

DACIA



**LIBRETTO DI
ISTRUZIONI
DEL VEICOLO**

SPRING ELECTRIC



Benvenuti a bordo del vostro veicolo

Questo manuale utente contiene le informazioni richieste:

- conoscere il vostro veicolo e, grazie a ciò, beneficiare pienamente e nelle migliori condizioni di utilizzo di tutte le funzionalità ed i perfezionamenti tecnici di cui è dotato.
- garantire la continuità di funzionamento ottimale, osservando i semplici ma rigorosi consigli di manutenzione.
- fare fronte, senza eccessive perdite di tempo, alle operazioni che non richiedono l'intervento di un tecnico specializzato.

I pochi minuti che dedicherete alla lettura di questo manuale saranno largamente compensati dalle informazioni e dalle indicazioni fornite nonché dalle funzioni e innovazioni tecniche che scoprirete. Nel caso in cui la lettura di questo libretto vi lasciasse nel dubbio riguardo a qualsiasi argomento, i tecnici della nostra Rete si premureranno di fornirvi qualsiasi informazione complementare da voi richiesta.

Per assistenza, vedere i seguenti simboli:

 e  Visibili sul veicolo, indicano di consultare il libretto per reperire informazioni dettagliate e/o per individuare i limiti di funzionamento in funzione dell'equipaggiamento del veicolo.

→ ovunque nel manuale indica il trasferimento a una pagina.



in un punto qualsiasi nel manuale indica un pericolo o una norma di sicurezza.

La descrizione dei modelli, indicati in questo libretto, è stata stabilita a partire dalle caratteristiche tecniche note alla data di redazione del presente documento. **Il manuale raggruppa l'insieme degli equipaggiamenti (di serie o opzionali) esistenti per questi modelli; la loro presenza sul veicolo dipende dalla versione, dalle opzioni scelte e dal paese di commercializzazione.**

Nel presente libretto di istruzioni possono inoltre essere descritti equipaggiamenti che verranno resi disponibili entro un anno a partire dalla data di pubblicazione.

Gli schemi riportati nel libretto di istruzioni sono forniti solo come esempio.

Buon viaggio al volante del vostro veicolo.

Tradotto dal francese. La riproduzione o la traduzione, anche parziale, sono proibite senza previa autorizzazione scritta del costruttore del veicolo.

SOMMARIO

Benvenuti a bordo del vostro veicolo	4	Avviamento, Spegnimento del motore.....	131
Esterno	4	Comando del cambio.....	133
Abitacolo	6	Freno di stazionamento	136
Posto di guida	8	Ambiente.....	137
Assistenza alla guida	10	Consigli di guida, guida ecologica	138
Sicurezza a bordo.....	12	Avvisatore di perdita di pressione degli pneumatici.....	144
Identificazione di un veicolo: etichette	14	Dispositivi di correzione e di assistenza alla guida.....	150
Vano motore (manutenzione ordinaria)	16	Funzioni di assistenza alla guida aggiuntive	153
riparazione	18	Limitatore di velocità.....	178
Come acquisire familiarità con il veicolo	20	Regolatore di velocità	181
Veicolo E-Tech 100% electric (VE).....	20	Parcheggio assistito	185
Chiave, telecomando.....	49	Chiamata di emergenza	194
Porte e parti apribili.....	53	Comfort.....	197
Antiavviamento	59	Aeratori, riscaldamento e climatizzazione.....	197
Nei posti anteriori.....	60	Equipaggiamento abitacolo	206
Posti posteriori.....	61	Vani portaoggetti nell'abitacolo	210
Cinture di sicurezza	63	Trasporto di oggetti.....	212
Dispositivi di sicurezza addizionali	68	Manutenzione.....	215
Sicurezza dei bambini	77	Accesso al motore, livelli	215
Seggiolini per bambini	82	Batteria:	220
Sicurezza dei bambini: disattivazione, attivazione dell'airbag passeggero anteriore	95	Pulizia	222
Posto di guida	97	Consigli pratici.....	226
computer di bordo.....	102	Pneumatici	226
Spie.....	116	riparazione	234
Sterzata	121	Fari, luci: sostituzione delle lampadine.....	238
Vista posteriore.....	122	Spazzole dei tergicristalli: sostituzione	242
Illuminazione e segnali	123	Fusibili.....	244
AVVISATORI ACUSTICI E LUMINOSI	128	Installazione e utilizzo di accessori.....	246
Tergicristalli	129	anomalie di funzionamento.....	248
Guida.....	131	Caratteristiche tecniche	251

SOMMARIO

Informazioni sul veicolo	251
Pezzi di ricambio e riparazioni.....	256
giustificativi di manutenzione.....	257
Controllo anticorrosione.....	263

ESTERNO

1

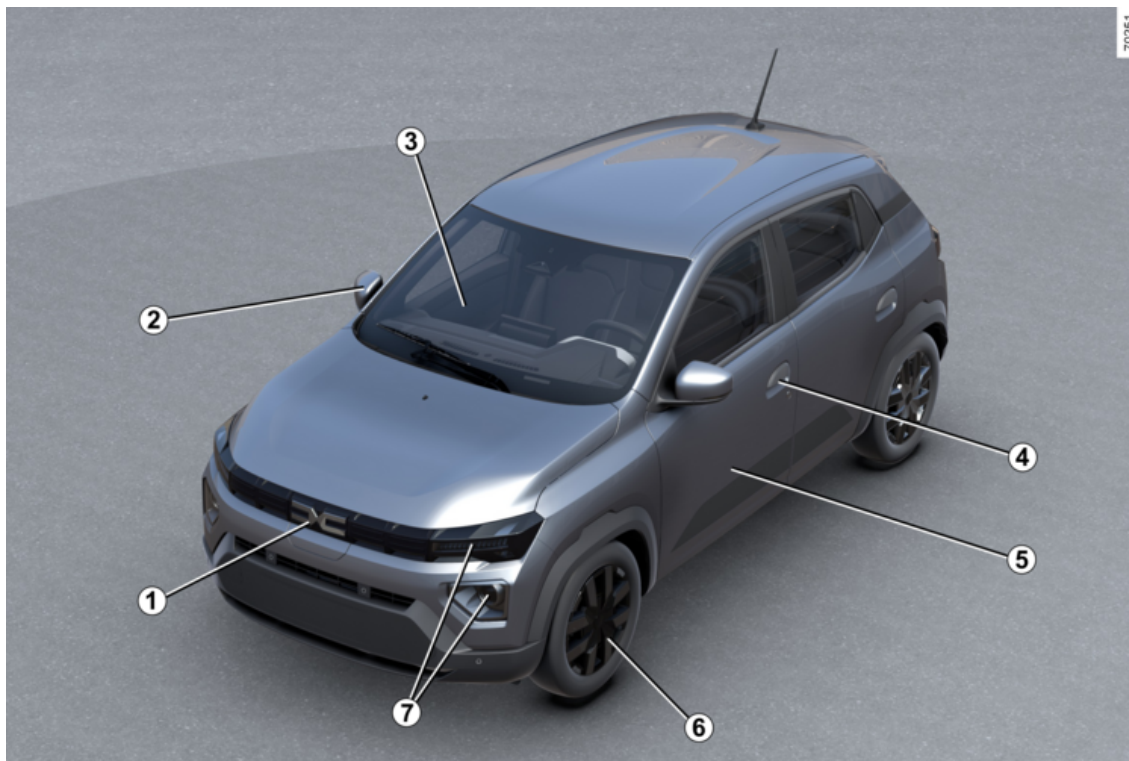

ESTERNO

1. Carica → 26

2. Specchietto Retrovisore → 122

3. Disappannamento → 198

Tergivetri parabrezza → 129

Alzavetri elettrici → 206

4. Chiave/telecomando → 49

Bloccaggio/sbloccaggio delle porte → 54

5. Manutenzione carrozzeria → 222

6. Pneumatici → 226

7. Luci: funzionamento → 123

Luci: sostituzione → 238

ABITACOLO

1

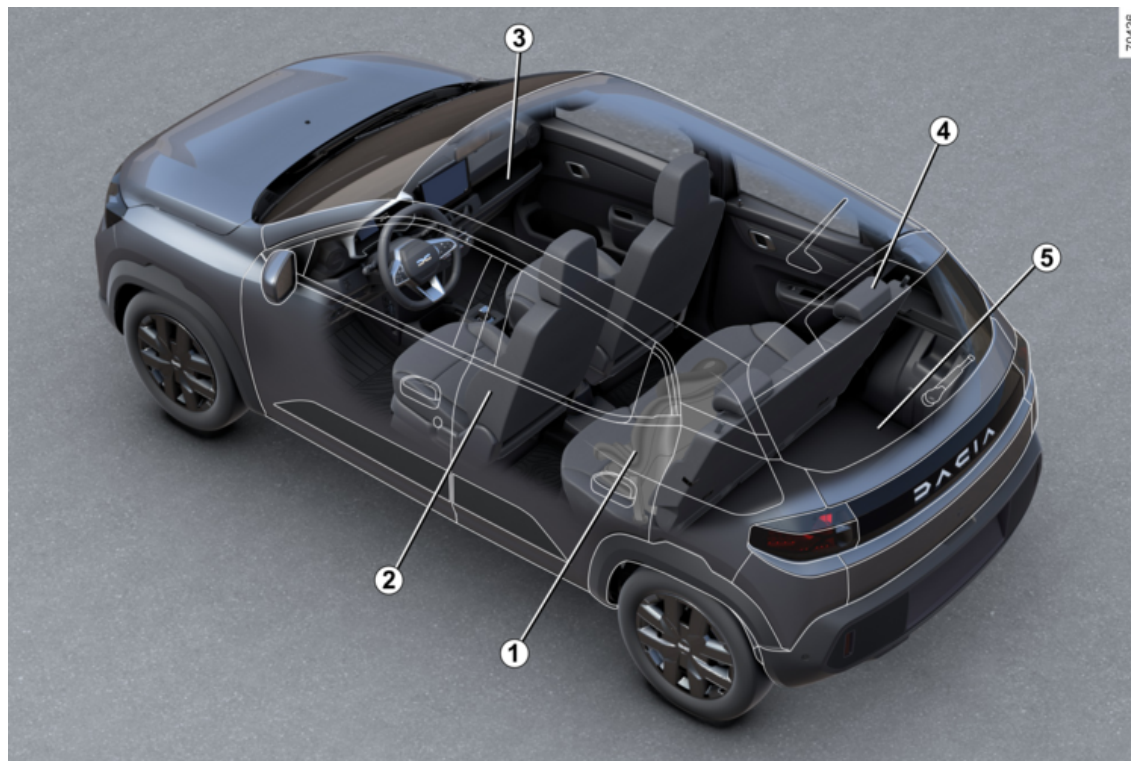

ABITACOLO

1. Sicurezza dei bambini → 77
2. Sedili anteriori → 60
3. Vani portaoggetti dell'abitacolo → 210
4. Poggiatesta posteriori → 61
Sedile unico posteriore → 61
5. Trasporto di oggetti nel bagagliaio → 212

POSTO DI GUIDA

1

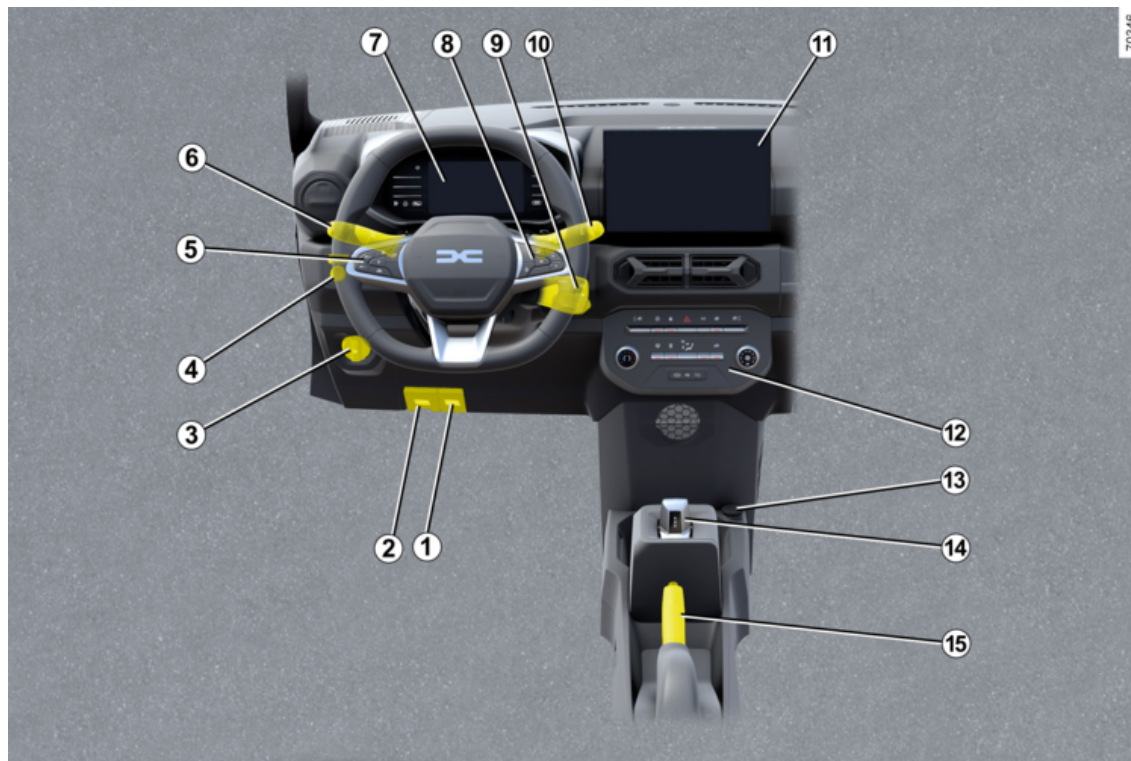

POSTO DI GUIDA

- 1 Rilascio del cofano → 215**
- 2 Rilascio dello sportello di carica elettrica → 26**
- 3 Regolazione dei fari anteriori → 124**
- 4 Comando di regolazione dei retrovisori esterni → 122**
- 5 Limitatore di velocità → 178**
- Regolatore di velocità → 181**
- 6 Illuminazione esterna → 123**
- 7 Quadro della strumentazione → 116**
- 8 Comandi del computer di bordo → 102**
- 9 Levetta del tergicristallo/lavavetro → 129**
- 10 Contattore di avviamento a chiave → 131**
- 11 Frontale multimediale → 203**
- 12 Comandi:**
 - Sicurezza personale → 153
 - modalità ECO → 140
 - Sistema di riscaldamento/climatizzazione → 198
- 13 Presa accessori → 209**
- 14 Selettore della modalità di guida → 133**
- 15 Freno di stazionamento → 136**

ASSISTENZA ALLA GUIDA

1

70440



ASSISTENZA ALLA GUIDA

- ABS (sistema antibloccaggio) - Servofreno ➔ **150**
- ESC (controllo dinamico della stabilità) ➔ **150**
- Servofreno ➔ **152**
- Partenza assistita in salita ➔ **150**
- Controllo della trazione ➔ **150**
- Sicurezza personale ➔ **153**
- Prevenzione uscita dalla carreggiata ➔ **154**
- Frenata attiva di emergenza ➔ **162**
- Avvertenza vigilanza conducente ➔ **170**
- Rilevamento cartelli stradali ➔ **172**
- Limitatore di velocità ➔ **178**
- Regolatore di velocità ➔ **181**
- Parcheggio assistito ➔ **185**
- Telecamera di retromarcia ➔ **190**
- Avvisatore di perdita di pressione degli pneumatici ➔ **144**

SICUREZZA A BORDO

1

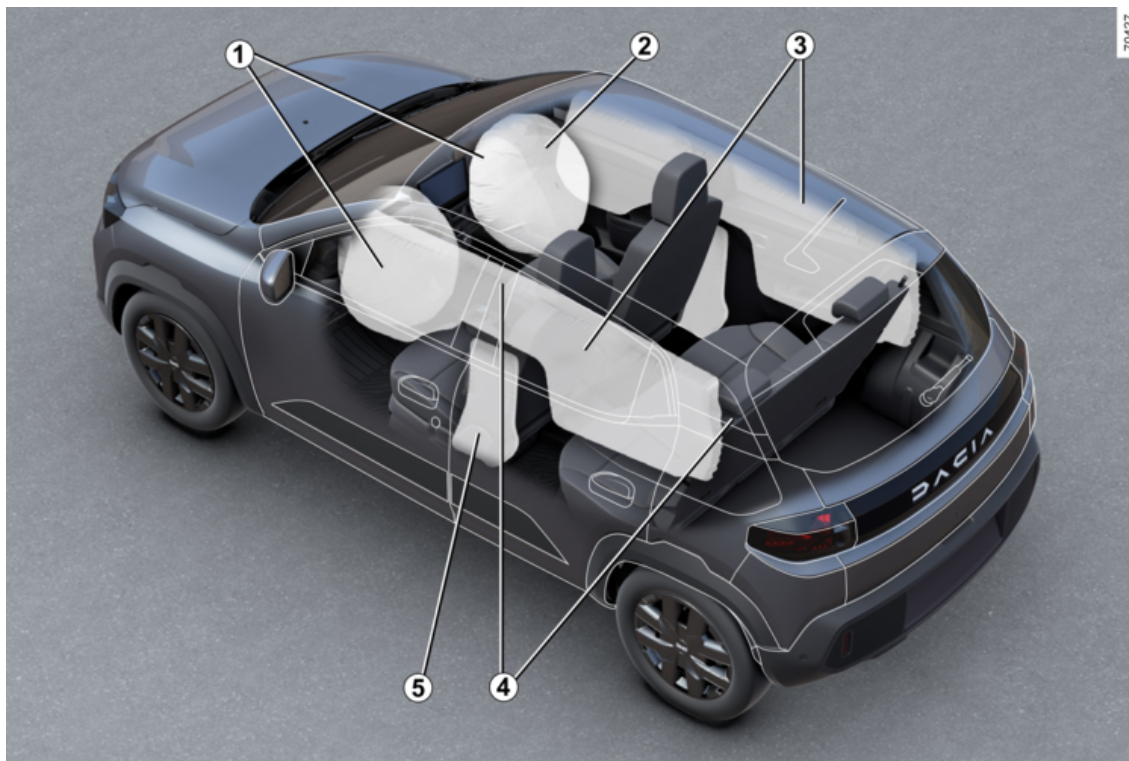

SICUREZZA A BORDO

- 1 Airbag frontali → **68**
- 2 Disattivazione dell'airbag anteriore lato passeggero → **95**
- 3 Airbag a tendina → **73**
- 4 Cinture di sicurezza → **63**
- 5 Airbag laterali → **73**

IDENTIFICAZIONE DI UN VEICOLO: ETICHETTE

1

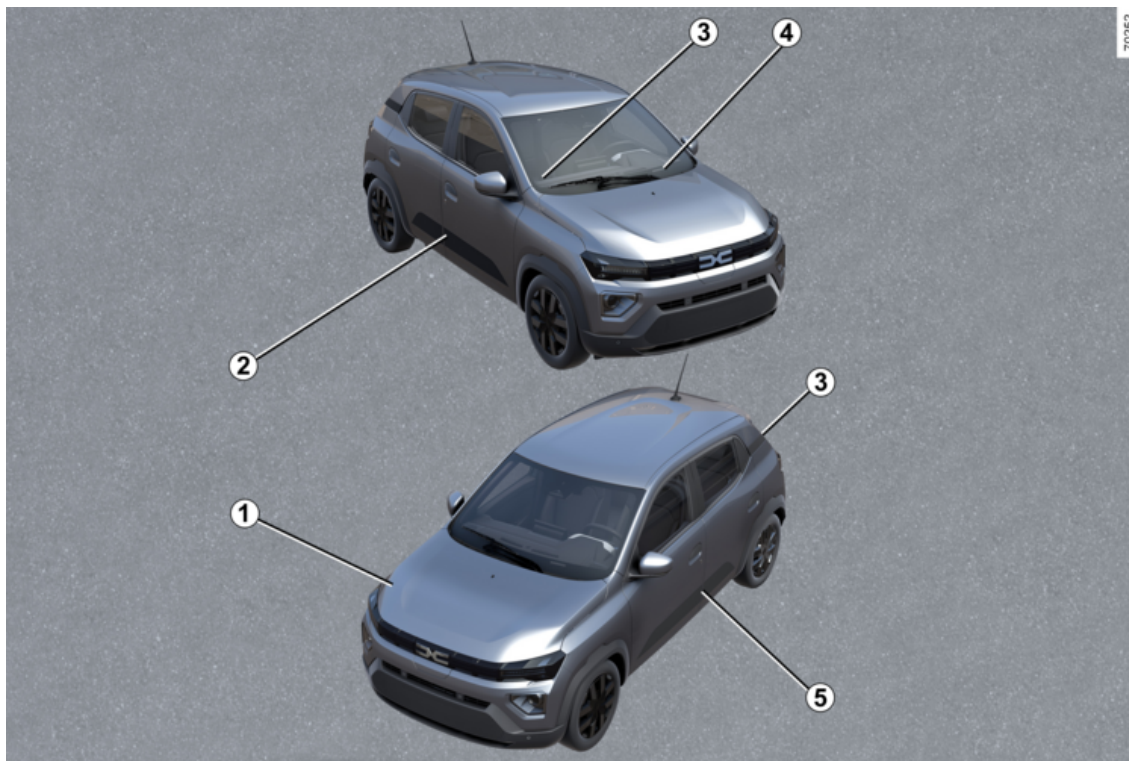

IDENTIFICAZIONE DI UN VEICOLO: ETICHETTE

- 1 Identificazione motore → 251
- 2 Targhetta d'identificazione veicolo → 251
- 3 Informazioni tecniche per i servizi di emergenza → 252
- 4 Modifica di un numero di identificazione veicolo → 251
- 5 Etichetta di pressione di gonfiaggio degli pneumatici → 228

VANO MOTORE (MANUTENZIONE ORDINARIA)

1

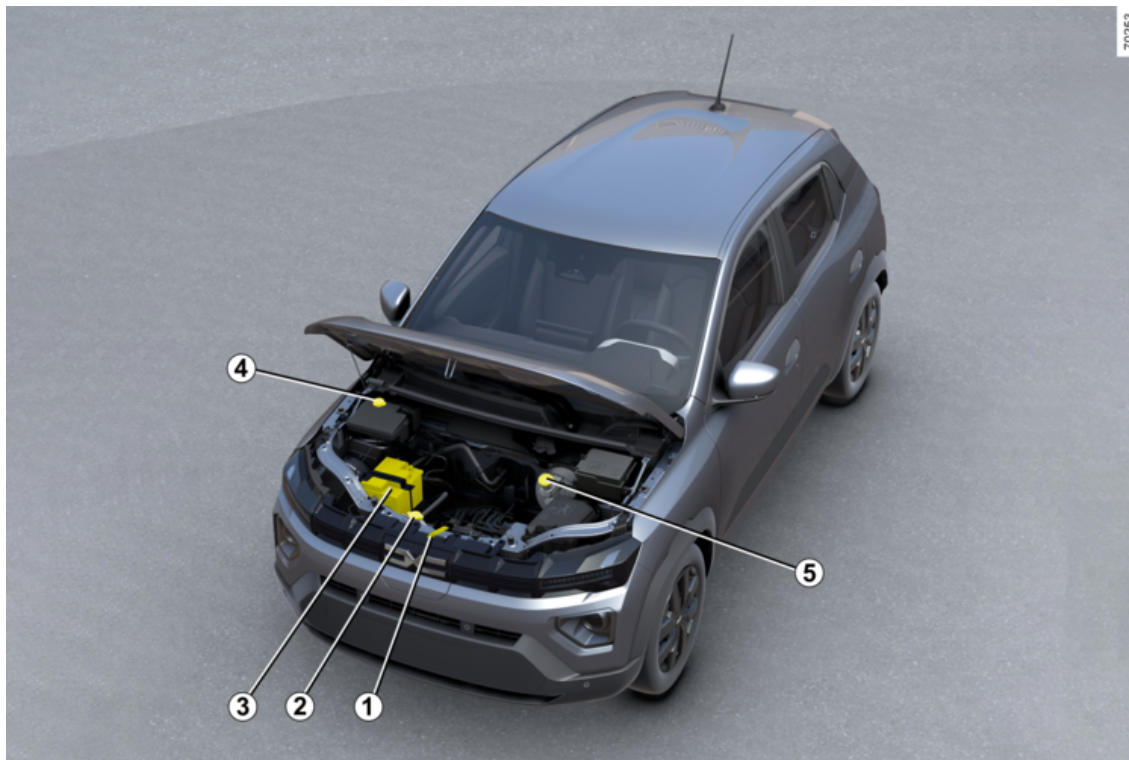

VANO MOTORE (MANUTENZIONE ORDINARIA)

- 1 Apertura del cofano → 215
- 2 Livello del liquido di raffreddamento → 217
- 3 Batteria secondaria 12 V → 220
- 4 Liquido lavavetri → 129
- 5 Liquido dei freni → 218
- 6 Circuiti elettrici da 260 V → 20

RIPARAZIONE

1

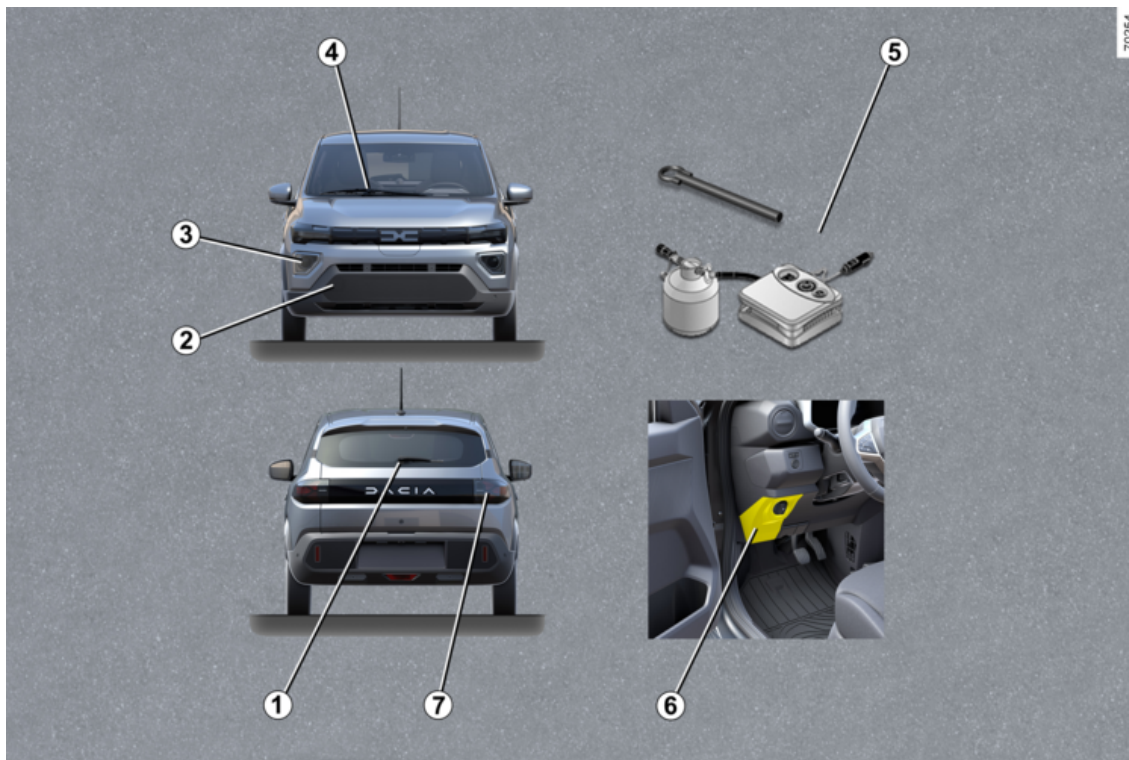

RIPARAZIONE

- 1 Sostituzione della spazzola del tergicetro posteriore → 242
- 2 Punto di traino anteriore → 234
- 3 Sostituzione delle lampadine dei fari → 238
- 4 Sostituzione delle spazzole del tergicetro → 242
- 5 Attrezzi → 230
- 6 Fusibili → 244
- 7 Sostituzione delle luci posteriori → 239

VEICOLO E-TECH 100% ELECTRIC (VE)

Introduzione

2

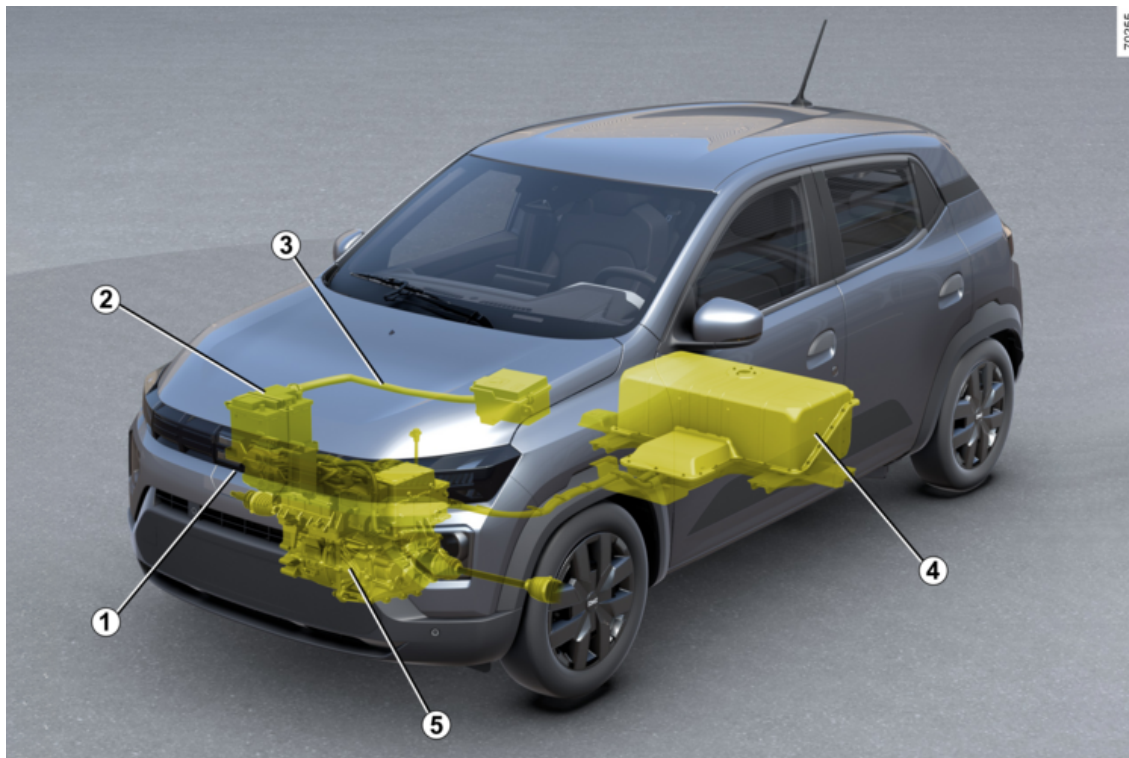

VEICOLO E-TECH 100% ELECTRIC (VE)

- 1 Presa di ricarica elettrica
- 2 Batteria secondaria "12 V"
- 3 Cablaggio di potenza elettrica di color arancione
- 4 Batteria di trazione "260 V"
- 5 Motorino elettrico

Pur possedendo caratteristiche specifiche, il veicolo elettrico funziona in modo simile a un veicolo a motore termico.

La differenza fondamentale del veicolo elettrico consiste nell'utilizzo esclusivo dell'energia elettrica al posto del carburante utilizzato dai veicoli a motore termico.

Vi invitiamo pertanto a leggere attentamente questo libretto, che descrive il vostro veicolo elettrico.

Servizi connessi



(a seconda del veicolo)

Il vostro veicolo elettrico dispone di servizi di connettività che consentono di conoscere e/o di comandare:

- stato di carica del veicolo con avviso di batteria scarica;
- la programmazione della carica della batteria di trazione in base ad alcune scelte proposte;
- autonomia rimanente del veicolo;
- ...

È possibile accedere a questi servizi attraverso:

- dispositivi digitali esterni (telefoni cellulari **6**, tablet **7** e così via);

Per maggiori informazioni, consultate il libretto dell'equipaggiamento multimediale o rivolgetevi al rappresentante del marchio.



È sempre possibile abbonarsi a un servizio di connettività o rinnovarlo: consultate un Rappresentante del marchio.

Batterie

Il veicolo elettrico possiede due tipi di batteria:

- una batteria di trazione "260 V";
- batteria secondaria "12 V"

Batteria di trazione "260 V"

In questa batteria è accumulata l'energia necessaria al regolare funzionamento del vostro veicolo elettrico. Come ogni batteria, con l'utilizzo si scarica e pertanto deve essere regolarmente ricaricata.

Non è necessario attendere il raggiungimento della riserva per ricaricare la batteria di trazione.

Il tempo di ricarica varia a seconda del punto di ricarica murale specifico o della colonnina pubblica cui ci si collega.

VEICOLO E-TECH 100% ELECTRIC (VE)

L'autonomia del veicolo dipende non solo dal livello di carica della batteria di trazione, ma anche dallo stile di guida

→ 141

Batteria di trazione secondaria "12 V"

La seconda batteria del veicolo è una batteria da secondaria "12 V": fornisce l'energia necessaria per il funzionamento delle apparecchiature del veicolo (luci, tergicristalli, ABS e così via).

A



Il simbolo **A** identifica gli elementi elettrici del veicolo che possono presentare rischi per la sicurezza.

Circuito elettrico "260 volt"

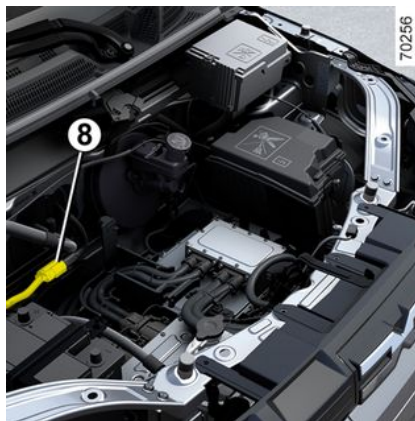

Il circuito elettrico "260 V" è riconoscibile dai cavi arancioni **8** e dagli elementi contrassegnati mediante il simbolo

.



Il sistema di propulsione del veicolo elettrico utilizza una tensione continua di circa "260 V".

Il sistema può raggiungere temperature elevate, mentre e dopo che si disinserisce il contatto. Rispettare i messaggi di avvertenza riportati sulle etichette presenti nel veicolo.

Qualsiasi intervento o modifica sul sistema elettrico "260 V" (componenti, cavi, connettori, batteria di trazione) è rigorosamente vietato a causa dei rischi che può comportare per la sicurezza. Consultate un Rappresentante del marchio.

Rischio di gravi ustioni o scariche elettriche con conseguenze anche mortali.

Guida

Come per una vettura con cambio robotizzato, non utilizzare il piede sinistro per azionare il pedale del freno.

Durante la guida, quando si solleva il piede dal pedale dell'acceleratore o quando si preme il pedale del freno in fase di decelerazione, il motore genera

VEICOLO E-TECH 100% ELECTRIC (VE)

corrente elettrica che viene utilizzata per frenare il veicolo e ricaricare la batteria ➔ 102.

Particolarità

Dopo la completa ricarica della batteria e durante i primi chilometri di utilizzo del veicolo, il freno motore è in una condizione temporanea di ridotta efficacia. La guida dovrà essere adattata di conseguenza.

Intemperie, strade allagate.



Non guidate su una strada allagata se l'altezza dell'acqua supera la parte inferiore dei cerchi.

Rumore

I veicoli elettrici sono particolarmente silenziosi. È un funzionamento a cui probabilmente non siete ancora abituati. Altrettanto dicasi per gli altri utenti della strada, per i quali è difficile rendersi conto se il veicolo è in movimento.

Data la silenziosità del motore, sentirete rumori a cui non siete abituati (fruscio aerodinamico, pneumatici...).

Durante la ricarica, il veicolo può produrre alcuni rumori (ventilatore, relè, ecc.).

Allo spegnimento del veicolo, il sistema di riscaldamento può attivarsi auto-

maticamente per un'auto-manutenzione.

Avvisatore acustico pedoni

L'avvisatore acustico consente quindi di avvisare gli altri utenti della strada, in particolare pedoni e ciclisti, della vostra presenza.

All'avviamento del motore, l'avvisatore acustico pedoni viene attivato automaticamente. Il suono si attiva quando il veicolo viaggia a una velocità compresa tra 1 km/h e 30 km/h circa ➔ 128.



Il veicolo elettrico non emette alcun rumore. Quando si scende dal veicolo, verificare sempre che il selettore di velocità sia in posizione **N**, inserire il freno di stazionamento e disinserire l'accensione.

RISCHIO DI GRAVI LESIONI.



Ostacoli al conducente

Sul lato conducente, utilizzate esclusivamente sovratapeti adatti al veicolo, in grado di agganciarsi agli elementi preinstallati, e verificate periodicamente il fissaggio.

Non sovrapponetevi più tappetini.

Rischio di incastro dei pedali.



Il freno motore non può in alcun caso sostituirsi alla pressione del pedale del freno.

Importanti raccomandazioni

2



Leggete attentamente le seguenti istruzioni. L'inosservanza di queste istruzioni può comportare un **rischio d'incendio, di ustioni gravi o di scariche elettriche con conseguenze anche mortali.**

In caso di incidente o di urto

In caso di incidente o di urto sulla parte inferiore del veicolo (ad esempio: contatto con un palo, un marciapiede o altri tipi di arredo urbano) si potrebbe danneggiare il circuito elettrico o la batteria di trazione.

Fate controllare il vostro veicolo da un Rappresentante del marchio.

Non toccare i componenti da "260 volt" o i cavi arancioni esposti e visibili dall'interno o dall'esterno del veicolo.

In caso di grave danneggiamento della batteria di trazione, potrebbero verificarsi alcune perdite:

- non toccare per alcun motivo i liquidi (fluidi e così via) fuoriusciti dalla batteria di trazione;
- in caso di contatto con parti del corpo, risciacquate abbondantemente con acqua e consultate al più presto un medico.

In caso d'urto, anche leggero, contro lo sportello di ricarica e/o la valvola, fateli controllare quanto prima da un Rappresentante del marchio.

In caso di incendio

In caso di incendio, uscite immediatamente dal veicolo, fatelo evacuare e contattate i servizi di emergenza avendo cura di precisare che si tratta di un veicolo elettrico.

Utilizzare esclusivamente agenti estinguenti di tipo ABC o BC compatibili con impianti elettrici in fiamme. Non utilizzare acqua o altri agenti estinguenti.

In tutti gli altri casi di danneggiamento del circuito elettrico, rivolgetevi alla Rete del marchio.

Tutte le operazioni di traino → 234

Lavaggio del veicolo

Non lavate mai con un pulitore ad alta pressione il vano motore, la presa di ricarica e la batteria di trazione.

Rischio di danneggiamento del circuito elettrico.

Non lavare mai il veicolo mentre è in carica.

Non lavare mai il cavo di ricarica mentre il veicolo è in carica.

Non lavare il cavo di carica, anche se non è collegato, per evitare la corrosione dei pin di carica.

Rischio di scarica elettrica con conseguenze anche mortali.

VEICOLO E-TECH 100% ELECTRIC (VE)

Carica

2 Diagramma schematico

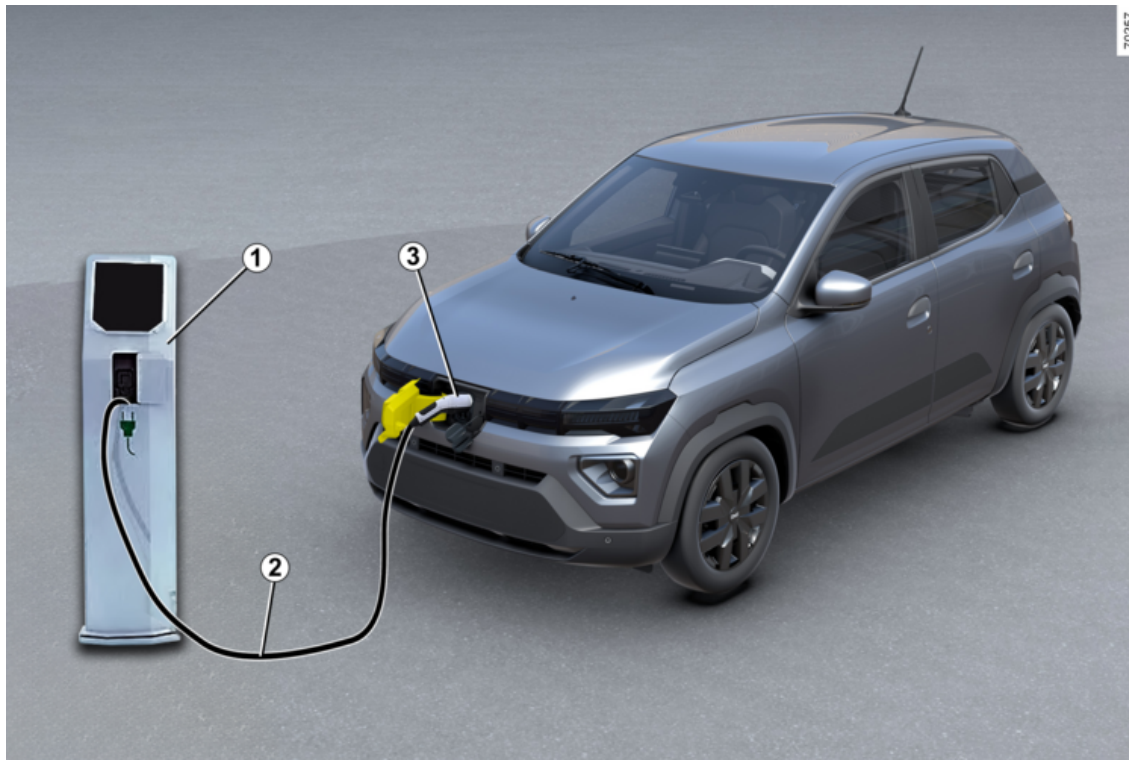

VEICOLO E-TECH 100% ELECTRIC (VE)

- 1 Punto di ricarica murale specifico o colonnina di ricarica
- 2 Cavo di ricarica
- 3 Presa di ricarica elettrica



Per qualsiasi domanda relativa alle attrezzature necessarie per la ricarica, consultate un Rappresentante del marchio.



Importanti raccomandazioni per la ricarica del veicolo

Leggete attentamente le seguenti istruzioni. L'inosservanza di queste istruzioni può comportare un **rischio di incendio, di lesioni gravi o di scosse elettriche con conseguenze anche mortali.**

Carica

Non intervenire sul veicolo al momento della carica (lavaggio, intervento nel vano motore e così via).

In caso di presenza d'acqua, di tracce di corrosione o di corpi estranei nel connettore del cavo di carica o nella presa di carica del veicolo, non effettuate la ricarica del veicolo. Rischio d'incendio.

Evitare di toccare i contatti del cavo, della presa domestica o della presa di carica del veicolo e non introdurre alcun oggetto.

Non collegare mai il cavo di carica a un adattatore, a una presa multipla o a una prolunga.

È vietato l'uso di un gruppo elettrogeno.

Non smontare, né modificare la presa di carica del veicolo o il cavo di carica. Rischio d'incendio.

Non intervenire sull'impianto elettrico durante la ricarica.

In caso di impatto, anche lieve, contro l'aletta di ricarica o la connessione di ricarica elettrica con cavo di ricarica inserito, farli controllare da un rappresentante del marchio il prima possibile.

Prestare attenzione al cavo: non calpestarlo, non immergerlo in acqua, non sottoporlo a forze di trazione e fare in modo che non subisca urti.

Controllare regolarmente il buono stato del cavo di carica.

In caso di danneggiamento del cavo di ricarica (corrosione, scurimento, tagli, ecc.), dell'unità o della presa di ricarica elettrica del veicolo, non utilizzarli. Rivolgetevi ad un rappresentante del marchio per la loro sostituzione.

In caso di mancato azionamento del meccanismo di blocco dello sportello di ricarica e/o di sblocco della presa di ricarica elettrica del veicolo, contattare un Rappresentante del marchio.

VEICOLO E-TECH 100% ELECTRIC (VE)

Cavo di ricarica A

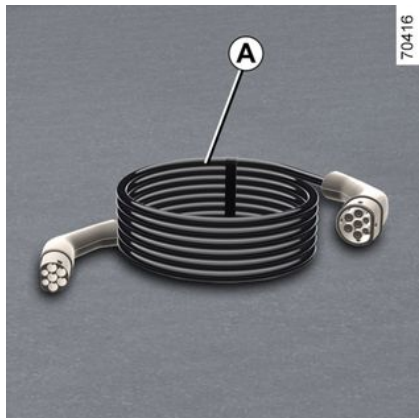

Questo cavo è specifico per il veicolo ed è previsto per il collegamento alle prese a muro o alle colonnine pubbliche per permettere la ricarica standard della batteria di trazione.

i Si raccomanda di utilizzare preferibilmente un cavo di carica che permetta una carica in uso standard della batteria di trazione.

i Il cavo di ricarica è riposto nel bagagliaio del veicolo.

i Prima di pulire il cavo di ricarica, assicurarsi che sia scollegato.

Pulire il cavo con un panno leggermente inumidito con acqua. Durante la pulizia, assicurarsi che il panno non entri in contatto con le estremità del cavo (connettori, pin di ricarica) per evitare qualsiasi rischio di corrosione.

Cavo di ricarica B

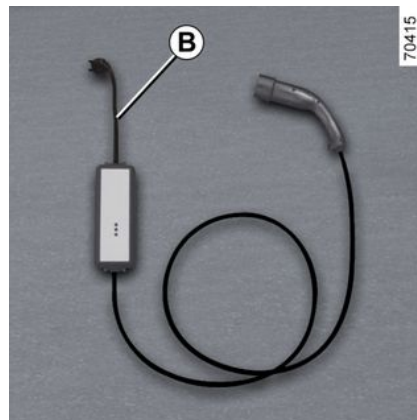

Questo cavo consente la ricarica con una presa domestica (carica 8 A/10 A).

Le prese devono essere installate conformemente alle istruzioni indicate nel libretto di istruzioni per il cavo di ricarica **B**.

2

VEICOLO E-TECH 100% ELECTRIC (VE)

2

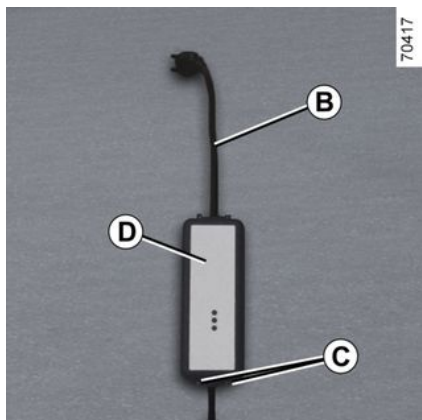

Leggete **attentamente** il libretto di istruzioni del cavo di ricarica prima di utilizzarlo **B**.

i Non lasciate mai il punto di ricarica appeso al cavo. Utilizzare i ganci **C** per agganciarlo

i In caso di malfunzionamento del cavo durante la carica (accensione della spia rossa sul modulo **D**), sospendere immediatamente la carica. Consultare il libretto di istruzioni del cavo.

Importanti raccomandazioni



Importanti raccomandazioni per la ricarica del veicolo

Leggete attentamente le seguenti istruzioni. L'inosservanza di queste istruzioni può comportare un **rischio di incendio, di lesioni gravi o di scosse elettriche con conseguenze anche mortali.**

Scelta del cavo di ricarica.

I cavi di carica standard in dotazione sono stati appositamente sviluppati per questo veicolo. Sono stati ideati per proteggervi contro i rischi di incendio e scariche elettriche con conseguenze anche mortali.

Non utilizzare cavi di carica di veicoli precedenti poiché non sono compatibili.

Per la vostra sicurezza, è proibito utilizzare cavi di ricarica diversi da quelli raccomandati dal costruttore. Il mancato rispetto di questi consigli può comportare rischi di incendio o di scariche elettriche con conseguenze anche mortali. Per la scelta del cavo di ricarica adatto al vostro veicolo, rivolgetevi ad un Rappresentante del marchio.

Uso del cavo di ricarica B

Leggete attentamente il libretto di istruzioni consegnato con il cavo di carica per conoscere le precauzioni d'uso del prodotto e le caratteristiche tecniche richieste per l'installazione elettrica della presa.

Principio di montaggio

Presa a muro

Fate installare un punto di ricarica murale specifico da un tecnico qualificato.

In caso di ricarica domestica

Chiedere a un professionista qualificato di controllare che ogni presa a cui viene collegato il cavo di ricarica sia conforme agli standard e alle normative in vigore nel proprio Paese e che sia conforme alle specifiche descritte nelle informazioni in "Sistemi di alimentazione".

Sistemi di alimentazione

Utilizzare solo terminali di carica conformi con allo standard IEC 61851-1 e punti di collegamento protetti da:

- un dispositivo a corrente differenziale residua da 30 mA di tipo A specifico per la presa utilizzata;
- un dispositivo di protezione da sovracorrente;
- protezione contro le sovratensioni di origine atmosferica nelle zone esposte (IEC 62305-4);
- un collegamento a massa conforme agli standard del paese in questione.

VEICOLO E-TECH 100% ELECTRIC (VE)

Tipi di ricarica conformi agli standard europei

Corrente alternata (CA)

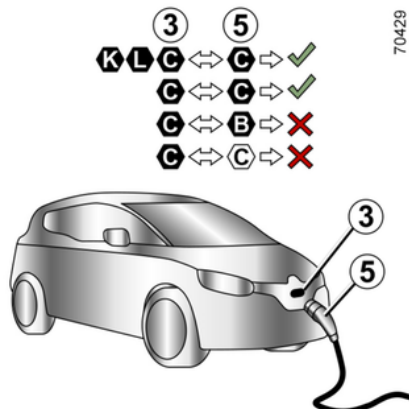
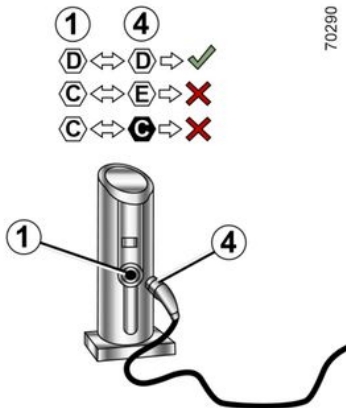

Se le informazioni sono visualizzate sullo sportello di ricarica del veicolo, seguire le istruzioni riportate di seguito.

Prima di collegare il cavo di ricarica, verificare che:

- il colore e una delle lettere della presa di ingresso **1** corrispondano al colore e a una delle lettere all'estremità **4** del cavo;
- il colore e una delle lettere della presa di ingresso **3** corrispondano al colore e a una delle lettere all'estremità **5** del cavo.

VEICOLO E-TECH 100% ELECTRIC (VE)

Etichette

Tipo di ricarica	Corrente alternata (AC)				
Connessione	Terminale di ricarica 1 /cavo di carica 4			Veicolo 3 /cavo di carica 5	
Tipi di ricarica conformi agli standard europei (per tutti gli altri casi, rivolgersi ad un Rappresentante del marchio).					

2

VEICOLO E-TECH 100% ELECTRIC (VE)

Tipi di ricarica conformi agli standard europei

2

Corrente continua (CC)

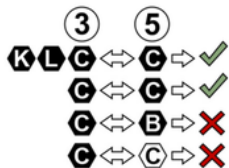

70429

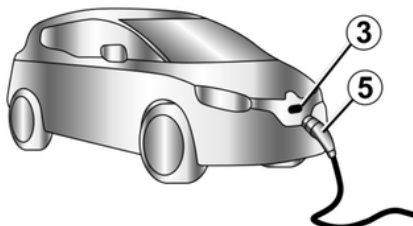





Se le informazioni sono visualizzate sullo sportello di ricarica del veicolo, seguire le istruzioni riportate di seguito.

Prima di collegare un cavo di carica, assicurarsi che il colore e una delle lettere della presa di ingresso **3** corrispondano al colore e a una delle lettere all'estremità **5** del cavo di carica.

VEICOLO E-TECH 100% ELECTRIC (VE)

Etichette

Tipo di ricarica	Corrente continua (DC)				
Connessione	Veicolo 3 /cavo di carica 5				
Tipi di ricarica conformi agli standard europei (per tutti gli altri casi, rivolgersi ad un Rappresentante del marchio).					

2

VEICOLO E-TECH 100% ELECTRIC (VE)

Collegamento di carica elettrica 3

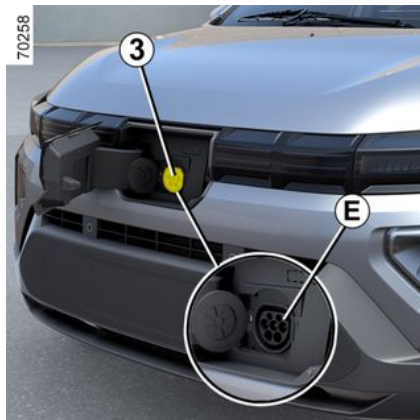

Nota: in caso di neve, sgomberate la neve dalla zona di presa di carica del veicolo prima del collegamento o dello scollegamento. La penetrazione di neve nella presa può infatti bloccare l'inserimento della presa del cavo di carica.

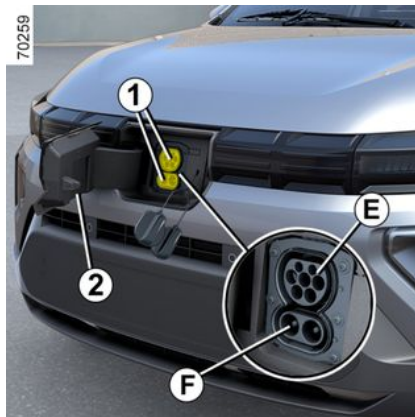

Il veicolo è dotato di due prese di carica poste nella parte anteriore:

- Presa **E** per la carica fino a **7 kW** con corrente alternata (CA);
- presa **F** a seconda del veicolo, per la ricarica rapida con corrente continua (CC).

i A seconda del veicolo, le prese **E** e **F** sono protette da spine. Prima di collegare un cavo di carica:

- sulla presa **E**, verificare che la spina sulla presa **F** sia posizionata correttamente;
- sulla presa **F**, staccare la spina dalla presa **E**.

Precauzioni

Per l'uso quotidiano, si consiglia di caricare il veicolo all'80% per migliorare la durata della batteria.

Evitate di caricare e di parcheggiare il veicolo in condizioni estreme di temperatura (caldo o freddo).

In condizioni estreme, il caricamento può richiedere diversi minuti prima dell'avviamento (tempo necessario per il raffreddamento o il riscaldamento della batteria di trazione).

Se il veicolo resta parcheggiato per più di sette giorni a temperature inferiori a -25°C circa, la ricarica della batteria di trazione potrebbe essere impossibile.

Se il veicolo resta parcheggiato per più di tre mesi con un livello di carica vicino allo zero, la ricarica della batteria potrebbe essere impossibile.

VEICOLO E-TECH 100% ELECTRIC (VE)

Il livello di energia disponibile dipende dalla temperatura della batteria. Pertanto, potrebbe variare tra l'arresto e il riavvio del veicolo a seconda che la batteria sia fredda o calda.

Per salvaguardare la durata della vita della vostra batteria di trazione, evitate di lasciare il veicolo parcheggiato per più di un mese con un livello di carica elevato, in particolare nei periodi di calore eccessivo.

La ricarica della batteria deve essere effettuata preferibilmente al termine della guida e/o in un luogo temperato. In caso contrario, l'operazione potrebbe essere più lunga o persino impossibile.

È preferibile ricaricare il veicolo dopo la guida se il livello di carica è basso (<25%) e a temperature negative.

Alcuni consigli...

- in caso di calore eccessivo, cercate di parcheggiare e ricaricare il veicolo in un luogo all'ombra/coperto.
- la ricarica può essere effettuata sotto la pioggia o la neve;
- l'attivazione del climatizzatore aumenta il tempo di ricarica necessario.



Se l'impianto non è dotato di una protezione contro le sovratensioni, si sconsiglia di ricaricare il veicolo durante un temporale (fulmini...).



Non utilizzate prolunghe, prese multiple o adattatori.

Rischio d'incendio.

Ricarica della batteria di trazione

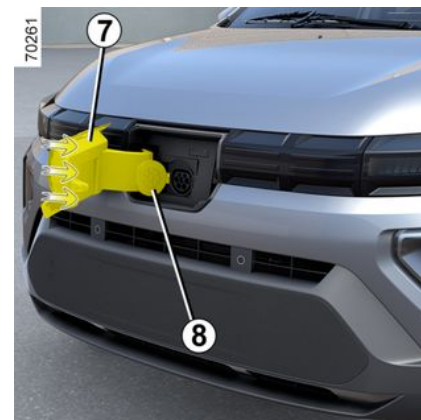

Veicolo fermo, parte apribile sbloccata, contatto disinserito:

- prendete il cavo di carica collocato nel bagagliaio del vostro veicolo;
- azionare il pulsante **6** per sbloccare lo sportellino di ricarica **7**. Se lo sportellino di ricarica **7** non si apre dopo avere azionato il pulsante **6** a causa della formazione di ghiaccio, si consiglia di assestare un lieve colpo con la mano sulla zona/nella direzione indicata per rimuovere il ghiaccio e riprovare.
- staccare il tappo **8**. Collegare l'estremità del cavo alla fonte di alimentazione;
- afferrare la maniglia **9**;
- collegate il cavo al veicolo.

VEICOLO E-TECH 100% ELECTRIC (VE)

2

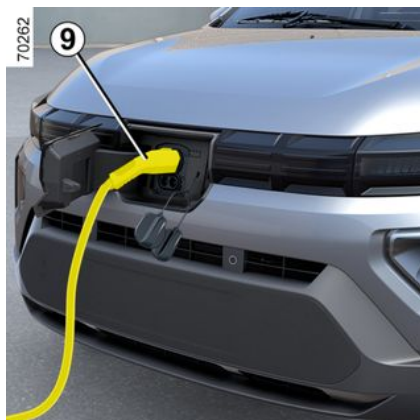

- verificare che il cavo di carica sia collegato correttamente. Prima dell'inizio della ricarica, il blocco della spina sarà attivo;
- il cavo di carica si blocca automaticamente con il veicolo. Ciò rende impossibile lo scollegamento del cavo dal veicolo.

Nota: non tirare la maniglia **9** durante il bloccaggio del cavo di carica sul veicolo.



Assicuratevi che il freno a mano sia sempre inserito ogni volta che il veicolo è in condizioni di carica.

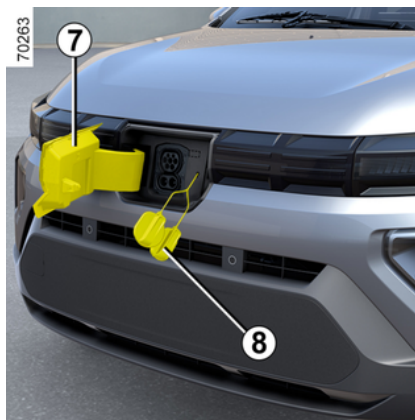

Per la ricarica rapida (CC), la lunghezza del cavo di ricarica tra il veicolo e la stazione di ricarica non deve superare **30 metri**.

In caso di dubbio sulla lunghezza del cavo, consultare il proprietario della stazione di ricarica (CC).



È essenziale srotolare correttamente il cavo di carica per limitarne il riscaldamento.

Quando si avvia la carica, sul quadro della strumentazione compaiono le seguenti informazioni:

- il livello di energia sulla spia batteria **11**;

VEICOLO E-TECH 100% ELECTRIC (VE)



Il tempo di carica della batteria di trazione dipende dalla quantità di energia restante e dalla potenza erogata dalla colonnina di ricarica. Le informazioni vengono visualizzate sul quadro della strumentazione durante la carica → **108**.

Nota: in determinate condizioni, il tempo di ricarica effettivo potrebbe essere maggiore del tempo di ricarica visualizzato sul quadro della strumentazione. Dipende da:

- la qualità della rete elettrica;
- il livello di carica iniziale;
- la temperatura esterna è troppo bassa;
- ...

In caso di problemi con il cavo di ricarica, si consiglia di sostituirlo con uno identico all'originale. Rivolgersi a un Rappresentante del marchio.

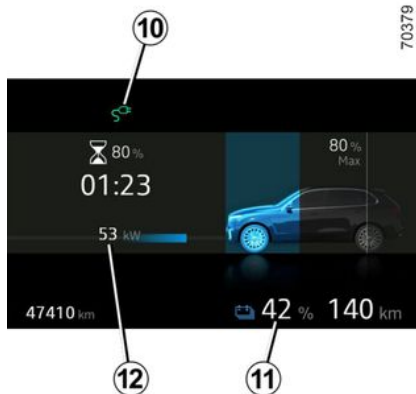

- il livello di riempimento della batteria;
- una stima del tempo di carica rimanente (non viene più visualizzato dopo che la batteria è stata caricata fino a circa il 95%);
- la spia **10** indica che il veicolo è collegato ad una fonte di alimentazione;
- l'alimentazione elettrica fornita al veicolo **12**;
- l'autonomia del veicolo varierà in base al livello di carica.

La visualizzazione sul quadro della strumentazione scomparirà dopo alcuni secondi. Riapparirà di nuovo quando si apre una porta.

Una volta terminata la carica, la spia **10** si accende costantemente in verde.

Non è necessario attendere di essere in riserva per ricaricare il veicolo.

anomalie di funzionamento

Se la spia **10** lampeggia costantemente in rosso, contattare un Rappresentante del marchio.

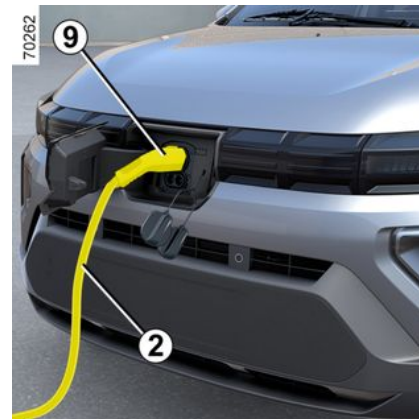

Precauzioni da adottare per lo scollegamento del cavo dalla presa;

Rispettare rigorosamente l'ordine delle operazioni di scollegamento:

- per sbloccare il cavo di ricarica del veicolo e interrompere la ricarica;
- premere il pulsante di sblocco degli elementi di comando sulla chiave telecomando;

o

VEICOLO E-TECH 100% ELECTRIC (VE)

- premere il comando interno di sblocco e blocco delle porte ➔ **54**;
- afferrare la maniglia **9** e scollegare il cavo di carica dal veicolo;
- riposizionare il tappo **8**;
- chiudere lo sportellino di carica **7** con entrambe le mani e premerlo per bloccarlo;

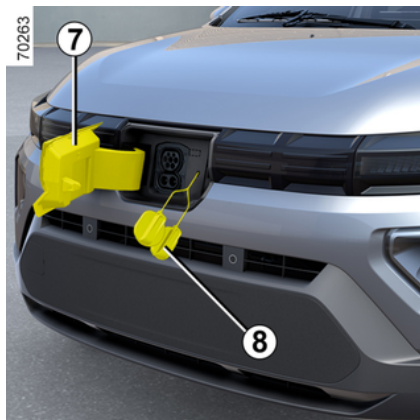

- scollegate il cavo dalla fonte di alimentazione;
- posizionare il cavo **2** nel bagagliaio.

Nota:

- subito dopo una ricarica prolungata della batteria di trazione, il cavo può essere caldo. Utilizzare le apposite maniglie.
- a seconda della situazione, se il cavo di ricarica del veicolo è ancora bloc-

cato dopo aver premuto il pulsante di sblocco sul telecomando, ripetere l'operazione premendo il pulsante di sblocco **due volte consecutivamente**. Uno per fermare la carica e uno per permettere lo sblocco della maniglia **9**.

Etichetta 13

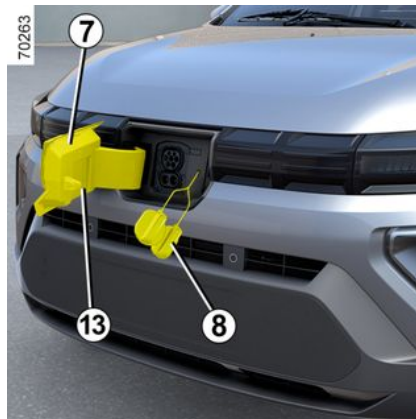

70418

13

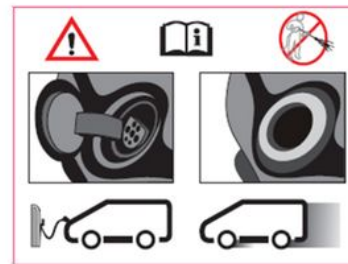



L'etichetta **13** situata sul lato destro riporta le seguenti istruzioni:

- non lavare lo sportellino di carica con un getto d'acqua ad alta pressione;
- a veicolo fermo è possibile aprire la valvola e lo sportello di ricarica;
- con il veicolo in movimento, la valvola e lo sportellino di carica devono essere tassativamente chiusi;
- aprire lo sportellino per collegare il cavo di carica;
- chiudere di nuovo lo sportellino una volta scollegato il cavo;
- collegare a una presa domestica, a un terminale di ricarica a tensione alternata o a un terminale di ricarica rapida;

VEICOLO E-TECH 100% ELECTRIC (VE)

– Per qualsiasi informazione sulla ricarica, consultare il manuale utente del veicolo.

 Non guidare il veicolo con lo sportellino di carica **7** aperto. Una volta scollegato il cavo di ricarica dal veicolo, assicurarsi che il tappo **8** sia inserito e lo sportellino di carica **7** sia chiuso correttamente.

 Al termine della ricarica, scollegare il cavo dal veicolo prima di scollegarlo dalla presa domestica.

 Dopo avere premuto il pulsante di sblocco sul telecomando a radiofrequenza o il comando di blocco/sblocco porte interno **→ 54**, si hanno a disposizione 30 secondi per scollegarlo prima che si blocchi nuovamente e la ricarica riprenda.

 Il tempo di carica della batteria di trazione dipende dalla quantità di energia restante e dalla potenza erogata dalla colonnina di ricarica. Le informazioni vengono visualizzate sul quadro della strumentazione durante la carica **→ 108**.
In caso di problemi, vi consigliamo di sostituirlo con un cavo identico a quello originale. Rivolgetevi al Rappresentante del marchio.

 **In modalità di ricarica corrente alternata (CA)**
– a seconda della stazione di ricarica, è possibile interrompere e riprendere la ricarica a distanza;
– è possibile interrompere la ricarica e sbloccare la presa di ricarica sbloccata premendo il pulsante di sblocco nella chiave a radiofrequenza o il comando interno di blocco/sblocco delle porte **→ 54**.

 **In modalità di ricarica corrente continua (CC)**
– a seconda del veicolo e della stazione di ricarica, è possibile interrompere la ricarica a distanza ma non è possibile riprendere il funzionamento durante la ricarica;
– la ricarica può essere interrotta e la presa di ricarica sbloccata solo con il terminale di ricarica. Premendo il pulsante di sblocco nella chiave a radiofrequenza o il comando interno di blocco/sblocco delle porte **→ 54**, la ricarica non verrà interrotta.

VEICOLO E-TECH 100% ELECTRIC (VE)

Programmazione della carica

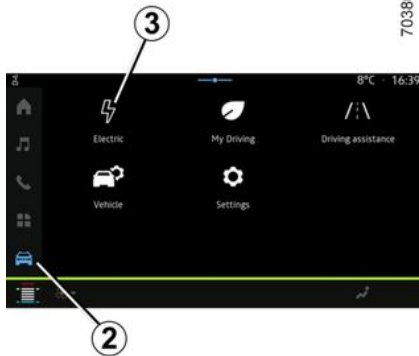

A veicolo fermo e con il motore acceso, dal mondo "Veicolo" **2** sullo scher-

mo multimediale **1**, premere il menu "Elettrico" **3** quindi la scheda "Carica" per programmare la ricarica del veicolo.

È possibile scegliere tra diverse modalità di ricarica:

- "Ricarica immediata";
- "Programma".

Per maggiori informazioni, consultate il libretto dell'equipaggiamento multimediale.



Per motivi di sicurezza, effettuate queste operazioni a veicolo fermo.

Quando la programmazione viene con-

fermata, si accende la spia  sul quadro della strumentazione.

Nota: la carica si avvierà se il motore è spento, il veicolo è collegato a un'alimentazione e l'accesso è autorizzato.



Se è appena stato accettato un aggiornamento del sistema tramite il sistema multimediale la ricarica della batteria di trazione viene ritardata o annullata.

Attendere il completamento dell'aggiornamento prima di collegare il cavo di ricarica al veicolo. Per maggiori informazioni sugli aggiornamenti di sistema, vedere le istruzioni multimediali.

Funzione Vehicle to Load

Con il veicolo fermo e il freno di stazionamento inserito, la funzione Vehicle to Load (V2L) consente di collegare i dispositivi elettronici direttamente al veicolo.

Il sistema fornisce alimentazione AC (fino a 16 A/3,7 kW) utilizzando l'energia elettrica immagazzinata nella batteria di trazione del veicolo → **20**.

Il connettore V2L consente di collegare e azionare vari dispositivi elettrici alla presa di carica sulla parte anteriore del veicolo.

Raccomandazione importante



Leggete attentamente le seguenti istruzioni. L'inosservanza di queste istruzioni può comportare un **rischio di incendio, di lesioni gravi o di scosse elettriche che potrebbero risultare anche mortali.**

Precauzioni per l'uso della funzione V2L

Non fornire elettricità alla casa in quanto ciò può esporre a danni e scosse elettriche.

Non lavare il veicolo o lavorare nel vano motore quando si utilizza la funzione V2L.

Non utilizzate la funzione V2L:

- In caso di presenza di acqua nel connettore V2L o nella presa di carica del veicolo;
- Se il connettore V2L o la presa del veicolo sono danneggiati (rotti, corrosi, imbruniti e così via), rivolgersi ad un Rappresentante del marchio per la sostituzione;
- all'aperto se le condizioni meteorologiche non sono favorevoli (pioggia, rischio di fulmini e così via).

Non posizionare oggetti metallici sul connettore V2L.

Non modificare né eseguire alcuna operazione sul connettore V2L durante l'utilizzo della funzione V2L.

Non collegare un adattatore al connettore V2L.

Precauzioni per la gestione e l'utilizzo del connettore V2L.

Utilizzare solo il connettore V2L fornito con il veicolo. Il connettore V2L è stato progettato appositamente per questo veicolo. Per motivi di sicurezza, è severamente proibito utilizzare un connettore V2L diverso da quello consigliato dal produttore.

Per la scelta del connettore V2L adatto al veicolo, rivolgersi ad un Rappresentante del marchio.

Non posizionare alcun oggetto sul connettore V2L e non appendere i dispositivi usando il cavo di alimentazione dalla presa di uscita CA sul connettore V2L. **Rischi di danneggiamento.**

Gestire con cura il connettore V2L: non staccarlo, non immergerlo in acqua, non tirarlo quando è collegato o che subisca urti. Controllare regolarmente che il connettore V2L sia in buono stato.

Precauzioni per l'utilizzo di prodotti elettrici/elettronici.

Prima di collegare e utilizzare un prodotto (apparecchio, prolunga, ciabatte, e così via), verificare le precauzioni per l'uso facendo riferimento alle relative istruzioni.

Non collegare:

- dispositivi che richiedono un'alimentazione continua, come le apparecchiature mediche. L'alimentazione elettrica potrebbe interrompersi a seconda del funzionamento del veicolo;

VEICOLO E-TECH 100% ELECTRIC (VE)

2

- dispositivi che assorbono più di 16 A;
- dispositivi non conformi alle normative e agli standard nazionali.
- dispositivi danneggiati (involucro, cavi e così via);
- dispositivi per i quali le raccomandazioni iniziali per l'uso non sono idonee all'ambiente in cui vengono utilizzati (rischio legato alla penetrazione di polvere e acqua);
- più di una presa multipla. Durante l'uso, non collegare prodotti che consumano più di 8 A;
- una prolunga lunga più di 20 m. Durante l'uso, assicurarsi di srotolarla completamente.

VEICOLO E-TECH 100% ELECTRIC (VE)

Connettore V2L A

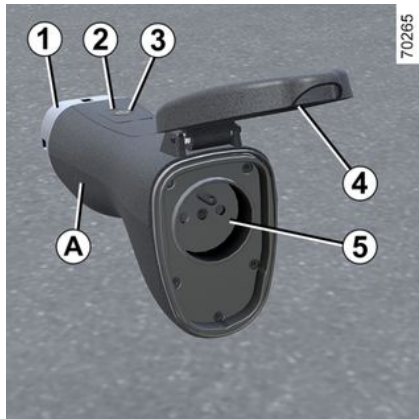

1. Presa di ricarica
2. Spia di funzionamento
3. Contattore di avvio/arresto
4. Copertura di protezione
5. Presa di corrente AC

Il connettore V2L è riposto con la cassetta degli attrezzi sotto il tappetino del bagagliaio.

 Per la manutenzione del connettore V2L, assicurarsi che sia scollegato. Pulire il connettore con un panno leggermente inumidito con acqua. Durante la pulizia, assicurarsi che il panno non entri in contatto con le estremità del connettore V2L (uscite, pin di carica) per evitare qualsiasi rischio di corrosione.

Funzionamento



Assicurarsi che il freno di stazionamento sia sempre inserito ogni volta che si utilizza la funzione

V2L.

 È fondamentale rispettare l'ordine delle fasi di collegamento/scollegamento del connettore V2L.

 Prima di collegare o scollegare un dispositivo, assicurarsi che la spia 2 sul connettore V2L sia spenta.

Per collegare il connettore V2L

Veicolo fermo, parte apribile sbloccata, contatto disinserito:



azionare il pulsante 6 per sbloccare lo sportellino di carica 9;

2

VEICOLO E-TECH 100% ELECTRIC (VE)

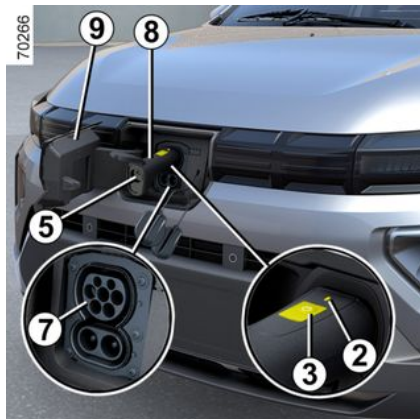

- staccare il tappo dalla presa di carica del veicolo **7**;
- afferrare la maniglia del connettore **8** e inserire l'estremità **1** del connettore nella presa di carica del veicolo **7**;
- controllare che il connettore V2L sia inserito correttamente tirando delicatamente la maniglia **8**. Prima che la scarica venga avviata, il blocco della presa sarà attivo. Il connettore V2L si blocca automaticamente con il veicolo. Ciò renderà impossibile scollegare il connettore dall'alimentazione del veicolo;
- collegare l'apparecchio o il dispositivo elettrico alla presa CA **5**;

- premere il contattore **3** del connettore V2L per più di tre secondi fino a quando la spia **2** non diventa verde. La funzione V2L viene attivata e l'apparecchio elettrico viene alimentato.

NOTA: non tirare la maniglia **8** dopo avere bloccato il connettore V2L al veicolo.

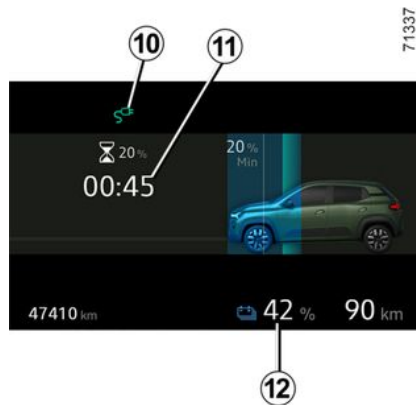

Durante l'uso, sul quadro della strumentazione compaiono le seguenti informazioni:

- la spia **10** per indicare che il veicolo è collegato al connettore V2L;
- una stima del tempo rimanente **11** prima che venga raggiunto il livello insufficiente di carica della batteria;
- Il livello di energia della batteria **12**.

Nota: l'alimentazione di energia si interrompe automaticamente quando:

- la funzione V2L non viene utilizzata per circa un'ora (nessun apparecchio elettrico collegato alla presa CA **5** del connettore V2L o nessun consumo di energia);
- è collegato un apparecchio elettrico che supera la capacità massima di alimentazione;
- se le porte sono state bloccate in precedenza, la porta del conducente è sbloccata;
- quando viene raggiunta la soglia minima di carica della batteria di trazione impostata sullo schermo multimediale.

Quando l'unità viene spenta, sul quadro della strumentazione viene visualizzato un messaggio che informa il conducente.

Per scollegare il connettore V2L

VEICOLO E-TECH 100% ELECTRIC (VE)

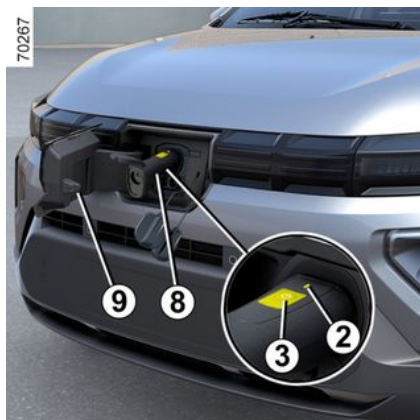

Se la parte apribile del veicolo è bloccata:

- premere il pulsante di sblocco nella chiave del telecomando ➔ 49.
- o
- premere il pulsante di sblocco sulla consolle centrale ➔ 55.
- **veicolo sbloccato**, premere il contatto **3** del connettore V2L per più di tre secondi per arrestare la scarica. La spia **2** si spegne e la funzione V2L viene disattivata.
- il connettore V2L si sblocca automaticamente con il veicolo. Ciò consentirà di scollegare il connettore dal veicolo;

- Scollegare il dispositivo e afferrare la maniglia del connettore **8** del connettore V2L per scollegarlo dal veicolo **entro circa 15 secondi**. In caso contrario, la presa di carica **7** verrà nuovamente bloccata in modo automatico.
- riposizionare il tappo della presa di carica del veicolo e chiudere lo sportellino di carica **9**.
- posizionare il connettore V2L nel relativo vano portaoggetti.



Non guidare il veicolo con lo sportellino di carica **9** aperto. Una volta scollegato il connettore V2L dal veicolo, assicurarsi che il tappo sia inserito e lo sportellino di carica **9** sia chiuso correttamente.

Impostazioni



È possibile impostare il valore di soglia per il livello minimo di carica della batteria di trazione dallo schermo multimediale **13**.

Per ulteriori informazioni, consultare il libretto di istruzioni del sistema multimediale.

anomalie di funzionamento

In caso di guasti operativi, la spia **2** sul connettore V2L si spegne e l'alimentazione V2L (scarica) si spegne automaticamente. Sul quadro della strumentazione viene visualizzato un messaggio per avvisare il conducente.

VEICOLO E-TECH 100% ELECTRIC (VE)

2

In caso di guasto interno della funzione V2L, sul quadro della strumentazione viene visualizzato il messaggio "Scarica V2L impossibile. Controllare V2L": scollegare il dispositivo e il connettore V2L. Rivolgersi ad un Rappresentante del marchio.

In caso di guasto della funzione V2L causato dal dispositivo collegato alla presa CA del connettore V2L, sul quadro della strumentazione verrà visualizzato il messaggio "Scarica V2L impossibile - guasto apparecchio collegato":

- scollegare il dispositivo e il connettore V2L;
- controllare che il dispositivo e il connettore V2L non siano danneggiati e che la spina di alimentazione non sia rotta o corrosa;
- assicurarsi che il dispositivo elettrico non superi la capacità di potenza massima che il veicolo può fornire.

Se il guasto si ripresenta, rivolgersi ad un Rappresentante del marchio.

CHIAVE, TELECOMANDO

Informazioni generali

Telecomando a radiofrequenza A

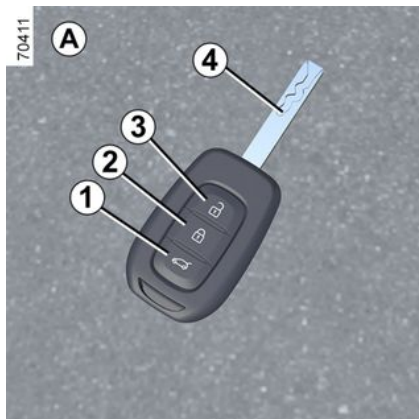

1. Blocco/sblocco (portellone/bagagliaio)
2. Blocca tutte le parti apribili (tutte le porte/il portellone)
3. Sblocca tutte le parti apribili e il cavo di ricarica (se collegato al veicolo) → 26
4. Blocco/sblocco della porta del conducente e chiave di accensione/avviamento dell'inserto della chiave.



Sostituzione, necessità di una chiave o di un telecomando supplementare

Rivolgersi esclusivamente ad un Rappresentante del marchio:

- In caso di sostituzione di una chiave, sarà necessario portare il veicolo e tutte le relative chiavi ad un Rappresentante del marchio per inizializzare il sistema;
- A seconda del veicolo, potete disporre di un massimo di quattro telecomandi.

Guasto del telecomando

Assicuratevi di avere sempre una pila in buono stato, del tipo richiesto ed inserita correttamente. La loro durata è di circa due anni. Procedura di sostituzione della batteria → 51

Chiave di scorta B



Chiave di scorta fornita per l'avviamento dell'accensione.

Campo d'azione del telecomando a radiofrequenza

Varia a seconda dell'ambiente circostante: fare attenzione a non bloccare o sbloccare le porte premendo inavvertitamente i tasti sul telecomando.

Nota: se una porta o lo sportello del bagagliaio fossero aperti o non correttamente chiusi, le parti apribili si bloccherebbero/sbloccherebbero rapidamente.

Interferenza

CHIAVE, TELECOMANDO

A seconda dell'ambiente circostante (impianti esterni o uso di dispositivi funzionanti sulla stessa frequenza del telecomando) il funzionamento del telecomando può risultare disturbato.

Consigli

Non avvicinate il telecomando ad una fonte di calore, freddo o umidità.



La chiave non deve essere utilizzata per nessuna altra funzione ad eccezione delle funzioni descritte nel libretto d'istruzioni (aprire una bottiglia...).



Responsabilità del conducente all'arresto o allo spegnimento del veicolo

Non lasciate mai il vostro veicolo incustodito, lasciando all'interno la chiave e un bambino o un animale, anche per un breve lasso di tempo.

Infatti, questi potrebbero mettere a rischio la propria incolumità o quella di altre persone avviando il motore, azionando dispositivi come gli alzavetri o addirittura bloccare le porte.

Inoltre con tempo caldo e/o soleggiato la temperatura interna dell'abitacolo aumenta molto rapidamente.

RISCHIO DI MORTE O DI GRAVI LESIONI

Utilizzo

I telecomandi vengono utilizzati per bloccare o sbloccare le porte e il bagagliaio.

Sono alimentati da una pila che può essere sostituita ➔ 51

Blocco delle porte

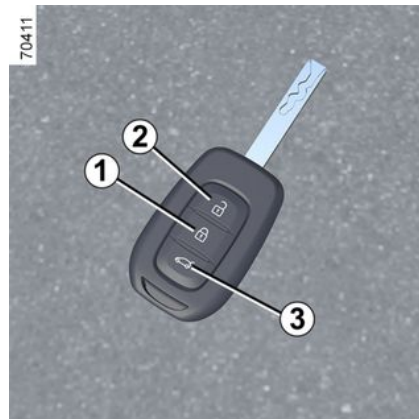

Premendo il pulsante **1** si bloccano le porte e il portellone.

Premendo il pulsante **3** si blocca il bagagliaio

Gli indicatori di direzione laterali e le luci di segnalazione pericolo confermano il **bloccaggio lampeggiando due volte**

CHIAVE, TELECOMANDO

 a seconda della del veicolo, in caso di porte o bagagliaio aperti o chiusi in modo non corretto, si bloccheranno e sbloccheranno in rapida successione, senza alcun lampeggiamento delle luci di segnalazione pericolo e degli indicatori di direzione.

Sblocco delle porte

Premendo il pulsante **2** si sbloccano le parti apribili (tutte le porte/il portellone) e il cavo di ricarica (se collegato al veicolo).

Premendo il pulsante **3** si blocca il bagagliaio.

Lo **sbloccaggio** è confermato da un **lampeggiamento** delle luci di segnalazione pericolo e degli indicatori di direzione.

 Con il motore acceso e il contatto inserito ➔ **131**, i pulsanti del telecomando sono inattivi.

Particolarità

Dopo avere bloccato manualmente la porta a battente posteriore, premere due volte il pulsante **3** per sbloccarla ➔ **53**.



Responsabilità del conducente all'arresto o allo spegnimento del veicolo

Non lasciate mai il vostro veicolo incustodito, lasciando all'interno la chiave e un bambino o un animale, anche per un breve lasso di tempo.

Infatti, questi potrebbero mettere a rischio la propria incolumità o quella di altre persone avviando il motore, azionando dispositivi come gli alzacvetri o addirittura bloccare le porte.

Inoltre con tempo caldo e/o soleggiato la temperatura interna dell'abitacolo aumenta molto rapidamente.

RISCHIO DI MORTE O DI GRAVI LESIONI

Telecomando a radiofrequenza: pila

Sostituzione della pila

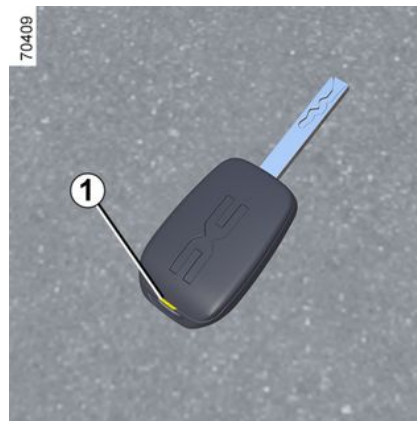

Aprire la scatola dalla fenditura **1** con un cacciavite piatto o un attrezzo analogo e sostituire la pila **2** rispettando il tipo e la polarità incisa sul fondo del coperchio.



Se devono essere sostituite, assicurarsi di utilizzare batterie dello stesso tipo o equivalenti (consultare un rappresentante del marchio).

CHIAVE, TELECOMANDO

i Le pile sono disponibili presso il Rappresentante del marchio, la loro durata è di circa due anni. Verificare che non vi siano tracce d'inchiostro sulla batteria: rischio di contatto elettrico non corretto.

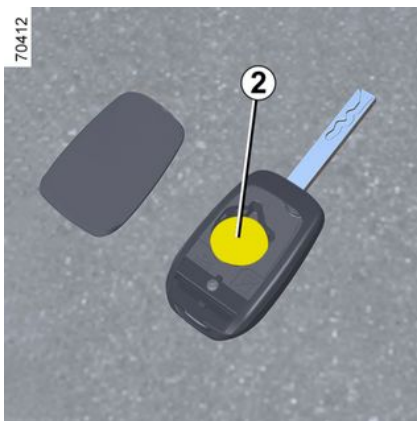

Assicuratevi che il fissaggio del coperchio e il serraggio della vite siano stati eseguiti correttamente.

Nota: quando si sostituisce la batteria, non toccare il circuito elettronico nel coperchio della chiave.

anomalie di funzionamento

Se la batteria è troppo scarica per garantire un corretto funzionamento, è comunque possibile avviare e aprire/chiudere il veicolo. → 54

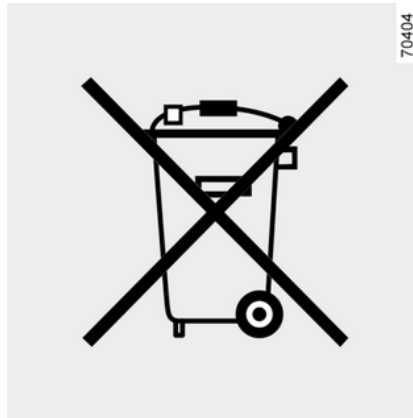

i Non gettare le batterie usate come rifiuti. Portarle presso un rappresentante del marchio o consultare l'autorità locale per informazioni sugli impianti di riciclaggio appropriati.



In caso di sostituzione:

- assicuratevi che le batterie siano inserite correttamente.

Rischio di esplosione.

- se lo sportello non si chiude correttamente, non utilizzarle e tenerle lontano dalla portata dei bambini.



Precauzioni relative alle batterie:

- Tenere le batterie (nuove o usate) lontane dalla portata dei bambini;
- Non ingerire le batterie.

Rischio di ustioni che possono provocare conseguenze anche mortali.

- In caso di ingestione anche solo di un pezzo, consultate un medico il più rapidamente possibile.

PORTE E PARTI APRIBILI

Apertura e chiusura delle porte

Apertura dall'esterno



Con le porte sbloccate ➔ 54, introdurre la mano nella maniglia **1** e tirare verso se stessi.

Apertura dall'interno



Tirare la maniglia **2**.

Sicurezza dei bambini

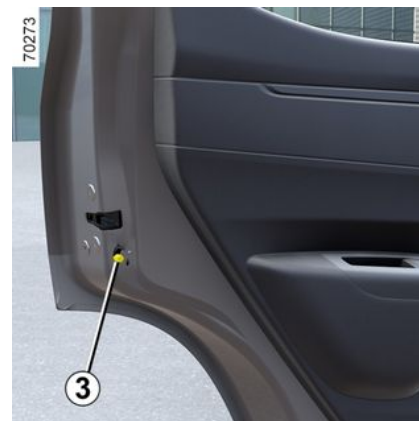

Il blocco di sicurezza per bambini impedisce l'apertura delle porte posteriori dall'interno. Spostare la leva **3** su cia-

scuna porta posteriore verso  e controllare dall'interno che le porte siano bloccate saldamente.

Segnalazione acustica di dimenticanza luci accese

All'apertura delle porte anteriori, un allarme acustico risuona per segnalare che le luci sono rimaste accese mentre il contatto motore è disinserito (in modo da evitare che si scarichi la batteria...).

PORTE E PARTI APRIBILI

Segnalazione dimenticanza chiusura di una parte apribile

Questo tipo di allarme può essere collegato alla porta del conducente o a tutti gli elementi apribili.

A veicolo fermo, la spia  si accende quando una parte apribile è aperta o non è chiusa correttamente.

Durante la guida, non appena il veicolo

raggiunge i 20 km/h circa, la spia  è accompagnata da un segnale acustico.

Particolarità

A seconda del veicolo, gli accessori (ad esempio la radio) si disattivano allo spegnimento del motore, all'apertura dello sportello del conducente o alla chiusura delle porte.



Per motivi di sicurezza effettuate sempre le operazioni di apertura/chiusura quando il veicolo è

fermo.



Responsabilità del conducente all'arresto o allo spegnimento del veicolo

Non lasciate mai il vostro veicolo incustodito, lasciando all'interno la chiave e un bambino o un animale, anche per un breve lasso di tempo.

Infatti, questi potrebbero mettere a rischio la propria incolumità o quella di altre persone avviando il motore, azionando dispositivi come gli alzacristalli o addirittura bloccare le porte.

Inoltre con tempo caldo e/o soleggiato la temperatura interna dell'abitacolo aumenta molto rapidamente.

RISCHIO DI MORTE O DI GRAVI LESIONI

Bloccaggio, sbloccaggio delle parti apribili e delle porte

Comando manuale



Dall'esterno

Introdurre la chiave nella serratura **1** e bloccare o sbloccare la porta anteriore.

PORTE E PARTI APRIBILI



Dall'interno (Porta anteriore)

Tirare la maniglia **2** per sbloccare la porta.



Non lasciate mai il veicolo con una chiave all'interno.



Dall'interno (Porta posteriore)

Premere il pulsante **3** per bloccare e sollevare il pulsante **3** per sbloccare. È impossibile aprire la porta se **3** è premuto.

Comando di bloccaggio/Sbloccaggio dall'interno



Premendo **4**, si bloccano o sbloccano contemporaneamente tutte le porte/il portellone e la ricarica viene interrotta (durante la ricarica).

Qualora una parte apribile (porta o bagagliaio) fosse aperta o chiusa male, le parti apribili si bloccherebbero/sbloccerebbero rapidamente.

Se occorre trasportare oggetti con il bagagliaio aperto, le altre parti apribili possono comunque rimanere bloccate: **a motore spento**, tenere premuto il contattore **4** per più di cinque secondi per bloccare le altre parti apribili.

PORTE E PARTI APRIBILI

Bloccaggio delle parti apribili senza il telecomando a radiofrequenza

Nel caso, ad esempio, di una pila scarica, di un mancato funzionamento temporaneo del telecomando a radiofrequenza o di utilizzo di una chiave di scorta.

Premere e rilasciare il contattore 4 per rilasciare il cavo di ricarica se il telecomando non funziona

A motore spento e con una porta aperta, tenere premuto il contattore 4 per più di cinque secondi. Quando la porta è chiusa, tutte le porte saranno bloccate. Lo sblocco del veicolo dall'esterno è possibile solo con la chiave.



Responsabilità del conducente

Se decidete di viaggiare a porte bloccate, tenete conto che ciò può rendere più difficile l'accesso dei soccorritori nell'abitacolo in caso d'emergenza.



Responsabilità del conducente all'arresto o allo spegnimento del veicolo

Non lasciate mai il vostro veicolo incustodito, lasciando all'interno la chiave e un bambino o un animale, anche per un breve lasso di tempo.

Infatti, questi potrebbero mettere a rischio la propria incolumità o quella di altre persone avviando il motore, azionando dispositivi come gli alzacristalli o addirittura bloccare le porte.

Inoltre con tempo caldo e/o soleggiato la temperatura interna dell'abitacolo aumenta molto rapidamente.

RISCHIO DI MORTE O DI GRAVI LESIONI

CHIUSURA AUTOMATICA DELLE PARTI APRIBILI DURANTE LA GUIDA

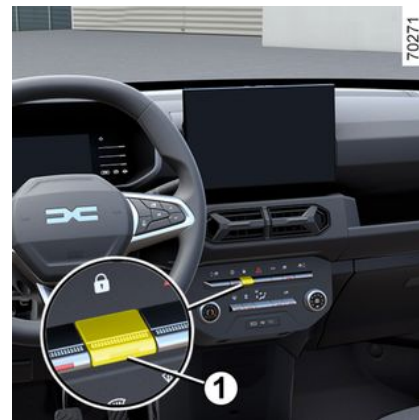

Dovete innanzitutto decidere se desiderate attivare la funzione.

Per attivarla

A seconda del veicolo, **con il motore avviato**, premere il contattore **1** per circa 5 secondi finché non viene prodotto un segnale acustico. La spia integrata nel pulsante si accende quando le parti apribili sono bloccate.

Per disattivarla

Con il contatto inserito, premere il contattore **1** per circa 5 secondi finché

PORTE E PARTI APRIBILI

non viene prodotto un segnale acustico.

Principio di funzionamento

Quando il motore è acceso, il sistema chiude automaticamente le porte non appena si raggiunge una velocità di circa 7 km/h.

anomalie di funzionamento

Se constatate un'anomalia di funzionamento (la chiusura automatica non interviene) verificate in primo luogo la corretta chiusura di tutte le parti apribili. Se sono chiuse correttamente ed il problema persiste, rivolgetevi alla Rete del marchio.

Inoltre, assicuratevi che il blocco non sia stato disattivato per sbaglio. In tal caso, riattivatelo.



Responsabilità del conducente

Se decidete di viaggiare a porte bloccate, tenete conto che ciò può rendere più difficile l'accesso dei soccorritori nell'abitacolo in caso d'emergenza.



Responsabilità del conducente all'arresto o allo spegnimento del veicolo

Non lasciate mai il vostro veicolo incustodito, lasciando all'interno la chiave e un bambino o un animale, anche per un breve lasso di tempo.

Infatti, questi potrebbero mettere a rischio la propria incolumità o quella di altre persone avviando il motore, azionando dispositivi come gli alzacvetri o addirittura bloccare le porte.

Inoltre con tempo caldo e/o soleggiato la temperatura interna dell'abitacolo aumenta molto rapidamente.

RISCHIO DI MORTE O DI GRAVI LESIONI

BAGAGLIAIO

Per aprirlo parzialmente



Dall'esterno

Premendo il pulsante di sblocco sul telecomando a radiofrequenza, le porte e il portellone vengono sbloccati → 49

Premete l'interruttore del bagagliaio **1** per aprire il portellone dall'esterno quando il veicolo è sbloccato.

PORTE E PARTI APRIBILI

2



Il fissaggio di un qualsiasi tipo di portapacchi (portabici, portaoggetti del bagagliaio ecc.) sul portello del bagagliaio è vietato. Per l'installazione di un portapacchi sul veicolo, rivolgetevi a un Rappresentante del marchio.

Chiusura

Abbassare lo sportello del bagagliaio premendo dall'esterno sullo stesso.



Non utilizzare mai i montanti per chiudere la porta del bagagliaio.

Comando elettrico

Lo sportello del bagagliaio si blocca e si sblocca contemporaneamente alle porte.

Quando lo sportello del bagagliaio arriva all'altezza delle spalle, rilasciarlo e chiudere premendo la parte esterna dello stesso.

ANTI/VIAMENTO

Il sistema antiavviamento impedisce la guida del veicolo a chiunque non disponga della chiave codificata di contatto/accensione.

Principio di funzionamento

Il veicolo è automaticamente protetto alcuni secondi dopo l'interruzione del contatto.

Se il veicolo non riconosce la chiave di accensione codificata o viene utilizzata una chiave errata, il motore non si avvia.

Funzionamento del sistema

All'inserimento del contatto, il veicolo ha riconosciuto il codice. Potete avviare il motore.

Protezione del veicolo

Il veicolo sarà protetto solamente dopo aver disinserito il contatto.

anomalie di funzionamento

In caso di guasti rilevati nella funzione, accompagnati dalle spie

STOP e  , è fondamentale contattare un Rappresentante del marchio poiché è l'unica qualificata a riparare il sistema antiavviamento.

In caso di mancato funzionamento della chiave di accensione codificata, utilizzare la chiave di scorta (in dotazione con il veicolo).



La spia **STOP** vi impone, per la vostra sicurezza, di fermarvi tassativamente e subito, compatibilmente con le condizioni del traffico. Spegnete il motore e non riavviate. Chiedete consiglio ad un Rappresentante del marchio.



Qualsiasi intervento o modifica del sistema antiavviamento (moduli elettronici, cablaggi...) può essere pericoloso. Deve essere effettuato dal personale qualificato del marchio.



Responsabilità del conducente all'arresto o allo spegnimento del veicolo

Non lasciate mai il vostro veicolo incustodito, lasciando all'interno la chiave e un bambino (o un animale), anche per un breve lasso di tempo.

Infatti, questi potrebbe mettere a rischio la propria incolumità o quella di altre persone avviando il motore, azionando degli equipaggiamenti come ad esempio gli alzacvetri o addirittura bloccare le porte...

Inoltre con tempo caldo e/o soleggiato la temperatura interna dell'abitacolo aumenta molto rapidamente.

RISCHIO DI MORTE O DI GRAVI LESIONI.

NEI POSTI ANTERIORI

Per inclinare lo schienale



Sollevare la manopola **1** verso l'alto per sbloccare il meccanismo reclinabile. Inclinare lo schienale nella posizione desiderata e rilasciare la manopola. Assicurarsi che lo schienale sia bloccato correttamente dopo il rilascio.

Spostarlo in avanti o indietro

Sollevare la maniglia **2** per rilasciare e spostare il sedile in avanti o indietro. Rilasciare la maniglia **2** nella posizione desiderata del sedile e assicurarsi che il sedile sia completamente bloccato in posizione.



Per motivi di sicurezza, effettuate queste operazioni a veicolo fermo.

Sul pavimento (del posto guida) non deve trovarsi alcun oggetto in quanto in caso di frenata brusca rischierebbe di scivolare sotto la pedaliera impedendone l'uso.



Per non limitare l'azione delle cinture di sicurezza, vi consigliamo di non inclinare eccessivamente indietro lo schienale del sedile.

POSTI POSTERIORI

Appoggiatesta posteriore

Per alzare i poggiatesta A



Tirare il poggiatesta verso l'alto fino all'altezza desiderata.

Per abbassare i poggiatesta A

Premere il pulsante **1** e guidare il poggiatesta usando le tacche segnate sulle aste fino all'altezza desiderata.

Per staccare i poggiatesta A

Premere il pulsante **1** e sollevare il poggiatesta fino a staccarlo.

Per riposizionare i poggiatesta A

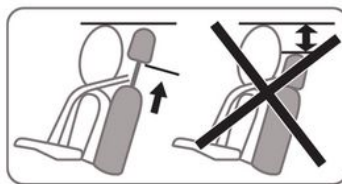

Inserire le aste nelle guide del sedile posteriore con le tacche nella posizione **1**, quindi abbassare il poggiatesta fino all'altezza desiderata. Verificare il corretto bloccaggio.



Il poggiatesta è un elemento di sicurezza; accertarsi che sia montato e correttamente posizionato: La parte superiore del poggiatesta deve trovarsi il più vicino possibile alla sommità della testa.

Sedile unico posteriore: funzionalità

Per reclinare lo schienale

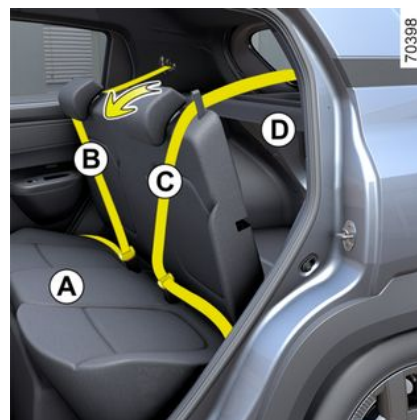

Prima di ribaltare lo schienale di un sedile:

- Abbassate al massimo gli appoggiatesta.
- Durante il ripiegamento, le cinture di sicurezza di destra e sinistra devono essere posizionate e allacciate nelle relative fibbie per evitare che si inceppino tra lo schienale e il fermo.
- Tenere le cinghie **B** e **C** e tirarle insieme per sbloccare lo schienale.
- Afferrare lo schienale e tirare verso il basso in direzione di **A**,

Rimontaggio dello schienale

POSTI POSTERIORI

- Abbassate al massimo gli appoggiatesta.
- Durante il sollevamento, le cinture di sicurezza di destra e sinistra devono essere posizionate e allacciate nelle relative fibbie per evitare che si inceppino tra lo schienale e il fermo.
- Spingere lo schienale verso **D** e assicurarsi che entrambi i fermi siano bloccati correttamente.



Lasciate ruotare naturalmente e senza forzare lo schienale intorno ai propri perni di rotazione attutendo la relativa caduta sulla seduta.



Quando spostate il sedile unico posteriore, verificate che i punti di fissaggio siano liberi (parti del corpo, animali, ghiaia, panni, giocattoli...).



Verificate la corretta posizione e il funzionamento delle cinture di sicurezza posteriori dopo aver agito sul sedile unico posteriore.



Per motivi di sicurezza, effettuate queste operazioni a veicolo fermo.



Quando si rimonta lo schienale, assicurarsi che sia correttamente bloccato in posizione.

Qualora si utilizzino dei coprisedili, assicurarsi che non impediscano il bloccaggio dello schienale.
Posizionate correttamente le cinture.
Riposizionare i poggiatesta.

CINTURE DI SICUREZZA

Cinture di sicurezza

Per evidenti ragioni di sicurezza, allacciate la vostra cintura per qualsiasi spostamento. Inoltre, dovete conformarvi alle leggi del paese in cui vi trovate.

Prima di accendere il motore, regolate innanzitutto la posizione di guida, poi, per tutti i passeggeri, regolate le cinture di sicurezza per ottenere la migliore protezione possibili.



Le cinture di sicurezza non regolate o attorcigliate possono provocare lesioni in caso

d'incidente.

Utilizzate una cintura di sicurezza per una sola persona, un bambino o un adulto.

Anche le donne incinte devono allacciare la cintura. In tal caso, verificate che la cintura del bacino non eserciti una pressione rilevante sul basso ventre, senza tuttavia creare un gioco eccessivo. A seconda del veicolo, un oggetto posato sul sedile passeggero può azionare in alcuni casi la spia di allarme.

Regolazione della posizione di guida

Regolazione della posizione di guida

- **Sedetevi bene contro lo schienale del sedile** (dopo aver tolto indumenti quali cappotto, giubbotto ecc.). È un fattore essenziale per il posizionamento corretto della schiena;
- **Regolate la posizione del sedile in funzione della pedaliera.** La posizio-

ne del vostro sedile deve essere tale da consentirvi di premere a fondo i pedali della frizione. Lo schienale deve essere inclinato in modo che le braccia rimangano leggermente piegate;

- **regolate la posizione del volante.**

Regolazione delle cinture di sicurezza



Per una corretta regolazione e un corretto posizionamento delle cinture di sicurezza su tutti i sedili:

- regolare i sedili (posizione del sedile e inclinazione dello schienale, se possibile);
- appoggiarsi bene allo schienale;
- avvicinare il più possibile la cinghia al torace **1** alla base del collo senza

CINTURE DI SICUREZZA

appoggiarla (se necessario e se possibile, regolare l'altezza della cintura di sicurezza) e assicurarsi che la cinghia del torace **1** sia a contatto con la spalla;

– posizionare la cintura addominale **2** in modo che sia piatta sulle cosce e contro il bacino.

La cintura deve aderire il più possibile al corpo ovvero evitare di indossare vestiti troppo pesanti, di interporre oggetti tra il corpo e la cintura e così via.

Bloccaggio

Svolgere la cintura **lentamente e senza strappi** e assicurarsi di bloccare la fibbia **3** nel fermo **5** (controllare che sia ben agganciata tirando la fibbia **3**). In caso di bloccaggio, tornate indietro e svolgetela di nuovo.

Se la vostra cintura è completamente bloccata, tirate lentamente, ma con forza, la cintura ed estraetene circa 3 cm. Lasciate che si riavvolga normalmente poi svolgetela di nuovo.

Se il problema persiste, rivolgetevi ad un Rappresentante del marchio.

Sbloccaggio

Premere il pulsante **4** sul fermo **5** per riavvolgere la cintura. Guidate la linguetta per riavvolgere senza problemi.



Spie di allarme cinture di sicurezza non allacciate

Questa spia viene visualizzata sul quadro della strumentazione **7** all'inserimento dell'accensione del veicolo e se la cintura del conducente e/o del passeggero anteriore e/o posteriore (se il sedile è occupato) non è allacciata.

Avvertenza cintura di sicurezza anteriore non allacciata

Con le porte chiuse, all'inserimento dell'accensione del veicolo viene visualizzato il simbolo **7**. Il conducente viene informato circa lo stato di allacciamento di ciascuna cintura di sicurezza anteriore:

- le porte vengono aperte durante la marcia (velocità del veicolo superiore allo zero);
- una cintura di sicurezza anteriore è allacciata/non allacciata.

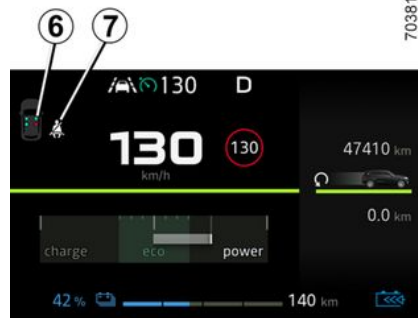

Comprensione dei simboli **6**:

- simbolo in verde: cintura di sicurezza allacciata;
- simbolo in rosso: il sedile è occupato e la cintura di sicurezza non è allacciata;
- simbolo in grigio: sedile non occupato.

Comprensione dei simboli **7**:

- simbolo in bianco: cintura di sicurezza allacciata;
- simbolo in rosso: cintura di sicurezza non allacciata.

Quando la velocità del veicolo è inferiore a circa 20 km/h, il simbolo **7** viene visualizzato sul quadro della strumentazione se un sedile è occupato e la cintura di sicurezza non è allacciata.

CINTURE DI SICUREZZA

Per circa 60 secondi viene anche visualizzato il simbolo **6** ogni volta che si allaccia o si slaccia una delle cinture di sicurezza.

Quando la velocità del veicolo raggiunge o supera i 20 km/h, se una delle cinture di sicurezza non è allacciata o si slaccia durante il viaggio:

- il simbolo **7** lampeggia sul quadro della strumentazione;
e resta continuamente ACCESO,
- viene emesso un segnale acustico per circa 120 secondi;
- e,
- l'immagine **6** viene visualizzata per circa 180 secondi e il simbolo del sedile interessato diventa rosso.

Verificare sempre che le cinture di sicurezza dei passeggeri anteriori siano allacciate correttamente e che il numero indicato delle cinture di sicurezza allacciate corrisponda al numero dei sedili anteriori occupati.

Nota: un oggetto posato sul sedile passeggero anteriore potrebbe azionare in alcuni casi la spia.

Allarme di cintura posteriore non allacciata

Con le porte chiuse, il simbolo **6** viene visualizzato sul quadro della strumentazione per circa 60 secondi e il simbolo **7** viene visualizzato quando si ac-

cende il veicolo. Il conducente viene informato circa lo stato di allacciamento di ciascuna cintura di sicurezza posteriore:

- le porte vengono aperte durante la marcia (velocità del veicolo superiore allo zero);
- una cintura posteriore è allacciata/non allacciata.

Comprensione dei simboli 6:

- simbolo in verde: cintura di sicurezza allacciata;
- simbolo in rosso: cintura di sicurezza non allacciata.

Comprensione dei simboli 7:

- simbolo in bianco: cintura di sicurezza allacciata;
- simbolo in rosso: cintura di sicurezza non allacciata.

Quando la velocità del veicolo è inferiore a circa 20 km/h, viene visualizzato il simbolo **7** ogni volta che si allaccia o si slaccia una delle cinture di sicurezza posteriori. È accompagnato dal simbolo **6**, che appare per circa 60 secondi.

Quando la velocità del veicolo raggiunge o supera i 20 km/h, se una delle cinture di sicurezza posteriori non è allacciata o si slaccia durante il viaggio:

- il simbolo **7** lampeggia sul quadro della strumentazione;

e resta continuamente ACCESO

- viene emesso un segnale acustico per circa 30 secondi;
- e
- il simbolo **6** viene visualizzato per circa 60 secondi e il simbolo del sedile interessato viene visualizzato in rosso.

Verificare sempre che le cinture dei passeggeri sui sedili siano allacciate correttamente e che il numero delle cinture di sicurezza indicate corrisponda al numero dei sedili occupati.



Per una piena efficacia delle cinture di sicurezza posteriori, assicurarsi che il sedile unico posteriore sia correttamente bloccato in posizione
➔ **61**.

CINTURE DI SICUREZZA

Regolazione in altezza delle cinture di sicurezza anteriori

2



Spostare il pulsante **8** per selezionare la posizione di regolazione desiderata in modo che la cintura del torace **1** aderisca al corpo come mostrato in precedenza.

Dopo avere effettuato la regolazione, assicurarsi che la cintura di sicurezza sia bloccata in posizione.

Cinture posteriori

Cinture laterali posteriori

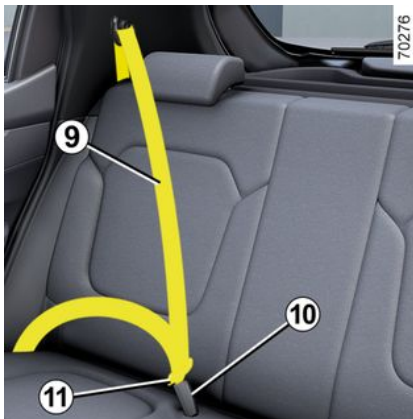

Svolgere lentamente la cintura **9** e agganciare la fibbia **11** nel fermo **10**.



Verificate la corretta posizione e il funzionamento delle cinture di sicurezza posteriori dopo aver agito sul sedile unico posteriore.

CINTURE DI SICUREZZA

Avvertenze

Le informazioni che seguono riguardano le cinture anteriori e posteriori del veicolo.



- Non devono essere apportate modifiche a nessuno degli elementi del sistema di sicurezza originale: cinture, sedili e relativi fissaggi. Per casi particolari (ad es.: montaggio di un seggiolino per bambini), rivolgersi alla Rete del marchio.
- Non utilizzare nulla che possa creare gioco nelle cinghie (ad esempio mollette per panni, fermagli, ecc.), in quanto una cintura di sicurezza non tesa potrebbe causare lesioni in caso di incidente.
- Non fate mai passare la cintura a bandoliera sotto il braccio o dietro la schiena.
- Non utilizzare mai la stessa cintura per più di una persona e non allacciare mai un neonato o un bambino che si tiene in braccio con la propria cintura.
- La cintura non deve essere attorcigliata.
- Dopo un incidente, fate controllare le cinture e, se necessario, sostituitele. Inoltre, fate sostituire le cinture se dovessero presentare qualsiasi segno di usura o deterioramento.
- Quando si posiziona il sedile unico posteriore, accertarsi che cinture di sicurezza e fibbie siano posizionate correttamente affinché possano essere utilizzate normalmente.
- Verificate che la staffa della cintura sia inserita nel modulo appropriato.
- Fate attenzione a non inserire oggetti nella zona del dispositivo di bloccaggio della cintura che potrebbero comprometterne il corretto funzionamento.
- Assicuratevi di aver ben posizionato il dispositivo di bloccaggio (non deve essere coperto, schiacciato o appiattito da persone o oggetti).

DISPOSITIVI DI SICUREZZA ADDIZIONALI

2

Dispositivi complementari alle cinture di sicurezza anteriori

Includono:

- pretensionatori dell'avvolgitore della cintura di sicurezza;
- limitatori di sforzo del torace;
- airbags - Conducente e passeggero anteriore.

Questi sistemi sono studiati per funzionare separatamente o contemporaneamente nel caso di urti frontali.

A seconda della violenza dell'urto il sistema aziona:

- il blocco della cintura di sicurezza;
- il pretensionatore dell'avvolgitore della cintura di sicurezza (che si attiva per tendere la cintura);
- l'airbag anteriore.

Pretensionatori

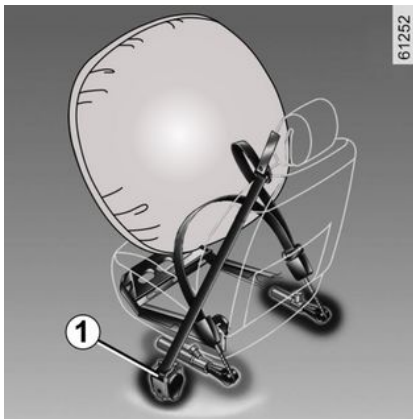

I pretensionatori servono a far aderire la cintura al corpo dell'occupante del sedile, aumentando l'efficacia della cintura stessa.

A contatto inserito, in caso di urto frontale violento e a seconda dell'entità dell'urto, il sistema può attivare il pretensionatore dell'avvolgitore della cintura di sicurezza **1** che ritrae immediatamente la cintura.



– Dopo ogni incidente, fate controllare l'insieme dei dispositivi di sicurezza.

za.

– Qualsiasi intervento sul sistema (pretensionatori, airbags, moduli elettronici, cablaggi) e i componenti del sistema o il riutilizzo su un altro veicolo, anche identico, è rigorosamente vietato.

– Per evitare azionamenti accidentali che possono provocare danni, soltanto il personale qualificato della Rete del marchio è abilitato ad intervenire sugli airbags.

– Il controllo delle caratteristiche elettriche del dispositivo d'innesco deve essere effettuato esclusivamente da personale con una preparazione specifica, che utilizzi attrezzi adatti.

– Al momento della rottamazione del veicolo, contattare un Rappresentante del marchio per lo smaltimento del pretensionatore e dei generatori di gas degli airbags.

DISPOSITIVI DI SICUREZZA ADDIZIONALI

Limitatore di sforzo

A partire da un certo grado di violenza dell'urto, questo meccanismo scatta per limitare ad un livello sopportabile l'azione della cintura sul corpo.

Airbag conducente e passeggero

È installato in corrispondenza dei posti anteriori lato conducente e lato passeggero.

La stampigliatura "airbag" sul volante e sul cruscotto (zona airbag **A**) e, a seconda del veicolo, un simbolo sulla parte inferiore del parabrezza indicano la presenza di questo equipaggiamento.

Ciascun sistema airbag si compone di:

- un airbag e il relativo generatore di gas montati nel volante per il conducente e nel cruscotto per il passeggero;
- un modulo elettronico di controllo del sistema che comanda il dispositivo elettrico d'innesco del generatore di gas;
- una spia di controllo  unica sul quadro della strumentazione.



Il sistema airbag utilizza un principio pirotecnico. Questo spiega il fatto che alla sua apertura, produce calore, libera fumo (il che non sta ad indicare un principio di incendio) e genera un rumore di detonazione. L'azionamento dell'airbag, che deve essere immediato, può provocare lesioni cutanee o può avere altri inconvenienti

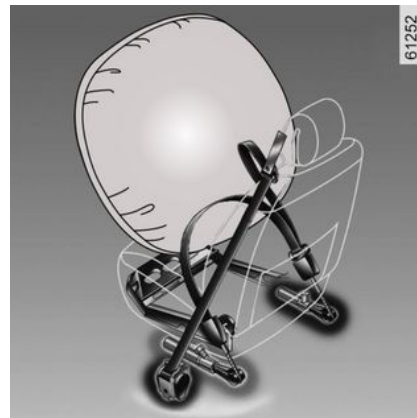

Funzionamento

Il sistema funziona solamente dopo l'inserimento del contatto del veicolo.

In caso di violento urto **frontale**, gli airbag si gonfiano rapidamente, permettendo in tal modo di assorbire la violenza dell'urto della testa e del torace del conducente contro il volante e del passeggero contro il cruscotto. Gli Airbags si sgonfiano immediatamente in modo da non impedire in alcun modo l'uscita dei passeggeri dal veicolo.

anomalie di funzionamento



Questa spia si accende sul quadro della strumentazione

DISPOSITIVI DI SICUREZZA ADDIZIONALI

all'inserimento del contatto, quindi si spegne dopo pochi secondi.

Se la spia non si spegne all'inserimento del contatto, o si accende con motore acceso, indica un'anomalia del sistema.

Consultate al più presto un Rappresentante del marchio. Qualsiasi ritardo nel farlo può compromettere l'efficacia della protezione.

2

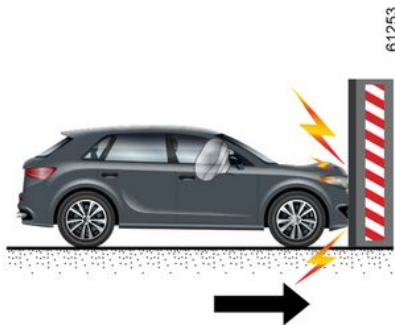

Le seguenti condizioni attivano i pretensionatori o gli airbags.

In caso di urto frontale contro una superficie rigida (non deformabile) a una velocità d'impatto uguale o superiore a 25 km/h.

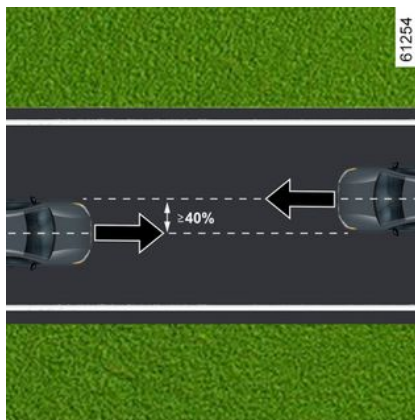

In caso di urto frontale con un altro veicolo di categoria equivalente o superiore, con area d'impatto uguale o superiore al 40%, in cui la velocità di entrambi i due veicoli sia uguale o superiore a 40 km/h.

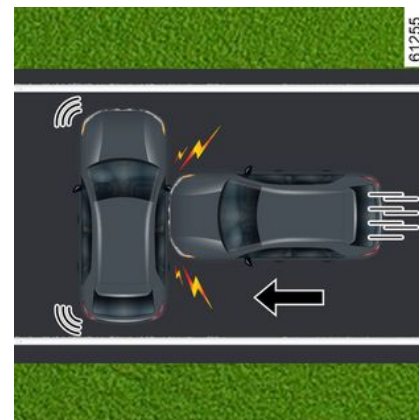

In caso di urto laterale con un altro veicolo di categoria equivalente o superiore, a una velocità d'impatto uguale o superiore a 50 km/h.

DISPOSITIVI DI SICUREZZA ADDIZIONALI

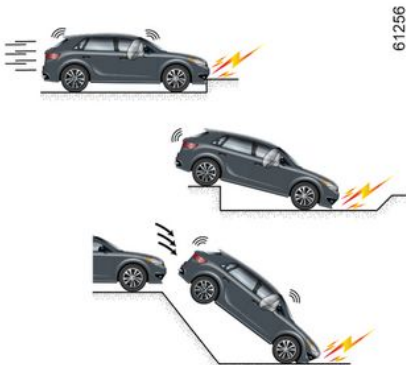

Negli esempi seguenti, i pretensionatori o gli airbag potrebbero intervenire:

- urti sulla parte inferiore del veicolo, contro cordoli di marciapiedi, ad esempio;
- buche nel manto stradale;
- caduta o brusca frenata;
- pietre;
-



Negli esempi seguenti, i pretensionatori o gli airbags potrebbero non funzionare:

- urto posteriore, comunque violento;
- in caso di ribaltamento del veicolo;



- urto laterale, che interessa la parte anteriore del veicolo;
- urto frontale, sotto la sponda di un camion;
- urto frontale contro un ostacolo appuntito;
-

DISPOSITIVI DI SICUREZZA ADDIZIONALI

Avvertenze

2 Tutte le avvertenze che seguono sono volte a non ostacolare il gonfiaggio dell'airbag e a evitare il rischio di gravi lesioni causate dalla proiezione di oggetti al momento dell'attivazione dell'airbag.



Avvertenze riguardanti il conducente airbag

- Non modificare né il volante né il relativo cuscino.
- Non coprire in nessun caso il cuscino del volante.
- Non fissare alcun oggetto (spillette, logo, orologio, supporto del telefono...) sul cuscino.
- È vietato smontare il volante (tranne se tale operazione viene svolta dal personale qualificato della Rete del marchio).
- Non sedersi troppo vicini al volante: adottare una posizione di guida con le braccia leggermente piegate. Tale posizione assicura una distanza sufficiente al dispiegamento e alla piena efficacia dell'airbag. ➔ 63

Avvertimenti relativi all' passeggero airbag

- Non incollare né fissare alcun oggetto (spillette, logo, orologio, supporto del telefono e così via) sul cruscotto o nella zona dell'airbag.
- Non frapporte oggetti tra il cruscotto e il passeggero (animali, ombrello, bastone, scatole e così via).
- Non appoggiare i piedi sul cruscotto o sul sedile, queste posizioni possono provocare gravi lesioni. In generale, tenete lontana dal cruscotto ogni parte del corpo (ginocchia, mani, testa...).
- Quando non si utilizza più il seggiolino per bambini sul sedile passeggero anteriore, riattivare i dispositivi complementari alla cintura del passeggero anteriore per assicurare la protezione del passeggero in caso di incidente.

È VIETATO MONTARE UN SEGGIOLINO PER BAMBINI IN SENSO CONTRARIO ALLA MARCIA SUL SEDILE PASSEGGERO ANTERIORE FINCHÉ I DISPOSITIVI COMPLEMENTARI DELLA CINTURA DEL PASSEGGERO ANTERIORE NON SONO STATI DISATTIVATI ➔ 95

DISPOSITIVI DI SICUREZZA ADDIZIONALI

Dispositivi complementari alle cinture di sicurezza posteriori

A seconda della versione del veicolo, possono essere costituiti da:

- pretensionatori delle cinture di sicurezza laterali;
- limitatori di sforzo del torace;

Questi sistemi sono studiati per funzionare separatamente o contemporaneamente nel caso di urti frontali.

A seconda della violenza dell'urto il sistema aziona:

- il blocco della cintura di sicurezza;
- il pretensionatore dell'avvolgitore della cintura di sicurezza (che si attiva per tendere la cintura).

Limitatore di sforzo

A partire da un certo grado di violenza dell'urto, questo meccanismo scatta per limitare ad un livello sopportabile l'azione della cintura sul corpo.

Pretensionatori delle cinture di sicurezza laterali

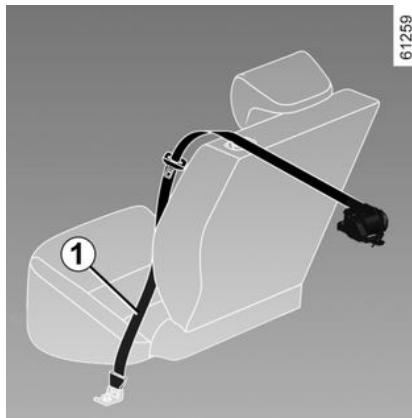

I pretensionatori servono a far aderire la cintura al corpo dell'occupante del sedile, aumentando l'efficacia della cintura stessa.

A contatto inserito, in caso di urto frontale violento e a seconda dell'entità dell'urto, il sistema può attivare il pretensionatore dell'avvolgitore della cintura di sicurezza **1** che ritrae immediatamente la cintura.



– Dopo ogni incidente, fate controllare l'insieme dei dispositivi di sicurezza.

- Qualsiasi intervento sul sistema (pretensionatori, airbag, moduli elettronici, cablaggi) o il riutilizzo su un altro veicolo, anche identico, è rigorosamente vietato.
- Per evitare azionamenti accidentali che possono provocare danni, soltanto il personale qualificato della Rete del marchio è abilitato ad intervenire sugli airbags.
- Il controllo delle caratteristiche elettriche del dispositivo d'innesco deve essere effettuato esclusivamente da personale con una preparazione specifica, che utilizzi attrezzi adatti.
- Al momento della rottamazione del veicolo, contattare un Rappresentante del marchio per lo smaltimento del pretensionatore e dei generatori di gas degli airbag.

Dispositivi di protezione laterale Laterale airbag

DISPOSITIVI DI SICUREZZA ADDIZIONALI

2

Si tratta di un airbag che può essere collocato nei sedili anteriori e che si gonfia sul lato del sedile (lato portiera) al fine di proteggere gli occupanti in caso di urto laterale violento.

tendine airbags

Questo è un airbag montato (a seconda del veicolo) lungo le parti superiori del veicolo: si gonfia lungo i vetri delle porte laterali anteriori e posteriori per proteggere i passeggeri in caso di urto laterale violento.



A seconda del veicolo, una stampigliatura sul parabrezza informa della presenza di dispositivi di ritenuta addizionali (airbags, pretensionatori e così via) nell'abitacolo.

DISPOSITIVI DI SICUREZZA ADDIZIONALI

Avvertenze



Avvertimento relativo all'laterale airbag

- **Montaggio delle foderine:** i sedili dotati di airbag richiedono foderine specificamente realizzate per il veicolo. Consultate un Rappresentante del marchio per sapere se quel tipo di foderine è disponibile. L'uso di qualsiasi altra foderina (o di foderine specifiche per un altro veicolo) può impedire il corretto funzionamento degli airbags e mettere a repentaglio la propria sicurezza.
- Non mettere alcun accessorio o oggetto né un animale tra lo schienale, la portiera ed i rivestimenti interni. Non coprire lo schienale del sedile con oggetti come vestiti o accessori. Ciò potrebbe impedire il corretto funzionamento dell'airbag o provocare lesioni al momento dell'azionamento dell'airbag.
- Qualsiasi smontaggio o modifica del sedile e dei rivestimenti interni è proibito, tranne da parte del personale qualificato della Rete del marchio.
- Lo spazio tra gli schienali del sedile unico posteriore e il rivestimento corrisponde alla zona di azionamento dell'airbag: è vietato introdurvi oggetti.

DISPOSITIVI DI SICUREZZA ADDIZIONALI

Dispositivo di sicurezza complementare

2

Tutte le avvertenze che seguono sono volte a non ostacolare il gonfiaggio dell'airbag e ad evitare il verificarsi di gravi lesioni dirette dovute alla proiezione di oggetti al momento della sua apertura.



L'airbag è concepito come complemento alla cintura di sicurezza. Gli airbags e le cinture di sicurezza sono parti integranti dello stesso sistema di protezione. Occorre quindi tassativamente indossare sempre la cintura di sicurezza. Il mancato utilizzo della cintura di sicurezza espone gli occupanti al rischio di gravi lesioni in caso di incidente. Ciò può inoltre aumentare il rischio di lievi lesioni superficiali a causa dell'attivazione dell'airbag, anche se tali lesioni sono sempre possibili con gli airbags.

Lo scatto dei pretensionatori e degli airbag in caso di capottamento o urto violento posteriore non è sistematico. Gli urti sotto il veicolo, quali urti contro i marciapiedi, fori nel manto stradale, pietre... possono provocare l'azionamento di questi sistemi.

- Operazioni e modifiche del sistema airbag completo (airbags, pretensionatori, ECU, cablaggi e così via), **sono rigorosamente vietati** (eccetto per il personale qualificato della Rete).
- Per preservare il corretto funzionamento ed evitare l'azionamento accidentale del sistema con il rischio di lesioni conseguenti, soltanto il personale qualificato della rete è abilitato ad intervenire sul sistema dell'airbag.
- Per motivi di sicurezza, fare controllare il sistema dell'airbag se il veicolo è stato coinvolto in un incidente, se è stato rubato o in caso di effrazione.
- Quando prestate o rivendete il veicolo, informate il nuovo acquirente di queste condizioni d'impiego consegnandogli il presente libretto d'istruzioni e di manutenzione.
- Al momento della rottamazione del veicolo, rivolgetevi ad un Rappresentante del marchio per l'eliminazione del generatore (o dei generatori) di gas.

SICUREZZA DEI BAMBINI

Informazioni generali

Trasporto di bambini

Conformatevi alle leggi del paese in cui vi trovate.

Il bambino, come un qualsiasi adulto, deve essere seduto correttamente e allacciato indipendentemente dal tragitto. Voi siete responsabili dei bambini che trasportate.

Il bambino non è un adulto in miniatura. È esposto a rischi di lesioni specifici, poiché la sua struttura muscolare e ossea è in piena crescita. Per il suo trasporto, il solo utilizzo della cintura di sicurezza non è adeguato. Utilizzate un seggiolino per bambini omologato e assicuratevi di adoperarlo correttamente.



Per impedire l'apertura delle porte, utilizzare la funzione "Sicurezza bambini" → 53



Una collisione a 50 km/h equivale a una caduta da 10 metri di altezza.

Non assicurare un bambino con le cinture equivale a lasciarlo giocare su un balcone al quarto piano senza ringhiera. Non tenete mai un bambino in braccio. In caso di incidente, non lo tratterrete anche se avete la cintura allacciata. Se il vostro veicolo è stato coinvolto in un incidente stradale, sostituite il seggiolino per bambini e fate verificare le cinture e gli ancoraggi ISOFIX.



Responsabilità del conducente all'arresto o allo spegnimento del veicolo

Non lasciate mai il vostro veicolo incustodito, lasciando all'interno la chiave e un bambino (o un animale), anche per un breve lasso di tempo.

Infatti, questi potrebbe mettere a rischio la propria incolumità o quella di altre persone avviando il motore, azionando degli equipaggiamenti come ad esempio gli alzacvetri o addirittura bloccare le porte...

Inoltre con tempo caldo e/o soleggiato la temperatura interna dell'abitacolo aumenta molto rapidamente.

RISCHIO DI MORTE O DI GRAVI LESIONI.

Utilizzo di un seggiolino per bambini

Il livello di protezione offerto dal seggiolino per bambini dipende dalla sua capacità a trattenere il bambino e dalla sua installazione. L'installazione non corretta compromette la protezione del

SICUREZZA DEI BAMBINI

bambino in caso di frenata brusca o di urto

Prima di acquistare un seggiolino per bambini, verificate che sia conforme alla normativa del paese in cui vi trovate e che si monti sul vostro veicolo. Consultate la Rete del marchio per sapere quali sono i seggiolini adatti al vostro veicolo.

Le normative sul trasporto di bambini variano in base al Paese. L'uso di un seggiolino durante il trasporto dipende dall'età, dall'altezza e/o dal peso del bambino. Per i bambini che non necessitano di essere trasportati nel seggiolino, assicurarsi che la cintura di sicurezza sia regolata e allacciata correttamente.

In tutti i casi, conformarsi alle leggi locali del paese in cui ci si trova.

Prima di montare un seggiolino per bambini, leggete il libretto e rispettate le istruzioni. In caso di difficoltà durante l'installazione, contattate il fabbricante dell'equipaggiamento. Conservate il libretto con il seggiolino.

Non è necessario trasportare alcun sistema di ritenuta per bambini di età superiore ai 7,5 anni. Possono viaggiare sul sedile posteriore usando la cintura di sicurezza nel veicolo.

Consultate sempre le normative in vigore nel vostro paese.

Prima di montare un seggiolino per bambini, leggete il libretto e rispettate le istruzioni. In caso di difficoltà durante l'installazione, contattate il fabbricante dell'equipaggiamento. Conservate il libretto con il seggiolino.



Mostrare l'esempio allacciando la cintura ed insegnare al bambino:

- per allacciare correttamente la cintura.
- a salire e scendere dal lato opposto al traffico.

Non utilizzate seggiolini per bambini d'occasione o sprovvisti del libretto di istruzioni.

Abbiate cura che nessun oggetto, nel seggiolino o in prossimità, impedisca la sua installazione.



Non lasciate mai un bambino da solo nel veicolo. Assicuratevi che il vostro bambino indossi

sempre la cintura e che questa sia correttamente regolata. Non indossare abiti voluminosi che potrebbero allentare le cinture → 63. Non permettete ai bambini di sporgere la testa o le braccia dal finestrino.

Verificate che il bambino conservi una postura corretta durante tutto il viaggio, specialmente quando dorme.

SICUREZZA DEI BAMBINI

Scelta di un seggiolino per bambini



Seggiolini per bambini rivolti in senso contrario alla marcia

La testa del bambino è, in proporzione, più pesante di quella dell'adulto ed il suo collo è molto fragile. Trasportate il bambino il più a lungo possibile in questa posizione (fino all'età di almeno 2 anni). Essa sostiene la testa ed il collo.

Scegliete un seggiolino avvolgente per una migliore protezione laterale e sostituitelo quando la testa del bambino lo supera.



Seggiolini per bambini rivolti in senso di marcia

La testa e l'addome dei bambini sono le principali zone del corpo da proteggere. Un seggiolino per bambini rivolto verso il senso di marcia e saldamente fissato al veicolo riduce i rischi di urto della testa. Spostate il bambino su un seggiolino rivolto verso il senso di marcia con cintura appena le dimensioni lo permettono.

Per una migliore protezione laterale, scegliete un seggiolino avvolgente.



Rialzi

A partire da 15 kg o 4 anni il bambino può viaggiare su un rialzo che permette di adattare la cintura di sicurezza alla sua morfologia. La seduta del rialzo deve essere dotata di guide che posizionano la cintura sulle cosce del bambino e non sul ventre. Lo schienale regolabile in altezza e dotato di una guida della cintura è raccomandato per posizionare la cintura al centro della spalla. Essa non deve mai trovarsi sul collo o sul braccio.

Per una migliore protezione laterale, scegliete un seggiolino avvolgente.

SICUREZZA DEI BAMBINI

scelta del fissaggio del seggiolino per bambini

Esistono due sistemi di fissaggio dei seggiolini per bambini: la cintura di sicurezza o il sistema ISOFIX.

Fissaggio mediante cintura

La cintura di sicurezza deve essere regolata per assicurarne la funzione in caso di frenata brusca o di urto.

Rispettate il percorso della cintura indicato dal fabbricante del seggiolino per bambini.

Verificate sempre che la cintura di sicurezza sia allacciata tirandola poi tendendola al massimo premendo il seggiolino per bambini.

Verificare che il seggiolino sia bloccato correttamente esercitando un movimento a sinistra/destra e in avanti/indietro: il seggiolino deve rimanere saldamente fissato.

Verificate che il seggiolino per bambini non sia installato di traverso e che non appoggi contro un vetro.



Non utilizzare il seggiolino qualora possa sganciare la cintura di sicurezza che lo trattiene: la base del sedile non deve poggiare sulla fibbia e/o sull'aggancio della cintura di sicurezza.



La cintura di sicurezza non deve mai essere lenta o attorcigliata. Non fatela mai passare sotto il braccio o dietro la schiena. Verificate che la cintura non sia danneggiata da spigoli vivi. Se la cintura di sicurezza non funziona normalmente, non proteggerà il bambino. Rivolgersi ad un Rappresentante del marchio. Non utilizzate questo posto finché non si ripara la cintura.

Fissaggio mediante sistema ISOFIX

I seggiolini per bambini ISOFIX autorizzati sono omologati secondo la normativa ECE-R44 in uno dei tre seguenti casi:

- seggiolino ISOFIX universale a 3 attacchi rivolto nel senso di marcia;
- seggiolino ISOFIX semi-universale a 2 attacchi;
- specifico.
- i-Size che dispone:
 - di una cinghia che si fissa al terzo anello del seggiolino interessato;
 - o un supporto che poggia sul pianale del veicolo, compatibile con il seggiolino i-Size approvato, la cui funzione è evitare che il seggiolino si sposti in caso di urto.



Fissaggio tramite sistema ISOFIX (continua)

SICUREZZA DEI BAMBINI

Gli anelli **1** si trovano tra lo schienale e la seduta del sedile e sono indicati da

un simbolo .

Il terzo anello **3** è utilizzato per allacciare la cintura superiore di alcuni seggiolini per bambini.



Non vanno apportate modifiche a nessuno degli elementi del sistema di sicurezza originale: cinture, ISOFIX., sedili e relativi fissaggi.



Fare passare la cintura **2** tra lo schienale e il copribagagli. A tale scopo, staccare innanzitutto il copribagagli. Fissare il gancio della cintura su uno degli anelli **3**, indicato dal simbolo



Tendere la cintura **2** per fare in modo che lo schienale del seggiolino per bambini sia a contatto con lo schienale del veicolo.



Fissate **tassativamente** la cinghia del seggiolino per bambini sull'anello corrispondente. Non dovete utilizzare un altro punto di fissaggio.



Prima di utilizzare un seggiolino per bambini ISOFIX che avete acquistato per un altro veicolo, assicuratevi che la sua installazione sia autorizzata. Consultate la lista dei veicoli che possono montare il seggiolino del fabbricante dell'equipaggiamento.



Verificate che lo schienale del seggiolino per bambini rivolto verso il senso di marcia sia a contatto con lo schienale del sedile del veicolo. In tal caso, il seggiolino per bambini non appoggia sempre sulla seduta del sedile del veicolo.



Gli ancoraggi ISOFIX sono stati messi a punto esclusivamente per i seggiolini per bambini con sistema ISOFIX. Non fissate mai altri seggiolini per bambini, né cinture o altri oggetti a questi ancoraggi. Verificare che niente ostacoli a livello dei punti di ancoraggio. Se il veicolo è stato coinvolto in un incidente stradale, fate verificare gli ancoraggi ISOFIX e sostituite il seggiolino per bambini.

SEGGIOLINI PER BAMBINI

Installazione del seggiolino per bambini, generalità

Il montaggio di seggiolini per bambini non è autorizzato su alcuni sedili. Gli schemi seguenti indicano come fissare un seggiolino per bambini.

I tipi di seggiolini per bambini menzionati possono non essere disponibili. Prima di utilizzare un altro seggiolino, verificate dal fabbricante la possibilità di montaggio.



Montate il seggiolino per bambini sul sedile posteriore.

Assicuratevi che

l'installazione del seggiolino per bambini nel veicolo non rischi di sbloccarlo dall'alloggiamento.

Se dovete togliere

l'appoggiatesta, assicuratevi che sia posizionato correttamente in modo che non diventi un proiettile in caso di frenata brusca o di urto.

Fissate sempre il seggiolino per bambini al veicolo anche se non utilizzato in modo che non diventi un proiettile in caso di frenata brusca o di urto.

Nella parte anteriore

Il trasporto di bambini nel posto passeggero anteriore è specifico per ciascun paese. Consultare la legislazione in vigore e seguire le indicazioni negli schemi seguenti.

Prima di installare un seggiolino per bambini su questo posto (se autorizzato):

- abbassare al massimo la cintura di sicurezza;
- arretrare al massimo il sedile;
- inclinare leggermente lo schienale rispetto alla verticale (25° circa);
- per i veicoli che ne sono dotati, sollevare al massimo la seduta del sedile.

Dopo aver installato il seggiolino per bambini, quando è possibile, spostare il sedile del veicolo in avanti se necessario, in modo da lasciare spazio sufficiente ai sedili posteriori per i passeggeri o per altri seggiolini per bambini. Con un seggiolino rivolto in senso contrario a quello di marcia non andare a contatto con il cruscotto o tutto in avanti.

Non modificate più le altre regolazioni dopo il montaggio del seggiolino per bambini.



RISCHIO DI DECESSO O DI GRAVI LESIONI:

prima di montare un seggiolino per bambini rivolto in senso contrario a quello di marcia su questo sedile, verificare che l'airbag del passeggero anteriore sia effettivamente disattivato.

Nel posto posteriore laterale

È possibile montare una culla in senso trasversale rispetto al veicolo. Occuperà almeno due sedili. Collocate la testa del bambino verso l'interno del veicolo.

Fate avanzare al massimo il sedile anteriore del veicolo per installare un seggiolino per bambini rivolto in senso contrario a quello di marcia, poi fate arretrare il sedile anteriore al massimo, ma non a contatto con il seggiolino per bambini.

Per la sicurezza del bambino in posizione rivolta verso il senso di marcia:

- spostare il seggiolino indietro fino a fine corsa;
- avanzare il sedile davanti al bambino e raddrizzare lo schienale in modo da evitare il contatto tra il sedile e le gambe del bambino.

SEGGIOLINI PER BAMBINI



Controllate che il seggiolino per bambini o i piedi del bambino non impediscano il corretto bloccaggio del sedile anteriore.

Rimuovere sempre l'appoggiatesta dal sedile posteriore su cui è posizionato il seggiolino per bambini. Se necessario, posizionare il sedile posteriore il più indietro possibile.

Queste operazioni devono essere effettuate prima di montare il seggiolino per bambini. Verificare che il seggiolino per bambini sia appoggiato allo schienale del sedile posteriore.



Montate il seggiolino per bambini preferibilmente su un sedile posteriore. Per montare un seggiolino ISOFIX su questo sedile, sganciare la cintura di sicurezza con la mano prima di agganciare gli attacchi.



Installazione del rialzo (gruppo 2 o 3)

Controllare il funzionamento (avvolgimento) della cintura di sicurezza → **63**. Regolare la cintura di sicurezza posizionando:

- la tracolla sulla spalla del bambino senza toccare il collo;
- la cintura addominale in modo che sia piatta sulle cosce e contro il bacino.

Se necessario adattate la posizione del sedile del veicolo.



Il fatto di montare un seggiolino ISOFIX sul sedile posteriore laterale sinistro condanna l'uso del posto centrale. La cintura centrale non è più accessibile né utilizzabile.

SEGGIOLINI PER BAMBINI

Fissaggio mediante cintura

Installazione visiva per la versione quattro posti

2

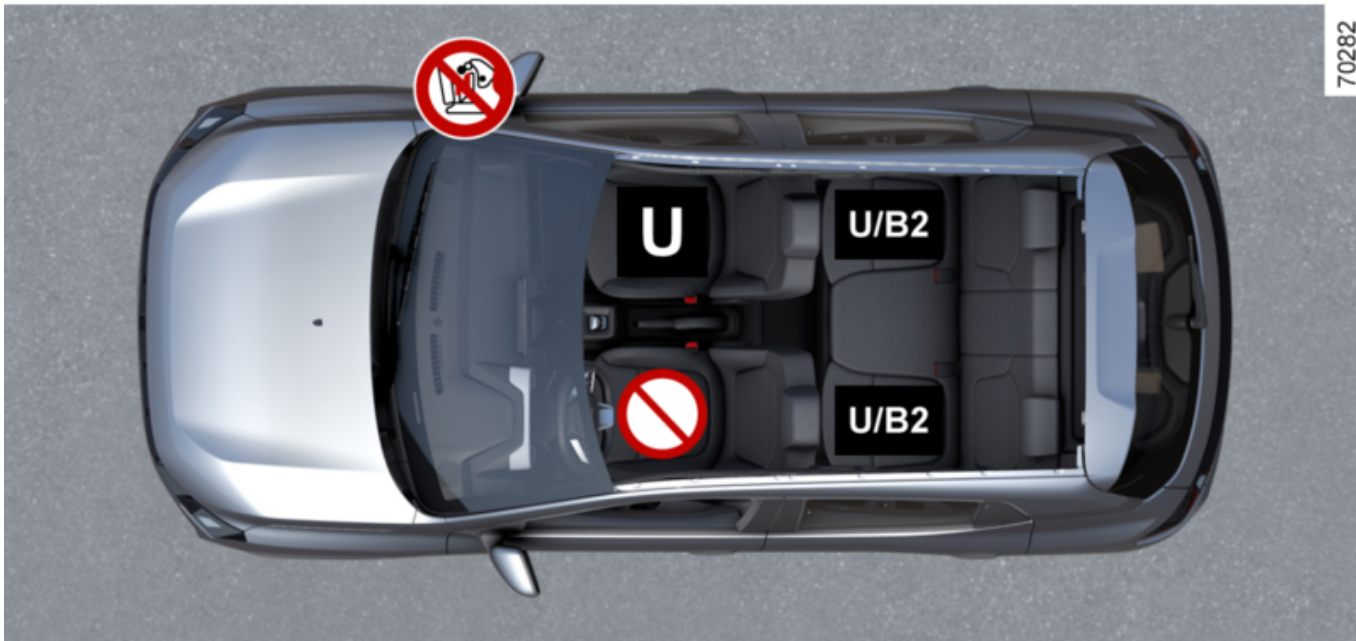

70282

SEGGIOLINI PER BAMBINI



RISCHIO DI DECESSO O DI GRAVI LESIONI: prima di montare un seggiolino per bambini rivolto in senso contrario a quello di marcia su questo sedile, verificare che l'airbag del passeggero anteriore sia effettivamente disattivato ➔ 95.



L'utilizzo di un sistema di sicurezza per bambini non appropriato a questo veicolo non proteggerà correttamente il bambino. Rischierebbe di riportare ferite gravi o mortali.

Seggiolino per bambini fissato con l'ausilio della cintura



Verificare lo stato dell'airbag prima di sistemare un passeggero o installare un seggiolino per bambini.



Sedile che consente il fissaggio tramite la cintura di sicurezza di un seggiolino per bambini omologato come "Universale".



Sedile non adatto al montaggio di seggiolini per bambini.



Sedile che consente il fissaggio di un seggiolino per bambini omologato "B2" mediante cintura di sicurezza.



Assicurarsi che il bambino indossi sempre la cintura e che questa sia correttamente regolata ➔ 63.
Se necessario, regolare la posizione del sedile.

La tabella seguente riepiloga le informazioni riportate nello schema di installazione per assicurarsi che le normative applicabili siano rispettate.

SEGGIOLINI PER BAMBINI

2

Versione a quattro posti				
Tipo di seggiolino per bambini	Peso del bambino	Posto anteriore passeggero		Posti posteriori laterali
		con airbag senza disattivazione	senza airbag o con airbag disattivato	
Culla trasversale Gruppo 0	< 10 kg	X	X	U (4)
Seggiolino rivolto in senso contrario alla marcia Gruppo 0 o 0+	< 10 kg e < 13 kg	X	U (2) (3)	U (5)
Seggiolino rivolto in senso contrario alla marcia Gruppo 0 + e 1	< di 13 kg e da 9 a 18 kg	X	U (2) (3)	U (5)
Seggiolino rivolto verso in senso di marcia Gruppo 1	da 9 a 18 kg	U (1) (3)	X	U (6)
Rialzo Gruppo 2 e 3	da 15 a 25 kg e da 22 a 36 kg	U (1) (3)	X	U/B2 (6)

SEGGIOLINI PER BAMBINI



(1) RISCHIO DI DECESSO O DI GRAVI LESIONI: è tassativamente proibito montare un seggiolino per bambini sul sedile anteriore, se il veicolo è dotato di airbag passeggero che non può essere disattivato.

(2) RISCHIO DI DECESSO O DI GRAVI LESIONI: prima di montare un seggiolino per bambini rivolto in senso contrario alla marcia sul sedile del passeggero anteriore, verificare che l'airbag sia stato disattivato → 95.

X = sedile non idoneo al montaggio di seggiolini per bambini.

U = sedile che consente il fissaggio mediante cintura di sicurezza un seggiolino per bambini omologato come "Universale"; verificare che sia possibile montarlo correttamente.

(3) Spostare il sedile del veicolo nella posizione più arretrata e più alta e inclinare leggermente lo schienale (25°)

(4) Una culla si monta in senso trasversale rispetto al veicolo e occupa due posti. Collocate la testa del bambino verso l'interno del veicolo.

(5) Per installare un seggiolino per bambini rivolto in senso contrario alla marcia, spostare in avanti al massimo il sedile anteriore, quindi fare arretrare il relativo schienale quanto più possibile, senza che venga a contatto con il seggiolino. Sollevate al massimo l'appoggiatesta o toglietelo.

(6) Seggiolino per bambini rivolto verso il senso di marcia; posizionare lo schienale del seggiolino per bambini a contatto con lo schienale del veicolo. Regolate l'altezza del poggiatesta o staccarlo, se necessario; non indietreggiate il sedile collocato davanti al bambino oltre il centro di regolazione delle guide e non inclinare lo schienale oltre 25°.

Schema di installazione per la versione utility



SEGGIOLINI PER BAMBINI

70831

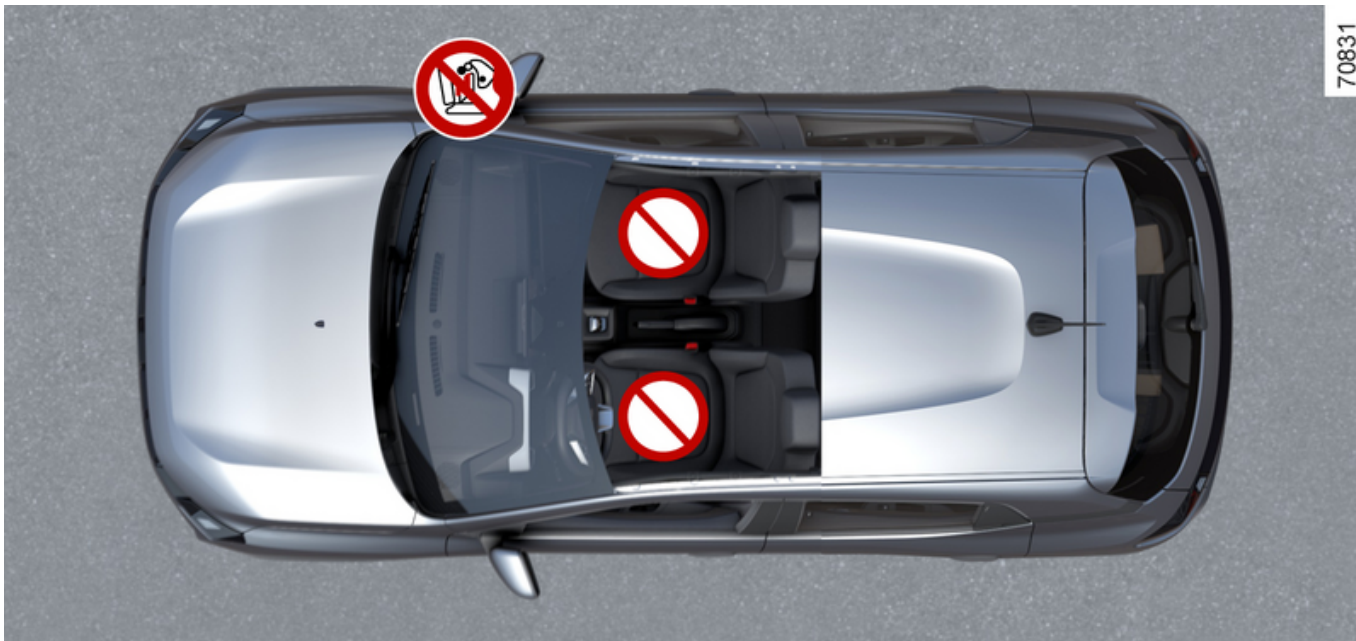
2



Seggiolino per bambini fissato con l'ausilio della cintura

-  Controllare lo stato dell'airbag prima di consentire al passeggero di utilizzare il sedile.
-  Sedile non adatto al montaggio di un seggiolino per bambini.

SEGGIOLINI PER BAMBINI



Per la versione utility, è severamente vietato installare un seggiolino per bambini sul sedile del passeggero.

SEGGIOLINI PER BAMBINI

Fissaggio mediante sistema ISOFIX

Installazione visiva per la versione quattro posti

2

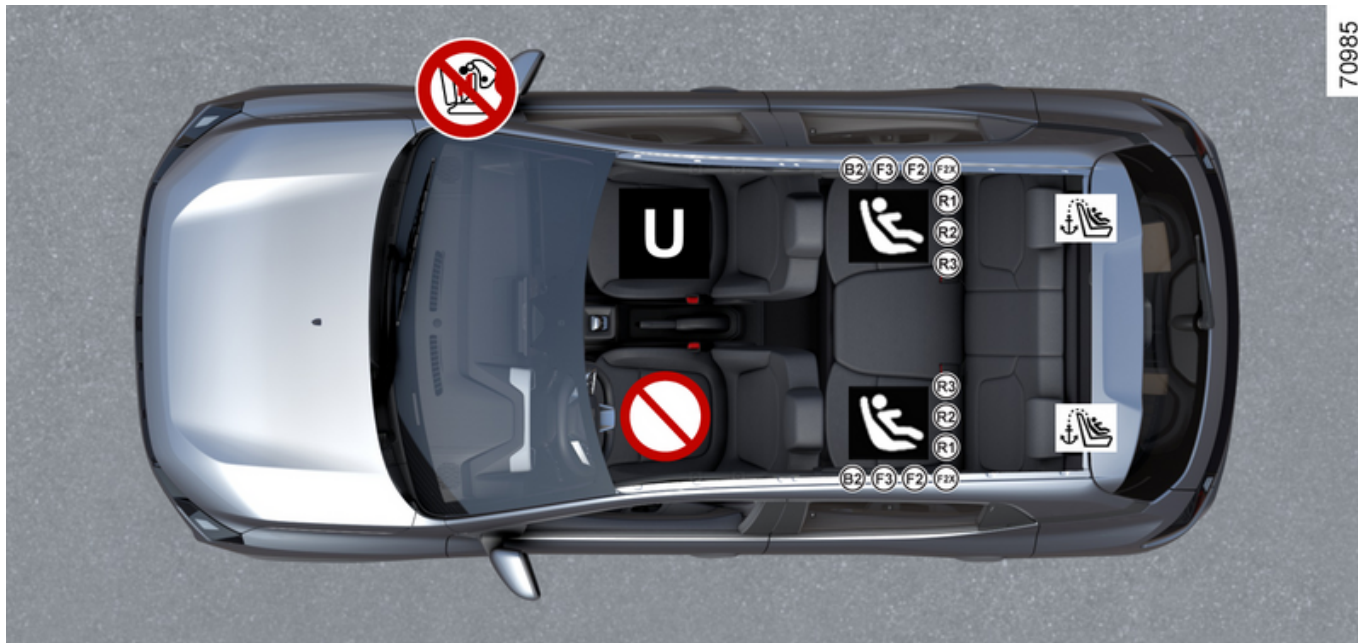

70985



L'utilizzo di un sistema di sicurezza per bambini non appropriato a questo veicolo non proteggerà correttamente il bambino. Rischierebbe di riportare ferite gravi o mortali.

SEGGIOLINI PER BAMBINI

Seggiolino per bambini fissato con il sistema ISOFIX.

 Sedile che consente il fissaggio di un seggiolino per bambini ISOFIX.

 I sedili posteriori sono dotati di un ancoraggio che consente il fissaggio di un seggiolino per bambini rivolto verso il senso di marcia ISOFIX universale. Gli ancoraggi sono situati sugli schienali dei sedili posteriori.

 Sedile non adatto al montaggio di seggiolini per bambini.

 Verificate lo stato dell'airbag prima di sistemare un passeggero o installare un seggiolino per bambini.



Assicurarsi che il bambino indossi sempre la cintura e che questa sia correttamente regolata → 63.
Se necessario, regolare la posizione del sedile.



Montate il seggiolino per bambini preferibilmente su un sedile posteriore.
Per montare un seggiolino ISOFIX su questo sedile, sganciare la cintura di sicurezza con la mano prima di agganciare gli attacchi.

La tabella seguente riepiloga le informazioni riportate nello schema di installazione per assicurarsi che le normative applicabili siano rispettate.

Versione a quattro posti				
Tipo di seggiolino per bambini	Peso del bambino	Dimensione del seggiolino ISOFIX [FIXTURE]	Posto anteriore passeggero	Posti posteriori laterali
Culla trasversale Gruppo 0	< 10 kg	L1 [F], L2 [G]	X	X

SEGGIOLINI PER BAMBINI

2

Versione a quattro posti				
Tipo di seggiolino per bambini	Peso del bambino	Dimensione del seggiolino ISOFIX [FIXTURE]	Posto anteriore passeggero	Posti posteriori laterali
Seggiolino rivolto in senso contrario alla marcia Gruppi 0 o 0 +	< 10 kg e < 13 kg	R1 [E]	X	IL (1)
Seggiolino rivolto in senso contrario alla marcia Gruppi 0 + e 1	< a 13 kg e da 9 a 18 kg	R3 [C], R2 [D]	X	IL (1)
Seggiolino rivolto verso in senso di marcia Gruppo 1	da 9 a 18 kg	F3 [A], F2 [B], F2X [B1]	X	IUF - IL (2)
Rialzo Gruppi 2 e 3	da 15 a 25 kg e da 22 a 36 kg	B2	X	IUF - IL (2)
Dimensione del seggiolino I			X	X

X = Sedile non idoneo al montaggio di seggiolini per bambini ISOFIX.

IUF/IL = Nei veicoli che ne sono dotati, sedile che consente il montaggio di un seggiolino per bambini omologato come "Universale"/"Semi-universale" o "Specifico del veicolo" mediante il sistema ISOFIX; verificare che sia possibile montarlo correttamente.

(1) Se necessario, spostare il sedile del veicolo il più indietro possibile. Fate avanzare al massimo il sedile anteriore del veicolo per installare un seggiolino per bambini rivolto in senso contrario a quello di marcia, poi fate arretrare il sedile anteriore al massimo, ma non a contatto con il seggiolino per bambini.

(2) In ogni caso rimuovere l'appoggiatesta del sedile posteriore sul quale è posizionato il seggiolino. Queste operazioni devono essere effettuate prima di montare il seggiolino per bambini ➔ 61. Avanzate il sedile che è davanti al bambino, raddrizzate lo schienale per evitare il contatto tra il sedile e le gambe del bambino.

SEGGIOLINI PER BAMBINI

Le dimensioni di un seggiolino per bambini ISOFIX sono indicate da una lettera:

- F3, F2, F2X [A, B, B1]: per seggiolini rivolti verso il senso di marcia del gruppo 1 (peso da 9 a 18 kg);
- R3, R2, R2X [C, D]: seggiolini rivolti in senso contrario alla marcia del gruppo 0+ (peso inferiore a 18 kg) o gruppo 1 (da 9 a 18 kg);
- R1 [E]: per seggiolini in senso contrario alla marcia del gruppo 0 (peso inferiore a 10 kg) o 0+ (peso inferiore a 13 kg);
- L1, L2 [F, G]: port-enfant del gruppo 0 (peso inferiore a 10 kg);
- B2: rialzi del gruppo 2 e 3 (da 15 a 25 kg e da 22 a 36 kg).

Schema di installazione per la versione utility

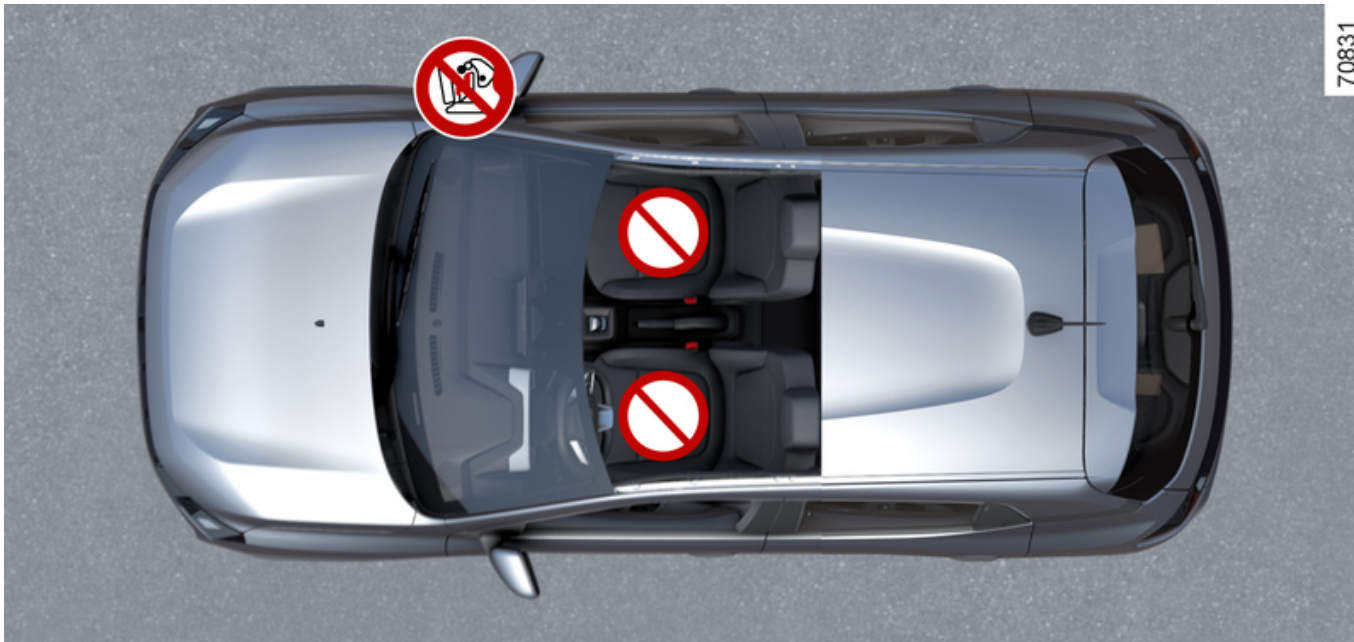

SEGGIOLINI PER BAMBINI

2



L'utilizzo di un sistema di sicurezza per bambini non appropriato a questo veicolo non proteggerà correttamente il bambino. Rischierebbe di riportare ferite gravi o mortali.



Controllare lo stato dell'airbag prima di consentire al passeggero di utilizzare il sedile.



Posto che non consente il montaggio di un seggiolino per bambini di questo tipo.



Per la versione utility, è severamente vietato installare un seggiolino per bambini sul sedile del passeggero.

SICUREZZA DEI BAMBINI: DISATTIVAZIONE, ATTIVAZIONE DELL'AIRBAG PASSEGGERO ANTERIORE

Avvertenze



rito.

L'airbag passeggero può essere attivato o disattivato solo a **veicolo fermo e contatto disinserito**.

Disattivazione dell'airbag passeggero anteriore



(a seconda del veicolo)

Prima di installare un seggiolino per bambini sul posto del passeggero anteriore:

- verificare che il seggiolino per bambini possa essere installato su questo posto;
- è fondamentale **disattivare** l'airbag per un seggiolino per bambini rivolto in senso contrario alla marcia.

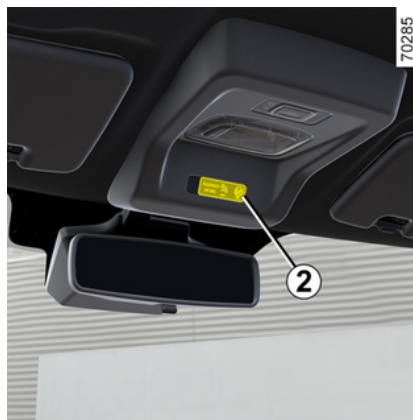

Per disattivare l'airbag: a **veicolo fermo, con il contatto disinserito**, spingere e ruotare il fermo **1** sulla posizione OFF.

Con il contatto inserito, è **necessario**

controllare che la spia  sia accesa sul display **2**.

Questa spia rimane accesa in modo permanente per confermarvi la possibilità di montare un seggiolino per bambini.



PERICOLO

A causa dell'incompatibilità tra il gonfiaggio dell'airbag passeggero anteriore e il posizionamento di un seggiolino per bambini con schienale rivolto in senso contrario alla marcia, **NON montare un sistema di sicurezza per i seggiolini per bambini rivolti in senso contrario alla marcia su un sedile dotato di AIRBAG frontale ATTIVATO**. Ciò può causare il **DECESSO DEL BAMBINO** o **FERIRLO GRAVEMENTE**.

2

SICUREZZA DEI BAMBINI: DISATTIVAZIONE, ATTIVAZIONE DELL'AIRBAG PASSEGGERO ANTERIORE

2



A

62134



l'etichetta riportata sopra) sono riportate queste istruzioni.



Attivazione dell'airbag passeggero anteriore



(a seconda del veicolo)



Quando non utilizzate più il seggiolino per bambini sul sedile passeggero anteriore, riattivate gli airbag per assicurare la protezione del passeggero anteriore in caso di incidente.

Sulle stampigliature sul cruscotto e le etichette **A** su ogni lato dell'aletta parasole del passeggero **3** (ad esempio

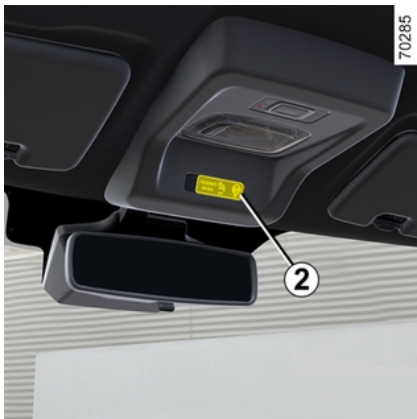
POSTO DI GUIDA



Per riattivare l'airbag: a veicolo fermo, con il contatto disinserito, premere e ruotare il fermo sulla posizione **1 ON**.



Con il contatto inserito, è **necessario** controllare che la spia  sia spenta e che la spia  si accenda sul display **2** per circa 60 secondi dopo ogni avviamento.

L'airbag passeggero anteriore è attivato.

anomalie di funzionamento

In caso di guasto del sistema di attivazione/disattivazione dell'airbag passeggero anteriore, sul quadro della

strumentazione vengono visualizzate

le spie  e . Disinserire l'accensione e controllare la posizione del blocco **1**.

Reinserire il contatto: le spie si spengono.

Se il problema persiste, si è verificato un errore di sistema. In questo caso, è vietato montare un seggiolino per bambini rivolto in senso contrario alla marcia sul sedile del passeggero anteriore e nessun passeggero può occupare il sedile.

Consultate al più presto un Rappresentante del marchio.

POSTO DI GUIDA

Posto di guida versione guida a sinistra

2

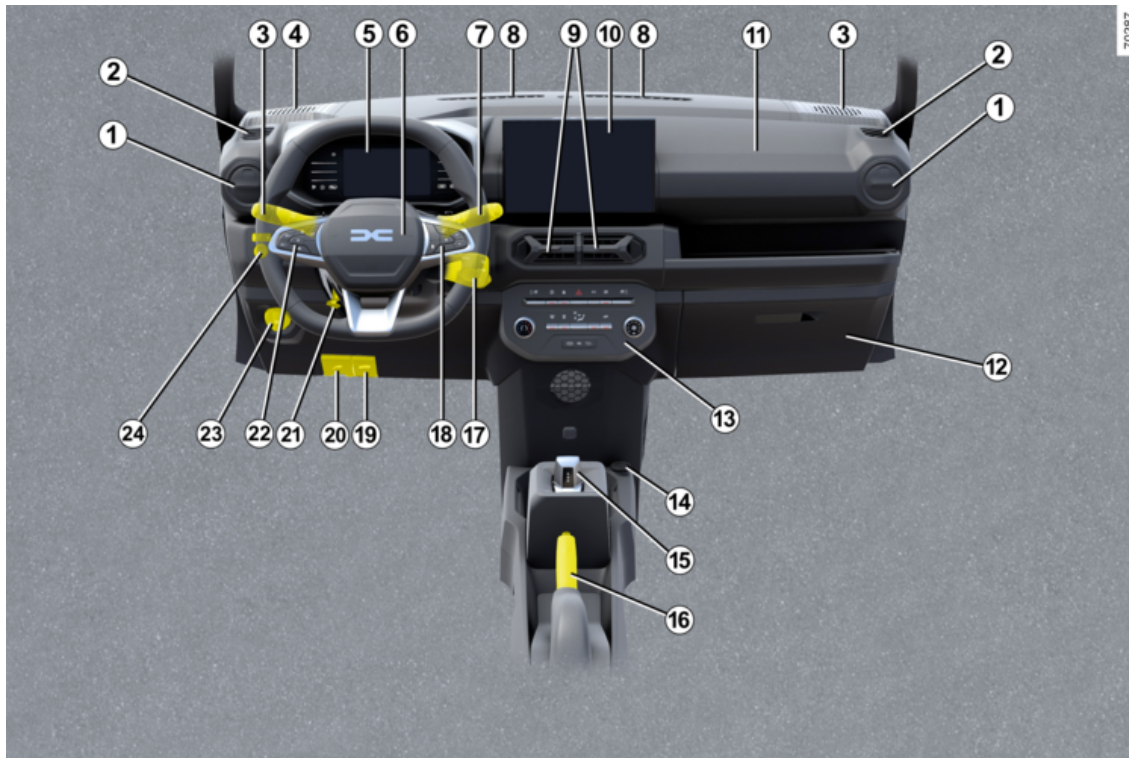

POSTO DI GUIDA

La presenza degli equipaggiamenti DIPENDE DALLA VERSIONE DEL VEICOLO E DAL PAESE DI COM- MERCIALIZZAZIONE.

1. Aeratori laterali.
2. Bocchetta di disappannamento laterale.
3. Levetta per:
 - luci indicatori di direzione;
 - illuminazione esterna;
 - luci antinebbia posteriori.
4. Altoparlanti laterali.
5. Quadro della strumentazione.
6. Posizione dell'airbag conducente e avvisatore acustico.
7. Levetta per:
 - tergicristallo, lavavetro;
 - tergicristallo/lavavetro posteriore.
8. Bocchetta di disappannamento centrale.
9. Aeratori centrali
10. Posizione del sistema di navigazione.
11. Posizione dell'airbag passeggero.
12. Vano portaoggetti.
13. Comandi:
 - alzacristallo elettrico;
 - Modalità ECO;

- luci di segnalazione pericolo;
 - riscaldamento o aria condizionata;
 - chiusura centralizzata delle porte;
 - Sicurezza personale.
14. Presa accessori.
 15. Leva del cambio.
 16. Freno di stazionamento.
 17. Comandi al volante autoradio.
 18. Comandi:
 - sequenza informazioni del computer di bordo;
 - a distanza dell'autoradio, sistema di navigazione.
 19. Comando di apertura del cofano motore.
 20. Comando rilascio sportellino di ricarica elettrica.
 21. Comando di regolazione in altezza del volante.
 22. Interruttore principale e comandi del limitatore/regolatore di velocità.
 23. Regolazione dei fari anteriori.
 24. Comando di regolazione dei retrovisori esterni.

POSTO DI GUIDA

Posto di guida versione guida a destra

2

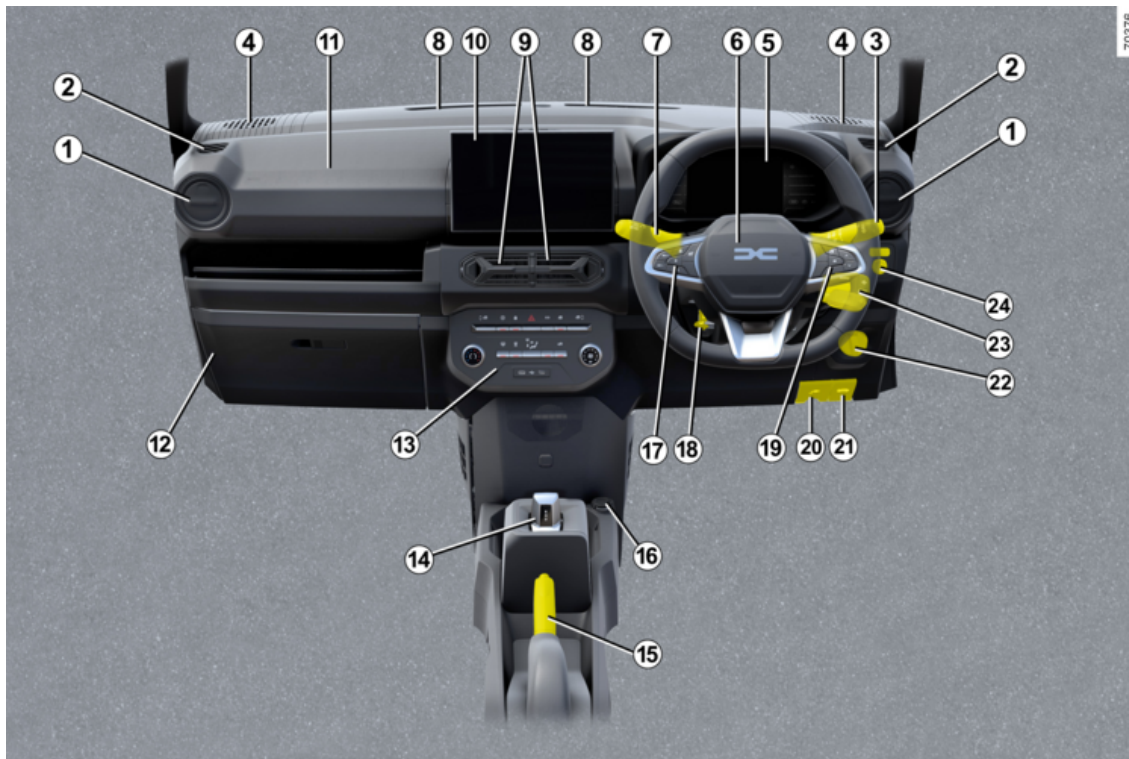

POSTO DI GUIDA

La presenza degli equipaggiamenti DIPENDE DALLA VERSIONE DEL VEICOLO E DAL PAESE DI COM- MERCIALIZZAZIONE.

1. Aeratori laterali.

2. Bocchetta di disappannamento laterale.

3. Levetta per:

- luci indicatori di direzione;
- illuminazione esterna;
- luci antinebbia posteriori.

4. Altoparlanti laterali.

5. Quadro della strumentazione.

6. Posizione dell'airbag conducente e avvisatore acustico.

7. Levetta per:

- tergivetro, lavavetro;
- tergivetro/lavavetro posteriore.

8. Bocchetta di disappannamento centrale.

9. Aeratori centrali

10. Posizione del sistema di navigazione.

11. Posizione dell'airbag passeggero.

12. Vano portaoggetti.

13. Comandi:

- alzacristallo elettrico;
- Modalità ECO;

- luci di segnalazione pericolo;
- riscaldamento o aria condizionata;
- chiusura centralizzata delle porte;
- Sicurezza personale.

14. Leva del cambio.

15. Freno di stazionamento.

16. Presa accessori.

17. Interruttore principale e comandi del limitatore/regolatore di velocità.

18. Comando di regolazione in altezza del volante.

19. Comandi:

- sequenza informazioni del computer di bordo;
- a distanza dell'autoradio, sistema di navigazione.

20. Comando rilascio sportellino di ricarica elettrica.

21. Comando di apertura del cofano motore.

22. Regolazione dei fari anteriori.

23. Comandi al volante autoradio.

24. Comando di regolazione dei retrovisori esterni.

COMPUTER DI BORDO

Informazioni generali

2

Computer di bordo A



A seconda della versione del veicolo, raggruppa le seguenti funzioni:

- chilometraggio;
- parametri di viaggio;
- messaggi informativi;
- messaggi di errori di funzionamento

(correlati alla spia );

– messaggi di avvertenza (correlati al-

la spia .

Premere il contattore **1** e selezionare le funzioni premendo il contattore **2** e **3** premendo il pulsante **4** per selezio-

nare la funzione (la visualizzazione dipende dall'equipaggiamento del veicolo e dal Paese):

Dal quadro della strumentazione A:

a) parametri di viaggio:

- consumo medio di energia dall'ultima reinizializzazione e consumo istantaneo di energia;
- distanza percorsa dall'ultimo azzeramento.

b) ripristino della pressione degli pneumatici;

c) intervallo di manutenzione;

d) giornale di bordo, scorrimento dei messaggi d'informazione e delle anomalie di funzionamento.

Azzeramento del totalizzatore chilometrico parziale

Con la visualizzazione selezionata su uno dei parametri di viaggio, tenere premuto il contattore **4** "OK" fino all'azzeramento della visualizzazione.

Interpretazione di alcuni valori visualizzati dopo un azzeramento

I valori di consumo medio, di autonomia e di velocità media sono sempre più stabili e significativi man mano che aumenta la distanza percorsa dall'ultimo azzeramento.

Durante i primi chilometri percorsi dopo un azzeramento, potete constatare che l'autonomia aumenta viaggiando.

Questo è dovuto al fatto che tiene conto del consumo medio realizzato dall'ultimo Azzeramento.

Tuttavia, il consumo medio può diminuire quando:

- il veicolo esce da una fase di accelerazione;
- passate da una circolazione urbana ad una circolazione extraurbana.

COMPUTER DI BORDO

Parametri di viaggio

La visualizzazione delle informazioni seguente **DIPENDE DALL'EQUIPAGGIAMENTO DEL VEICOLO E DAL PAESE DI COMMERCIALIZZAZIONE.**

2

Esempi di selezione	Significato delle informazioni selezionate
	a) Parametri di viaggio.
13,4 kWh	Consumo istantaneo di energia.
12,8 kWh/100 km	Consumo medio di energia. Il valore viene visualizzato dopo avere percorso almeno 400 metri dall'ultimo azzeramento.
1284,7 km	Distanza percorsa dall'ultimo azzeramento.
Pressione di gonfiaggio iniziale: pressione lunga	b) Ripristino della pressione degli pneumatici ➔ 144

COMPUTER DI BORDO

2

Esempi di selezione	Significato delle informazioni selezionate
<p>Manutenzione entro 1.936 km o 3 mesi</p>	<p>c) Intervallo di manutenzione. Distanza residua da percorrere fino alla manutenzione successiva (visualizzazione in chilometri), poi quando l'autonomia è vicina alla scadenza, si verificano diversi casi:</p> <ul style="list-style-type: none"> – intervallo inferiore a 1.500 km o un mese: viene visualizzato il messaggio "Manutenzione entro" insieme alla distanza o al tempo rimanente; – quando c'è necessità di manutenzione, viene visualizzato il messaggio "Prevedere manutenzione" accompagnato dal primo limite (distanza o tempo); – autonomia di 0 km o data della manutenzione raggiunta: il messaggio "Fare manutenzione" viene visualizzato insieme alla spia  . <p>Il veicolo necessita quindi di una manutenzione il più presto possibile.</p>

Reinizializzazione del display dopo il tagliando previsto dal programma di manutenzione.

L'intervallo di manutenzione deve essere reinizializzato solo dopo un tagliando, come previsto dal programma di manutenzione del vostro veicolo.

Particolarità: per reimpostare l'intervallo di manutenzione, premere per circa 10 secondi uno dei tasti di reimpostazione del display finché l'intervallo di manutenzione non viene visualizzato in modo permanente.

Esempi di selezione	Significato delle informazioni selezionate
<p>Regolazione (OK)</p>	<p>d) Menu di personalizzazione delle regolazioni del veicolo. → 112</p>
<p>Circuito freni controllare</p>	<p>e) Giornale di bordo. Visualizzazione in successione:</p> <ul style="list-style-type: none"> – messaggi informativi; – messaggi di anomalie di funzionamento.

COMPUTER DI BORDO

Messaggi informativi

Possono aiutare all'avviamento del veicolo o fornire informazioni su una scelta o sulle condizioni di guida. Vari esempi di messaggi informativi sono indicati qui di seguito.

2

Esempio di messaggio	Significato delle informazioni selezionate
"Scollegare il cavo per iniziare"	Indica che il cavo di carica è sempre collegato al veicolo.
"Collegare solo una spina"	Indica il collegamento contemporaneo di due spine. Assicurarsi di collegare solo una spina.
"Verificare i collegamenti"	Indica un problema con il collegamento della spina; è necessario controllare tale collegamento.
"Interruzione di corrente durante la ricarica"	Indica un'interruzione di corrente durante la ricarica. Richiedere assistenza al produttore della centrale elettrica.
"Freno di stazionamento ON"	Indica che il freno di stazionamento è tirato.
"Tensione della stazione incoerente"	L'intervallo di uscita di tensione di questa stazione non è coerente con la tensione della corrente della batteria del veicolo; è necessario trovare un'altra stazione appropriata.
"Corrente della stazione incoerente"	L'intervallo di uscita della corrente di questa stazione non è coerente con il veicolo; è necessario trovare un'altra stazione appropriata.

COMPUTER DI BORDO

Messaggi di anomalie di funzionamento

2

Compaiono con la spia  e necessitano una sosta al più presto presso la Rete del marchio guidando con prudenza. Il mancato rispetto di questa norma rischia di provocare un danno del veicolo.

Vengono cancellati premendo il tasto di selezione della visualizzazione oppure automaticamente dopo pochi secondi e vengono

memorizzati nel giornale di bordo. La spia  resta accesa. Vari esempi di messaggi di segnalazione di anomalie di funzionamento vengono indicati qui di seguito.

Esempio di messaggio	Significato delle informazioni selezionate
« Airbag controllare »	Indica un'anomalia dei sistemi di ritegno complementari alle cinture. In caso di incidente, rischiano di non azionarsi.
« Veicolo controllare »	Indica un'anomalia di uno dei sensori dei pedali o del sistema di gestione della batteria da 12 V.
« Circuito freni controllare »	Indica un'usura o la necessità di controllare l'impianto freni.
« Presa veicolo da controllare »	Indica un surriscaldamento a livello della presa di carica dal lato veicolo. Attendere circa 20 minuti e riprovare. Se il problema persiste, rivolgetevi a un concessionario autorizzato.
« Sist. ELETTRICO DA CONTROLLARE »	Indica un'anomalia del sistema di trazione.
« Carica batterie impossibile »	Indica un'anomalia del sistema di ricarica della batteria di trazione.

COMPUTER DI BORDO

Messaggi di allarme

Vengono visualizzati con la spia **STOP** e impongono un arresto immediato, per la sicurezza, compatibilmente con le condizioni del traffico. Spegnete il motore e non riavviate. Rivolgetevi alla Rete del marchio.

Vari esempi di messaggi di allarme sono indicati qui di seguito. **Nota:** i messaggi compaiono sul display sia da soli, sia alternativamente (quando il display deve visualizzare vari messaggi), al tempo stesso può accendersi una spia e/o risuonare un segnale acustico.

Esempio di messaggio	Significato delle informazioni selezionate
« Guasto circuito freni »	Indica un problema nel sistema freni.
« Guasto servosterzo »	Indica un problema sullo sterzo.
« Guasto motore elettrico »	Indica un calo di potenza del veicolo.
"AVVERTENZA: impianto elettrico"	Indica un guasto del sistema elettrico.
« Foratura »	Indica che almeno una delle ruote è forata o molto sgonfia.

COMPUTER DI BORDO

Display e indicatori

2 Quadro della strumentazione A



Si accende all'inserimento del contatto.
L'accensione di alcune spie è accompagnata da un messaggio.
Per i veicoli dotati di un display multimediale, consultare il libretto dell'equipaggiamento.
Per veicoli non dotati di schermo multimediale ➔ 113.

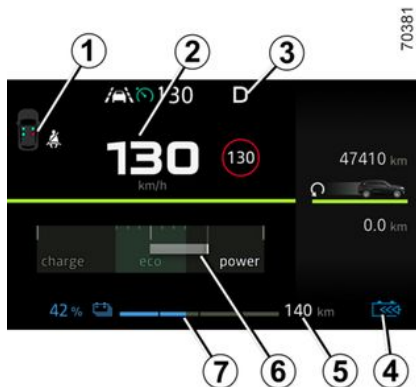

Spia di avvertenza cintura di sicurezza non allacciata 1

Tachimetro 2

Indicatore della modalità di guida 3

D: guida

N: folle

R: retromarcia

B: Frenata

Spia del livello di frenata rigenerativa 4

Informazioni sulla batteria 5 (autonomia stimata).

Econometro 6

Il display indica la quantità di energia.

Livello residuo della batteria di trazione "230 V" 7

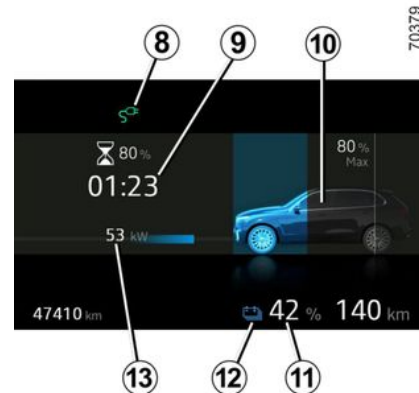

Spia cavo di ricarica collegato 8

Si accende quando il cavo di ricarica è collegato al veicolo.

Tempo di ricarica rimanente 9

Livello di carica 10

L'astina indica la quantità di energia rimanente.

Livello della batteria di trazione 11

Soglia di riserva

Quando il livello di carica della batteria di trazione raggiunge circa il 7% o il 12%, a seconda del veicolo,

l'indicatore e la spia **12**  vengono visualizzati in giallo, accompagnati da un segnale acustico.

Per ottimizzare l'autonomia ➔ 141.

COMPUTER DI BORDO

Soglie di immobilizzazione imminente

Quando il livello di carica raggiunge circa il 4% o, a seconda del veicolo, circa il 6%, verrà emesso nuovamente un segnale acustico e l'indicatore si illuminerà in rosso o, a seconda del veicolo, l'indicatore si accende di luce rossa 30 secondi dopo.

Quando il livello di carica raggiunge il 3,5% o, a seconda del veicolo, circa il 5%, il valore di autonomia non viene più visualizzato. Le prestazioni del motore diminuiscono progressivamente fino all'arresto ➔ 234.

Potenza in entrata nel veicolo 13



Modalità ECO 14

Informazioni sugli ausili alla guida 15

Temperatura esterna 16

Indica la temperatura esterna.



Area informazioni 17, a seconda del veicolo, scorrere con il comando 18 per selezionare vari widget sul quadro della strumentazione A:

- informazioni del computer di bordo (contachilometri, consumi e così via);
- telefono, informazioni multimediali (bussola, sorgente audio attualmente in riproduzione e così via);
- informazioni sul veicolo (avvertenze e così via);
- ...



La pagina del widget Autonomia EV mostra la barra dell'autonomia minima e massima 19

La pagina del widget Autonomia EV mostra l'autonomia attuale e l'unità 20

COMPUTER DI BORDO

2

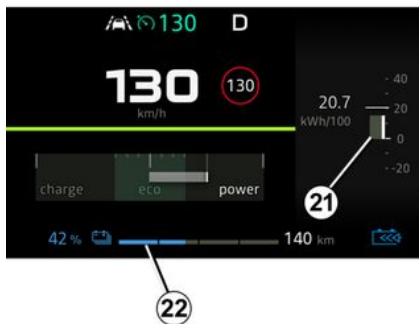

La pagina del widget Consumo visualizza l'indicatore di consumo istantaneo 21

La barra dello stato di carica (SOC) mostra l'attuale livello di carica della batteria disponibile 22



Distanza rimanente per la manutenzione e giorni rimanenti per la manutenzione 23

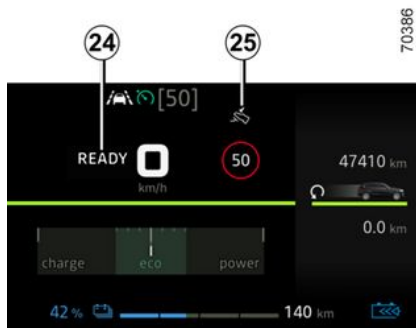

Messaggio che indica che il veicolo è pronto per la guida 24.

Il messaggio READY viene visualizzato quando si avvia il motore e scompare quando la velocità del veicolo supera i 5 km/h circa.

Indicatore pressione freno 25

Indica che è necessario premere il pedale del freno per cambiare la modalità di guida (R, N, D o B)

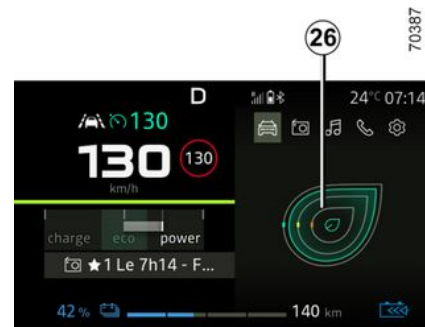

Indicatore dello stile di guida 26
➔ 139.

COMPUTER DI BORDO

70388

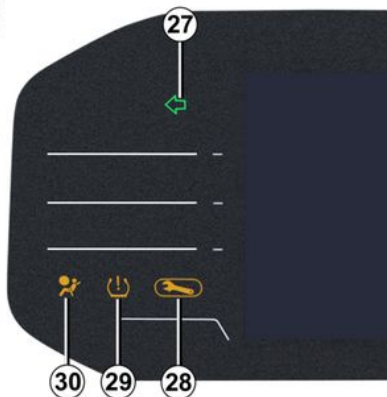

Indicatori di cambio direzione 27

Spia 28 → 116

Spia pressione di gonfiaggio insufficiente 29 → 144

Spia Airbag 30 → 68

70389

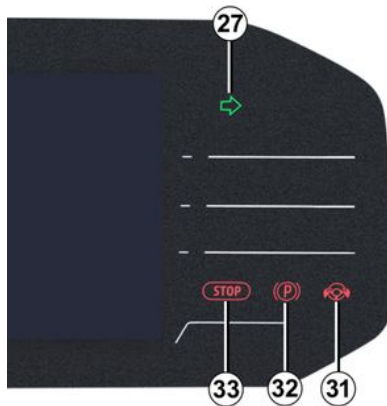

Spia del rilevamento dell'assenza delle mani sul volante 31 → 154

Spia del freno di stazionamento 32 → 136

Spia di arresto immediato 33 → 116

Quadro della strumentazione impostato in miglia

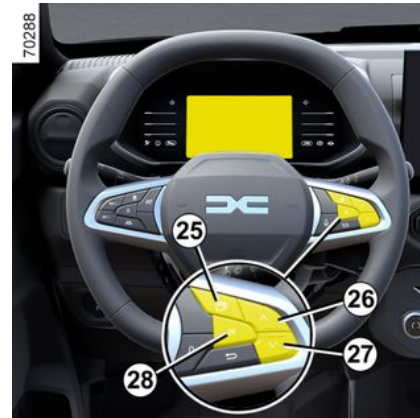

(possibilità di passare in km/h)

Veicoli non dotati di schermo multimediale

- Con il contatto disinserito, premere il contattore 27 tutte le volte necessarie per raggiungere il mondo "Impostazioni";
- premere ripetutamente il comando 28 o 27 per raggiungere "Impostazioni veicolo", quindi premere il contattore 28 "OK";
- premere ripetutamente il comando 28 o 27 per raggiungere "QUADRO DELLA STRUMENTAZIONE", quindi premere il contattore 28 "OK";

COMPUTER DI BORDO

– premere ripetutamente il comando **28** o **27** per raggiungere "Unità: km/h" (o "Unit: mph" se necessario), quindi premere il contattore **28** "OK".

Veicoli dotati di schermo multimediale.

Consultare il libretto di istruzioni del sistema multimediale per selezionare l'unità.

Nota: in entrambi i casi, dopo aver scollegato la batteria, il computer di bordo torna automaticamente all'unità di misura originaria.

Per tornare alla modalità precedente, rifate la stessa operazione.

Per maggiori informazioni, consultate il libretto dell'equipaggiamento multimediale.



Per utilizzare alcune funzioni di assistenza alla guida è necessario modificare

l'unità di misura sul quadro della strumentazione in modo da ottenere le informazioni adeguate durante la guida in un Paese in cui le unità di velocità differiscono da quelle impostate come predefinite sul proprio veicolo.



Per motivi di sicurezza, eseguire queste operazioni a veicolo fermo.

Menu di personalizzazione delle impostazioni del veicolo

A seconda dell'equipaggiamento del veicolo, questa funzione consente di attivare/disattivare e regolare alcune funzioni del veicolo.

Veicoli dotati di schermo multimediale 1



Accedere al menu delle impostazioni

Consultate il libretto d'istruzioni del sistema multimediale per informazioni sull'accesso alle differenti impostazioni.

Selezione delle regolazioni

Selezionare un menu, quindi la funzione da modificare (il display dipende dall'equipaggiamento del veicolo e dal paese di commercializzazione):

a) "Accesso":

- blocco automatico delle porte durante la guida;
- Accesso e avvio tramite telefono;

b) "Benvenuti":

- Sequenza suono interna;
- Funzione luce interna;

c) "Tergivetro":

- Pulizia del lunotto posteriore in retromarcia;

A seconda della funzione, selezionare:

- "ON" oppure "OFF" per attivarla o disattivarla.

Per maggiori informazioni, consultate il libretto dell'equipaggiamento multimediale.



Per motivi di sicurezza, eseguire queste operazioni a veicolo fermo.

COMPUTER DI BORDO

Veicoli non dotati di schermo multimediale

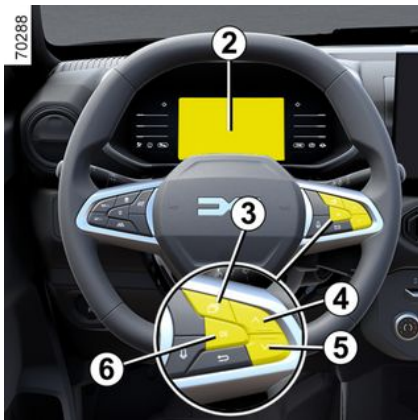

Accesso al menu delle impostazioni del display **2**.

Veicolo fermo:

– premere ripetutamente il contattore

3 per accedere al menu 

– premere ripetutamente il comando **4** o **5** per accedere al menu "Impostazioni".

– Premere il contattore **OK 6**;

Selezione delle regolazioni

Navigare utilizzando il comando **4** o **5** per selezionare la funzione da modificare e premere il comando **6 "OK"** per confermare (il display può variare in

base all'equipaggiamento del veicolo e al Paese):

a) "IMPOSTAZIONI VEICOLO":

– CRUSCOTTO:

- Lingua;
- Unità.

b) "VEICOLO":

- Tergivetro posteriore in retromarcia;
- Comando del controllo aderenza.

c) "PARCHEGGIO ASSISTITO":

– Volume segnale acustico;

d) "ASSISTENZA ALLA GUIDA":

- Sensibilità uscita dalla carreggiata;
- Vibrazione uscita dalla carreggiata;
- Sensibilità sistema di mantenimento della corsia;
- Frenata attiva;
- Sensibilità della frenata attiva;
- Correzione della linea tratteggiata.

e) "SICUREZZA PERSONALE":

- Allarme di superamento della velocità;
- Mantenimento corsia;
- Attenzione.

f) "ACCESSO":

– Blocco delle porte durante la guida;

g) "RIPRISTINO".

 Conferma.

Una volta selezionata la riga, premere il contattore **6 "OK"** per modificare la funzione.

h) "ESCI":

- Impostazioni audio;
- Impostazioni telefono;
- Impostazione ora;
- Regolazione luminosità.

Se si seleziona "PARCHEGGIO ASSISTITO", quindi "VOLUME" o "CRUSCOTTO" e "LINGUA", sarà possibile effettuare una selezione (volume Park Assist o lingua del quadro della strumentazione). In questo caso, effettuare la selezione e confermarla premendo il contattore **6 "OK"**: il valore selezionato

è rappresentato dal simbolo  davanti alla riga.

Per uscire dal menu, premere il contattore **4** o **5** per raggiungere "INDIETRO" e confermare premendo il contattore **6 "OK"**. Può essere necessario ripetere questa operazione.

COMPUTER DI BORDO

i Il menu di personalizzazione delle regolazioni del veicolo non può essere utilizzato durante la guida. Se si superano 20 km/h, il display del quadro della strumentazione torna automaticamente in modalità computer di bordo.

Orologio e temperatura esterna



Veicoli dotati di schermo multimediale.

L'ora e la temperatura esterna sono visualizzate sullo schermo multimediale **1**.

Consultate il libretto di istruzioni del sistema multimediale.



Veicoli non dotati di schermo multimediale

- premere il contattore **2** tutte le volte necessarie per visualizzare il menu ;
- premere ripetutamente il comando **3** o **4** per raggiungere il menu "Impostazione ora", quindi premere il tasto **"OK" 5**;
- premere e tenere premuto il tasto **5 "OK"** fino a quando la visualizzazione dell'ora lampeggia. Impostare l'ora utilizzando il comando **3** o **4**, quindi attendere tre secondi. I minuti inizieranno a lampeggiare.

- impostare i minuti utilizzando il comando **3** o **4**, quindi attendere tre secondi. Il lampeggiamento si interrompe, indicando che l'ora è stata impostata.

Indicatore di temperatura esterna

Caso particolare:

Quando la temperatura esterna è compresa tra -3°C e $+3^{\circ}\text{C}$, i simboli $^{\circ}\text{C}$ lampeggiano (per segnalare il rischio di ghiaccio).

i In caso di rottura dell'alimentazione elettrica (batteria scollegata, filo di alimentazione tagliato...), è necessario regolare nuovamente l'orologio. Vi consigliamo di non effettuare queste regolazioni mentre guidate.

COMPUTER DI BORDO



Indicatore di temperatura esterna

Dato che la formazione di ghiaccio sulla strada dipende da vari fattori climatici, quali l'esposizione, l'igrometria locale e la temperatura, non bisogna basarsi soltanto sull'indicazione della temperatura esterna per determinare la presenza di ghiaccio.

SPIE

La presenza e il funzionamento delle spie DIPENDONO DALL'EQUIPAGGIAMENTO DEL VEICOLO E DAL PAESE.

Quadro della strumentazione A



L'accensione di alcune spie è accompagnata da un messaggio.



L'assenza di ritorni visivi o sonori indica un'anomalia del quadro della strumentazione.

L'accensione di questa spia impone un arresto immediato compatibilmente con le condizioni del traffico. Verificate che il veicolo sia correttamente immobilizzato e rivolgetevi da un Rappresentante del marchio.



La spia  indica la necessità di una sosta al più presto presso un Rappresentante del marchio **guidando con prudenza**. Il mancato rispetto di questa norma rischia di provocare un danno del veicolo.



Per la vostra sicurezza

la spia **STOP** vi impone di fermarvi tassativamente e subito, compatibilmente con le condizioni del traffico. Spegnete il motore e non riavviate. Rivolgetevi alla Rete del marchio.



Spia delle luci di posizione



Spia delle luci abbaglianti



Spia delle luci anabbaglianti



Spia delle luci antinebbia posteriori



Spia della luce indicatrice di direzione lato sinistro



Spia delle luci indicatrici di direzione a destra



Spia porta(e) aperta(e)

Questa spia si accende quando una delle porte è aperta; la spia si accenderà indicando la posizione esatta della porta aperta.

SPIE



Spie di collegamento del cavo di ricarica.

Questa spia si accende quando il cavo di ricarica è collegato al veicolo.



Spia della programmazione della carica



Indicatore di programmazione aria condizionata



Spia di carica insufficiente della batteria secondaria 12 V

Questa spia si accende all'inserimento del contatto e si spegne alcuni secondi dopo. Se si accende durante la marcia, indica una scarica del circuito elettrico. Consultate al più presto un Rappresentante del marchio.



Spia di allarme assistenza

Questa spia si accende all'inserimento del contatto e si spegne non appena si avvia il motore. Può accendersi insieme ad altre spie e/o a messaggi sul quadro della strumentazione.

È necessario recarsi al più presto presso un Rappresentante del marchio **guidando con prudenza**. Il mancato rispetto di questa norma rischia di provocare un danno del veicolo.



Spia di allarme

Se appare in rosso durante la guida ed

è accompagnato dalla spia **STOP**, è necessario, per motivi di sicurezza, fermarsi non appena le condizioni del traffico lo consentono. Spegnete il motore e non riavviate. Contattare un rappresentante del marchio. Se appare in giallo durante la guida ed è ac-

compagnato dalla spia , visitare il più presto possibile un rivenditore autorizzato. **Nel frattempo, guidare con attenzione.**

Il mancato rispetto di questa norma rischia di provocare un danno del veicolo.



Spia di arresto immediato

Questa spia si accende all'inserimento del contatto e si spegne non appena si avvia il motore. Si accende insieme ad altre spie, contemporaneamente all'emissione di un segnale acustico. Essa vi impone, per la vostra sicurezza, di fermarvi tassativamente e subito, compatibilmente con le condizioni del traffico. Spegnete il motore e non riavviate.

Chiedete consiglio alla Rete del marchio.



Spia antibloccaggio delle ruote

Questa spia si accende all'inserimento del contatto e si spegne alcuni secondi dopo.

Se non si spegne dopo l'inserimento del contatto o si accende durante la guida, si è verificato un guasto del sistema ABS. Il sistema frenante è garantito come per i veicoli che non dispongono di un sistema ABS. consultate rapidamente la Rete del marchio.



Spia del limitatore di velocità

➔ 178



Spia del regolatore di velocità

➔ 181



Spia di avvertenza cintura di sicurezza non allacciata

Se, dopo aver avviato il motore, la cintura di sicurezza del conducente o del passeggero anteriore (se applicabile) non è allacciata/in posizione corretta e il veicolo ha raggiunto la velocità di circa 20 km/h, questa spia si accenderà sul quadro della strumentazione e verrà emesso un segnale acustico per circa due minuti ➔ 64.

Nota: un oggetto posato sulla seduta

SPIE

passaggero può azionare in alcuni casi la spia di allarme.

2



Airbag spia

Questa spia si accende all'inserimento del contatto e si spegne alcuni secondi dopo.

Se la spia non si accende all'inserimento del contatto o si accende mentre il motore è in moto, indica la presenza di un'anomalia nel sistema. Consultare al più presto un Rappresentante del marchio



Spia pneumatici sgonfi

Si accende all'inserimento del contatto o all'avviamento del motore, quindi si spegne dopo alcuni secondi → 144.



Spia di livello basso della batteria di trazione

Questa spia si accende all'inserimento del contatto e si spegne alcuni secondi dopo. Rimane accesa quando il veicolo è in marcia.

Se lampeggia durante la guida, indica che il livello di carica è basso. Il veicolo deve essere ricaricato il prima possibile. Contattare un Rappresentante del marchio se non è possibile aumentare il livello della batteria anche se si collega la spina di ricarica.



Spia delle prestazioni limitate

Questa spia si accende all'inserimento del contatto e si spegne alcuni secondi dopo.

Compare quando la batteria di trazione non eroga temporaneamente la rispettiva potenza nominale. Durante questo periodo, le prestazioni del veicolo sono ridotte.

Scegliete uno stile di guida più fluido fino a quando la spia non scompare.



Spia del controllo dinamico della stabilità e del sistema di controllo della trazione

Questa spia si accende all'inserimento del contatto e si spegne alcuni secondi dopo. La spia si può accendere per diversi motivi → 150.



Spia ESC SPENTA

Questa spia si accende all'inserimento del contatto e si spegne alcuni secondi dopo → 151.



Spia che indica un'anomalia o la mancata disponibilità della funzione "Frenata di emergenza attiva" → 162



Spia della funzione "Frenata di emergenza attiva" → 162



Funzione modalità ECO

Si accende quando è attivata la modalità Eco → 140



Spia di anomalia sul circuito dei freni

Si accende all'inserimento del contatto o all'avviamento del motore e si spegne dopo alcuni secondi.

Se si accende quando si frena insieme

alla spia **STOP** e ad un segnale acustico, significa che il livello di liquido dei freni è basso oppure l'impianto freni è guasto.

Fermatevi e rivolgetevi ad un Rappresentante del marchio.



Freno di stazionamento inserito → 136



Spia servosterzo variabile

Si accende all'inserimento del contatto o all'avviamento del motore e si spegne dopo alcuni secondi.

A seconda del veicolo, si accende in caso di guasto della batteria → 121. Durante la guida, se questa spia si ac-

cende insieme alla spia **STOP**, indica un'anomalia del sistema.

Contattare un rappresentante del marchio.

SPIE



Spia antibloccaggio della ruota

Accende il set di contatti e si spegne entro circa tre secondi. Se si accende durante la guida, segnala un guasto del sistema antibloccaggio delle ruote. La frenata è quindi normalmente prevista, ma senza ruote antibloccaggio. Contattare un Rappresentante del marchio.



Spia del pedale del freno

Si accende quando si preme il pedale del freno.



Spia del sistema di prevenzione uscita dalla carreggiata → 154



Spia di guasto operativo Avvertenza attenzione conducente → 170



Spia di eccesso di velocità

Se il veicolo supera i 120 km/h, viene emesso un segnale acustico e la spia si accende.



Indicatore di carica della batteria



Indicatore della temperatura dell'impianto elettrotecnico

Si accende insieme alla spia **STOP**, contemporaneamente all'emissione di un segnale acustico, quando la temperatura del gruppo elettrico è troppo alta. Arrestare il veicolo e disinserire l'accensione. Rivolgersi a un Rappresentante del marchio.

Se si accende insieme alla spia

STOP, a un segnale acustico e se viene visualizzato il messaggio "EVACUARE IN SICUREZZA", disinserire il contatto e non riavviare il motore. Scendere dal veicolo e rivolgersi ad un rappresentante del marchio.



Il messaggio "EVACUARE IN SICUREZZA" accompagnato dalla spia



e da un segnale acustico richiede l'arresto immediato del veicolo, a seconda delle condizioni del traffico. Disinserire il contatto. Lasciarlo spento. Uscire dal veicolo, far uscire tutti i passeggeri e tenerli a debita distanza dal veicolo e dalla zona di circolazione.

Rischio d'incendio



In caso di stazionamento a lato della carreggiata, dovete avvisare gli altri utenti della strada della presenza del vostro veicolo posizionando un triangolo di segnalazione o altri dispositivi prescritti dalle normative vigenti nel Paese in cui vi trovate.



Indicatore di un grave guasto elettrotecnico

Quando si accende, segnala un difetto elettrotecnico relativo al gruppo elettrico (batteria di trazione e motore elettrico). Contattare una concessionaria autorizzata.



Indicatore di guasto elettrotecnico

Quando si accende, segnala un guasto elettrico relativo al motore elettrico. Contattare quanto prima un Rappresentante del marchio.

SPIE

2



L'assenza di ritorni visivi o sonori indica un'anomalia del quadro della strumentazione.

L'accensione di questa spia impone un arresto immediato compatibilmente con le condizioni del traffico. Verificate che il veicolo sia correttamente immobilizzato e rivolgetevi ad un Rappresentante del marchio. La mancata osservanza di queste raccomandazioni può causare danni al veicolo di cui il conducente è responsabile.

Sul display *B*



Airbag passeggero ON



Airbag passeggero OFF

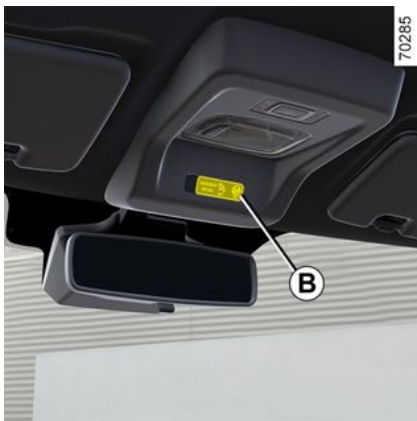

STERZATA

Regolazione del volante

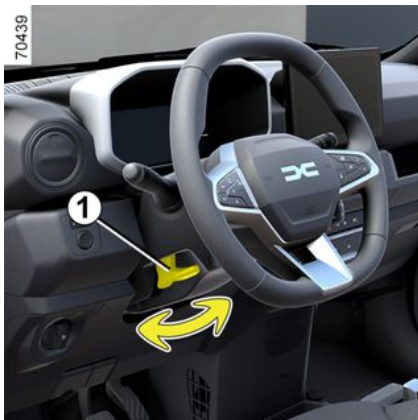

A seconda della versione del veicolo, l'altezza del volante è regolabile.

Spingere la leva **1** verso il basso e portare il volante nella posizione desiderata, quindi sollevare la leva per bloccare il volante.

Assicuratevi che il volante sia correttamente bloccato.

Servosterzo

Non viaggiare mai con la batteria 12 V scarica.

Servosterzo variabile

Il servosterzo variabile è un sistema elettronico che varia l'assistenza dello

sterzo in funzione della velocità del veicolo.

Lo sterzo risulta quindi più morbido in fase di parcheggio (per maggiore comodità), mentre lo sforzo è maggiore man mano che aumenta la velocità (per aumentare la sicurezza alle alte velocità).

Casi particolari

A seconda del veicolo, in caso di guasto della batteria (scollegamento, scaricamento e così via), è necessario reimpostare l'angolo di sterzata. Per eseguire questa operazione:

- Il veicolo deve essere fermo e in piano.
- con il solo conducente a bordo, avviare il motore: sul quadro della stru-

mentazione si accende la spia  e/o, a seconda del veicolo, compare il messaggio "Girare il volante completamente a destra e a sinistra";

- Girare il volante completamente a sinistra, quindi a destra esercitando una pressione fino all'arresto. Disinserire l'accensione e attendere circa un minuto. Al successivo avvio del motore, la spia e/o il messaggio scompariranno, a seconda del veicolo.



Da fermi non sterzate a fondo insistendo con il volante in questa posizione.



Non spegnete mai il motore in discesa, e in generale mentre il veicolo è in movimento (spegnendo il motore non si dispone più del servosterzo).



Con motore spento o in caso di guasto del sistema è sempre possibile ruotare il volante. Lo sforzo necessario sarà maggiore.

VISTA POSTERIORE

Retrovisori esterni ripiegabili



I retrovisori esterni possono essere ripiegati: è sufficiente ripiegarli manualmente contro il vetro della porta.

Retrovisore esterno con regolazione elettrica

Con il contatto inserito, fate scorrere il contattore **1** per selezionare il retrovisore esterno, quindi utilizzare il comando **2** per regolarlo nella posizione desiderata.

Regolazione manuale



Regolare il retrovisore esterno in base alla visione posteriore agendo sulla manopola **3**



Gli oggetti riflessi nello specchio del retrovisore sono in realtà più vicini di quanto appaiono. Per ragioni di sicurezza, tenerne conto per valutare correttamente la distanza prima di qualsiasi manovra.

Retrovisore interno 4

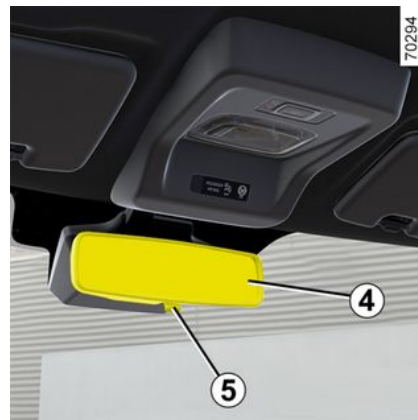

Il retrovisore interno **4** è regolabile manualmente. Durante la guida di notte, inclinare lo specchietto tramite la leva **5** o manualmente per non essere abbagliati dai fari di un veicolo che segue.



Per motivi di sicurezza, effettuate queste operazioni a veicolo fermo.

ILLUMINAZIONE E SEGNALI

Illuminazioni e segnalazioni esterne

Funzione accensione running lights



Se in dotazione al veicolo, le luci diurne si accendono automaticamente senza agire sulla levetta **1** all'avviamento del motore e si spengono allo spegnimento del motore.

Nota: la luce diurna si spegne automaticamente quando l'indicatore è in funzione.

Luci di posizione

 Ruotare la ghiera **1** finché il simbolo non si trova opposto al contrassegno **2**.

Questa spia si accende sul quadro della strumentazione.

NOTA: a seconda del veicolo, l'attivazione manuale delle luci di posizione è possibile solo quando il freno di stazionamento è inserito. In caso contrario, sul cruscotto viene visualizzato il messaggio "Parking lights unavailable" per avvisare che non è possibile accendere le luci di parcheggio.

Luci anabbaglianti

 **Funzionamento manuale**

Ruotare la ghiera **1**, finché il simbolo non si trova opposto al contrassegno **2**. Questa spia si accende sul quadro della strumentazione.

Funzionamento automatico

(a seconda del veicolo)

Ruotare la ghiera **1** finché il simbolo **AUTO** si trova opposto al contrassegno **2**: con il motore acceso, le luci anabbaglianti si accendono o si spengono automaticamente in base alla luminosità esterna, senza necessità di dover agire sulla levetta **1**.

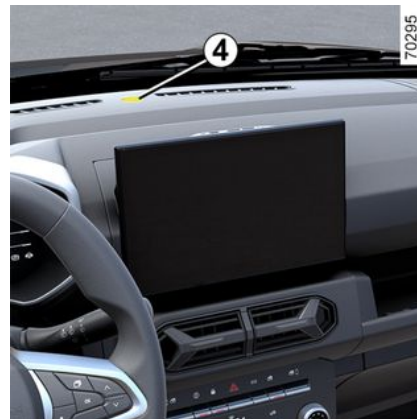

 In caso di guida a sinistra con un veicolo predisposto per tale tipo di guida (o viceversa), i conducenti devono richiedere ad un Rappresentante del marchio di modificare le luci per la durata del viaggio.

ILLUMINAZIONE E SEGNALI

- i** Accertarsi sempre che:
- il parabrezza non sia oscurato (da sporcizia, fango, neve, condensa e così via);
 - il sensore crepuscolare **4** non sia oscurato (da sporcizia, oggetti e così via).

Luci abbaglianti

ED Con il motore acceso e le luci anabbaglianti accese, premere la levetta **1**. Questa spia si accende sul quadro della strumentazione.

Per tornare in posizione luci anabbaglianti, tirare nuovamente la levetta **1** verso di sé.

Luce antinebbia posteriore

Q Ruotare la ghiera centrale **3** della levetta fino a portare il simbolo in corrispondenza del contrassegno **2**, quindi rilasciarla.

Il funzionamento dipende dalla posizione di illuminazione esterna selezionata, con accensione della relativa spia sul quadro della strumentazione.

La spia corrispondente si spegne sul quadro della strumentazione quando le

luci esterne o i fendinebbia sono spenti.

Non dimenticate di spegnere questa luce quando non è più necessaria, al fine di non infastidire gli altri automobilisti.

Spegnimento delle luci

Ruotare l'estremità della levetta **1** finché il simbolo non si trova opposto al contrassegno **2**.

- i** In caso di nebbia, neve o di trasporto di oggetti più lunghi del tetto, l'accensione automatica delle luci non avviene sistematicamente. L'accensione delle luci antinebbia continua a essere a discrezione del conducente: le spie sul quadro della strumentazione vi informano della loro accensione (spia accesa) o del loro spegnimento (spia spenta).



Prima di effettuare un viaggio di notte, verificare che

l'equipaggiamento elettrico funzioni correttamente e regolare l'altezza dei fari (se il carico del veicolo è diverso da quello normale → **255**). Controllate che nulla interferisca con il fascio di luce dei fari (polvere, fango, neve, oggetti trasportati, ...).

Regolazione dei fari anteriori



Regolazione dei fari anteriori:

ILLUMINAZIONE E SEGNALI

Il comando **A** serve per regolare l'altezza del fascio dei fari in base al carico.

Ruotare il comando **A** in senso antiorario per abbassare l'altezza dei fari e in senso orario per sollevarla.



In caso di guida a sinistra con un veicolo predisposto per tale tipo di guida (o viceversa), è obbligatorio regolare temporaneamente le luci per il tempo di permanenza.

ILLUMINAZIONE E SEGNALI

Tabella degli esempi di posizione di regolazione

2

	Esempi di posizioni di regolazione del comando A in funzione del carico	
	Veicolo passeggeri	Utilitaria
Solo conducente	0	0
Conducente con passeggero sul sedile anteriore	1	-
Tutti i posti occupati	1	-
Conducente con passeggeri e bagagli (o carico) in configurazione massa massima autorizzata	2	-
Conducente senza passeggeri e bagagli (o carico) in configurazione massa massima autorizzata	3	3

A seconda della versione.
La tabella precedente riporta alcuni esempi. In ogni caso, regolare il comando **A** in funzione del veicolo in modo da vedere la strada e non abbagliare gli altri conducenti.

ILLUMINAZIONE E SEGNALI

Regolazione temporanea

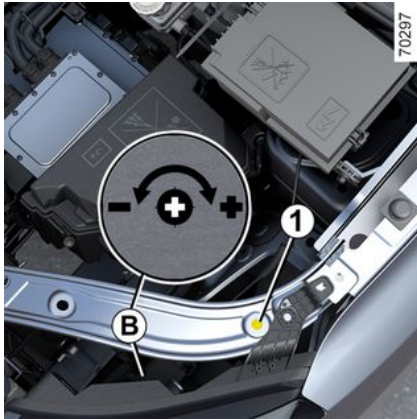

Aprire il cofano motore e individuare la stampigliatura **B** vicino a uno dei fari anteriori.

Per ciascun faretto, utilizzare un cacciavite per ruotare la vite **1** di un quarto di giro verso il simbolo "-" per abbassare il fascio luminoso.

Ripristino nella posizione originaria al termine del tragitto: ruotare la vite **1** di un quarto di giro verso il simbolo "+" per alzare il fascio luminoso.

AVVISATORI ACUSTICI E LUMINOSI

Avvisatore acustico



Premere il cuscino del volante **A** per azionare l'avvisatore acustico.

Segnale luminoso

Tirare la levetta **1** verso di voi, quindi rilasciarla per emettere un segnale luminoso.

Suono del veicolo per i pedoni

I veicoli elettrici sono particolarmente silenziosi. Questo sistema consente, pertanto, di avvisare gli altri utenti della strada, soprattutto pedoni e ciclisti, della vostra presenza.

All'avviamento del motore, il sistema viene attivato automaticamente. Il suono si attiva quando la velocità del veicolo è compresa tra 1 e 30 km/h.

Sistema attivato:

- entra in standby automaticamente se la velocità è superiore a 30 km/h circa;
- il sistema si attiva automaticamente quando la velocità è inferiore a 30 km/h circa.

Luci indicatori di direzione

Spostare la levetta **1** parallelamente al volante e nella direzione in cui si intende ruotare il volante.

Quando si guida in autostrada, le manovre del volante sono di solito insufficienti a riportare automaticamente la levetta nella posizione originaria. Esiste una posizione intermedia in cui la levetta non verrà mantenuta per l'indicazione di cambio corsia e ci saranno 3 lampeggi delle spie nella direzione dedicata.

Se non torna automaticamente indietro, rilasciate manualmente la levetta che tornerà alla rispettiva posizione originaria.

Luci di segnalazione pericolo



Premere il contattore **2**.

Questo dispositivo aziona contemporaneamente i quattro indicatori di direzione e le frecce laterali.

Deve essere utilizzato solo in caso di pericolo per avvertire gli altri automobilisti che siete costretti a fermarvi in un luogo anomalo o in un punto proibito o in condizioni di guida o di circolazione particolari.

TERGIVETRI

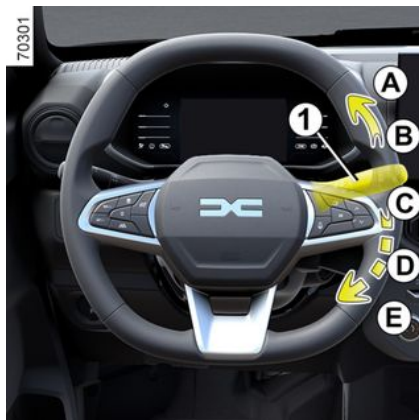

Tergivetro anteriore

 Con l'accensione inserita, spostare la levetta **1** intorno al volante (a seconda del veicolo):

A Funzione di rimozione appannamento a tantum.

B Parcheggio.

C Pulizia intermittente (a seconda del veicolo) - I tergivertri si fermeranno per alcuni secondi tra una spazzolata e l'altra.

D Funzionamento continuo lento.

E Funzionamento continuo rapido.

Lavavetro anteriore

 Con l'accensione inserita, tirare la levetta **1** verso di sé (a seconda del veicolo).

Una breve azione attiva, oltre al lavavetro, una passata dei tergivertri.

Un'azione più lunga sulla levetta attiverà più spazzolate dei tergivertri, oltre al lavavetro, finché la levetta **1** non viene rilasciata. Quando la levetta viene rilasciata, i tergivertri completeranno tre ulteriori spazzolate seguite, pochi secondi dopo, da una quarta.

Se si disinserisce il contatto prima di aver disattivato il tergivertro (posizione **B**), le spazzole si fermeranno nella posizione in cui si trovano sul parabrezza. Dopo avere reinserito il contatto, spostare semplicemente la levetta **1** in posizione **B** per riportare i tergivertri in posizione di arresto.



Quando si interviene nel vano motore, assicurarsi che la levetta dei tergivertri sia in posizione **B** (arresto).

Rischio di lesioni



Efficacia della spazzola del tergivertro

Controllate lo stato delle spazzole del tergivertro. La durata dipende dall'utente:

- deve rimanere pulita: pulire regolarmente la spazzola e il lunotto con acqua saponata;
- non utilizzarla quando il lunotto è asciutto;
- staccatela dal lunotto se non viene utilizzata da tempo.

In ogni caso, sostituirla non appena la sua efficacia diminuisce: all'incirca ogni anno → **242**

Precauzioni relative all'uso dei tergivertri

- In caso di gelo o neve, pulire il lunotto prima di attivare i tergivertri (rischio di surriscaldamento del motorino);
- verificare che nessun oggetto trasportato interferisca con la spazzola del tergivertro in movimento.

TERGIVETRI

Tergicristallo posteriore

2

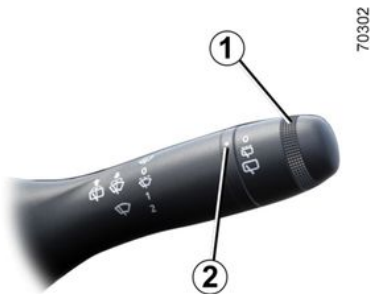

 Con il contatto inserito, ruotare l'estremità della levetta **1** fino ad allineare il simbolo al contrassegno **2**.

Particolarità

Il lunotto viene spazzolato una volta se si seleziona la retromarcia quando i tergicvetri sono in funzione o sono stati disattivati nei due minuti precedenti
→ 242.

Lavavetro posteriore.

 Con il contatto inserito, ruotare l'estremità della levetta **1** fino ad allineare il simbolo al contrassegno **2**.

Una volta rilasciata, questa torna alla posizione tergi-lavavetro posteriore.



Prima di qualsiasi azione sul parabrezza (lavaggio del veicolo, sbrinamento, pulizia del parabrezza e così via) portare la levetta **1** in posizione **B** (arresto).

Rischio di ferite e/o di danneggiamenti.



Non utilizzate il braccio del tergicvetto per aprire o chiudere lo sportello del bagagliaio.



Non tentate di sollevare le spazzole del tergicvetto. Non possono rimanere in posizione staccata dal parabrezza. Per sostituire le spazzole, → 242



Prima di utilizzare il tergicvetto posteriore, verificate che nessun oggetto trasportato interferisca con la corsa della spazzola.

Quando gela, assicuratevi che la spazzola non sia bloccata dal ghiaccio (rischio di surriscaldamento del motorino).

Controllate le condizioni delle spazzole. È necessario sostituirle non appena la loro efficacia diminuisce:

Pulire regolarmente il lunotto.

AVVIAMENTO, SPEGNIMENTO DEL MOTORE

Posizione «Stop e bloccasterzo» St



Per bloccare: togliere la chiave e girare il volante fino allo scatto del bloccasterzo.

Per sbloccare: ruotare leggermente la chiave e il volante.

Posizione «Accessori» A

Con contatto disinserito, gli eventuali accessori (autoradio...) continuano a funzionare.

Contatto inserito, posizione M

Il contatto è inserito:

- il motore può essere avviato.

Contatto inserito, posizione D

Portare la chiave in posizione **D** e rilasciarla.



Non disinserite mai il contatto prima dell'arresto effettivo del veicolo. Lo spegnimento del motore comporta la disattivazione dell'equipaggiamento di assistenza: freni, servosterzo e così via e dei dispositivi di sicurezza passiva come gli airbags e i pretensionatori.

spegnimento del motore

Con il motore avviato, riportare la chiave in posizione "Stop" **St**. Il motore si spegne.



Prima di avviare il veicolo, effettuate i passaggi seguenti.

- Modalità di guida in condizione **N**;
- Premete il pedale del freno ;
- Girate la chiave in posizione **D** e rilasciatela;
- la spia "PRONTO" verrà visualizzata nel quadro strumenti.

Particolarità

A seconda del veicolo, gli accessori (radio, ecc ...) si disattivano sia allo spegnimento del motore che alla chiusura delle porte.

Problemi di avviamento

Per evitare danni, non continuate a provare ad avviare il motore (spingendo o rimorchiando il veicolo) **senza aver identificato e risolto la causa dell'errore**.

Se non riuscite ad avviare il motore, smettete di tentare di farlo da soli e contattate la Rete del marchio.

AVVIAMENTO, SPEGNIMENTO DEL MOTORE



L'avviamento del veicolo può essere effettuato solo se il cavo di carica è scollegato dal veicolo.



Responsabilità del conducente all'arresto o allo spegnimento del veicolo

Non lasciate mai il vostro veicolo incustodito, lasciando all'interno la chiave e un bambino o un animale, anche per un breve lasso di tempo.

Infatti, questi potrebbero mettere a rischio la propria incolumità o quella di altre persone avviando il motore, azionando dispositivi come gli alzavetri o addirittura bloccare le porte.

Inoltre con tempo caldo e/o soleggiato la temperatura interna dell'abitacolo aumenta molto rapidamente.

RISCHIO DI MORTE O DI GRAVI LESIONI.

COMANDO DEL CAMBIO

Leva del cambio elettronico 1



R: retromarcia.

N: folle.

D: modalità automatica.

B: marcia avanti con frenata rigenerativa potenziata.



Il display **2** sul quadro della strumentazione indica la posizione della leva del cambio **1**.

Funzionamento

Portare la leva del cambio **1** di una o due tacche in avanti o all'indietro per innestare la marcia desiderata (**R**, **N**, **D** o **B**), quindi rilasciare la leva del cambio, che tornerà nella posizione stabile.

La marcia innestata viene visualizzata sul quadro della strumentazione.

In determinate condizioni evitate il passaggio da una posizione a un'altra; la posizione corrente lampeggia sul quadro della strumentazione.



NOTA:

Premete sempre il pedale del freno e selezionate la modalità di guida. Se il freno non viene premuto, sul quadro della strumentazione si accende la spia



per avvisare di premere tale pedale prima di selezionare qualsiasi **modalità (R/N/D/B)**.

Per inserire la folle

A veicolo fermo e motore acceso, per selezionare la posizione **N**, spostare la leva del cambio **1** di una tacca in avanti o all'indietro in base alla marcia innestata.

Guida in funzionamento automatico

A veicolo fermo e motore acceso, spostare la leva del cambio **1** di due tacche all'indietro per inserire la marcia **D**.

Se una delle condizioni non è soddisfatta, **D** lampeggia per circa 5 secondi e il messaggio "Premere il freno" compare sul quadro della strumentazione per circa 15 secondi.

Nella maggior parte delle condizioni di guida, non sarà più necessario utilizzare la leva del cambio: le marce cambiano "automaticamente" nel momento

COMANDO DEL CAMBIO

appropriato e a un regime del motore adeguato poiché il sistema automatizzato prende in considerazione il carico del veicolo, il profilo della strada e lo stile di guida selezionato.

i con il motore acceso e il veicolo in movimento a una velocità compresa tra 0 e 8 km/h in posizione **N** o **R**, è necessario premere il pedale del freno per inserire la posizione **D**. Ciò è utile durante manovre di parcheggio che richiedano più marce avanti e poi retromarce alternate.

Guida in modalità **B**

Questa modalità consente di guidare con una maggiore frenata rigenerativa del motore.

Quando si rilascia il pedale dell'acceleratore, il veicolo utilizza la frenata rigenerativa per rallentare. Pertanto il motore elettrico genera una corrente elettrica più elevata che consente di ricaricare la batteria di trazione.

In modalità **B**, la frenata rigenerativa verrà ridotta se la batteria è fredda o completamente carica.



Il freno motore non può in alcun caso sostituirsi alla pressione del pedale del freno.

Per passare alla retromarcia

A veicolo fermo e il motore acceso, spostare la leva del cambio **1** di due tacche in avanti per inserire la marcia **R**.

Se non si preme il pedale del freno, viene emesso un segnale acustico, l'indicazione della posizione **R** lampeggia per circa 5 secondi nella griglia visualizzata sul quadro della strumentazione e il messaggio "Premere freno" viene visualizzato per circa 15 secondi.



con il motore acceso, il veicolo in movimento a una velocità compresa tra 0 e 8 km/h e la posizione **N** o **D** inserita, non occorre premere il pedale del freno per inserire la posizione **R**. Ciò è utile durante manovre di parcheggio che richiedano più marce avanti e poi retromarce alternate.

Parcheggio del veicolo

Quando il veicolo è fermo, spegnere il motore. La posizione di folle "**N**" viene inserita tenendo il piede sul pedale del freno.

Assicurarsi che il freno a mano sia inserito e che il veicolo sia immobilizzato.

NOTA: se compare il messaggio "Rischio di rottura del cambio" sul quadro strumenti con il veicolo fermo, la posizione **N** inserita e pedale del freno non premuto, verificare che la leva del cambio non sia in posizione **D/B** o **R**, quindi disinserire l'accensione.

Al successivo avviamento del motore, la spia si spegne. In caso contrario, la causa può essere dovuta ad un'altra causa. Rivolgersi a un rappresentante del marchio.

anomalie di funzionamento

Durante la guida:

- la visualizzazione del messaggio "Cambio controllare" sul quadro della strumentazione indica un guasto. Consultate al più presto un Rappresentante del marchio;
- se durante la guida sul quadro della strumentazione viene visualizzato il messaggio "Surriscaldamento cambio", arrestare immediatamente la marcia, lasciare che il cambio si raffreddi e aspettare che il messaggio scompaia.

COMANDO DEL CAMBIO



La posizione **N** della leva del cambio non blocca meccanicamente le ruote motrici; assicurarsi che il veicolo sia immobilizzato prima di scendere.



All'apertura della porta, viene visualizzato il messaggio "Selezionare FOLLE N" sul quadro della strumentazione, se il cambio si trova in una posizione diversa da **N** e il motore non si spegne.



In caso di urto sulla parte inferiore del veicolo (ad esempio: contatto con un paracarro, un marciapiede o altri tipi di arredo urbano) si potrebbe danneggiare il veicolo (ad esempio: deformazione di un asse), il circuito elettrico o la batteria di trazione. Non toccate gli elementi del circuito o eventuali perdite o liquidi. Per evitare qualsiasi rischio di incidente, fate controllare il vostro veicolo da un Rappresentante del marchio.

Rischio di lesioni gravi o di scarica elettrica con conseguenze anche mortali.



In caso di guasto al motore o guasto elettrico (guasto batteria, ecc.), assicurarsi che il veicolo sia correttamente immobilizzato.



In caso di urto sulla parte inferiore del veicolo (ad esempio: contatto con un paracarro, un marciapiede o altri tipi di arredo urbano) si potrebbe danneggiare il veicolo (ad esempio: deformazione di un asse), il circuito elettrico o la batteria di trazione. Non toccate gli elementi del circuito o eventuali perdite o liquidi. Per evitare qualsiasi rischio di incidente, fate controllare il vostro veicolo da un Rappresentante del marchio.

Rischio di lesioni gravi o di scarica elettrica con conseguenze anche mortali.

FRENO DI STAZIONAMENTO



Per allentarlo

Tirare la leva **3** leggermente verso l'alto, premere il pulsante **2** e abbassare la leva sul pianale.

La spia  sul quadro della strumentazione si spegne.

Se si procede con il freno di stazionamento non completamente rilasciato, a velocità superiori a 20 km/h, la spia rossa si accenderà sul quadro della strumentazione, accompagnata da un segnale acustico e dal messaggio "Freno stazionamento tirato".

Serraggio

Tirare la leva **3** verso l'alto e assicurarsi che il veicolo sia ben immobilizzato.

La spia  sul quadro della strumentazione si accende.

Parcheggio in pendenza

Quando si parcheggia in pendenza, a seconda della pendenza e/o del carico del veicolo, potrebbe essere necessario tirare il freno a mano di almeno due tacche aggiuntive.



Quando si parcheggia in pendenza in presenza di fango, sabbia, neve o ghiaccio, è possibile che il veicolo si sposti. Girare le ruote in modo che il veicolo resti appoggiato su un elemento robusto (marciapiede e così via).



Durante la guida, verificate che il freno a mano sia completamente allentato (spia rossa spenta): rischio di surriscaldamento ed anche di danneggiamento.



Assicuratevi che il freno a mano sia sempre inserito ogni volta che il veicolo è in condizioni di carica.



In caso di urto sulla parte inferiore del veicolo (ad esempio: contatto con un paracarro, un marciapiede o altri tipi di arredo urbano) si potrebbe danneggiare il veicolo (ad esempio: deformazione di un asse), il circuito elettrico o la batteria di trazione. Non toccate gli elementi del circuito o eventuali perdite o liquidi. Per evitare qualsiasi rischio di incidente, fate controllare il vostro veicolo da un Rappresentante del marchio.

Rischio di lesioni gravi o di scarica elettrica con conseguenze anche mortali.

AMBIENTE

Il veicolo è stato progettato con la volontà di rispettare l'**ambiente** per tutto il suo ciclo di vita: dalla fabbricazione, all'utilizzo fino alla fine della sua durata di esercizio.

Fabbricazione

La fabbricazione del vostro veicolo è stata effettuata presso uno stabilimento industriale che applica procedure avanzate volte alla riduzione degli impatti ambientali nei confronti degli abitanti e della natura delle zone circostanti (riduzione dei consumi di acqua e di energia, dei disturbi visivi e acustici, delle emissioni atmosferiche e acquose, smaltimento e valorizzazione dei rifiuti).

Si prega di contribuire al rispetto dell'ambiente

– Parti e veicoli a fine vita non devono essere gettati. Devono essere conferiti a un ente giuridico che risponda alle norme ambientali.

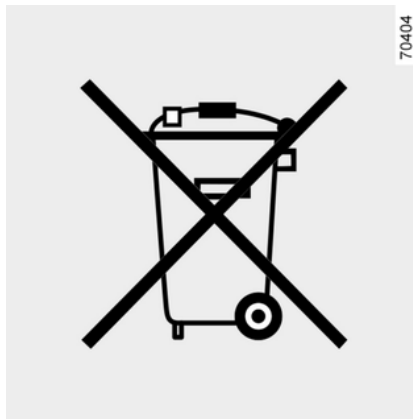

- Le parti e i componenti usurati che vengono sostituiti durante la manutenzione ordinaria del veicolo (ad es. pneumatici) devono essere smaltiti presso punti di raccolta dedicati.
- I componenti **elettrici ed elettronici** usurati che vengono sostituiti (come le batterie) non devono essere gettati tra i normali rifiuti. Portarle presso un rappresentante del marchio o rivolgersi alle autorità locali per informazioni sugli impianti di riciclaggio appropriati.
- Per ottimizzare il riciclaggio del veicolo a fine vita, è possibile rivolgersi a un rappresentante del marchio o visitare il sito web del produttore per essere indirizzato ai punti di raccolta che garantiscono il rispetto dell'ambiente nell'ottemperanza delle leggi locali.

Riciclo

Il veicolo è riciclabile per almeno l'85% e recuperabile per almeno il 95%.

Per raggiungere tali obiettivi, numerosi pezzi del veicolo sono stati progettati in modo da consentirne il riciclaggio.

I materiali e le strutture sono stati accuratamente progettati per:

- consentire a questi componenti di essere facilmente rimossi e rilavorati da aziende specializzate;
- favorire un'economia circolare (riuso, riciclaggio, recupero, ecc.)

Ciò si applica in particolare alle batterie dei veicoli elettrificati.

Al fine di preservare le risorse in termini di materie prime, il veicolo include anche molte parti realizzate con plastica riciclata o materiali rinnovabili.

CONSIGLI DI GUIDA, GUIDA ECOLOGICA

L'autonomia è accreditata secondo un metodo normativo standard. Identico per tutti i costruttori, consente di confrontare i veicoli tra di loro.

L'autonomia in base all'uso reale dipende dalle condizioni di utilizzo del veicolo, dagli equipaggiamenti e dallo stile di guida del conducente. Per ottimizzare l'autonomia, consultare i consigli di seguito.

A seconda delle versioni, avete a disposizione diverse funzioni che vi consentono di ridurre il consumo di energia:

- sul quadro della strumentazione:
 - l'econometro;
 - l'indicatore dello stile di guida;
 - l'indicatore di accelerazione Eco.
- sullo schermo multimediale:
 - dati relativi ai consumi energetici;
 - un grafico del consumo di energia;
 - punteggi basati sul proprio stile di guida;
 - consigli guida Eco;
 - una modalità di guida ECO.

Sul quadro della strumentazione A

A seconda del veicolo, la visualizzazione delle informazioni può essere organizzata e personalizzata in base allo stile di personalizzazione del quadro

della strumentazione selezionato sullo schermo multimediale.

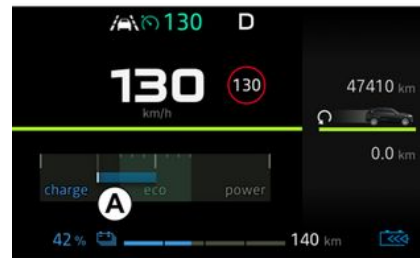
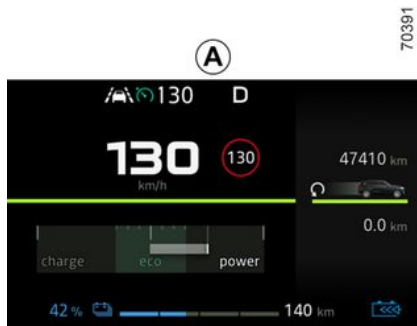

Zona di utilizzo "Ottimale" 0

(a seconda del veicolo)

Indica un consumo nullo.

Zona di utilizzo "Consumo consigliato" B

Econometro

(sul quadro della strumentazione)

L'econometro consente di conoscere in tempo reale il consumo o recupero di energia del veicolo.

Zona di utilizzo "Recupero di energia" A

Durante la guida, quando si solleva il piede dal pedale dell'acceleratore o quando si preme il pedale del freno in fase di decelerazione, il motore genera corrente elettrica che viene utilizzata per rallentare il veicolo e ricaricare la batteria

CONSIGLI DI GUIDA, GUIDA ECOLOGICA

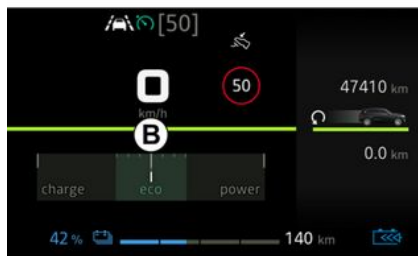

La batteria di trazione fornisce l'energia elettrica necessaria al motore per lo spostamento del veicolo.

Zona di utilizzo "Consumo non consigliato" C

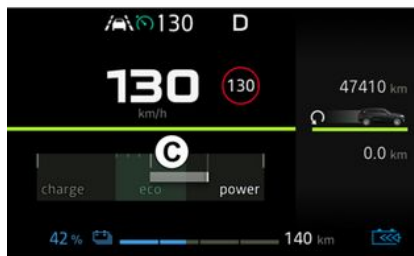

Indica un consumo elevato di energia.



La presenza e la visualizzazione di queste informazioni dipendono dal tipo di impostazione ambiente selezionato

Indicatore dello stile di guida 1



3

Dopo l'attivazione, vi informa in tempo reale sullo stile di guida adottato. Si viene avvisati dall'indicatore 1.

Più petali sono visualizzati sull'indicatore 1, più la guida è flessibile ed economica.

Se si monitora costantemente questo indicatore, si ridurrà il consumo di *energia del veicolo.

Per maggiori informazioni, consultate il libretto dell'equipaggiamento multimediale.

CONSIGLI DI GUIDA, GUIDA ECOLOGICA

Indicatore di accelerazione Eco 2

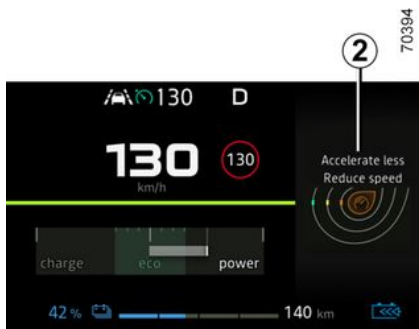

A seconda del veicolo, si viene avvisati in tempo reale se è il conducente sta effettuando un'accelerazione media o intensa.

Si viene avvisati dall'indicatore **2**:

- verde: l'accelerazione è moderata e normale;
- bianco: l'accelerazione è troppo alta;
- grigio: l'accelerazione è elevata.

Nota: non è possibile visualizzare contemporaneamente l'indicatore dello stile di guida **1** e l'indicatore di accelerazione Eco **2**.

Sullo schermo multimediale 3



Sintesi percorso

Sui veicoli dotati di questa funzione, quando viene spento il motore viene visualizzato il messaggio "Sintesi percorso" sullo schermo multimediale **3**. Questo log mostra le informazioni relative all'ultimo percorso:

- il consumo medio di energia;
- il numero di chilometri percorsi;
- una nota generale che tiene conto dell'accelerazione, dell'anticipo e della vostra capacità di gestire la velocità;
- consigli per migliorare l'autonomia.

Viene visualizzata una nota generale da 0 a 100 che vi consente di valutare

la vostra prestazione di guida ecologica.

Quanto più elevato è il punteggio, tanto più il consumo energetico è ridotto.

Di seguito vengono presentati dei consigli ecologici per migliorare la vostra prestazione.

Per maggiori informazioni, consultate il libretto dell'equipaggiamento multimediale.

Funzione modalità Eco

La funzione ECO ottimizza l'autonomia del veicolo limitando le prestazioni del motore e la velocità massima (limitata a circa 100 km/h). Agisce su alcuni sistemi di consumo all'interno del veicolo (servosterzo ecc.) e su alcune operazioni di guida (accelerazione, regolatore di velocità, decelerazione, ecc.).

CONSIGLI DI GUIDA, GUIDA ECOLOGICA

Attivazione della funzione



Premere il contattore **4**

La spia **5** si accende sul quadro della strumentazione e la spia integrata nel contattore si illumina.

Durante la guida è possibile uscire temporaneamente dalla modalità ECO per migliorare le prestazioni del motore.

Per farlo, premete con decisione e a fondo il pedale dell'acceleratore.

La modalità ECO si riattiva non appena si rilascia il pedale dell'acceleratore.

Inibizione della funzione



Premere il contattore **4**.

La spia **5** si spegne sul quadro della strumentazione.

L'autonomia del veicolo

Consigli

In base all'uso reale, l'autonomia del veicolo elettrico varia in base a diversi fattori che possono in parte essere tenuti sotto controllo per migliorare l'autonomia in modo non trascurabile.

Questi fattori sono:

- la velocità e lo stile di guida;
- tipo di strada;
- il livello della temperatura;

- i pneumatici;
- l'utilizzo degli accessori elettrici;
- il carico del veicolo.

L'attivazione della modalità ECO consente inoltre al veicolo di prendere in considerazione automaticamente tutti gli utilizzatori di elettricità (potenza motore e così via) per ridurre al massimo i consumi → **140**.

La velocità e lo stile di guida

56721



Guidare ad alta velocità ridurrà notevolmente l'autonomia del veicolo.

Esempi (a velocità costante):

- la riduzione della velocità da circa 130 km/h a 110 km/h consente di risparmiare fino al 20% circa dell'autonomia di carburante;

CONSIGLI DI GUIDA, GUIDA ECOLOGICA

– la riduzione della velocità da circa 90 km/h a 80 km/h consente di risparmiare fino al 10% circa dell'autonomia di carburante.

Una guida "sportiva" riduce l'autonomia del veicolo: optare per uno stile di guida "più morbido".

Consigli:

- guidare a velocità costante;
- consultare regolarmente gli strumenti a disposizione per informazioni sulle condizioni di guida (econometro, consumo istantaneo, sintesi percorso e così via. ➔ 140;
- adattare la guida in modo da evitare un eccessivo consumo di energia;
- privilegiare il recupero di energia: anticipare l'andamento imprevedibile del traffico sollevando il piede dall'acceleratore o frenando gradualmente.

Il profilo della strada



70313

In salita, piuttosto che tentare di mantenere la stessa velocità, evitare di accelerare più che nella guida normale: mantenete la stessa posizione del piede sull'acceleratore.

Il livello della temperatura

62429

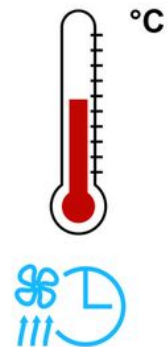

L'utilizzo del riscaldamento o della climatizzazione riduce l'autonomia del veicolo.

Per preservare l'autonomia del veicolo, si consiglia di selezionare la modalità "Riscaldamento e climatizzazione programmabili" prima di utilizzare il veicolo ➔ 200.

CONSIGLI DI GUIDA, GUIDA ECOLOGICA

Pneumatici

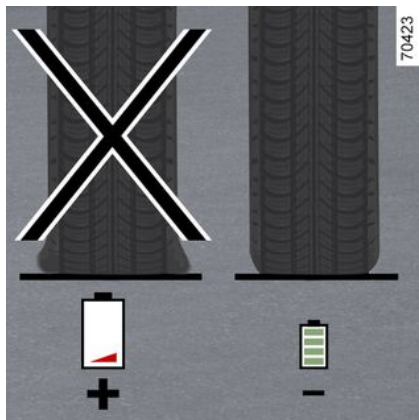

Una pressione insufficiente può far aumentare il consumo di energia. Rispettate le pressioni di gonfiaggio degli pneumatici consigliate per il vostro veicolo.

In caso di sostituzione, montate preferibilmente pneumatici della stessa marca, misura, tipologia e struttura di quelli montati come primo equipaggiamento. L'utilizzo di pneumatici non consigliati riduce notevolmente l'autonomia del veicolo → **228**.

Il carico del veicolo

Evitate ogni carico inutile a bordo del veicolo.

AVVISATORE DI PERDITA DI PRESSIONE DEGLI PNEUMATICI

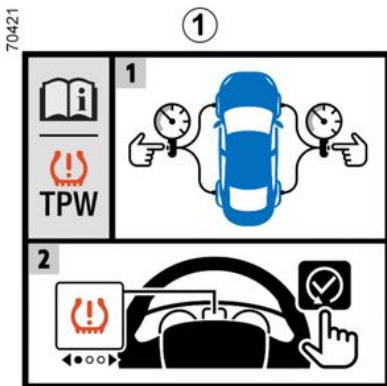

Se presente nel veicolo, questo sistema avverte il conducente dell'eventuale perdita di pressione di uno o più pneumatici.

Il sistema può essere identificato dall'etichetta **1** nel veicolo.



Principio di funzionamento

Questo sistema rileva una perdita di pressione in uno degli pneumatici misurando la velocità delle ruote durante la guida.

La spia  **2** rimane costantemente accesa per avvertire il conducente in caso di pressione insufficiente (ruota sgonfia, ruota forata e così via).

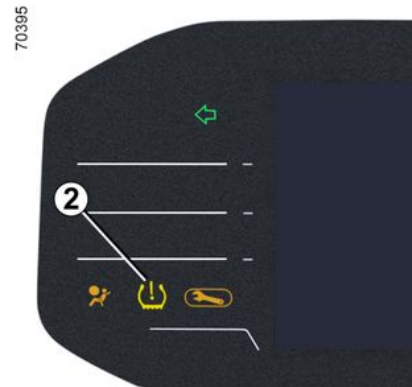

Questa funzione fornisce un aiuto supplementare alla guida. La funzione non interviene al posto del conducente. Quindi non esime il conducente dalla normale vigilanza e dalla responsabilità in caso d'incidente.

Verificate la pressione degli pneumatici, compresa la ruota di scorta, una volta al mese.

Condizioni di funzionamento

Il sistema deve essere ripristinato con una pressione di gonfiaggio uguale a

AVVISATORE DI PERDITA DI PRESSIONE DEGLI PNEUMATICI

quella indicata sull'etichetta della pressione di gonfiaggio degli pneumatici → 228. Altrimenti, in caso di perdita significativa della pressione, potrebbe non essere fornito un avviso affidabile.

La reinizializzazione deve essere sempre effettuata dopo un controllo della pressione di gonfiaggio dei quattro pneumatici a freddo.

Nelle seguenti situazioni il sistema rischia di entrare in funzione in ritardo o di non funzionare correttamente.

- Sistema non ripristinato dopo un nuovo gonfiaggio o qualsiasi operazione effettuata sulle ruote;
- sistema ripristinato non correttamente: pressione di gonfiaggio diversa dalle pressioni consigliate;
- modifica importante del carico o ripartizione del carico su un lato del veicolo;
- guida sportiva con forte accelerazione;
- traffico su strada innevata o sdrucciolevole;
- circolazione con catene da neve;
- montaggio di un solo pneumatico nuovo;
- utilizzo di pneumatici non omologati dalla rete del marchio.

i La pressione degli pneumatici deve essere controllata prima di iniziare la procedura di ripristino. Il sistema non emetterà un avviso se la pressione non corrisponde alla pressione raccomandata.

i La perdita improvvisa di pressione di uno pneumatico (scoppio di uno pneumatico...) potrebbe non essere immediatamente rilevata dal sistema.

Procedura per la reinizializzazione dei livelli standard della pressione dei pneumatici

Questa operazione deve essere effettuata:

- dopo ogni gonfiaggio o ripristino della pressione di gonfiaggio degli pneumatici;
- dopo la sostituzione di una ruota;
- dopo aver utilizzato il kit di gonfiaggio degli pneumatici;
- dopo una rotazione degli pneumatici.

Questa operazione deve essere sempre effettuata dopo un controllo a fred-

do della pressione di gonfiaggio dei 4 pneumatici.

La pressione di gonfiaggio deve corrispondere all'impiego corrente del veicolo (a vuoto, sotto carico, guida in autostrada ...).

Rispettate le pressioni di gonfiaggio (compresa la ruota di scorta). Verificare almeno una volta al mese e prima di effettuare lunghi viaggi (consultare l'etichetta incollata sul taglio della portiera conducente) → 226.



Veicolo non dotato di schermo multimediale

Contatto inserito, **veicolo fermo**;

- premere brevemente più volte il pulsante **3** per raggiungere la scheda "Veicolo";

AVVISATORE DI PERDITA DI PRESSIONE DEGLI PNEUMATICI

- premere brevemente il contattore **4** o **5** per raggiungere la pagina "Inizializzazione pressione gonfiaggio: premere a lungo";
- tenere premuto il contattore **6** "OK" per avviare il ripristino.

3

Tenere premuto il contattore **6** finché non viene visualizzato il messaggio "Operazione completata". È ora possibile partire.

Veicoli dotati di schermo multimediale

La procedura di azzeramento deve essere eseguita a **veicolo fermo** e a contatto inserito.

Per maggiori informazioni, consultate il libretto dell'equipaggiamento multimediale.

AVVISATORE DI PERDITA DI PRESSIONE DEGLI PNEUMATICI

Visualizzazione messaggio

La tabella seguente mostra i possibili messaggi relativi alla procedura di reinizializzazione degli pneumatici.

Predellino	Messaggi	Significato
-	Ripristino pressione di gonfiaggio all'arresto	Il messaggio viene visualizzato durante la guida. Se si desidera reinizializzare la pressione di gonfiaggio dei quattro pneumatici, arrestare il veicolo.
1	Pressione di gonfiaggio iniziale: pressione lunga	Per ripristinare la pressione di gonfiaggio dei quattro pneumatici, a veicolo fermo, tenere premuto il contattore 6 "OK" per avviare il ripristino finché non viene visualizzato il messaggio "Se la pressione è conforme [tenere premuto]".
2	Se la pressione è conforme [tenere premuto]	Il messaggio lampeggia, ricordando che la pressione deve essere regolata sui valori raccomandati sull'etichetta della pressione di gonfiaggio dei pneumatici → 228 prima di ripristinare il sistema. Tenere premuto il contattore 6 "OK" per confermare la richiesta di ripristino finché non viene visualizzato il messaggio "Operazione completata".
3	Operazione completata	La procedura di reinizializzazione è stata completata correttamente. È ora possibile partire.

AVVISATORE DI PERDITA DI PRESSIONE DEGLI PNEUMATICI

Nuova regolazione della pressione degli pneumatici

La pressione di gonfiaggio dei quattro pneumatici deve essere impostata a freddo (fare riferimento all'etichetta A sul bordo della porta del conducente) → 228.

Se la verifica della pressione non può essere effettuata su pneumatici freddi, aumentare le pressioni consigliate di 0,2-0,3 bar (3 PSI).

Non bisogna mai sgonfiare un pneumatico caldo.

Dopo ogni rigonfiaggio o regolazione della pressione degli pneumatici, avviare la reinizializzazione del valore di riferimento della pressione degli pneumatici.

Sostituzione di ruote/ pneumatici

Utilizzare solo apparecchiature approvate dalla rete del marchio.

In caso contrario, il sistema rischia un'attivazione tardiva o un funzionamento errato → 226.

Dopo ogni sostituzione di ruota/pneumatico, regolare la pressione di gonfiaggio e avviare il ripristino del valore di riferimento della pressione di gonfiaggio.

Ruota di scorta

Se il veicolo è dotato di ruota di scorta montata sullo stesso, regolare la pressione degli pneumatici e avviare la reimpostazione del valore di riferimento della pressione degli pneumatici.

Bombolette spray per la riparazione degli pneumatici e kit di gonfiaggio

Utilizzare esclusivamente equipaggiamenti approvati per la rete. In caso contrario, il sistema rischia un ritardo nell'attivazione o un errato funzionamento. → 230.

Dopo aver utilizzato il kit di gonfiaggio degli pneumatici, regolare la pressione degli pneumatici e avviare l'azzeramento del valore di riferimento della pressione degli pneumatici.

Anomalie nella pressione di gonfiaggio degli pneumatici







La tabella seguente elenca i messaggi di avvertenza che vengono visualizzati sul quadro della strumentazione 7 quando il sistema rileva un'anomalia nella pressione di gonfiaggio.

AVVISATORE DI PERDITA DI PRESSIONE DEGLI PNEUMATICI

Tabella dei messaggi di errore

Le informazioni sul quadro della strumentazione segnalano eventuali anomalie nella pressione di gonfiaggio degli pneumatici (ad esempio pneumatici sgonfi o forati).

Spie	Messaggi	Significato
 si accende	Gonfiare pneumatici e ripristinare	Questo messaggio indica che lo pneumatico è sgonfio o forato. Controllare e regolare la pressione di gonfiaggio dei quattro pneumatici a freddo e reinizializzare il sistema.
 lampeggia, quindi resta accesa	Controllare la pressione di gonfiaggio e ripristinare	Questo messaggio indica che la reinizializzazione non è andata a buon fine. Controllare e regolare nuovamente la pressione di gonfiaggio degli pneumatici prima di riavviare la procedura di reinizializzazione.
 lampeggia, quindi resta accesa, insieme alla spia 	Controllare TPW	Questo messaggio indica un errore nel sistema. Rivolgersi a un Rappresentante del marchio.
 lampeggia, quindi resta accesa	TPW non disponibile	Questo messaggio indica che il veicolo è stato equipaggiato con una ruota di scorta di dimensioni differenti rispetto alle altre quattro. Il sistema non è disponibile fino a quando non viene dotato di una ruota di dimensioni identiche alle altre ruote e non è stata eseguita la procedura di reinizializzazione.

DISPOSITIVI DI CORREZIONE E DI ASSISTENZA ALLA GUIDA

Il tuo veicolo è dotato di:

- **ABS (sistema antibloccaggio delle ruote);**
- **controllo elettronico della stabilità ESC con controllo del sottosterzo e sistema di controllo della trazione;**
- **servofreno di emergenza attivo;**
- **assistenza alla partenza in salita.**



Queste funzioni costituiscono un contributo supplementare alla sicurezza in condizioni di guida

critiche permettendo di adattare il comportamento del veicolo alla traiettoria di guida impostata dal conducente.

Tuttavia, queste funzioni non possono sostituire il conducente. **Non consentono di ignorare i limiti di guida del veicolo incitando ad andare più veloci.** Di conseguenza, in nessun caso sostituiscono la vigilanza o la responsabilità del conducente durante le manovre del veicolo (il conducente deve sempre prestare massima attenzione alle situazioni improvvise che possono verificarsi durante la guida).

ABS (sistema antibloccaggio delle ruote)

In caso di frenata brusca, l'ABS evita che le ruote si blocchino, ottimizzando lo spazio di frenata e mantenendo il controllo del veicolo. In queste condizioni, è possibile evitare gli ostacoli anche durante la frenata. Inoltre, questo sistema permette di ottimizzare le distanze d'arresto soprattutto su fondo stradale sdruciolevole (fondo bagnato, ecc.).

Ogni attivazione di questa funzione può essere avvertita attraverso un tremore nel pedale del freno. L'ABS non permette in alcun caso di migliorare le prestazioni «fisiche» legate all'aderenza tra pneumatico e fondo stradale. Le regole di prudenza devono essere **tassativamente** rispettate (distanza di sicurezza tra i veicoli e così via).



In caso di emergenza, si consiglia di applicare sul pedale una **pressione forte e continua**. Non è necessario agire con pressioni ripetute (pom-paggio). L'ABS modulerà lo sforzo applicato nell'impianto freni.

anomalie di funzionamento

– Se la spia  si accende sul quadro della strumentazione durante la guida, **la sicurezza della frenata è sempre garantita senza ABS;**

– se le spie  e  compaiono sul quadro della strumentazione durante la guida, **questo indica un'anomalia dell'impianto freni.**

In questo caso, anche l'ABS è disattivato.

Rivolgersi a un Rappresentante del marchio.

Controllo dinamico della stabilità ESC con controllo del sottosterzo e sistema di controllo della trazione

Controllo elettronico della stabilità ESC

(a seconda del veicolo)

Questo sistema contribuisce a mantenere il controllo del veicolo nelle situazioni di guida «critiche» (evitare un ostacolo, perdita di aderenza in curva, ...).

Controllo sottosterzo

Questo sistema ottimizza l'azione del sistema ESC in caso di marcato sotto-

DISPOSITIVI DI CORREZIONE E DI ASSISTENZA ALLA GUIDA

sterzo (perdita di aderenza dell'avantreno).

Controllo della trazione

Questo sistema limita lo slittamento delle ruote motrici e contribuisce al controllo del veicolo nelle partenze, in accelerazione o in decelerazione.

Inibizione della funzione ESC



Contatto inserito, **veicolo arrestato**;

In alcune condizioni di guida (guida su terreno molto bagnato: neve, fango, ecc. o catene montate), il sistema può ridurre la potenza del motore per limitare lo slittamento delle ruote.

Per evitare questa situazione, è possibile disattivare la funzione:

– premere brevemente più volte il pulsante **1** per accedere al menu ;

– premere ripetutamente il comando **2**

o **3** per accedere al menu "  Impostazioni veicolo". Premere il contatore **OK 4**;

– premere ripetutamente il comando **2** o **3** fino a raggiungere il menu "Traction control". Premere il contatore **OK 4**;

– premere il contatore **OK 4** per disattivare la funzione ESC.

Il messaggio di avviso "ESC OFF" e la spia  compaiono sul quadro della strumentazione per avvisare il conducente.

Se disattivate questa funzione, viene disattivato anche il sistema di controllo della trazione ASR.

Poiché il controllo elettronico della stabilità ESC con controllo del sottosterzo e sistema di controllo della trazione fornisce una sicurezza supplementare, si consiglia di disattivare tale funzione.

Nota: la funzione viene riattivata automaticamente all'inserimento del contatto o al superamento di una velocità di circa 50 km/h. Al di sotto dei 50 km/h, la funzione viene disattivata.

Principio di funzionamento

Un sensore presente nel volante permette di conoscere la traiettoria voluta dal conducente.

Altri sensori sparsi nel veicolo misurano la traiettoria reale. Il sistema confronta la volontà del conducente rispetto alla traiettoria reale del veicolo ed eventualmente correggere la traiettoria controllando la frenata di alcune ruote e/o la potenza del motore. Se il sistema è inserito, la spia sul quadro della

strumentazione  lampeggia.

anomalie di funzionamento

Quando il sistema rileva un'anomalia di funzionamento, sul quadro della strumentazione compaiono il messag-

gio di avviso e la spia .

In questo caso, il controllo dinamico della stabilità ESC con controllo del sottosterzo e sistema di controllo della trazione sono disattivati.

Se queste spie restano accese sul quadro della strumentazione dopo un disinserimento e un inserimento del contatto, rivolgetevi ad un Rappresentante del marchio.

DISPOSITIVI DI CORREZIONE E DI ASSISTENZA ALLA GUIDA

Assistenza alla frenata d'emergenza

Si tratta di un sistema complementare a quello ABS che permette di ridurre gli spazi di frenata del veicolo.

Principio di funzionamento

Il sistema permette di rilevare una situazione di frenata d'emergenza. In tale caso, il servofreno sviluppa la potenza massima di frenata facendo intervenire così il sistema ABS.

L'intervento dell'ABS perdura finché non viene rilasciato il pedale del freno.

anomalie di funzionamento

Quando il sistema rileva un guasto operativo, sul quadro della strumentazione compare il messaggio "Circuito freni controllare" accompagnato dalla

spia .

Rivolgersi a un Rappresentante del marchio.

Partenza assistita in salita

Questo dispositivo vi assiste in caso di partenza in salita. Impedisce al veicolo di indietreggiare o di avanzare, intervenendo sul serraggio automatico dei freni, quando il conducente alza il piede dal pedale del freno per azionare l'acceleratore.

Funzionamento del sistema

Funziona solo quando la leva del cambio si trova in posizione diversa da folle (N) e il veicolo è completamente fermo (pedale del freno premuto).

Il sistema tiene fermo il veicolo per circa **2 secondi**. In seguito, i freni si allentano progressivamente (il veicolo procede in funzione della pendenza).



Il sistema di assistenza alla partenza in salita non può totalmente impedire al veicolo di indietreggiare in tutti i casi (forti pendenze, ecc.).

Il conducente può comunque azionare il pedale del freno e impedire quindi al veicolo di indietreggiare o di avanzare. La partenza assistita in salita non deve essere usata per un arresto prolungato: utilizzare il pedale del freno.

Questa funzione non è concepita per immobilizzare il veicolo in maniera permanente.

Se necessario, usate il pedale del freno per fermare il veicolo.

Il conducente deve prestare particolare attenzione ai fondi sdruciolevoli o poco aderenti e/o in salita.

Pericolo di gravi lesioni.

FUNZIONI DI ASSISTENZA ALLA GUIDA AGGIUNTIVE

My Safety

Con la funzione "My Safety" è possibile disattivare o attivare contemporaneamente una serie di funzioni di assistenza alla guida.

A seconda del veicolo, è possibile configurare la funzione "My Safety" dallo schermo multimediale o dal quadro della strumentazione selezionando le funzioni di ausilio alla guida da disattivare in gruppo.

Funzionamento



Modalità "All on"

A seconda del veicolo, questa modalità include le seguenti funzioni di assistenza alla guida:

- allarme acustico di eccesso di velocità ➔ 172;
- prevenzione uscita dalla carreggiata ➔ 154;
- avvertenza vigilanza conducente ➔ 170.

Quando la modalità "All on" è attivata: si accende la spia sul pulsante 1 e sul quadro della strumentazione viene visualizzato il messaggio di conferma "Sicurezza personale TUTTO ATTIVO selezionato". Gli ausili alla guida disponibili nella modalità sono attivati.

Modalità "Perso"

Con questa modalità è possibile **disattivare** o **riattivare** alcuni ausili alla guida disponibili nella modalità "All ON" precedentemente configurati tramite l'impostazione "My Safety Perso".

Una volta inserito il contatto, **premere due volte di seguito il pulsante 1** per attivare la modalità "Perso".

Alla prima pressione, il messaggio "Premere di nuovo per Sicurezza personale" viene visualizzato sul quadro della strumentazione. Alla seconda pressione, la spia del pulsante 1 si spegne. La modalità "Perso" è attivata. Sul quadro della strumentazione viene

visualizzato il messaggio "Sicurezza personale personalizzata selezionata". Per tornare alla modalità "All On", **premere una volta** il pulsante 1. La spia sul pulsante 1 si accende.



A seconda del veicolo e del periodo di tempo trascorso dall'ultimo arresto del motore, la modalità "All On" viene riattivata:

- quando il veicolo viene sbloccato;
- o
- quando viene aperta una porta;
- o
- quando il motore viene riavviato.

Configurazione di My Safety Perso



Per motivi di sicurezza, eseguire queste operazioni a veicolo fermo.

FUNZIONI DI ASSISTENZA ALLA GUIDA AGGIUNTIVE



Le impostazioni "My Safety Perso" salvate per la modalità "Perso" vengono memorizzate l'ultima volta che il motore è stato spento o quando le porte sono state bloccate.

3

Configurazione dallo schermo multimediale 2



Consultare il libretto di istruzioni del sistema multimediale per informazioni sull'accesso alle impostazioni.

Configurazione dal computer di bordo



Veicolo fermo:

– premere ripetutamente il contattore

3 per accedere al menu  ;
– premere ripetutamente il comando **4**

o **5** per accedere al menu  "Impostazioni veicolo". Premere il contattore **OK 6**;

– premere ripetutamente il comando **4** o **5** fino a raggiungere il menu "My Safety Perso". Premere il contattore **OK 6**;

– selezionare gli ausili alla guida da aggiungere o rimuovere dalla modalità "Perso" premendo ripetutamente il co-

mando **4** o **5**. Premere l'interruttore **OK 6** per aggiungere o rimuovere gli ausili alla guida.

Prevenzione uscita dalla carreggiata

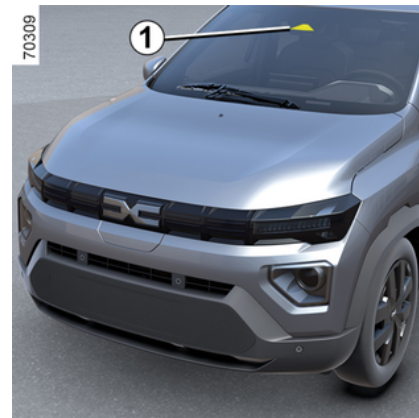

Grazie alle segnalazioni dalla telecamera **1**, la funzione attiva un'azione correttiva sul sistema sterzante del veicolo quando viene superata una linea continua o tratteggiata o in prossimità del bordo della strada (separatore, barriera, marciapiede, argine e così via) senza l'attivazione delle spie di direzione.

A seconda dell'impostazione, in caso di attraversamento di una linea tratteg-

FUNZIONI DI ASSISTENZA ALLA GUIDA AGGIUNTIVE

giata senza attivare gli indicatori di direzione, la funzione:

- avverte il conducente senza azioni correttive sul sistema sterzante;
- o
- innesca un'azione correttiva sul sistema di sterzo.



In qualsiasi momento potete **riprendere il controllo del veicolo** azionando il volante.

Posizione della telecamera 1

Accertatevi che il parabrezza non sia oscurato (da sporcizia, fango, neve, condensa e così via).



Questa funzione fornisce un aiuto supplementare alla guida. Questa funzione non sostituisce in alcun modo la vigilanza e la responsabilità del conducente, che deve mantenere sempre il controllo del veicolo.

Attivazione/disattivazione



A seconda del veicolo, a seconda del tempo trascorso dall'ultimo spegnimento del motore, la funzione si riattiva:

- sbloccando il veicolo;
- o
- si apre una porta;
- o
- al riavvio del motore.

Attivazione, disattivazione con il contattore 2

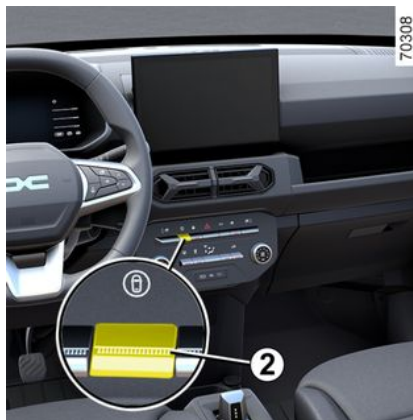

– **Per disattivare la funzione**, se è stata disattivata dalla modalità "Perso" della funzione "My Safety" ➔ 153, premere il contattore **2** due volte. La spia



viene visualizzata in giallo sul quadro della strumentazione.

– **Per riattivare la funzione**, premere



il contattore **2** una volta. La spia si accende in grigio sul quadro della strumentazione.

Veicolo dotato di schermo multimediale 3



Per maggiori informazioni, consultate il libretto dell'equipaggiamento multimediale.

FUNZIONI DI ASSISTENZA ALLA GUIDA AGGIUNTIVE

Veicolo non dotato di schermo multimediale



Veicolo fermo:

– premere ripetutamente il contattore

4 per accedere al menu 

– premere ripetutamente il comando **5**

o **6** per accedere al menu  "Impostazioni veicolo". Premere il contattore **OK 7**;

– premere ripetutamente il comando **5** o **6** fino a raggiungere il menu "MY SAFETY PERSON" o, a seconda del veicolo, il menu "ASS. ALLA GUIDA". Premere il contattore **OK 7**;

– premere ripetutamente il comando **5** o **6** per accedere al menu "Mantenimento corsia".

– premere nuovamente il contattore **OK 7** per attivare o disattivare la funzione:

–  funzione attivata;

–  funzione disattivata.

Quando la funzione è disattivata, la

spia  viene visualizzata in giallo sul quadro della strumentazione.

Funzionamento



Quando la funzione è attivata, si accende la spia 

e gli indicatori di linea destra e sinistra **8** compaiono in grigio sul quadro della strumentazione.

La funzione è impostata per attivarsi quando:

– la velocità del veicolo è compresa tra 65 km/h e 170 km/h;

–

la spia  e gli indicatori di linea sinistro o destro **8** vengono visualizzati in bianco sul quadro della strumentazione.

La funzione si attiva se il veicolo:

- si avvicina al bordo della strada senza attivare gli indicatori di direzione;
- supera una linea continua senza attivare gli indicatori di direzione;
- supera una linea tratteggiata senza attivare gli indicatori di direzione, se è selezionata l'impostazione "Intervento sulle linee tratteggiate".

In questi casi:

– la funzione attiva un'azione sul sistema di sterzata per correggere la traiettoria del veicolo;

e

– la spia  si accende in giallo e l'indicatore **8** per la linea attraversata diventa giallo sul quadro della strumentazione.

Se l'azione correttiva sul sistema di

sterzo non è sufficiente, la spia  si accende in rosso e l'indicatore **8** sul lato della linea attraversata diventa

FUNZIONI DI ASSISTENZA ALLA GUIDA AGGIUNTIVE

rosso sul quadro della strumentazione. Ciò è accompagnato da una vibrazione sul volante.

Quando l'impostazione "Intervento sulle linee tratteggiate" non è selezionata, la funzione emette l'allarme se il veicolo supera una linea tratteggiata senza attivare gli indicatori di direzione e non vi è alcun bordo strada abbastanza vicino alla linea.

In questo caso, la funzione **avvisa** il conducente:

– da una vibrazione del volante;
e

– la spia  si accende in rosso e l'indicatore **B** sul lato della linea attraversata diventa rosso sul quadro della strumentazione.

Nota: nelle curve, la funzione permette di tagliare leggermente la curva.

Casi particolari

Avvertenza "Mantenere il controllo"

– Se il sistema è in funzione e non rileva più attività del conducente sul volante, sul quadro della strumentazione viene visualizzato il messaggio "Mantenere il controllo" accompagnato da

un segnale acustico e la spia  si accende in giallo finché il conducente non ha ripreso il controllo del veicolo.

– Se il sistema è rimasto attivo per troppo tempo, sul quadro della strumentazione viene visualizzato il messaggio "Mantenere il controllo" accompagnato da un segnale acustico, dalla

spia gialla  e dall'indicatore lampeggiante **B** sul lato della relativa linea laterale, finché il conducente non ha ripreso il controllo del veicolo.



È possibile interrompere la correzione della traiettoria in qualsiasi momento spostando il volante.

Impostazioni

Veicolo dotato di schermo multimediale **3**



Per accedere alle impostazioni della funzione dallo schermo multimediale **3**, consultare il libretto di istruzioni del sistema multimediale:

– "Intervento sulle linee tratteggiate": utilizzare questa impostazione per selezionare la risposta della funzione se il veicolo attraversa una linea tratteggiata senza attivare un indicatore di direzione:

- impostazione selezionata: la funzione potrebbe attivare un'azione sul sistema di sterzata per correggere la traiettoria del veicolo;
- impostazione non selezionata: la funzione può avvisare il conducente mediante una vibrazione al volante

FUNZIONI DI ASSISTENZA ALLA GUIDA AGGIUNTIVE

senza correggere la traiettoria del veicolo.

– "Vibrazione": regolare la vibrazione del volante per la funzione "Prevenzione uscita dalla carreggiata";
– "Previsione uscita": regolare il livello di sensibilità del rilevamento delle linee. Per effettuare questa operazione, selezionate:

- "In ritardo": linea rilevata se attraversata;
- "Standard": linea rilevata quando ci si avvicina;
- "In anticipo": linea rilevata quando è vicina.

Per maggiori informazioni, consultate il libretto dell'equipaggiamento multimediale.

Veicolo non dotato di schermo multimediale



Veicolo fermo:

- premere ripetutamente il contattore **4** per accedere al menu  ;
- premere ripetutamente il comando **5** o **6** per accedere al menu "Impostazioni veicolo". Premere il contattore **OK 7** ;
- premere ripetutamente il comando **5** o **6** finché a raggiungere il menu "ASSISTENZA ALLA GUIDA". Premere il contattore **OK 7** ;
- scorrere ripetutamente premendo il comando **5** o **6** per accedere a
 - "Vibrazione uscita dalla carreggiata";

o

- "Sensibilità sistema di mantenimento della corsia";

o

- Menu "Correzione linea tratteggiata".

- Premere il contattore **OK 7** ;
- scorrere ripetutamente premendo il comando **5** o **6** per regolare l'impostazione. Premere l'interruttore **OK 7** .

– "Correzione linea tratteggiata": utilizzare questa impostazione per selezionare la risposta della funzione se il veicolo attraversa una linea tratteggiata senza attivare un indicatore di direzione:

- impostazione selezionata: la funzione potrebbe attivare un'azione sul sistema di sterzata per correggere la traiettoria del veicolo;
- impostazione non selezionata: la funzione può avvisare il conducente mediante una vibrazione al volante senza correggere la traiettoria del veicolo.

– "Vibrazione uscita dalla carreggiata": regolare la vibrazione del volante per la funzione "Prevenzione uscita dalla carreggiata";

– "Sensibilità sistema di mantenimento della corsia": regolare il livello di sensibilità per il rilevamento delle linee. Per

FUNZIONI DI ASSISTENZA ALLA GUIDA AGGIUNTIVE

effettuare questa operazione, selezionate:

- "In ritardo": linea rilevata se attraversata;
- "Standard": linea rilevata quando ci si avvicina;
- "In anticipo": linea rilevata quando è vicina.

Indisponibilità/inibizione temporanea della funzione

Il sistema è temporaneamente non disponibile o disattivato quando:

- superamento estremamente rapido della linea;
- guida continua sopra una linea;
- quattro secondi circa dopo il cambio di corsia;
- curve strette;
- visibilità ridotta;
- uno degli indicatori di direzione è attivato;
- attivazione delle luci di segnalazione pericolo;
- la retromarcia è stata inserita;
- forte accelerazione;
- variazione della larghezza della corsia;
- funzionamento del sistema antibloccaggio delle ruote;
- funzionamento del controllo elettronico di stabilità ESC;
- attivazione della frenata di emergenza attiva.

Se la funzione non è disponibile, la

spia  e gli indicatori della linea sinistro e destro **2** diventano grigi sul quadro della strumentazione.

La visuale della telecamera è ostruita o bloccata.

Disattivazione automatica

La funzione viene disattivata automaticamente quando:

- Il controllo elettronico di stabilità ESC è disattivato o non funziona correttamente;
- Il sistema antibloccaggio non funziona correttamente;
- Un sistema di traino è collegato elettricamente alla presa di traino del rimorchio;

– la spia  viene visualizzata.

Quando la funzione è disattivata, la

spia  viene visualizzata in giallo sul quadro della strumentazione.

anomalie di funzionamento

Quando il sistema rileva un guasto di funzionamento:

– la spia  viene visualizzata in giallo sul quadro della strumentazione;

In alcuni casi è accompagnata dal messaggio:

– il messaggio "Assistenza alla guida non disponibile";

o

– il messaggio "Controllare assistenza alla guida";

o

– il messaggio "Controllare fotocamera anteriore";

Rivolgersi a un Rappresentante del marchio.

FUNZIONI DI ASSISTENZA ALLA GUIDA AGGIUNTIVE

Avvertenze



Questa funzione fornisce un aiuto supplementare alla guida. Questa funzione non sostituisce in alcun modo la vigilanza e la responsabilità del conducente, che deve mantenere sempre il controllo del veicolo.

Interventi/riparazioni del sistema

- In caso di urto, l'allineamento della telecamera può alterarsi, con possibili conseguenze sul funzionamento. Disattivate la funzione e consultate un Rappresentante del marchio.
- Ogni intervento nella zona in cui si trova la telecamera (riparazione, sostituzione, modifiche parabrezza e così via) deve essere effettuato da un professionista qualificato.

Solo la Rete del marchio è abilitata a intervenire sul sistema.

Interferenze sul sistema

Alcune condizioni possono interferire o danneggiare il funzionamento del sistema, come:

- parabrezza oscurato (da sporczia, ghiaccio, neve, condensa e così via);
- un ambiente complesso (tunnel e così via);
- condizioni meteorologiche avverse (neve, pioggia, grandine, ghiaccio e così via);
- scarsa visibilità (notte, nebbia e così via);
- la segnaletica orizzontale è irregolare o difficile da distinguere (ad esempio, parzialmente cancellata, spaziatura eccessiva, superficie stradale irregolare);
- essere abbagliati (sole abbagliante, luci di veicoli provenienti in direzione opposta e così via);
- la strada è stretta, tortuosa o irregolare (curve strette e così via);
- marcia ravvicinata a un veicolo nella stessa corsia.

In questo caso, la funzione "Prevenzione uscita dalla carreggiata" potrebbe essere attivata in modo errato o non attivarsi affatto.

Rischio di correzione indesiderata, errata o di mancata correzione della traiettoria.

Inibizione della funzione

È necessario disattivare la funzione se:

- la zona della telecamera è stata danneggiata (sul lato della parabrezza o sul lato retrovisore interno);
- la strada è scivolosa (neve, ghiaccio, aquaplaning, ghiaia e così via);

FUNZIONI DI ASSISTENZA ALLA GUIDA AGGIUNTIVE

- scarsa visibilità (notte, nebbia e così via);
- il parabrezza è rotto o deformato (non effettuate riparazioni su questa zona del parabrezza; fatelo sostituire presso un Rappresentante del marchio);
- il veicolo sta trainando un rimorchio o un caravan;
- il veicolo entra in una zona caratterizzata da numerose marcature superficiali (zona con lavori stradali e così via).

FUNZIONI DI ASSISTENZA ALLA GUIDA AGGIUNTIVE

Frenata attiva di emergenza

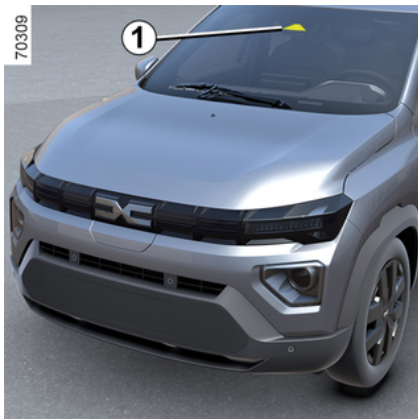

Il sistema utilizza le informazioni della telecamera **1** per determinare la distanza dal proprio veicolo:

– dal veicolo che lo precede nella stessa corsia;

o

– da eventuali veicoli in arrivo nel contesto di una manovra per cambiare direzione;

o

– e dai veicoli che passano perpendicolarmente;

o

– e i veicoli fermi;

o

– pedoni e ciclisti circostanti.

Inoltre, informa il conducente in caso di rischio di urto frontale per consentire manovre di emergenza adeguate (premendo il pedale del freno e/o ruotando il volante).

A seconda della reattività del conducente, il sistema può assistere con una frenata in modo da poter limitare danni o evitare urti.

In caso contrario, il sistema è inattivo e l'avviso non viene attivato.



Questa funzione fornisce un aiuto supplementare alla guida.

Questa funzione non sostituisce in alcun modo la vigilanza e la responsabilità del conducente, che deve mantenere sempre il controllo del veicolo.



Questo sistema può applicare massima di frenata del veicolo finché non è completamente fermo, se necessario.

Per motivi di sicurezza, indossare sempre la cintura quando si viaggia e avere cura di verificare che il carico sia posizionato in modo che gli oggetti non possano essere scagliati in avanti e colpire gli occupanti.

Posizione della telecamera **1**

Accertatevi che il parabrezza non sia oscurato (da sporczia, fango, neve, condensa e così via).

Funzionamento

Durante la guida, in caso di un rischio di collisione, il sistema:

– **segnala il rischio di collisione:** il messaggio "Rilevato ostacolo" viene visualizzato sul quadro della strumentazione accompagnato da un segnale acustico.

Nota: se il conducente preme il pedale del freno e il sistema rileva ancora un rischio di collisione, la forza frenante

FUNZIONI DI ASSISTENZA ALLA GUIDA AGGIUNTIVE

può essere aumentata se non è sufficiente a prevenire la collisione.

– **può attivare la frenata:** se il conducente non reagisce all'avviso e la collisione risulta imminente, la spia rossa

 e il messaggio "Frenare" vengono visualizzati sul quadro della strumentazione accompagnati da un segnale acustico.

Nota:

– se il conducente utilizza i comandi del veicolo (volante, pedali e così via), il sistema potrebbe ritardare alcune operazioni o non attivarsi;

– se la frenata di emergenza attiva ha causato l'arresto del veicolo, questo viene mantenuto fermo per un breve periodo. Oltre questo limite di tempo, il conducente deve tenere il veicolo fermo premendo sul pedale del freno.

– dopo che il sistema ha attivato la frenata, verrà visualizzato il messaggio "Sicur. avanzata attivata".

 In caso di manovra di emergenza, è possibile interrompere la frenata in qualsiasi momento effettuando una delle azioni seguenti:

- toccando il pedale dell'acceleratore;
- oppure
- ruotando il volante in una manovra per evitare l'urto.

 **Particolarità degli allarmi**
A seconda della velocità, l'avviso e la frenata possono essere attivati contemporaneamente.

Rilevamento dei veicoli

Rilevamento di veicoli che viaggiano nella stessa corsia

Il rischio di collisione con il veicolo davanti al proprio nella stessa corsia viene rilevato dal sistema quando:

- il veicolo viaggia a una velocità compresa tra 5 km/h e 130 km/h circa.

Rilevamento di eventuali veicoli in arrivo nel contesto di una manovra per cambiare direzione

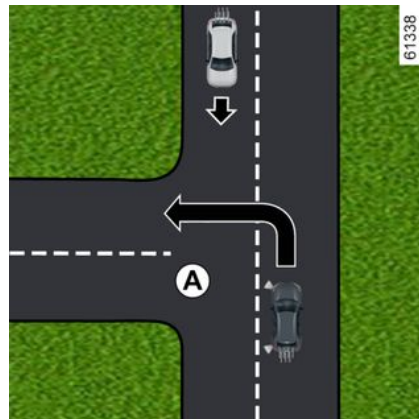

Quando si desidera cambiare direzione (ad esempio, **A**), i veicoli in arrivo vengono rilevati dal sistema quando:

- il veicolo viaggia a una velocità compresa tra 7 km/h e 30 km/h circa;
- hai attivato l'indicatore di direzione.

Rilevamento di veicoli che attraversano perpendicolarmente la corsia

I veicoli che attraversano perpendicolarmente la corsia vengono rilevati dal sistema quando:

- il veicolo viaggia a una velocità compresa tra 5 km/h e 85 km/h circa.

FUNZIONI DI ASSISTENZA ALLA GUIDA AGGIUNTIVE

Rilevamento di veicoli fermi nella corsia

I veicoli fermi vengono rilevati dal sistema quando:

- il veicolo viaggia a una velocità compresa tra 5 km/h e 130 km/h circa.

Riconoscimento di pedoni e ciclisti

Rilevamento di pedoni e ciclisti nella stessa corsia

Il sistema rileva pedoni e ciclisti quando:

- il veicolo viaggia a una velocità compresa tra 5 km/h e 85 km/h circa.

Rilevamento di pedoni e ciclisti durante i cambi di direzione

Il sistema rileva pedoni e ciclisti quando:

- il veicolo viaggia a una velocità compresa tra 7 km/h e 30 km/h circa.

Attivazione/disattivazione



A seconda del veicolo e dal periodo di tempo trascorso dall'ultimo arresto del motore, la funzione viene riattivata:

- quando il veicolo viene sbloccato;
- o
- quando viene aperta una porta;
- o
- quando il motore viene riavviato.

Attivazione, disattivazione del sistema dallo schermo multimediale 2

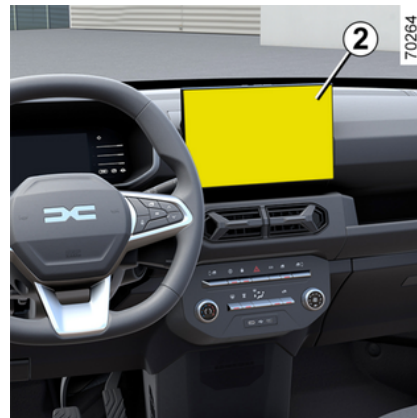

Per attivare o disattivare la funzione, consultare il libretto di istruzioni del sistema multimediale.



Selezionare "ON" o "OFF".



Attivazione/disattivazione del sistema dal computer di bordo

FUNZIONI DI ASSISTENZA ALLA GUIDA AGGIUNTIVE



Veicolo fermo:

- premere ripetutamente il contattore **3** per accedere al menu  ;
- premere ripetutamente il comando **4** o **5** per accedere al menu " Impostazioni veicolo". Premere il contattore **OK 6** ;
- premere ripetutamente il comando **4** e **5** finché a raggiungere il menu "ASSISTENZA ALLA GUIDA". Premere il contattore **OK 6** ;
- scorrere ripetutamente premendo il comando **4** o **5** per accedere al menu "Frenata attiva";
- premere nuovamente il contattore **6 OK** per attivare o disattivare la funzione:

-  funzione attivata;
-  funzione disattivata.

Quando il sistema è disattivato, la spia  si accende in giallo sul quadro della strumentazione.

Quando il sistema è attivato, la spia si spegne.

Impostazioni



Per motivi di sicurezza, eseguire queste operazioni a veicolo fermo.

Regolazione delle impostazioni dallo schermo multimediale 2

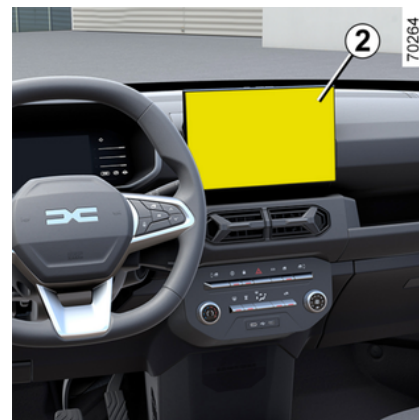

A veicolo fermo, per accedere alle impostazioni delle funzioni dallo schermo multimediale **2**, consultare il libretto di istruzioni del sistema multimediale:

- "Anteprima avvertenza": regola il livello di sensibilità. Per effettuare questa operazione, selezionate:
 - "In ritardo"
 - "Standard"
 - "In anticipo"

Per maggiori informazioni, consultate il libretto dell'equipaggiamento multimediale.

Regolare le impostazioni dal calcolatore di bordo 3

FUNZIONI DI ASSISTENZA ALLA GUIDA AGGIUNTIVE



Veicolo fermo:

- premere ripetutamente il contattore **3** per accedere al menu  ;
- premere ripetutamente il comando **4** o **5** per accedere al menu "Impostazioni veicolo". Premere il contattore **OK 6**;
- premere ripetutamente il comando **4** o **5** finché a raggiungere il menu "ASSISTENZA ALLA GUIDA". Premere il contattore **OK 6**;
- scorrere ripetutamente premendo il comando **4** o **5** per accedere al menu "Sensibilità frenata attiva". Premere il contattore **OK 6**;
- scorrere ripetutamente premendo il comando **4** o **5** per regolare

l'impostazione. Premere il contattore **OK 6**.

Temporaneamente non disponibile

Se il sistema rileva un guasto tempora-

neo, la spia  si accende in giallo sul quadro della strumentazione.

Le cause possibili sono:

- il sistema temporaneamente oscurato (abbagliamento dal sole, luci anabbaglianti, condizioni meteorologiche sfavorevoli e così via). Il sistema sarà nuovamente operativo quando le condizioni di visibilità migliorano;
- il sistema viene temporaneamente interrotto (ad esempio: il parabrezza è oscurato da sporcizia, fango, neve, condensa e così via). In tal caso, parcheggiare il veicolo e spegnere il motore. Pulire il parabrezza. Al successivo avviamento del motore, dopo cinque o dieci minuti di guida la spia e il messaggio scompaiono. In caso contrario, il problema può essere dovuto a un'altra causa. Rivolgersi a un rappresentante del marchio.

anomalie di funzionamento

Quando il sistema rileva un guasto

operativo, la spia  si accende in giallo sul quadro della strumentazione.

Rivolgersi a un Rappresentante del marchio.

FUNZIONI DI ASSISTENZA ALLA GUIDA AGGIUNTIVE

Avvertenze



Questa funzione fornisce un aiuto supplementare alla guida. Questa funzione non sostituisce in alcun modo la vigilanza e la responsabilità del conducente, che deve mantenere sempre il controllo del veicolo.

L'attivazione di questa funzione può essere ritardata o impedita quando il sistema rileva chiari segni di controllo del veicolo da parte del conducente (azione sul volante, pedali e così via).

Il sistema non può essere attivato quando:

- è stato attivato il controllo elettronico della stabilità (ESC).

Interventi/riparazioni del sistema

- In caso di urto, l'allineamento della telecamera può alterarsi, con possibili conseguenze sul funzionamento. Disattivate la funzione e consultate un Rappresentante del marchio.
- Ogni intervento nella zona in cui si trova la telecamera (riparazione, sostituzione, modifiche parabrezza e così via) deve essere effettuato da un professionista qualificato.

Solo la Rete del marchio è abilitata a intervenire sul sistema.

FUNZIONI DI ASSISTENZA ALLA GUIDA AGGIUNTIVE



Interferenze sul sistema

Alcune condizioni possono interferire o danneggiare il funzionamento del sistema, come:

- condizioni meteorologiche avverse (neve, pioggia, grandine, ghiaccio e così via);
- scarsa visibilità (notte, nebbia e così via);
- scarso contrasto tra l'oggetto (veicolo, pedone e così via) e l'area circostante (ad esempio, pedone vestito di bianco in una zona innevata e così via);
- essere abbagliati (sole abbagliante, luci di veicoli provenienti in direzione opposta, ecc.);
- parabrezza oscurato (da sporcizia, ghiaccio, neve, condensa e così via);
- ...

In queste condizioni, il sistema potrebbe non reagire, avvisare il conducente o frenare inavvertitamente.

Limiti di funzionamento del sistema

- A ogni avviamento del veicolo, il sistema effettua una taratura in base all'ambiente circostante il veicolo e può essere inattivo per un intervallo di tempo di guida compreso tra due e cinque minuti circa;
- un veicolo in arrivo non attiverà alcun avviso o azione di sistema se le condizioni dettagliate nel paragrafo "Rilevamento dei veicoli in arrivo nel contesto di una manovra per cambiare direzione" non sono soddisfatte;
- Per garantire il buon funzionamento del sistema, la telecamera deve restare pulita e non deve essere manomessa;
- sui veicoli di piccole dimensioni, il sistema potrebbe reagire in maniera meno efficace che sugli altri veicoli;
- il sistema potrebbe non funzionare correttamente quando il fondo stradale è scivoloso (pioggia, neve, ghiaccio e così via). ;
- per garantire il corretto funzionamento, il sistema deve distinguere l'intero ostacolo. Quindi il sistema non rileva:
 - pedoni/ciclisti al buio o in condizioni di scarsa illuminazione;
 - pedoni/ciclisti parzialmente visibili;
 - pedoni di altezza inferiore a circa 80 cm;
 - pedoni che trasportano oggetti ingombranti;
- ...

In queste condizioni, il sistema potrebbe non reagire, avvisare il conducente o frenare inavvertitamente.



Inibizione della funzione

È necessario disattivare la funzione se:

- l'area della telecamera è stata danneggiata (ad esempio, all'interno o all'esterno del parabrezza);
- il veicolo viene trainato (riparazione);
- il parabrezza è rotto o deformato (non effettuare riparazioni su questa zona; farlo sostituire da un rappresentante del marchio);
- non si guida su una strada asfaltata.

Se il sistema funziona in modo anormale, disattivarlo e rivolgetevi ad un Rappresentante del marchio.

Interruzione della funzione

È possibile disattivare la funzione di frenata attiva in qualsiasi momento premendo rapidamente il pedale dell'acceleratore o sterzando il volante durante una manovra per evitare un urto.

FUNZIONI DI ASSISTENZA ALLA GUIDA AGGIUNTIVE

Avvertenza vigilanza conducente

L'avvertenza vigilanza conducente è una funzione che analizza il comportamento del conducente (stile di guida, manovra del veicolo e così via) e lo avverte in caso di rischio di addormentamento.

Tiene conto di indicatori quali:

- movimenti del volante;
- azioni esercitate dal conducente su altri sistemi (indicatori di direzione, pedale del freno e così via).



Fornisce un aiuto supplementare alla guida in caso di rischio di stanchezza. La funzione non

è attiva sul veicolo. La funzione non esime il conducente dalla normale vigilanza e dalla responsabilità durante la guida.

Il conducente deve sempre adattare la guida in base al proprio stato di vigilanza, indipendentemente dalle indicazioni del sistema.

Funzionamento

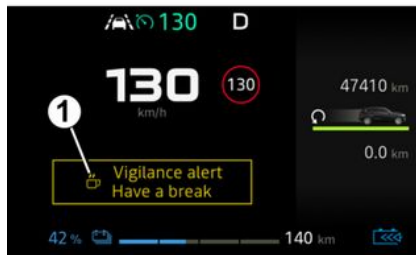

70396



70288

La funzione è pronta a far scattare un allarme se:

- sono trascorsi alcuni minuti dall'ultima fermata del veicolo;
- la velocità del veicolo è maggiore di circa 70 km/h.

In caso di rischio di affaticamento o di scarsa attenzione, il messaggio "Avvertenza attenzione: fare una pausa" **1** viene visualizzato sul quadro della strumentazione, accompagnato da un segnale acustico.

Premere il contattore **2 OK** per eliminare l'avvertenza. È consigliabile fermarsi non appena possibile per una pausa.

Dopo aver eliminato il messaggio, il sistema continua il monitoraggio della vigilanza e, se necessario, emette un nuovo avviso.



L'avviso vigilanza conducente monitora costantemente l'attenzione del conducente e può fornire diversi avvisi per ogni viaggio.

Il sistema si azzerà ogni volta che si avvia il motore.

FUNZIONI DI ASSISTENZA ALLA GUIDA AGGIUNTIVE

Attivazione/disattivazione



Per motivi di sicurezza, eseguire queste operazioni a veicolo fermo.



A seconda del veicolo e dal periodo di tempo trascorso dall'ultimo arresto del motore, gli avvisi vengono riattivati:

- quando il veicolo viene sbloccato;
- o
- quando viene aperta una porta;
- o
- quando il motore viene avviato.



Quando gli avvisi sono disattivati, il sistema continua a valutare lo stato di affaticamento del conducente.

Attivazione e disattivazione degli avvisi tramite il contattore 3



Gli avvisi possono essere disattivati o attivati con la modalità "Perso" della funzione "My Safety" ➔ 153.

Se gli avvisi sono stati disattivati in precedenza con la modalità "Perso":

- **per disattivare gli avvisi**, premere due volte il pulsante 3. La spia del pulsante 3 si spegne;
- **Per disattivare gli avvisi**, premere una volta il pulsante 3. La spia del pulsante 3 si accende.

Attivazione e disattivazione dallo schermo multimediale 4



Per attivare o disattivare gli avvisi, consultare il libretto di istruzioni del sistema multimediale.

Selezionare "ON" o "OFF".

Attivazione, disattivazione dal computer di bordo 5

FUNZIONI DI ASSISTENZA ALLA GUIDA AGGIUNTIVE

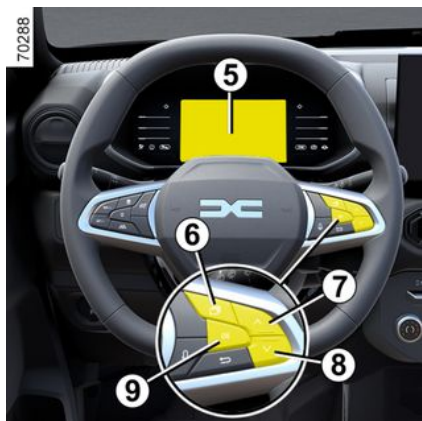

Veicolo fermo:

- premere ripetutamente il contattore

6 per accedere al menu ;



- premere ripetutamente il comando

7 o **8** per accedere al menu "  Impostazioni veicolo". Premere il contattore **OK 9**;

- premere ripetutamente il comando **7** o **8** finché a raggiungere il menu "ASSISTENZA ALLA GUIDA". Premere il contattore **OK 9**;

- premere ripetutamente il comando **7** o **8** per raggiungere il menu "Avvertenza attenzione";

- premere nuovamente il contattore **OK 9** per attivare o disattivare gli avvisi:

-  avviso attivato;
-  avviso disattivato.

Limiti di funzionamento del sistema

Alcune condizioni possono interferire o compromettere il funzionamento del sistema, come ad esempio:

- determinati stili di guida (guida non corretta e così via);
- guida su una strada in cattive condizioni;
- forte vento laterale;
- L'orologio è configurato in modo errato (a seconda del veicolo);
- strade tortuose;
- trazione rimorchio.

anomalie di funzionamento

Se il sistema rileva un guasto, il messaggio "Controllare monitoraggio at-

tenzione" e la spia  compaiono sul quadro della strumentazione.

Fare controllare il sistema da un Rappresentante del marchio.

Riconoscimento dei segnali stradali

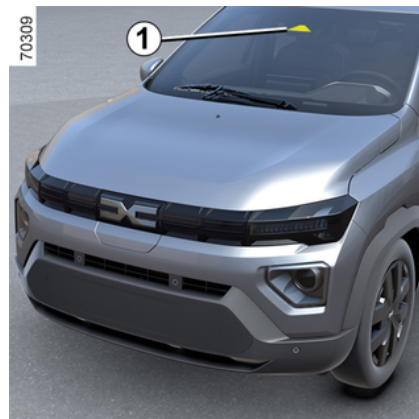

Il sistema visualizza i limiti di velocità sul quadro della strumentazione in base ai segnali rilevati sul bordo della strada.

Utilizza principalmente le informazioni fornite dalla telecamera **1** installata sul parabrezza dietro il retrovisore.

A seconda del Paese, il sistema utilizza anche le informazioni di un abbonamento alle mappe per interpretare determinati segnali (ingresso della città e così via).

Il segnale visualizzato sul quadro della strumentazione cambia quando il sistema rileva un segnale stradale.

FUNZIONI DI ASSISTENZA ALLA GUIDA AGGIUNTIVE

Una volta attivato il limitatore di velocità o il regolatore di velocità, è possibile adattare il valore nominale del limite di velocità a quello visualizzato sul quadro della strumentazione dal sistema (➔ 178 e ➔ 181).

Se il limite di velocità rilevato viene superato, il segnale stradale visualizzato sul quadro della strumentazione viene modificato per informare il conducente.

Posizione della telecamera 1

Accertatevi che il parabrezza non sia oscurato (da sporcizia, fango, neve, condensa e così via).

Particolarità

Per i veicoli con un abbonamento alle mappe:

– se il veicolo circola in un Paese dove la velocità è espressa in un'unità di misura diversa da quella del veicolo, il sistema visualizza il cartello di limite di velocità nell'unità del Paese e la relativa conversione nell'unità utilizzata dal quadro della strumentazione del veicolo;

– nei paesi in cui il limite di velocità si riduce in presenza di pioggia su alcuni tipi di strada, il sistema potrebbe modificare il limite di velocità rilevato dopo alcuni secondi di attivazione dei tergicristalli del parabrezza.

Per i veicoli sprovvisti di abbonamento alle mappe: durante la guida in un Paese in cui le unità di velocità differiscono da quella del proprio veicolo, è possibile selezionare manualmente l'unità di velocità mostrata sul quadro della strumentazione (ad esempio, il passaggio da miglia a chilometri) in modo da visualizzare informazioni accurate ➔ 108.

Nota: il sistema non prende in considerazione le limitazioni eccezionali, come ad esempio quelle applicate nei giorni di picco di inquinamento.

Funzionamento

Spie

2. Segnali di limite di velocità e segnali di limite di velocità aggiuntivi (velocità sulla rampa di uscita con freccia, velocità con un caravan, limite di velocità con durata dell'applicazione e così via)

3. Segnali stradali aggiuntivi (inizio della zona di divieto di sorpasso).

Se il limite di velocità rilevato viene superato, un cerchio lampeggia intorno al segnale stradale (spia 2) accompagnato, a seconda del veicolo, da un segnale acustico emesso per alcuni secondi per avvisare il conducente.

Rimane acceso sul quadro della strumentazione finché la velocità del veicolo supera il limite rilevato.



La funzione visualizza le seguenti spie:

FUNZIONI DI ASSISTENZA ALLA GUIDA AGGIUNTIVE

Abbonamento alle mappe

Il rilevamento dei segnali stradali è associato a un abbonamento alle mappe.

Nota: se non è disponibile una mappa di un Paese, sullo schermo multimediale apparirà un messaggio per informare il conducente e per scaricare le informazioni della mappa relative a tale Paese.

Per gestire l'abbonamento, vedere il libretto d'istruzioni del sistema multimediale.

Se non c'è abbonamento, il sistema si limita a prendere in considerazione i segnali del limite di velocità quando vengono rilevati dalla telecamera.

Il sistema non tiene più in considerazione le informazioni relative alla mappa. La disponibilità del limite di velocità potrebbe risentirne.

Attivazione/disattivazione



Per motivi di sicurezza, eseguire queste operazioni a veicolo fermo.



A seconda del periodo di tempo trascorso dall'ultimo arresto del motore, gli avvisi vengono riattivati:

- quando il veicolo viene sbloccato;
- o
- quando viene aperta una porta;
- o
- quando il motore viene riavviato.

Attivazione, disattivazione degli avvisi di velocità eccessiva con il contattore 4

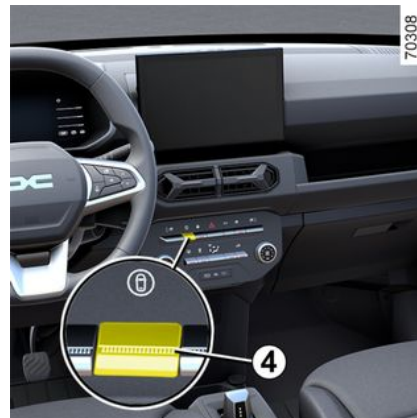

Gli avvisi acustici possono essere disattivati o attivati con la modalità "Perso" della funzione "Sicurezza personale" ➔ 153.

Se gli avvisi acustici sono stati disattivati in precedenza con la modalità "Perso":

- **per disattivare gli avvisi**, premere due volte il pulsante 4. La spia del pulsante 4 si spegne;
- **per disattivare gli avvisi**, premere una volta il pulsante 4. La spia del pulsante 4 si accende.

Attivazione, disattivazione degli avvisi acustici di velocità eccessiva dallo schermo multimediale 5

FUNZIONI DI ASSISTENZA ALLA GUIDA AGGIUNTIVE



Per attivare o disattivare l'avviso acustico, consultare il libretto di istruzioni del sistema multimediale.

Selezionare "ON" o "OFF".

Attivazione, disattivazione dell'avviso acustico di velocità eccessiva dal computer di bordo



Veicolo fermo:

- premere ripetutamente il contattore

6 per accedere al menu ;



- premere ripetutamente il comando

7 o **8** per accedere al menu  "Impostazioni veicolo". Premere il tasto **OK 9**;

- premere ripetutamente il comando **7** o **8** finché a raggiungere il menu "ASSISTENZA ALLA GUIDA". Premere il tasto **OK 9**;

- premere ripetutamente il comando **7** o **8** per raggiungere il menu "Avviso velocità";

- premere nuovamente il tasto **OK 9** per attivare o disattivare il segnale acustico:

-  avviso attivato;
-  avviso disattivato.

Variazione del limite di velocità o della velocità di crociera



Per adattare l'impostazione di controllo del limitatore di velocità e del regolatore di velocità al limite di velocità rilevato, premere il contattore **10**.

Temporanea indisponibilità

Se il sistema non è disponibile per motivi legati alla telecamera o ai dati della mappa, sul quadro della strumentazione viene visualizzato il simbolo giallo

FUNZIONI DI ASSISTENZA ALLA GUIDA AGGIUNTIVE



Se il problema persiste, rivolgetevi ad un Rappresentante del marchio.

Il sistema potrebbe non rilevare il limite di velocità se:

- il parabrezza non è pulito;
- la telecamera è abbagliata dal sole;
- la visibilità è insufficiente (nebbia e così via);
- i segnali stradali sono illeggibili (neve e così via) o nascosti (da un altro veicolo o dagli alberi);
- le informazioni delle mappe non sono aggiornate

Nota: quando la telecamera anteriore è oscurata, sul quadro della strumentazione viene visualizzato il messaggio "Telecamera anteriore senza visibilità". Pulire l'area del parabrezza davanti alla telecamera.

anomalie di funzionamento

Quando il sistema rileva un guasto operativo, sul quadro della strumentazione viene visualizzato il simbolo gial-



lo. In alcuni casi, sono accompagnati dal seguente messaggio:

- « Aiuto alla guida indisponibile »;
- oppure
- « Camera anteriore controllare »;

oppure

- « Aiuto alla guida Controllare »;
- Rivolgersi a un Rappresentante del marchio.

FUNZIONI DI ASSISTENZA ALLA GUIDA AGGIUNTIVE

Avvertenze



Questa funzione fornisce un aiuto supplementare alla guida. Questa funzione non sostituisce in alcun modo la vigilanza e la responsabilità del conducente, che deve mantenere sempre il controllo del veicolo.

Il conducente deve sempre adattare la velocità a seconda del codice della strada e delle condizioni del traffico, indipendentemente dalle indicazioni del sistema.

Il sistema potrebbe non rilevare tutti i segnali di limite di velocità o potrebbe interpretarli in modo errato.

Il conducente non deve ignorare i segnali stradali non rilevati dal sistema e deve dare la priorità al rispetto della segnaletica stradale e del codice della strada.

In caso di scarsa visibilità (nebbia, neve, brina e così via), il sistema potrebbe non segnalare al conducente il limite adeguato.

LIMITATORE DI VELOCITÀ

La funzione limitatore di velocità controlla il motore per aiutare il conducente a non superare una velocità di guida prescelta, nota come **limite di velocità**.

La funzione del limitatore di velocità può essere attivata da 0 a 180 km/h.



È possibile collegare il limitatore di velocità alla funzione "Riconoscimento dei segnali stradali" ➔ 172.

Comandi

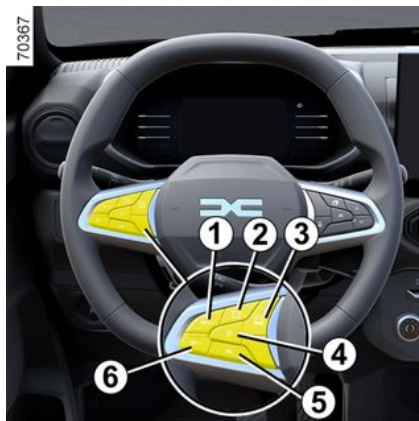

1. Contattore per attivare e aumentare il limite di velocità (**SET/+**).

2. A seconda del veicolo, interruttore di attivazione del rilevamento segnaletica stradale ➔ 172.

3. Contattore di modalità per cambiare stato tra **OFF** / limitatore di velocità / regolatore di velocità.

4. Messa in standby della funzione con memorizzazione del limite di velocità (**0**).

5. Promemoria del limite di velocità memorizzato (**RES**).

6. Contattore per attivare e diminuire la velocità limitata (**SET/-**).

Quando si seleziona la modalità "**OFF**" prima di disinserire l'accensione, la funzione "Limitatore di velocità" verrà attivata automaticamente al successivo avviamento del veicolo.

Guida

Quando un limite di velocità è stato memorizzato ma non è ancora stato raggiunto, la guida è simile a quella di un veicolo non dotato del limitatore di velocità.

Una volta raggiunto tale limite, agendo sul pedale dell'acceleratore non si potrà superare la velocità programmata, tranne nei casi d'emergenza (consulta-

re il paragrafo "Superamento del limite di velocità").

Attivazione

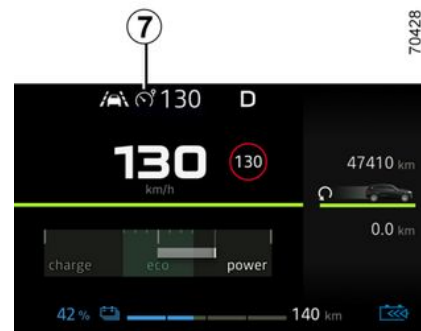

Premere il contattore **3** tutte le volte necessarie finché la spia **7** non si accende in grigio sul quadro della strumentazione. Il messaggio "Limitatore ON" viene visualizzato sul quadro della strumentazione accompagnato da trattini a indicare che la funzione è attiva e in attesa di memorizzare un limite di velocità.

Per memorizzare la velocità corrente, premere il contattore **1** (**SET/+**) o **6** (**SET/-**): il limite di velocità sostituisce i trattini e, a seconda del veicolo, la spia **7** si accende in bianco.

LIMITATORE DI VELOCITÀ

La velocità minima registrata sarà di 30 km/h.



Attenzione, occorre tenere i piedi vicino ai pedali per essere pronti a intervenire in caso di emergenza.

Variazione della velocità limitata



Potete variare la velocità limitata agendo (con pressioni successive o continue):

- il contattore **1 (SET/+)** per aumentare la velocità;
- il contattore **6 (SET/-)** per ridurre la velocità.



La funzione limitatore di velocità non agisce in alcun caso sull'impianto freni.

Superamento della velocità impostata

È possibile superare la velocità limitata in qualsiasi momento. A tale scopo, premete il pedale dell'acceleratore **con decisione e a fondo** oltre il punto di resistenza.

Durante la fase di superamento, il limite di velocità compare sul quadro della strumentazione.

Successivamente, rilasciare il pedale dell'acceleratore: la funzione limitatore di velocità ritorna non appena si raggiunge una velocità inferiore a quella memorizzata.

Impossibilità per la funzione di mantenere il limite di velocità

Quando si guida in forte discesa, il sistema non è in grado di mantenere il limite di velocità. La velocità memorizzata lampeggia in rosso sul quadro della strumentazione e un segnale acustico viene prodotto a intervalli regolari per informare il conducente della situazione.



Se il limitatore di velocità non è disponibile (dopo diversi tentativi di attivazione), contattare un rivenditore autorizzato.

Messa in stand-by della funzione

La funzione limitatore di velocità è messa in standby quando si preme il contattore **4 (0)**.

La velocità limitata viene memorizzata e visualizzata in grigio sul quadro della strumentazione.

Richiamo della velocità limitata

Se una velocità è stata memorizzata, può essere richiamata premendo il contattore **5**.



Quando il limitatore di velocità è in standby, premere il contattore **6 (SET/-)** o quello **1 (SET/+)** per riattivare la funzione senza tenere conto della velocità memorizzata: viene presa in considerazione la velocità a cui viaggia il veicolo.

LIMITATORE DI VELOCITÀ

Interruzione della funzione

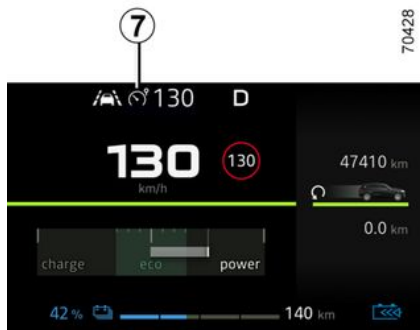

La funzione limitatore di velocità viene disattivata quando:

- si preme il contattore **3** finché non viene visualizzato il messaggio "Assistenza alla guida disattivata" sul quadro della strumentazione. In questo caso la velocità non è memorizzata;
- si preme il contattore **3** finché sul display non compare la spia . In tal caso, il regolatore di velocità è selezionato e non c'è alcuna velocità memorizzata.

La spia **7** si spegne sul quadro della strumentazione per confermare che la funzione è stata disattivata.

REGOLATORE DI VELOCITÀ

La funzione di regolazione della velocità controlla il motore per aiutare il conducente a mantenere una velocità di guida prescelta, nota come **velocità di crociera**.

La funzione di regolazione della velocità può essere attivata da 30 km/h a 180 km/h.



È possibile collegare la funzione regolatore di velocità alla funzione "Riconoscimento dei segnali stradali" → 172



La funzione di regolazione della velocità non agisce in nessun caso sull'impianto freni.

Comandi

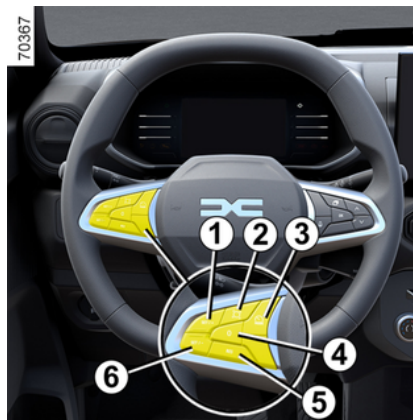

1. Contattore per attivare e aumentare la velocità di crociera (**SET/+**).

2. A seconda del veicolo, contattore di attivazione del rilevamento segnaletica

stradale  → 172.

3. Contattore di modalità per cambiare stato tra **OFF** / limitatore di velocità / regolatore di velocità.

4. Messa in standby della funzione, con memorizzazione della velocità di crociera (**0**).

5. Promemoria della velocità di crociera memorizzata (**RES**).

6. Contattore per attivare e diminuire la velocità di crociera (**SET/-**).

Quando si seleziona la modalità "**OFF**" prima di disinserire l'accensione, la funzione "Limitatore di velocità" verrà attivata automaticamente al successivo avviamento del veicolo.



Questa funzione fornisce un aiuto supplementare alla guida.

Non può in nessun modo sostituire l'osservazione dei limiti di velocità né la vigilanza, né la responsabilità del conducente. Il conducente deve controllare sempre il veicolo.

Il regolatore di velocità non deve essere utilizzato quando il traffico è intenso, in strade sinuose o sdruciolevoli (ghiaccio, aquaplaning, ghiaia) e quando le condizioni meteorologiche sono sfavorevoli (nebbia, pioggia, raffiche di vento...).

Rischio di incidente.

REGOLATORE DI VELOCITÀ

Attivazione

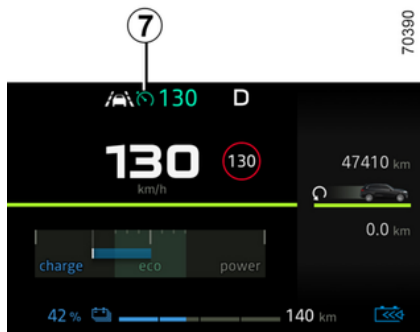

Premere il contattore **3** tutte le volte necessarie finché la spia **7** non si accende in grigio sul quadro della strumentazione.

Il messaggio "Regolatore di velocità ON" viene visualizzato sul quadro della strumentazione accompagnato da dei trattini per indicare che la funzione regolatore di velocità è attiva e in attesa di memorizzare la velocità di crociera.

Impostazione della regolazione di velocità

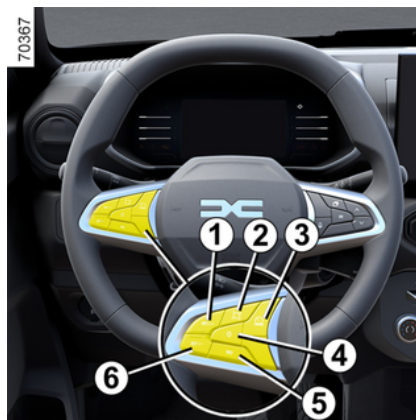

Mentre il veicolo si muove a velocità costante (superiore a 30 km/h circa), premere il contattore **6 (SET/-)** o **1 (SET/+)**: la funzione viene attivata e la velocità corrente memorizzata.

La velocità di regolazione sostituisce i trattini. Il regolatore di velocità è confermato quando la velocità memorizzata e la spia sono verdi **7**.

Se si prova ad attivare la funzione sotto i 30 km/h, viene visualizzato il messaggio "Velocità non valida" e la funzione resta disattivata.

Guida

Dopo aver registrato la velocità di regolazione e dopo aver attivato la regolazione, sarà possibile rilasciare il piede dall'acceleratore.



Attenzione, occorre tenere i piedi vicino ai pedali per essere pronti a intervenire in caso di emergenza.

Variazione della velocità di regolazione

La velocità di crociera può essere modificata ripetutamente premendo il:

- il contattore **6 (SET/-)** per ridurre la velocità;
- il contattore **1 (SET/+)** per aumentare la velocità.



tenere premuto uno dei contattori per modificare la velocità in incrementi successivi

REGOLATORE DI VELOCITÀ

Superamento della velocità regolata

In qualsiasi momento è possibile superare la velocità di regolazione premendo il pedale dell'acceleratore.

Nella fase in cui la velocità del veicolo è superiore a quella impostata, l'indicazione della velocità lampeggia sul quadro della strumentazione.

Poi, rilasciate il pedale dell'acceleratore: dopo alcuni secondi, il vostro veicolo riprende automaticamente la velocità di regolazione iniziale.

Impossibilità per la funzione di mantenere la velocità regolata

In caso di forte pendenza, il sistema potrebbe non essere in grado di mantenere la velocità di crociera: la velocità memorizzata lampeggerà sul quadro della strumentazione.



Se il regolatore di velocità non è più disponibile (dopo diversi tentativi di attivazione), rivolgersi a un rappresentante del marchio.

Messa in stand-by della funzione

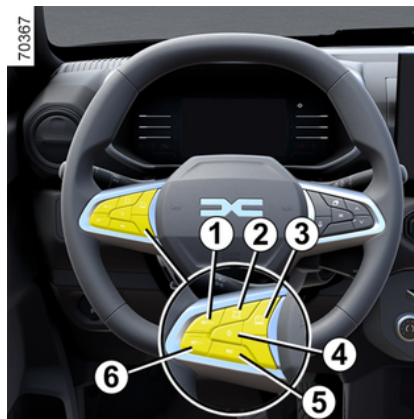

La funzione può essere sospesa:

- il contattore **4 (0)**;
- sul pedale del freno;
- inserimento della posizione in folle.

La velocità di regolazione viene memorizzata e visualizzata in grigio sul quadro della strumentazione.

Richiamo della velocità di regolazione

Se è memorizzata una velocità, è possibile richiamarla, dopo essersi assicurati che le condizioni di circolazione siano adatte (traffico, stato del fondo stradale, condizioni atmosferiche...). Premere il contattore **5 (RES)** se la

velocità del veicolo è superiore a 30 km/h.

Quando la velocità è memorizzata, l'attivazione del regolatore di velocità è confermata dalla visualizzazione in verde della velocità di crociera e, a seconda del veicolo, si accende la spia **7**.



se la velocità precedentemente registrata è molto più elevata della velocità corrente, il veicolo accelererà fortemente fino a questo limite.

Quando il regolatore di velocità è in stand-by, premere il contattore **6 (SET/-)** o **1 (SET/+)** per riattivare la funzione senza tenere conto della velocità memorizzata: viene presa in considerazione la velocità a cui procede il veicolo.

REGOLATORE DI VELOCITÀ

Interruzione della funzione

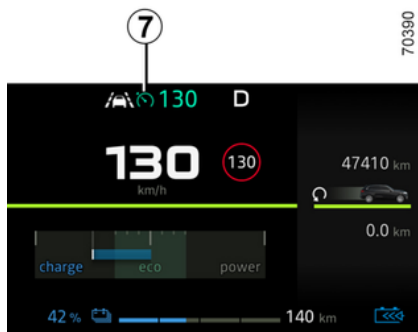

La funzione di regolazione della velocità viene disattivata quando:

- si preme il contattore **3** finché non viene visualizzato il messaggio "Assistenza alla guida disattivata" sul quadro della strumentazione. In questo caso la velocità non è memorizzata;
- si preme il contattore **3** finché sul display non compare la spia .

In tal caso, il limitatore di velocità è selezionato e non c'è alcuna velocità memorizzata.

La spia **7** si spegne sul quadro della strumentazione per confermare che la funzione è stata disattivata.

PARCHEGGIO ASSISTITO

Parcheggio assistito

Principio di funzionamento

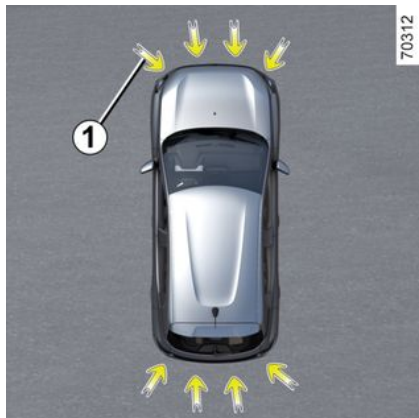

I sensori a ultrasuoni, indicati dalle frecce **1**, sono montati nei paraurti per rilevare gli ostacoli in prossimità del veicolo.

La funzione avvisa il conducente tramite segnali acustici e un display che rappresenta l'area in cui è stato rilevato l'ostacolo.

A seconda dell'equipaggiamento, il sistema rileva gli ostacoli dietro, davanti e sui lati del veicolo.

Il sistema di parcheggio assistito si attiva solo quando il veicolo viaggia ad una velocità inferiore a circa 10 km/h.

La funzione non tiene conto di sistemi di traino o di trasporto non riconosciuti dal sistema.



Questa funzione fornisce un aiuto supplementare alla guida.

Tuttavia non esime in nessun caso dalla vigilanza di guida normale e dalle responsabilità in caso di incidente mentre si effettua la retromarcia.

Il conducente deve essere sempre pronto ad affrontare situazioni improvvise che possono verificarsi nella circolazione stradale. Prima di iniziare la manovra, verificate in particolare la presenza di ostacoli mobili (come un bambino, un animale, una bicicletta, una pietra, un palo, ecc.) o di oggetti nell'angolo morto troppo piccoli per essere rilevati.



In caso di urto sulla parte inferiore del veicolo durante una manovra (esempio: urto con un paracarro, un marciapiede rialzato o qualsiasi altro arredo urbano) potrebbe essere possibile danneggiare il veicolo (ad esempio: deformazione di un asse). Per evitare qualsiasi rischio di incidente, fate controllare il vostro veicolo dalla Rete del marchio.

Posizione dei sensori a ultrasuoni **1**

Accertarsi che l'area circostante i sensori a ultrasuoni indicati dalle frecce **1** non sia oscurata (da sporcizia, fango, neve o da una targa fissata non correttamente e così via), non presenti segni di urto, non sia stata modificata (anche con la verniciatura) e non sia ostruita da eventuali accessori montati nella parte posteriore e/o, a seconda del veicolo, nella parte anteriore del veicolo.

PARCHEGGIO ASSISTITO

Funzionamento

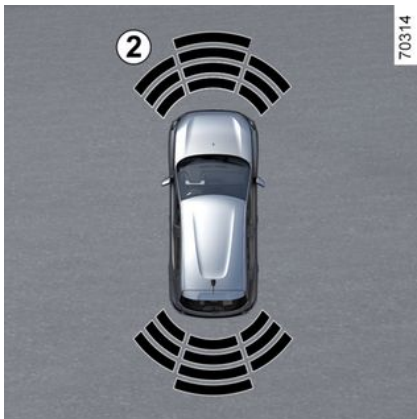

A seconda del veicolo, il display **2** mostra l'ambiente circostante il veicolo e vengono prodotti segnali acustici.

Rilevamento degli ostacoli



Viene rilevata la maggior parte degli ostacoli che si trova in prossimità della parte posteriore e, a seconda dell'equipaggiamento, anteriore del veicolo.

La frequenza del segnale acustico aumenta man mano che ci si avvicina a un ostacolo e diventa un suono continuo a circa 30 centimetri dall'ostacolo rilevato davanti al veicolo o dietro, a seconda della versione del veicolo.

A seconda del veicolo, viene mostrata l'area in cui è stato rilevato l'ostacolo (display **A**). A seconda del veicolo, l'area viene visualizzata in verde, arancione (o giallo, a seconda del veicolo) oppure rosso, a seconda della vicinanza dell'ostacolo rilevato.



In caso di modifica della traiettoria durante una manovra, il rischio di urto contro un ostacolo potrebbe essere segnalato tardivamente.

Attivazione/disattivazione

Attivazione/disattivazione dalla schermata multimediale **3**



Dal mondo "Veicolo" sullo schermo multimediale **3**, premere il menu "Parcheggio assistito".

Attivare o disattivare le aree dotate di rilevatori a ultrasuoni.

PARCHEGGIO ASSISTITO

Per maggiori informazioni, consultate il libretto dell'equipaggiamento multimediale.

Nota: la zona di rilevamento posteriore non può essere disattivata.

Disattivazione automatica della funzione di parcheggio assistito

Il sistema si disattiva:

- quando la velocità del veicolo è superiore a 10 km/h circa;
- a seconda del veicolo, quando il veicolo è fermo per oltre cinque secondi circa e si rileva un ostacolo (ad esempio in caso di ingorgo e così via);
- se in posizione **N** o **P**;
- quando viene rilevata un'anomalia di funzionamento.

Nota: a seconda del veicolo, se il veicolo è dotato di un sistema di traino non riconosciuto dal sistema, viene disattivata solo la funzione Park Assist posteriore.

Impostazioni



Per motivi di sicurezza, eseguire queste operazioni a veicolo fermo.



Ad ogni avviamento del veicolo, la funzione riprende lo stato di attivazione salvato l'ultima volta che è stato spento il motore.

Impostazioni dallo schermo multimediale 3



Con il veicolo fermo, dal mondo "Veicolo" sullo schermo multimediale **3**, premere il menu "Parcheggio assistito".

Per maggiori informazioni, consultate il libretto dell'equipaggiamento multimediale.

Impostazioni dal calcolatore di bordo 4

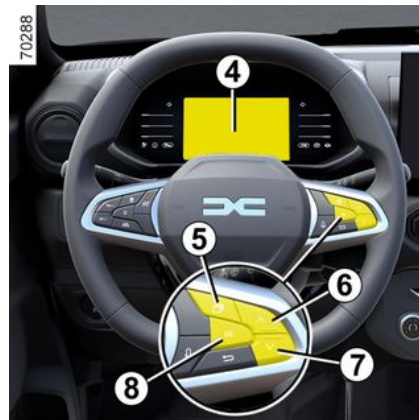

Veicolo fermo:

- premere ripetutamente il contattore **5** per accedere al menu ;
- premere ripetutamente il comando **6** o **7** per accedere al menu "Impostazioni veicolo". Premere il contattore **OK 8**;
- premere ripetutamente il comando **6** o **7** fino a raggiungere il menu "PARCHEGGIO ASSISTITO". Premere il contattore **OK 8**;
- premere ripetutamente il comando **6** o **7** per raggiungere il menu "Vo-

PARCHEGGIO ASSISTITO

lume del segnale acustico". Premere il contattore **OK 8**;

- scorrere ripetutamente premendo il comando **6** o **7** per regolare l'impostazione;
- premere il contattore **OK 8**.

Disattivazione del suono del sistema

(a seconda del veicolo)

Attivate o disattivate il suono del parcheggio assistito.

Nota: se si disattiva l'audio, quando ci si avvicina a un ostacolo si verrà avvisati solo dal display.

Volume acustico del parcheggio assistito

Regolare il volume del Park Assist utilizzando la relativa barra di regolazione.



Ad ogni avviamento del veicolo, la funzione riprende lo stato di attivazione salvato l'ultima volta che è stato spento il motore.

Casi particolari

È possibile disattivare manualmente gli avvisi sonori o, a seconda del veicolo,

la zona di rilevamento interessata nei seguenti casi:

- un sistema di traino, un dispositivo di carico o un rimorchio non riconosciuto dal sistema è presente davanti ai sensori a ultrasuoni;
- i sensori a ultrasuoni sono danneggiati.

Nota: se l'audio è disattivato, i display continueranno ad avvisare in modo imprevedibile.

anomalie di funzionamento

Quando il sistema rileva un malfunzionamento: quando la retromarcia è inserita viene emesso un segnale acustico per circa tre secondi, accompagnato dal messaggio "Controllare sensori di parcheggio" sul quadro della strumentazione oppure il sistema non produce alcun segnale acustico né alcun messaggio quando la retromarcia è inserita.

Controllare che i sensori a ultrasuoni siano puliti.

Se il problema persiste, rivolgersi ad un Rappresentante del marchio.



Quando il veicolo viaggia a una velocità inferiore a circa 10 km/h, alcune fonti di rumore (moto, camion, martello pneumatico e così via) possono attivare i segnali acustici del parcheggio assistito.

Raccomandazioni



Interventi/riparazioni del sistema

- In caso di urto, l'allineamento dei sensori a ultrasuoni può essere modificato, con possibili conseguenze sul funzionamento. Disattivate la funzione e consultate un Rappresentante del marchio.
- Ogni intervento nella zona in cui si trovano i sensori a ultrasuoni (riparazione, sostituzione e così via) deve essere effettuato da un professionista qualificato.

Solo la Rete del marchio è abilitata a intervenire sul sistema.

Interferenze sul sistema

Alcune condizioni possono interferire o compromettere il funzionamento del sistema, come ad esempio:

- condizioni meteorologiche avverse (pioggia, neve, grandine, ghiaccio e così via);
- alcune tipologie di rumore (motocicletta, camion, martello pneumatico, ecc.);
- montaggio di un pomello o gancio di traino non compatibile.

Rischio di falsi allarmi o assenza di allarmi

Se il sistema si comporta in modo anomalo consultare un rivenditore autorizzato.

Limiti di funzionamento del sistema

- Per garantire il buon funzionamento del sistema, le zone di rilevamento a ultrasuoni devono restare pulite e non devono essere manomesse.
- Piccoli oggetti che si spostano vicino al veicolo (moto, biciclette, pedoni e così via) potrebbero non essere riconosciuti dal sistema.
- Il sistema potrebbe non rilevare ostacoli troppo vicini al veicolo.
- Il sistema non fornisce un avviso quando altri ostacoli o veicoli viaggiano a una velocità notevolmente diversa.
- Quando si verifica un cambio di traiettoria durante una manovra, il sistema potrebbe segnalare gli ostacoli con ritardo

PARCHEGGIO ASSISTITO

Telecamera di retromarcia

Funzionamento



A seconda delle varianti,

All'innesto della retromarcia, la telecamera **1** posta sul retro del veicolo consente di visualizzare lo spazio dietro il veicolo sul display multimediale **2** accompagnato dalle linee guida **3** o **4** (fisse e mobili).



Questo sistema utilizza diverse sagome per il suo funzionamento (mobile per la traiettoria, fissa per la distanza). Quando la zona rossa viene raggiunta, aiutatevi con la rappresentazione del paraurti per fermarvi in modo preciso.

Nota: assicurarsi che la telecamera di retromarcia non sia oscurata (da sporcizia, fango, neve, condensa e così via).

Sagoma fissa 3

La sagoma fissa include i riferimenti colorati **A**, **B** e **C** che indicano la distanza dietro il veicolo:

- **A** (rosso) a circa 30 centimetri dal veicolo;
- **B** (giallo) a circa 70 centimetri dal veicolo;

– **C** (verde) a circa 150 centimetri dal veicolo.

Questa sagoma resta fissa e indica la traiettoria del veicolo se le ruote sono allineate.

Linea guida mobile 4

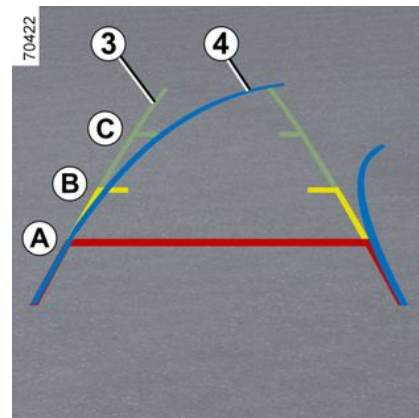

Compare in blu sullo schermo multimediale **2**. Indica la traiettoria del veicolo in funzione della posizione del volante.

PARCHEGGIO ASSISTITO

Impostazioni



Quando è inserita la retromarcia, dallo schermo multimediale **2**, preme-

re il pulsante "  " per aggiungere o rimuovere le linee guida e regolare le impostazioni dell'immagine della telecamera (luminosità, contrasto e così via).

Per maggiori informazioni, consultate il libretto dell'equipaggiamento multimediale.



Assicuratevi che la telecamera non sia oscurata da sporcizia, fango, condensa neve ecc.).

Funzione "Zoom automatico"

Se viene rilevato un ostacolo dietro il veicolo, la funzione "Zoom automatico" cambia la visualizzazione corrente in una vista posteriore dall'alto.

Per attivare/disattivare la funzione "Zoom automatico", consultare il libretto di istruzioni del sistema multimediale.



Lo schermo visualizza un'immagine invertita, come in un retrovisore.

Le sagome sono una rappresentazione proiettata su una superficie piana. Queste informazioni non devono essere prese in considerazione se sovrapposte a un oggetto verticale oppure a terra. Gli oggetti che compaiono sul bordo dello schermo possono essere deformati.

In caso di luminosità troppo forte (neve, veicolo al sole ecc.), la visione della telecamera potrebbe essere disturbata.

Disattivazione del sistema

Il sistema potrebbe disattivarsi:

- se il veicolo procede a una velocità superiore a 12 km/h;
- poco dopo avere disinnestato la retromarcia.

anomalie di funzionamento

Quando si inserisce la retromarcia, se il sistema rileva un'anomalia di funzionamento, sullo schermo multimediale viene visualizzata temporaneamente una schermata nera **2**.

PARCHEGGIO ASSISTITO

Ciò può essere dovuto a un'anomalia che interessa la telecamera o lo schermo (pulizia, immagine fissa, ritardo e così via).

Se la visualizzazione temporanea della schermata nera persiste, consultare un Rappresentante del marchio.



Questa funzione è un ausilio supplementare. Quindi non esime il conducente dalla normale vigilanza e dalla responsabilità in caso d'incidente.

Il conducente deve sempre prestare attenzione alle situazioni improvvise che possono verificarsi durante la guida: assicurarsi sempre che non vi siano ostacoli in movimento (come un bambino, un animale, un passeggino, una bicicletta e così via) oppure oggetti troppo piccoli, come pietre o picchetti, sul percorso durante le manovre.

Differenza tra la distanza calcolata e la distanza effettiva

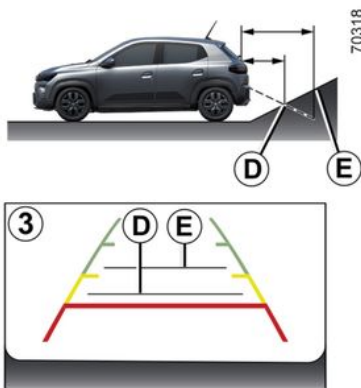

Guida o retromarcia verso una forte pendenza in salita

Le linee di riferimento fisse **3** indicano le distanze più vicine di quanto lo siano effettivamente.

Gli oggetti visualizzati sullo schermo sono effettivamente più lontani sulla pendenza. Ad esempio, se sullo schermo viene visualizzato un oggetto in corrispondenza del punto **D**, la distanza effettiva dell'oggetto è in corrispondenza del punto **E**.

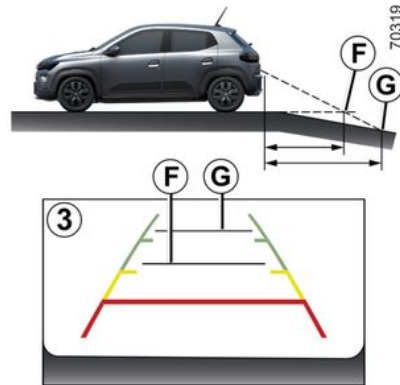

Guida o retromarcia verso una forte discesa

Le linee di riferimento fisse **3** indicano le distanze più lontane di quanto lo siano effettivamente.

Pertanto, gli oggetti visualizzati sullo schermo sono effettivamente più vicini sulla pendenza.

Ad esempio, se sullo schermo viene visualizzato un oggetto in corrispondenza del punto **G**, la distanza effettiva dell'oggetto è in corrispondenza del punto **F**.

PARCHEGGIO ASSISTITO

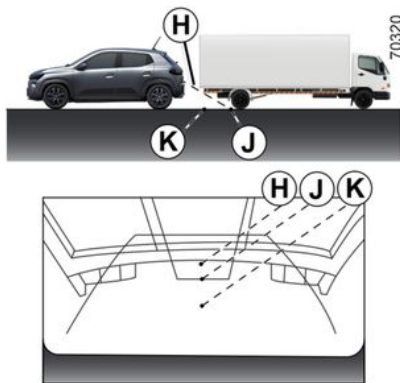

Guida o retromarcia verso un oggetto sporgente

La posizione **H** sembra più distante rispetto alla posizione **J** sullo schermo. Tuttavia, la posizione **H** è equidistante dalla posizione **K**.

La traiettoria indicata dalle linee di riferimento fisse e mobili non tiene conto dell'altezza degli oggetti. Pertanto sussiste il rischio che il veicolo possa colpire l'oggetto quando torna verso la posizione **K**.

CHIAMATA DI EMERGENZA

Se il veicolo ne è dotato, in caso di incidente o malore è possibile utilizzare la funzione di chiamata di emergenza per contattare i servizi di emergenza (senza addebito) in modo automatico o manuale, riducendo il tempo necessario per far giungere i soccorsi.

Nota: la chiamata di emergenza è disponibile

nei paesi coperti dai relativi servizi telematici di emergenza e con infrastrutture compatibili con il sistema.

- a seconda della copertura nell'area geografica in cui viene guidato il veicolo.

Se si utilizza la funzione di chiamata di emergenza per segnalare un incidente di cui si è stati testimoni, occorre fermarsi dove le condizioni del traffico lo consentano per permettere ai servizi di emergenza di individuare il vostro veicolo e, conseguentemente, la posizione dell'incidente segnalato.

In ogni caso, rispettate la legislazione locale.



1. Spia di funzionamento del sistema:

- verde: funzionante (rete disponibile);
- spenta: non funzionante (rete non disponibile);
- rosso: funzionante guasto;
- verde lampeggiante: chiamata in corso.

2. Spia modalità automatica;

3. Pulsante SOS;

4. Microfono;

5. Altoparlante.

 Utilizzare la chiamata di emergenza solo in caso di emergenza se si è coinvolti, se si è testimoni di un incidente oppure in caso di malore.



Per effettuare una chiamata procedere nel modo seguente:

- la chiamata è impostata con i servizi di emergenza;
- inviare i dati relativi all'incidente (targa del veicolo, ora locale della chiamata, ultime posizioni, direzione del veicolo);
- comunicazione vocale con i servizi di emergenza;

CHIAMATA DI EMERGENZA

– se necessario, viene chiamata l'assistenza di emergenza.

La chiamata di emergenza prevede due modalità:

- modalità automatica;
- Modalità Manuale.

Modalità Automatica

Se la spia **2** della modalità automatica si accende in verde, il sistema automatico è attivato.

La chiamata di emergenza viene avviata automaticamente in caso di incidente che ha comportato l'attivazione dei dispositivi di protezione (pretensionatori delle cinture di sicurezza, airbag e così via).



In caso di incidente, se la posizione e le condizioni del traffico lo consentono, rimanere nelle vicinanze del veicolo per poter essere in grado di rispondere rapidamente al call center, se necessario.



Modalità Manuale

La chiamata di emergenza viene effettuata:

- premendo a lungo il pulsante **3** per almeno tre secondi;
- o
- premendo il pulsante **3** cinque volte nell'arco di dieci secondi.

In caso di azionamento involontario, per annullare la chiamata premere il pulsante **3** per circa due secondi prima che la chiamata sia inoltrata al call center.

Una volta stabilito il collegamento di chiamata, solo il call centre può terminare la chiamata.

anomalie di funzionamento

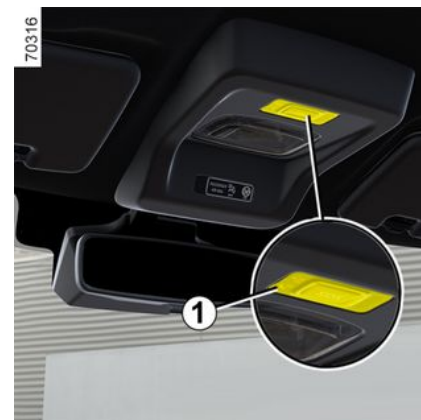

In alcuni casi, la chiamata di emergenza potrebbe non funzionare (ad esempio con la batteria scarica).

Quando il sistema rileva un guasto di funzionamento, la spia **1** diventa rossa per più di 30 minuti; rivolgersi quanto prima a una concessionaria autorizzata.

CHIAMATA DI EMERGENZA



Il sistema funziona con una batteria specifica. La durata della batteria utile è di circa 4 anni (la spia **1** si accende di luce rossa per segnalare che ci si sta avvicinando alla scadenza). Rivolgetevi al Rappresentante del marchio.



Per garantire la sicurezza e il corretto funzionamento del sistema, qualsiasi intervento sulla batteria (smontaggio, scollegamento, ecc.) deve essere effettuato da un professionista specializzato.

Rischio di ustioni da scariche elettriche.

Rispettate tassativamente le periodicità delle sostituzioni riportate nel libretto di manutenzione, senza mai superarle.

Il tipo di batteria è specifico. Assicuratevi di sostituirla con una dello stesso tipo.

Rivolgetevi alla Rete del marchio.



Senza la funzione di chiamata di emergenza, il sistema non è rintracciabile e non sarà controllato in modo costante. I dati vengono cancellati automaticamente e costantemente e il sistema conserva solo le ultime tre posizioni del veicolo. In base alla legislazione locale, i dati vengono inviati solo in caso di chiamata di emergenza. I dati inviati al call center vengono trattati in base alle leggi sulla protezione dei dati personali applicabili nel paese in cui si risiede. Il sistema conserva i dati della cronologia delle attività solo per 13 ore. Il proprietario del veicolo ha il diritto di accedere ai relativi dati e ne può richiedere la correzione, l'eliminazione o il blocco.

AERATORI, RISCALDAMENTO E CLIMATIZZAZIONE.

Aeratori: uscite di aria

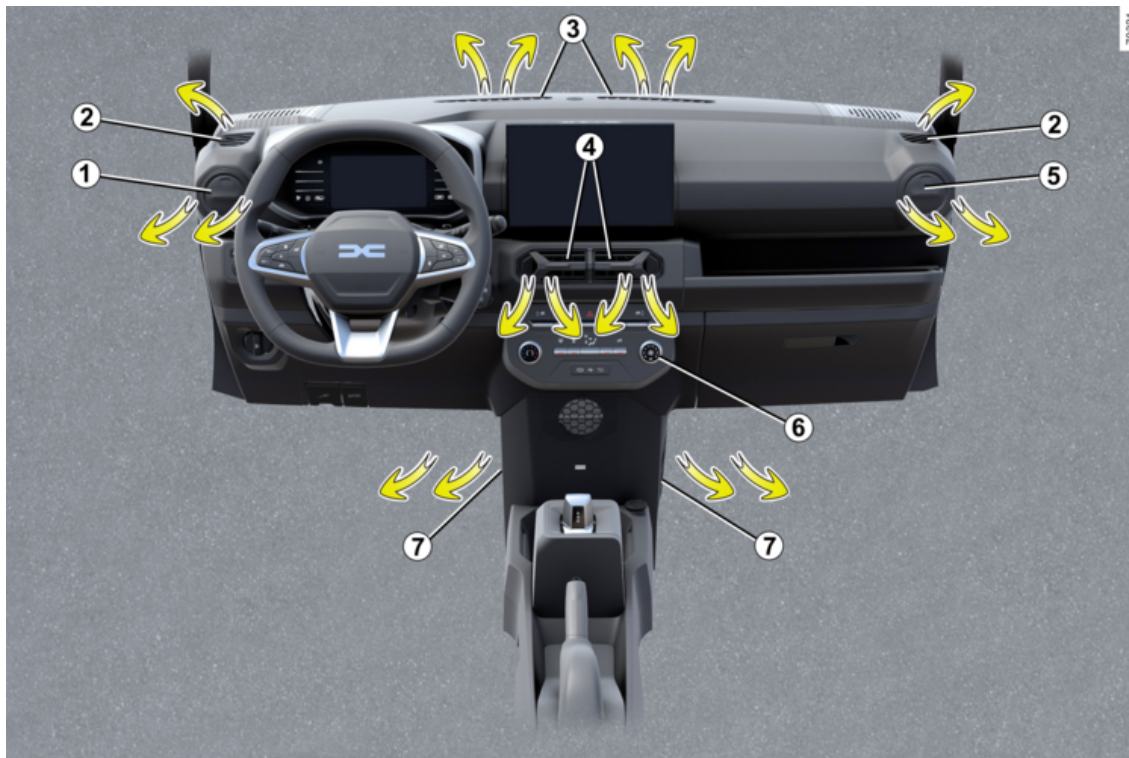

AERATORI, RISCALDAMENTO E CLIMATIZZAZIONE.

- 1 Aeratore laterale sinistro
- 2 Bocchetta di disappannamento laterale
- 3 Bocchetta di disappannamento parabrezza
- 4 Aeratore centrale
- 5 Aeratore laterale destro
- 6 Quadro di comando
- 7 Uscite di riscaldamento sui piedi per passeggeri anteriori

Aeratori laterali

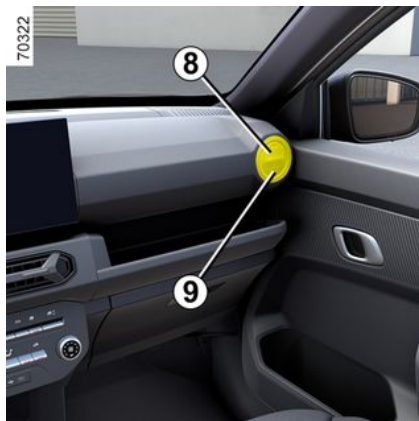

Per aprire, premere l'uscita di ventilazione **8** finché non si apre fino al punto desiderato.

Per chiudere, premere l'uscita di ventilazione **9** finché non si chiude.

Per modificare la direzione del flusso d'aria, ruotate l'uscita di ventilazione nella posizione desiderata

Aeratori centrali



Per regolare il flusso d'aria, spostare l'aletta **10** o **11** verso l'alto, verso il basso e lateralmente, finché non si apre fino al punto desiderato.

Per chiudere, spostare l'aletta **10** completamente a sinistra e farla scorrere **11** completamente a destra.

Contro i cattivi odori all'interno del vostro veicolo, utilizzate esclusivamente sistemi concepiti a questo scopo. Ri-

volgetevi al Rappresentante del marchio.



Non introdurre niente nel circuito di ventilazione del veicolo (ad esempio in caso di cattivi odori...).

Rischio di danneggiamento o di incendio.

Riscaldamento, ventilazione, climatizzazione

Comandi



La presenza dei comandi dipende dall'equipaggiamento del veicolo.

AERATORI, RISCALDAMENTO E CLIMATIZZAZIONE.

1. Regolazione della temperatura dell'aria.
2. Contattore sbrinatoro posteriore.
3. Sbrinamento massimo.
4. Ripartizione di aria.
5. Accensione o spegnimento dell'aria condizionata (a seconda del veicolo).
6. Attivazione della modalità di isolamento dell'abitacolo/ricircolo dell'aria.
7. Regolazione della velocità di ventilazione.

Per informazioni e consigli sull'uso: consultare ➔ 201.

Regolazione della temperatura dell'aria

Ruotare il comando **1** per ottenere la temperatura desiderata. Più l'indice è nella zona rossa più la temperatura è elevata.

Regolazione della velocità di ventilazione.

Ruotare il comando **7** da OFF a 8. Più il comando è posizionato verso destra, maggiore è la quantità di aria diffusa. Se si desidera arrestare il sistema, impostare il comando **7** su **OFF**.

Il sistema è disattivato: la velocità di ventilazione dell'aria nell'abitacolo è nulla (veicolo fermo), potreste tuttavia

avvertire una debole portata d'aria quando il veicolo è in marcia.



L'utilizzo prolungato di questo comando in posizione **OFF** può provocare l'appannamento dei vetri laterali e del parabrezza nonché la presenza di aria viziata nell'abitacolo.

Attivazione della modalità di isolamento dell'abitacolo/ricircolo dell'aria su

Premere il pulsante **6** per attivare la modalità di ricircolo dell'aria: la spia del pulsante si accende.

In questa posizione l'aria presente nell'abitacolo viene fatta ricircolare senza immissione d'aria esterna.

Il ricircolo dell'aria permette:

- di isolare l'abitacolo dall'ambiente esterno (ad esempio, circolazione in zone inquinate e così via);
- a seconda del veicolo, per raffreddare l'unità centrale abitacolo alla temperatura desiderata il più rapidamente possibile, quando l'aria condizionata è attivata (vedere la pagina seguente).

Per uscire da questa modalità, premere il pulsante 6: la spia del pulsante si spegne.

Commutazione dell'unità centrale abitacolo in modalità aria esterna

La modalità aria fresca è la modalità di normale funzionamento (aria esterna) quando la modalità di ricircolo dell'aria è disattivata.

Se necessario, premere il pulsante **6** per disattivare la modalità di ricircolo dell'aria: la spia del pulsante si spegne.

La modalità aria esterna è attivata.



L'utilizzo prolungato del ricircolo dell'aria può provocare l'appannamento dei vetri laterali e del parabrezza nonché la presenza di aria viziata nell'abitacolo.

Si consiglia quindi di tornare alla modalità aria esterna non appena il ricircolo dell'aria non è più necessario, premendo di nuovo il pulsante 6. La spia si spegne.

Sbrinamento e disappannamento del lunotto posteriore



Con il motore acceso, premere il pulsante 2.

AERATORI, RISCALDAMENTO E CLIMATIZZAZIONE.

Questa funzione assicura lo sbrinamento/il disappannamento del lunotto posteriore.

La funzione si arresta:

- automaticamente dopo un periodo di tempo impostato dal sistema;
- premendo nuovamente il pulsante **2**.

4 Disappannamento rapido



Con il motore acceso, premere il pulsante **3**.

Questa funzione assicura lo sbrinamento/disappannamento del parabrezza e del lunotto posteriore.

Ripartizione dell'aria nell'abitacolo

Ruotare il comando **5** per scegliere l'opzione di distribuzione.



Il flusso d'aria proviene dagli aeratori del cruscotto



Il flusso d'aria proviene dagli aeratori del cruscotto ed è diretto verso i piedi degli occupanti



Il flusso di aria è diretto principalmente verso i piedi degli occupanti



Il flusso d'aria viene distribuito tra tutti gli aeratori, i diffusori di disappannamento del parabrezza ed i piedi degli occupanti.



L'aria è diretta sul parabrezza.

Attivazione/disattivazione dell'aria condizionata

(a seconda del veicolo).

Il pulsante **5** permette l'attivazione (spia accesa) o la disattivazione (spia spenta) della climatizzazione.

L'accensione non può essere effettuata se il comando **7** si trova in posizione **OFF**.

L'utilizzo dell'aria condizionata consente:

- di abbassare la temperatura nell'abitacolo;
 - di disappannare rapidamente i vetri.
- L'aria condizionata non funziona quando la temperatura esterna è molto bassa.

Aria condizionata: programmazione

Programmazione dell'aria condizionata



A veicolo fermo e con il motore acceso, selezionare "Elettrico" dal mondo "Veicolo" sullo schermo multimediale **1**, quindi selezionare la scheda "Carica e climatizzazione" per accedere alle impostazioni.

È possibile salvare diversi programmi comfort attivando le seguenti impostazioni:

- programmazione dell'ora in cui il veicolo deve essere pronto;
- selezionando i giorni in cui il programma deve essere ripetuto. È possibile attivare/disattivare i programmi salvati.

AERATORI, RISCALDAMENTO E CLIMATIZZAZIONE.



è possibile programmare l'aria condizionata utilizzando un'applicazione per smartphone.

Per maggiori informazioni, consultate il libretto dell'equipaggiamento multimediale.



La spia  si accende sul quadro della strumentazione.



Responsabilità del conducente durante il parcheggio o l'arresto del veicolo

Non lasciare mai un animale, un bambino o un adulto non autosufficiente da solo nel veicolo, nemmeno per un breve periodo di tempo. Con tempo caldo e/o soleggiato la temperatura interna dell'abitacolo aumenta molto rapidamente. **RISCHIO DI MORTE O DI GRAVI LESIONI.**

Attivazione immediata della climatizzazione

Il funzionamento dell'attivazione immediata della climatizzazione è diverso dalla programmazione:

- deve essere avviato dal proprio smartphone;
- la funzione del riscaldamento del volante e dei sedili, se presente nel veicolo, si attiva automaticamente;
- la funzione si interrompe dopo circa 10 minuti.

Per maggiori informazioni, consultate il libretto dell'equipaggiamento multimediale.

L'attivazione del preconditionamento è possibile solo se:

- il cofano è chiuso;
- il livello di carica della batteria di trazione è superiore al 5%;
- il motore è spento;
- il conducente non è nel veicolo.

Spegnimento programmato dell'aria condizionata

L'aria condizionata viene automaticamente disattivata dopo circa 10 minuti dall'ora di fine impostata. Questa funzione può tuttavia essere disattivata se:

- il motore è acceso;
- il livello di carica della batteria di trazione è inferiore al 5%;
- il cofano è aperto;
- si preme uno degli interruttori sul pannello di controllo;

– il conducente rimane nell'abitacolo per circa 20 secondi.



tali condizioni valgono anche per la disattivazione immediata della climatizzazione.

Se il veicolo rimane parcheggiato per lungo tempo senza aprire una portiera con almeno un programma di preconditionamento attivo, la funzione viene disattivata dal terzo avvio del preconditionamento incluso. La funzione è disponibile all'apertura di una delle porte del veicolo.

Aria condizionata: informazioni e consigli di uso

Consigli d'uso

In alcuni casi, (aria condizionata disinserita, ricircolo dell'aria attivo, velocità di ventilazione nulla o insufficiente, ...) potete constatare l'appannamento dei vetri e del parabrezza del veicolo.

In caso di condensa, utilizzare la funzione "**Disappannamento rapido**" per eliminarla.

AERATORI, RISCALDAMENTO E CLIMATIZZAZIONE.

Manutenzione

Consultate il libretto di manutenzione del vostro veicolo per informarvi sulla periodicità dei controlli.

Autonomia

È normale constatare un aumento del consumo di energia durante l'utilizzo dell'aria condizionata o del riscaldamento.

Consigli per limitare il consumo di energia e quindi preservare l'autonomia del veicolo

Durante la guida tenete gli aeratori aperti e i finestrini chiusi. Se il veicolo è rimasto fermo ad elevate temperature o sotto il sole, aerate per alcuni minuti per far uscire l'aria calda prima di partire.

È preferibile prima di partire, per utilizzare il preconditionamento quando il veicolo è collegato alla stazione di ricarica. Consultare le informazioni su Riscaldamento, ventilazione e aria condizionata

anomalie di funzionamento

In generale, se constatate anomalie di funzionamento dell'impianto, rivolgetevi ad un Rappresentante del marchio.

– **Efficacia limitata a livello di sbrinamento, disappannamento o aria condizionata.** Può essere dovuto all'intasamento della cartuccia del filtro abitacolo.

– **Non viene generata aria fredda né aria calda.** Controllate la corretta posizione dei comandi e le condizioni dei fusibili. Altrimenti, arrestate il funzionamento.

Presenza d'acqua sotto il veicolo.

Dopo un uso prolungato del sistema dell'aria condizionata, la presenza d'acqua dovuta alla condensa sotto il veicolo è normale. È causata dalla condensa.



Non aprite il circuito del liquido refrigerante.

È pericoloso per gli occhi e per la pelle.

Liquido refrigerante

A



Il circuito del fluido refrigerante (di cui alcuni componenti sono ermeticamente chiusi) può contenere gas fluorurati a effetto serra.

A seconda del veicolo, sull'etichetta **A** affissa all'interno del vano motore sono riportate le seguenti informazioni.

La presenza e l'ubicazione delle informazioni sull'etichetta **A** dipendono dal veicolo.



Tipo di liquido refrigerante



(XXX) Tipo di olio nel circuito della climatizzazione

AERATORI, RISCALDAMENTO E CLIMATIZZAZIONE.



Prodotto infiammabile



Consultare il libretto di istruzioni del veicolo



Manutenzione

x,xxx kg	(1) Quantità di liquido refrigerante presente nel veicolo.
GWP xxxxx	(2) Potenziale di riscaldamento globale (CO2 equivalente).
CO2 eq x.xxxt	(3) Quantità in massa e in CO2 equivalente.

Ulteriori informazioni

A seconda dell'etichetta e del tipo di refrigerante:

Liquido refrigerante R-1234yf

- (1) 0,385 kg
- (2) GWP 0.501
- (3) 0,00019 t



Non aprire il circuito refrigerante. È pericoloso per gli occhi e per la pelle.



Prima di effettuare qualsiasi intervento nel vano motore, è obbligatorio disinserire il contatto

→ 131.

Equipaggiamento multimediale

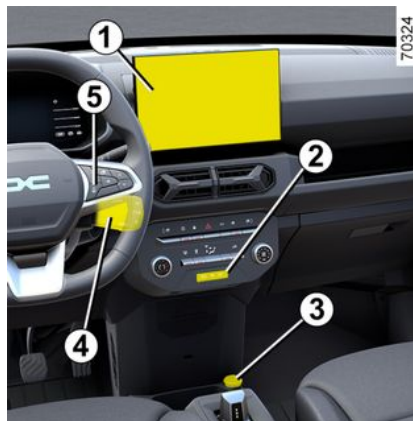

La presenza e la collocazione di questi equipaggiamenti dipendono dal veicolo.

1. Schermata multimediale.
2. Porte multimediali USB-C nella consolle centrale.
3. Presa accessori.
4. Comando al volante.
5. Comando vocale.
6. Microfono.



Utilizzo del telefono

Vi ricordiamo la necessità di rispettare le normative vigenti che regolano l'utilizzo di queste apparecchiature.

Porta multimediale 2

Le prese USB possono essere utilizzate anche per caricare accessori con una potenza massima di 12 W (5 V) per presa.

Nota: le porte multimediali USB 2 consentono anche il trasferimento dei dati.

AERATORI, RISCALDAMENTO E CLIMATIZZAZIONE.



Per maggiori informazioni, consultate il libretto dell'equipaggiamento multimediale.



Collegate esclusivamente accessori con potenza massima di 12 Watt.
Rischio d'incendio.



Utilizzo del telefono

Vi ricordiamo la necessità di rispettare le normative vigenti che regolano l'utilizzo di queste apparecchiature.



Per motivi di sicurezza, eseguire queste operazioni a veicolo fermo.

Comando integrato del telefono mani libere



Usare il microfono **6** e il comando al volante **4**.

Supporto del telefono



Per i veicoli che ne sono dotati, sollevare lo sportellino **7**, posizionare il telefono **10** in orizzontale sul supporto **8** quindi abbassare lo sportellino **7** mantenendo il telefono in posizione sul supporto **9**.

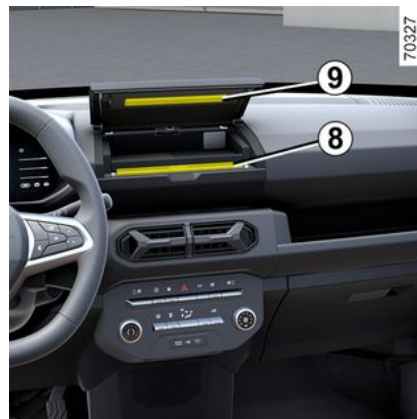

Prima di usarlo, assicurarsi che il telefono sia saldamente in posizione tra i supporti **8** e **9**.

AERATORI, RISCALDAMENTO E CLIMATIZZAZIONE.



Verificare che il telefono sia tenuto saldamente in posizione nel supporto del telefono per assicurarsi che non venga gettato sugli occupanti durante improvvise sterzate o frenate.



Utilizzo del telefono

Vi ricordiamo la necessità di rispettare le normative vigenti che regolano l'utilizzo di queste apparecchiature.



EQUIPAGGIAMENTO ABITACOLO

Alzavetro con comando elettrico



Premere la parte inferiore del contattore **1** o **2** per abbassare il vetro oppure la parte superiore del contattore **1** o **2** per alzarlo fino all'altezza desiderata.

- 1.** per il lato anteriore conducente;
- 2.** per il lato passeggero anteriore.

Dal lato conducente 3



Per il conducente per impedire il funzionamento degli alzacrystalli elettrici posteriori

 Evitare di collocare un oggetto su un vetro soffiato: si rischia di danneggiare gli alzavetri.

Dai posti posteriori

Alzavetri elettrici posteriori



Azionare il contattore **4** per alzare o abbassare i vetri posteriori.

Alzavetri posteriori a comando manuale

EQUIPAGGIAMENTO ABITACOLO



Ruotate la manopola **5** per abbassare o alzare il vetro fino all'altezza desiderata.

Finestrini posteriori ad azionamento manuale (versione Utility)



A seconda della versione del veicolo, ruotare la manopola **6** in senso antiorario o in senso orario rispettivamente per abbassare o sollevare il vetro all'altezza desiderata.

NOTA: quando si chiude il finestrino, esercitare una forza aggiuntiva sulla manopola **6** della porta al termine della corsa del finestrino per assicurarsi che sia completamente chiuso.



Quando si chiudono i vetri, verificate che nessuna parte del corpo (braccio, mano e così via) si sporga dal veicolo.

Pericolo di gravi lesioni.



Responsabilità del conducente

Non lasciate mai il veicolo con la chiave o il telecomando all'interno. Non lasciate mai un bambino, un adulto non autosufficiente o un animale nel veicolo, anche per breve tempo. Potrebbero mettere a rischio la propria incolumità o quella di altre persone avviando il motore o azionando gli equipaggiamenti (come la leva del cambio o gli alzacvetri elettrici). In caso di incidente, invertite subito il senso della corsa del vetro premendo il tasto interessato.

Pericolo di gravi lesioni.

EQUIPAGGIAMENTO ABITACOLO

illuminazione interna

Luce mappa anteriore

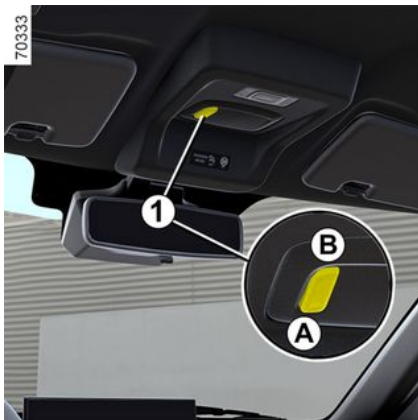

Questa funzione dipende dalla versione del veicolo.

Premere il contattore **1** per abilitare:

- posizione **A** per **ACCENDERE** la luce;
- posizione **B** per **SPEGNERE** la luce.

Plafoniera anteriore

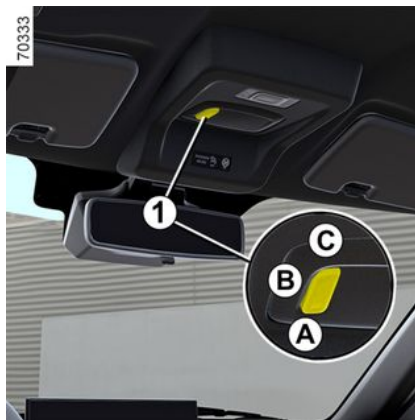

Questa funzione dipende dalla versione del veicolo.

Premere il contattore **1** per abilitare:

- posizione **A** per **ACCENDERE** la luce;
- posizione **B** per l'**illuminazione automatica**, che si attiva quando una delle porte viene aperta e si spegne quando tutte le porte sono state chiuse correttamente;
- posizione **C** per **SPEGNERE** la luce.

Aletta parasole

Aletta parasole anteriore



Questa funzione dipende dalla versione del veicolo.

Abbassare l'aletta parasole **1** sul parabrezza o sganciarla e ruotarla verso il vetro laterale.

EQUIPAGGIAMENTO ABITACOLO

Presse accessori, posacenere,
accendisigari

Presse accessori 1



È prevista per il collegamento di accessori omologati dai nostri Servizi Tecnici del marchio.



Collegare solo accessori con potenza massima di 120 Watt (12 V). In caso di utilizzo contemporaneo di diverse prese per accessori, la potenza totale degli accessori collegati non deve superare 180 Watt.

Rischio d'incendio.

VANI PORTAOGGETTI NELL'ABITACOLO

Vano portaoggetti 1



Tirare la maniglia **1** per aprire il vano portaoggetti.

Permette di sistemare dei documenti di formato A4, una bottiglia d'acqua, ...

Vano portaoggetti 2



È uno spazio aggiuntivo per riporre piccoli oggetti



Non riporre all'interno nulla che possa provocare lesioni, come oggetti appuntiti, spille e così via

Portaoggetti nella consolle centrale 3



Serve a sistemare biglietti autostradali, carte, ecc.



Sul pianale (del posto di guida) non deve trovarsi alcun oggetto che in caso di frenata brusca rischierebbe di scivolare sotto i pedali ostacolandone l'uso.

VANI PORTAOGGETTI NELL'ABITACOLO

Portaoggetti delle porte anteriori 4



Portaoggetti degli schienali anteriori 5

(A seconda del veicolo)

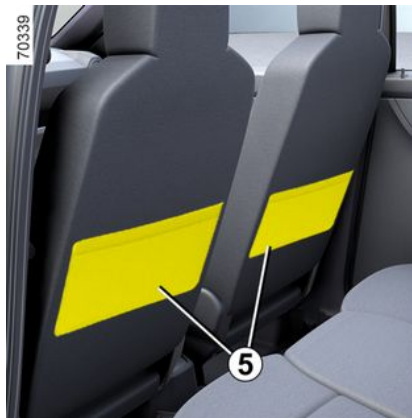

Assicurarsi che nessun oggetto duro, pesante o appuntito sia presente nei vani portaoggetti "aperti", per non mettere a repentaglio l'incolumità degli occupanti del veicolo in curva, in caso di frenata brusca o di incidente.

TRASPORTO DI OGGETTI

Vano portaoggetti della seduta

Ripiano posteriore



Il ripiano **2** si solleva automaticamente all'apertura del bagagliaio.

Distacco

- sganciare le due cinghie **1**;
- sollevare lungo la direzione **A** e tirare delicatamente verso di sé.

Rimontaggio

Per rimontare il ripiano, procedete in senso contrario rispetto alla rimozione.



Non collocate oggetti pesanti o duri sul copribagagli. In caso di una frenata brusca o d'incidente potrebbe mettere a rischio l'incolumità degli occupanti del veicolo.

TRASPORTO DI OGGETTI NEL BAGAGLIAIO

Mettere sempre gli oggetti da trasportare in modo che il loro lato più grande sia appoggiato contro:

- lo schienale del sedile unico posteriore, in caso di carico normale (esempio **A**).
- gli schienali dei sedili anteriori con gli schienali posteriori ripiegati, come nel caso di carico massimo (esempio **B**).

Se dovete appoggiare degli oggetti sullo schienale ribaltato, è necessario che abbassiate i poggiatesta prima di ribaltare lo schienale in modo da posizionarlo il più possibile contro il sedile.



70400



70401

TRASPORTO DI OGGETTI



Il carico deve essere sistemato in modo tale da non mettere a repentaglio l'incolumità degli occupanti del veicolo in caso di frenata brusca. Allacciate le cinture di sicurezza dei posti posteriori anche in assenza di passeggeri.

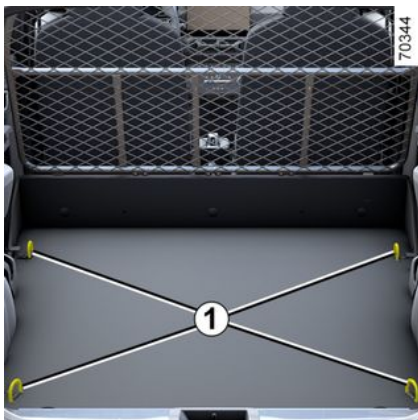

Trasporto di oggetti nella cellula posteriore

A seconda del veicolo, gli anelli rotanti **1** vengono utilizzati per trattenere gli oggetti durante la guida. Il numero di anelli e la loro sede possono cambiare a seconda del veicolo.



Questi anelli servono unicamente ad evitare che il carico cada. Il carico deve essere precedentemente fissato agli anelli di fissaggio **1** sul pianale del veicolo.

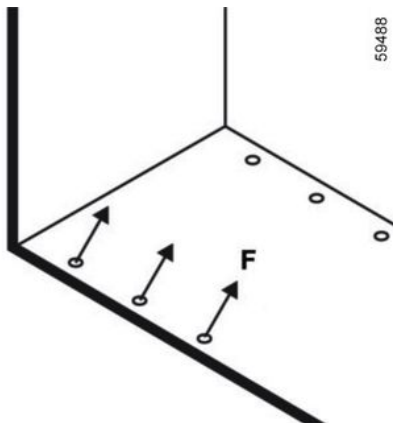

Particolarità versione a 2 posti

Anelli rotanti **1**

F max: 300 daN



Per ragioni di sicurezza, assicuratevi che tutte le porte siano ben chiuse prima di partire.

Rete di fissaggio dei bagagli

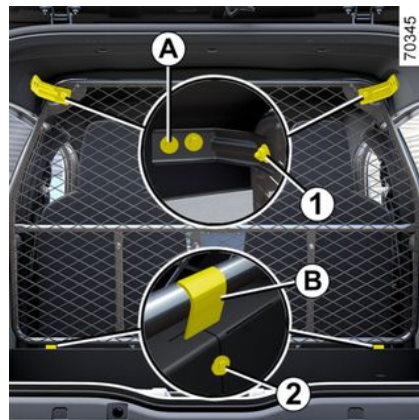

Per i veicoli che ne sono provvisti, la rete di separazione è utile quando si trasportano animali o bagagli per isolarli dalla parte passeggeri.

È montato dietro i sedili del conducente e del passeggero.

TRASPORTO DI OGGETTI

Montaggio della rete di separazione dietro i sedili anteriori

Nell'abitacolo, da entrambi i lati superiori:

- allineare i fori della rete ai fori della staffa **A** in alto a sinistra/a destra;
- serrare i bulloni **1** per montare la rete sul veicolo.

Nell'abitacolo, da entrambi i lati inferiori:

- allineare i fori della staffa **B** ai fori del tappetino sul lato inferiore sinistro/destro;
- serrare i bulloni **2** per montare la rete sul veicolo.



La rete di separazione dei bagagli non deve essere utilizzata per trattenere o fissare gli oggetti.

Rischio di lesioni

ACCESSO AL MOTORE, LIVELLI

Cofano Motore



Per aprire il cofano, tirare la manopola 1.



(a seconda del veicolo)

Sbloccaggio della chiusura del cofano

Per sbloccare, sollevare delicatamente il cofano e spingere la linguetta 2 verso sinistra per sganciare il riscontro 4.

Apertura del cofano motore

Sollevare il cofano, rimuovere l'asta del cofano 3 dalla graffa di blocco e posizionarla nel foro per tenere il cofano aperto.

Chiusura del cofano motore

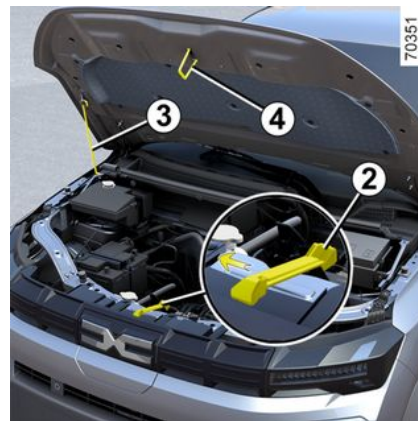

Per chiudere il cofano, rimuovere l'asta 3 dal foro e posizionarla nella graffa di blocco. Abbassare il cofano a un'altezza di 30 cm dalla posizione di chiusura, quindi lasciarlo cadere. Si chiude da solo sotto l'effetto del suo stesso peso.



Si consiglia di non abbassare il cofano a più di 30 cm dalla relativa posizione chiusa per evitare danni ai fari o alla parte anteriore del veicolo.

5

ACCESSO AL MOTORE, LIVELLI



Non aprire il cofano motore mentre il veicolo è in carica o quando il contatto non è disinserito.



Evitare di appoggiarsi sul cofano: vi è il rischio che il cofano si chiuda inavvertitamente.



In caso di urto, anche leggero, contro la calandra o il cofano, fate controllare quanto prima il sistema di bloccaggio del cofano al Rappresentante del marchio.



Dopo aver effettuato qualsiasi intervento nel vano motore, verificare che nulla sia stato dimenticato (stracci, attrezzi, ecc.). L'eventuale presenza di ghiaia o stracci potrebbe infatti danneggiare il motore.



Quando si interviene in prossimità del motore, quest'ultimo potrebbe essere caldo. Inoltre, l'elettroventola può azionarsi in ogni momento.

Rischio di lesioni



Quando si interviene nel vano motore, assicuratevi che la levetta dei tergiveretri sia in posizione (arresto).

Rischio di lesioni



Assicuratevi che il cofano sia correttamente bloccato.

Assicuratevi che nessun ostacolo possa impedire l'ancoraggio del bloccaggio (presenza di sassolini, pezzi di stoffa, ecc.).

ACCESSO AL MOTORE, LIVELLI



Il sistema di propulsione del veicolo elettrico utilizza una tensione continua di circa "260 V".

Il sistema può raggiungere temperature elevate, mentre e dopo che si disinserisce il contatto. Rispettare i messaggi di avvertenza riportati sulle etichette presenti nel veicolo.

È severamente vietato effettuare qualsiasi intervento o modifica sull'impianto elettrico a "260 V" del veicolo (componenti, cavi, connettori, batteria di trazione).

Rischio di lesioni gravi e/o di scarica elettrica con conseguenze anche mortali.

Inoltre, l'elettroventola può azio-

narsi in ogni momento. La  spia nel vano motore ha la funzione di ricordare tale condizione.

Rischio di lesioni

Livello del liquido di raffreddamento



Controllare il livello su fondo piano, con il motore spento. **A freddo**, il livello deve essere compreso tra i livelli "MINI" e "MAXI" sul serbatoio **1**.

Rabboccare **a freddo** prima che il liquido arrivi al livello "MINI".



Non effettuare alcun intervento sotto il cofano motore mentre il veicolo è in carica o acceso.

Periodicità di controllo del livello

Verificare regolarmente il livello del liquido di raffreddamento (il motore potrebbe subire gravi danni in caso di mancanza di liquido di raffreddamento).

Se è necessario aggiungere liquido, utilizzare solamente prodotti omologati dai servizi tecnici, che assicurano:

- la protezione antigelo;
- una protezione anticorrosione del circuito di raffreddamento.



In caso di diminuzione anomala e ripetuta del livello, rivolgetevi ad un Rappresentante del marchio.



Quando si interviene nel vano motore, assicuratevi che la levetta dei tergicristalli sia in posizione (arresto).

Rischio di lesioni

Periodicità di sostituzione

Consultare il programma di manutenzione del veicolo.

ACCESSO AL MOTORE, LIVELLI



Nessun intervento sull'impianto di raffreddamento deve essere effettuato a motore caldo.

Rischio di ustioni.



Prima di effettuare qualsiasi intervento nel vano motore, è necessario spegnere il motore

→ 131.

Livelli, filtri

Livello del liquido dei freni



Il controllo del livello si esegue a motore fermo e su superficie orizzontale.

Deve essere controllato spesso e comunque ogni volta che si avverte una variazione anche minima nell'efficacia dell'impianto frenante.

Frequenza di sostituzione

Consultate il libretto di manutenzione del vostro veicolo.

Livello 2

Normalmente, il livello cala di pari passo con l'usura delle pastiglie, ma non deve comunque mai scendere al di sotto della soglia di allarme "MINI".

Se si desidera verificare lo stato di usura dei dischi e dei tamburi, è necessario procurarsi il documento che illustra la procedura di controllo disponibile presso la Rete o sul sito Web del costruttore.

Riempimento

Ogni intervento sul circuito idraulico comporta la sostituzione del liquido ad opera di un tecnico specializzato.

Utilizzate esclusivamente un liquido omologato dai nostri Servizi Tecnici (prelevato da una confezione nuova).



In caso di diminuzione anormale e ripetuta del livello, rivolgetevi ad un Rappresentante del marchio.

ACCESSO AL MOTORE, LIVELLI

serbatoio liquido lavavetri



Riempimento

Con il motore spento:

- aprire il tappo **3**;
- tirare verso l'alto il bocchettone estendibile fino a fine corsa;
- riempire fino a vedere il liquido;
- fate rientrare il bocchettone premendo sullo stesso, quindi reinserte il tappo.

Liquido

Utilizzare solo liquido lavavetri contenente antigelo.

Consigliamo di consultare la Rete del marchio o un professionista qualificato.

Nota: non utilizzare acqua corrente (rischio di danneggiamento della pompa

di adescamento o di formazione di depositi di calcare sulla pompa e sugli ugelli).

Spruzzatori

Per regolare l'altezza degli ugelli dei lavavetri del parabrezza, rivolgetevi alla Rete del marchio.

Filtri

Gli elementi filtranti (filtro abitacolo, ecc.) devono essere sostituiti durante gli interventi di manutenzione effettuati sul veicolo.

Periodicità di sostituzione degli elementi filtranti: consultare il libretto di manutenzione del veicolo.



Quando si interviene nel vano motore, assicuratevi che la levetta dei tergicristalli sia in posizione (arresto).

Rischio di lesioni



Prima di effettuare qualsiasi intervento nel vano motore, è obbligatorio disinserire il contatto.



Nessun intervento sull'impianto di raffreddamento deve essere effettuato a motore caldo.

Rischio di ustioni.



Quando si eseguono interventi sotto il cofano, questo potrebbe essere caldo. Inoltre,

l'elettroventola può azionarsi in ogni momento.

Rischio di lesioni

BATTERIA:

Batteria secondaria da 12 volt



La batteria secondaria è una batteria 12 V: fornisce l'energia necessaria per il funzionamento dell'equipaggiamento del veicolo (luci, tergilavatergine, sistema audio e così via) e di alcuni sistemi di sicurezza, come l'ABS.

Non deve essere aperta o non si deve aggiungere un liquido.

Manutenzione/sostituzione

Lo stato di carica della batteria 12 V **1** può diminuire, specialmente se si utilizza il veicolo:

– quando la temperatura esterna diminuisce;

– dopo un utilizzo prolungato degli utilizzatori di elettricità a motore spento.



Maneggiate con cura la batteria, in quanto contiene acido solforico che non deve entrare in contatto con gli occhi o la pelle. Nel caso in cui ciò avvenga, sciacquate abbondantemente con acqua. Se necessario, consultate un medico. Mantenete fiamme vive, corpi incandescenti e sorgenti di scintille lontani dagli elementi della batteria:



Non effettuare alcun intervento sotto il cofano motore mentre il veicolo è in carica o acceso.



A seconda del veicolo, in caso di guasto della batteria (scollegamento, scaricamento e così via), è necessario reimpostare l'angolo di sterzata
➔ 121.



Per garantire la sicurezza e il corretto funzionamento degli equipaggiamenti elettrici del veicolo (luci, tergilavatergine, sistema audio,...), ogni intervento sulla batteria secondaria da 12 V (smontaggio, scollegamento, ecc.) deve **obbligatoriamente** essere effettuato da un professionista specializzato.

Rischio di ustioni da scariche elettriche.

Rispettate **tassativamente** le periodicità delle sostituzioni riportate nel libretto di manutenzione, senza mai superarle.

Il tipo di batteria è specifico. Assicuratevi di sostituirla con una dello stesso tipo.

Rivolgetevi alla Rete del marchio

BATTERIA:



Etichetta A

Rispettate le indicazioni presenti sulla batteria

2. divieto di fiamme libere e di fumare;
3. protezione obbligatoria degli occhi;
4. tenere lontano dalla portata dei bambini;
5. sostanze esplosive;
6. consultare il libretto del veicolo;
7. sostanze corrosive.

 Per non danneggiare il veicolo, è vietato ricaricare la batteria secondaria da 12 volt utilizzando:

- un caricabatteria esterno;
 - una batteria di un altro veicolo.
- consultate un Rappresentante del marchio.

 È vietato scollegare la batteria secondaria da 12 volt.

Rischio di ustioni da scariche elettriche.

 Non utilizzate il vostro veicolo elettrico per ricaricare la batteria da 12 volt di un altro veicolo. La potenza elettrica 12 volt di un veicolo elettrico è insufficiente per questa operazione. Rischio di danneggiamento del veicolo.



Quando si eseguono interventi sotto il cofano, questo potrebbe essere caldo. Inoltre, l'elettroventola può azionarsi in ogni momento.

Rischio di lesioni

Manutenzione della carrozzeria

Se sottoposto a corretta manutenzione, il veicolo può durare più a lungo. Si consiglia pertanto di curare regolarmente la manutenzione dell'esterno del veicolo.

Il vostro veicolo usufruisce delle tecniche anticorrosione più avanzate. Ciononostante, esso subisce l'azione di vari fattori.

5 Agenti atmosferici corrosivi.

- inquinamento atmosferico (zone urbane e industriali);
- salinità dell'atmosfera (zone di mare, soprattutto nei mesi caldi);
- condizioni climatiche stagionali e igrometriche (sale sparso sulle strade d'inverno, acqua di lavaggio delle strade, ecc.).

Incidenti di guida

Azioni abrasive

Pulviscolo atmosferico, sabbia, fango, ghiaia fatta schizzare da altri veicoli...

È necessario che prendiate alcune precauzioni contro questi fattori di rischio.

Ciò che è necessario fare

Lavate frequentemente il vostro veicolo, **a motore spento**, con shampoo selezionati dai nostri servizi tecnici

(mai con prodotti abrasivi) Risciacquare abbondantemente prima usando un getto d'acqua:

- macchie di resina arborea e inquinamento industriale;
- il fango, che forma masse umide sotto i passaruota e il sottoscocca;
- **il guano degli uccelli che, producendo una reazione chimica con la vernice, provoca una rapida azione scolorante che può persino causare il distacco della vernice.**

È **indispensabile** togliere immediatamente queste macchie, in quanto dopo qualche tempo neanche lucidando la carrozzeria si riuscirebbe ad eliminarle;

- il sale, soprattutto nei passaruota e nel sottoscocca, dopo aver guidato su strade dove sono state sparse sostanze antigelo.

Rimuovete regolarmente i vegetali caduti (resina, foglie...) dal veicolo.

Rispettare le normative locali in materia di lavaggio dei veicoli (ad es.: non lavare il veicolo in strada).

Tenetevi a distanza dagli altri veicoli quando si guida su strada con ghiaia, per evitare di danneggiare la vostra carrozzeria.

Effettuate o fate effettuare rapidamente dei ritocchi in caso di danni alla ver-

nice della carrozzeria in modo da evitare la propagazione della corrosione.

Se il vostro veicolo beneficia della garanzia anticorrosione, non dimenticate di effettuare i controlli periodici. Consultare il libretto di garanzia e manutenzione.

Quando si lava il veicolo con un dispositivo di pulizia ad alta pressione, adottare le seguenti precauzioni:

Se si è resa necessaria la pulizia degli elementi meccanici, delle cerniere e così via è necessario proteggerli nuovamente mediante l'applicazione di prodotti omologati dai nostri Servizi Tecnici.

- assicurarsi che la verniciatura del veicolo, l'area o il componente da pulire sia compatibile con questo tipo di lavaggio;
- la pressione erogata dal dispositivo deve essere inferiore a 100 bar;
- durante il lavaggio, posizionare lo spruzzatore ad almeno 15 cm dal veicolo e verificare che la portata dell'acqua sia inferiore a 15 l/min;
- non insistere nel lavaggio della stessa area, dei punti di impatto o delle guarnizioni (rischio di danneggiamento della vernice, distacco delle guarnizioni e così via).

Se si è resa necessaria la pulizia di elementi meccanici, cerniere, ecc. occorre applicare nuovamente una

PULIZIA

protezione utilizzando prodotti omologati dai nostri servizi tecnici.



Abbiamo selezionato prodotti specifici per la manutenzione che potete trovare nei punti vendita del marchio.

Ciò che non bisogna fare

Lavare il veicolo sotto il sole o a basse temperature.

Raschiare il fango o la sporcizia senza prima ammorbidirli con acqua.

Far accumulare lo sporco all'esterno.

Lasciare che si formi la ruggine sulle parti danneggiate della carrozzeria.

Sciogliere le macchie con solventi non approvati dai nostri tecnici, che possono danneggiare le vernici.

Circolare nella neve o nel fango senza lavare il veicolo, particolarmente i passaruota e il sottoscocca.



Eliminare le tracce d'olio o pulire utilizzando apparecchiature di lavaggio ad alta pressione o mediante l'applicazione di prodotti non omologati dai Servizi tecnici:

- elementi meccanici (ad esempio il vano motore);
- le ruote (ad esempio, gli elementi dell'impianto dei freni come le pinze);
- il sottoscocca (posizione della batteria di trazione 260 V);
- pezzi con cerniere (ad esempio interno delle porte);
- sportellino di carica;
- le parti esterne in plastica verniciate (ad esempio: paraurti).

Potrebbero provocare ossidazione o cattivo funzionamento.

Particolarità dei veicoli con vernice opaca

Questo tipo di vernice richiede alcune precauzioni.

Ciò che è necessario fare

Lavare il veicolo a mano, con acqua abbondante, utilizzando un panno morbido o una spugna.

Ciò che non bisogna fare

Utilizzare prodotti a base di cera (lucidatura).

Strofinare energicamente.

Utilizzare un autolavaggio automatico.

Applicare autoadesivi sulle superfici verniciate (potrebbero restare segni).



Lavare il veicolo con un'apparecchiatura di pulitura ad alta pressione.

Passaggio sotto un autolavaggio automatico

Portare la levetta del tergicristallo in posizione di arresto. Controllare il fissaggio degli accessori esterni, dei fari addizionali e dei retrovisori esterni. Inoltre, assicurarsi di fissare con nastro adesivo le spazzole del tergicristallo.

Staccate il filo dell'antenna radio se presente sul veicolo.

Pensate a rimuovere l'adesivo e a rimettere l'antenna dopo aver terminato il lavaggio.



Lavaggio del veicolo

Non lavate mai con un pulitore ad alta pressione il vano motore, la presa di ricarica e la batteria di trazione.

Rischio di danneggiamento del circuito elettrico.

Non lavare mai il veicolo mentre è in carica.

Rischio di scarica elettrica con conseguenze anche mortali.

PULIZIA

Pulizia di luci, sensori e telecamere

Utilizzate un panno morbido o del cotone. Se non fosse sufficiente, imbevvelo leggermente di acqua saponata, poi risciacquate con un panno morbido o cotone.

Terminate l'operazione asciugando delicatamente con un panno morbido ed asciutto.

Non utilizzare detergenti a base di alcool o attrezzi (ad esempio un raschietto).

Manutenzione dei rivestimenti interni

Se sottoposto a corretta manutenzione, il veicolo può durare più a lungo. Si consiglia pertanto di curare regolarmente la manutenzione dell'interno del veicolo.

Ogni macchia deve essere trattata rapidamente.

Qualunque sia la natura della macchia, utilizzare **acqua saponata fredda (eventualmente tiepida) a base di sapone naturale.**

È vietato utilizzare detergenti (detergente liquido per stoviglie, detersivo in polvere, prodotti a base di alcool).

Usate un panno morbido.

Risciacquare e asciugare l'acqua in eccesso.

Quadro della strumentazione

(ad es.: quadro della strumentazione, orologio, display temperatura esterna, display autoradio...)

Utilizzate un panno morbido o del cotone.

Attenzione:

Per la pulizia del quadro della strumentazione non si devono usare detergenti liquidi, né acqua.

Si consiglia di utilizzare solo un panno morbido e asciutto dal momento che tale quadro non presenta schermi a vetro.

È vietato utilizzare prodotti a base di alcool.

Cinture di sicurezza

Devono essere tenute pulite.

Utilizzate i prodotti selezionati dai nostri servizi tecnici (boutique del marchio) oppure acqua saponata tiepida strofinando con una spugna e asciugando con un panno asciutto.

Non utilizzare detersivi o prodotti chimici.

Tessuti (sedili, rivestimenti delle porte...)

Spolverate **regolarmente** i tessuti.

Macchie liquide

Utilizzate acqua saponata.

Assorbite o tamponate leggermente (senza strofinare) con un panno morbido, quindi sciacquate e assorbite il liquido residuo.

Macchie solide o di consistenza pastosa

Rimuovete **immediatamente** e delicatamente l'eccesso di materiale solido o pastoso con una spatola (agendo dai bordi verso il centro, onde evitare di espandere la macchia).

Pulire con le stesse modalità con cui si provvede a una macchia liquida.

Procedura particolare per caramelle, gomme da masticare

Applicate un cubetto di ghiaccio sulla macchia per cristallizzarla, quindi procedete come indicato per le macchie solide.



Per qualsiasi consiglio di manutenzione dell'interno e/o in caso di risultato non soddisfacente, rivolgetevi alla Rete del marchio.

PULIZIA

Smontaggio/rimontaggio degli equipaggiamenti amovibili montati d'origine nel veicolo

Se per effettuare la pulizia dell'abitacolo dovete rimuovere degli equipaggiamenti d'origine (ad esempio i tappetini), fate sempre attenzione a reinstallarli correttamente e sul lato giusto (il tappetino lato conducente deve essere rimontato sul lato conducente...) e a fissarli utilizzando gli elementi forniti con l'equipaggiamento stesso (ad esempio, il tappetino lato conducente deve essere sempre tenuto in posizione con gli elementi di fissaggio preinstallati).

In tutti i casi, a veicolo fermo verificate che nulla possa disturbare la guida (ostacolo all'azione sui pedali, tacco della scarpa che si incastra sul sovrappetto...).

Evitare di:

È vivamente sconsigliato posizionare degli oggetti a livello degli aeratori quali deodoranti, profumi... che potrebbero danneggiare il rivestimento del cruscotto.



Si consiglia vivamente di non usare all'interno del veicolo un apparecchio di pulizia ad alta pressione o di polverizzazione: senza le dovute precauzioni ciò potrebbe danneggiare, tra l'altro, i componenti elettrici o elettronici del veicolo.

PNEUMATICI

Pneumatici

I pneumatici costituiscono l'unico mezzo di contatto tra la vettura e il suolo, ed è quindi essenziale mantenerli in buono stato.

Dovete obbligatoriamente rispettare le norme locali previste dal codice della strada.

Manutenzione degli pneumatici



Gli pneumatici devono essere sempre in buono stato e il battistrada deve essere di spessore sufficiente; gli pneumatici approvati dai nostri Servizi Tecnici sono dotati di indicatori di usura **1** costituiti da **indicatori incorporati in**

diversi punti nello spessore del battistrada.

Quando il battistrada è consumato fino agli indicatori di usura, questi **diventano visibili 2**: è quindi **necessario sostituire gli pneumatici in quanto la profondità della gomma del battistrada è al massimo di 1,6 mm e ciò provoca una scarsa tenuta di strada sul bagnato.**

Un veicolo sovraccarico, lunghi viaggi in autostrada, in modo particolare in condizioni di temperatura esterna elevata, una guida prolungata su strade accidentate, contribuiscono a deteriorare i pneumatici in modo più rapido ed influiscono sulla sicurezza.



Degli incidenti di guida, quali «urti contro il marciapiede», rischiano di danneggiare i pneumatici ed i cerchi e di alterare le regolazioni dell'avantreno o del retrotreno. In tal caso, fate eseguire una verifica presso la Rete del marchio.

Pressioni di gonfiaggio

Rispettare la pressione di gonfiaggio, controllarla almeno una volta all'anno e

prima di effettuare lunghi viaggi (consultare l'etichetta incollata sul lato del conducente). ➔ **228**

La pressione deve essere controllata a freddo: non calcolare le pressioni più alte che è possibile raggiungere nei mesi caldi o dopo aver guidato ad alta velocità.



Una **pressione degli pneumatici errata** porta a un'usura anomala dei pneumatici e un funzionamento insolitamente caldo.

Questi sono fattori che possono compromettere seriamente la sicurezza e portare a:

- scarsa tenuta di strada.
- rischio di scoppio o di scollamento del battistrada.

La pressione di gonfiaggio dipende dal carico e dalla velocità. Regolare la pressione in base alle condizioni di utilizzo (consultare l'etichetta sulla parte del conducente).

Se non è possibile controllare la pressione di gonfiaggio sugli pneumatici **freddi, occorre prendere in conside-**

PNEUMATICI

razione un aumento dei valori della pressione standard di 0,2 -0,3 bar (o 3 PSI).

Non bisogna mai sgonfiare un pneumatico caldo.

Particolarità

A seconda della versione del veicolo, disponete di un adattatore da posizionare sulla valvola prima di effettuare il rigonfiaggio.

Rotazione degli pneumatici

Si sconsiglia questo tipo di intervento.



Attenzione il tappo di una valvola mancante o non avvitato correttamente può nuocere alla tenuta degli pneumatici e provocare delle perdite di pressione. Procuratevi sempre tappi delle valvole identici a quelli originali completamente avvitati.



Veicolo dotato di un avvisatore di perdita di pressione degli pneumatici

In caso di pneumatico sgonfio (fo-

ratura e così via), la spia  si accende sul quadro della strumentazione. ➔ 144

Ripristinare il valore di riferimento della pressione dopo ogni regolazione. ➔ 144

Sostituzione degli pneumatici



Per la vostra sicurezza. Utilizzare obbligatoriamente solo pneumatici identici a quelli originali o consigliati dalla Rete del marchio. Il mancato rispetto di queste istruzioni potrebbe compromettere la vostra sicurezza. Potrebbe influire sulla stabilità, sul comportamento, sulla frenata o sulla distanza tra gli pneumatici e la carrozzeria.

Alcuni di questi effetti potrebbero comportare la perdita di controllo del veicolo in alcune condizioni di guida.

PNEUMATICI



Per la vostra sicurezza e il rispetto delle normative in vigore.

Quando si rende necessaria la sostituzione, bisogna montare sullo stesso asse del veicolo soltanto pneumatici della stessa marca, dimensioni, tipo e struttura.

Gli pneumatici devono avere una capacità di carico e una capacità di velocità almeno identica agli pneumatici di origine o corrispondere agli pneumatici consigliati dalla Rete del marchio.

Il mancato rispetto di queste istruzioni può mettere a rischio la sicurezza e invalidare la conformità del veicolo.

Rischio di perdita di controllo del veicolo.

Utilizzo invernale

Catene

Per motivi di sicurezza, è proibito montare catene da neve sull'asse posteriore.

L'uso di pneumatici di dimensioni superiori a quelle originarie **può rendere impossibile il montaggio delle catene.**

Pneumatici da «neve» o «termogomme»

Per motivi di sicurezza (qualità di trazione del veicolo), equipaggiate tutte e quattro le ruote del veicolo.

Attenzione: questi pneumatici comportano talvolta un senso di marcia ed un indice di velocità massima che possono essere inferiori alla velocità massima del vostro veicolo.



Il montaggio delle catene è possibile solo con pneumatici di dimensione identica a quelli presenti in origine sul **vostro veicolo**.

Pneumatici chiodati

Questo tipo di pneumatico è utilizzabile solamente per un periodo di tempo limitato e determinato dalla normativa locale. È necessario rispettare i limiti di velocità imposti dalla normativa in vigore.

Questi pneumatici devono essere montati almeno su entrambe le ruote anteriori.



In ogni caso, vi consigliamo di rivolgervi alla Rete del marchio che saprà suggerirvi l'equipaggiamento più adatto al vostro veicolo.

La pressione degli pneumatici

Etichetta A



La pressione di gonfiaggio è indicata sull'etichetta **A** collocata sul lato anteriore della porta del conducente. La

PNEUMATICI

pressione di gonfiaggio deve essere controllata su pneumatici freddi.

Se non è possibile controllare la pressione di gonfiaggio su pneumatici **freddi, aumentare la pressione di 0,2 - 0,3 bar (o 3 PSI). Non bisogna mai sgonfiare un pneumatico caldo.**

70378

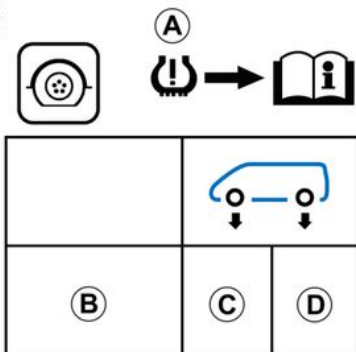

B. : dimensioni degli pneumatici montati sul veicolo.

C. : pressione di gonfiaggio degli pneumatici per le ruote anteriori.

D. : pressione di gonfiaggio degli pneumatici per le ruote posteriori.



Veicolo dotato di un avvisatore di perdita di pressione degli pneumatici

In caso di pneumatico sgonfio (foratura e così via), la spia si accende sul quadro della strumentazione ➔ **144.**



Sicurezza degli pneumatici e montaggio delle catene:

per informazioni sulle condizioni di manutenzione e, a seconda della versione del veicolo, sull'utilizzo delle catene ➔ **226.**



Per la vostra sicurezza e il rispetto delle normative in vigore.

Quando si rende necessaria la sostituzione, bisogna montare sullo stesso asse del veicolo soltanto pneumatici della stessa marca, dimensioni, tipo e struttura.

Gli pneumatici devono avere una capacità di carico e una velocità nominale almeno identiche a quelle degli pneumatici originali o essere conformi ai valori consigliati dalla rete del marchio.

Il mancato rispetto di queste istruzioni può mettere a rischio la sicurezza e invalidare la conformità del veicolo.

Rischio di perdita di controllo del veicolo.

PNEUMATICI

Attrezzi

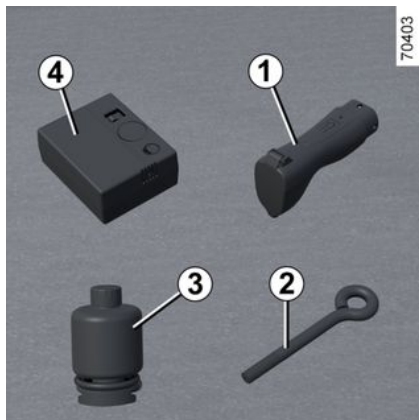

La presenza di utensili nel bagagliaio dipende dal veicolo.

A seconda del veicolo, la cassetta degli attrezzi include:

- spina di carica del veicolo **1**;
- anello di traino **2**;
- bomboletta di prodotto antiforatura **3**;
- kit di gonfiaggio degli pneumatici **4**.



Non lasciare gli strumenti alla rinfusa nel veicolo perché in caso di frenata potrebbero sparpagliarsi.

Dopo l'uso, agganciate tutti gli attrezzi al relativo supporto, quindi posizionatelo correttamente in sede.

Rischio di lesioni

Posizioni degli attrezzi

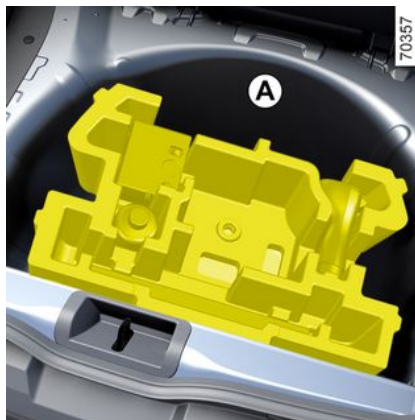

La dotazione degli attrezzi nella relativa cassetta varia a seconda del veicolo.

Cassetta degli attrezzi **A** posta nel bagagliaio.

KIT DI GONFIAGGIO DEGLI PNEUMATICI



PNEUMATICI



Il kit può riparare dei pneumatici il cui battistrada **A** sia danneggiato da corpi estranei inferiori a 4 millimetri. Non è invece in grado di riparare tutti i tipi di forature, come i tagli superiori a 4 millimetri e quelli sul fianco dello pneumatico **B**.

Assicuratevi inoltre che il cerchio sia in buone condizioni. Non togliete il corpo estraneo che ha causato la foratura se questo è sempre infilato nel pneumatico.



Non utilizzate il kit di gonfiaggio se lo pneumatico è danneggiato in seguito a guida con un

pneumatico forato.

Controllate quindi con cura i fianchi degli pneumatici prima di qualsiasi intervento.

Viaggiare con pneumatici parzialmente o completamente sgonfi (o forati) può causare problemi di sicurezza e danneggiare in modo irrimediabile lo pneumatico interessato.

Questa riparazione è temporanea.

Un pneumatico che presenti una foratura deve essere sempre controllato quanto prima (e riparato, laddove possibile) da uno specialista.

Quando fate sostituire un pneumatico riparato con il kit avvisate sempre il gommista.

Durante la guida, è possibile eventualmente sentire delle vibrazioni causate dalla presenza del prodotto nel pneumatico.



Il kit è omologato solo per gonfiare i pneumatici del veicolo equipaggiato d'origine con questo kit.

Non deve in nessun caso essere utilizzato per gonfiare i pneumatici di un altro veicolo o qualsiasi altro oggetto pneumatico (salvagenti, materassini gonfiabili...).

Durante l'utilizzo della bomboletta di riparazione agire con estrema cautela, onde evitare schizzi di prodotto sulla pelle. In caso di contatto con la pelle, sciacquate abbondantemente.

Non lasciate il kit di riparazione alla portata dei bambini.

Non disperdete nell'ambiente la bomboletta vuota. Consegnatela ad un Rappresentante del marchio o a un consorzio incaricato della sua raccolta.

La bomboletta ha una data di scadenza indicata sull'etichetta. Verificate la data di scadenza.

Recatevi presso un Rappresentante del marchio per far sostituire il tubicino di gonfiaggio e la bomboletta di riparazione.

PNEUMATICI

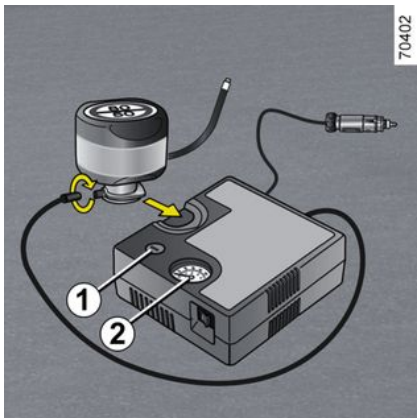

A seconda del tipo di veicolo, in caso di foratura, usate il kit situato nel bagagliaio o sotto il tappetino del bagagliaio.

Veicolo dotato di un avvisatore di perdita di pressione degli pneumatici

In caso di gonfiaggio insufficiente (foratura, pressione bassa, e così

via), la spia  si accende sul quadro della strumentazione

➔ 144

Con motore acceso e freno di stazionamento inserito,

- Scollegare tutti gli accessori collegati alle prese degli accessori del veicolo;
- Per i veicoli muniti di dispositivo di traino, scollegare la spina di traino, se presente;
- **Fare riferimento alle informazioni sul compressore del kit di gonfiaggio** presente nel bagagliaio del veicolo e seguire le istruzioni riportate;
- Gonfiare gli pneumatici fino alla pressione consigliata di ➔ 228;
- Dopo **15** minuti al massimo, smettere di gonfiare e leggere la pressione (sul manometro **2**);

Nota: durante lo svuotamento della bomboletta (circa 30 secondi), il manometro 2 indicherà brevemente una pressione di 6 bar, quindi la pressione calerà.

- Regolare la pressione: per aumentarla, continuare a gonfiare con il kit; per ridurla, premere il pulsante **1**.

Se una pressione minima di 1,8 bar non viene raggiunta dopo 15 minuti, la riparazione non è possibile; non guidare il veicolo ma contattare un Rappresentante del marchio.



Prima di utilizzare il kit, parcheggiare il veicolo in modo da essere sufficientemente lontani dalla zona di circolazione, accendere le luci di segnalazione pericolo, inserire il freno di stazionamento e fare scendere tutti gli occupanti del veicolo, tenendoli lontani dalla zona di circolazione.



In caso di stazionamento a lato della carreggiata, dovete avvisare gli altri utenti della strada della presenza del vostro veicolo posizionando un triangolo di segnalazione o altri dispositivi prescritti dalle normative vigenti nel Paese in cui vi trovate.

PNEUMATICI

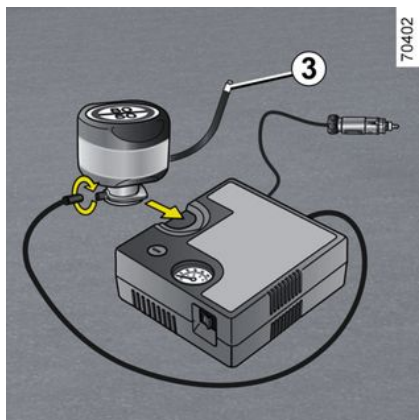

Una volta gonfiato correttamente lo pneumatico, togliere il kit: svitare lentamente il raccordo di gonfiaggio dalla bomboletta **3** per evitare eventuali schizzi di prodotto e riporre la bomboletta in un imballaggio in plastica per evitare fuoriuscite.

- Incollate l'etichetta delle indicazioni di guida (posizionata sotto la bomboletta) in una posizione visibile dal conducente sul cruscotto.
- Riponete il kit.
- Al termine della prima operazione di gonfiaggio, dallo pneumatico continuerà a trafilare aria. È pertanto necessario rimettersi in marcia per sigillare il foro.
- Avviate immediatamente e guidate ad una velocità compresa tra 20 e 60

km/h per distribuire il prodotto in modo uniforme nello pneumatico. Dopo 3 km di guida, fermarsi per controllare la pressione.

– Se la pressione è superiore a 1,3 bar ma inferiore a quella consigliata (consultare l'etichetta applicata al bordo della porta del conducente), regolarla. In caso contrario, rivolgersi alla Rete del marchio: la riparazione dello pneumatico è impossibile.

Precauzioni di utilizzo del kit

Il kit non deve essere utilizzato per più di 15 minuti consecutivi;

La bomboletta dovrà essere sostituita dopo il primo utilizzo anche se vi resta del liquido all'interno.



Ai piedi del conducente non deve trovarsi alcun oggetto che, in caso di frenata brusca, rischierebbe di scivolare sotto la pedaliera impedendone l'uso.



Attenzione il tappo di una valvola mancante o non avvitato correttamente può nuocere alla tenuta degli pneumatici e provocare delle perdite di pressione. Procuratevi sempre tappi delle valvole identici a quelli originali completamente avvitati.



Dopo una riparazione con il kit, non bisogna percorrere più di 200 km. Inoltre, ridurre la velocità

e in nessun caso superare gli 80 km/h. L'etichetta che dovrete incollare in una posizione visibile sul cruscotto ve lo ricorda. A seconda del paese di commercializzazione o della normativa locale, un pneumatico riparato con il kit di gonfiaggio degli pneumatici dovrà essere sostituito.

RIPARAZIONE

Traino: riparazione

Scelta della riparazione

In caso di energia esaurita

In caso di batteria di trazione completamente scarica, qualsiasi tipo di traino è consentito: **trasporto su carro attrezzi o traino su strada** mediante l'anello di traino (vedere le pagine seguenti).

Tutti gli altri casi

È consentito unicamente il trasporto su carro attrezzi.

Trasporto su carro attrezzi



Il soccorso con carro attrezzi è **obbligatorio** in qualsiasi caso, ad eccezione dell'immobilizzazione del veicolo in seguito alla scarica completa della batteria di trazione. In caso di energia

esaurita, consultare le seguenti pagine.

Prima di effettuare qualsiasi intervento di soccorso, inserire la chiave nell'accensione per sbloccare il piantone dello sterzo. Ruotatela in posizione **M**.

È obbligatorio rispettare le normative vigenti sugli interventi di soccorso.

In caso di esaurimento di energia: rimorchio su strada



Nel caso di una batteria di trazione completamente scarica, è possibile effettuare un soccorso con carro attrezzi o trainare il veicolo mediante gancio traino, seguendo le istruzioni riportate di seguito.

Prima di effettuare qualsiasi traino, inserire la chiave nel commutatore per sbloccare il piantone dello sterzo: Ruotatela in posizione **M**. Portare la leva in folle **N**.

La colonna è sbloccata, vengono fornite le funzioni accessorie: è possibile utilizzare le luci del veicolo (luci di emergenza, luci dei freni e così via). Di notte le luci del veicolo devono restare accese.

E' obbligatorio rispettare le normative vigenti sul traino.



Con motore spento, il servosterzo e il servofreno non sono più operativi.



È vietato agganciare l'auto al bracciolo inferiore o all'asse posteriore. Per agganciare l'auto c'è un posto specifico previsto.

RIPARAZIONE

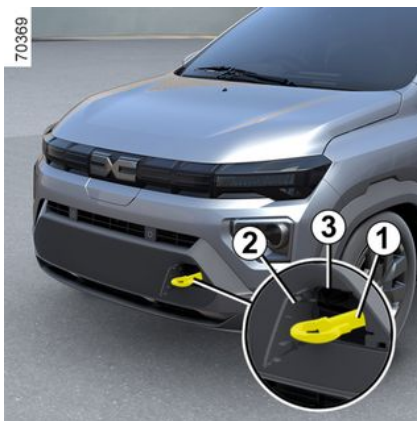
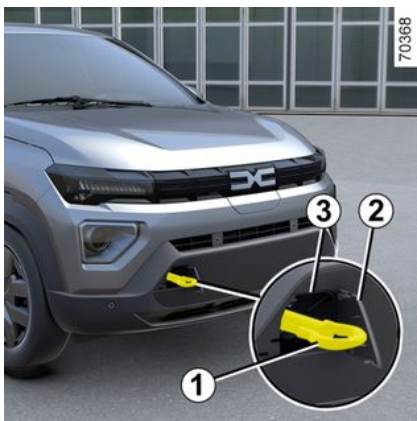

Punto di traino anteriore 3.

Utilizzare questo punto di traino esclusivamente per il traino; in nessun caso

deve servire a sollevare il veicolo, direttamente o indirettamente.



Accertarsi che il gancio traino sia imbullonato correttamente.

Rischio di perdere l'oggetto rimorchiato.

Sganciare la protezione **2** facendo passare un cacciavite piatto o un attrezzo simile sotto la protezione.

Serrare l'anello di traino 1 completamente: innanzitutto manualmente finché non risulta bloccato.

Utilizzare solo l'anello di traino **1** sotto il tappetino del bagagliaio nella cassetta degli attrezzi → **230**.

Nota: non utilizzare un anello di traino deformato.



Durante il traino, non togliete la chiave dal commutatore di avviamento.



Non vi è alcun punto di rimorchio posteriore fornito nel veicolo e non è adatto a rimorchiare alcun carico



Non lasciate mai gli attrezzi alla rinfusa nel veicolo: in caso di frenata potrebbero sparpagliarsi sul pianale costituendo un pericolo.

Dopo l'utilizzo fissate gli attrezzi nell'apposita cassetta quindi, a seconda del veicolo, posizionate la correttamente nel relativo alloggiamento.

Rischio di lesioni

Batteria: soccorso con carro attrezzi

Batteria da 12 V

La batteria secondaria è una batteria da 12 V: fornisce energia per il funzionamento dell'equipaggiamento del veicolo (luci, tergivetri, sistema audio e così via) e di alcuni sistemi di sicurezza come l'ABS.

RIPARAZIONE

 Non utilizzare il veicolo elettrico per riavviare la batteria da 12 V di un altro veicolo. L'alimentazione da 12 V di un veicolo elettrico non è sufficiente per eseguire tale operazione.

Rischio di danni al veicolo

 Per non danneggiare il veicolo, è vietato ricaricare la batteria secondaria da 12 volt utilizzando:

- un caricabatteria esterno;
 - una batteria di un altro veicolo.
- consultate un Rappresentante del marchio.

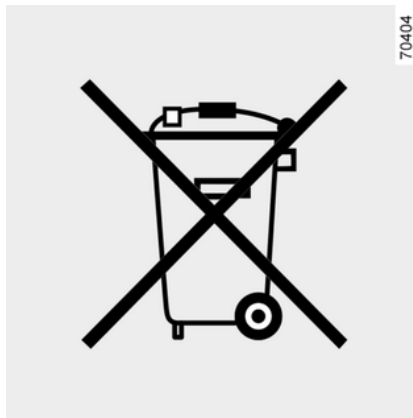

Durante gli interventi nel vano motore alcuni elementi possono essere caldi. Inoltre

l'elettroventola può azionarsi in ogni momento.

Rischio di ustioni o di lesioni.



Non disperdere nell'ambiente le pile usate. Consegnarle ai consorzi incaricati per la raccolta dei rifiuti e del riciclaggio delle pile.



Alcune batterie potrebbero presentare condizioni specifiche per la ricarica. Rivolgetevi alla Rete del marchio. Evitate i rischi di scintille che potrebbero provocare un'immediata esplosione e procedete alla carica in un locale ben aerato.

Pericolo di gravi lesioni.

RIPARAZIONE



Maneggiate con cura la batteria, in quanto contiene acido solforico che non deve entrare in contatto con gli occhi o la pelle. Se questo si verifica, risciacquate abbondantemente con acqua; se necessario consultate un medico. Mantenete fiamme vive, corpi incandescenti e sorgenti di scintille lontani dagli elementi della batteria:

Quando si interviene in prossimità del motore, quest'ultimo potrebbe essere caldo. Inoltre l'elettroventola può azionarsi in ogni momento.

Rischio di lesioni

FARI, LUCI: SOSTITUZIONE DELLE LAMPADINE

Illuminazione esterna: sostituzione delle lampadine

Luci anteriori

sostituzione delle lampadine

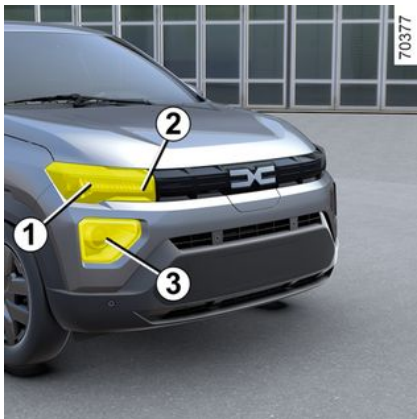

- Indicatore di direzione a LED **1**
- Luci diurne/luci di posizione a LED **2**
- Abbaglianti/anabbaglianti **3**

Luci abbaglianti/anabbaglianti

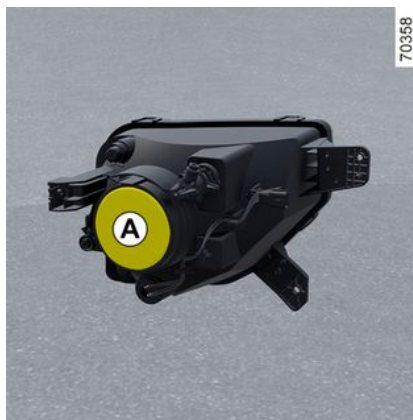

- Staccare il guscio **A**.

Tipo di lampadina: HB3



Quando si interviene in prossimità del motore, quest'ultimo potrebbe essere caldo. Inoltre, l'elettroventola può azionarsi in qualsiasi momento.

Rischio di lesioni

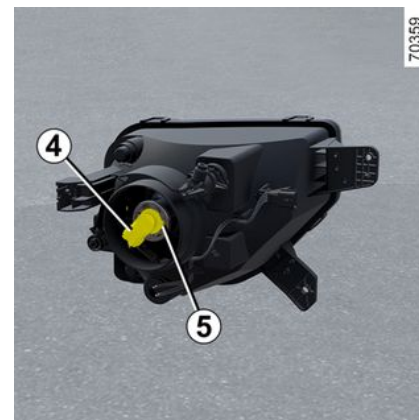

- Staccare il connettore della lampadina **4**. Sganciare la molla **5** ed estrarre la lampadina.

Non toccare il vetro della lampadina. Afferrarla dal bossolo.

- Utilizzare tassativamente lampadine anti-UV da 55 W per non danneggiare il vetro in plastica dei fari. Contrassegnate il corretto posizionamento della lampadina prima dello smontaggio per installarla correttamente al momento del rimontaggio. Dopo avere sostituito la lampadina, rimontare correttamente la protezione.

Indicatore di direzione a LED

Rivolgetevi al Rappresentante del marchio.

FARI, LUCI: SOSTITUZIONE DELLE LAMPADINE



Le lampadine sono sotto pressione e possono scoppiare al momento della sostituzione.

Rischio di lesioni



Qualsiasi intervento (o modifica) sul circuito elettrico deve essere effettuato da un Rappresentante del marchio, in quanto un collegamento scorretto potrebbe danneggiare l'impianto elettrico (cablaggi, componenti e, in particolare, l'alternatore). Inoltre, il Rappresentante del marchio dispone di tutti i componenti necessari per l'intervento.



A seconda della normativa locale o per precauzione, procuratevi presso la Rete del marchio una scatola di emergenza contenente una serie di lampadine e di fusibili.

Luci posteriori

sostituzione delle lampadine

Indicatori di posizione/luci di stop a LED 1



Per smontare la lampada 1, rivolgersi a un Rappresentante del marchio.

Luci di posizione posteriori (indicatori di direzione 2/luci di retromarcia 3)

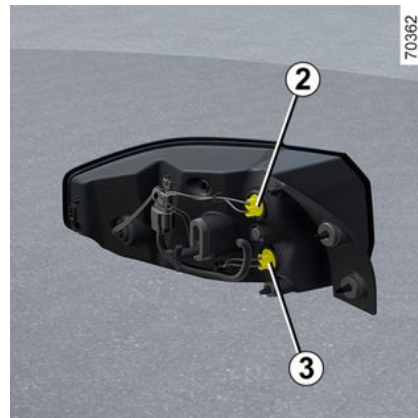

Ruotare il portalampada 2 o 3 ed estrarlo.

Indicatore di direzione 2. **Tipo di lampadina: WY16W.**

Luce di retromarcia 3 **Tipo di lampadina: W16W.**



Prestate attenzione nella sostituzione delle lampadine. Un eventuale cambio di posizione può causare guasti al funzionamento della lampadina. rivolgersi a una concessionaria autorizzata.

FARI, LUCI: SOSTITUZIONE DELLE LAMPADINE

Terza luce di stop 4



La lampadina della terza luce di stop 4 è accessibile dal bagagliaio.

Fate scorrere il coprilampada verso il basso per sganciarlo.



Ruotare il portalamпада 5 di un quarto di giro, rilasciarlo ed estrarre la lampadina.

Tipo di lampadina: W16W.

Nuovo assemblaggio

Per il rimontaggio, procedete nell'ordine inverso avendo cura di non danneggiare il cablaggio.



Luce fendinebbia posteriore 6

Accedere al portalamпада situato sotto il paraurti posteriore, quindi svitarlo ruotando verso il centro del veicolo e rimuovere la lampadina.

Tipo di lampadina: W16W.

Luce della targa a LED 7

Rivolgetevi al Rappresentante del marchio.

FARI, LUCI: SOSTITUZIONE DELLE LAMPADINE

Illuminazione interna: sostituzione delle lampadine

Plafoniere 1



Sganciare la plafoniera **1** con un cacciavite piatto o un attrezzo analogo.

Rimuovete la lampadina interessata.

Tipo di lampadina: C5W.



Le lampadine sono sotto pressione e possono scoppiare al momento della sostituzione.

Rischio di lesioni



Prestate attenzione nella sostituzione delle lampadine. Un eventuale cambio di posizione può causare guasti al funzionamento della lampadina.

SPAZZOLE DEI TERGIVETRI: SOSTITUZIONE

Sostituzione delle spazzole del tergivetro anteriore 1

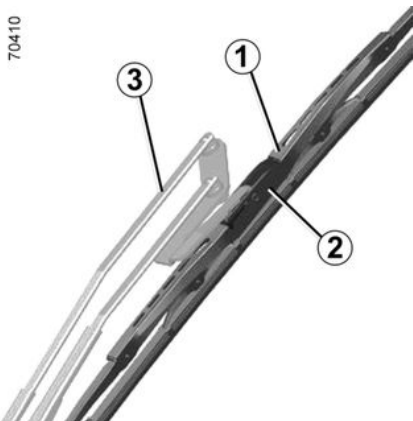

Con i tergivetri disattivati e l'accensione disinserita, sollevare il braccio della spazzola del tergivetro, **1**, premere la linguetta **2** e spingere la spazzola verso il basso per rilasciarla dal relativo alloggiamento, **3**.

Rimontaggio della spazzola del tergivetro anteriore

Fate scorrere la spazzola sul braccio fino allo scatto. Assicuratevi che la spazzola sia correttamente bloccata. Portate il tergivetro in posizione di arresto.

Quando si sostituisce l'intero gruppo, non premere mai gomma della spazzola del tergivetro **1**.



– In caso di gelo, assicuratevi che le spazzole del tergivetro non siano immobilizzate dalla brina (rischio di surriscaldamento del motorino).
– Controllate lo stato delle spazzole del tergivetro. È necessario sostituirle non appena la loro efficacia diminuisce: all'incirca ogni anno.

Nel sostituire la spazzola, una volta rimossa, abbiate cura di non far cadere il braccio sul vetro: rischio di rottura del vetro.

Sostituzione delle spazzole del tergivetro posteriore 4

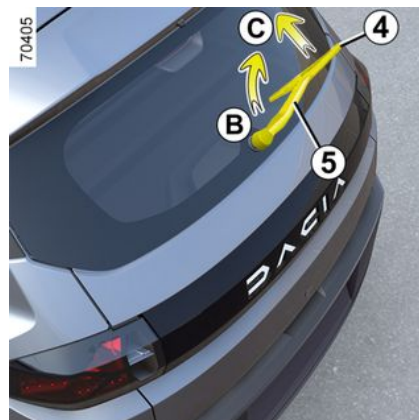

Con il tergivetro disattivato e il contatto disinserito, sollevare il braccio del tergivetro **5**. Fare ruotare la spazzola **4** fino a percepire resistenza (**movimento B**). Tirare la spazzola (**movimento CB**). Disimpegnare la spazzola tirandola (**movimento C**).

Rimontaggio della spazzola del tergivetro posteriore

Per rimontare la spazzola del tergivetro, procedere in senso inverso. Assicuratevi che la spazzola sia correttamente bloccata.

SPAZZOLE DEI TERGIVETRI: SOSTITUZIONE



Verificate le condizioni delle spazzole. La rispettiva corretta manutenzione dipende da voi:

- pulite regolarmente le spazzole, il parabrezza ed il lunotto posteriore con acqua saponata;
- non utilizzate i tergivetri con parabrezza asciutto;
- sollevateli dal parabrezza se non sono stati messi in funzione da tempo.

FUSIBILI

Scatola dei fusibili



In caso di mancato funzionamento di un apparecchio elettrico, verificate lo stato dei fusibili.

Tirare lo sportellino **A** dal bordo inferiore o, a seconda del veicolo, tirare lo sportellino **B** per staccarlo e accedere ai fusibili.

Pinza **C**

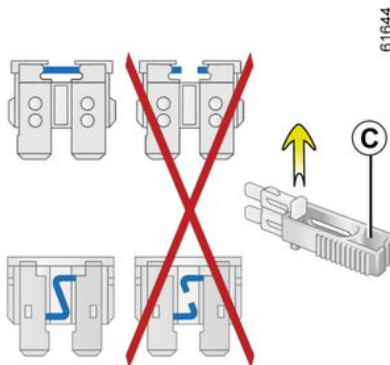

Staccare il fusibile con la pinza **C** posta sulla parte posteriore dello sportellino **A** o **B**.

Per staccarlo dalla pinzetta, farlo scivolare lateralmente.

Si raccomanda di non utilizzare le posizioni libere dei fusibili.



A seconda della normativa locale o per precauzione, procuratevi presso la Rete del marchio una scatola di emergenza contenente una serie di lampadine e di fusibili.



Controllare il fusibile interessato e **sostituirlo, se necessario, con uno dello stesso amperaggio.**

gio.











Un fusibile con un amperaggio troppo elevato può causare un surriscaldamento eccessivo del circuito elettrico (rischio d'incendio) nel caso di consumo anormale di un equipaggiamento.











Destinazione dei fusibili





(La presenza e la posizione dei fusibili dipende dal livello di equipaggiamento del veicolo)

Simbolo	Identificazione
	Interruttore parcheggio assistito/limitatore di velocità

FUSIBILI

	Relè di sicurezza per bambini/Sensore luce automatico
	Fusibile EVC
	Scatola telematica del car sharing
	Tergivetro anteriore
	Relè luce di backup (luci posteriori/navigazione ultra low cost/BCM)
	Luce diurna/luce posteriore destra/luce anteriore, abbagliante, anabbagliante
	ECU gestione radio/BCM/energia
	Presa accessori
	Motorino del ventilatore/comando AC
	Alzacristalli elettrici anteriori
UCH	BCM
Simbolo	Identificazione

	Bobina relè comando luci tetto/alzacristalli
	Quadro strumenti
EMM	Centralina di gestione energetica
	Avvisatore acustico
	Controllo delle luci degli indicatori di direzione
	Chiusura della porta
	Compressore aria condizionata/Bobina relè comando trasmissione
	Retrovisore esterno
M	ECU BCM/Leva del cambio /Quadro strumenti/Gestione energetica
	Interruttore luce di stop
	Relè tergicristallo/lavavetro/luce di retromarcia
	Servosterzo elettronico

Simbolo	Identificazione
	Airbag
	Sbrinamento
E.S.P.	Transponder/Programma elettronico di stabilità/Interruttore luci di stop
	Alzacristalli elettrici posteriori
	Inverter

 Per individuare i fusibili, aiutatevi con l'etichetta di identificazione dei fusibili situata nel vano portaoggetti. Alcuni fusibili devono essere sostituiti solo da un professionista qualificato. Questi fusibili non sono riportati sull'etichetta. Intervenire unicamente sui fusibili raffigurati sulle etichette.



Accessori elettrici ed elettronici

Prima di installare questo tipo di accessorio (in particolare per le trasmettenti/riceventi: banda di frequenza, livello di potenza, posizione dell'antenna...), assicuratevi che sia compatibile con il vostro veicolo. Chiedete consiglio ad un Rappresentante del marchio.

Prima di collegare un accessorio a una presa, assicurarsi di non superare la potenza massima consentita per la presa → 209 → 203. **Rischio d'incendio.**

Qualsiasi intervento sul circuito elettrico e/o elettronico del veicolo deve essere eseguito esclusivamente da un professionista qualificato. Eventuali collegamenti e/o installazioni errate di accessori elettrici/elettronici non approvati dal produttore possono causare:

- danni alle apparecchiature elettriche e/o elettroniche;
- danni ai componenti collegati;
- la raccolta e l'utilizzo dei dati del veicolo;
- una violazione della privacy (modifica, eliminazione o accesso non consentito ai dati personali).

Rischio di incidenti gravi. Rischio di violazione della privacy.

Se in futuro verranno installate apparecchiature elettriche, assicurarsi di essere informati della potenza e della posizione del fusibile corrispondente.

Utilizzo della presa diagnostica

L'utilizzo di accessori elettronici sulla presa di diagnosi può causare gravi disturbi ai sistemi elettronici del veicolo e/o causare violazione della privacy (modifica, eliminazione o accesso non consentito ai dati personali). Per la propria sicurezza, si consiglia di utilizzare solamente accessori elettronici approvati dal costruttore, rivolgersi a un concessionario autorizzato.

Rischio di incidente grave. Rischio di violazione della privacy.

Montaggio di accessori addizionali

Se si desidera installare degli accessori sul veicolo: rivolgersi a una concessionaria autorizzata. Inoltre, per garantire il corretto funzionamento del veicolo ed evitare di mettere a repentaglio la vostra sicurezza, vi consigliamo di utilizzare degli accessori specificati, adatti al veicolo e garantiti dal costruttore.

Se utilizzate un'asta antifurto, fissatela esclusivamente al pedale del freno.

Ostacoli al conducente

INSTALLAZIONE E UTILIZZO DI ACCESSORI

Sul lato conducente, utilizzate esclusivamente sovratappeti adatti al veicolo, in grado di agganciarsi agli elementi preinstallati, e verificatene periodicamente il fissaggio. Non sovrapponetene più tappetini. **Rischio di incastro dei pedali**

ANOMALIE DI FUNZIONAMENTO

I consigli che seguono vi permettono di rimediare rapidamente e provvisoriamente a vari problemi: per sicurezza, rivolgetevi appena possibile ad un rappresentante del marchio.

Anomalie	CAUSE POSSIBILI	COSA FARE
La ricarica della batteria di trazione è impossibile.	Mancanza di corrente nelle prese domestiche o errato inserimento del cavo nella presa domestica.	Verificate il vostro impianto (interruttore automatico, temporizzatore...) Controllare i collegamenti (presa di carica e così via) ➔ 26.
	La temperatura esterna è inferiore a -26°C.	Ricaricare il veicolo in un ambiente più idoneo ➔ 234.
	Il cavo è difettoso.	Consultate un Rappresentante del marchio per la sostituzione.
	Il cavo di carica non è collegato correttamente al veicolo	Collegare correttamente il cavo di carica al veicolo ➔ 26.
Il piantone dello sterzo resta bloccato.	Volante bloccato.	Per sbloccarlo, girare la chiave ed il volante ➔ 131.
	Desincronizzazione del telecomando	Sbloccare la porta del conducente utilizzando la chiave nella serratura della porta, quindi avviare il motore per sincronizzare il telecomando

Durante la guida	CAUSE POSSIBILI	COSA FARE
Lo sterzo si in- durisce.	Pneumatici gonfiati male, mal equilibrati o danneggiati.	Controllare la pressione dei pneumatici e se il difetto persiste, farli controllare presso la Rete del marchio.
Vibrazioni.	Pneumatici gonfiati male, mal equilibrati o danneggiati.	Controllare la pressione di gonfiaggio: se il difetto persiste, fare controllare gli pneumatici da un Rappresentante del marchio.

ANOMALIE DI FUNZIONAMENTO

Durante la guida	CAUSE POSSIBILI	COSA FARE
	Perdite d'acqua.	Controllare il serbatoio del liquido refrigerante: dovrebbe contenere del liquido. Se non c'è refrigerante, consultare la Rete del marchio appena possibile.
Apparecchiatura elettrica	CAUSE POSSIBILI	COSA FARE
Il tergicristallo non funziona.	Spazzola del tergicristallo attaccata al vetro.	Staccate le spazzole prima di azionare il tergicristallo.
	Circuito elettrico difettoso.	Rivolgersi a un Rappresentante del marchio.
	Fusibile danneggiato.	Sostituire il fusibile ➔ 244 .
Il tergicristallo non si ferma più.	Comandi elettrici difettosi.	Rivolgersi a un Rappresentante del marchio.
Frequenza più rapida delle luci lampeggianti.	Lampadina bruciata.	Sostituire la lampadina ➔ 244 .
Gli indicatori di direzione non funzionano.	Circuito elettrico difettoso.	Rivolgersi a un Rappresentante del marchio.
	Fusibile danneggiato.	Sostituire il fusibile ➔ 244 .
I fari non si accendono o non si spengono più.	Circuito elettrico o comando difettoso.	Rivolgersi a un Rappresentante del marchio.
	Fusibile danneggiato.	Sostituire il fusibile
Tracce di condensa nei fari anteriori o posteriori.	Non è un'anomalia. La presenza di tracce di condensa può essere un fenomeno naturale	

ANOMALIE DI FUNZIONAMENTO

Apparecchiatura elettrica	CAUSE POSSIBILI	COSA FARE
	legato alle variazioni di temperatura e di umidità In questo caso le tracce spariscono gradualmente quando si accendono i fari.	

INFORMAZIONI SUL VEICOLO

Targhette di identificazione veicolo

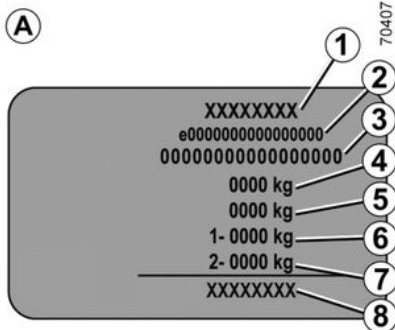
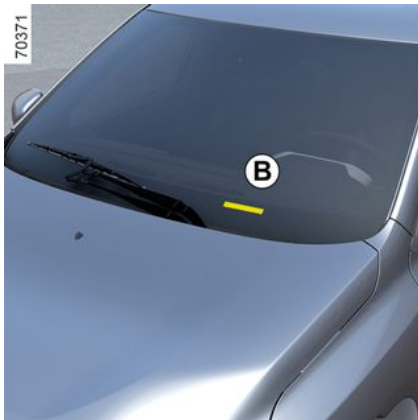

Le indicazioni che figurano sulla targhetta del costruttore devono essere riportate in ogni comunicazione scritta o ordine.

Targhetta di identificazione del veicolo A

1. Nome del costruttore.
2. Numero di progettazione comunitario o numero di omologazione.
3. Numero di identificazione.

B. A seconda della versione del veicolo, questa informazione viene richiamata sulla stampigliatura.

4. MMAC (Massa Max. Ammessa a Pieno Carico).
5. MTR (Massa totale circolante: veicolo carico con rimorchio)

6. MMTA (Massa max. totale ammassa) asse anteriore.

7. MMTA assale posteriore.

8. Indirizzo del costruttore.

Identificazione motore, specifiche motore

Targhette d'identificazione motore



Caratteristica motore

Tipo di motore: 4DB

INFORMAZIONI SUL VEICOLO

70408

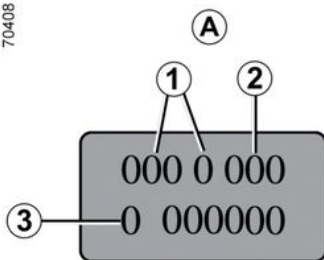

7 Le indicazioni che figurano sulla targhetta del motore o etichetta **A** devono essere riportate in tutte le vostre lettere o ordini.

(collocazione diversa a seconda del motore)

1. Tipo di motore.
2. Indice del motore.
3. Numero di motore.

Informazioni tecniche per i servizi di emergenza

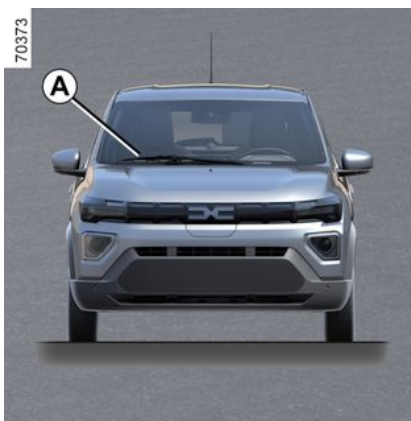

Il codice QR sull'etichetta **A** consente ai soccorritori di accedere immediatamente tramite tablet o smartphone alle informazioni tecniche utili per intervenire sul veicolo in caso di incidente.

Assicurarsi che l'etichetta **A** sia sempre visibile e presente sul parabrezza e sul lunotto.

Eventuali modifiche o danni impedirebbero l'accesso alle informazioni

70374



INFORMAZIONI SUL VEICOLO

Dimensioni (in metri)

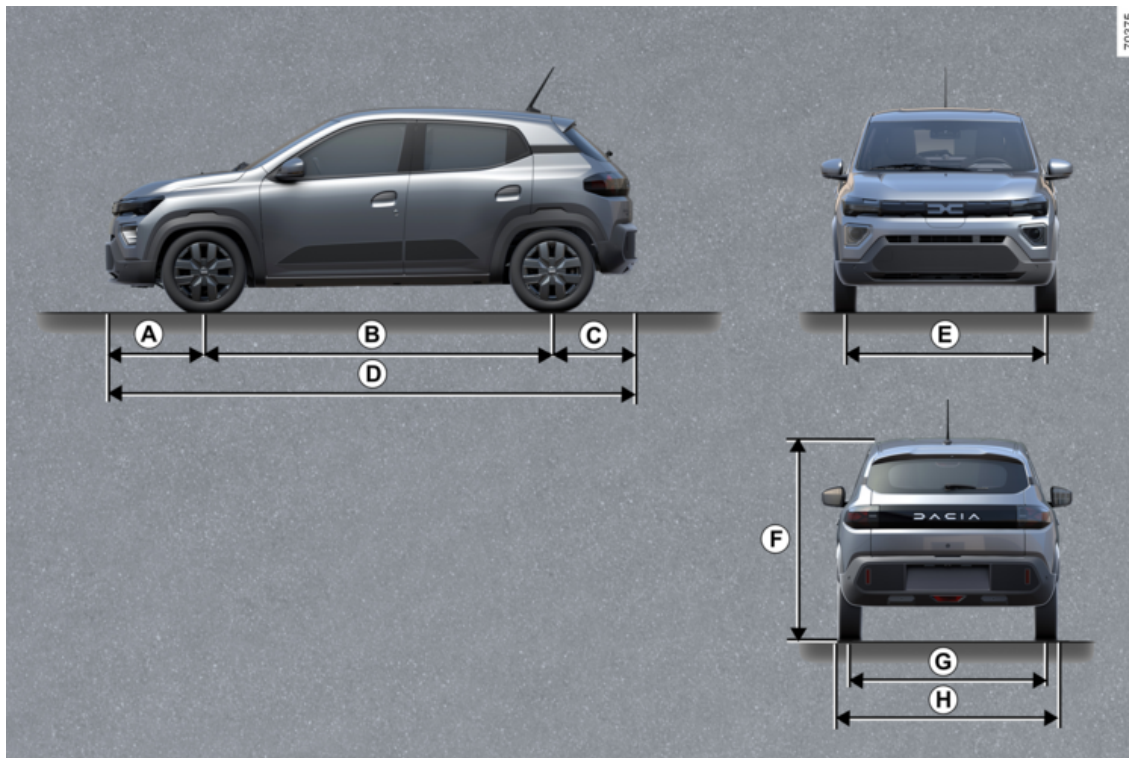

INFORMAZIONI SUL VEICOLO

	Dimensioni
A	0.683
B	2.423
C	0.595
D	3.701
E	1,390
F	1,485
G	1,375
H	Da 1622 a 1767 – 1767 con i retrovisori esterni aperti – 1622 con i retrovisori esterni chiusi

7

INFORMAZIONI SUL VEICOLO

Masse (in kg)

Le masse indicate si riferiscono a un veicolo di base senza opzioni: variano in base all'equipaggiamento del veicolo. Rivolgetevi ad un Rappresentante del marchio.

Massa Max. Ammessa a Pieno Carico (MMAC) Massa Max. Totale Autorizzata (MMTA) Massa totale circolante (MTR)	Masse indicate sulla targhetta costruttore → 251
Massa Rimorchio Frenata	vietato
Massa Rimorchio non Frenata	vietato
Carico consentito sul punto di traino	vietato
Carico massimo ammissibile sul tetto con il dispositivo portapacchi	vietato

PEZZI DI RICAMBIO E RIPARAZIONI

I ricambi originali sono prodotti sulla base di criteri molto severi e sono oggetto di test specifici. Pertanto, presentano un livello qualitativo almeno pari ai pezzi montati sui veicoli nuovi.

Utilizzando sempre ricambi originali, avete la certezza di mantenere invariate le prestazioni del vostro veicolo. Inoltre, le riparazioni effettuate dalla Rete del marchio utilizzando dei pezzi di ricambio originali sono garantite come indicato dalle condizioni riportate a tergo dell'ordine di riparazione.

GIUSTIFICATIVI DI MANUTENZIONE

VIN:

Data:	Km:	N° di fattura:	Commenti/varie
Tipo di intervento: Manutenzione <input type="checkbox"/> <input type="checkbox"/>		Tampone	
Controllo anticorrosione: OK <input type="checkbox"/> Non OK* <input type="checkbox"/>			
Data:	Km:	N° di fattura:	Commenti/varie
Tipo di intervento: Manutenzione <input type="checkbox"/> <input type="checkbox"/>		Tampone	
Controllo anticorrosione: OK <input type="checkbox"/> Non OK* <input type="checkbox"/>			
Data:	Km:	N° di fattura:	Commenti/varie
Tipo di intervento: Manutenzione <input type="checkbox"/> <input type="checkbox"/>		Tampone	
Controllo anticorrosione: OK <input type="checkbox"/> Non OK* <input type="checkbox"/>			

* Vedere la pagina specifica

GIUSTIFICATIVI DI MANUTENZIONE

VIN:

Data:	Km:	N° di fattura:	Commenti/varie
Tipo di intervento: Manutenzione <input type="checkbox"/> <input type="checkbox"/>		Tampone	
Controllo anticorrosione: OK <input type="checkbox"/> Non OK* <input type="checkbox"/>			
Data:	Km:	N° di fattura:	Commenti/varie
Tipo di intervento: Manutenzione <input type="checkbox"/> <input type="checkbox"/>		Tampone	
Controllo anticorrosione: OK <input type="checkbox"/> Non OK* <input type="checkbox"/>			
Data:	Km:	N° di fattura:	Commenti/varie
Tipo di intervento: Manutenzione <input type="checkbox"/> <input type="checkbox"/>		Tampone	
Controllo anticorrosione: OK <input type="checkbox"/> Non OK* <input type="checkbox"/>			

* Vedere la pagina specifica

7

GIUSTIFICATIVI DI MANUTENZIONE

VIN:

Data:	Km:	N° di fattura:	Commenti/varie
Tipo di intervento: Manutenzione <input type="checkbox"/> <input type="checkbox"/>		Tampone	
Controllo anticorrosione: OK <input type="checkbox"/> Non OK* <input type="checkbox"/>			
Data:	Km:	N° di fattura:	Commenti/varie
Tipo di intervento: Manutenzione <input type="checkbox"/> <input type="checkbox"/>		Tampone	
Controllo anticorrosione: OK <input type="checkbox"/> Non OK* <input type="checkbox"/>			
Data:	Km:	N° di fattura:	Commenti/varie
Tipo di intervento: Manutenzione <input type="checkbox"/> <input type="checkbox"/>		Tampone	
Controllo anticorrosione: OK <input type="checkbox"/> Non OK* <input type="checkbox"/>			

* Vedere la pagina specifica

GIUSTIFICATIVI DI MANUTENZIONE

VIN:

Data:	Km:	N° di fattura:	Commenti/varie
Tipo di intervento: Manutenzione <input type="checkbox"/> <input type="checkbox"/>		Tampone	
Controllo anticorrosione: OK <input type="checkbox"/> Non OK* <input type="checkbox"/>			
Data:	Km:	N° di fattura:	Commenti/varie
Tipo di intervento: Manutenzione <input type="checkbox"/> <input type="checkbox"/>		Tampone	
Controllo anticorrosione: OK <input type="checkbox"/> Non OK* <input type="checkbox"/>			
Data:	Km:	N° di fattura:	Commenti/varie
Tipo di intervento: Manutenzione <input type="checkbox"/> <input type="checkbox"/>		Tampone	
Controllo anticorrosione: OK <input type="checkbox"/> Non OK* <input type="checkbox"/>			

* Vedere la pagina specifica

7

GIUSTIFICATIVI DI MANUTENZIONE

VIN:

Data:	Km:	N° di fattura:	Commenti/varie
Tipo di intervento: Manutenzione <input type="checkbox"/> <input type="checkbox"/>		Tampone	
Controllo anticorrosione: OK <input type="checkbox"/> Non OK* <input type="checkbox"/>			
Data:	Km:	N° di fattura:	Commenti/varie
Tipo di intervento: Manutenzione <input type="checkbox"/> <input type="checkbox"/>		Tampone	
Controllo anticorrosione: OK <input type="checkbox"/> Non OK* <input type="checkbox"/>			
Data:	Km:	N° di fattura:	Commenti/varie
Tipo di intervento: Manutenzione <input type="checkbox"/> <input type="checkbox"/>		Tampone	
Controllo anticorrosione: OK <input type="checkbox"/> Non OK* <input type="checkbox"/>			

* Vedere la pagina specifica

GIUSTIFICATIVI DI MANUTENZIONE

VIN:

Data:	Km:	N° di fattura:	Commenti/varie
Tipo di intervento: Manutenzione <input type="checkbox"/> <input type="checkbox"/>		Tampone	
Controllo anticorrosione: OK <input type="checkbox"/> Non OK* <input type="checkbox"/>			
Data:	Km:	N° di fattura:	Commenti/varie
Tipo di intervento: Manutenzione <input type="checkbox"/> <input type="checkbox"/>		Tampone	
Controllo anticorrosione: OK <input type="checkbox"/> Non OK* <input type="checkbox"/>			
Data:	Km:	N° di fattura:	Commenti/varie
Tipo di intervento: Manutenzione <input type="checkbox"/> <input type="checkbox"/>		Tampone	
Controllo anticorrosione: OK <input type="checkbox"/> Non OK* <input type="checkbox"/>			

* Vedere la pagina specifica

7

CONTROLLO ANTICORROSIONE

Nel caso in cui il proseguimento della garanzia sia condizionata da una riparazione, quest'ultima è indicata di seguito.

VIN:

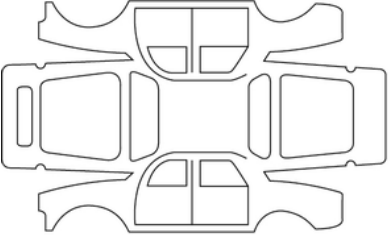
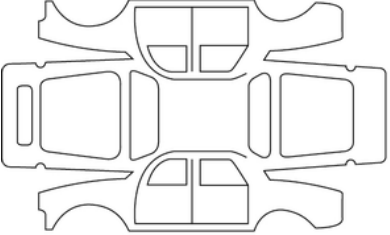
Data della riparazione:		Tampone
Riparazione per corrosione da effettuare:		
Data della riparazione:		Tampone
Riparazione da effettuare:		

CONTROLLO ANTICORROSIONE

Nel caso in cui il proseguimento della garanzia sia condizionata da una riparazione, quest'ultima è indicata di seguito.

VIN:

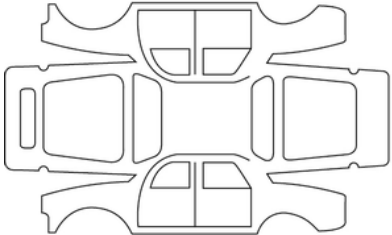
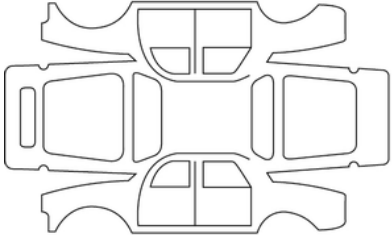
Data della riparazione:		Tampone
Riparazione per corrosione da effettuare:		
Data della riparazione:		Tampone
Riparazione da effettuare:		

7

CONTROLLO ANTICORROSIONE

Nel caso in cui il proseguimento della garanzia sia condizionata da una riparazione, quest'ultima è indicata di seguito.

VIN:

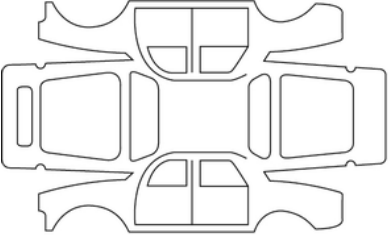
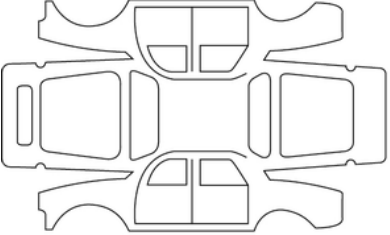
Data della riparazione:		Tampone
Riparazione per corrosione da effettuare:		
Data della riparazione:		Tampone
Riparazione da effettuare:		

CONTROLLO ANTICORROSIONE

Nel caso in cui il proseguimento della garanzia sia condizionata da una riparazione, quest'ultima è indicata di seguito.

VIN:

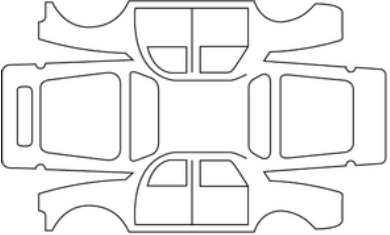
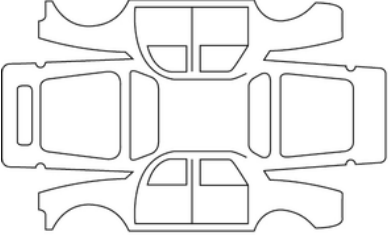
Data della riparazione:		Tampone
Riparazione per corrosione da effettuare:		
Data della riparazione:		Tampone
Riparazione da effettuare:		

7

CONTROLLO ANTICORROSIONE

Nel caso in cui il proseguimento della garanzia sia condizionata da una riparazione, quest'ultima è indicata di seguito.

VIN:

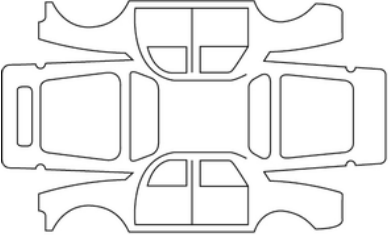
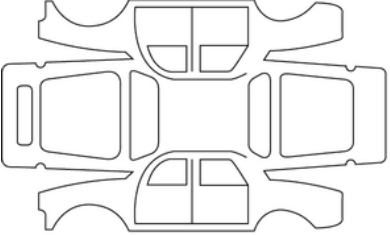
Data della riparazione:		Tampone
Riparazione per corrosione da effettuare:		
Data della riparazione:		Tampone
Riparazione da effettuare:		

CONTROLLO ANTICORROSIONE

Nel caso in cui il proseguimento della garanzia sia condizionata da una riparazione, quest'ultima è indicata di seguito.

VIN:

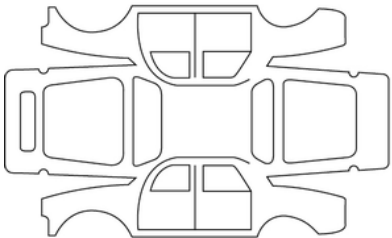
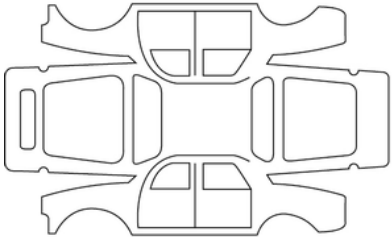
Data della riparazione:		Tampone
Riparazione per corrosione da effettuare:		
Data della riparazione:		Tampone
Riparazione da effettuare:		

7

CONTROLLO ANTICORROSIONE

Nel caso in cui il proseguimento della garanzia sia condizionata da una riparazione, quest'ultima è indicata di seguito.

VIN:

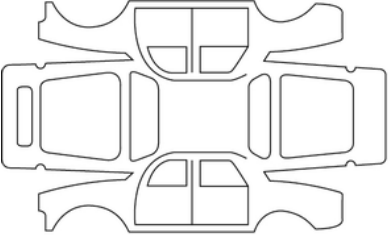
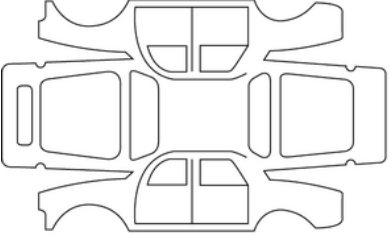
Data della riparazione:		Tampone
Riparazione per corrosione da effettuare:		
Data della riparazione:		Tampone
Riparazione da effettuare:		

INDICE ALFABETICO

A

Accendisigari, [209](#), [209](#)
Accesso al vano motore, [215](#)
Aeratori, [197](#), [198](#)
Airbag, [95](#)
Airbag : attivazione degli airbag passeggero anteriore, [95](#)
Airbag : attivazione dell'airbag passeggero anteriore, [95](#)
Airbag : disattivazione dell'airbag passeggero anteriore, [95](#), [95](#)
Airbags : sicurezza dei bambini, [95](#)
Allarme acustico, [53](#)
Alzavetro con comando elettrico, [206](#)
Anello di traino, [234](#)
anomalie di funzionamento, [95](#)
Apertura delle porte, [53](#), [53](#)
Apparecchi di controllo, [116](#)
Appoggiatesta posteriore, [61](#)
Aria condizionata, [198](#), [201](#)
Aria condizionata: informazioni e consigli per l'uso, [201](#)
Assistenza alla guida, [172](#), [172](#)
Avvertenza vigilanza conducente, [170](#)
Avviamento del motore, [131](#)
Avvisatore acustico, [128](#)
AVVISATORI ACUSTICI E LUMINOSI, [128](#)
Avviso eccesso di velocità, [172](#)

B

Bagagliaio, [57](#)
Bambini, [95](#)

Batteria, [220](#)
Batteria:, [220](#)
Batteria: riparazione, [235](#)
Batteria (telecomando), [51](#)
Batterie di chiusura delle porte del telecomando, [51](#)
bloccaggio/sbloccaggio delle parti apribili, [54](#)
Bloccaggio elettrico delle porte, [54](#)
Blocco delle porte, [53](#)

C

Cambio marcia, [133](#)
Caratteristiche del motore, [251](#)
Carica batteria di trazione, [29](#)
Carica energetica, [29](#)
Carica veicolo elettrico, [29](#)
Cavo di ricarica, [29](#), [42](#)
Chiave/telecomando, [49](#)
Chiave/telecomando a radiofrequenza: utilizzo, [49](#)
Chiavi, [49](#)
Chiudere le porte, [53](#), [53](#)
Chiusura elettrica delle porte, [53](#), [54](#)
Cinture di sicurezza, [63](#), [64](#)
Cofano Motore, [215](#)
Comando del cambio, [133](#)
computer di bordo, [102](#)
Consigli pratici, [238](#)
Consumo di energia, [108](#)

INDICE ALFABETICO

D

Display, [108](#)

Dispositivi di sicurezza per bambini, [77](#)

F

Freno di stazionamento, [133](#)

G

Guida, [178](#)

I

Identificazione motore, [251](#)

Illuminazione: esterna., [238](#)

Illuminazione esterna, [238](#)

illuminazione interna, [208](#)

Illuminazione interna: sostituzione delle lampadine, [241](#), [241](#)

Illuminazioni e segnalazioni esterne, [123](#)

Indicatori: indicatori di direzione, [128](#)

Innesto della retromarcia, [133](#)

Installazione elettrica, [29](#)

L

Lampeggianti, [238](#)

La pressione degli pneumatici, [226](#), [228](#)

Lavavetro, [217](#)

leva del cambio, [133](#)

Limitatore di velocità, [178](#)

Liquido di raffreddamento motore, [217](#)

Livelli:, [215](#), [218](#)

Luci: indicatori di direzione, [238](#)

Luci: luci abbaglianti, [238](#)

Luci: luci anabbaglianti, [238](#)

Luci: luci di posizione, [238](#)

Luci: sostituzione delle lampadine, [238](#)

M

Manutenzione: filtri, [218](#)

Manutenzione: rivestimento interno, [224](#)

Manutenzione dei rivestimenti interni, [224](#)

Montaggio del seggiolino per bambini, [82](#)

N

Nei posti anteriori, [60](#), [60](#)

P

Parcheggio assistito, [185](#)

Parti apribili, [53](#)

Pezzi di ricambio e riparazione, [256](#)

Pneumatici, [226](#), [226](#)

Porte, [53](#), [53](#), [54](#)

Posacenere, [209](#), [209](#)

Posti posteriori, [61](#)

Posto di guida, [97](#)

Presse accessori, [209](#), [209](#), [210](#)

Presse di ricarica, [29](#)

INDICE ALFABETICO

Programmazione della carica, [42](#)
Pulizia: dall'interno del veicolo, [224](#)

Q

Quadro della strumentazione, [116](#)

R

Regolatore di velocità, [178](#)
Regolatore di velocità, limitatore di velocità, [178](#)
Regolazione dei sedili anteriori, [60](#), [60](#)
Regolazione della posizione di guida, [64](#)
Retrovisori, [122](#)
Rialzo per bambini, [77](#)
Riconoscimento dei segnali stradali, [172](#)
Riscaldamento, [197](#), [198](#), [198](#), [201](#)
Risoluzione dei problemi: batteria, [235](#)
Risoluzione dei problemi: traino del veicolo, [234](#)
Risoluzione dei problemi della batteria, [235](#)
Ruota di scorta, [226](#)

S

Sedili posteriori, [61](#)
Seggiolini per bambini, [77](#), [82](#)
Segnale delle luci di segnalazione pericolo;, [128](#)
Serbatoi e serbatoi: lavavetro del parabrezza, [217](#)
Serbatoi e serbatoi del liquido di raffreddamento, [217](#)
Sicurezza degli occupanti: passeggero anteriore airbag, [95](#)
Sicurezza dei bambini, [49](#), [77](#), [77](#), [95](#)

Sistema di riscaldamento e climatizzazione, [197](#), [198](#), [198](#), [201](#)
Sistema di ventilazione del riscaldamento e della climatizzazione, [198](#), [201](#)
Sostituzione delle lampadine, [238](#)
Sostituzione delle spazzole del tergicristallo anteriore, [242](#)
Sostituzione di una lampadina, [238](#)
Spazzole dei tergicristalli: sostituzione, [242](#)
spegnimento del motore, [131](#)
Spie, [116](#)
Sportellino di ricarica, [29](#)

T

Telecamera di retromarcia, [190](#)
Telecomando: batterie, [51](#)
Telecomando di bloccaggio, [49](#)
Traino, [234](#)
Traino: riparazione, [234](#)
Trasporto di bambini, [77](#)

V

Vani portaoggetti, [210](#)
Vani portaoggetti: abitacolo, [210](#)
Vano portaoggetti, [210](#), [210](#), [210](#)
Veicolo elettrico, [20](#)
Veicolo elettrico: raccomandazioni importanti, [29](#)
Vetri, [206](#)



7711417638

Réf 7711417638 / Edition italienne
NU 1489-2 – 10/2024

