

DAECIA



**ΕΓΧΕΙΡΊΔΙΟ
ΧΡΉΣΗΣ
ΑΥΤΟΚΙΝΉΤΟΥ**

BIGSTER



Καλώς ήρθατε στο καινούργιο σας αυτοκίνητο

Αυτό το εγχειρίδιο χρήστη περιέχει τις απαιτούμενες πληροφορίες:

- για να κατανοήσετε καλύτερα το αυτοκίνητό σας ώστε να εκμεταλλευτείτε πλήρως τα χαρακτηριστικά και τις προηγμένες τεχνολογίες του και να τις χρησιμοποιήσετε στις καλύτερες δυνατές συνθήκες.
- για να διασφαλίσετε ότι λειτουργεί σωστά ακολουθώντας προσεκτικά τις συμβουλές συντήρησης.
- για την αποτελεσματική εκτέλεση των εργασιών, χωρίς χάσιμο χρόνου, μόνο όταν η επέμβαση δεν χρειάζεται να εκτελεστεί από ειδικό.

Διαβάστε αυτό το εγχειρίδιο για να ανακαλύψετε χρήσιμες πληροφορίες, λειτουργίες και τεχνικές ενημερώσεις που θα εμπλουτίσουν την οδηγική σας εμπειρία. Και εάν μερικά σημεία παρέμειναν σκοτεινά, οι τεχνικοί του Επίσημου Δικτύου θα χαρούν να σας δώσουν οποιαδήποτε συμπληρωματική πληροφορία

Για καθοδήγηση, ανατρέξτε στα ακόλουθα σύμβολα:

Όταν εμφανίζονται στο αυτοκίνητο  και το  υποδεικνύουν ότι πρέπει να ανατρέξετε στο βιβλίο χρήσης για να βρείτε αναλυτικές πληροφορίες ή/και περιορισμούς σε εργασίες σχετικά με τον εξοπλισμό του αυτοκινήτου σας.

→ , εμφανίζεται σε όλο το εγχειρίδιο, παραπέμπει σε άλλη ενότητα του εγγράφου.



οπουδήποτε στο εγχειρίδιο επισημαίνει επικίνδυνη ζώνη, κίνδυνο ή σύσταση.

Η περιγραφή των μοντέλων που υπάρχουν μέσα σε αυτό το εγχειρίδιο βασίζεται στις τεχνικές προδιαγραφές που ίσχυαν κατά τον χρόνο της σύνταξής του. Αυτό το έγγραφο δεν περιλαμβάνει διορθώσεις ή συμπληρώσεις στην ψηφιακή έκδοση, η οποία θα πρέπει να παραμείνει το εγχειρίδιο αναφοράς. Ως εκ τούτου, συνιστάται να συμβουλευέστε τακτικά την ψηφιακή έκδοση προκειμένου να έχετε πρόσβαση στις πλέον ενημερωμένες πληροφορίες.

Το εγχειρίδιο καλύπτει όλο τον εξοπλισμό (βασικό ή προαιρετικό) που διατίθεται για τα συγκεκριμένα μοντέλα. Η ύπαρξη αυτού του εξοπλισμού στο αυτοκίνητο εξαρτάται από την έκδοση, τον επιπλέον επιλεγμένο εξοπλισμό και από τη χώρα πώλησης.

Αυτό το έγγραφο ενδέχεται να περιέχει επίσης πληροφορίες για στοιχεία εξοπλισμού τα οποία θα κυκλοφορήσουν αργότερα στη διάρκεια του έτους του μοντέλου.

Επιπλέον, οι λειτουργίες που περιγράφονται στο παρόν εγχειρίδιο ενδέχεται να τροποποιηθούν στο μέλλον λόγω ενημερώσεων, κανονιστικών απαιτήσεων ή τεχνικών περιορισμών.

Τα σχεδιαγράμματα στα εγχειρίδια χρήσης παρέχονται ως παραδείγματα.

Καλό δρόμο στο τιμόνι του νέου σας αυτοκινήτου.

Απαγορεύεται η ολική ή μερική ανατύπωση ή μετάφραση του βιβλίου χωρίς τη γραπτή άδεια του κατασκευαστή του αυτοκινήτου.

ΠΕΡΙΕΧΟΜΕΝΑ

Καλώς ήρθατε στο καινούργιο σας αυτοκίνητο.....	6	Σύστημα διεύθυνσης.....	150
Εξωτερικό	6	Καθρέφτες.....	152
Καρμπίνα επιβατών	8	Φωτισμός και σήμανση.....	154
Θέση οδηγού	10	Ηχητικές και φωτεινές προειδοποιήσεις.....	160
Βοηθήματα οδήγησης.....	12	Υαλοκαθαριστήρες	161
Ασφάλεια επί του οχήματος.....	14	PEZEPBOYAP ΚΑΥΣΙΜΟΥ	168
Αναγνώριση αυτοκινήτου - Ετικέτες.....	16	Ρεζερβουάρ αντιδραστήριου.....	171
Ο χώρος του κινητήρα (τακτική συντήρηση).....	18	Εκκίνηση	176
βλάβη.....	20	Ροντάρισμα.....	176
Το όχημα LPG.....	22	Εκκίνηση, σβήσιμο του κινητήρα	177
Το αυτοκίνητο Hybrid	24	Χειριστήριο ταχυτήτων.....	188
Το αυτοκίνητο Hybrid-G 4x4	26	Χειρόφρενο	194
Γνωρίστε το αυτοκίνητό σας	28	Ιδιαιτερότητες εκδόσεων με κινητήρα πετρελαίου.....	199
Όχημα HYBRID	28	Ειδικά χαρακτηριστικά εκδόσεων με βενζινοκινητήρα .	201
Αυτοκίνητο Hybrid-G 4x4	36	ΠΕΡΙΒΑΛΛΟΝ	203
Όχημα MILD HYBRID.....	41	Συμβουλές συντήρησης και αντιρρύπανσης.....	205
Αυτοκίνητο υγραερίου	43	ΣΥΜΒΟΥΛΕΣ οδήγησης, για τη λειτουργία εξοικονόμησης	206
Κάρτα.....	50	ενέργειας κατά την οδήγηση	206
Κλειδί, τηλεχειριστήριο.....	59	Ειδοποίηση απώλειας πίεσης ελαστικών.....	213
Πόρτες και ανοιγόμενα τμήματα.....	64	ΣΥΣΤΗΜΑΤΑ ΔΙΟΡΘΩΣΗΣ ΚΑΙ ΥΠΟΒΟΗΘΗΣΗΣ ΟΔΙ-	219
Εμπρός καθίσματα.....	74	ΚΗΣ ΣΥΜΠΕΡΙΦΟΡΑΣ	219
ΠΙΣΩ ΘΕΣΕΙΣ	77	Μετάδοση κίνησης: Τετρακίνηση (4WD)	226
Ζώνες ασφαλείας.....	80	Πρόσθετες λειτουργίες υποβοήθησης οδήγησης.....	233
Πρόσθετες διατάξεις ασφαλείας.....	84	Περιοριστής	271
Ασφάλεια παιδιών.....	95	Ρυθμιστής ταχύτητας	274
Παιδικά καθίσματα	101	Stop and Go προσαρμοζόμενος ρυθμιστής ταχύτητας	278
Ασφάλεια παιδιών: Απενεργοποίηση, ενεργοποίηση με-		Συστήματα βοήθειας στο παρκάρισμα.....	291
τωπικού αερόσακου συνοδηγού	115	Κλήση έκτακτης ανάγκης	307
Θέση οδήγησης	118	Η άνεσή σας.....	310
Υπολογιστής ταξιδιού.....	125	Αεραγωγοί, θέρμανση και κλιματισμός.....	310
Προειδοποιητικές λυχνίες.....	144	Εξοπλισμοί πολυμέσων	323

ΠΕΡΙΕΧΟΜΕΝΑ

Εξοπλισμός καμπίνας επιβατών	327
Αποθηκευτικοί χώροι στην καμπίνα.....	336
Μεταφορά αντικειμένων	344
Συντήρηση.....	354
Πρόσβαση στον κινητήρα, επίπεδα	354
Μπαταρία:	365
Καθαρισμός	370
Πρακτικές συμβουλές.....	375
Ελαστικά	375
βλάβη	391
Προβολείς, φώτα: αντικατάσταση λαμπτήρων.....	399
Μάκτρα υαλοκαθαριστήρων: αντικατάσταση	408
Ασφάλειες	410
Εγκατάσταση και χρήση των αξεσουάρ	414
Σφάλματα λειτουργίας.....	416
Τεχνικά χαρακτηριστικά	422
Πληροφορίες σχετικά με το όχημα	422
ΑΝΤΑΛΛΑΚΤΙΚΑ ΚΑΙ ΕΠΙΣΚΕΥΕΣ	431
Φύλλα συντήρησης.....	432
Έλεγχος αντιδιαβρωτικής προστασίας	438

ΕΞΩΤΕΡΙΚΟ

1

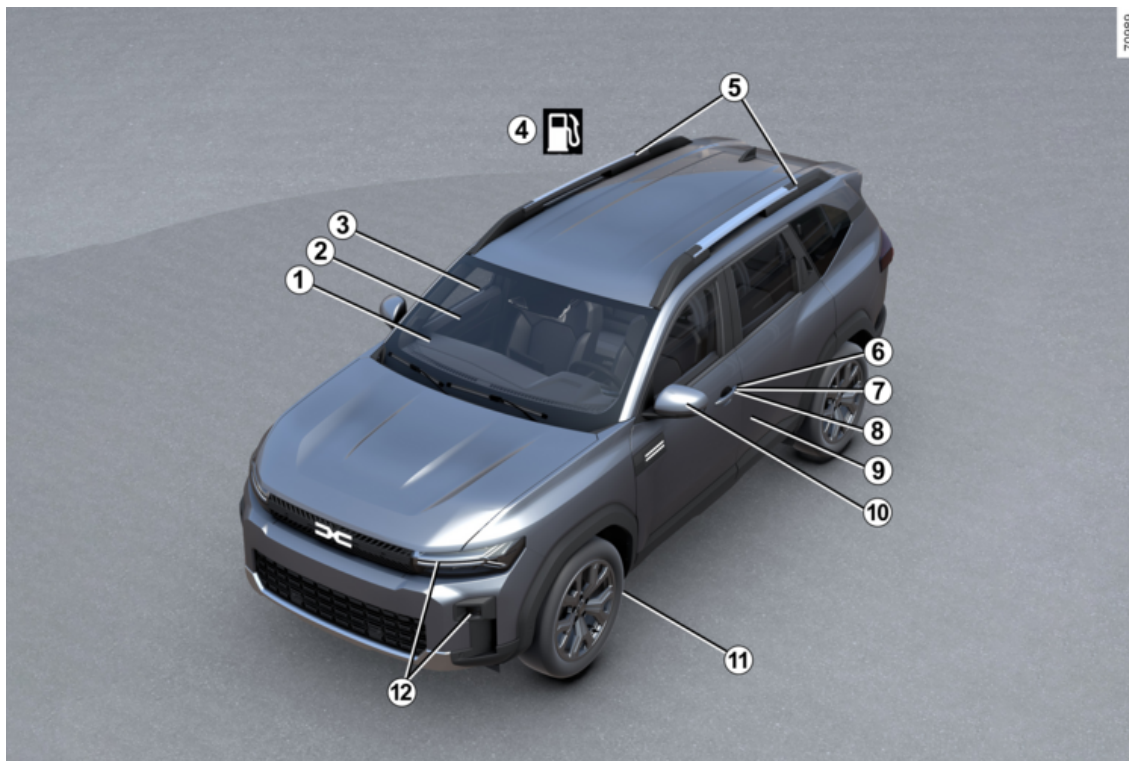

6 - Καλώς ήρθατε στο καινούργιο σας αυτοκίνητο

ΕΞΩΤΕΡΙΚΟ

- 1 Ξεθάμπωμα → 313 και → 316
- 2 Εμπρός υαλοκαθαριστήρας(-ες) → 161
- 3 Ηλεκτρικά παράθυρα → 327
- 4 Ανεφοδιασμός με καύσιμα/υγραέριο → 168
- 5 Εξοπλισμός μεταφοράς → 348
- 6 Κλειδί/τηλεχειριστήριο → 59
- 7 Κάρτα → 50
- 8 Κλείδωμα/ξεκλείδωμα των ανοιγόμενων μερών → 66
- 9 Συντήρηση αμαξώματος → 370
- 10 Καθρέφτες → 152
- 11 Ελαστικά → 375
- 12 Φώτα: λειτουργία → 154
Φώτα: αντικατάσταση → 399

ΚΑΜΠΙΝΑ ΕΠΙΒΑΤΩΝ

1

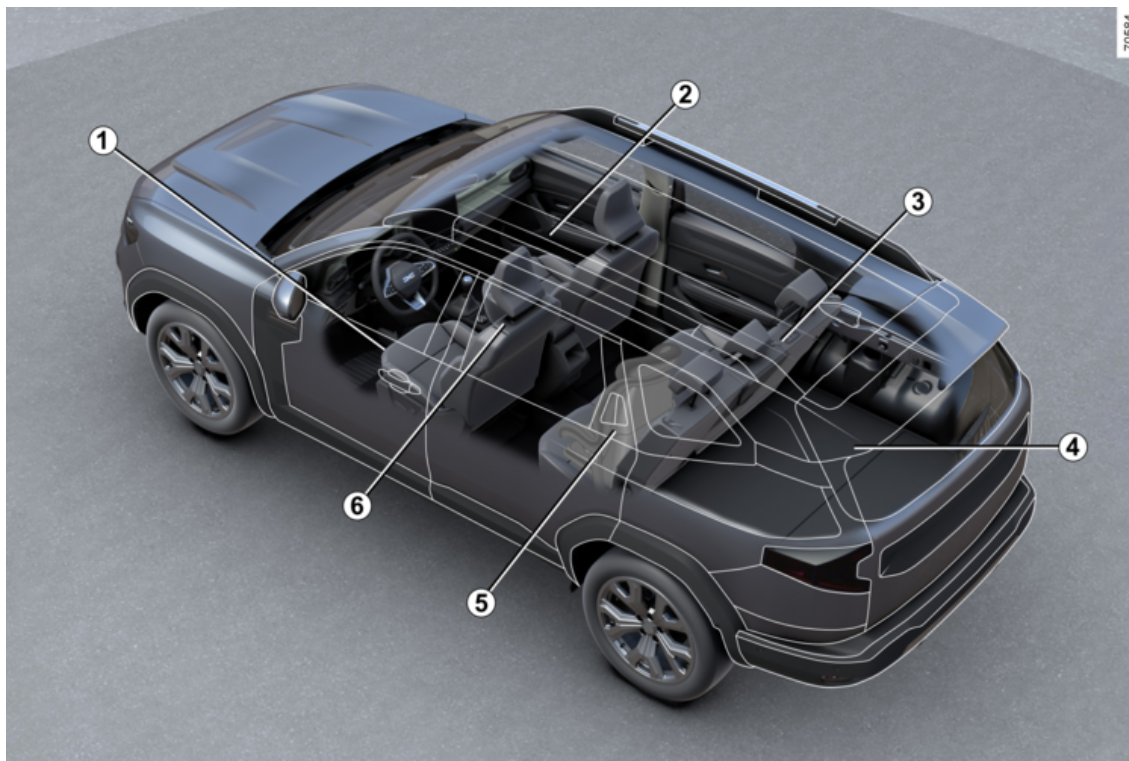

8 - Καλώς ήρθατε στο καινούργιο σας αυτοκίνητο

ΚΑΜΠΙΝΑ ΕΠΙΒΑΤΩΝ

1 Ρύθμιση της θέσης οδήγησης ➔ **75**

2 Αποθηκευτικοί χώροι/δυνατότητες αποθήκευσης στην καμπίνα επιβατών ➔ **336**

3 Πίσω κάθισμα ➔ **78**

Πίσω προσκέφαλα ➔ **77**

4 Αποθηκευτικός χώρος/εξαρτήματα στο πορτ-μπαγκάζ ➔ **344**

5 Ασφάλεια των παιδιών ➔ **95**

6 Εμπρός καθίσματα ➔ **75**

Εμπρός προσκέφαλα ➔ **74**

Ζώνες ασφαλείας ➔ **80**

ΘΕΣΗ ΟΔΗΓΟΥ

1

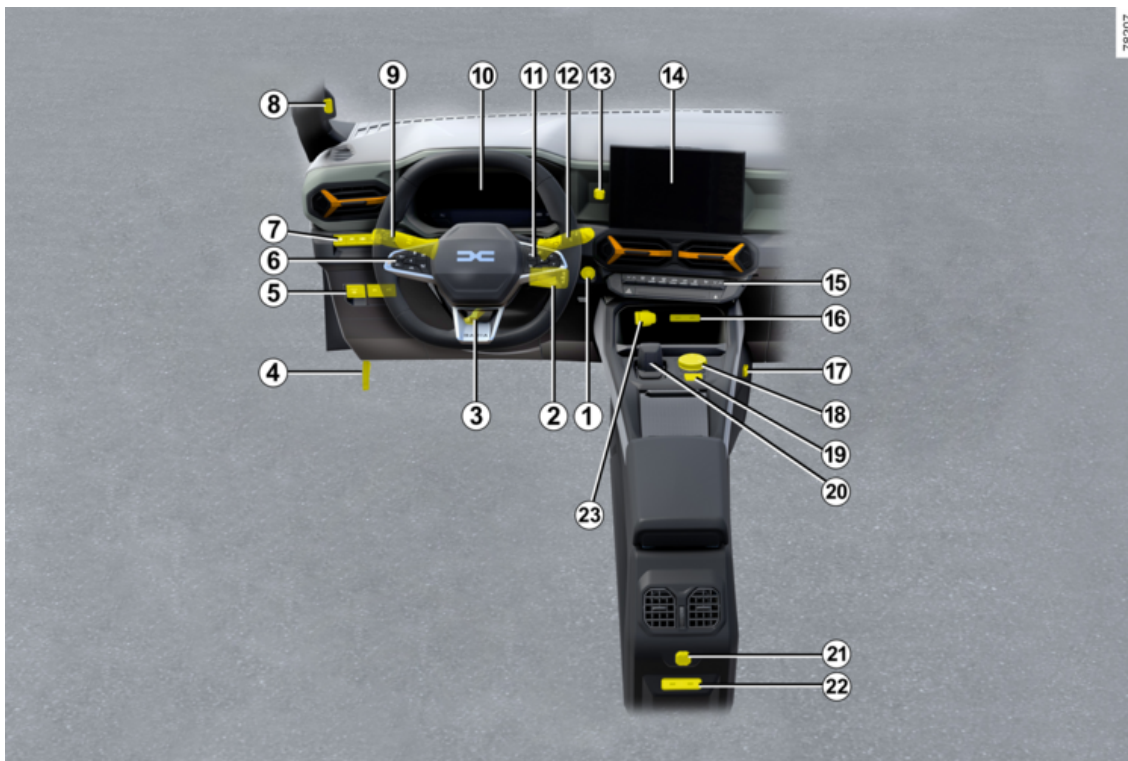

10 - Καλώς ήρθατε στο καινούργιο σας αυτοκίνητο

ΘΈΣΗ ΟΔΗΓΟΥ

1 Διακόπτης-κλειδί ανάφλεξης ➔ **177**

Πλήκτρο εκκίνησης/διακοπής λειτουργίας κινητήρα ➔ **179**

2 Χειριστήριο στο τιμόνι ➔ **323**

3 Ρύθμιση τιμονιού ➔ **150**

4 Μοχλός ανοίγματος του καπό κινητήρα ➔ **354**

5 Χειριστήρια για:

- Υγγραέριο ➔ **43**,
- αυτόματο χειρόφρενο ➔ **194**,
- άνοιγμα του πορτ-μπαγκάζ ➔ **69**.

6 Περιοριστής ταχύτητας ➔ **271**

Ρυθμιστής ταχύτητας ➔ **274**

Ανάλογα με το αυτοκίνητο, τον προσαρμοζόμενο ρυθμιστή ταχύτητας Stop and Go ➔ **278**

7 Χειριστήρια για:

- My Safety ➔ **233** ;
- για να ρυθμίσετε το ύψος των προβολέων ➔ **158**,
- λειτουργία ECO ➔ **206**,
- Stop and Start ➔ **183**.

8 Εσωτερική κάμερα ➔ **260** ➔ **263**

9 Εξωτερικός φωτισμός ➔ **154**

10 Καντράν ➔ **144**

11 Χειριστήρια υπολογιστή ταξιδιού ➔ **125**

12 Μοχλός πλυσίματος παμπρίζ/σκουπίσματος ➔ **161**

13 Θέση για τη θήκη τηλεφώνου ➔ **341**

14 Πρόσοψη πολυμέσων ➔ **323**

15 Χειριστήρια για:

- θέρμανση/κλιματισμός ➔ **313** ➔ **316**,
- θερμαινόμενο(-α) κάθισμα(-τα) ➔ **75**,
- φώτα αλάρμ ➔ **160**,

16 Υποδοχές USB-C ➔ **323**

17 Θήκη πολλαπλών αξεσουάρ YouClip ➔ **341**

18 Επιλογέας λειτουργίας οδήγησης ➔ **226**:

- ενεργοποίηση/απενεργοποίηση της λειτουργίας Ελέγχου ταχύτητας σε κατηγορία ➔ **219**.

19 Κουμπί θέσης στάθμευσης στο αυτόματο κιβώτιο ταχυτήτων ➔ **188**

20 Μοχλός ταχυτήτων (μηχανικό κιβώτιο ταχυτήτων, ανάλογα με το αυτοκίνητο) ➔ **188**

21 Θήκη πολλαπλών αξεσουάρ YouClip ➔ **341**

22 Υποδοχές USB-C ➔ **323**

23 Πρίζα αξεσουάρ ➔ **334**



ΒΟΗΘΗΜΑΤΑ ΟΔΗΓΗΣΗΣ

- ABS (σύστημα αντιμπλοκαρίσματος των τροχών) ➔ **219**
- ESC (ηλεκτρονικό σύστημα ελέγχου ευστάθειας) ➔ **219**
- Υποβοήθηση πέδησης ➔ **219**
- Σύστημα βοήθειας για την εκκίνηση σε έδαφος με κλίση ➔ **219**
- Σύστημα αντιολίσθησης ➔ **219**
- Stop and Start ➔ **183**
- My Safety ➔ **233**
- Αποτροπή εξόδου από τη λωρίδα ➔ **234**
- Προειδοποίηση τυφλής γωνίας ➔ **241**
- Προειδοποίηση απόστασης ασφαλείας ➔ **247**
- Ενεργό σύστημα φρεναρίσματος έκτακτης ανάγκης ➔ **251**
- Προειδοποίηση εγρήγορσης οδηγού ➔ **258**
- Προειδοποίηση προσοχής οδηγού ➔ **260**
- Προειδοποίηση κόπωσης οδηγού ➔ **263**
- Ανίχνευση πινακίδων οδικής σήμανσης ➔ **265**
- Περιοριστής ταχύτητας ➔ **271**
- Ρυθμιστής ταχύτητας ➔ **274**
- Προσαρμοζόμενος ρυθμιστής ταχύτητας Stop and Go ➔ **278**
- Βοήθεια στάθμευσης ➔ **301**
- Κάμερα όπισθεν ➔ **291**
- Κάμερα πολλαπλών προβολών ➔ **295**
- Ειδοποίηση απώλειας πίεσης των ελαστικών ➔ **213**

ΑΣΦΑΛΕΙΑ ΕΠΙ ΤΟΥ ΟΧΗΜΑΤΟΣ

1

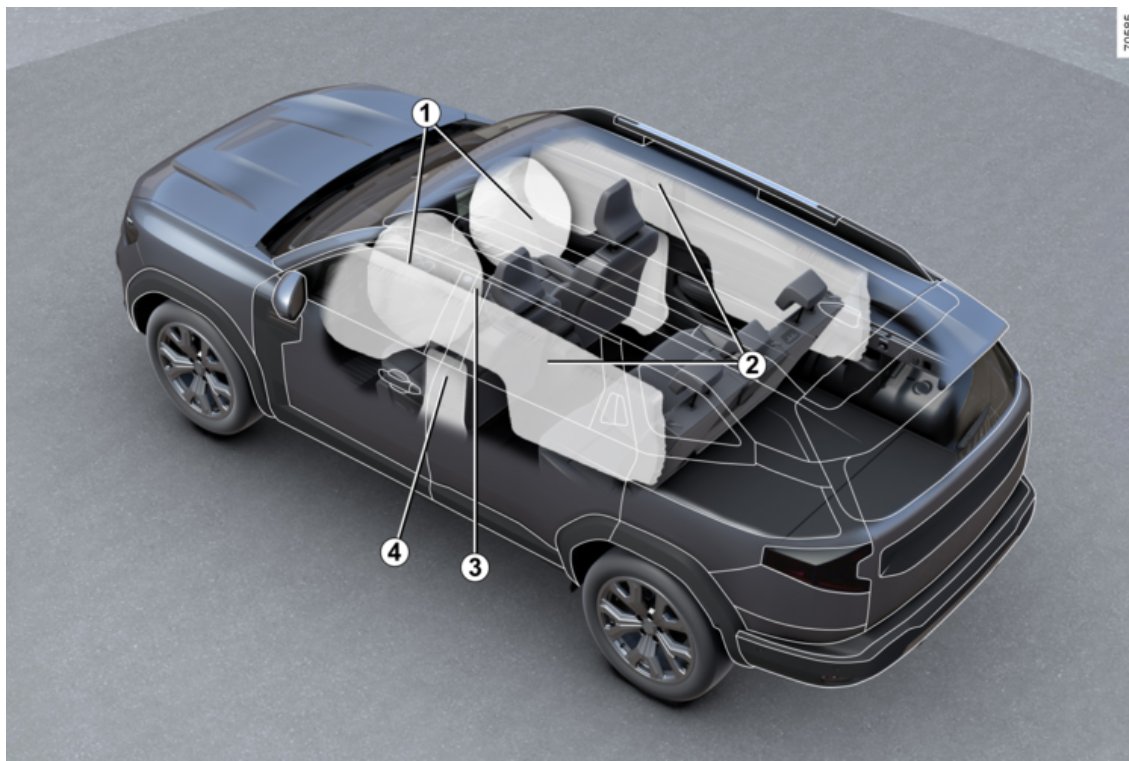

14 - Καλώς ήρθατε στο καινούργιο σας αυτοκίνητο

ΑΣΦΑΛΕΙΑ ΕΠΙ ΤΟΥ ΟΧΗΜΑΤΟΣ

1 Airbags Εμπρός ➔ **84**

airbagΑναστολή ➔ **115** συνοδηγού

2 Airbags κουρτίνες ➔ **91**

3 Ζώνες ασφαλείας ➔ **80**

4 Airbags πλαϊνές ➔ **91**

ΑΝΑΓΝΩΡΙΣΗ ΑΥΤΟΚΙΝΗΤΟΥ - ΕΤΙΚΕΤΕΣ

1

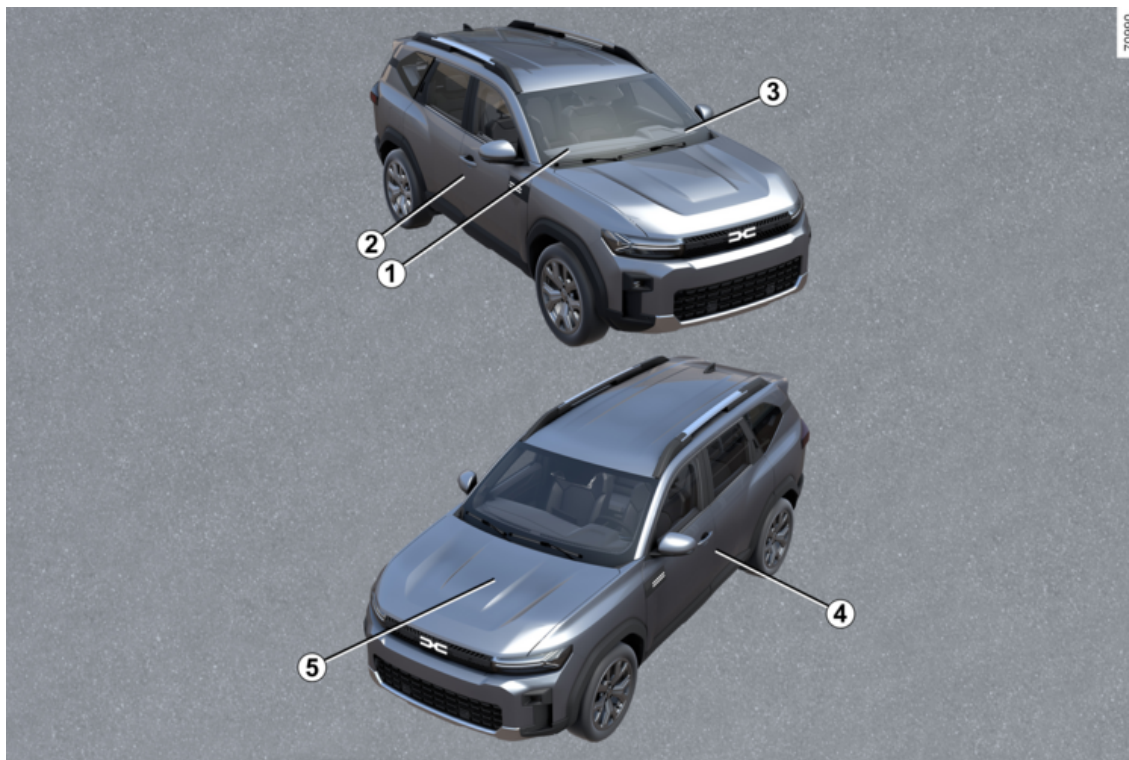

ΑΝΑΓΝΩΡΙΣΗ ΑΥΤΟΚΙΝΗΤΟΥ - ΕΤΙΚΕΤΕΣ

- 1 Τεχνικές πληροφορίες για τις υπηρεσίες έκτακτης ανάγκης ➔ 422
- 2 Πινακίδιο κατασκευαστή ➔ 422
- 3 Υπενθύμιση αριθμού αναγνώρισης αυτοκινήτου ➔ 422
- 4 Ετικέτες πίεσης ελαστικών ➔ 213 ➔ 378
- 5 Στοιχεία αναγνώρισης κινητήρα ➔ 423

Ο ΧΩΡΟΣ ΤΟΥ ΚΙΝΗΤΗΡΑ (ΤΑΚΤΙΚΗ ΣΥΝΤΗΡΗΣΗ)

1

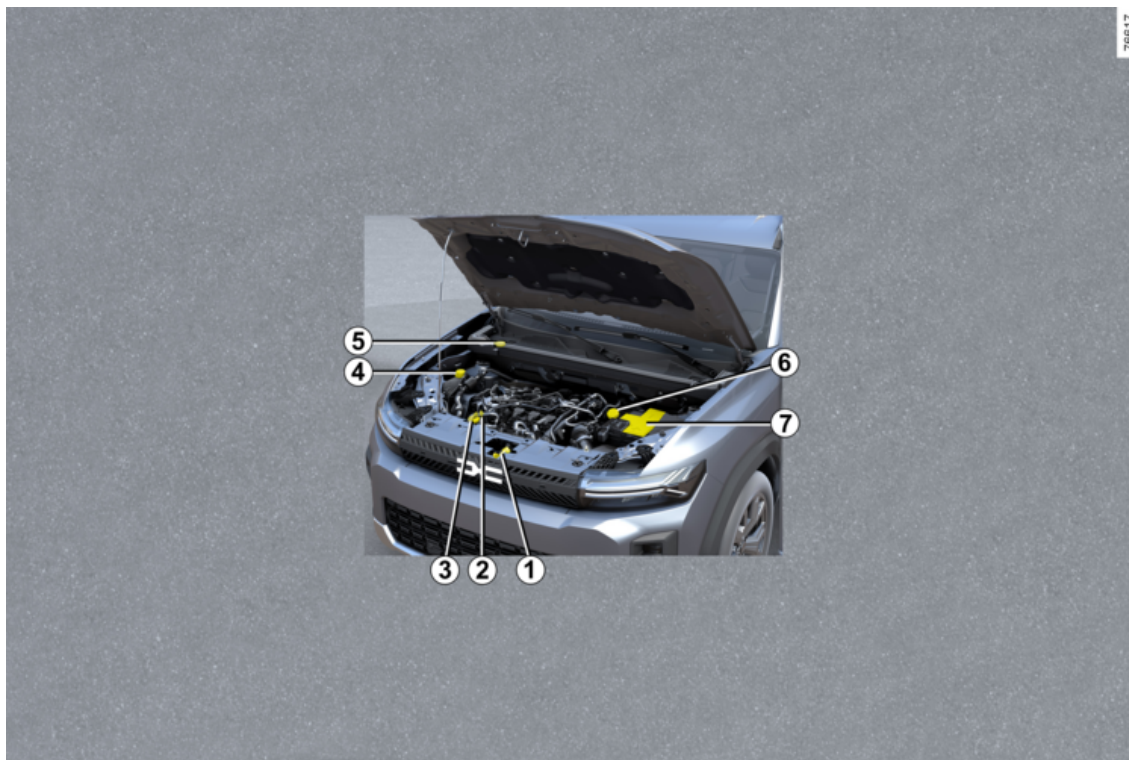

Ο ΧΩΡΟΣ ΤΟΥ ΚΙΝΗΤΗΡΑ (ΤΑΚΤΙΚΗ ΣΥΝΤΗΡΗΣΗ)

- 1 Άνοιγμα του καπό → 354
- 2 Δείκτης στάθμης λαδιού κινητήρα → 356
- 3 Τάπα πλήρωσης λαδιού κινητήρα → 356
- 4 Υγρό ψύξης → 360
- 5 Υγρό πλυστικής συσκευής παρμπρίζ → 362
- 6 Υγρό φρένων → 362
- 7 → 28 → 365 → 394 μπαταρία

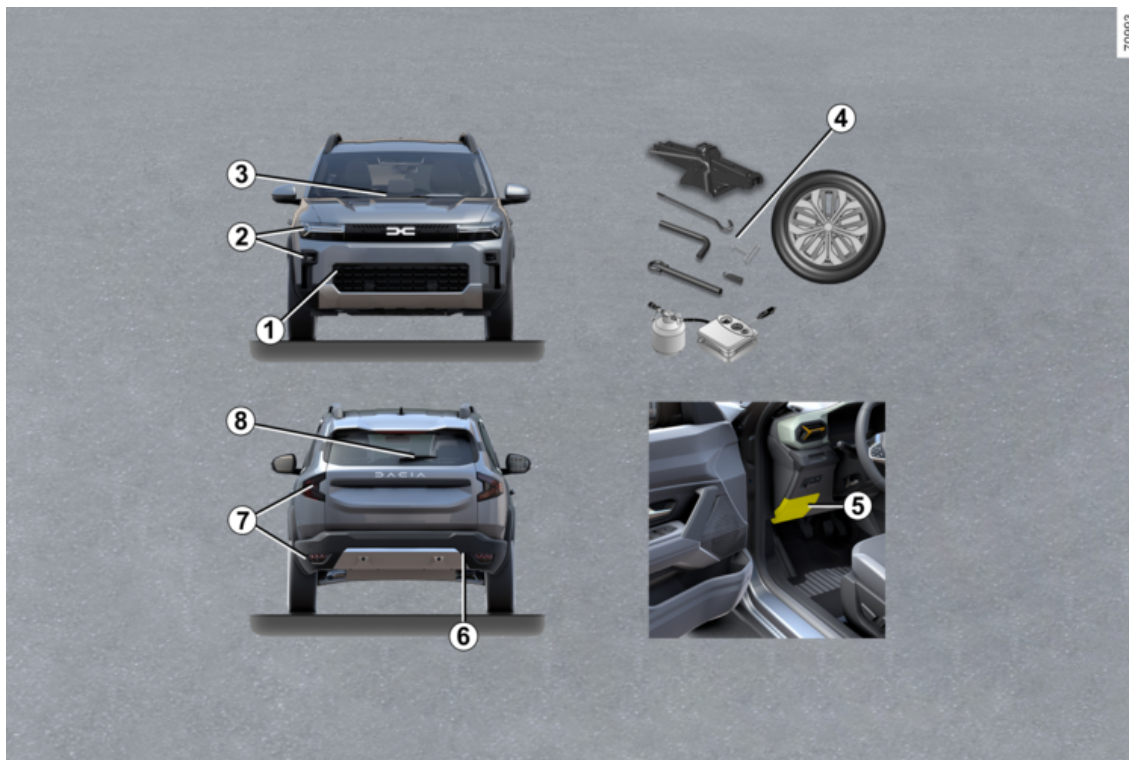

ΒΛΑΒΗ

- 1 Εμπρός σημείο ρυμούλκησης → 391
- 2 Αντικατάσταση λαμπτήρων προβολέων → 399
- 3 Αντικατάσταση μάκτρο(-ων) υαλοκαθαριστήρα(-ων) → 408
- 4 Διάτρηση: εργαλεία → 384
Εφεδρικός τροχός → 385
Αλλαγή τροχού → 389
- 5 Ασφάλειες → 410
- 6 Πίσω σημείο ρυμούλκησης → 391
- 7 Αντικατάσταση πίσω λαμπτήρων → 400
- 8 Αντικατάσταση του μάκτρο του πίσω υαλοκαθαριστήρα → 408

ΤΟ ΟΧΗΜΑ LPG

1



ΤΟ ΟΧΗΜΑ LPG

- 1** Εκκίνηση, σβήσιμο του κινητήρα: αυτοκίνητο με κλειδί ➔ **177**
- Εκκίνηση, διακοπή λειτουργίας του κινητήρα: όχημα με κάρτα ➔ **179**
- 2** Διακόπτης υγραερίου ➔ **43**
- 3** Υπολογιστής ταξιδιού ➔ **125**
- 4** Πλήρωση υγραερίου ➔ **46**

ΤΟ ΑΥΤΟΚΙΝΗΤΟ HYBRID

1

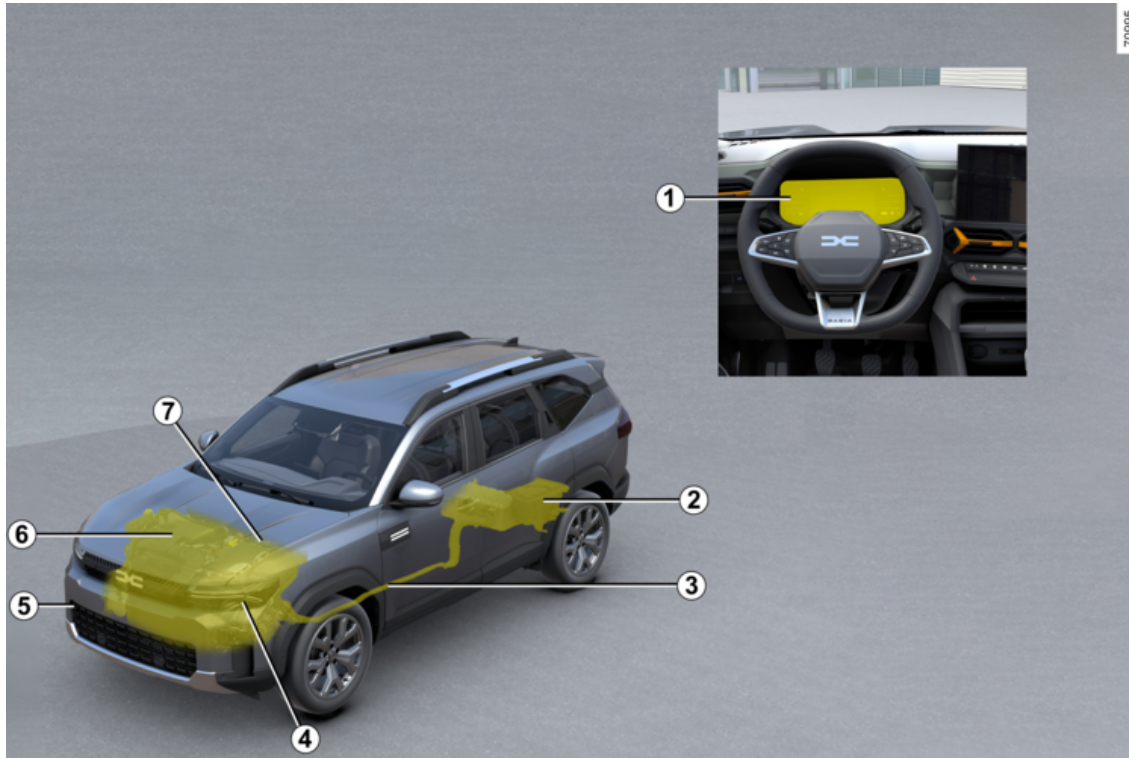

24 - Καλώς ήρθατε στο καινούργιο σας αυτοκίνητο

ΤΟ ΑΥΤΟΚΙΝΗΤΟ HYBRID

Hybrid Σύστημα αυτοκινήτου : εισαγωγή ➔ **28**

Hybrid Σύστημα αυτοκινήτου : σημαντικές συστάσεις ➔ **35**

1 Προειδοποιητικές ενδείξεις ➔ **144**

Οθόνες και όργανα ένδειξης ➔ **135**

Μετρητής κατανάλωσης ενέργειας ➔ **208**

2 Μπαταρία ➔ **28** ➔ **365** ➔ **367** ➔ **394**

3 Καλωδίωση ηλεκτρικής ισχύος χρώματος πορτοκαλί ➔ **28**

4 Ηλεκτρικός κινητήρα ➔ **28**

5 Ρυμούλκηση, επαναφορά μετά από ακινητοποίηση ➔ **391**

6 Κινητήρας καύσης ➔ **28**

7 Υγρό ψύξης ➔ **360**

ΤΟ ΑΥΤΟΚΙΝΗΤΟ HYBRID-G 4X4

1

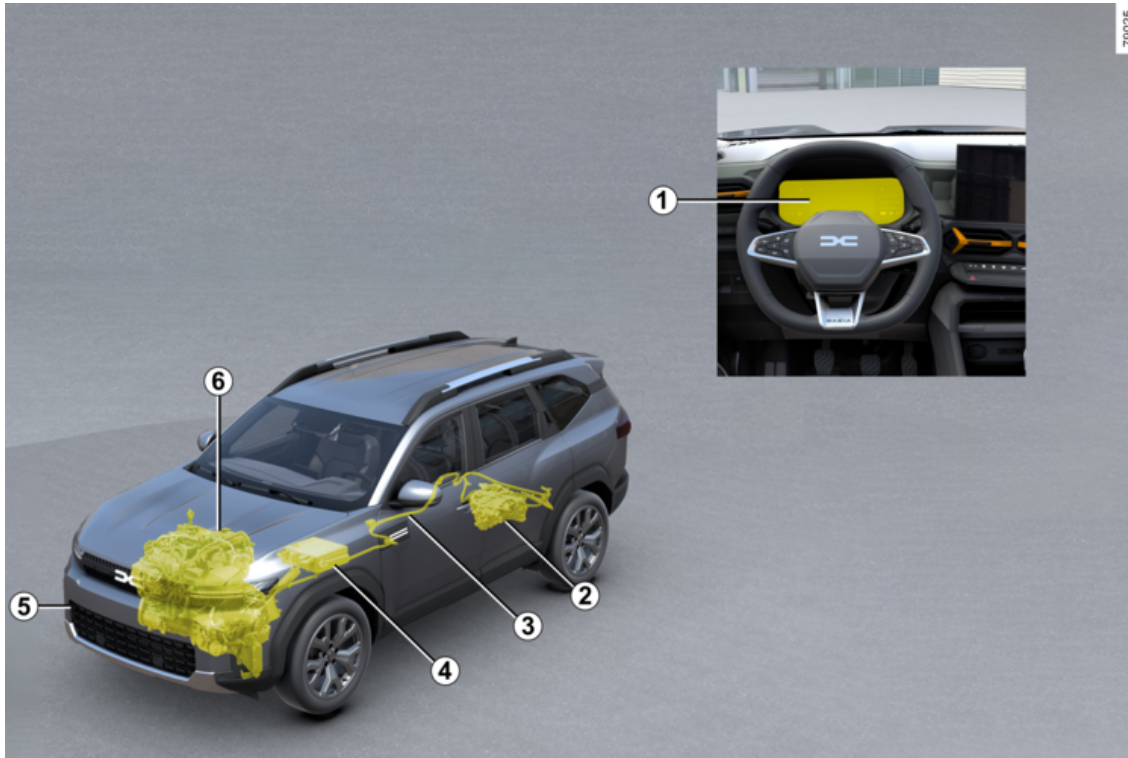

26 - Καλώς ήρθατε στο καινούργιο σας αυτοκίνητο

ΤΟ ΑΥΤΟΚΙΝΗΤΟ HYBRID-G 4X4

Σύστημα αυτοκινήτου Hybrid-G 4x4: εισαγωγή ➔ **36**

Σύστημα LPG ➔ **43**

Μετάδοση κίνησης: Τετρακίνηση (4WD) ➔ **226**

1 Προειδοποιητικές ενδείξεις ➔ **144**

Οθόνες και όργανα ένδειξης ➔ **135**

Μετρητής κατανάλωσης ενέργειας ➔ **208**

2 Ηλεκτρικός κινητήρα ➔ **36**

3 Καλωδίωση ηλεκτρικής ισχύος χρώματος πορτοκαλί ➔ **36**

4 Μπαταρία ➔ **36 ➔ 365 ➔ 367 ➔ 394**

5 Ρυμούλκηση, επαναφορά μετά από ακινητοποίηση ➔ **391**

6 Υγρό ψύξης ➔ **360**

ΌΧΗΜΑ HYBRID

Εισαγωγή

2

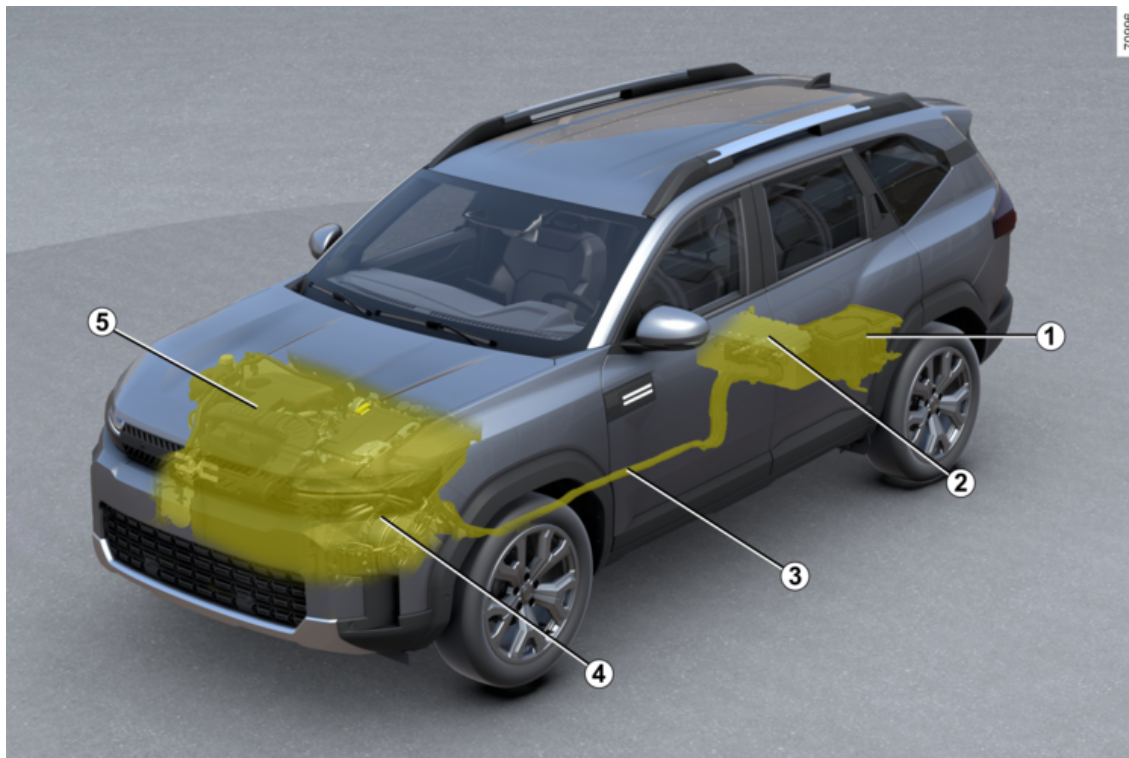

ΌΧΗΜΑ HYBRID

1 Μπαταρία "12 V"

2 Μπαταρία έλξης "υψηλής τάσης"

3 Καλωδίωση ηλεκτρικής ισχύος χρώματος πορτοκαλί

4 Ηλεκτρικός κινητήρας

5 Κινητήρας καύσης

Το σύστημα υβριδικού αυτοκινήτου Hybrid χρησιμοποιεί έναν ηλεκτροκινητήρα για τη βελτίωση των επιδόσεων του κινητήρα καύσης (επιτάχυνση, εκκίνηση, κ.λπ.).

Το αυτοκίνητο έχει μεγαλύτερη ροπή επιτάχυνσης, ενώ καταναλώνει λιγότερο καύσιμο.

Το όχημα μπορεί επίσης να κινείται σε πλήρως ηλεκτρική λειτουργία χωρίς υποβοήθηση από τον κινητήρα καύσης. Το αυτοκίνητο χρησιμοποιεί την ενέργεια που αποθηκεύεται στην μπαταρία έλξης "υψηλής τάσης".

Μπαταρίες

Το αυτοκίνητο Hybrid είναι εξοπλισμένο με δύο τύπους μπαταρίας:

- μια μπαταρία έλξης "υψηλής τάσης",
- μια μπαταρία "12 V".

Μπαταρία έλξης "υψηλής τάσης"

Αυτή η μπαταρία, που βρίσκεται κάτω από το πίσω δάπεδο, αποθηκεύει την ενέργεια που απαιτείται για να λειτουργεί σωστά ο ηλεκτροκινητήρας.

Όπως κάθε μπαταρία, αποφορτίζεται κατά τη χρήση. Η μπαταρία έλξης φορτίζεται:

- κατά τη διάρκεια των φάσεων επιβράδυνσης του αυτοκινήτου,
- όταν ο κινητήρας καύσης ξεκινά αυτόματα για να λειτουργήσει ως γεννήτρια.

Η αυτονομία του αυτοκινήτου σας σε ηλεκτρική λειτουργία εξαρτάται από το επίπεδο φόρτισης της μπαταρίας έλξης, όπως και από το στυλ οδήγησης και τα εξαρτήματα που καταναλώνουν ενέργεια (κλιματισμός, σύστημα θέρμανσης κ.λπ.).

Σε περίπτωση εκφόρτισης της μπαταρίας έλξης, μόνο ο κινητήρας καύσης κινεί το αυτοκίνητο έως ότου επαναφορτιστεί επαρκώς η μπαταρία έλξης.

Εάν το αυτοκίνητό σας είναι σταθμευμένο για μεγάλο χρονικό διάστημα, ξεκινάτε τον κινητήρα σε τακτά χρονικά διαστήματα (περίπου μία φορά το μήνα) και βεβαιωθείτε ότι το εν-

δεικτικό προειδοποίησης  εμφανίζεται με μπλε χρώμα στο καντράν. Εάν συμβεί αυτό, η μπαταρία πρέπει να επαναφορτιστεί: αφήστε τον κινητήρα αναμμένο μέχρι να εμφανιστεί το ενδεικτικό προειδοποίησης με μπλε χρώμα ➔ 135.

Σε αντίθετη περίπτωση, ενδέχεται να προκληθεί ζημιά στην μπαταρία έλξης

και να καταστεί αδύνατη η εκκίνηση του αυτοκινήτου.

Μπαταρία "12 V"

Η μπαταρία "12 V", που βρίσκεται στον χώρο αποσκευών, παρέχει την ενέργεια που απαιτείται για την ενεργοποίηση/απενεργοποίηση του αυτοκινήτου και τη λειτουργία του εξοπλισμού.

Σημείωση: η μπαταρία "12 V" δεν βοηθά στην εκκίνηση του κινητήρα εσωτερικής καύσης. Αυτό παρέχεται από το σύστημα Hybrid.



Το σύστημα του ηλεκτρικού αυτοκινήτου Hybrid χρησιμοποιεί ηλεκτρικό ρεύμα "υψηλής τάσης".

Το σύστημα αυτό μπορεί να είναι ζεστό έχοντας ανοικτό και αφού κλείσετε τον διακόπτη. Σεβαστείτε τα προειδοποιητικά μηνύματα που υπάρχουν στις ετικέτες του αυτοκινήτου.

Απαγορεύεται αυστηρά οποιαδήποτε εργασία ή τροποποίηση του ηλεκτρικού συστήματος "υψηλής τάσης" του αυτοκινήτου (εξαρτήματα, καλώδια, φις, μπαταρία κίνησης), λόγω των κινδύνων που παρουσιάζουν για την ασφάλειά σας. Καλέστε ένα Επίσημο συνεργείο της μάρκας.

Κίνδυνος σοβαρών εγκαυμάτων ή ηλεκτροπληξιών που μπορεί να οδηγήσουν στον θάνατο.

A



Το σύμβολο **A** επισημαίνει τα ηλεκτρικά στοιχεία του αυτοκινήτου σας, τα οποία ενδέχεται να εγκυμονούν κινδύνους για την ασφάλεια.

61607

Ηλεκτρικό κύκλωμα "υψηλής τάσης"

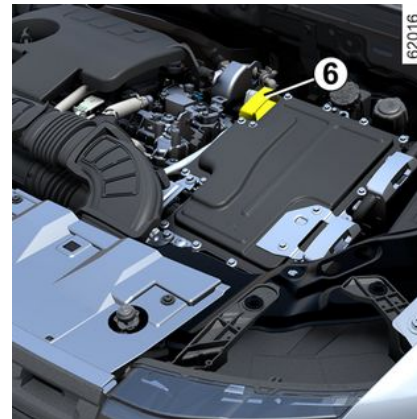

62016

Το ηλεκτρικό κύκλωμα "υψηλής τάσης" διακρίνεται από τα πορτοκαλί καλώδια **6** και εξαρτήματα τα οποία φέρουν το

σύμβολο

Ήχος

Τα υβριδικά αυτοκίνητα Hybrid είναι ιδιαίτερα αθόρυβα σε ηλεκτρική λειτουργία. Ακόμη, ούτε εσείς ούτε οι άλλοι οδηγοί είστε συνηθισμένοι σε αυτό. Τους είναι δύσκολο να ακούσουν το όχημά σας, όταν κινείται.

Σε ηλεκτρική λειτουργία, το σύστημα ενεργοποιείται αυτόματα. Ο ήχος εκπέμπεται όταν το αυτοκίνητο κινείται με

ΌΧΗΜΑ HYBRID

ταχύτητα μεταξύ 1 και 30 χλμ./ώρα περίπου.

Καθώς ο ηλεκτροκινητήρας είναι αθόρυβος, θα ακούσετε θορύβους που μπορεί να φαίνονται ασυνήθιστοι (αεροδυναμικοί θόρυβοι, ελαστικά κλπ.) καθώς και θορύβους λόγω της λειτουργίας του συστήματος Hybrid (π.χ. ψύξη της μπαταρίας έλξης).

Κόρνα για πεζούς

Η κόρνα για πεζούς σας επιτρέπει να ειδοποιήσετε τους παρακείμενους για την παρουσία σας, ιδιαίτερα τους πεζούς και τους ποδηλάτες.

Κατά την εκκίνηση του κινητήρα, η κόρνα για πεζούς ενεργοποιείται αυτόματα. Ο ήχος εκπέμπεται όταν το αυτοκίνητο κινείται με ταχύτητα μεταξύ 1 και 30 χλμ./ώρα περίπου.

Σε περίπτωση βλάβης με την κόρνα πεζών, το μήνυμα "Βλάβη εξωτερικού ήχου" εμφανίζεται στο καντράν. Συμβουλευθείτε ένα Επίσημο Συνεργείο της μάρκας.



Το αυτοκίνητο Hybrid σας είναι ιδιαίτερα αθόρυβο. Όταν βγαίνετε από το αυτοκίνητο, να ελέγχετε πάντα ότι ο επιλογέας ταχυτήτων βρίσκεται στη θέση **P**, τραβήξτε το χειρόφρενο και απενεργοποιήστε τη μίζα.
ΚΙΝΔΥΝΟΣ ΣΟΒΑΡΩΝ ΤΡΑΥΜΑΤΙΣΜΩΝ.

Λειτουργία

Το σύστημα Hybrid επιλέγει τον κινητήρα εσωτερικής καύσης ή/και τον ηλεκτροκινητήρα ανάλογα με το στυλ οδήγησης (χαλαρή ή σπορ οδήγηση κ.λπ.) και τις συνθήκες κυκλοφορίας.

Δύσκολες καιρικές συνθήκες, δρόμοι πλημμυρισμένοι:





Απαγορεύεται η κυκλοφορία σε πλημμυρισμένους δρόμους, στους οποίους το ύψος του νερού ξεπερνάει το κάτω χείλος της ζάντας του τροχού.

Ένδειξη ροής ενέργειας 1

Αυτοκίνητο εξοπλισμένο με υπολογιστή ταξιδιού A



Ανάλογα με τον επιλεγμένο τρόπο οδήγησης, η προειδοποιητική λυχνία **1** αντιπροσωπεύει τις ροές ενέργειας μεταξύ:

-  το ηλεκτρικό συγκρότημα (μπαταρία έλξης και ηλεκτροκινητήρας),
-  τον κινητήρα καύσης,

62292

2

ΟΧΗΜΑ HYBRID

2

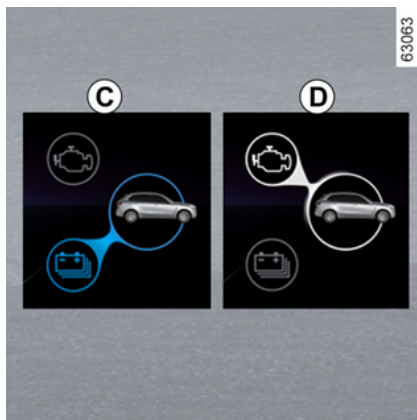

Το χρώμα των ροών διαφέρει:

- μπλε: ηλεκτρική ενέργεια,
- λευκό: ενέργεια που παράγεται από τον κινητήρα καύσης.

Ροή C "Ηλεκτρική έλξη"

Το ηλεκτρικό συγκρότημα χρησιμοποιείται για την κίνηση του αυτοκινήτου.

Ροή D "Έλξη κινητήρα εσωτερικής καύσης"

Ο κινητήρας καύσης χρησιμοποιείται για την κίνηση του αυτοκινήτου.

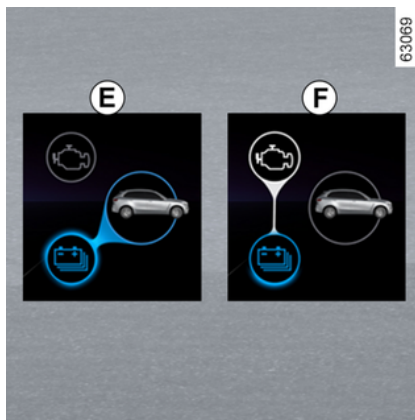

Ροή E "Ανάκτηση ενέργειας"

Όταν σηκώνετε το πόδι σας από το πεντάλ του γκαζιού ή όταν πατάτε το πεντάλ του φρένου, ο ηλεκτροκινητήρας ή/και το σύστημα αναγεννητικής πέδησης μετατρέπουν την ενέργεια που παράγεται από την επιβράδυνση του αυτοκινήτου σε ηλεκτρική ενέργεια.

Αυτή χρησιμοποιείται για να φρενάρει το αυτοκίνητο και να επαναφορτίσει την μπαταρία έλξης.

Ροή F "Παραγωγή ενέργειας"

Ο κινητήρας καύσης επαναφορτίζει την μπαταρία έλξης.

Σημείωση: είναι δυνατός ο συνδυασμός διαφορετικών ροών (π.χ. ο συνδυασμός της ροής C και της ροής D σημαίνει ότι ο κινητήρας εσωτερικής

καύσης και ο ηλεκτροκινητήρας χρησιμοποιούνται για την κίνηση του αυτοκινήτου).

Αυτοκίνητο εξοπλισμένο με υπολογιστή ταξιδιού B

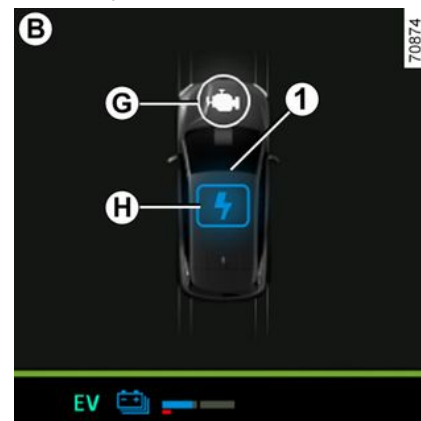

Ανάλογα με τον επιλεγμένο τρόπο οδήγησης, οι διάφορες ροές ενέργειας εμφανίζονται στο καντράν.

Αυτές είναι ροές ενέργειας μεταξύ:

- G: του κινητήρα καύσης,
- H: του ηλεκτρικού συγκροτήματος (μπαταρία έλξης και ηλεκτροκινητήρας).

Το χρώμα των ροών διαφέρει:

- μπλε: ηλεκτρική ενέργεια,
- λευκό: ενέργεια που παράγεται από τον κινητήρα καύσης.

ΌΧΗΜΑ HYBRID



Ιδιαίτερη περίπτωση

Όταν η μπαταρία έλξης φτάσει σε μέγιστο επίπεδο φόρτισης, μειώνεται προσωρινά η πέδηση κινητήρα. Φροντίστε επομένως να προσαρμόσετε την οδήγησή σας.



Το φρένο κινητήρα σε καμία περίπτωση δεν μπορεί να αντικαταστήσει το πεντάλ φρένου.

Πλήρως ηλεκτρικός τρόπος οδήγησης

62294



2

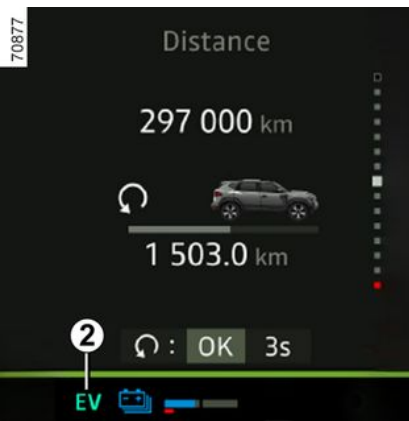

Η προειδοποιητική λυχνία **2 EV** εμφανίζεται στον πίνακα οργάνων για να σας ενημερώσει ότι το σύστημα Hybrid χρησιμοποιεί μόνο το ηλεκτρικό συγκρότημα για την τροφοδοσία της κίνησης του αυτοκινήτου.

Σημείωση: ανάλογα με το αυτοκίνητο, όταν το αυτοκίνητο κινείται σε πλήρως ηλεκτρική λειτουργία, τα χειριστήρια του τιμονιού δεν ενεργοποιούνται ➔ 191.

2



Συνιστάται να μην οδηγείτε σε πλήρως ηλεκτρική λειτουργία με άδειο ρεζερβουάρ καυσίμου.



Εάν το πορτοκαλί ενδεικτικό εμφανίζεται στο καντράν και ακούγεται ένα ηχητικό σήμα, γεμίστε το ρεζερβουάρ με καύσιμο το συντομότερο δυνατό.

Κίνδυνος ακινητοποίησης

Εάν δεν υπάρχει καύσιμο στο ρεζερβουάρ, το αυτοκίνητο μεταβαίνει αυτόματα σε πλήρως ηλεκτρική λειτουργία.

Εάν οδηγείτε μέχρι να εξαντληθεί η μπαταρία έλξης, θα είναι αδύνατο να επανεκκινήσετε το αυτοκίνητο (ακόμα και μετά τον ανεφοδιασμό). Καλέστε ένα Επίσημο συνεργείο της μάρκας.

Σημαντικές συστάσεις



Παρακαλείστε να διαβάσετε προσεκτικά αυτές τις οδηγίες. Εάν δεν τηρήσετε αυτές τις οδηγίες, υπάρχει **κίνδυνος πρόκλησης πυρκαγιάς, σοβαρών τραυματισμών ή ηλεκτροπληξίας που μπορεί να οδηγήσει στον θάνατο. Σε περίπτωση ατυχήματος ή σύγκρουσης**

Σε περίπτωση ατυχήματος ή σύγκρουσης στο κάτω μέρος του αυτοκινήτου (π.χ. επαφή με κολωνάκι, πολύ ψηλό πεζοδρόμιο ή άλλο οδικό εξοπλισμό), μπορεί να προκληθεί ζημιά στο ηλεκτρικό σύστημα ή στην μπαταρία κίνησης.

Ζητήστε έλεγχο του αυτοκινήτου από ένα Επίσημο Συνεργείο της μάρκας.

Μην αγγίζετε ποτέ τα εξαρτήματα "υψηλής τάσης" ή τα πορτοκαλί καλώδια που είναι εκτεθειμένα και ορατά στο εσωτερικό ή στο εξωτερικό μέρος του αυτοκινήτου.

Σε περίπτωση σοβαρής ζημιάς στην μπαταρία κίνησης, μπορεί να προκληθούν διαρροές:

- μην αγγίζετε ποτέ τα υγρά (ρευστά κ.λπ.) που προέρχονται από την μπαταρία κίνησης,
- σε περίπτωση επαφής με το σώμα, ρίξτε άφθονο νερό στην προσβεβλημένη περιοχή και συμβουλευθείτε ένα γιατρό το συντομότερο δυνατό.

Σε περίπτωση πυρκαγιάς

Σε περίπτωση πυρκαγιάς, βγείτε και εγκαταλείψτε το όχημα, επικοινωνήστε με τις υπηρεσίες έκτακτης ανάγκης και ενημερώστε τους ότι το αυτοκίνητο είναι Hybrid.

Χρησιμοποιήστε μόνο τα μέσα κατάσβεσης τύπου ABC ή BC που είναι συμβατά με τις φωτιές σε ηλεκτρικά συστήματα.

Μην χρησιμοποιήσετε νερό ή άλλα μέσα κατάσβεσης.

Σε περίπτωση ζημιάς του ηλεκτρικού κυκλώματος, απευθυνθείτε σε Επίσημο Συνεργείο της μάρκας.

Για οποιαδήποτε εργασία ρυμούλκησης

Ανατρέξτε στην παράγραφο με τίτλο "Ρυμούλκηση, αποκατάσταση βλάβης" → 391.

Πλύσιμο του αυτοκινήτου

Μην πλένετε ποτέ τον χώρο του κινητήρα ή την μπαταρία κίνησης "υψηλής τάσης" με πιστόλι υψηλής πίεσης.

Υπάρχει κίνδυνος πρόκλησης ζημιάς στο ηλεκτρικό κύκλωμα.

Κίνδυνος ηλεκτροπληξίας και κίνδυνος για τη ζωή σας.

ΑΥΤΟΚΙΝΗΤΟ HYBRID-G 4X4

Εισαγωγή

2

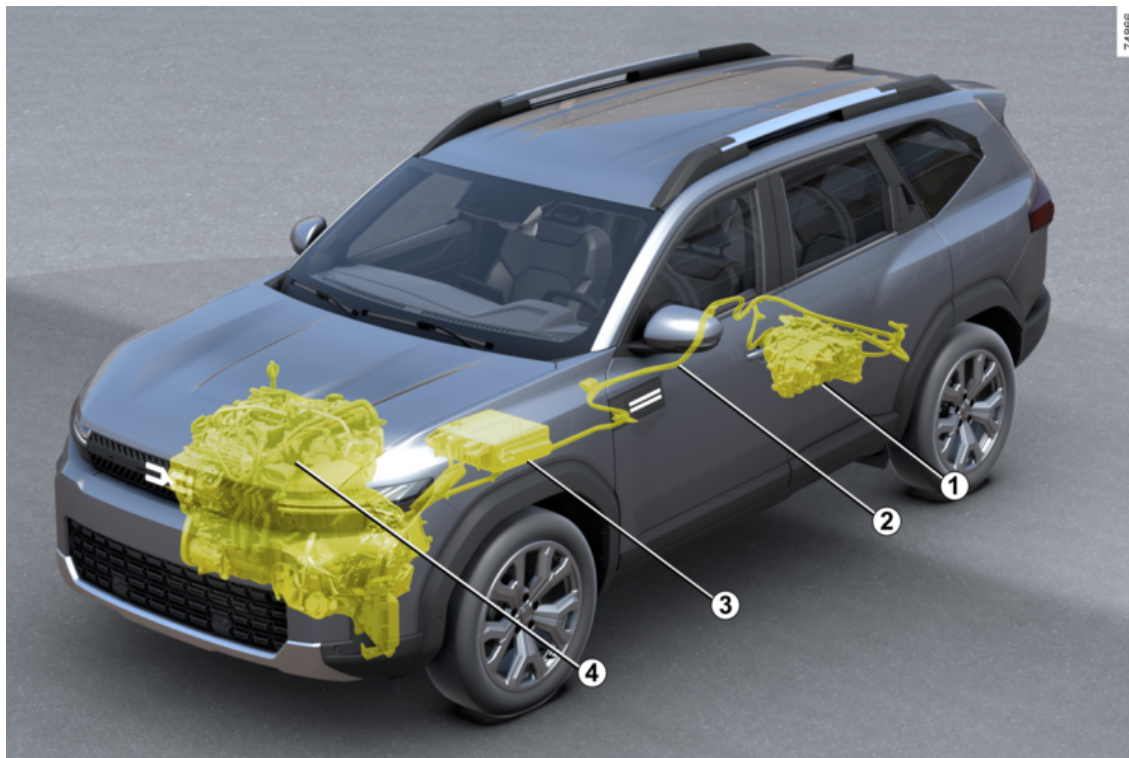

ΑΥΤΟΚΙΝΗΤΟ HYBRID-G 4X4

1 Ηλεκτρικός κινητήρας

2 Καλωδίωση ηλεκτρικής ισχύος χρώματος πορτοκαλί

3 Δευτερεύουσα μπαταρία κίνησης "48 V"

4 Κινητήρας εσωτερικής καύσης με διπλό καύσιμο LPG

Το σύστημα συνδυάζει υβριδική τεχνολογία και καύση:

- το **σύστημα Hybrid** βελτιώνει την απόδοση του κινητήρα. Το αυτοκίνητο έχει μεγαλύτερη ροπή επιτάχυνσης, ενώ καταναλώνει λιγότερο καύσιμο ,
- το **σύστημα υγραερίου** επιτρέπει στο αυτοκίνητο να λειτουργεί με διπλό καύσιμο χρησιμοποιώντας δύο τύπους καυσίμου: υγραέριο και βενζίνη. Για περισσότερες πληροφορίες → 43,
- το αυτοκίνητο είναι εξοπλισμένο με δύο ξεχωριστές δεξαμενές → 46.

Δευτερεύουσα μπαταρία "48 V"

Αυτή η μπαταρία βρίσκεται κάτω από το κάθισμα του συνοδηγού και αποθηκεύει την ενέργεια που ανακτάται κατά τη διάρκεια των φάσεων επιβράδυνσης.

Αυτή η ενέργεια χρησιμοποιείται από το υβριδικό σύστημα για την αποκλειστική τροφοδοσία του ηλεκτροκινητήρα στο πίσω μέρος του αυτοκινήτου. Για περισσότερες πληροφορίες → 41.

Εάν το αυτοκίνητό σας είναι σταθμευμένο για μεγάλο χρονικό διάστημα, εκκινήστε τον κινητήρα σε τακτά χρονικά διαστήματα (περίπου μία φορά το μήνα) για περίπου 15 λεπτά για να επαναφορτίσετε τη δευτερεύουσα μπαταρία "48 V".

Σε αντίθετη περίπτωση, ενδέχεται να προκληθεί ζημιά στην μπαταρία και να καταστεί αδύνατη η εκκίνηση του αυτοκινήτου.

Ηλεκτρικό κύκλωμα "48 V"

Ⓐ



61607

Το ηλεκτρικό κύκλωμα "48 volt" χαρακτηρίζεται από κίτρινα καλώδια και εξαρτήματα που φέρουν το σύμβολο



Το σύμβολο **A** επισημαίνει τα ηλεκτρικά στοιχεία του αυτοκινήτου σας, τα οποία ενδέχεται να εγκυμονούν κινδύνους για την ασφάλεια.



Η δευτερεύουσα μπαταρία κίνησης "48 V" δεν χρειάζεται συντήρηση. Δεν θα πρέπει να την ανοίξετε ή να προσθέσετε καθόλου υγρό.
Κίνδυνος ηλεκτροπληξίας.

Αεραγωγός 5

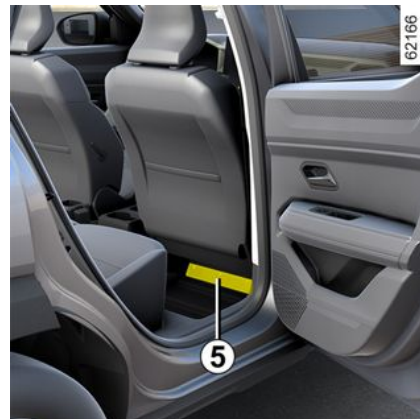

62166

Βεβαιωθείτε ότι δεν εισέρχονται αντικείμενα ή υγρά στον αεραγωγό **5**.

ΑΥΤΟΚΙΝΗΤΟ HYBRID-G 4X4

Εάν ένα αντικείμενο εισέλθει στον αεραγωγό ή υπάρχει διαρροή υγρού, επικοινωνήστε με έναν Εξουσιοδοτημένο αντιπρόσωπο.

Σημείωση: μπορεί να ακούσετε θορύβους αερισμού κάτω από το μπροστινό δεξί κάθισμα ενώ ψύχεται η δευτερεύουσα μπαταρία κίνησης "48 V".

Εάν εμφανιστεί το μήνυμα "Ψύξη μπαταρίας 48V : φραγμένο πλέγμα κάτω από κάθισμα" στο καντράν, καθαρίστε τον αεραγωγό από τυχόν εμπόδια.

Εάν το μήνυμα παραμένει μετά την εκκαθάριση του εξαιρισμού, συμβουλευτείτε έναν εγκεκριμένο αντιπρόσωπο.



Προσέξτε να μην εμποδίσετε τον αεραγωγό **5**.

Σε περίπτωση που η αεραγωγός εμποδίζεται (π.χ. λόγω τοποθέτησης αντικειμένου επάνω του), η δευτερεύουσα μπαταρία κίνησης "48 V" μπορεί να υπερθερμανθεί και να εμποδίσει την απόδοση του ηλεκτροκινητήρα.

Ήχος

Τα υβριδικά αυτοκίνητα Hybrid είναι ιδιαίτερα αθόρυβα σε ηλεκτρική λειτουργία. Ακόμη, ούτε εσείς ούτε οι άλλοι οδηγοί είστε συνθησιμένοι σε αυτό.

Τους είναι δύσκολο να ακούσουν το όχημά σας, όταν κινείται.

Καθώς ο ηλεκτροκινητήρας είναι αθόρυβος, θα ακούσετε θορύβους που μπορεί να φαίνονται ασυνήθιστοι (αεροδυναμικοί θόρυβοι, ελαστικά κλπ.) καθώς και θορύβους λόγω της λειτουργίας του συστήματος Hybrid (π.χ. ψύξη της δευτερεύουσας μπαταρίας κίνησης "48 V").

Κόρνα για πεζούς

Η κόρνα για πεζούς σας επιτρέπει να ειδοποιήσετε τους παρακείμενους για την παρουσία σας, ιδιαίτερα τους πεζούς και τους ποδηλάτες.

Κατά την εκκίνηση του κινητήρα, η κόρνα για πεζούς ενεργοποιείται αυτόματα. Ο ήχος ενεργοποιείται, όταν το αυτοκίνητο κινείται με ταχύτητα μεταξύ 1 και 30 χλμ./ώρα περίπου.

Σε περίπτωση βλάβης με την κόρνα πεζών, το μήνυμα "Βλάβη εξωτερικού ήχου" εμφανίζεται στο καντράν. Συμβουλευθείτε ένα Επίσημο Συνεργείο της μάρκας.

Λειτουργία

Το σύστημα Hybrid-G 4x4 επιλέγει τον κινητήρα καύσης ή/και τον ηλεκτροκινητήρα ανάλογα με το στυλ οδήγησης (ομαλή, σπορ κ.λπ.), τις συνθήκες κυκλοφορίας και τον τρόπο οδήγησης που έχει επιλεγεί ανάλογα με το είδος του δρόμου → 226.

Δύσκολες καιρικές συνθήκες, δρόμοι πλημμυρισμένοι:



Απαγορεύεται η κυκλοφορία σε πλημμυρισμένους δρόμους, στους οποίους το ύψος του νερού ξεπερνάει το κάτω χείλος της ζάντας του τροχού.

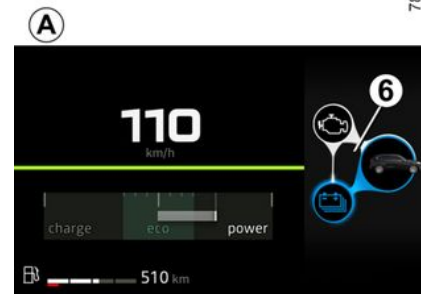

Ένδειξη ροής ενέργειας 6

Αυτοκίνητο εξοπλισμένο με υπολογιστή ταξιδιού **A**



Ανάλογα με τον επιλεγμένο τρόπο οδήγησης, η προειδοποιητική λυχνία **6** αντιπροσωπεύει τις ροές ενέργειας μεταξύ:

ΑΥΤΟΚΙΝΗΤΟ HYBRID-G 4X4

-  το ηλεκτρικό συγκρότημα (δευτερεύουσα μπαταρία κίνησης "48 V" και ηλεκτροκινητήρας),
-  τον κινητήρα καύσης,

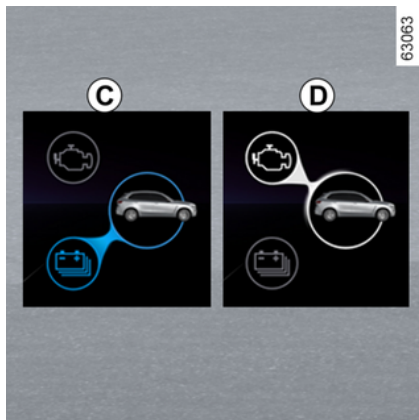

Το χρώμα των ροών διαφέρει:

- μπλε: ηλεκτρική ενέργεια,
- λευκό: ενέργεια που παράγεται από τον κινητήρα καύσης.

Ροή C "Ηλεκτρική κίνηση"

Το ηλεκτρικό συγκρότημα χρησιμοποιείται για την κίνηση του αυτοκινήτου.

Ροή D "Έλξη κινητήρα εσωτερικής καύσης"

Ο κινητήρας καύσης χρησιμοποιείται για την κίνηση του αυτοκινήτου.

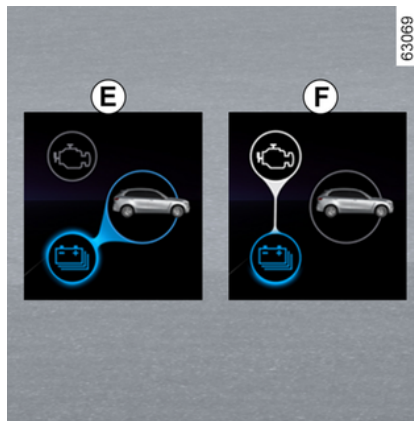

Ροή E "Ανάκτηση ενέργειας"

Όταν σηκώνετε το πόδι σας από το πεντάλ του γκαζιού ή όταν πατάτε το πεντάλ του φρένου, ο ηλεκτροκινητήρας ή/και το σύστημα αναγεννητικής πέδησης μετατρέπουν την ενέργεια που παράγεται από την επιβράδυνση του αυτοκινήτου σε ηλεκτρική ενέργεια.

Αυτή χρησιμοποιείται για να φρενάρει το αυτοκίνητο και να επαναφορτίσει τη δευτερεύουσα μπαταρία κίνησης "48 V".

Ροή F "Παραγωγή ενέργειας"

Ο κινητήρας εσωτερικής καύσης θα επαναφορτίσει τη δευτερεύουσα μπαταρία κίνησης "48 V".

Σημείωση: είναι δυνατός ο συνδυασμός διαφορετικών ροών (π.χ. ο συνδυασμός της ροής C και της ροής D σημαίνει ότι ο κινητήρας εσωτερικής καύσης και ο ηλεκτροκινητήρας χρησιμοποιούνται για την κίνηση του αυτοκινήτου).

Αυτοκίνητο εξοπλισμένο με υπολογιστή ταξιδιού B

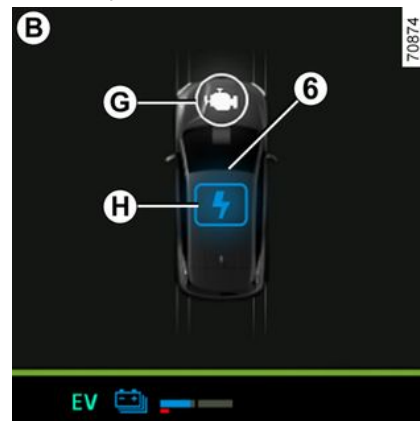

Ανάλογα με τον επιλεγμένο τρόπο οδήγησης, οι διάφορες ροές ενέργειας εμφανίζονται στο καντράν.

Αυτές είναι ροές ενέργειας μεταξύ:

- G: του κινητήρα καύσης,
- H: το ηλεκτρικό συγκρότημα (δευτερεύουσα μπαταρία κίνησης "48 V" και ηλεκτροκινητήρας).

ΑΥΤΟΚΙΝΗΤΟ HYBRID-G 4X4

Το χρώμα των ροών διαφέρει:

- μπλε: ηλεκτρική ενέργεια,
- λευκό: ενέργεια που παράγεται από τον κινητήρα καύσης.



Το φρένο κινητήρα σε καμία περίπτωση δεν μπορεί να αντικαταστήσει το πεντάλ φρένου.

Πλήρως ηλεκτρικός τρόπος οδήγησης

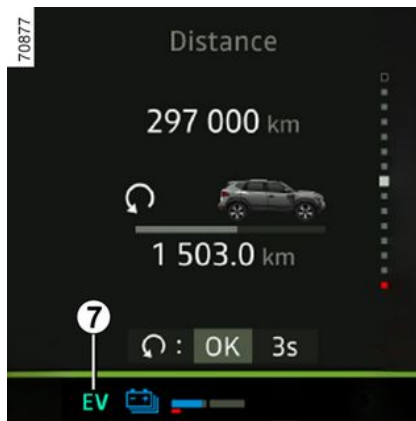
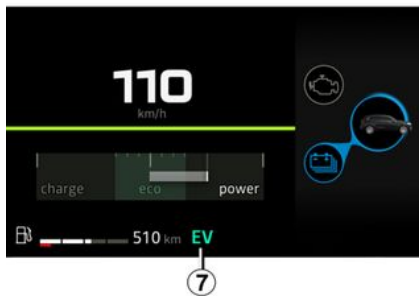

Η προειδοποιητική λυχνία **7 EV** εμφανίζεται στον πίνακα οργάνων για να σας ενημερώσει ότι το σύστημα Hybrid χρησιμοποιεί μόνο το ηλεκτρικό συγκρότημα για την τροφοδοσία της κίνησης του αυτοκινήτου.

Σημείωση: ανάλογα με το αυτοκίνητο, όταν το αυτοκίνητο λειτουργεί σε πλήρως ηλεκτρική λειτουργία, τα χειριστήρια του τιμονιού δεν ενεργοποιούνται → 191.



Δεν συνιστάται η οδήγηση του αυτοκινήτου ενώ το ρεζερβουάρ βενζίνης ή/και το ρεζερβουάρ υγραερίου είναι άδειο.



Εάν η πορτοκαλί και/ή η κί-



τρινη προειδοποιητική λυχνία εμφανίζεται στο καντράν και ακούγεται ένα ηχητικό σήμα, γεμίστε το αντίστοιχο ρεζερβουάρ το συντομότερο δυνατό.

ΌΧΗΜΑ MILD HYBRID

Εισαγωγή

Το σύστημα Mild Hybrid βελτιώνει την απόδοση του κινητήρα. Το αυτοκίνητο έχει μεγαλύτερη ροπή επιτάχυνσης, ενώ καταναλώνει λιγότερο καύσιμο.

Δευτερεύουσα μπαταρία "48 V"

Το αυτοκίνητο Mild Hybrid είναι εξοπλισμένο με δευτερεύουσα μπαταρία "48 V" ➔ 368.

Αυτή η μπαταρία βρίσκεται κάτω από το κάθισμα του συνοδηγού και αποθηκεύει την ενέργεια που ανακτάται κατά τη διάρκεια των φάσεων επιβράδυνσης. Αυτή η ενέργεια χρησιμοποιείται από το σύστημα Mild Hybrid για την παροχή επιπλέον ροπής στον κινητήρα εσωτερικής καύσης.

Εάν το αυτοκίνητό σας είναι σταθμευμένο για μεγάλο χρονικό διάστημα, εκκινήστε τον κινητήρα σε τακτά χρονικά διαστήματα (περίπου μία φορά το μήνα) για περίπου 15 λεπτά για να επαναφορτίσετε τη δευτερεύουσα μπαταρία "48 V".

Σε αντίθετη περίπτωση, ενδέχεται να προκληθεί ζημιά στην μπαταρία και να καταστεί αδύνατη η εκκίνηση του αυτοκινήτου.

Ηλεκτρικό κύκλωμα "48 V"



Το ηλεκτρικό κύκλωμα "48 volt" χαρακτηρίζεται από κίτρινα καλώδια και εξαρτήματα που φέρουν το σύμβολο



Το σύμβολο **A** επισημαίνει τα ηλεκτρικά στοιχεία του αυτοκινήτου σας, τα οποία ενδέχεται να εγκυμονούν κινδύνους για την ασφάλεια.

61607



Η δευτερεύουσα μπαταρία δεν χρειάζεται συντήρηση. Δεν θα πρέπει να την ανοίξετε ή να προσθέσετε καθόλου υγρό.
Κίνδυνος ηλεκτροπληξίας.

2

Αεραγωγός 1



62166

Βεβαιωθείτε ότι δεν εισέρχονται αντικείμενα ή υγρά στον αεραγωγό **1**.

Εάν ένα αντικείμενο εισέλθει στον αεραγωγό ή υπάρχει διαρροή υγρού, επικοινωνήστε με έναν Εξουσιοδοτημένο αντιπρόσωπο.

ΌΧΗΜΑ MILD HYBRID

Σημείωση: κάτω από το μπροστινό δεξί κάθισμα, ενδέχεται να ακούσετε θορύβους εξαερισμού ενώ λειτουργεί το σύστημα ψύξης της μπαταρίας έλξης.

Εάν εμφανιστεί το μήνυμα "Ψύξη μπαταρίας 48V : φραγμένο πλέγμα κάτω από κάθισμα" στο καντράν, καθαρίστε τον αεραγωγό από τυχόν εμπόδια.

Εάν το μήνυμα παραμένει μετά την εκκαθάριση του εξαερισμού, συμβουλευτείτε έναν εγκεκριμένο αντιπρόσωπο.



Προσέξτε να μην εμποδίσετε τον αεραγωγό **1**.

Σε περίπτωση που η αεραγωγός εμποδίζεται (π.χ. λόγω τοποθέτησης αντικειμένου επάνω του), η μπαταρία έλξης μπορεί να υπερθερμανθεί και να εμποδίσει την απόδοση του ηλεκτροκινητήρα.

ΑΥΤΟΚΙΝΗΤΟ ΥΓΡΑΕΡΙΟΥ

Εισαγωγή

Τα αυτοκίνητα αυτά λειτουργούν με διπλή τροφοδοσία με δύο τύπους καυσίμων: Υγραέριο και βενζίνη.

Έχουν δύο ξεχωριστά ρεζερβουάρ
➔ 168.

Τι είναι το υγραέριο



Υγροποιημένο αέριο πετρελαίου που συμμορφώνεται με το πρότυπο EN 589, ή τους αντίστοιχους εθνικούς κανονισμούς.

Το υγραέριο «ξεχωρίζει» από τη χαρακτηριστική μυρωδιά του.



Έλεγχος επιλογής τρόπου λειτουργίας καυσίμου υγραερίου/βενζίνης 1

Αυτό επιτρέπει στον οδηγό τη μη αυτόματη εναλλαγή από τον έναν τρόπο λειτουργίας καυσίμου στον άλλο.

Το ενδεικτικό προειδοποίησης **LPG** εμφανίζεται με γκρι χρώμα στο καντράν για να υποδείξει ότι το σύστημα έχει καταγράψει το αίτημα για μετάβαση στη λειτουργία υγραερίου.

Το ενδεικτικό προειδοποίησης θα αλλάξει αυτόματα σε λευκό ή, ανάλογα με το αυτοκίνητο, σε πράσινο μόλις πληρούνται οι απαιτούμενες προϋποθέσεις.

Η προειδοποιητική λυχνία **LPG** εμφανίζεται με πράσινο χρώμα για να υποδείξει ότι η λειτουργία υγραερίου είναι ενεργοποιημένη.



Ένδειξη μετρητή καυσίμου και ενδεικτικό

Η προειδοποιητική λυχνία **LPG** εμφανίζεται στο καντράν **2** μαζί με τη σχετική ένδειξη μετρητή καυσίμου.

Η ποσότητα του υγραερίου που επισημαίνεται είναι σε ενδεικτική τιμή.

ΑΥΤΟΚΙΝΗΤΟ ΥΓΡΑΕΡΙΟΥ

Λειτουργία

Εκκίνηση του κινητήρα



Η εκκίνηση του κινητήρα πραγματοποιείται πάντοτε με τη χρήση βενζίνης.

- Για οχήματα με κλειδί ➔ 177.
- Για οχήματα με κάρτα ➔ 179.

Σημείωση: εάν η λειτουργία υγραερίου είναι ενεργή κατά την εκκίνηση του κινητήρα, το σύστημα θα μεταβεί προσωρινά στη λειτουργία "βενζίνη":

- η προειδοποιητική λυχνία **LPG** εμφανίζεται με γκρι χρώμα στο καντράν **2** χωρίς ηχητικό σήμα, αλλά συνοδεύεται από την εμφάνιση της προειδοποι-

ητικής λυχνίας  και τη σχετική στάθμη "βενζίνης". Αυτό υποδεικνύει ότι η λειτουργία βενζίνης είναι ενεργή. Όταν πληρούνται οι περιβαλλοντικές συνθήκες (επίπεδο θερμοκρασίας κινητήρα κ.λπ.), το σύστημα μεταβαίνει αυτόματα σε λειτουργία υγραερίου: το

ενδεικτικό **LPG** εμφανίζεται με πράσινο χρώμα.

Εναλλαγή καυσίμου κατά την οδήγηση

Για να μεταβείτε χειροκίνητα από τη λειτουργία βενζίνης στη λειτουργία υγραερίου

Πατήστε το χειριστήριο **1**.

Το πέρασμα σε λειτουργία υγραερίου πραγματοποιείται αυτόματα όταν το σύστημα είναι έτοιμο:

- Η προειδοποιητική λυχνία  και σχετική στάθμη υγραερίου εμφανίζονται στο καντράν **2**,

- η προειδοποιητική λυχνία **LPG** εμφανίζεται με γκρι χρώμα για να επιβεβαιώσει την επιλογή της λειτουργίας υγραερίου, στη συνέχεια εμφανίζεται με πράσινο χρώμα όταν η λειτουργία υγραερίου είναι ενεργοποιημένη.

Για να μεταβείτε χειροκίνητα από τη λειτουργία υγραερίου στη λειτουργία βενζίνης

Πατήστε το χειριστήριο **1**.

Η προειδοποιητική λυχνία **LPG** εξαφανίζεται από το καντράν **2** και υποδεικνύει ότι η λειτουργία βενζίνης είναι ενεργή.



Για να αποκτήσετε πρόσβαση στις πληροφορίες και να επαναφέρετε τις ρυθμίσεις του ταξιδιού με υγραέριο ➔ 127.

ΑΥΤΟΚΙΝΗΤΟ ΥΓΡΑΕΡΙΟΥ

i Ενώ το ρεζερβουάρ καυσίμου είναι άδειο, το αυτοκίνητο δεν μπορεί να ξεκινήσει ή να κινηθεί μόνο σε λειτουργία υγραερίου.

Η λειτουργία με διπλό καύσιμο υγραερίου/βενζίνης απαιτεί την παρουσία βενζίνης (για εκκίνηση, μεγάλη επιτάχυνση, χαμηλές θερμοκρασίες κ.λπ.).

Εάν η πορτοκαλί ενδεικτική λυχνία

i εμφανίζεται στο καντράν και ακούγεται ένα ηχητικό σήμα, γεμίστε το ρεζερβουάρ με βενζίνη το συντομότερο δυνατό.

Αυτόματη εναλλαγή από τη λειτουργία υγραερίου σε λειτουργία βενζίνης

Ανάλογα με το αυτοκίνητο, το σύστημα μπορεί να εναλλάσσεται αυτόματα μεταξύ λειτουργίας LPG και βενζίνης:

- υπό ορισμένες συνθήκες χρήσης (ψυχρή εκκίνηση, ισχυρή επιτάχυνση κ.λπ.).
- όταν ξεκινά αυτόματα ο περιοδικός έλεγχος του συστήματος ψεκασμού του αυτοκινήτου (περίπου κάθε 250 μίλια ή 400 χλμ.).

Η προειδοποιητική λυχνία **LPG** εμφανίζεται με γκρι χρώμα για να σας προειδοποιήσει.

Όταν πληρούνται και πάλι οι απαιτήσεις, τότε το σύστημα θα επιστρέψει αυτόματα στη λειτουργία LPG και η

προειδοποιητική λυχνία **LPG** θα εμφανιστεί με πράσινο χρώμα.

Σημείωση:

- Ανάλογα με τις συνθήκες οδήγησης, η περιοδική επιθεώρηση του συστήματος ψεκασμού μπορεί να διαρκέσει έως και δύο λεπτά.
- μετά από πολλές αποτυχημένες προσπάθειες, το σύστημα ενδέχεται να παραμείνει στη λειτουργία βενζίνης για την τρέχουσα διαδρομή. Μπορείτε να προσπαθήσετε ξανά, αφού ο κινητήρας είναι τελείως σβηστός.

Άδειο ρεζερβουάρ υγραερίου

Όταν το ρεζερβουάρ είναι σχεδόν άδειο και ο κινητήρας λειτουργεί με τη ρεζέρβα υγραερίου, εμφανίζεται το μήνυμα "Χαμηλή στάθμη LPG" στο καντράν συνοδευόμενο από ένα ηχητικό σήμα και με άναμμα:

- της προειδοποιητικής λυχνίας **LPG** με πράσινο χρώμα, και

– της προειδοποιητικής λυχνίας **LPG** με κίτρινο χρώμα.

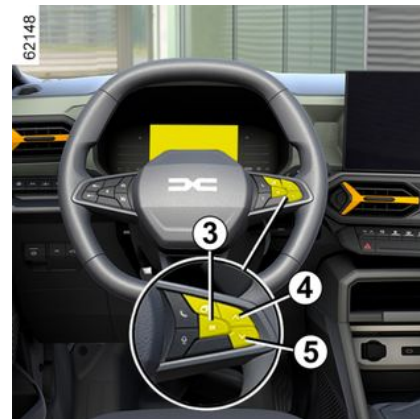

Πατήστε τον διακόπτη **3 "OK"**, **4** ή **5** για να σταματήσετε την εμφάνιση του μηνύματος και των προειδοποιητικών λυχνιών.

Όταν δεν υπάρχει υγραέριο στο ρεζερβουάρ, εμφανίζεται το μήνυμα "Δεξαμενή LPG άδεια" στο καντράν συνοδευόμενο από ένα ηχητικό σήμα και:

- εξαφανίζεται η ενδεικτική λυχνία

LPG,

και

- εμφανίζεται η προειδοποιητική λυχνία **LPG** κίτρινο χρώμα.

ΑΥΤΟΚΙΝΗΤΟ ΥΓΡΑΕΡΙΟΥ

Γεμίστε με υγραέριο το συντομότερο δυνατόν → 46.

Σφάλματα λειτουργίας

Σε περίπτωση ενός σφάλματος που θα μπορούσε να επηρεάσει την ορθή λειτουργία του κινητήρα, εμφανίζεται το μήνυμα "LPG μη διαθέσιμο" και το σύστημα μεταβαίνει αυτόματα από τη λειτουργία υγραερίου στη λειτουργία βενζίνης.

Αυτό επιβεβαιώνεται από την ένδειξη των ακόλουθων στο καντράν:

– το μήνυμα "Ελέγξτε σύστημα LPG", και

– της προειδοποιητικής λυχνίας  με κίτρινο χρώμα.

Συμβουλευθείτε ένα Επίσημο Συνεργείο της μάρκας το συντομότερο δυνατό.

Σε περίπτωση οδήγησης σε δυσχερείς συνθήκες

Όταν κάνει πολύ κρύο (θερμοκρασία κάτω των 10 °C περίπου) και ανάλογα με την ποιότητα του χρησιμοποιούμενου αερίου, το σύστημα μπορεί:

– να διαμορφώσει αυτόματα τις συνθήκες εναλλαγής μεταξύ λειτουργίας υγραερίου και λειτουργίας βενζίνης, ή

– να καταναλώσει μικρή ποσότητα βενζίνης σε λειτουργία υγραερίου.

Σημείωση: στα αυτοκίνητα που είναι εξοπλισμένα, συνιστάται να χρησιμοποιείτε τη λειτουργία ECO σε αυτές τις συνθήκες (ιδιαίτερα κάτω από 0°C) προκειμένου να μεγιστοποιήσετε τη χρήση της λειτουργίας υγραερίου → 206.

Σε περίπτωση ατυχήματος

Οι πιο σημαντικές προφυλάξεις που πρέπει να πάρετε είναι ίδιες με αυτές που ισχύουν και για τα αυτοκίνητα με βενζινοκινητήρα:

- δέστε το χειρόφρενο,
- Σβήστε τον κινητήρα (ένας μηχανισμός ασφαλείας που εμποδίζει την τροφοδοσία του κινητήρα με υγραέριο τίθεται αυτόματα σε λειτουργία),
- Κλείστε τον διακόπτη.
- Τηρείτε την τοπική νομοθεσία.



Το υγραέριο έχει πολύ χαρακτηριστική μυρωδιά, γεγονός που σας επιτρέπει να αντιληφθείτε εύκολα τυχόν διαρροές. Εάν μυρίσετε βενζίνη στο αυτοκίνητο σας ή γύρω από το όχημά σας:

- μεταβείτε αμέσως στη λειτουργία βενζίνης και βεβαιωθείτε ότι δεν υπάρχουν φλόγες ή πηγές φωτιάς κοντά στο αυτοκίνητο,
- Μεταβείτε σε ένα Επίσημο Συνεργείο της μάρκας.



Μην αγγίζετε, μην μετακινείτε και μην αφαιρείτε κανένα από τα εξαρτήματα από τα οποία απαρτίζεται το σύστημα υγραερίου.

Ρεζερβουάρ υγραερίου

Γέμισμα με υγραέριο

Οφέλιμη χωρητικότητα δεξαμενής καυσίμου LPG: περίπου 51 λίτρα.

ΑΥΤΟΚΙΝΗΤΟ ΥΓΡΑΕΡΙΟΥ

Δέστε το χειρόφρενο, διακόψτε τη λειτουργία του κινητήρα, κλείστε τον διακόπτη και σβήστε τα φώτα. Σε κάθε περίπτωση, τηρείτε τις οδηγίες ασφαλείας που υπάρχουν στους σταθμούς ανεφοδιασμού.

Ανάλογα με τη χώρα, πριν από την επαναπλήρωση πρέπει να βιδώσετε τον προσαρμογέα πλήρωσης **1** στο ακροδέκτη πλήρωσης του ρεζερβουάρ υγραερίου.

Συνιστάται πάντα η πλήρης πλήρωση του ρεζερβουάρ.

Όταν η αντλία σταματήσει την παροχή υγραερίου ή από τη στιγμή που μειωθεί σε σημαντικό βαθμό η παροχή από την αντλία, το ρεζερβουάρ καυσίμου έχει γεμίσει με τη μέγιστη ποσότητα υγραερίου.

Για αυτόν τον λόγο, δεν χρειάζεται να συνεχίσετε το γέμισμα του ρεζερβουάρ.

Σταθμοί ανεφοδιασμού χωρίς δυνατότητα self-service

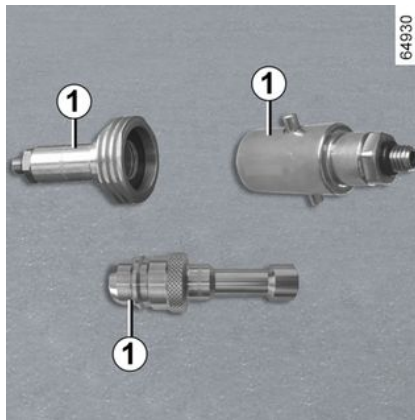

Εάν το προσωπικό του πρατηρίου υγρών καυσίμων εκτελέσει τη διαδικασία πλήρωσης υγραερίου, πρέπει να τους παραδώσετε τον προσαρμογέα πλήρωσης **1**.



ΣΗΜΑΝΤΙΚΟ: Προσαρμογέας πλήρωσης υγραερίου **1**

Ανάλογα με τη χώρα, απαιτείται η χρήση ενός συγκεκριμένου προσαρμογέα για την πλήρωση υγραερίου.

Ο προσαρμογέας πλήρωσης **1** παρέχεται σε μια θήκη στο ντουλαπάκι. Μπορεί να υπάρχει στο όχημα ή και όχι, ανάλογα με τη χώρα στην οποία πωλείται.

Πριν οδηγήσετε το αυτοκίνητο σε άλλη χώρα, είναι απαραίτητο να συμβουλευτείτε έναν εγκεκριμένο αντιπρόσωπο για να μάθετε τον τύπο του προσαρμογέα που θα πρέπει να χρησιμοποιηθεί, εάν είναι απαραίτητο.

ΑΥΤΟΚΙΝΗΤΟ ΥΓΡΑΕΡΙΟΥ

Σταθμοί ανεφοδιασμού με δυνατότητα self-service

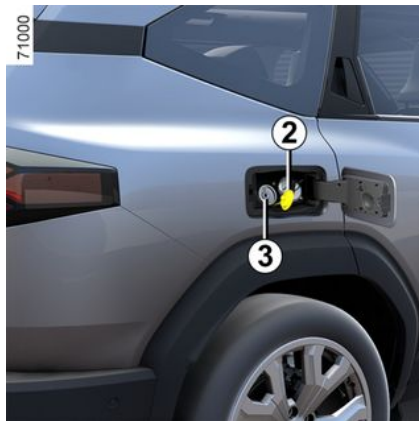

Σας συνιστούμε να φοράτε γάντια κατά τη χρήση του πιστολιού υγραερίου.

Ανοίξτε το πορτάκι του ρεζερβουάρ καυσίμου του αυτοκινήτου σας και ξεβιδώστε την τάπα **2** από το ακραίο τμήμα του ρεζερβουάρ υγραερίου **3**.

Ακολουθήστε προσεκτικά τις οδηγίες που εξηγούν πώς γίνεται ο ανεφοδιασμός και οι οποίες βρίσκονται στον διανομέα υγραερίου.

Ανάλογα με τον τύπο του σταθμού, μπορεί να χρειαστεί να πιέσετε παρατεταμένα το πλήκτρο του σταθμού πριν πλήρωση.

Όταν η αντλία σταματήσει ή αν δυσκολεύεται να λειτουργήσει, αυτό σημαίνει ότι έχει επιτευχθεί η μέγιστη στάθμη πλήρωσης του ρεζερβουάρ (80%).

Μόλις αφήσετε το σχετικό πλήκτρο, το γέμισμα του ρεζερβουάρ σταματά.

Αποδεσμεύστε τον μοχλό ακινητοποίησης (μπορεί να απελευθερωθεί μια μικρή ποσότητα αερίου), αφαιρέστε το πιστόλι και τοποθετήστε το στον διανομέα.

Μετά το γέμισμα, επανατοποθετήστε την τάπα **2 για την αποφυγή τυχόν εισροής νερού ή εισαγωγής ξένων σωμάτων στο σύστημα.**



Για τον ανεφοδιασμό με καύσιμα, ο κινητήρας δεν πρέπει να λειτουργεί (και όχι μόνο σε κατά-

σταση αναμονής στην περίπτωση αυτοκινήτων που είναι εξοπλισμένα με τη λειτουργία Stop and Start): πρέπει να απενεργοποιήσετε την ανάφλεξη → **177** → **179**.

Κίνδυνος πυρκαγιάς.

Ασφάλειες

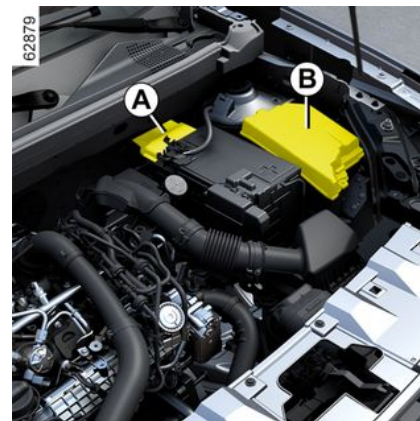

Ορισμένες λειτουργίες προστατεύονται με ασφάλειες που βρίσκονται μέσα στο χώρο του κινητήρα στις ασφαλειοθήκες **A** και **B**.

Ωστόσο, εξαιτίας της δυσκολίας πρόσβασης, **σας συνιστούμε να αναθέτετε την αντικατάσταση αυτών των ασφαλειών σε ένα Επίσημο Συνεργείο της μάρκας.**

ΑΥΤΟΚΙΝΗΤΟ ΥΓΡΑΕΡΙΟΥ

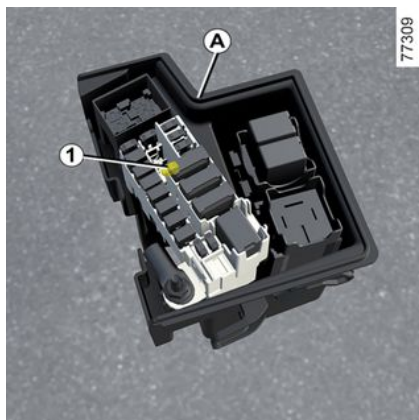

Ασφάλεια υγραερίου στο χώρο του κινητήρα **A**.

Ασφάλεια υγραερίου **1**: Διακοπή κυκλώματος υγραερίου.

 Για να συμμορφωθείτε με την ισχύουσα νομοθεσία ή προληπτικά, μπορείτε να προμηθευτείτε ένα κιτ έκτακτης ανάγκης που περιέχει ένα σετ εφεδρικών λαμπτήρων και ασφαλειών από το Επίσημο Συνεργείο της μάρκας.



Ελέγξτε την εν λόγω ασφάλεια και, **εάν απαιτείται, αντικαταστήστε την με μια ασφάλεια που θα έχει την ίδια ονομαστική τιμή με την αρχική.**

Αν τοποθετηθεί ασφάλεια με πολύ υψηλά αμπέρ μπορεί να προκαλέσει υπερθέρμανση στο ηλεκτρικό κύκλωμα (κίνδυνος πυρκαγιάς) σε περίπτωση που ένα εξάρτημα ή κάποιος εξοπλισμός χρησιμοποιεί υπερβολική ποσότητα ρεύματος.



Κατά τη διάρκεια επεμβάσεων μέσα στο χώρο κινητήρα, βεβαιωθείτε ότι το χειριστήριο υαλοκαθαριστήρων βρίσκεται στη θέση σταματήματος.
Κίνδυνος τραυματισμών.



Πριν από οποιαδήποτε εργασία στον χώρο του κινητήρα, απαιτείται να απενεργοποιήσετε το σύστημα ανάφλεξης → **177** → **179**.



Λάβετε υπόψη σας όταν εργάζεστε κοντά στον κινητήρα ότι μπορεί να είναι ζεστός. Το βεντιλατέρ ψύξης μπορεί να αρχίσει να λειτουργεί ανά πάσα στιγμή. Η επικέντραση  στο χώρο του κινητήρα σας το υπενθυμίζει.
Κίνδυνος τραυματισμών.

Γενικά

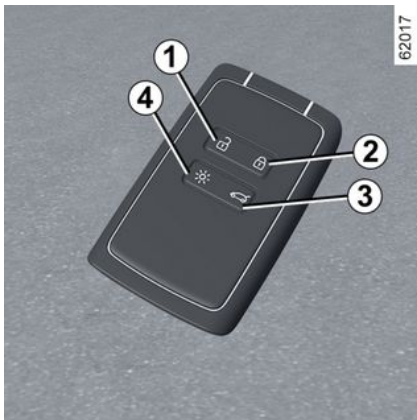

1. Ξεκλείδωμα όλων των ανοιγόμενων μερών.
2. Κλείδωμα όλων των ανοιγόμενων μερών.
3. Κλείδωμα/ξεκλείδωμα του πορτμπαγκάζ
4. Τηλεχειριζόμενο άναμμα των φώτων.

Η κάρτα επιτρέπει:

- κλείδωμα/ξεκλείδωμα ανοιγόμενων μερών (πόρτες, πορτμπαγκάζ) ➔ 66,
- άναμμα των φώτων του αυτοκινήτου εξ αποστάσεως,

- αυτόματο τηλεχειριζόμενο άνοιγμα και κλείσιμο των παραθύρων ➔ 327,
- αυτόματο απομακρυσμένο κλείσιμο της ηλιοροφής (ανάλογα με το αυτοκίνητο) ➔ 329,
- αυτόματο τηλεχειριζόμενο άνοιγμα και κλείσιμο του ηλεκτροκίνητου πορτμπαγκάζ (ανάλογα με το αυτοκίνητο) ➔ 69.

Αυτονομία

Φροντίζετε να έχετε πάντοτε τη μπαταρία σε καλή κατάσταση, να είναι το σωστό μοντέλο και να έχει τοποθετηθεί σωστά. Η διάρκεια ζωής της είναι δύο χρόνια περίπου: θα πρέπει να αντικαθίσταται όταν στο καντράν εμφανίζεται το μήνυμα "Χαμηλή μπαταρία κάρτας-κλειδιού" ➔ 56.

Εμβέλεια της κάρτας

Διαφέρει ανάλογα με το περιβάλλον: φροντίστε να μην κλειδώσετε ή να ξεκλειδώσετε το αυτοκίνητο πιέζοντας τυχαία τα πλήκτρα στην κάρτα.

Σημείωση: εάν ένα στοιχείο ανοίγματος (πόρτα ή πόρτα χώρου αποσκευών) είναι ανοιχτό ή εσφαλμένα κλειστό, το κλείδωμα δεν είναι επιτυχές και εκπέμπεται ένα ηχητικό σήμα.

Παρεμβολές

Παρεμβολές παραγόντων στο άμεσο περιβάλλον (εξωτερικές εγκαταστάσεις

ή χρήση συσκευών που λειτουργούν στην ίδια συχνότητα με την κάρτα) μπορεί να διακόψουν τη λειτουργία της.



Εάν η μπαταρία είναι αποφορτισμένη, το κλείδωμα/ξεκλείδωμα και η εκκίνηση του αυτοκινήτου σας εξακολουθούν να είναι δυνατά ➔ 66 ➔ 179.

Λειτουργία "απομακρυσμένου φωτισμού"

Πατήστε το κουμπί 4 για να ανάψετε τον εσωτερικό φωτισμό, τα πλευρικά φώτα και τους προβολείς διασταύρωσης για περίπου 20 δευτερόλεπτα. Αυτό επιτρέπει, για παράδειγμα, την αναγνώριση του αυτοκινήτου σας από απόσταση όταν είναι σταθμευμένο σε πάρκινγκ.

Σημείωση: πιάστε ξανά το κουμπί 4 για να σβήσει ο φωτισμός.

ΚΑΡΤΑ



Συμβουλή

Μην πλησιάζετε την κάρτα σε πηγή θερμότητας, ψύξης ή υγρασίας.

Μην αφήνετε την κάρτα σε μέρος όπου θα μπορούσε να λυγίσει ή να καταστραφεί κατά λάθος, όπως στην πίσω τσέπη του παντελονιού σας.



Αντικατάσταση: ανάγκη επί πλέον κάρτας

Σε περίπτωση απώλειας της κάρτας, ή εάν επιθυμείτε άλλη μία, απευθυνθείτε αποκλειστικά σε ένα επίσημο συνεργείο της μάρκας.

Σε περίπτωση αντικατάστασης μιας κάρτας, είναι απαραίτητο να πάτε το αυτοκίνητο **μαζί με όλες του τις κάρτες** σε ένα επίσημο συνεργείο της μάρκας για την επαναφορά του συστήματος.

Μπορείτε να χρησιμοποιείτε μέχρι τέσσερις κάρτες ανά αυτοκίνητο.



Ευθύνη του οδηγού κατά τη στάθμευση ή στάση του οχήματος

Μην αφήνετε ποτέ μόνο στο όχημά σας ένα ζώο, ένα παιδί ή έναν μη αυτοεξυπηρετούμενο ενήλικα, ακόμη και για μικρό χρονικό διάστημα.

Αυτοί, μπορεί να θέσουν τον εαυτό τους ή άλλα άτομα σε κίνδυνο, ξεκινώντας τον κινητήρα, ενεργοποιώντας εξοπλισμούς, όπως τα ηλεκτρικά παράθυρα, ή κλειδώνοντας τις πόρτες.

Επιπλέον, όταν κάνει ζέστη ή/και έχει ηλιοφάνεια, πρέπει να θυμάστε ότι η εσωτερική θερμοκρασία της καμπίνας αυξάνεται πολύ γρήγορα.

ΚΙΝΔΥΝΟΣ ΘΑΝΑΤΟΥ Ή ΣΟΒΑΡΩΝ ΤΡΑΥΜΑΤΙΣΜΩΝ.

Τοποθέτηση μάντα 7

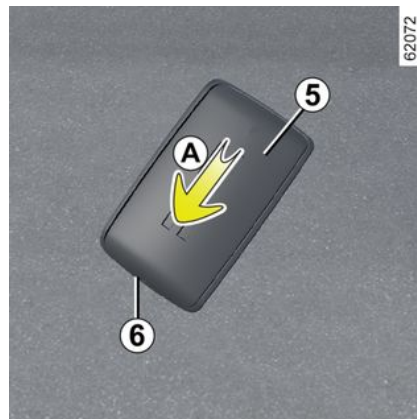

Σύρετε το πίσω περίβλημα **5** προς τα κάτω, ενώ πιέζετε την περιοχή **A**.



Ποτέ μην εισάγετε εργαλεία τύπου κατσαβιδιού στο άνοιγμα **6**.

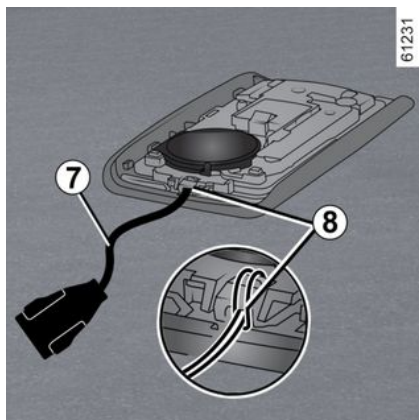

Εισάγετε το λουράκι χεριού στο εξάρτημα **8** και περάστε το άκρο του ιμάντα μέσω της πόρτης.

Τοποθετήστε τον ιμάντα στο άνοιγμα **6** και κλείστε το περίβλημα.

Σημείωση: ελέγξτε ότι η διάμετρος του κορδονιού του ιμάντα χεριός **7** ταιριάζει στο άνοιγμα **6**.

Χρήση

Υπάρχουν δύο τρόποι για να κλειδώσετε/ξεκλειδώσετε το αυτοκίνητο:

- στη λειτουργία "hands-free", όταν πλησιάζετε και απομακρύνεστε από το αυτοκίνητο·
- χρησιμοποιώντας την κάρτα σε λειτουργία τηλεχειριστηρίου.



Μην εγκαταλείπτε ποτέ το όχημά σας αφήνοντας την κάρτα στο εσωτερικό.



Μην τοποθετείτε την κάρτα σε χώρο όπου θα μπορούσε να έρθει σε επαφή με άλλους ηλεκτρονικούς εξοπλισμούς (υπολογιστής, τηλέφωνο, κ.λπ.) καθώς μπορεί να διαταράξουν τη λειτουργία της.



Ευθύνη οδηγού

Μην αφήνετε ποτέ μόνο στο όχημά σας ένα ζώο, ένα παιδί ή έναν μη αυτοεξυπηρετούμενο ενήλικα, ακόμη και για μικρό χρονικό διάστημα. Αυτοί, μπορεί να θέσουν τον εαυτό τους ή άλλα άτομα σε κίνδυνο, ξεκινώντας τον κινητήρα, ενεργοποιώντας εξοπλισμούς, όπως τα ηλεκτρικά παράθυρα, ή κλειδώνοντας τις πόρτες.

Επιπλέον, όταν κάνει ζέστη ή/και έχει ηλιοφάνεια, πρέπει να θυμάστε ότι η εσωτερική θερμοκρασία της καμπίνας αυξάνεται πολύ γρήγορα.

ΚΙΝΔΥΝΟΣ ΘΑΝΑΤΟΥ Ή ΣΟΒΑΡΩΝ ΤΡΑΥΜΑΤΙΣΜΩΝ.

Απενεργοποίηση/ενεργοποίηση της λειτουργίας "hands-free"

Ανάλογα με το αυτοκίνητο, μπορείτε να απενεργοποιήσετε / ενεργοποιήσετε το ξεκλειδώμα όταν πλησιάζετε και κλειδώνετε όταν απομακρύνεστε από το αυτοκίνητο.

Επίσης, μπορείτε να απενεργοποιήσετε/ενεργοποιήσετε το ηχητικό σήμα που ακούγεται κατά το κλειδώμα, όταν

ΚΑΡΤΑ

απομακρύνετε από το αυτοκίνητο
→ 142.

Χρήση της κάρτας στη λειτουργία
"hands-free"



6/2022

Στη λειτουργία "hands-free", είναι δυνατό να κλειδώσετε/ξεκλειδώσετε το αυτοκίνητο χωρίς να χρησιμοποιήσετε κανένα από τα κουμπιά της κάρτας, εφόσον η κάρτα βρίσκεται εντός της ζώνης πρόσβασης **1**.

Σημείωση: εάν το αυτοκίνητο δεν έχει χρησιμοποιηθεί για περισσότερες από οκτώ ημέρες, το σύστημα "hands-free" μεταβαίνει σε κατάσταση αναμονής. Για να την επανενεργοποιήσετε, πατήστε το πλήκτρο ξεκλειδώματος στην κάρτα.

Ξεκλείδωμα "hands-free" όταν πλησιάζετε στο όχημα

Με την κάρτα στη ζώνη πρόσβασης **1**, το αυτοκίνητο θα ξεκλειδώσει.

Το ξεκλείδωμα επισημαίνεται με **ένα αναβο-σβήσημα** των φώτων αλάρμ και των πλαισίων φλας.

Κλειδωμα hands-free όταν απομακρύνετε από το αυτοκίνητο

Με την κάρτα επάνω σας και τις πόρτες και το πορτ-μπαγκάζ κλειστά, απομακρυνθείτε από το αυτοκίνητο: θα κλειδώσει αυτόματα μόλις βγείτε από την περιοχή πρόσβασης **1**.

Σημείωση: η απόσταση από την οποία το όχημα κλειδώνει εξαρτάται από το περιβάλλον.

Τα φλας και τα φώτα αλάρμ **αναβο-σβήνουν δύο φορές** υποδεικνύοντας ότι οι πόρτες είναι κλειδωμένες.

Το κλειδωμα επιβεβαιώνεται από ένα ηχητικό σήμα.

Ιδιαιτερότητες του συστήματος κλειδώματος

Μετά από οκτώ ημέρες μη χρήσης, η λειτουργία ξεκλειδώματος απενεργοποιείται.

Χρησιμοποιήστε την κάρτα ως τηλεχειριστήριο για να ξεκλειδώσετε το όχημα

και να ενεργοποιήσετε ξανά τη λειτουργία.

Ιδιαιτερότητες που σχετίζονται με το κλειδωμα

Εάν μια πόρτα είναι ανοικτή ή δεν έχει κλείσει καλά, μόλις απομακρυνθείτε, το αυτοκίνητο δεν θα κλειδώσει.

Ιδιαιτερότητες που σχετίζονται με το κλειδωμα "hands-free"

Μετά το κλειδωμα στη λειτουργία "hands-free", πρέπει να περιμένετε τρία δευτερόλεπτα περίπου για να έχετε τη δυνατότητα να ξεκλειδώσετε το αυτοκίνητο ξανά. Κατά τα τρία αυτά δευτερόλεπτα, μπορείτε να βεβαιωθείτε για το σωστό κλειδωμα δοκιμάζοντας τις χειρολαβές των θυρών.

Εάν η κάρτα βρίσκεται εντός της ζώνης ανίχνευσης **1** για περίπου 15 λεπτά, το τηλεκλειδωμα απενεργοποιείται. Για να κλειδώσετε το όχημα, πατήστε το πλήκτρο **4** της κάρτας.

2



62023

Το αυτοκίνητο δεν μπορεί να κλειδωθεί εάν η κάρτα βρίσκεται εντός της ζώνης **2**. Εάν το αυτοκίνητο ξεκλειδωθεί με το πάτημα του κουμπιού στην κάρτα, αλλά στη συνέχεια δεν ανοίξουν οι πόρτες ή ο χώρος αποσκευών, το τηλεχειριζόμενο κλείδωμα "hands-free" είναι απενεργοποιημένο.



Ευθύνη του οδηγού κατά τη στάθμευση ή στάση του οχήματος

Μην εγκαταλείπετε ποτέ το αυτοκίνητό σας με παιδιά, έναν ενήλικα που δεν αυτοεξυπηρετείται ή ένα κατοικίδιο, ακόμη και για μικρό χρονικό διάστημα.

Αυτοί, μπορεί να θέσουν τον εαυτό τους ή άλλα άτομα σε κίνδυνο, ξεκινώντας τον κινητήρα, ενεργοποιώντας εξοπλισμούς, όπως τα ηλεκτρικά παράθυρα, ή κλειδώνοντας τις πόρτες.

Επιπλέον, όταν κάνει ζέστη ή/και έχει ηλιοφάνεια, πρέπει να θυμάστε ότι η εσωτερική θερμοκρασία της καμπίνας αυξάνεται πολύ γρήγορα.

ΚΙΝΔΥΝΟΣ ΘΑΝΑΤΟΥ Ή ΣΟΒΑΡΩΝ ΤΡΑΥΜΑΤΙΣΜΩΝ.

Χρήση της κάρτας με τηλεχειριστήριο

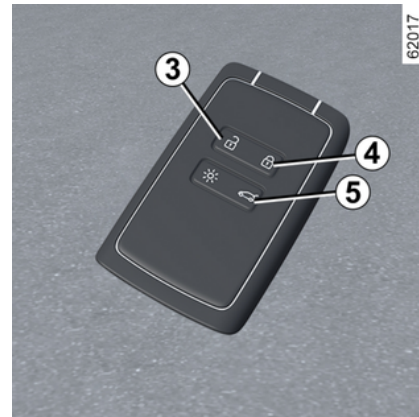

62017

Ξεκλείδωμα με την κάρτα

Πιέστε το πλήκτρο **3**. Το ξεκλείδωμα επισημαίνεται με **ένα αναβο-σβησμά** των φώτων αλάρμ και των πλαϊνών φλας.

Στην περίπτωση αυτοκινήτου εξοπλισμένου με αυτόματη πίσω πόρτα, πιέστε και κρατήστε πατημένο το κουμπί **5**, για να ξεκλειδώσετε το αυτοκίνητο και να ανοίξετε την πίσω πόρτα.

Πατώντας ξανά το κουμπί **5** κλείνει η αυτόματη πίσω πόρτα αλλά δεν κλειδώνει το αυτοκίνητο. Για να κλειδώσετε το όχημα, πιέστε το πλήκτρο **4**.

ΚΑΡΤΑ

Εάν γίνει προσπάθεια στη συνέχεια, ανοίγματος μιας πόρτας πιέζοντας τη λαβή ταυτόχρονα με το ξεκλείδωμα των θυρών με τηλεχειρισμό, η σχετική πόρτα θα παραμένει κλειδωμένη. Για να το διορθώσετε αυτό, αφήστε τη λαβή και ξεκλειδώστε ξανά το αυτοκίνητο πατώντας το κουμπί **3** στην κάρτα.

Κλειδωμα με την κάρτα

Με τις πόρτες και την πόρτα του χώρου αποσκευών κλειστές, πατήστε το κουμπί **4**: το αυτοκίνητο θα κλειδώσει. Τα φλας και τα φώτα αλάρμ **αναβοσβήνουν δύο φορές** υποδεικνύοντας ότι οι πόρτες είναι κλειδωμένες.

Σημείωση: η μέγιστη απόσταση από την οποία μπορεί να κλειδώσει το αυτοκίνητο εξαρτάται από το περιβάλλον.

Ιδιαιτερότητες

Το αυτοκίνητο δεν μπορεί να κλειδωθεί εάν ένα από τα ανοιγόμενα μέρη (μία πόρτα ή το πορτ-μπαγκάζ) είναι ανοιχτό ή δεν έχει κλείσει σωστά. Τότε ακούγεται και ένα ηχητικό σήμα.



Όταν ο κινητήρας λειτουργεί, τα πλήκτρα της κάρτας είναι ανενεργά.



62023

Εάν, με τον κινητήρα σε λειτουργία, ανοίξετε και κλείσετε μια πόρτα και η κάρτα δεν βρίσκεται εντός της περιοχής ανίχνευσης **2**, το μήνυμα "Δεν ανιχνεύτηκε κάρτα-κλειδί" σας προειδοποιεί ότι η κάρτα δεν βρίσκεται πλέον μέσα στο αυτοκίνητο. Έτσι αποφεύγετε για παράδειγμα να φύγετε, αφού αφήσετε έναν επιβάτη που έχει την κάρτα επάνω του.

Η προειδοποίηση καταργείται όταν ανιχνευτεί ξανά η κάρτα.

Άνοιγμα/κλείσιμο παραθύρων

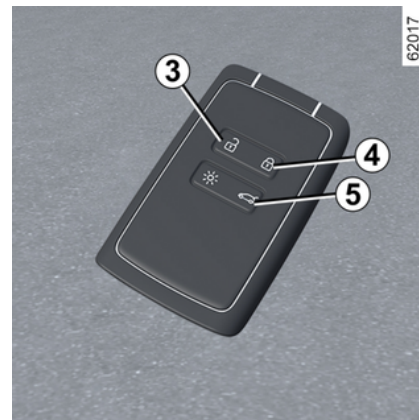

62017

2

Πατήστε και κρατήστε πατημένο το κουμπί **3** στην κάρτα για να ανοίξετε τα 4 μπροστινά και πίσω παράθυρα.

Πατήστε και κρατήστε πατημένο το κουμπί **4** στην κάρτα για να κλείσετε τα 4 μπροστινά και πίσω παράθυρα.

Ξεκλείδωμα/κλείδωμα μόνο του πορτ-μπαγκάζ

Στην περίπτωση αυτοκινήτου εξοπλισμένου με χειροκίνητη (όχι μηχανοκίνητη) πίσω πόρτας του πορτ-μπαγκάζ, πατήστε το κουμπί **5** για να ξεκλειδώσετε/κλειδώσετε μόνο το πορτ-μπαγκάζ.

ΚΑΡΤΑ

2

Σημείωση: αφού ξεκλειδώσετε μόνο τον χώρο αποσκευών χρησιμοποιώντας το κουμπί **5**, για να ξεκλειδώσετε τα άλλα στοιχεία ανοίγματος, είναι απαραίτητο:

– να πιέσετε το πλήκτρο **3**,

ή

– για να απομακρυνθείτε από το αυτοκίνητο για να ενεργοποιήσετε το αυτόματο κλείδωμα όταν απομακρύνεστε από το αυτοκίνητο. Σε αυτήν την περίπτωση, το ξεκλείδωμα κατά την προσέγγιση του αυτοκινήτου θα λειτουργεί και πάλι.



Ευθύνη του οδηγού κατά τη στάθμευση ή στάση του οχήματος

Μην αφήνετε ποτέ μόνο στο όχημά σας ένα ζώο, ένα παιδί ή έναν μη αυτοεξυπηρετούμενο ενήλικα, ακόμη και για μικρό χρονικό διάστημα.

Αυτοί, μπορεί να θέσουν τον εαυτό τους ή άλλα άτομα σε κίνδυνο, ξεκινώντας τον κινητήρα, ενεργοποιώντας εξοπλισμούς, όπως τα ηλεκτρικά παράθυρα, ή κλειδώνοντας τις πόρτες.

Επιπλέον, όταν κάνει ζέστη ή/και έχει ηλιοφάνεια, πρέπει να θυμάστε ότι η εσωτερική θερμοκρασία της καμπίνας αυξάνεται πολύ γρήγορα.

ΚΙΝΔΥΝΟΣ ΘΑΝΑΤΟΥ Ή ΣΟΒΑΡΩΝ ΤΡΑΥΜΑΤΙΣΜΩΝ.



Σε περίπτωση αντικατάστασης, φροντίστε να χρησιμοποιείτε τον ίδιο ή αντίστοιχο τύπο μπαταρίας (συμβουλευθείτε έναν Εξουσιοδοτημένο Αντιπρόσωπο).



Κατά την αντικατάσταση:
– βεβαιωθείτε ότι οι μπαταρίες είναι σωστά τοποθετημένες.

Κίνδυνος έκρηξης.

– εάν η θυρίδα δεν κλείνει σωστά, αποφύγετε τη χρήση και κρατήστε μακριά από παιδιά.

Κάρτα "hands-free": μπαταρία

Προβλήματα στη λειτουργία

Εάν η μπαταρία είναι πολύ αδύναμη για να διασφαλιστεί η σωστή λειτουργία, μπορείτε ακόμη να ξεκινήσετε και κλειδώσετε/ξεκλειδώσετε το αυτοκίνητο
➔ 66.

ΚΑΡΤΑ

Αντικατάσταση της μπαταρίας

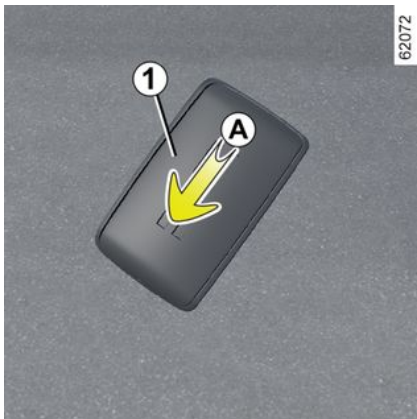

Όταν το μήνυμα "Χαμηλή μπαταρία κάρτας-κλειδιού" εμφανίζεται στο καντράν, αντικαταστήστε την μπαταρία κάρτας:

- σύρετε το πίσω περίβλημα **1** προς τα κάτω, ενώ πιέζετε την περιοχή **A**.
- στην περιοχή **B**, αφαιρέστε το κάλυμμα **2** από την μπαταρία **3** ανασηκώνοντας το προς τα πάνω,
- αφαιρέστε την μπαταρία πατώντας τη μία πλευρά και ανασηκώνοντας την άλλη,
- αντικαταστήστε την ανάλογα με τη κατεύθυνση και το πρότυπο που εμφανίζεται στο εσωτερικό του καλύμματος.

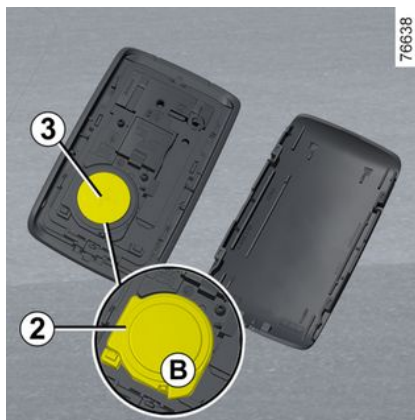

Για να επανατοποθετήσετε, ακολουθήστε την αντίστροφη διαδικασία και στη συνέχεια πιέστε ένα από τα κουμπιά της κάρτας τέσσερις φορές καθώς είστε κοντά στο αυτοκίνητο: την επόμενη φορά που θα ξεκινήσει το όχημα, το μήνυμα θα εξαφανιστεί.

Βεβαιωθείτε ότι το κάλυμμα είναι πράγματι κλεισμένο.

Σημείωση: Κατά την αντικατάσταση της μπαταρίας, μην αγγίζετε το ηλεκτρονικό κύκλωμα ή τις επαφές της κάρτας.



Προφυλάξεις σχετικά με τις μπαταρίες:

- φυλάξτε τις μπαταρίες (καινούργιες ή χρησιμοποιημένες) μακριά από παιδιά,
- μην καταπίνετε τις μπαταρίες,

Κίνδυνος χημικών εγκαυμάτων ενδεχομένως θανατηφόρων.

- σε περίπτωση κατάποσης ή εισαγωγής σε οποιοδήποτε μέρος του σώματος, συμβουλευθείτε ένα γιατρό το συντομότερο δυνατό.



Μπορείτε να βρείτε μπαταρίες σε ένα Επίσημο Συνεργείο της μάρκας, η διάρκεια ζωής αυτών των μπαταριών είναι περίπου δύο χρόνια. Φροντίστε να μην υπάρχει μελάνι πάνω στη μπαταρία: κίνδυνος κακής ηλεκτρικής επαφής.

2



61496



Μην πετάτε οπουδήποτε τις μεταχειρισμένες μπαταρίες σας ως σκουπίδια. Παραδώστε τες σε ένα εξουσιοδοτημένο συνεργείο ή συμβουλευτείτε την τοπική σας αρχή για πληροφορίες σχετικά με κατάλληλες εγκαταστάσεις ανακύκλωσης.

ΚΛΕΙΔΙ, ΤΗΛΕΧΕΙΡΙΣΤΗΡΙΟ

Γενικά

Τηλεχειριστήριο ραδιοσυχνότητας A



- 1 Κλείδωμα όλων των ανοιγόμενων μερών.
- 2 Ξεκλείδωμα όλων των ανοιγόμενων μερών.
- 3 Διακόπτης και κλειδί εμπρός πόρτας.
- 4 Κλείδωμα/ξεκλείδωμα του πορτ-παγκαζ και μόνο.

Τηλεχειριστήριο με διακόπτη B

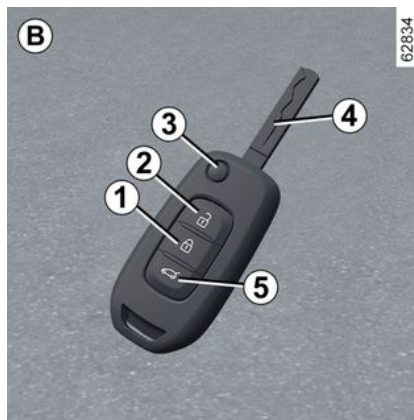

- 1 Κλείδωμα όλων των ανοιγόμενων μερών.
- 2 Ξεκλείδωμα όλων των ανοιγόμενων μερών.
- 3 Κλείδωμα/ξεκλείδωμα χρησιμοποιώντας το κλειδί με αναδιπλούμενο έλασμα. Για να ελευθερώσετε το κλειδί από την υποδοχή του, πιέστε το πλήκτρο 3 και θα εξαχθεί. Πιέστε το πλήκτρο 3 και επανατοποθετήστε το στην υποδοχή του.
- 4 Ανάφλεξη και κλειδί μπροστινής αριστερής πόρτας.
- 5 Κλείδωμα/ξεκλείδωμα του πορτ-παγκαζ και μόνο.

 Το κλειδί δεν πρέπει να χρησιμοποιείται για άλλες λειτουργίες εκτός από τις λειτουργίες που περιγράφονται στο βιβλίο (άνοιγμα μπουκαλιού...).



Ευθύνη του οδηγού κατά τη στάθμευση ή στάση του οχήματος

Μην αφήνετε ποτέ μόνο στο όχημά σας ένα ζώο, ένα παιδί ή έναν μη αυτοεξυπηρετούμενο ενήλικα, ακόμη και για μικρό χρονικό διάστημα.

Αυτοί, μπορεί να θέσουν τον εαυτό τους ή άλλα άτομα σε κίνδυνο, ξεκινώντας τον κινητήρα, ενεργοποιώντας εξοπλισμούς, όπως τα ηλεκτρικά παράθυρα, ή κλειδώνοντας τις πόρτες.

Επιπλέον, όταν κάνει ζέστη ή/και έχει ηλιοφάνεια, πρέπει να θυμάστε ότι η εσωτερική θερμοκρασία της καμπίνας αυξάνεται πολύ γρήγορα.

ΚΙΝΔΥΝΟΣ ΘΑΝΑΤΟΥ Ή ΣΟΒΑΡΟΥ ΤΡΑΥΜΑΤΙΣΜΟΥ.

ΚΛΕΙΔΙ, ΤΗΛΕΧΕΙΡΙΣΤΗΡΙΟ

Εμβέλεια του τηλεχειριστηρίου

Ποικίλλει ανάλογα με το περιβάλλον: προσοχή λοιπόν στους χειρισμούς του τηλεχειριστηρίου με τους οποίους μπορεί τυχαία να κλειδώσουν ή να ξεκλειδώσουν οι πόρτες ενώ δεν θα έπρεπε, εξαιτίας ανεπιθύμητων πατημάτων των πλήκτρων.

Σημείωση: εάν μια πόρτα ή η πόρτα του πορτ-μπαγκάζ είναι ανοιχτή ή δεν έχει κλείσει σωστά, οι πόρτες και η πόρτα του πορτ-μπαγκάζ κλειδώνουν/ξεκλειδώνουν γρήγορα.

Παρεμβολές

Παρεμβολές παραγόντων στο άμεσο περιβάλλον (εξωτερικές εγκαταστάσεις ή χρήση συσκευών που λειτουργούν στην ίδια συχνότητα με την κάρτα) μπορεί να διακόψουν τη λειτουργία της.



Το κλειδί δεν πρέπει να χρησιμοποιείται για άλλες λειτουργίες εκτός από τις λειτουργίες που περιγράφονται στο βιβλίο (άνοιγμα μπουκαλιού...).



Ευθύνη του οδηγού κατά τη στάθμευση ή στάση του οχήματος

Μην αφήνετε ποτέ μόνο στο όχημά σας ένα ζώο, ένα παιδί ή έναν μη αυτοεξυπηρετούμενο ενήλικα, ακόμη και για μικρό χρονικό διάστημα.

Αυτά τα άτομα ή ζώα μπορεί να κινδυνεύσουν ή να θέσουν σε κίνδυνο άλλα άτομα ξεκινώντας τον κινητήρα, ενεργοποιώντας εξοπλισμούς όπως τα ηλεκτρικά παράθυρα, ή κλειδώνοντας τις πόρτες. Επιπλέον, όταν κάνει ζέστη ή/και έχει ηλιοφάνεια, πρέπει να θυμάστε ότι η εσωτερική θερμοκρασία της καμπίνας αυξάνεται πολύ γρήγορα.

ΚΙΝΔΥΝΟΣ ΘΑΝΑΤΟΥ Ή ΣΟΒΑΡΟΥ ΤΡΑΥΜΑΤΙΣΜΟΥ.



Συμβουλή

Μην πλησιάζετε το τηλεχειριστήριο σε πηγή θερμότητας, ψύξης ή υγρασίας.



Σε περίπτωση αντικατάστασης, ή εάν χρειάζεστε άλλο ένα κλειδί ή τηλεχειριστήριο

Σε περίπτωση απώλειας ή εάν επιθυμείτε άλλο ένα κλειδί ή τηλεχειριστήριο, απευθυνθείτε αποκλειστικά σε ένα Επίσημο Συνεργείο της μάρκας.

Σε περίπτωση αντικατάστασης ενός κλειδιού ή τηλεχειριστηρίου, είναι απαραίτητο να πάτε το αυτοκίνητο **μαζί με όλα του τα κλειδιά ή τα τηλεχειριστήρια** σε ένα Επίσημο Συνεργείο της μάρκας για την επαναφορά του συνόλου. Μπορείτε να χρησιμοποιείτε μέχρι τέσσερα κλειδιά ή τηλεχειριστήρια ανά αυτοκίνητο.

Βλάβη του κλειδιού ή του τηλεχειριστηρίου

Φροντίζετε πάντα να έχετε πάντοτε τη μπαταρία σε καλή κατάσταση, να είναι το σωστό μοντέλο και να έχει τοποθετηθεί σωστά. Η διάρκεια ζωής της μπαταρίας είναι περίπου δύο χρόνια. Πώς θα αντικαταστήσετε την μπαταρία ➔ 61.

ΚΛΕΙΔΙ, ΤΗΛΕΧΕΙΡΙΣΤΗΡΙΟ

Χρήση

Κλειδωμα των θυρών



Πιέστε το πλήκτρο κλειδώματος **1**.

Τα φώτα αλάρμ και τα πλευρικά φλας **αναβοσβήνουν δύο φορές** για να υποδείξουν ότι οι πόρτες έχουν κλειδωθεί.

Εάν κάποιο ανοιγόμενο μέρος (πόρτα ή πόρτα πορτ-μπαγκάζ) είναι ανοικτή ή έχει κλείσει εσφαλμένα, το κλειδωμα δεν ολοκληρώνεται με επιτυχία και τα φώτα αλάρμ όπως και τα πλευρικά φλας δεν **αναβοσβήνουν**.

Ξεκλειδωμα των θυρών

Πατήστε το κουμπί ξεκλειδώματος **2**.

Τα φώτα αλάρμ και τα πλευρικά φλας **αναβοσβήνουν μία φορά** για να υποδείξουν ότι οι πόρτες έχουν ξεκλειδωθεί.

Σημείωση: εάν μια πόρτα δεν ανοίξει μέσα σε περίπου ένα λεπτό από το ξεκλειδωμα της πόρτας με το τηλεχειριστήριο, οι πόρτες θα κλειδώσουν ξανά αυτόματα.

Ξεκλειδωμα του πορτ-μπαγκάζ μόνο

Στην περίπτωση αυτοκινήτου εξοπλισμένου με χειροκίνητη (μη μηχανοκίνητη) πίσω πόρτα, πατήστε το κουμπί **3** για να ξεκλειδώσετε μόνο το πορτ-μπαγκάζ.



Το κλειδί δεν πρέπει να χρησιμοποιείται για άλλες λειτουργίες εκτός από τις λειτουργίες που περιγράφονται στο βιβλίο (άνοιγμα μπουκαλιού...).



Ευθύνη του οδηγού κατά τη στάθμευση ή στάση του οχήματος

Μην αφήνετε ποτέ μόνο στο όχημά σας ένα ζώο, ένα παιδί ή έναν μη αυτοεξυπηρετούμενο ενήλικα, ακόμη και για μικρό χρονικό διάστημα.

Αυτά τα άτομα ή ζώα μπορεί να κινδυνεύσουν ή να θέσουν σε κίνδυνο άλλα άτομα ξεκινώντας τον κινητήρα, ενεργοποιώντας εξοπλισμούς όπως τα ηλεκτρικά παράθυρα, ή κλειδώνοντας τις πόρτες. Επιπλέον, όταν κάνει ζέστη ή/και έχει ηλιοφάνεια, πρέπει να θυμάστε ότι η εσωτερική θερμοκρασία της καμπίνας αυξάνεται πολύ γρήγορα.

ΚΙΝΔΥΝΟΣ ΘΑΝΑΤΟΥ Ή ΣΟΒΑΡΟΥ ΤΡΑΥΜΑΤΙΣΜΟΥ.

Τηλεχειριστήριο με ραδιοσυχνότητα: Μπαταρίες

Προβλήματα στη λειτουργία

Εάν η μπαταρία είναι πολύ αδύναμη για να διασφαλιστεί η σωστή λειτουργία, μπορείτε ακόμη να ξεκινήσετε και

ΚΛΕΙΔΙ, ΤΗΛΕΧΕΙΡΙΣΤΗΡΙΟ

κλειδώσετε/ξεκλειδώσετε το αυτοκίνητο
→ 66.

2



Μπορείτε να βρείτε μπαταρίες σε ένα Επίσημο Συνεργείο της μάρκας, η διάρκεια ζωής αυτών των μπαταριών είναι περίπου δύο χρόνια. Φροντίστε να μην υπάρχουν ίχνη από μελάνι πάνω στη μπαταρία: κίνδυνος κακής ηλεκτρικής επαφής.



Σε περίπτωση αντικατάστασης, φροντίστε να χρησιμοποιείτε τον ίδιο ή αντίστοιχο τύπο μπαταρίας (συμβουλευθείτε έναν Εξουσιοδοτημένο Αντιπρόσωπο).

Αντικατάσταση της μπαταρίας

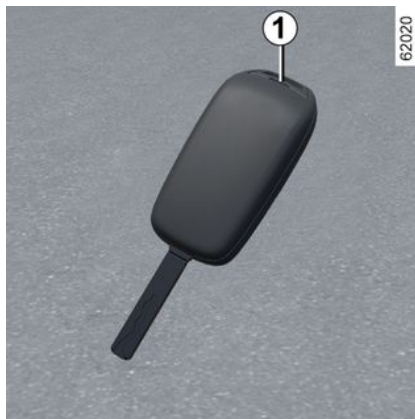

Ανοίξτε τη θήκη από τη σχισμή **1** χρησιμοποιώντας ένα κατασβίδι με ίσια μύτη ή παρόμοιο εργαλείο και αντικαταστήστε την μπαταρία **2**, τηρώντας τον τύπο και την πολικότητα που υποδεικνύεται στο πίσω μέρος του καλύμματος.

Βεβαιωθείτε ότι το κάλυμμα έχει κουμπώσει σωστά και ότι η βίδα έχει σφίξει σωστά.

Σημείωση: κατά την αντικατάσταση της μπαταρίας, σας συμβουλευόμαστε να μην αγγίζετε το ηλεκτρονικό κύκλωμα που βρίσκεται επάνω στο καπάκι του κλειδιού.



Κατά την αντικατάσταση:
– βεβαιωθείτε ότι οι μπαταρίες είναι σωστά τοποθετημένες.

Κίνδυνος έκρηξης.

– εάν η θυρίδα δεν κλείνει σωστά, αποφύγετε τη χρήση και κρατήστε μακριά από παιδιά.

ΚΛΕΙΔΙ, ΤΗΛΕΧΕΙΡΙΣΤΗΡΙΟ



Προφυλάξεις σχετικά με τις μπαταρίες:

– φυλάξτε τις μπαταρίες (καινούργιες ή χρησιμοποιημένες) μακριά από παιδιά,

– μην καταπίνετε τις μπαταρίες,

Κίνδυνος χημικών εγκαυμάτων ενδεχομένως θανατηφόρων.

– σε περίπτωση κατάποσης ή εισαγωγής σε οποιοδήποτε μέρος του σώματος, συμβουλευθείτε ένα γιατρό το συντομότερο δυνατό.



Μην πετάτε οπουδήποτε τις μεταχειρισμένες μπαταρίες σας ως σκουπίδια. Παραδώστε τις σε ένα εξουσιοδοτημένο συνεργείο ή συμβουλευτείτε την τοπική σας αρχή για πληροφορίες σχετικά με κατάλληλες εγκαταστάσεις ανακύκλωσης.

61496



ΠΟΡΤΕΣ ΚΑΙ ΑΝΟΙΓΟΜΕΝΑ ΤΜΗΜΑΤΑ

Άνοιγμα και κλείσιμο των θυρών

Άνοιγμα από έξω



ΕΜΠΡΟΣ ΠΟΡΤΕΣ

Με τις πόρτες ξεκλειδωμένες, τοποθετήστε το χέρι σας κάτω από τη λαβή **1** και τραβήξτε την προς το μέρος σας → 66.



Πίσω πόρτες

Με τις πόρτες ξεκλειδωμένες, τραβήξτε τη λαβή **2**.

Άνοιγμα από μέσα



Τραβήξτε τη λαβή **3**.

ΠΟΡΤΕΣ ΚΑΙ ΑΝΟΙΓΟΜΕΝΑ ΤΜΗΜΑΤΑ

Ασφάλεια παιδιών



Για να καταστήσετε αδύνατο το άνοιγμα των πίσω θυρών από το εσωτερικό, μετακινήστε τον μοχλό **4** σε κάθε πόρτα και ελέγξτε από το εσωτερικό ότι οι πόρτες είναι ασφαλώς κλειδωμένες.

Ηχητικός συναγερμός υπενθύμισης φωτεινών ενδείξεων

Με το άνοιγμα των εμπρός θυρών, ενεργοποιείται ένα ηχητικό σήμα για να σας επισημάνει ότι τα φώτα έχουν παραμείνει αναμμένα, ενώ ο διακόπτης του κινητήρα είναι κλειστός (κίνδυνος αποφόρτισης της μπαταρίας του αυτοκινήτου...).

Ηχητικό σήμα υπενθύμισης κλεισίματος ανοιγόμενου μέρους

Ανάλογα με το αυτοκίνητο, η πόρτα του οδηγού ή όλα τα ανοιγόμενα μέρη είναι εξοπλισμένα με αυτό το ηχητικό σήμα.

Με το αυτοκίνητο σταματημένο, εάν ένα ανοιγόμενο μέρος είναι ανοικτό ή δεν έχει κλείσει καλά, ανάβει το ενδει-

κτικό

Κατά την οδήγηση, μόλις το όχημα φθάσει τα 20 χλμ./ώρα, ανάβει η

προειδοποιητική λυχνία με ένα ηχητικό σήμα.

Ιδιαιτερότητα

Ανάλογα με το αυτοκίνητο, τα αξεσουάρ (π.χ. ραδιόφωνο) σταματούν να λειτουργούν είτε όταν σβήσει ο κινητήρας είτε όταν ανοίξει η πόρτα του οδηγού είτε όταν κλειδώσουν οι πόρτες.



Ευθύνη του οδηγού κατά τη στάθμευση ή στάση του οχήματος

Μην αφήνετε ποτέ μόνο στο όχημά σας ένα ζώο, ένα παιδί ή έναν μη αυτοεξυπηρετούμενο ενήλικα, ακόμη και για μικρό χρονικό διάστημα.

Αυτά τα άτομα ή ζώα μπορεί να κινδυνεύσουν ή να θέσουν σε κίνδυνο άλλα άτομα ξεκινώντας τον κινητήρα, ενεργοποιώντας εξοπλισμούς όπως τα ηλεκτρικά παράθυρα, ή κλειδώνοντας τις πόρτες. Επιπλέον, όταν κάνει ζέστη ή/και έχει ηλιοφάνεια, πρέπει να θυμάστε ότι η εσωτερική θερμοκρασία της καμπίνας αυξάνεται πολύ γρήγορα.

ΚΙΝΔΥΝΟΣ ΘΑΝΑΤΟΥ Ή ΣΟΒΑΡΟΥ ΤΡΑΥΜΑΤΙΣΜΟΥ.

ΠΟΡΤΕΣ ΚΑΙ ΑΝΟΙΓΟΜΕΝΑ ΤΜΗΜΑΤΑ

Κλειδωμα, ξεκλειδωμα των στοιχείων ανοίγματος και των θυρών

2

Εάν δεν λειτουργεί το τηλεχειριστήριο ή, ανάλογα με το αυτοκίνητο, η κάρτα

Σε ορισμένες περιπτώσεις, το τηλεχειριστήριο με ραδιοσυχνότητα ή η κάρτα ενδέχεται να μην λειτουργούν:

- η μπαταρία της κάρτας ή του τηλεχειριστηρίου με ραδιοσυχνότητα έχει εξασθενήσει ή εκφορτιστεί, η μπαταρία του αυτοκινήτου έχει εκφορτιστεί κ.λπ.
- χρήση συσκευών που λειτουργούν στην ίδια συχνότητα με την κάρτα (κινητό τηλέφωνο, κ.λπ.),
- Το αυτοκίνητο βρίσκεται σε περιοχή με έντονη ηλεκτρομαγνητική ακτινοβολία.

Σε αυτές τις περιπτώσεις μπορείτε:

- ανάλογα με το αυτοκίνητο, χρησιμοποιήστε το τηλεχειριστήριο με ραδιοσυχνότητα ή το εφεδρικό κλειδί που είναι ενσωματωμένο στην κάρτα για να ξεκλειδώσετε την εμπρός αριστερή πόρτα,
- να κλειδώσετε χειροκίνητα καθεμία από τις πόρτες,
- για χρήση του εσωτερικού διακόπτη κλειδώματος/ξεκλειδώματος των θυρών,

Ενσωματωμένο κλειδί της κάρτας

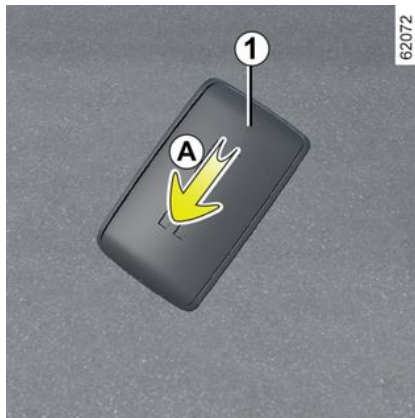

Το ενσωματωμένο κλειδί **2** χρησιμεύει για το κλειδωμα ή το ξεκλειδωμα της εμπρός αριστερής πόρτας εάν η κάρτα δεν μπορεί να λειτουργήσει.

Πρόσβαση στο κλειδί 2

Σύρετε το πίσω περίβλημα **1** προς τα κάτω, ενώ πιέζετε την περιοχή **A**.



Χρήση του ενσωματωμένου κλειδιού της κάρτας

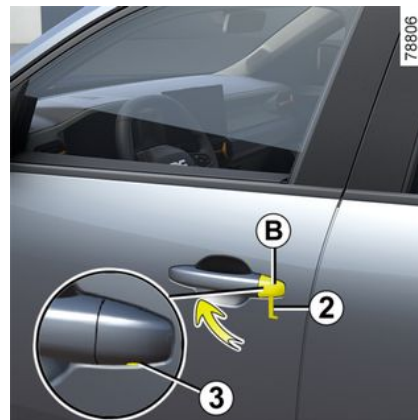

ΠΟΡΤΕΣ ΚΑΙ ΑΝΟΙΓΟΜΕΝΑ ΤΜΗΜΑΤΑ

- Εισάγετε το άκρο του κλειδιού **2** στην εγκοπή **3** στο κάτω μέρος του καλύμματος **B** στην πόρτα του οδηγού,
- μετακινήστε το προς τα πάνω για να αφαιρέσετε το κάλυμμα **B**,
- τοποθετήστε το κλειδί **2** στην κλειδαριά της πόρτας του οδηγού, κατόπιν κλειδώστε ή ξεκλειδώστε.

Μόλις μπείτε στο αυτοκίνητο, επανατοποθετήστε το ενσωματωμένο κλειδί στην υποδοχή του στην κάρτα.

Οχήματα με κλειδί, τηλεχειριστήριο



Χρήση του κλειδιού

Εισάγετε το κλειδί **4** στην κλειδαριά της πόρτας οδηγού **5**, κλειδώστε και ξεκλειδώστε.

Διακόπτης κλειδώματος/Ξεκλειδώματος από μέσα



Ο διακόπτης **6** ελέγχει ταυτόχρονα τις πόρτες, την πόρτα του πορτ-μπαγκάζ και τη θυρίδα πλήρωσης καυσίμου.

Εάν ένα ανοιγόμενο μέρος (πόρτα ή πορτ-μπαγκάζ) είναι ανοικτό ή δεν έχει κλείσει καλά, πραγματοποιείται γρήγορο κλειδωμα/ξεκλειδωμα των ανοιγόμενων μερών

Εάν μεταφέρετε αντικείμενο που απαιτεί να παραμείνει ανοικτή η πόρτα του χώρου αποσκευών, μπορείτε και τότε να κλειδώσετε άλλα ανοιγόμενα μέρη: με τον κινητήρα σβηστό, πατήστε παρατεταμένα τον διακόπτη **6** για τουλάχιστον πέντε δευτερόλεπτα για να κλειδώσετε τα άλλα ανοιγόμενα μέρη.

Ενδεικτικό κατάστασης κλειδώματος των ανοιγόμενων μερών

(ανάλογα με το μοντέλο του αυτοκινήτου)

Με ανοικτό τον διακόπτη κινητήρα, το ενδεικτικό πάνω από τον διακόπτη **6** ανάβει για να σας ενημερώσει σχετικά με την κατάσταση κλειδώματος των ανοιγόμενων μερών:

- όταν το ενδεικτικό προειδοποίησης είναι αναμμένο, οι πόρτες και η πόρτα του χώρου αποσκευών είναι κλειδωμένες.
 - όταν τα ανοιγόμενα μέρη είναι ξεκλειδωμένα, το ενδεικτικό είναι σβηστό.
- Όταν κλειδώνετε τις πόρτες, το ενδεικτικό παραμένει αναμμένο, στη συνέχεια σβήνει.



Ευθύνη οδηγού

Εάν αποφασίσετε να κυκλοφορείτε με τις πόρτες κλειδωμένες, πρέπει να γνωρίζετε ότι αυτό μπορεί να δυσκολέψει την πρόσβαση των συνεργείων διάσωσης στο εσωτερικό του αυτοκινήτου σε περίπτωση ανάγκης.

ΠΟΡΤΕΣ ΚΑΙ ΑΝΟΙΓΟΜΕΝΑ ΤΜΗΜΑΤΑ

Κλείδωμα των ανοιγόμενων μερών χωρίς κάρτα ή χωρίς κλειδί

Περίπτωση, για παράδειγμα, αποφορτισμένης μπαταρίας ή προσωρινής δυσλειτουργίας της κάρτας ή του κλειδιού, κ.λπ.

Με τον κινητήρα σβηστό και ένα ανοιγόμενο μέρος (πόρτα ή πορτμπαγκάζ) ανοιχτό, πατήστε παρατεταμένα τον διακόπτη **6** για τουλάχιστον πέντε δευτερόλεπτα.

Μόλις κλείσετε την πόρτα, κλειδώνουν όλα τα ανοιγόμενα μέρη.

Είναι εφικτό το ξεκλείδωμα του αυτοκινήτου από την έξω πλευρά μόνο με τη χρήση της κάρτας μέσα στη ζώνη πρόσβασης του αυτοκινήτου ή χρησιμοποιώντας το κλειδί.



Μην εγκαταλείπετε ποτέ το αυτοκίνητό σας με το κλειδί ή την κάρτα στο εσωτερικό.

Αυτόματο κλείδωμα των ανοιγόμενων μερών εν κινήσει

Αρχή λειτουργίας



Μετά την εκκίνηση του αυτοκινήτου, το σύστημα κλειδώνει αυτόματα τις πόρτες όταν αναπτύξετε ταχύτητα περίπου 10 χλμ./ώρα.

Το ξεκλείδωμα πραγματοποιείται:

- με πάτημα του διακόπτη ξεκλειδώματος των πορτών **1**,
- όταν το αυτοκίνητο είναι σταματημένο, με το άνοιγμα μίας από τις μπροστινές πόρτες από το εσωτερικό του αυτοκινήτου.

Σημείωση: εάν ανοίξει/κλείσει μια πόρτα, θα κλειδώσει αυτόματα ξανά

όταν το αυτοκίνητο φτάσει σε ταχύτητα περίπου 10 χλμ./ώρα.

Ενεργοποίηση ή απενεργοποίηση της λειτουργίας

Για να το ενεργοποιήσετε: με το αυτοκίνητο σταματημένο και τον κινητήρα σε λειτουργία, πατήστε τον διακόπτη **1** μέχρι να ακουστεί ένα "μπιπ".

Για να το απενεργοποιήσετε: με το αυτοκίνητο σταματημένο και τον κινητήρα σε λειτουργία, πατήστε τον διακόπτη **1** μέχρι να ακουστεί ένα "μπιπ".

Προβλήματα στη λειτουργία

Εάν παρατηρήσετε σφάλμα λειτουργίας (αδύνατο το αυτόματο κλείδωμα), ελέγξτε πρώτα ότι όλες οι πόρτες είναι σωστά κλειδωμένες. Εάν έχουν κλείσει καλά αλλά το πρόβλημα παραμένει, απευθυνθείτε σε μια επίσημη αντιπροσωπεία.

Βεβαιωθείτε επίσης ότι η λειτουργία αυτό-ματου κλειδώματος δεν έχει απενεργοποιηθεί κατά λάθος

Εάν πρόκειται για τέτοια περίπτωση, επανενεργοποιήστε το.

ΠΟΡΤΕΣ ΚΑΙ ΑΝΟΙΓΟΜΕΝΑ ΤΜΗΜΑΤΑ



Ευθύνη οδηγού

Εάν αποφασίσετε να κυκλοφορείτε με τις πόρτες κλειδωμένες, πρέπει να γνωρίζετε ότι αυτό μπορεί να δυσκολέψει την πρόσβαση των συνεργείων διάσωσης στο εσωτερικό του αυτοκινήτου σε περίπτωση ανάγκης.

Χώρος αποσκευών

Για να το ανοίξετε σπαστά

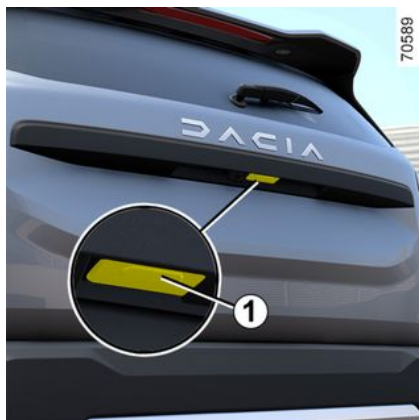

Πιέστε το πλήκτρο **1** και ανοίξτε την πόρτα του πορτ-μπαγκάζ.

Για να το κλείσετε



Χαμηλώστε την πόρτα του πορτ-μπαγκάζ, χρησιμοποιώντας αρχικά τις εσωτερικές χειρολαβές **2**.



Ποτέ μην πιάνετε τα στηρίγματα όταν κλείνετε την πόρτα του πορτ-μπαγκάζ.

Κεντρικό κλειδίωμα

Η πόρτα του πορτ-μπαγκάζ κλειδώνει και ξε-κλειδώνει ταυτόχρονα με τις πόρτες.

Μόλις η πόρτα του πορτ-μπαγκάζ φτάσει το ύψος του ώμου, αφήστε την εσωτερική χειρολαβή και ολοκληρώστε το κλείσιμο της πόρτας του χώρου αποσκευών πιέζοντάς την προς τα κάτω από το εξωτερικό.



Απαγορεύεται η ανάρτηση εξοπλισμού τοποθέτησης φορτίου (βάση ποδηλάτων, θήκη αποσκευών κ.λπ.) στην αεροτομή και την πόρτα χώρου αποσκευών. Για να εγκαταστήσετε μια διάταξη μεταφοράς στο αυτοκίνητό σας, απευθυνθείτε σε εξουσιοδοτημένο αντιπρόσωπο.

Μηχανικό πορτ-μπαγκάζ

Συνθήκες χρήσης

- Ακίνητοποιήστε το αυτοκίνητο.
- Σε περίπτωση πάγου/χιονιού που μπορεί να εμποδίζει το άνοιγμα του πορτ-μπαγκάζ, απομακρύνετε οπωσδήποτε τον πάγο ή το χιόνι για να ελευθερώσετε την πόρτα.
- Σε περίπτωση αποφόρτισης ή αντικατάστασης της μπαταρίας, το πορτ-μπαγκάζ πρέπει να είναι κλειστό (χει-

ΠΟΡΤΕΣ ΚΑΙ ΑΝΟΙΓΟΜΕΝΑ ΤΜΗΜΑΤΑ

ροκίνητα εάν χρειάζεται) για να γίνει επαναφορά του μηχανισμού του.

2



Ευθύνη του οδηγού κατά τη στάθμευση ή στάση του οχήματος

Ποτέ μην αφήνετε το αυτοκίνητο με παιδιά, ενήλικες που δεν μπορούν να φροντίσουν τον εαυτό τους ή κατοικίδια μέσα στο αυτοκίνητο ή στο πίσω μέρος της πόρτας πορτ-μπαγκάζ, ακόμη και για μικρό χρονικό διάστημα.

Ενδέχεται να θέσουν σε κίνδυνο τον εαυτό τους ή άλλους ξεκινώντας τον κινητήρα, ενεργοποιώντας εξοπλισμό όπως τα ηλεκτρικά παράθυρα, την αυτόματη πόρτα πορτ μπαγκάζ ή κλειδώνοντας τις πόρτες.

ΚΙΝΔΥΝΟΣ ΘΑΝΑΤΟΥ Ή ΣΟΒΑΡΩΝ ΤΡΑΥΜΑΤΙΣΜΩΝ.



Απαγορεύεται η ανάρτηση εξοπλισμού τοποθέτησης φορτίου (βάση ποδηλάτων, θήκη αποσκευών κ.λπ.) στην αεροτομή και την πόρτα χώρου αποσκευών. Για να εγκαταστήσετε μια διάταξη μεταφοράς στο αυτοκίνητό σας, απευθυνθείτε σε εξουσιοδοτημένο αντιπρόσωπο.

Άνοιγμα/Κλείσιμο

Το άνοιγμα ή το κλείσιμο της αυτόματης πόρτας του πορτ-μπαγκάζ υποδεικνύεται από **τρία ηχητικά σήματα**.



Κατά το άνοιγμα/κλείσιμο του πορτ-μπαγκάζ, βεβαιωθείτε ότι κανένα άτομο δεν βρίσκεται κοντά στα κινούμενα μέρη.

Κίνδυνος τραυματισμών

Ανάλογα με τον εξοπλισμό, η πόρτα του πορτ-μπαγκάζ κλειδώνει και ξεκλειδώνει ταυτόχρονα με τις πόρτες.

Οι ακόλουθες λειτουργίες διατίθενται για μετακίνηση της πόρτας του πορτ-μπαγκάζ:

- χρήση της κάρτας ως τηλεχειριστήριο,
- από τα χειριστήρια πάνω στο πορτ-μπαγκάζ,
- χρησιμοποιώντας το χειριστήριο στο ταμπλό,



Για λόγους ασφαλείας, οι χειρισμοί ανοίγματος/κλεισίματος πρέπει να πραγματοποιούνται μόνο όταν το αυτοκίνητο είναι σταματημένο.

Κίνδυνος τραυματισμών



Για να αποφύγετε την πρόκληση ζημιάς στο σύστημα του πορτ-μπαγκάζ, μην εξαναγκάζετε χειροκίνητα το άνοιγμα ή το κλείσιμο του πορτ-μπαγκάζ ενόσω η πόρτα κινείται.

ΠΟΡΤΕΣ ΚΑΙ ΑΝΟΙΓΟΜΕΝΑ ΤΜΗΜΑΤΑ

με την κάρτα τηλεχειρισμού



Με τον κινητήρα σβηστό, πατήστε και κρατήστε πατημένο τον διακόπτη **1** στην κάρτα ενώ βρίσκεστε κοντά στο πορτ-μπαγκάζ.

Από το εξωτερικό χειριστήριο ανοίγματος του πορτ-μπαγκάζ

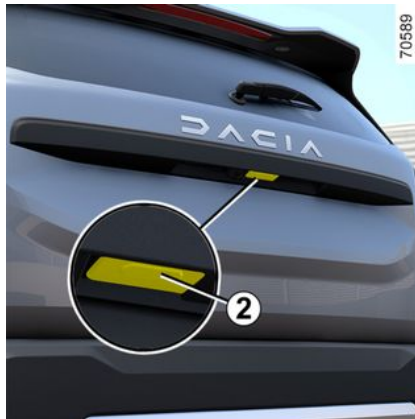

Πατήστε το χειριστήριο **2**.

Από το εσωτερικό χειριστήριο κλεισίματος του πορτ-μπαγκάζ



Πατήστε το χειριστήριο **3**.

2

ΠΟΡΤΕΣ ΚΑΙ ΑΝΟΙΓΟΜΕΝΑ ΤΜΗΜΑΤΑ

Από το χειριστήριο στο ταμπλό



Για να ανοίξετε το πορτ-μπαγκάζ, πατήστε παρατεταμένα τον διακόπτη **4** μέχρι να ακούσετε το σήμα και, στη συνέχεια, αφήστε τον διακόπτη αμέσως.

Σημείωση: εάν ο διακόπτης δεν απελευθερωθεί αρκετά γρήγορα (μέσα σε περίπου ένα δευτερόλεπτο) μετά το ηχητικό σήμα, η πόρτα του χώρου αποσκευών δεν θα ανοίξει. Σε αυτήν την περίπτωση, επαναλάβετε τα βήματα.

Για να κλείσετε το πορτ-μπαγκάζ, πατήστε παρατεταμένα τον διακόπτη **4** μέχρι η πόρτα του πορτ-μπαγκάζ να κλείσει εντελώς. Ένα ηχητικό σήμα ακούγεται καθ' όλη τη διάρκεια της λειτουργίας.

Σημείωση: εάν αφήσετε τον διακόπτη **4** πριν κλείσει εντελώς η πόρτα του πορτ-μπαγκάζ, διακόπτεται η λειτουργία κλεισίματος.

Διακοπή της κίνησης του πορτ-μπαγκάζ

Μπορείτε ανά πάσα στιγμή να διακόψετε την κίνηση του μηχανικού πορτ-μπαγκάζ με ένα στιγμιαίο πάτημα σε ένα από τα χειριστήρια ανοίγματος/κλεισίματος.

Όταν το πορτ-μπαγκάζ έχει παραμείνει σε ενδιάμεση θέση, την επόμενη φορά που θα πιάσετε το πλήκτρο το πορτ-μπαγκάζ θα μετακινηθεί στην αντίθετη κατεύθυνση από εκείνη που κινούνταν πριν το σταματήσετε.

Χειροκίνητη λειτουργία

Μετά τη διακοπή της κίνησης του πορτ-μπαγκάζ, μπορείτε, εάν το επιθυμείτε, να το κινήσετε χειροκίνητα.

Μπορείτε ανά πάσα στιγμή να επανενεργοποιήσετε τον αυτόματο ελιγμό πατώντας ένα από τα χειριστήρια.

Ανίχνευση εμποδίου

Εάν η πίσω πόρτα ανιχνεύσει εμπόδιο κατά τη διάρκεια του ελιγμού της, τότε θα σταματήσει. Στη συνέχεια θα απελευθερωθεί από το εμπόδιο ακολουθώντας μια μικρή κίνηση προς την

αντίθετη κατεύθυνση, πριν ακινητοποιηθεί εντελώς.

Πιέστε ένα χειριστήριο ανοίγματος/κλεισίματος της πόρτας του πορτ-μπαγκάζ για να συνεχίσετε την λειτουργία της πόρτας του πορτ-μπαγκάζ.



Η ανίχνευση εμποδίου είναι ένα βοήθημα για το άνοιγμα και κλείσιμο της πόρτας του πορτ μπαγκάζ. Σε καμία περίπτωση δεν υποκαθιστά την προσοχή και ευθύνη του χρήστη.

Κατά το άνοιγμα/κλείσιμο της πόρτας πορτ-μπαγκάζ;

- φροντίστε να μη βρίσκεται κανένα άτομο κοντά στα κινούμενα μέρη,
- ενδέχεται μικρά αντικείμενα να μην εντοπιστούν. Βεβαιωθείτε ότι κανένα μέρος του σώματος (χέρια, παλάμες, δάχτυλα, κ.λπ.) δεν βρίσκεται κοντά στα κινούμενα μέρη του πορτ-μπαγκάζ.

Η ανίχνευση εμποδίων είναι ανενεργή στο τέλος της κίνησης, πριν κλείσει πλήρως η πόρτα του πορτ-μπαγκάζ.

Εάν η πόρτα του πορτ-μπαγκάζ μπλοκάρει, σταματήστε τη λειτουργία πιέζοντας στιγμιαία ένα από τα χειριστήρια ανοίγματος/κλείσιματος.

Κίνδυνος σοβαρών τραυματισμών

Περιορισμός της γωνίας ανοίγματος του πορτ-μπαγκάζ



Μπορείτε να ρυθμίσετε το μέγιστο ύψος ανοίγματος του πορτ-μπαγκάζ, για να σταματά συστηματικά στην επιλεγμένη θέση:

- ανοίξτε την πόρτα του πορτ-μπαγκάζ μέχρι μια ενδιάμεση θέση,
- ρυθμίστε χειροκίνητα την πόρτα ως τη θέση που επιθυμείτε,
- πιέστε για περισσότερα από τρία δευτερόλεπτα το χειριστήριο **3** του μηχανικού πορτ-μπαγκάζ για να απομονωθεί η θέση.

Δύο ηχητικά σήματα θα ακουστούν για να σας ειδοποιήσουν πως η ρύθμιση αποθηκεύτηκε.

Προφυλάξεις κατά τη χρήση

- Πριν από οποιοδήποτε άνοιγμα/κλείσιμο του πορτ-μπαγκάζ, βεβαιωθείτε ότι υπάρχει αρκετός χώρος ώστε να είναι δυνατή η κίνηση της πόρτας του πορτ-μπαγκάζ.
- Περιορίστε τις επαναλαμβανόμενες χειροκίνητες διακοπές της αυτόματης κίνησης του πορτ-μπαγκάζ (κίνδυνος βλάβης του συστήματος του πορτ-μπαγκάζ).

Σφάλματα λειτουργίας

Εάν χρησιμοποιείτε την αυτόματη πόρτα του πορτ-μπαγκάζ συνεχώς για περίπου ένα λεπτό (μια σειρά ανοιγμάτων και κλεισίματος), κλειδώνει για να αποφευχθεί η υπερθέρμανση. Το σύστημα τίθεται ξανά σε λειτουργία μετά από περίπου ένα λεπτό.

Το μηχανικό πορτ-μπαγκάζ δεν λειτουργεί όταν η φόρτιση της μπαταρίας είναι χαμηλή. Σε αυτή την περίπτωση, ενεργοποιήστε το μηχανικό πορτ-μπαγκάζ με τον κινητήρα σε λειτουργία.

Σημείωση: Σε συνθήκες υπερβολικού ψύχους, η λειτουργία αυτόματου ανοίγματος ενδέχεται να μην είναι εφικτή εάν έχουν παγώσει τα παρεμβύσματα της πόρτας πορτ-μπαγκάζ.

ΕΜΠΡΟΣ ΚΑΘΙΣΜΑΤΑ

Εμπρός προσκεφαλα

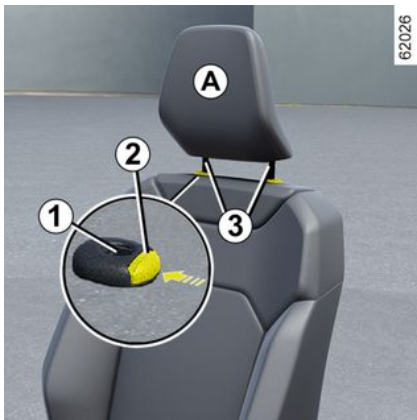

Για να βγάλετε το προσκέφαλο

Πατήστε το κουμπί **2** και τραβήξτε το προσκέφαλο προς τα πάνω στο ύψος που θέλετε. Βεβαιωθείτε ότι ασφαλίστε καλά.

Για να κατεβάσετε το προσκέφαλο

Πιέστε το πλήκτρο **2** και κατεβάστε με το χέρι το προσκέφαλο μέχρι το επιθυμητό ύψος. Βεβαιωθείτε ότι ασφαλίστε καλά.

Για να βγάλετε το προσκέφαλο

Ανεβάστε το στην υψηλότερη θέση (κλίνετε την πλάτη του καθίσματος προς τα πίσω, εάν είναι απαραίτητο) Πιέστε το κουμπί **2** και ανεβάστε το

προσκέφαλο για να το απελευθερώσετε.

Για να επανατοποθετήσετε το προσκέφαλο

Φροντίστε ώστε τα αξονάκια του προσκέφαλου να είναι καθαρά **3**.

Τοποθετήστε τις ράβδους του προσκέφαλου στις σπές **1** (γείρετε την πλάτη του καθίσματος προς τα πίσω, εάν είναι απαραίτητο). Βυθίστε το προσκέφαλο μέχρι να μπλοκάρει και έπειτα πιέστε το κουμπί **2** για να το ρυθμίσετε ανάλογα με το επιθυμητό ύψος. Βεβαιωθείτε ότι κάθε αξονάκι **3** έχει ασφαλίσει στην πλάτη του καθίσματος.



Επειδή το προσκέφαλο είναι ένα εξάρτημα ασφαλείας, βεβαιωθείτε ότι είναι τοποθετημένο σωστά στη θέση του η κορυφή του προσκεφάλου πρέπει να βρίσκεται όσο το δυνατό πιο κοντά στην κορυφή του κεφαλιού σας. Η απόσταση μεταξύ του κεφαλιού σας και του τμήματος **A** θα πρέπει να είναι όσο το δυνατόν μικρότερη.

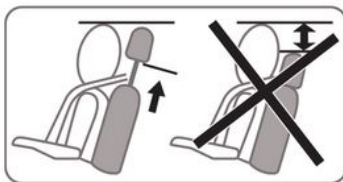

ΕΜΠΡΟΣ ΚΑΘΙΣΜΑΤΑ

Εμπρός καθίσματα

Ρυθμίσεις

ΓΙΑ ΝΑ ΜΕΤΑΚΙΝΗΣΕΤΕ ΤΟ ΚΑΘΙΣΜΑ ΠΡΟΣ ΤΑ ΕΜΠΡΟΣ Ή ΠΡΟΣ ΤΑ ΠΙΣΩ



Σηκώστε και κρατήστε το μοχλό **1** για να ξεκλειδώσετε το κάθισμα. Στη θέση που επιθυμείτε, αφήστε το μοχλό και βεβαιωθείτε ότι το κάθισμα έχει ασφαλίσει σωστά.

Για να ανυψώσετε ή να χαμηλώσετε το έδρανο

(ανάλογα με το μοντέλο του αυτοκινήτου)



Μετακινήστε τον διακόπτη **4** προς τα επάνω ή κάτω ή, ανάλογα με το αυτοκίνητο, μετακινήστε τη λαβή **2** όσες φορές απαιτείται προς τα πάνω ή κάτω για να φτάσει στην επιθυμητή θέση.

ΓΙΑ ΝΑ ΡΥΘΜΙΣΕΤΕ ΤΗΝ ΚΛΙΣΗ ΤΗΣ ΠΛΑΤΗΣ

Μετακινήστε τον διακόπτη **5** προς τα μπροστά ή πίσω ή, ανάλογα με το όχημα, ανασηκώστε τη λαβή **3** και τοποθετήστε την πλάτη του καθίσματος στην επιθυμητή θέση. Στη θέση που επιθυμείτε, αφήστε τη λαβή και βεβαιωθείτε ότι το κάθισμα έχει ασφαλίσει σωστά

Ρύθμιση του καθίσματος στο ύψος της μέσης

(ανάλογα με το μοντέλο του αυτοκινήτου)



Γυρίστε τη λαβή **6** για να αυξήσετε ή να μειώσετε την υποστήριξη.



Αφού κάνετε τις ρυθμίσεις, βεβαιωθείτε ότι οι πλάτες των καθισμάτων έχουν ασφαλίσει σωστά στη θέση τους.

ΕΜΠΡΟΣ ΚΑΘΙΣΜΑΤΑ

2



Για λόγους ασφαλείας, κάνετε αυτούς τους χειρισμούς με το όχημα σταματημένο.

Για να μην παρεμποδίζεται η αποτελεσματικότητα των ζωνών ασφαλείας, σας συνιστούμε να μη γέρνετε πολύ προς τα πίσω τις πλάτες των καθισμάτων.

Βεβαιωθείτε για τη σωστή ασφάλιση της πλάτης των καθισμάτων. Κανένα αντικείμενο δεν πρέπει να βρίσκεται στο δάπεδο (στη περιοχή μπροστά από τον οδηγό) καθώς σε περίπτωση φρεναρίσματος, τα αντικείμενα αυτά μπορεί να γλιστρήσουν κάτω από τα πεντάλ και να εμποδίσουν τη χρήση του.

Κεντρικό υποβραχιόνιο 7

(ανάλογα με το μοντέλο του αυτοκινήτου)



Θερμαινόμενα καθίσματα



Ανάλογα με το όχημα, με το διακόπτη ανάφλεξης ανοικτό, μπορείτε να ενεργοποιήσετε τα θερμαινόμενα καθίσματα μέσω της οθόνης πολυμέσων 8:

- εάν πιέσετε το εικονόγραμμα  στο επιθυμητό κάθισμα για πρώτη φορά, ενεργοποιείται το σύστημα θέρμανσης στη μέγιστη ισχύ. Ανάβουν τρεις προειδοποιητικές λυχνίες ενσωματωμένες στο διακόπτη.
- με ένα δεύτερο πάτημα μειώνεται η θέρμανση στη μέση ισχύ. Δύο ενσωματωμένες προειδοποιητικές λυχνίες ανάβουν,
- με ένα τρίτο πάτημα μειώνεται η θέρμανση στην ελάχιστη ισχύ. Ανάβει μία ενσωματωμένη προειδοποιητική λυχνία,
- ένα τέταρτο πάτημα απενεργοποιεί τη θέρμανση.

Το σύστημα ρυθμίζει αυτόματα τη θερμοκρασία του καθίσματος. Η θέρμανση του καθίσματος του συνοδηγού ενεργοποιείται μόνο εάν ανιχνευθεί η παρουσία του συνοδηγού και εάν είναι δεμένη η ζώνη ασφαλείας.

ΠΙΣΩ ΘΕΣΕΙΣ

Πίσω προσκέφαλα

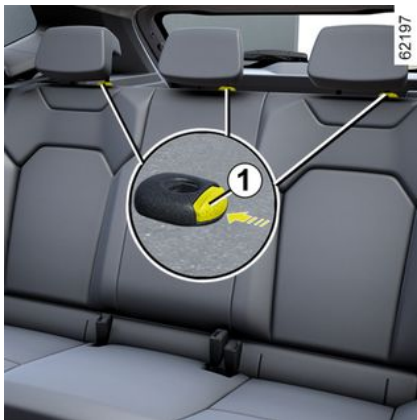

Θέση χρήσης

Ανεβάστε το προσκέφαλο πλήρως μέχρι να ασφαλιστεί. Βεβαιωθείτε ότι ασφάλισε καλά.

Για να βγάλετε το προσκέφαλο

Ανεβάστε το προσκέφαλο στο μέγιστο κι έπειτα πιέστε το κουμπί **1** και βγάλτε το προσκέφαλο.

Για να επανατοποθετήσετε το προσκέφαλο

Βάλτε τα αξονάκια στις υποδοχές, βυθίστε το προσκέφαλο μέχρι να μπλοκάρει, για να το χρησιμοποιήσετε σε υψηλή θέση.

Βεβαιωθείτε ότι ασφάλισε καλά.

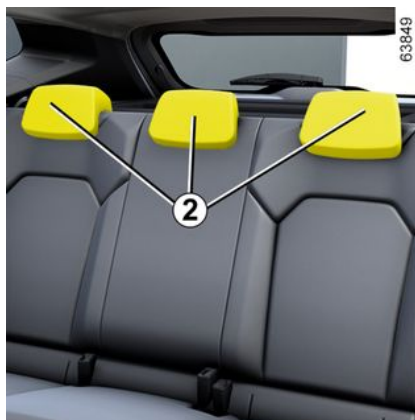

Θέση αποθήκευσης 2 για το προσκέφαλο

Πιέστε το κουμπί **1** και κατεβάστε πλήρως το προσκέφαλο.

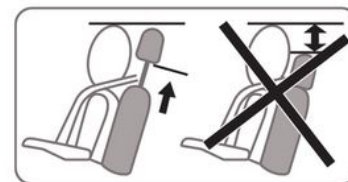

Η χαμηλότερη θέση του προσκέφαλου (θέση 2) είναι θέση αποθήκευσης **μόνο**: μην το τοποθετείτε σε αυτή τη θέση όταν το κάθισμα είναι κατειλημμένο.



Το προσκέφαλο είναι ένα εξάρτημα ασφαλείας, βεβαιωθείτε ότι είναι τοποθετημένο σωστά στη θέση του.

ΠΙΣΩ ΘΕΣΕΙΣ

Πίσω μονοκόμματο κάθισμα: Λειτουργίες

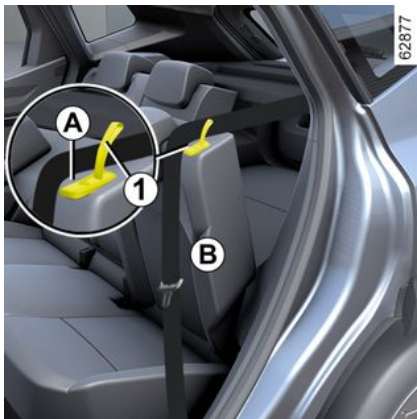

Για να κατεβάσετε με το χέρι την πλάτη του καθίσματος

Βεβαιωθείτε ότι τα καθίσματα έχουν μετατοπιστεί αρκετά προς τα εμπρός.

Χαμηλώστε πλήρως τα προσκέφαλα
➔ 77.

Δέστε τις πίσω πλαϊνές ζώνες ασφαλείας. Αυτό εμποδίζει το κλείδωμα της ζώνης ασφαλείας όταν το κάθισμα επανέλθει ξανά.

Βεβαιωθείτε ότι όλες οι ζώνες ασφαλείας είναι λυμένες και τοποθετήστε τις στους οδηγούς τους **A**.

Τραβήξτε την προεξοχή **1** και χαμηλώστε την πλάτη του καθίσματος **B**.



Πριν μετακινήσετε την πλάτη του καθίσματος, τοποθετήστε τη ζώνη ασφαλείας στον οδηγό ζώνης **A** για να αποφύγετε την καταστροφή της.

Για να επανατοποθετήσετε τις πλάτες των καθισμάτων, ακολουθήστε την αντίστροφη διαδικασία από την αφαίρεση.

Επανατοποθετήστε την πλάτη και ασφαλίστε την πάνω στη βάση της.

Σημείωση: μόλις επανατοποθετηθεί η πλάτη του καθίσματος, η κόκκινη σήμανση στη γλωττίδα **1** δεν θα πρέπει πλέον να είναι ορατή. Αυτό υποδηλώνει ότι η πλάτη του καθίσματος έχει ασφαλίσει σωστά.



Για λόγους ασφαλείας, κάνετε αυτούς τους χειρισμούς με το όχημα σταματημένο.



Κατά την επανατοποθέτηση της πλάτης, βεβαιωθείτε ότι έχει ασφαλίσει σωστά στη θέση

της.

Σε περίπτωση που χρησιμοποιείτε καλύμματα καθισμάτων, φροντίστε αυτά να μην εμποδίζουν την ασφάλιση της πλάτης του καθίσματος.

Βεβαιωθείτε ότι οι ζώνες ασφαλείας είναι σωστά τοποθετημένες. Επανατοποθετήστε τα προσκέφαλα.



Κατά τη μετακίνηση των πίσω καθισμάτων, βεβαιωθείτε ότι δεν υπάρχουν τίποτα που να εμποδίζει τα σημεία αγκύρωσης (χέρι ή πόδι επιβάτη, κατοικίδιο, χαλίκια, πανιά, παιχνίδια κ.λπ.).

ΠΙΣΩ ΘΕΣΕΙΣ



Μετά από οποιαδήποτε μετακίνηση του πίσω καθίσματος, βεβαιωθείτε για τη σωστή τοποθέτηση και λειτουργία των πίσω ζωνών ασφαλείας.



Για να αποφύγετε κίνδυνο τραυματισμών, βεβαιωθείτε ότι κανένα άτομο δεν βρίσκεται κοντά στα κινούμενα μέρη



Βεβαιωθείτε για τη σωστή ασφάλιση της πλάτης των καθισμάτων. Εάν χρειάζεται, βγάλτε οτιδήποτε εμποδίζει στο πίσω μέρος. Επαναλάβετε το χειρισμό, έως ότου το κάθισμα ασφαλίσει σωστά.

Για να κατεβάσετε αυτόματα τις πλάτες καθισμάτων

(ανάλογα με το μοντέλο του αυτοκινήτου)



Βεβαιωθείτε ότι τα καθίσματα έχουν μετατοπιστεί αρκετά προς τα εμπρός.

Χαμηλώστε πλήρως τα προσκέφαλα
➔ 77.

Βεβαιωθείτε ότι όλες οι ζώνες ασφαλείας είναι λυμένες και τοποθετήστε τις στους οδηγούς τους **A**.

Από το χώρο αποσκευών, τραβώντας το χειριστήριο **2** ή **3** για να ξεκλειδώσετε αυτόματα τις πλάτες των καθισμάτων του πίσω καθίσματος.

Συνθήκες χρήσης

- Αυτοκίνητο ακινητοποιημένο,
- πορτ-μπαγκάζ ανοικτό,
- πίσω ζώνες ασφαλείας απασφαλισμένες.

Σφάλματα λειτουργίας

Αν πληρούνται όλες οι συνθήκες χρήσης και τα καθίσματα δεν ανατρέπονται, επικοινωνήστε με Επίσημο συνεργείο της μάρκας.



Για λόγους ασφαλείας, κάνετε αυτούς τους χειρισμούς με το όχημα σταματημένο.

2

ΖΩΝΕΣ ΑΣΦΑΛΕΙΑΣ

Ζώνες ασφαλείας

Φοράτε πάντα τη ζώνη ασφαλείας όταν ταξιδεύετε με το αυτοκίνητό σας. Επιπλέον, είστε υποχρεωμένοι να συμμορφώνεστε με τη νομοθεσία της χώρας στην οποία βρίσκεστε.

Πριν ξεκινήσετε, ρυθμίστε την θέση οδήγησης και στη συνέχεια κάθε επιβάτης θα πρέπει να ρυθμίσει τη ζώνη ασφαλείας του για να διασφαλίσετε την καλύτερη δυνατή προστασία.

Ρύθμιση της θέσης οδήγησης

(ανάλογα με το μοντέλο του αυτοκινήτου)

- **Καθίστε καλά πίσω στο κάθισμά σας** (αφού βγάλετε το παλτό ή το μπουφάν σας, κ.λπ.). Αυτό είναι σημαντικό για τη σωστή τοποθέτηση της πλάτης,
- **ρυθμίστε το κάθισμά σας σε σχέση με τα πεντάλ.** Το κάθισμα πρέπει να βρίσκεται όσο το δυνατόν πιο πίσω επιτρέποντας ωστόσο το πλήρες πάτημα των πεντάλ. Η πλάτη του καθίσματος πρέπει να ρυθμίζεται κατά τέτοιο τρόπο ώστε τα χέρια σας να είναι ελαφρώς λυγισμένα,
- **Ρυθμίστε τη θέση του προσκεφάλου σας.** Για μέγιστη ασφάλεια, η απόσταση από το κεφάλι σας μέχρι το

προσκέφαλο πρέπει να είναι η ελάχιστη δυνατή.

- **ρυθμίστε το ύψος του καθίσματος.** Η ρύθμιση αυτή σας επιτρέπει να βελτιστοποιήσετε τη θέση του καθίσματος για την ιδανική οπτική επαφή με το δρόμο
- **ρυθμίστε τη θέση του τιμονιού.**



Βεβαιωθείτε ότι το πίσω μονοκόμματο κάθισμα έχει ασφαλιστεί σωστά, ώστε οι πίσω ζώνες ασφαλείας να λειτουργούν σωστά ➔ **78**.



Ζώνες ασφαλείας που έχουν ρυθμιστεί λανθασμένα ή συστραφεί ενδέχεται να προκαλέσουν

τραυματισμούς σε περίπτωση ατυχήματος.

Χρησιμοποιείτε μια ζώνη ασφαλείας μόνο για ένα άτομο, είτε παιδί είτε ενήλικα.

Ακόμα και οι έγκυοι γυναίκες πρέπει να φορούν τη ζώνη ασφαλείας τους. Σε αυτήν την περίπτωση, βεβαιωθείτε ότι ο οριζόντιος ιμάντας δεν εξασκεί υπερβολική πίεση στο υπογάστριο, χωρίς ωστόσο να δημιουργείται πρόσθετο διάκενο

ΖΩΝΕΣ ΑΣΦΑΛΕΙΑΣ

Ρύθμιση των ζωνών ασφαλείας



Για να εξασφαλιστεί η σωστή ρύθμιση και τοποθέτηση των ζωνών ασφαλείας σε όλα τα καθίσματα:

- ρυθμίστε τα καθίσματα (θέση καθίσματος και γωνία πλάτης καθίσματος, εάν είναι διαθέσιμα).
- ακουμπήστε καλά την πλάτη σας στην πλάτη του καθίσματος.
- μετακινήστε τον ιμάντα ώμου **1** όσο το δυνατόν πιο κοντά στη βάση του λαιμού χωρίς να ακουμπάει πάνω του (εάν είναι απαραίτητο, ρυθμίστε το ύψος της ζώνης ασφαλείας εάν είναι δυνατόν) και βεβαιωθείτε ότι ο ιμάντας ώμου **1** βρίσκεται σε επαφή με τον ώμο,

– τοποθετήστε το τμήμα της ζώνης των ποδιών **2** έτσι ώστε να εφάπτεται στους μηρούς και να εφάπτεται στη λεκάνη.

Η ζώνη καθίσματος πρέπει να εφάπτεται στο σώμα όσο το δυνατόν πιο άμεσα, π.χ. αποφύγετε τα χοντρά ενδύματα και τα αντικείμενα μεγάλου όγκου κάτω από τις ζώνες, κ.λπ.

Ασφάλιση

Ξετυλίξτε τη ζώνη **αργά και χωρίς απότομες κινήσεις** και βεβαιωθείτε ότι τη πόρπη **3** κουμπώνει μέσα στην υποδοχή **5** (ελέγξτε το κούμπωμα τραβώντας την πόρπη **3**).

Εάν μπλοκάρει, αφήστε τη να επιστρέψει λίγο πριν προσπαθήσετε να την ξετυλίξετε πάλι.

Εάν η ζώνη σας έχει μπλοκάρει τελειώς, τραβήξτε αργά, αλλά με δύναμη, τον ιμάντα, για να βγάλετε περίπου 3 εκ. Αφήστε την να τυλιχτεί μόνη της προτού επιχειρήσετε να την ξετυλίξετε ξανά.

Εάν το πρόβλημα παραμένει, συμβουλευθείτε ένα Επίσημο Συνεργείο της μάρκας.

Απασφάλιση

Πιέστε το πλήκτρο **4** και η ζώνη ασφαλείας θα τυλιχτεί αυτόματα. Οδηγήστε τη ζώνη.



Ενδεικτικό ξεχασμένης ζώνης ασφαλείας

Αυτό το ενδεικτικό εμφανίζεται στην κεντρική οθόνη **A** κατά το άνοιγμα του διακόπτη όταν δεν είναι δεμένη η ζώνη ασφαλείας του οδηγού ή του συνοδηγού ή/και μία ή περισσότερες από τις ζώνες ασφαλείας των πίσω επιβατών (εφόσον το εκάστοτε κάθισμα είναι κατειλημμένο).

62296



Υπενθύμιση εμπρόσθιας και οπίσθιας ζώνης ασφαλείας

Με τις πόρτες κλειστές, το γραφικό **6** εμφανίζεται στο καντράν για περίπου 60 δευτερόλεπτα όταν ανοίξει ο διακόπτης του οχήματος. Αυτό ενημερώνει κάθε φορά τον οδηγό για την κατάσταση της πρόσδεσης κάθε μίας από τις :

- που οι πόρτες ανοίγουν κατά τη διάρκεια της οδήγησης (ταχύτητα αυτοκινήτου άνω του μηδενός),
- η είναι δεμένη/λυμένη.

Κατανόηση των γραφικών **6**:

- σύμβολο με πράσινο χρώμα: ζώνη ασφαλείας δεμένη,
- σύμβολο με κόκκινο χρώμα: το κάθισμα είναι κατειλημμένο και η ζώνη ασφαλείας δεν είναι δεμένη,

– σύμβολο με γκρι χρώμα: το κάθισμα δεν είναι κατειλημμένο.

Με τις πόρτες κλειστές, η προειδοποιη-

τική λυχνία  εμφανίζεται στην κεντρική οθόνη όταν ανάβει η ανάφλεξη του αυτοκινήτου, εάν η ζώνη ασφαλείας του οδηγού ή/και του επιβάτη (εάν το κάθισμα αυτό είναι κατειλημμένο) δεν είναι δεμένη.

Όταν η ταχύτητα του αυτοκινήτου είναι μικρότερη από περίπου 20 χλμ./ώρα,

το ενδεικτικό προειδοποίησης  εμφανίζεται στην κεντρική οθόνη, εάν ένα είναι κατειλημμένο και η ζώνη ασφαλείας δεν είναι δεμένη. Συνοδεύεται από το γραφικό **6** το οποίο εμφανίζεται για περίπου 60 δευτερόλεπτα κάθε φορά που δένεται ή λύνεται μία από τις.

Όταν η ταχύτητα του αυτοκινήτου φτάσει ή ξεπεράσει τα 20 χλμ./ώρα, εάν μία από τις είναι λυμένη ή λυθεί κατά τη διάρκεια του ταξιδιού:

- το ενδεικτικό προειδοποίησης  ανάβει στην κεντρική οθόνη, και
- ακούγεται ένα ηχητικό σήμα για περίπου 120 δευτερόλεπτα, και

– το γραφικό **6** εμφανίζεται για περίπου 180 δευτερόλεπτα και το σύμβολο του συγκεκριμένου καθίσματος εμφανίζεται με κόκκινο χρώμα.

Βεβαιώνετε πάντα ότι οι είναι σωστά δεμένοι και ότι ο αριθμός των ζωνών ασφαλείας που εμφανίζονται ως δεμένες αντιστοιχεί στον αριθμό των που είναι κατειλημμένα.

Σημείωση: σε ορισμένες περιπτώσεις, οι προειδοποιήσεις ενδέχεται να ενεργοποιηθούν εάν τοποθετηθεί ένα αντικείμενο σε ένα από τα καθίσματα.

Πίσω ζώνες ασφαλείας

Πίσω ζώνες ασφαλείας 7



ΖΩΝΕΣ ΑΣΦΑΛΕΙΑΣ

Η ασφάλιση, η απασφάλιση και η ρύθμιση γίνονται κατά τον ίδιο τρόπο με τις εμπρός ζώνες.



i Για να εξασφαλιστεί ότι οι πίσω ζώνες ασφαλείας λειτουργούν σωστά, βεβαιωθείτε ότι το πίσω μονοκόμματο κάθισμα έχει ασφαλιστεί σωστά
➔ 78.



Μετά από οποιοδήποτε χειρισμό των πίσω καθισμάτων, βεβαιωθείτε για τη σωστή τοποθέτηση και λειτουργία των πίσω ζωνών ασφαλείας.

ΠΡΟΣΘΕΤΕΣ ΔΙΑΤΑΞΕΙΣ ΑΣΦΑΛΕΙΑΣ

ΣΥΣΤΗΜΑΤΑ ΠΟΥ ΣΥΜΠΛΗΡΩΝΟΥΝ ΤΗΝ ΕΜΠΡΟΣ ΖΩΝΗ

Ανάλογα με το αυτοκίνητο, πρόκειται για τα παρακάτω συστήματα:

- Προεντατήρες μηχανισμού τυλίγματος εμπρός ζώνης ασφαλείας,
- μηχανισμοί περιορισμού της δύναμης για το θώρακα,
- airbags οδηγού και συνοδηγού.

Τα συστήματα αυτά έχουν προβλεφθεί να λειτουργούν ανεξάρτητα ή από κοινού σε περιπτώσεις μετωπικών συγκρούσεων.

Ανάλογα με τη βιαιότητα της σύγκρουσης, το σύστημα μπορεί να προκαλέσει:

- μπλοκάρισμα της ζώνης ασφαλείας,
- τον προεντατήρα ζώνης ασφαλείας, για να πιέσει τον επιβάτη στο κάθισμά του, μαζί με τον περιοριστή δύναμης,
- το μετωπικό airbag.

Προεντατήρες

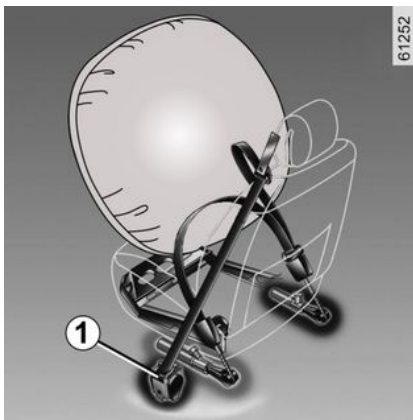

Οι προεντατήρες χρησιμεύουν στο να πιέζουν τη ζώνη επάνω στο σώμα, στο να πιέζουν τον επιβάτη στο κάθισμά του αυξάνοντας έτσι την αποτελεσματικότητα της ζώνης.

Με ανοικτό διακόπτη, σε περίπτωση βίαιης μετωπικής σύγκρουσης και ανάλογα με τη βιαιότητα της σύγκρουσης, το σύστημα μπορεί να ενεργοποιήσει τον προεντατήρα του μηχανισμού τυλίγματος της ζώνης ασφαλείας **1** ο οποίος τραβάει ακαριαία τη ζώνη.

Μηχανισμός περιορισμού της δύναμης

Μετά από ένα συγκεκριμένο όριο βιαιότητας της σύγκρουσης, ο μηχανι-

σμός αυτός ανα- πτύσσεται για να περιορίσει, σε ανεκτά επίπεδα, τις δυνάμεις που εξασκεί η ζώνη στο σώμα.

ΠΡΟΣΘΕΤΕΣ ΔΙΑΤΑΞΕΙΣ ΑΣΦΑΛΕΙΑΣ



- Μετά από ένα ατύχημα, ζητήστε έλεγχο του συνόλου των μέσων συγκράτησης
- Απαγορεύεται αυστηρά οποιαδήποτε εργασία σε οποιοδήποτε εξάρτημα του συστήματος ασφαλείας (προεντατήρες, airbags, υπολογιστές, καλωδίωση) όπως και η επαναχρησιμοποίηση των εξαρτημάτων του συστήματος σε οποιοδήποτε άλλο αυτοκίνητο, ακόμη και του ίδιου τύπου.
- Μόνο το ειδικευμένο προσωπικό του επίσημου δικτύου της μάρκας είναι εξουσιοδοτημένο να εκτελεί εργασίες στο σύστημα airbags, για την αποφυγή ανεπιθύμητων ενεργοποιήσεων του συστήματος οι οποίες ενδέχεται να προκαλέσουν τραυματισμό.
- Ο έλεγχος των ηλεκτρικών χαρακτηριστικών του πυροκροτητή πρέπει να πραγματοποιείται αποκλειστικά από ειδικά εκπαιδευμένο προσωπικό, που χρησιμοποιεί τον κατάλληλο εξοπλισμό.

- Όταν πρόκειται να αποσύρετε το αυτοκίνητό σας από την κυκλοφορία, ζητήστε από εξουσιοδοτημένο αντιπρόσωπο να απενεργοποιήσει τη γεννήτριας αερίου προεντατήρων και airbags.

μετωπικοί Airbags οδηγού και συνοδηγού

Παρέχονται για τα καθίσματα του οδηγού και του συνοδηγού (θέση **A**).

Η ένδειξη "Airbag" στο τιμόνι, το ταμπλό (περιοχή airbag **A**) και, ανάλογα με το αυτοκίνητο, μια ετικέτα στο κάτω μέρος του παρμπρίζ παρέχει μια επιβεβαίωση για την ύπαρξη αυτού του εξοπλισμού.

Κάθε σύστημα airbag αποτελείται από:

- έναν airbag και τη γεννήτρια αερίου, που είναι τοποθετημένα στο τιμόνι για τον οδηγό και στο ταμπλό για το συνοδηγό,
- έναν ηλεκτρονικό υπολογιστή παρακολούθησης του συστήματος που ελέγχει τον ηλεκτρικό πυροκροτητή της γεννήτριας αερίου,
- ένα κοινό ενδεικτικό  στο καντράν,
- ανεξάρτητους αισθητήρες (ανάλογα με το αυτοκίνητο).



Το σύστημα airbag λειτουργεί με πυροτεχνική μέθοδο. Αυτό εξηγεί γιατί, κατά το άνοιγμά του αερόσακου, παράγεται θερμότητα, εκλύεται καπνός (κάτι που δεν σημαίνει την έναρξη πυρκαγιάς) και προκαλείται κρότος. Στην περίπτωση που απαιτείται airbag, αυτός θα αναπυχθεί άμεσα και μπορεί να προκαλέσει κάποιους ελαφρούς τραυματισμούς, επιφανειακές εκδορές στο δέρμα ή άλλες ενοχλήσεις

ΠΡΟΣΘΕΤΕΣ ΔΙΑΤΑΞΕΙΣ ΑΣΦΑΛΕΙΑΣ

2



Λειτουργία

Το σύστημα μπορεί να λειτουργήσει μόνο όταν ο διακόπτης του αυτοκινήτου είναι ανοικτός.

Σε περίπτωση σφοδρής **μετωπικής** σύγκρουσης, οι airbag φουσκώνουν γρήγορα, αποσβένοντας την πρόσκρουση της κεφαλής και του θώρακα του οδηγού στο τιμόνι και του συνοδηγού στο ταμπλό. Στη συνέχεια, ξεφουσκώνουν αμέσως ώστε σε καμία περίπτωση να μην παρεμποδίζεται η έξοδος των επιβατών από το αυτοκίνητο.

Προβλήματα στη λειτουργία



Αυτή η προειδοποιητική ένδειξη ανάβει κατά την εκκίνηση του κινητήρα

και, στη συνέχεια, σβήνει μετά από τρία δευτερόλεπτα περίπου.

Εάν δεν ανάψει με το άνοιγμα του διακόπτη ή εάν παραμένει αναμμένο, επισημαίνει βλάβη στο σύστημα.

Συμβουλευθείτε το συντομότερο έναν Εξουσιοδοτημένο Επισκευαστή της μάρκας,

Η προστασία σας θα είναι μειωμένη μέχρι να αποκατασταθεί αυτό το πρόβλημα.



Στις παρακάτω περιπτώσεις ενεργοποιούνται οι προεντατήρες ή οι airbags :

Σε περίπτωση μετωπικής σύγκρουσης με άκαμπτη (μη παραμορφώσιμη) επιφάνεια με ταχύτητα σύγκρουσης ίση

με ή μεγαλύτερη από **25 χλμ./ώρα km/h**.

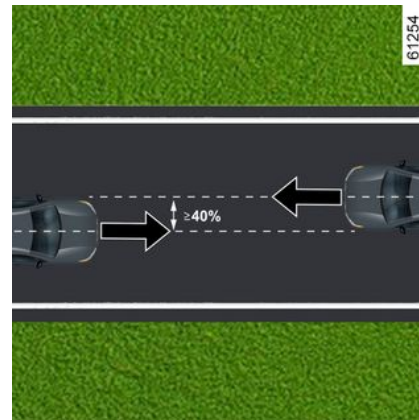

Σε περίπτωση μετωπικής σύγκρουσης με άλλο αυτοκίνητο ίδιας ή ανώτερης κατηγορίας, με περιοχή σύγκρουσης ίση με ή μεγαλύτερη από 40%, όπου η ταχύτητα και των δύο αυτοκινήτων είναι ίση με ή μεγαλύτερη από **40 χλμ./ώρα km/h.**

ΠΡΟΣΘΕΤΕΣ ΔΙΑΤΑΞΕΙΣ ΑΣΦΑΛΕΙΑΣ

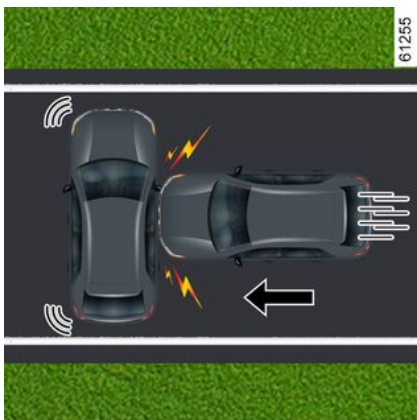

Σε περίπτωση πλευρικής σύγκρουσης με άλλο αυτοκίνητο ίδιας ή ανώτερης κατηγορίας, με ταχύτητα σύγκρουσης ίση με ή μεγαλύτερη από **50 χλμ./ώρα km/h**.

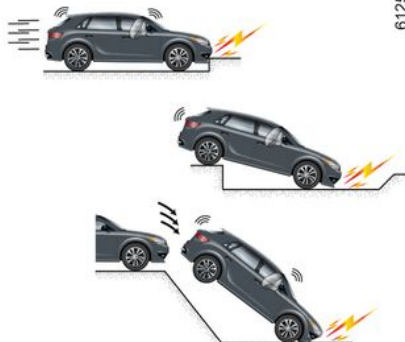

Στα παραδείγματα που ακολουθούν, οι προεντατήρες ή οι **airbags** **μπορεί να ενεργοποιηθούν**:

- χτυπήματα στο κάτω μέρος του οχήματος, από κράσπεδα,
- λακκούβες,
- πτώση ή ανώμαλη προσγείωση,
- πέτρες,
- ...



Οι προεντατήρες ή **airbags** **μπορεί να μην ενεργοποιηθούν** από:

- οπίσθια σύγκρουση, οποιασδήποτε σφοδρότητας,
- ανατροπή του αυτοκινήτου,

2

ΠΡΟΣΘΕΤΕΣ ΔΙΑΤΑΞΕΙΣ ΑΣΦΑΛΕΙΑΣ

2



- πλευρική σύγκρουση στο μπροστινό ή πίσω μέρος του αυτοκινήτου,
- μετωπική σύγκρουση, κάτω από το πίσω μέρος φορτηγού,
- μετωπική σύγκρουση με εμπόδιο, υπό οξεία γωνία,
- ...

Προειδοποιήσεις

Οι συμβουλές που ακολουθούν έχουν σκοπό την ομαλή λειτουργία του airbag καθώς και την αποφυγή της λανθασμένης ενεργοποίησής του, γεγονός που θα μπορούσε να προκαλέσει σοβαρές σωματικές βλάβες.



Προειδοποιήσεις σχετικά με τον οδηγό airbag

- Μην επεμβαίνετε στο τιμόνι ή στην πλήμνη.
- Απαγορεύεται η επικάλυψη της πλήμνης κάτω από οποιοσδήποτε περιστάσεις.
- Μην τοποθετείτε κανένα αντικείμενο (καρφίτσα, σήμα, ρολόι χειρός, βάση τηλεφώνου, ...) επάνω στην πλήμνη του τιμονιού.
- Απαγορεύεται η αποσυναρμολόγηση του τιμονιού (εκτός εάν πραγματοποιηθεί από το ειδικά εκπαιδευμένο προσωπικό του Επίσημου Δικτύου της μάρκας).
- Μην κάθεστε πολύ κοντά στο τιμόνι: λάβετε μια θέση οδήγησης, όπου οι βραχίονές σας είναι ελαφρώς λυγισμένοι → 80. Αυτό διασφαλίζει επαρκή χώρο για τη σωστή και αποτελεσματική ενεργοποίηση του airbag.

Προειδοποιήσεις σε σχέση με τον συνεπιβάτη airbag

- Μην στερεώνετε και μην κολλάτε κανένα αντικείμενο (κονκάρδα, λογότυπο, ρολόι, βάση τηλεφώνου, κ.λπ.) στο ταμπλό, επάνω ή κοντά στον airbag.
- Δεν πρέπει να παρεμβάλλεται κανένα αντικείμενο ανάμεσα στο ταμπλό και τον συνεπιβάτη (ζώο, ομπρέλα, μπαστούνι, δέματα κλπ.).
- Ο συνεπιβάτης δεν επιτρέπεται να βάζει τα πόδια του επάνω στο ταμπλό ή στο κάθισμα γιατί αυτές οι θέσεις του σώματος γίνονται αιτία σοβαρών τραυματισμών. Γενικά, όλα τα μέρη του σώματος (γόνατα, χέρια, κεφάλι, ...) πρέπει να διατηρούνται σε κάποια απόσταση από το ταμπλό
- Ενεργοποιήστε ξανά τον airbag πλευράς συνοδηγού, μόλις αφαιρέσετε ένα παιδικό κάθισμα, ώστε να εξασφαλίσετε την προστασία του συνοδηγού σε περίπτωση σύγκρουσης.

ΑΠΑΓΟΡΕΥΕΤΑΙ Η ΤΟΠΟΘΕΤΗΣΗ ΣΤΟ ΚΑΘΙΣΜΑ ΣΥΝΟΔΗΓΟΥ, ΠΑΙΔΙΚΟΥ ΚΑΘΙΣΜΑΤΟΣ ΜΕ ΤΗΝ ΠΛΑΤΗ ΣΤΡΑΜΜΕΝΗ ΠΡΟΣ ΤΟ ΜΠΡΟΣΤΙΝΟ ΜΕΡΟΣ ΤΟΥ ΑΥΤΟΚΙΝΗΤΟΥ, ΕΚΤΟΣ ΕΑΝ ΤΑ ΕΠΙΠΛΕΟΝ ΣΥΣΤΗΜΑΤΑ ΣΥΓΚΡΑΤΗΣΗΣ ΕΙΝΑΙ ΑΠΕΝΕΡΓΟΠΟΙΗΜΕΝΑ → 115.

ΠΡΟΣΘΕΤΕΣ ΔΙΑΤΑΞΕΙΣ ΑΣΦΑΛΕΙΑΣ

Συστήματα που συμπληρώνουν τις πίσω ζώνες

2

Ανάλογα με το αυτοκίνητο, πρόκειται για τα παρακάτω συστήματα:

- προεντατήρες μηχανισμού τυλίγματος πλευρικής ζώνης ασφαλείας,
- μηχανισμοί περιορισμού της δύναμης στον θώρακα.

Τα συστήματα αυτά έχουν προβλεφθεί να λειτουργούν ανεξάρτητα ή από κοινού σε περιπτώσεις μετωπικών συγκρούσεων.

Ανάλογα με τη βιαιότητα της σύγκρουσης, το σύστημα μπορεί να προκαλέσει:

- μπλοκάρισμα της ζώνης ασφαλείας,
- ο προεντατήρας του μηχανισμού τυλίγματος της ζώνης ασφαλείας (που ενεργοποιείται για να διορθώσει τη χαλάρωση της ζώνης).

Μηχανισμός περιορισμού της δύναμης

Μετά από ένα συγκεκριμένο όριο βιαιότητας της σύγκρουσης, ο μηχανισμός αυτός ενεργοποιείται για να περιορίσει, σε ανεκτά επίπεδα, τις δυνάμεις που εξασκεί η ζώνη στο σώμα.

Προεντατήρες πλευρικών ζωνών ασφαλείας



Οι προεντατήρες χρησιμεύουν στο να πιέζουν τη ζώνη επάνω στο σώμα, στο να πιέζουν τον επιβάτη στο κάθισμά του αυξάνοντας έτσι την αποτελεσματικότητα της ζώνης.

Με ανοικτό διακόπτη, σε περίπτωση βίαιης μετωπικής σύγκρουσης και ανάλογα με τη βιαιότητα της σύγκρουσης, το σύστημα μπορεί να ενεργοποιήσει τον προεντατήρα του μηχανισμού τυλίγματος της ζώνης ασφαλείας **1** ο οποίος τραβάει ακαριαία τη ζώνη.



– Μετά από ένα ατύχημα, ζητήστε έλεγχο του συνόλου των μέσων συ-

γκράτησης

– Απαγορεύεται αυστηρά οποιαδήποτε εργασία σε οποιοδήποτε εξάρτημα του συστήματος ασφαλείας (προεντατήρες, airbags, υπολογιστές, καλωδίωση) όπως και η επαναχρησιμοποίηση των εξαρτημάτων του συστήματος σε οποιοδήποτε άλλο αυτοκίνητο, ακόμη και του ίδιου τύπου.

– Μόνο το ειδικευμένο προσωπικό του επίσημου δικτύου της μάρκας είναι εξουσιοδοτημένο να εκτελεί εργασίες στο σύστημα airbags, για την αποφυγή ανεπιθύμητων ενεργοποιήσεων του συστήματος οι οποίες ενδέχεται να προκαλέσουν τραυματισμό.

– Ο έλεγχος των ηλεκτρικών χαρακτηριστικών του πυροκροτητή πρέπει να πραγματοποιείται αποκλειστικά από ειδικά εκπαιδευμένο προσωπικό, που χρησιμοποιεί τον κατάλληλο εξοπλισμό.

ΠΡΟΣΘΕΤΕΣ ΔΙΑΤΑΞΕΙΣ ΑΣΦΑΛΕΙΑΣ

– Όταν πρόκειται να αποσύρετε το αυτοκίνητό σας από την κυκλοφορία, ζητήστε από εξουσιοδοτημένο αντιπρόσωπο να απενεργοποιήσει τη γεννήτριας αερίου προεντατήρων και airbags.



Ανάλογα με το αυτοκίνητο, ένα σύμβολο στο παρμπρίζ σας υπενθυμίζει την ύπαρξη των συμπληρωματικών μέσων συγκράτησης (airbags, προεντατήρων κλπ.) στην καμπίνα επιβατών.

Συσκευές πλευρικής προστασίας

Πλευρικοί Airbags

(ανάλογα με το μοντέλο του αυτοκινήτου)

Πρόκειται για έναν airbag που μπορεί να εξοπλίζει κάθε εμπρός κάθισμα και ο οποίος ξεδιπλώνεται στην πλευρά του καθίσματος (από τη μεριά της πόρτας) ώστε να προστατεύσει τους επιβάτες σε περίπτωση βίαιης πλευρικής σύγκρουσης.

Airbags κουρτίνες

Είναι airbag τοποθετημένος (ανάλογα με το όχημα) κατά μήκος των πάνω πλευρών του οχήματος – φουσκώνουν κατά μήκος των πλευρικών παραθύρων μπροστινών και πίσω θυρών για προστασία των επιβατών σε περίπτωση σοβαρής πλευρικής πρόσκρουσης.

Προειδοποιήσεις

2



Προειδοποίηση που σχετίζεται με τον πλευρικό αερόσακο airbag

- **Τοποθέτηση καλυμμάτων καθισμάτων:** τα καθίσματα που είναι εξοπλισμένα με airbag απαιτούν καλύμματα ειδικά σχεδιασμένα για το αυτοκίνητό σας. Συμβουλευθείτε ένα Επίσημο Συνεργείο της μάρκας για να μάθετε εάν τέτοια καλύμματα υπάρχουν στο Επίσημο Δίκτυο. Η χρήση οποιουδήποτε άλλου καλύμματος (ή καλύμματος ειδικού για άλλο αυτοκίνητο) ενδέχεται να επηρεάσει την καλή λειτουργία αυτών των airbags και να έχει επιπτώσεις στην ασφάλειά σας.
- Στο μπροστινό μέρος, μην τοποθετείτε κανένα αξεσουάρ, αντικείμενα ή και ακόμη και κατοικίδια μεταξύ πλάτης καθίσματος, πόρτας και εσωτερικών επενδύσεων. Επίσης μην καλύπτετε την πλάτη του καθίσματος με αντικείμενα, όπως ρούχα ή αξεσουάρ. Αυτό ενδέχεται να επηρεάσει την καλή λειτουργία του αερόσακου ή να προκαλέσει τραυματισμό κατά την ανάπτυξη του airbag.
- Απαγορεύεται οποιαδήποτε αποσυναρμολόγηση ή τροποποίηση του καθίσματος και των εσωτερικών επενδύσεων, εκτός εάν πραγματοποιηθεί από το ειδικά εκπαιδευμένο προσωπικό του Επίσημου Δικτύου της μάρκας.
- Ο airbag αναπτύσσεται από τις σχισμές στις πλάτες των εμπρός καθισμάτων (από τη μεριά της πόρτας): Απαγορεύεται η τοποθέτηση αντικειμένων σε αυτές τις σχισμές.

Συμπληρωματικές μέθοδοι συγκράτησης

Οι συμβουλές που ακολουθούν έχουν σκοπό την ομαλή λειτουργία του airbag καθώς και την αποφυγή της λανθασμένης ενεργοποίησής του, γεγονός που θα μπορούσε να προκαλέσει σοβαρές σωματικές βλάβες.

2



Ο airbag έχει σχεδιαστεί ώστε να συμπληρώνει τη δράση της ζώνης ασφαλείας. Ο airbag και η ζώνη ασφαλείας αποτελούν αναπόσπαστα μέρη του ίδιου συστήματος προστασίας. Επομένως, είναι απαραίτητο να φοράτε πάντοτε τη ζώνη ασφαλείας. Εάν οι επιβάτες δεν φορούν τη ζώνη ασφαλείας, εκτίθενται σε κίνδυνο σοβαρού τραυματισμού σε περίπτωση ατυχήματος. Ενδέχεται, επίσης, να αυξηθεί ο κίνδυνος επιφανειακών μικροτραυματισμών, κατά την ενεργοποίηση του airbag, αν και αυτοί οι μικροτραυματισμοί είναι πάντα πιθανοί με τους αερόσακους.

Σε περιπτώσεις ανατροπής ή οπίσθιας σύγκρουσης, ακόμη και ισχυρής, η ενεργοποίηση των προεντατήρων ή των airbags δεν είναι συστηματική. Χτυπήματα στο κάτω μέρος του αυτοκινήτου, όπως σε πεζοδρόμια, λακκούβες, πέτρες... μπορεί να προκαλέσουν ενεργοποίηση αυτών των συστημάτων.

- Καμία επέμβαση ή τροποποίηση **ανεξαρτήτως τύπου** δεν επιτρέπεται να εκτελείται σε οποιοδήποτε μέρος του συστήματος airbag οδηγού ή συνοδηγού (airbag, υπολογιστής, καλωδίωση, κ.λπ.), εκτός εάν πραγματοποιηθεί από το ειδικευμένο προσωπικό του Επίσημου Δικτύου της μάρκας.
- Για την εξασφάλιση της σωστής λειτουργίας συστήματος και την αποφυγή ανεπιθύμητων ενεργοποιήσεων που μπορούν να προκαλέσουν τραυματισμό, μόνο το ειδικά εκπαιδευμένο προσωπικό του Επίσημου Δικτύου της μάρκας είναι εξουσιοδοτημένο να επεμβαίνει στο σύστημα του airbag.
- Για λόγους ασφαλείας, ελέγξτε το σύστημα του airbag σε περίπτωση ατυχήματος, κλοπής ή απόπειρας κλοπής του αυτοκινήτου σας.
- Κατά την πώληση ή το δανεισμό του αυτοκινήτου, ενημερώστε τον νέο αγοραστή για αυτούς τους όρους κατά την παράδοση αυτού του εγχειριδίου χρήσης του αυτοκινήτου.
- Όταν πρόκειται να αποσύρετε το αυτοκίνητο από την κυκλοφορία, ζητήστε από ένα Επίσημο Συνεργείο της μάρκας να απενεργοποιήσει τη(τις) γεννήτρια(-ες) αερίου.

ΠΡΟΣΘΕΤΕΣ ΔΙΑΤΑΞΕΙΣ ΑΣΦΑΛΕΙΑΣ

Σφάλματα λειτουργίας

2



Η ενδεικτική λυχνία **1** ανάβει όταν ανάβει η μίζα και σβήνει μετά από μερικά δευτερόλεπτα.

Εάν δεν ανάβει όταν ανάβει η μίζα ή εάν ανάβει όταν ο κινητήρας βρίσκεται σε λειτουργία, υπάρχει βλάβη στο σύστημα (airbags, προεντατήρες κ.λπ.) για τα μπροστινά ή/και τα πίσω καθίσματα.

Συμβουλευθείτε ένα Επίσημο Συνεργείο της μάρκας το συντομότερο δυνατό. Η προστασία σας θα είναι μειωμένη μέχρι να αποκατασταθεί αυτό το πρόβλημα.

Εάν δεν ανάψει με το άνοιγμα του διακόπτη ή εάν παραμένει αναμμένο, επισημαίνει βλάβη στο σύστημα.

Γενικά

Μεταφορά παιδιών

Φροντίστε για τη συμμόρφωση με τη νομοθεσία της χώρας σας.

Το παιδί, όπως και ο ενήλικας, πρέπει να κάθεται σωστά στο κάθισμά του και να είναι δεμένο, όποια και αν είναι η διαδρομή. Είστε υπεύθυνοι για τα παιδιά που μεταφέρετε.

Ένα παιδί δεν είναι ενήλικας σε σύγκριση. Τα παιδιά διατρέχουν κίνδυνο συγκεκριμένων τραυματισμών καθώς οι μύες και τα οστά τους δεν έχουν αναπτυχθεί πλήρως. Η ζώνη ασφαλείας από μόνη της δεν παρέχει κατάλληλη προστασία. Χρησιμοποιήστε ένα εγκεκριμένο παιδικό κάθισμα και βεβαιωθείτε ότι το χρησιμοποιείτε σωστά.



Για να εμποδίσετε το άνοιγμα των πορτών, χρησιμοποιήστε τη λειτουργία "Παιδική ασφάλεια" → 66.



Μια σύγκρουση με 50 χλμ./ώρα αντιστοιχεί σε μια πτώση από ύψος 10 μέτρων. Η μεταφορά ενός παιδιού χωρίς σύστημα συγκράτησης ισοδυναμεί με το να του επιτρέπεται να παίζει σε μπalkόνι τον τέταρτο όροφο χωρίς κάγκελα!

Μην κρατάτε ποτέ ένα παιδί στην αγκαλιά σας. Σε περίπτωση ατυχήματος, δεν θα μπορέσετε να το συγκρατήσετε, ακόμη και αν είστε δεμένοι.

Εάν το αυτοκίνητό σας ενεπλάκη σε ατύχημα στο δρόμο, αντικαταστήστε το παιδικό κάθισμα και ζητήστε έλεγχο των ζωνών ασφαλείας και των σημείων στερέωσης ISOFIX.



Ευθύνη του οδηγού κατά τη στάθμευση ή στάση του οχήματος

Μην αφήνετε ποτέ μόνο στο όχημά σας ένα ζώο, ένα παιδί ή έναν μη αυτοεξυπηρετούμενο ενήλικα, ακόμη και για μικρό χρονικό διάστημα.

Αυτά τα άτομα ή ζώα μπορεί να κινδυνεύσουν ή να θέσουν σε κίνδυνο άλλα άτομα ξεκινώντας τον κινητήρα, ενεργοποιώντας εξοπλισμούς όπως τα ηλεκτρικά παράθυρα, ή κλειδώνοντας τις πόρτες. Επιπλέον, όταν κάνει ζέστη ή/και έχει ηλιοφάνεια, πρέπει να θυμάστε ότι η εσωτερική θερμοκρασία της καμπίνας αυξάνεται πολύ γρήγορα.

ΚΙΝΔΥΝΟΣ ΘΑΝΑΤΟΥ Ή ΣΟΒΑΡΩΝ ΤΡΑΥΜΑΤΙΣΜΩΝ.

Χρήση ενός παιδικού καθίσματος

Το επίπεδο προστασίας που προσφέρεται από το παιδικό κάθισμα εξαρτάται από την ικανότητά του να συγκρατήσει το παιδί σας και από την τοποθέτησή του. Η εσφαλμένη τοποθέτηση μειώνει την προστασία του παι-

ΑΣΦΑΛΕΙΑ ΠΑΙΔΙΩΝ

σε περίπτωση απότομου φρεναρίσματος ή σύγκρουσης

Πριν αγοράσετε ένα παιδικό κάθισμα, βεβαιωθείτε ότι συμμορφώνεται με τη νομοθεσία της χώρας όπου βρίσκεστε και ότι η τοποθέτησή του στο αυτοκίνητό σας είναι δυνατή Συμβουλευθείτε ένα Επίσημο Συνεργείο της μάρκας για να μάθετε ποια καθίσματα συνιστώνται για το αυτοκίνητό σας

Οι κανονισμοί για τη μεταφορά παιδιών είναι συγκεκριμένοι σε κάθε χώρα.

Η χρήση παιδικού καθίσματος κατά τη μεταφορά εξαρτάται από την ηλικία ή/και το μέγεθος ή/και το βάρος του παιδιού.

Για παιδιά που δεν χρειάζεται να μεταφερθούν σε παιδικό κάθισμα, βεβαιωθείτε ότι η ζώνη ασφαλείας είναι σωστά ρυθμισμένη και δεμένη.

Σε κάθε περίπτωση, είστε υποχρεωμένοι να συμμορφώνεστε με τους κανονισμούς της χώρας στην οποία βρίσκεστε.

Πριν τοποθετήσετε ένα παιδικό κάθισμα, διαβάστε τις οδηγίες χρήσης του και τηρήστε αυτές τις οδηγίες. Σε περίπτωση δυσκολιών κατά την τοποθέτηση, επικοινωνήστε με τον κατασκευαστή του εξοπλισμού. Φυλάξτε τις οδηγίες χρήσης μαζί με το κάθισμα.



Δίνετε το παράδειγμα δένοντας τη ζώνη σας και μάθετε στο παιδί σας:

- να δένονται σωστά,
- να μπαίνουνε και να βγαίνουνε πάντα από το αυτοκίνητο στην αντίθετη πλευρά από την κυκλοφορία.

Μη χρησιμοποιείτε μεταχειρισμένο παιδικό κάθισμα ή που δεν συνοδεύεται από οδηγίες χρήσης. Φροντίστε ώστε κανένα αντικείμενο, μέσα ή κοντά στο παιδικό κάθισμα, να μην εμποδίζει την τοποθέτησή του.



Μην αφήνετε ποτέ ένα παιδί χωρίς επίβλεψη μέσα στο όχημα.

Βεβαιωθείτε ότι το παιδί σας είναι πάντα δεμένο και ότι η ζώνη ή ο ιμάντας ασφαλείας που χρησιμοποιείτε είναι σωστά τοποθετημένα και ρυθμισμένα. Να αποφεύγετε τα ογκώδη ρούχα που θα μπορούσαν να προκαλέσουν χαλάρωση των ζωνών ασφαλείας ➔ **80**.

Μην αφήνετε το παιδί σας να βγάζει το κεφάλι ή τα χέρια του από το παράθυρο.

Ελέγχετε ότι το παιδί διατηρεί μια σωστή στάση σε όλη τη διάρκεια της διαδρομής, κυρίως όταν κοιμάται.

ΑΣΦΑΛΕΙΑ ΠΑΙΔΙΩΝ

Επιλογή παιδικού καθίσματος



61260

Παιδικά καθίσματα με την πλάτη προς το εμπρός μέρος του αυτοκινήτου

Το κεφάλι του μωρού είναι, αναλογικά, πιο βαρύ από του ενήλικα και ο λαιμός του είναι ιδιαίτερα ευαίσθητος. Μεταφέρετε το παιδί όσο το δυνατόν περισσότερο σε αυτήν τη θέση (τουλάχιστον μέχρι την ηλικία των 2 ετών). Έτσι συγκρατείται το κεφάλι και ο λαιμός. Επιλέξτε ένα κάθισμα-θύλακα για καλύτερη πλευρική προστασία και αντικαταστήστε το μόλις το κεφάλι του παιδιού είναι ψηλότερα από το κέλυφος του καθίσματος.



61261

Παιδικά καθίσματα με το πρόσωπο προς το εμπρός μέρος του αυτοκινήτου

Έως 18 κιλά ή 4 ετών, το παιδί μπορεί να ταξιδέψει σε κάθισμα με το πρόσωπο προς τα εμπρός. Επιλέξτε κάθισμα ανάλογα με το μέγεθος του παιδιού: το κεφάλι και την κοιλιά κ.λπ.

Το κεφάλι και η κοιλιακή χώρα των παιδιών είναι τα μέρη του σώματος που πρέπει να προστατεύσουμε κατά προτεραιότητα. Ένα παιδικό κάθισμα με το πρόσωπο προς το εμπρός μέρος του αυτοκινήτου, καλά στερεωμένο στο όχημα, μειώνει τον κίνδυνο χτυπήματος στο κεφάλι. Μεταφέρετε το παιδί σας καθισμένο σε παιδικό κάθισμα με το πρόσωπο προς το εμπρός μέρος

του αυτοκινήτου με ιμάντα εφόσον το επιτρέπει το μέγεθός του. Επιλέξτε ένα κάθισμα-θύλακα για καλύτερη πλευρική προστασία.



61262

Καθίσματα booster

Από τα 15 κιλά ή από ηλικία 4 ετών, το παιδί μπορεί να ταξιδέψει επάνω σε ένα κάθισμα booster, το οποίο επιτρέπει την προσαρμογή της ζώνης ασφαλείας στο σώμα του. Το κάθισμα booster πρέπει να διαθέτει οδηγούς, οι οποίοι τοποθετούν τη ζώνη ασφαλείας στους μηρούς του παιδιού και όχι πάνω στο στομάχι. Συνιστάται η χρήση μιας πλάτης ρυθμιζόμενης καθ' ύψος και με οδηγό για την τοποθέτηση της ζώνης ασφαλείας στο κέντρο του ώμου. Σε καμία περίπτωση δεν πρέπει

ΑΣΦΑΛΕΙΑ ΠΑΙΔΙΩΝ

να βρίσκεται στο λαιμό ή στο βραχίονα. Επιλέξτε ένα κάθισμα-θύλακα για καλύτερη πλευρική προστασία.

Κατάλογος με τις προτεινόμενες από τον κατασκευαστή μεθόδους συγκράτησης για παιδιά:



63132

Επιλογή της στερέωσης του παιδικού καθίσματος

Υπάρχουν δύο τρόποι στερέωσης παιδικών καθισμάτων: με χρήση της ζώνης ασφαλείας ή χρησιμοποιώντας το σύστημα ISOFIX.

Στερέωση με τη ζώνη ασφαλείας

Η ζώνη ασφαλείας πρέπει να είναι ρυθμισμένη ώστε να διασφαλίζεται η

λειτουργία της σε περίπτωση απότομου φρεναρίσματος ή σύγκρουσης.

Τηρείτε τη διαδρομή του ιμάντα που υποδεικνύει ο κατασκευαστής του παιδικού καθίσματος.

Ελέγχετε πάντοτε το δέσιμο της ζώνης ασφαλείας, τραβώντας την κι έπειτα τευτώνοντάς την στο μέγιστο ενώ πιέζετε το παιδικό κάθισμα.

Βεβαιωθείτε ότι το κάθισμα συγκρατείται σωστά μετακινώντας το αριστερά/δεξιά και εμπρός/πίσω: το κάθισμα πρέπει να παραμένει απόλυτα σταθερό.

Βεβαιωθείτε ότι το παιδικό κάθισμα δεν έχει τοποθετηθεί λοξά και ότι δεν στηρίζεται πάνω σε κάποιο παράθυρο.



Μη χρησιμοποιείτε παιδικό κάθισμα εάν ενδέχεται να απασφαλίζει τη ζώνη ασφαλείας που το συγκρατεί: το έδρανο του καθίσματος δεν πρέπει να ακουμπάει στην πόρπη ή/και στο κούμπωμα της ζώνης ασφαλείας.



Η ζώνη ασφαλείας δεν πρέπει ποτέ να είναι χαλαρή ή στριμμένη. Μην την περνάτε ποτέ κάτω από τον βραχίονα ούτε πίσω από την πλάτη σας. Βεβαιωθείτε ότι η ζώνη ασφαλείας δεν έχει υποστεί ζημιά από αιχμηρά άκρα. Εάν η ζώνη ασφαλείας δεν λειτουργεί κανονικά, δεν μπορεί να προστατέψει το παιδί. Συμβουλευθείτε ένα Επίσημο Συνεργείο της μάρκας. Μη χρησιμοποιείτε αυτή τη θέση αν δεν έχει επισκευαστεί η ζώνη ασφαλείας.

Στερέωση χρησιμοποιώντας το σύστημα ISOFIX

Τα παιδικά καθίσματα ISOFIX είναι εγκεκριμένα σύμφωνα με την ισχύουσα νομοθεσία, εάν ισχύει οποιαδήποτε από τις τέσσερις παρακάτω περιπτώσεις:

- Γενικού τύπου ISOFIX 3 σημείων με το πρόσωπο προς το εμπρός μέρος του αυτοκινήτου,
- Ημι-γενικού τύπου ISOFIX κάθισμα 2 σημείων,
- ειδικά για το όχημα,
- i-Size που διαθέτει είτε:

ΑΣΦΑΛΕΙΑ ΠΑΙΔΙΩΝ

- ιμάντα που στερεώνεται στον τρίτο δακτύλιο του σχετικού καθίσματος,
- ή μια δοκό που ακουμπά στο δάπεδο του αυτοκινήτου, συμβατή με το εγκεκριμένο κάθισμα i-Size, ο ρόλος της οποίας είναι να αποτρέπει την κίνηση του παιδικού καθίσματος σε περίπτωση σύγκρουσης.

Στις τρεις τελευταίες περιπτώσεις, βεβαιωθείτε ότι είναι δυνατή η τοποθέτηση του παιδικού καθίσματος ανατρέχοντας στη λίστα συμβατών αυτοκινήτων.



Καμία τροποποίηση δεν πρέπει να πραγματοποιείται στα διάφορα εξαρτήματα του συστήματος που έχουν τοποθετηθεί από τον κατασκευαστή (ζώνες, σύστημα ISOFIX και καθίσματα καθώς και τις στερεώσεις τους).

Στερεώστε το παιδικό κάθισμα με τα άγκιστρα ISOFIX, όταν είναι εξοπλισμένο με τέτοια άγκιστρα Το σύστημα ISOFIX εξασφαλίζει εύκολη, γρήγορη και ασφαλή τοποθέτηση

Το σύστημα ISOFIX αποτελείται από 2 σημεία στερέωσης και, σε ορισμένες περιπτώσεις, από ένα τρίτο σημείο στερέωσης.



Τα σημεία αγκύρωσης ISOFIX έχουν σχεδιαστεί αποκλειστικά για τα παιδικά καθίσματα με το σύστημα ISOFIX. Ποτέ μη στερεώνετε άλλα παιδικά καθίσματα, ζώνη ασφαλείας ή άλλα αντικείμενα σε αυτά τα σημεία στερέωσης. Βεβαιωθείτε ότι τίποτα δεν εμποδίζει τα σημεία αγκύρωσης. Εάν το αυτοκίνητό σας ενεπλάκη σε ατύχημα στο δρόμο, ζητήστε έλεγχο των σημείων αγκύρωσης ISOFIX και αντικαταστήστε το παιδικό κάθισμα.



Πριν χρησιμοποιήσετε ένα παιδικό κάθισμα ISOFIX, το οποίο αγοράσατε για ένα άλλο αυτοκίνητο, βεβαιωθείτε ότι επιτρέπεται η τοποθέτησή του. Συμβουλευθείτε, από τον κατασκευαστή του εξοπλισμού, τη λίστα των αυτοκινήτων στα οποία μπορεί να τοποθετηθεί το κάθισμα.

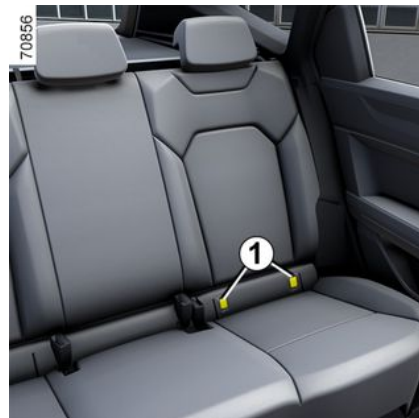

Οι δύο δακτύλιοι βρίσκονται πίσω από τα φερμουάρ **1** μεταξύ της πλάτης και της βάσης του καθίσματος και υποδει-

κνύονται με μια ένδειξη

Πίσω θέσεις

ΑΣΦΑΛΕΙΑ ΠΑΙΔΙΩΝ

2

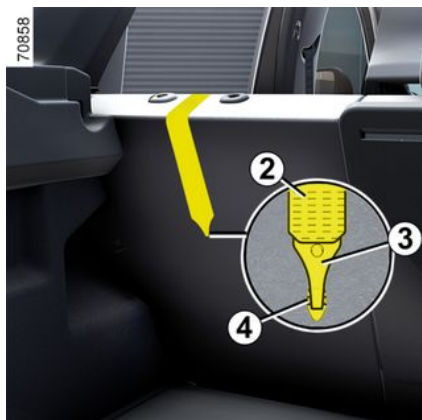

Ο επάνω ιμάντας **2** θα πρέπει να τοποθετηθεί ανάμεσα στην πλάτη του καθίσματος και το κάλυμμα αποσκευών.

Για το σκοπό αυτό, αφαιρέστε το κάλυμμα αποσκευών → **344**.

Συνδέστε τον γάντζο **3** στον ιμάντα σε έναν από τους κρίκους **4** που σημειώ-

νονται με το σύμβολο .

Τεντώστε τον επάνω ιμάντα **2**, ώστε η πλάτη του παιδικού καθίσματος να είναι σε επαφή με την πλάτη του καθίσματος του αυτοκινήτου.

Σημείωση: είναι απαραίτητο να χρησιμοποιείτε τους δακτυλίους που φέ-

ρουν το σύμβολο .

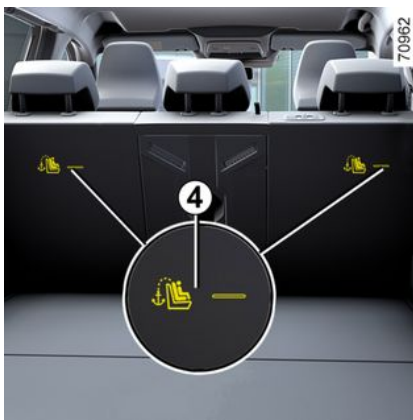

Ο τρίτος δακτύλιος **4** κάθε πλαϊνής θέσης χρησιμοποιείται για τη στερέωση του επάνω ιμάντα **2** ορισμένων παιδικών καθισμάτων.

Τα σημεία στερέωσης βρίσκονται στις πλάτες των πίσω καθισμάτων και επι-

σημαίνονται με το σύμβολο .

Περάστε τον ιμάντα μεταξύ της πλάτης του καθίσματος και το κάλυμμα αποσκευών (για να αφαιρέσετε το κάλυμμα αποσκευών: → **344**). Στερεώστε το άγκιστρο σε ένα από τα σημεία στερέωσης **4**.



Βεβαιωθείτε ότι η πλάτη του παιδικού καθίσματος με το πρόσωπο προς το εμπρός μέρος του αυτοκινήτου βρίσκεται σε επαφή με την πλάτη του καθίσματος του αυτοκινήτου. Σε αυτήν την περίπτωση, το παιδικό κάθισμα μπορεί να μην ακουμπάει πάντα στην έδρα του καθίσματος του αυτοκινήτου.



Στερεώστε **οπωσδήποτε** τον ιμάντα του παιδικού καθίσματος στον αντίστοιχο δακτύλιο.

Τοποθέτηση του παιδικού καθίσματος, γενικά

Ορισμένες θέσεις δεν είναι κατάλληλες για την τοποθέτηση παιδικών καθισμάτων. Το διάγραμμα και ο πίνακας εγκατάστασης υποδεικνύουν πού να στερεώσετε ένα παιδικό κάθισμα → **104** → **110**.



Τοποθετήστε το παιδικό κάθισμα κατά προτίμηση σε ένα πίσω κάθισμα.

Βεβαιωθείτε ότι το παιδικό κάθισμα και τα πόδια του παιδιού δεν εμποδίζουν τη σωστή ασφάλιση του εμπρός καθίσματος → **74**.

Βεβαιωθείτε ότι η τοποθέτηση του παιδικού καθίσματος στο αυτοκίνητο είναι τέτοια ώστε να μην υπάρχει κίνδυνος να χαλαρώσει από τη βάση του.

Εάν χρειαστεί να βγάλετε το προσκέφαλο, βεβαιωθείτε ότι το έχετε τακτοποιήσει σωστά, ώστε να μην εκτιναχθεί σε περίπτωση απότομου φρεναρίσματος ή σύγκρουσης.

Στερεώνετε πάντοτε το παιδικό κάθισμα στο αυτοκίνητο, ακόμη και όταν δεν χρησιμοποιείται, ώστε να μην εκτιναχθεί σε περίπτωση απότομου φρεναρίσματος ή σύγκρουσης.

Οι τύποι παιδικών καθισμάτων που αναφέρονται μπορεί να μην είναι διαθέσιμοι. Πριν χρησιμοποιήσετε ένα άλλο παιδικό κάθισμα, ενημερωθείτε από

τον κατασκευαστή για να βεβαιωθείτε ότι είναι δυνατή η τοποθέτηση.

Στο μπροστινό κάθισμα

Η νομοθεσία για τη μεταφορά παιδιού στη θέση του συνοδηγού διαφέρει σε κάθε χώρα. Συμβουλευθείτε την ισχύουσα νομοθεσία και ακολουθήστε τις υποδείξεις στο διάγραμμα και στον πίνακα εγκατάστασης → **104** → **110**.

Πριν τοποθετήσετε ένα παιδικό κάθισμα σε αυτήν τη θέση (εφόσον επιτρέπεται και ανάλογα με το αυτοκίνητο):

- κατεβάστε τη ζώνη ασφαλείας όσο το δυνατόν περισσότερο (ανάλογα με το αυτοκίνητο).
- μετακινήστε το κάθισμα όσο το δυνατόν περισσότερο προς τα πίσω,
- κλίνετε ελαφρά την πλάτη του καθίσματος σε σχέση με την κατακόρυφη θέση (25° περίπου),
- στα αυτοκίνητα που διαθέτουν τέτοιο εξοπλισμό, ανυψώστε την έδρα του καθίσματος όσο το δυνατόν περισσότερο.

Ανεβάζετε πάντα πλήρως το προσκέφαλο του καθίσματος, ώστε να μην παρεμποδίζει το παιδικό κάθισμα → **74**.

Μετά την εγκατάσταση παιδικού καθίσματος, σπρώξτε το κάθισμα συνοδηγού προς τα εμπρός για τουλάχιστον μία εγκοπή. Σε περίπτωση παιδικού καθίσματος στραμμένου προς τα πίσω

ΠΑΙΔΙΚΑ ΚΑΘΙΣΜΑΤΑ

σω, μην το αφήνετε να ακουμπά στο ταμπλό.

Μην τροποποιείτε τις άλλες ρυθμίσεις, αφού τοποθετήσετε το παιδικό κάθισμα.



ΚΙΝΔΥΝΟΣ ΘΑΝΑΤΟΥ Ή ΣΟΒΑΡΟΥ ΤΡΑΥΜΑ- ΤΙΣΜΟΥ:

πριν τοποθετήσετε στη θέση του συνοδηγού ένα παιδικό κάθισμα με την πλάτη στραμμένη προς το μπροστινό μέρος του αυτοκινήτου, βεβαιωθείτε ότι το airbag έχει απενεργοποιηθεί ➔ **115**.

Σε πίσω πλαϊνή θέση

Το πορτ-μπεμπέ τοποθετείται εγκάρσια στο όχημα και καταλαμβάνει τουλάχιστον δύο καθίσματα. Τοποθετήστε το παιδί με τα πόδια του όσο πιο κοντά στην πόρτα.

Πριν τοποθετήσετε ένα παιδικό κάθισμα στα σημεία στερέωσης ISOFIX σε μια πίσω πλευρική θέση, βεβαιωθείτε ότι οι πόρτες των ζωνών ασφαλείας δεν βρίσκονται μεταξύ των δύο σημείων στερέωσης ISOFIX σε αυτό το κάθισμα. Εάν χρειαστεί, μετατοπίστε την πόρπη της θέσης αυτής προς το εσωτερικό του αυτοκινήτου

Για να τοποθετήσετε παιδικό κάθισμα με την πλάτη προς το εμπρός μέρος του αυτοκινήτου, μετακινήστε το εμπρός κάθισμα του αυτοκινήτου όσο δυνατόν πιο μπροστά και, στη συνέχεια, μετακινήστε την πλάτη του εμπρός καθίσματος όσο το δυνατόν περισσότερο προς τα πίσω, χωρίς να μπορεί να έρθει σε επαφή με το παιδικό κάθισμα.

Για την ασφάλεια του παιδιού στη θέση με το πρόσωπο προς το εμπρός μέρος του αυτοκινήτου, μετατοπίστε το κάθισμά του όσο το δυνατό περισσότερο προς τα πίσω και μετατοπίστε το κάθισμα που βρίσκεται εμπρός του προς τα μπροστά, έπειτα προσαρμόστε την πλάτη του καθίσματος έτσι ώστε να μην ακουμπάει στα πόδια του παιδιού.

Σε κάθε περίπτωση, τραβήξτε το προσκέφαλο του πίσω καθίσματος στο οποίο είναι τοποθετημένο το παιδικό κάθισμα ➔ **77**.

Εάν είναι απαραίτητο, τοποθετήστε το πίσω κάθισμα όσο το δυνατόν περισσότερο προς τα πίσω. Αυτές οι ενέργειες θα πρέπει να πραγματοποιηθούν πριν τοποθετήσετε το παιδικό κάθισμα. Βεβαιωθείτε ότι το παιδικό κάθισμα ακουμπάει στην πλάτη του πίσω καθίσματος.

Στην πίσω μεσαία θέση

Η τοποθέτηση ενός παιδικού καθίσματος σε αυτήν τη θέση επιτρέπεται μόνο

εάν η θέση είναι εξοπλισμένη με ζώνη ασφαλείας με μηχανισμό τυλίγματος. Για οποιαδήποτε συμπληρωματική πληροφορία, συμβουλευθείτε ένα Επίσημο Συνεργείο της μάρκας



Βεβαιωθείτε ότι το παιδικό κάθισμα ή τα πόδια του παιδιού δεν εμποδίζουν την ασφάλιση του εμπρός καθίσματος ➔ **74** ή ➔ **78**.



Δεν πρέπει να εγκαθιστάτε ποτέ παιδικό κάθισμα με στηρίγματα δαπέδου στο πίσω κεντρικό κάθισμα. **ΚΙΝΔΥΝΟΣ ΘΑΝΑΤΟΥ Ή ΣΟΒΑΡΩΝ ΤΡΑΥΜΑΤΙΣΜΩΝ.**



Τοποθέτηση ενισχυτικού καθίσματος (ομάδα 2 ή 3)

Ελέγξτε ότι η ζώνη ασφαλείας → **80** λειτουργεί (τυλίγεται) σωστά.

Ρυθμίστε τη ζώνη ασφαλείας τοποθετώντας:

- τον ιμάντα ώμου στον ώμο του παιδιού χωρίς να αγγίζει τον λαιμό του,
- το τμήμα της ζώνης κορμού έτσι ώστε να βρίσκεται επίπεδη στους μηρούς και πάνω στη λεκάνη.

Εάν χρειάζεται, ρυθμίστε τη θέση του καθίσματος του αυτοκινήτου.

ΠΑΙΔΙΚΑ ΚΑΘΙΣΜΑΤΑ

Στερέωση με ζώνη ασφαλείας

2

Απεικόνιση τοποθέτησης για την έκδοση πέντε θυρών, πέντε θέσεων

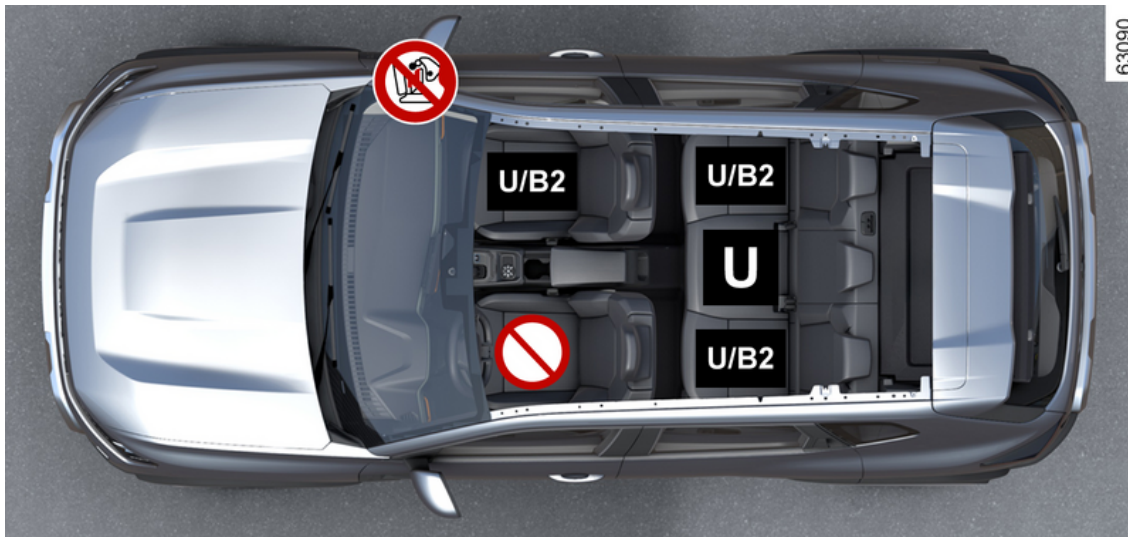

ΠΑΙΔΙΚΑ ΚΑΘΙΣΜΑΤΑ

 Ελέγξτε την κατάσταση του airbag πριν αφήσετε να καθίσει ένας επιβάτης ή τοποθετήσετε ένα παιδικό κάθισμα.

 Το κάθισμα δεν είναι κατάλληλο για την τοποθέτηση παιδικών καθισμάτων.

 Κάθισμα εξοπλισμένο για την τοποθέτηση εγκεκριμένου καθίσματος "γενικού τύπου" με χρήση ζώνης ασφαλείας.

 **B2** : κάθισμα που ενεργοποιεί ένα παιδικό κάθισμα με έγκριση "B2" για να συνδεθεί με τη ζώνη ασφαλείας.



ΚΙΝΔΥΝΟΣ ΘΑΝΑΤΟΥ Ή ΣΟΒΑΡΩΝ ΤΡΑΥΜΑΤΙΣΜΩΝ: πριν εγκαταστήσετε ένα παιδικό κάθισμα στη θέση του εμπρός συνεπιβάτη, βεβαιωθείτε ότι ο airbag είναι απενεργοποιημένος ➔ **115**.



Βεβαιωθείτε ότι το παιδί σας είναι πάντα δεμένο και ότι η ζώνη ή ο ιμάντας ασφαλείας που χρησιμοποιείτε είναι σωστά τοποθετημένα και προσαρμοσμένα ➔ **80**.
Εάν είναι απαραίτητο, ρυθμίστε ανάλογα τη θέση του καθίσματος.



Η χρήση ενός συστήματος ασφάλειας για παιδιά ακατάλληλου για αυτό το αυτοκίνητο δεν θα προστατεύει σωστά το μωρό ή το παιδί Υπάρχει κίνδυνος σοβαρού ή θανατηφόρου τραυματισμού



Απαγορεύεται η τοποθέτηση παιδικού καθίσματος στο διπλανό διαθέσιμο κάθισμα όταν η πλάτη του καθίσματος αναδιπλώνεται στα άλλα καθίσματα ➔ **77**.

ΠΑΙΔΙΚΑ ΚΑΘΪΣΜΑΤΑ

Πίνακας εγκατάστασης

Στον παρακάτω πίνακα επαναλαμβάνονται οι πληροφορίες του διαγράμματος τοποθέτησης για να εξασφαλίζεται η τήρηση των ισχυόντων κανονισμών.

Τύπος παιδικού καθίσματος	Βάρος του παιδιού	Κάθισμα συνοδηγού		Πίσω θέσεις	
		Με τον airbag που δεν μπορεί να απενεργοποιηθεί ή με τον airbag ενεργοποιημένο	Χωρίς airbag ή airbag απενεργοποιημένο	Πλαϊνές θέσεις	Μεσαία θέση
Πορτ-μπεμπέ εγκάρσιας τοποθέτησης Εγκεκριμένο για ομάδα 0	< από 10 kg	X	X	U (4)	X
Κάθισμα-θύλακας με την πλάτη προς το εμπρός μέρος του αυτοκινήτου Εγκεκριμένο για ομάδες 0 και 0+	< από 13 kg	X	U (2) (3)	U (5)	U (5) (7)
Κάθισμα με την πλάτη προς το εμπρός μέρος του αυτοκινήτου Εγκεκριμένο για ομάδες 0+ ή 1	< έως 13 κιλά και 9 έως 18 κιλά	X	U (2) (3)	U (5)	U (5) (7)
Κάθισμα με το πρόσωπο προς το εμπρός μέρος του αυτοκινήτου Εγκεκριμένο για ομάδα 1	9 κιλά έως 18 κιλά	U (1) (3)	X	U (6)	U (6) (7)
Κάθισμα booster Εγκεκριμένη για την ομάδα 2 ή 3	15 κιλά έως 25 κιλά και	U/B2 (1) (3)	X	U/B2 (6)	U (6)

ΠΑΙΔΙΚΑ ΚΑΘΙΣΜΑΤΑ

Τύπος παιδικού καθίσματος	Βάρος του παιδιού	Κάθισμα συνοδηγού		Πίσω θέσεις	
		Με τον airbag που δεν μπορεί να απενεργοποιηθεί ή με τον airbag ενεργοποιημένο	Χωρίς airbag ή airbag απενεργοποιημένο	Πλαϊνές θέσεις	Μεσαία θέση
	22 κιλά έως 36 κιλά				



(1) ΚΙΝΔΥΝΟΣ ΘΑΝΑΤΟΥ Ή ΣΟΒΑΡΟΥ ΤΡΑΥΜΑΤΙΣΜΟΥ: Μην εγκαθιστάτε ποτέ παιδικό κάθισμα με την πλάτη προς το μπροστινό μέρος του αυτοκινήτου στο μπροστινό κάθισμα, εάν το αυτοκίνητο είναι εξοπλισμένο με airbag συνοδηγού χωρίς τη δυνατότητα απενεργοποίησης.

(2) ΚΙΝΔΥΝΟΣ ΘΑΝΑΤΟΥ Ή ΣΟΒΑΡΟΥ ΤΡΑΥΜΑΤΙΣΜΟΥ: πριν τοποθετήσετε ένα παιδικό κάθισμα που βλέπει προς τα πίσω στο κάθισμα του συνοδηγού, ελέγξτε ότι το airbag έχει απενεργοποιηθεί ➔ **115**.

Συμβουλευθείτε το φυλλάδιο "Εξοπλισμοί ασφαλείας παιδιών" που διατίθεται στο επίσημο δίκτυο της αντιπροσωπείας για να επιλέξετε το κατάλληλο κάθισμα για το παιδί σας το οποίο συνιστάται για το αυτοκίνητό σας.

X = Κάθισμα ακατάλληλο για την τοποθέτηση παιδικού καθίσματος.

U = Θέση κατάλληλη για τη στερέωση με ζώνη ασφαλείας ενός παιδικού καθίσματος του εμπορίου εγκεκριμένου ως "Γενικής κατηγορίας": βεβαιωθείτε ότι είναι δυνατή η τοποθέτηση.

B2= Κάθισμα booster στις ομάδες 2 και 3 (15 έως 25 kg και 22 έως 36 kg).

(3) Ανασηκώστε το κάθισμα όσο το δυνατό περισσότερο και προς τα πίσω, κλίνοντας ελαφρά την πλάτη (25° περίπου).

(4) Το πορτ-μπεμπέ μπορεί να τοποθετηθεί εγκάρσια στο αυτοκίνητο και καταλαμβάνει τουλάχιστον δύο θέσεις. Τοποθετήστε το παιδί με τα πόδια του όσο πιο κοντά στην πόρτα.

(5) Προκειμένου να τοποθετήσετε ένα παιδικό κάθισμα με την όψη προς τα πίσω, μετακινήστε το μπροστινό κάθισμα όσο το δυνατόν πιο μπροστά και, στη συνέχεια, μετακινήστε το μπροστινό κάθισμα προς τα πίσω όσο το δυνατόν πιο πίσω χωρίς να το αφήσετε να έρθει σε επαφή με το παιδικό κάθισμα.

(6) Να συμπύσσετε πάντα το προσκέφαλο του πίσω καθίσματος στο οποίο είναι τοποθετημένο το παιδικό κάθισμα. Αυτή η ενέργεια θα πρέπει να πραγματοποιηθεί πριν τοποθετήσετε το παιδικό κάθισμα ➔ **74**. Μετακινήστε το κάθισμα μπροστά από το

ΠΑΙΔΙΚΑ ΚΑΘΙΣΜΑΤΑ

παιδί προς τα εμπρός, μετακινήστε την πλάτη του καθίσματος προς τα εμπρός, ώστε να μην έρχεται σε επαφή με τα πόδια του παιδιού.

2



(7) ΚΙΝΔΥΝΟΣ ΘΑΝΑΤΟΥ ή ΣΟΒΑΡΟΥ ΤΡΑΥΜΑΤΙΣΜΟΥ: μην τοποθετείτε ποτέ παιδικό κάθισμα με στήριγμα δαπέδου.

ΠΑΙΔΙΚΑ ΚΑΘΙΣΜΑΤΑ

Στερέωση με σύστημα ISOFIX

2

Απεικόνιση τοποθέτησης για την έκδοση πέντε θυρών, πέντε θέσεων

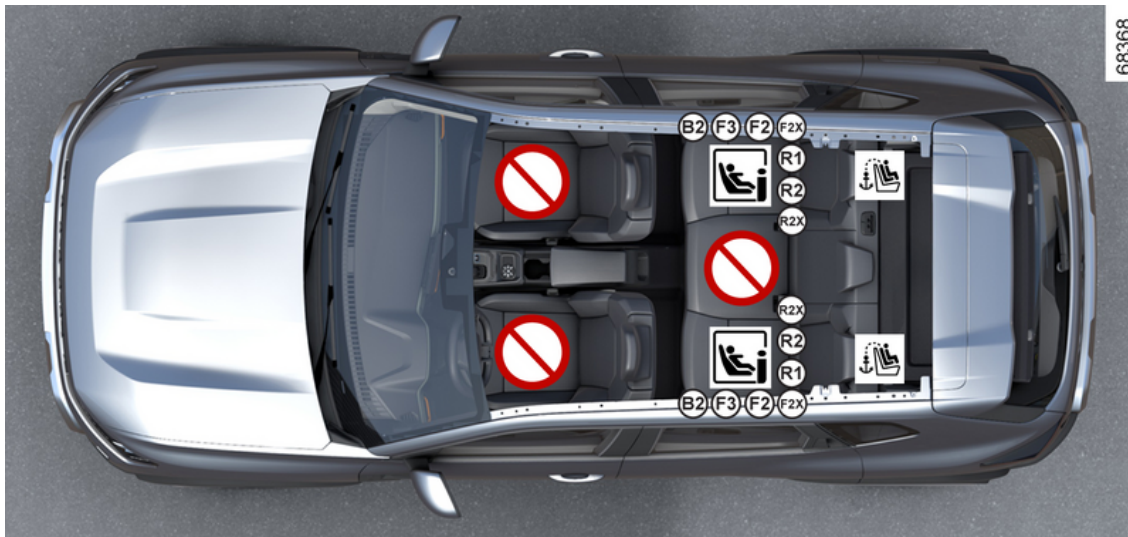

ΠΑΙΔΙΚΑ ΚΑΘΙΣΜΑΤΑ



Κάθισμα ακατάλληλο για την τοποθέτηση παιδικών καθισμάτων.

Παιδικό κάθισμα στερεωμένο με χρήση της βάσης ISOFIX



Θέση που επιτρέπει την τοποθέτηση παιδικού καθίσματος ISOFIX.



Τα πίσω πλευρικά καθίσματα είναι εξοπλισμένα με ένα σημείο αγκύρωσης που επιτρέπει την τοποθέτηση ενός παιδικού καθίσματος γενικής χρήσης ISOFIX με το πρόσωπο προς το εμπρός μέρος του αυτοκινήτου. Τα σημεία στερέωσης βρίσκονται στο πορτμπαγκάζ και είναι ορατά.



Βεβαιωθείτε ότι το παιδί σας είναι πάντα δεμένο και ότι η ζώνη ή ο ιμάντας ασφαλείας που χρησιμοποιείτε είναι σωστά τοποθετημένα και προσαρμοσμένα ➔ **80**.
Εάν είναι απαραίτητο, ρυθμίστε ανάλογα τη θέση του καθίσματος.



Η χρήση ενός συστήματος ασφαλείας για παιδιά ακατάλληλου για αυτό το αυτοκίνητο δεν θα προστατεύει σωστά το μωρό ή το παιδί Υπάρχει κίνδυνος σοβαρού ή θανατηφόρου τραυματισμού



Απαγορεύεται η τοποθέτηση παιδικού καθίσματος στο διπλανό διαθέσιμο κάθισμα όταν η πλάτη του καθίσματος αναδιπλώνεται στα άλλα καθίσματα ➔ **77**.

ΠΑΙΔΙΚΑ ΚΑΘΙΣΜΑΤΑ

Πίνακας εγκατάστασης

Στον παρακάτω πίνακα επαναλαμβάνονται οι πληροφορίες του διαγράμματος τοποθέτησης για να εξασφαλίζεται η τήρηση των ισχυόντων κανονισμών.

Τύπος παιδικού καθίσματος	Βάρος του παιδιού	Μέγεθος καθίσματος [μηχανισμός στερέωσης]	Κάθισμα συνοδηγού		Πίσω θέσεις	
			Με airbag χωρίς απενεργοποίηση	Χωρίς airbag ή airbag απενεργοποιημένο	Πλαϊνές θέσεις	Μεσαία θέση
Πορτ-μπεμπέ εγκάρσιας τοποθέτησης Εγκεκριμένο για ομάδα 0	< από 10 kg	L1 [F], L2 [G]	X	X	X	X
Κάθισμα-θύλακας με την πλάτη προς το εμπρός μέρος του αυτοκινήτου Εγκεκριμένο για ομάδες 0 και 0+	< από 13 kg	R1 [E]	X	X	IL (1)	X
Κάθισμα με την πλάτη προς το εμπρός μέρος του αυτοκινήτου Εγκεκριμένο για ομάδες 0+ ή 1	< έως 13 κιλά και 9 έως 18 κιλά	R2 [D], R2X [D]	X	X	IL (1)	X
		R3 [C]	X	X	X	X
Κάθισμα με το πρόσωπο προς το εμπρός μέρος του αυτοκινήτου Εγκεκριμένο για ομάδα 1	9 κιλά έως 18 κιλά	F3 [A], F2 [B], F2X [B1]	X	X	IUF-IL (1) (2)	X
Κάθισμα booster Εγκεκριμένη για την ομάδα 2 ή 3	15 κιλά έως 25 κιλά και	B2	X	X	IUF-IL (1) (2)	X

ΠΑΙΔΙΚΑ ΚΑΘΙΣΜΑΤΑ

Τύπος παιδικού καθίσματος	Βάρος του παιδιού	Μέγεθος καθίσματος [μηχανισμός στερέωσης]	Κάθισμα συνοδηγού		Πίσω θέσεις	
			Με airbag χωρίς απενεργοποίηση	Χωρίς airbag ή airbag απενεργοποιημένο	Πλαϊνές θέσεις	Μεσαία θέση
	22 κιλά έως 36 κιλά	B3	X	X	X	X
Κάθισμα i-Size	Κάθισμα με την πλάτη προς το εμπρός μέρος του αυτοκινήτου		X	X	i-U(1)	X
	Κάθισμα με το πρόσωπο προς το εμπρός μέρος του αυτοκινήτου		X	X	i-UF(1) (2)	X
	Κάθισμα booster		X	X	i-UF(1) (2)	X

Συμβουλευθείτε το φυλλάδιο "Εξοπλισμοί ασφαλείας παιδιών" που διατίθεται στο επίσημο δίκτυο της αντιπροσωπείας για να επιλέξετε το κατάλληλο κάθισμα για το παιδί σας το οποίο συνιστάται για το αυτοκίνητό σας.

X = Κάθισμα ακατάλληλο για την τοποθέτηση παιδικού καθίσματος.

IUF = Κάθισμα που επιτρέπει την προσάρτηση παιδικών καθισμάτων με κατεύθυνση προς τα εμπρός με έγκριση "Γενικής χρήσης" χρησιμοποιώντας προσαρτήματα ISOFIX: ελέγξτε ότι μπορεί να τοποθετηθεί.

IL = Κάθισμα που επιτρέπει την προσάρτηση παιδικών καθισμάτων με κατεύθυνση προς τα εμπρός με έγκριση "ημί γενικής χρήσης" ή "για συγκεκριμένο αυτοκίνητο" χρησιμοποιώντας προσαρτήματα ISOFIX, ελέγξτε ότι μπορεί να τοποθετηθεί σωστά.

i-U = Κατάλληλο μόνο για διατάξεις συγκράτησης "γενικής χρήσης" που τοποθετούνται με την πλάτη προς το μπροστινό και προς το πίσω μέρος του αυτοκινήτου i-Size : βεβαιωθείτε ότι μπορεί να τοποθετηθεί.

i-UF Κατάλληλο για διατάξεις συγκράτησης "γενικής χρήσης" που τοποθετούνται με την πλάτη προς το μπροστινό και προς το πίσω μέρος του αυτοκινήτου i-Size : βεβαιωθείτε ότι μπορεί να τοποθετηθεί.

(1) Προκειμένου να τοποθετήσετε ένα παιδικό κάθισμα με την όψη προς τα πίσω, μετακινήστε το μπροστινό κάθισμα όσο το δυνατόν πιο μπροστά και, στη συνέχεια, μετακινήστε το μπροστινό κάθισμα προς τα πίσω όσο το δυνατόν πιο πίσω χωρίς να το αφήσετε να έρθει σε επαφή με το παιδικό κάθισμα.

ΠΑΙΔΙΚΑ ΚΑΘΙΣΜΑΤΑ

(2) Να συμπτύσσετε πάντα το προσκέφαλο του πίσω καθίσματος στο οποίο είναι τοποθετημένο το παιδικό κάθισμα. Αυτή η ενέργεια θα πρέπει να πραγματοποιηθεί πριν τοποθετήσετε το παιδικό κάθισμα ➔ **77**. Μετακινήστε το κάθισμα μπροστά από το παιδί προς τα εμπρός, μετακινήστε την πλάτη του καθίσματος προς τα εμπρός, ώστε να μην έρχεται σε επαφή με τα πόδια του παιδιού.

Το μέγεθος ενός παιδικού καθίσματος ISOFIX επισημαίνεται με ένα γράμμα:

- F3 [A], F2 [B], F2X[B1]: για τα καθίσματα που είναι στραμμένα προς το μπροστινό μέρος του αυτοκινήτου της Ομάδας 1 (9 έως 18 χγρ.),
- R2 [D], R2X [D], R3 [C]: καθίσματα με την όψη προς τα πίσω ή καθίσματα με κέλυφος της ομάδας 0+ (λιγότερο από 13 χγρ.) ή της ομάδας 1 (9 έως 18 χγρ.),
- R1 [E] καθίσματα με την όψη προς τα πίσω στην ομάδα 0 (λιγότερο από 10 χγρ.) ή 0+ (λιγότερο από 13 χγρ.),
- L1[F], L2 [G]: πορτ-μπεμπέ της Ομάδας 0 (κάτω από 10 χγρ.),
- B2, B3: Καθίσματα booster στις ομάδες 2 και 3 (15 έως 25 χγρ. και 22 έως 36 χγρ.).

ΑΣΦΑΛΕΙΑ ΠΑΙΔΙΩΝ: ΑΠΕΝΕΡΓΟΠΟΙΗΣΗ, ΕΝΕΡΓΟΠΟΙΗΣΗ ΜΕΤΩΠΙΚΟΥ ΑΕΡΟΣΑΚΟΥ ΣΥΝΟΔΗΓΟΥ



Ο airbag του συνοδηγού μπορεί απενεργοποιηθεί ή να ενεργοποιηθεί μόνο με το **αυτοκίνητο ακινητοποιημένο και τον διακόπτη κλειστό.**

Απενεργοποίηση airbag συνοδηγού



Πριν τοποθετήσετε ένα παιδικό κάθισμα στο κάθισμα του συνοδηγού:

– βεβαιωθείτε ότι είναι δυνατή η τοποθέτηση του παιδικού καθίσματος σε αυτήν τη θέση,

– είναι απαραίτητο **να απενεργοποιήσετε** το airbag για ένα παιδικό κάθισμα που είναι στραμμένο προς τα πίσω.



Για να απενεργοποιήσετε το airbag με το αυτοκίνητο σταματημένο και το διακόπτη κινητήρα κλειστό, πιέστε και περιστρέψτε την κλειδαριά 1 στη θέση **OFF**.

Όταν ενεργοποιήσετε την ανάφλεξη, **πρέπει να** ελέγξετε ότι η προειδοποιη-

τική λυχνία  είναι αναμμένη στην οθόνη 2.

Αυτό το ενδεικτικό παραμένει μόνιμα αναμμένο για να σας επιβεβαιώνει ότι μπορείτε να εγκαταστήσετε ένα παιδικό κάθισμα.



ΚΙΝΔΥΝΟΣ

Δεδομένου ότι η ανάπτυξη του airbag συνοδηγού δεν είναι συμβατή με την τοποθέτηση παιδικού καθίσματος με την πλάτη προς τα εμπρός, **ΠΟΤΕ μην τοποθετείτε σύστημα συγκράτησης παιδιού με την πλάτη προς τα εμπρός σε κάθισμα που προστατεύεται από ΕΝΕΡΓΟΠΟΙΗΜΕΝΟ μετωπικό AIRBAG.** Αυτό μπορεί να προκαλέσει τον **ΘΑΝΑΤΟ** του ΠΑΙΔΙΟΥ ή **ΣΟΒΑΡΟ ΤΡΑΥΜΑΤΙΣΜΟ.**



ΑΣΦΑΛΕΙΑ ΠΑΙΔΙΩΝ: ΑΠΕΝΕΡΓΟΠΟΙΗΣΗ, ΕΝΕΡΓΟΠΟΙΗΣΗ ΜΕΤΩΠΙΚΟΥ ΑΕΡΟΣΑΚΟΥ ΣΥΝΟΔΗΓΟΥ

2



Οι ενδείξεις στο ταμπλό και οι ετικέτες **A** σε κάθε πλευρά του αλεξηλίου του συνοδηγού **3** (βλ. παράδειγμα ετικετών παραπάνω) παρέχονται για να σας υπενθυμίζουν αυτές τις οδηγίες.

Ενεργοποίηση airbag συνοδηγού



Από τη στιγμή που θα αφαιρέσετε το παιδικό κάθισμα από το κάθισμα του συνοδηγού, επανενεργοποιήστε τον airbag προκειμένου να εξασφαλίσετε την προστασία του συνοδηγού σε περίπτωση σύγκρουσης.

Για να επανενεργοποιήσετε το airbag: με το αυτοκίνητο σταματημένο και το διακόπτη κινητήρα κλειστό, πιέστε και περιστρέψτε την κλειδαριά 1 στη θέση ON.



Όταν ενεργοποιήσετε την ανάφλεξη, **πρέπει να ελέγξετε** ότι η προειδοποι-

ητική λειτουργίας  είναι αναμμένη στην οθόνη 2.

Σφάλματα λειτουργίας



Σε περίπτωση βλάβης στο σύστημα ενεργοποίησης/απενεργοποίησης του συνοδηγού airbag, εμφανίζονται τα εν-

δεικτικά  και  στο καντράν. Απενεργοποιήστε τον διακόπτη κινητήρα και ελέγξτε τη θέση της κλειδαριάς 1.

Ανάψτε ξανά τη μίζα: τα ενδεικτικά σβήνουν.

Εάν το πρόβλημα παραμένει, σηματοδοτεί αποτυχία του συστήματος. Σε αυτήν την περίπτωση, απαγορεύεται η τοποθέτηση παιδικού καθίσματος με φορά προς τα πίσω στο κάθισμα του συνοδηγού ή οποιοδήποτε άλλου επιβάρη να καθίσει στο κάθισμα.

ΑΣΦΑΛΕΙΑ ΠΑΙΔΙΩΝ: ΑΠΕΝΕΡΓΟΠΟΙΗΣΗ, ΕΝΕΡΓΟΠΟΙΗΣΗ ΜΕΤΩΠΙΚΟΥ ΑΕΡΟΣΑΚΟΥ ΣΥΝΟΔΗΓΟΥ

Συμβουλευθείτε ένα Επίσημο Συνεργείο της μάρκας το συντομότερο δυνατό.

ΘΕΣΗ ΟΔΗΓΗΣΗΣ

Θέση οδήγησης Αριστεροτίμονη έκδοση

2

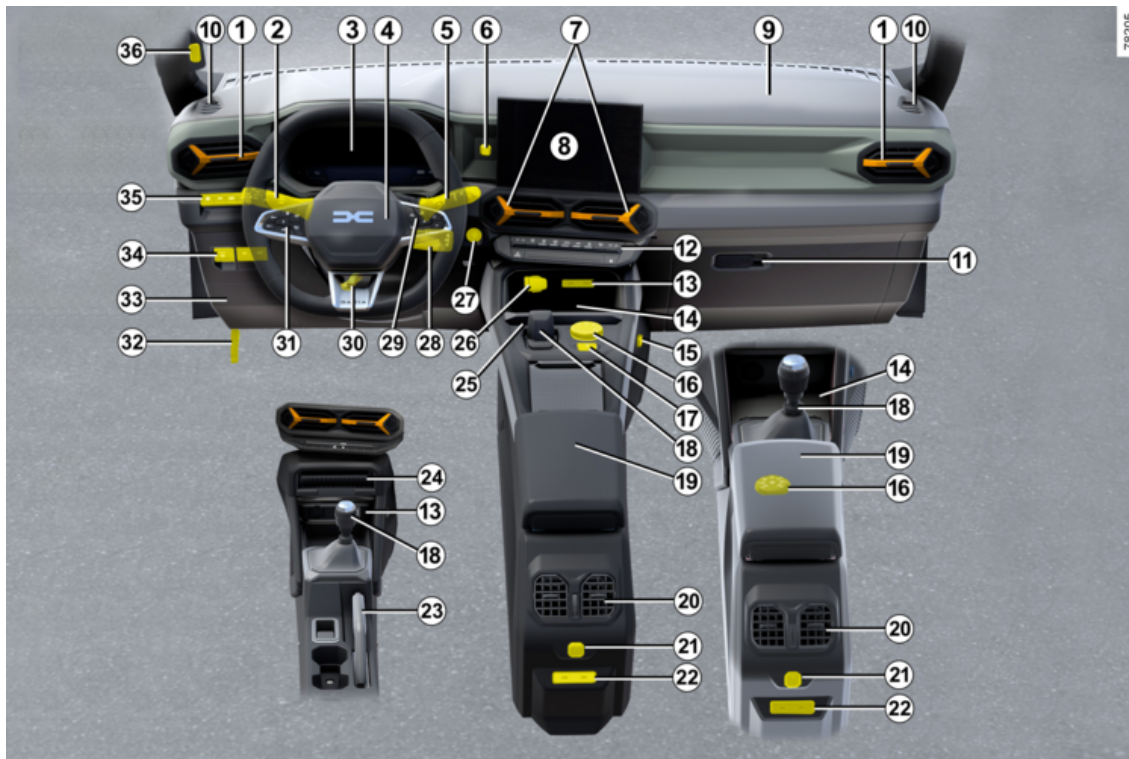

ΘΕΣΗ ΟΔΗΓΗΣΗΣ

Ο εξοπλισμός που περιγράφεται ΕΞΑΡΤΑΤΑΙ ΑΠΟ ΤΗΝ ΕΚΔΟΣΗ ΤΟΥ ΑΥΤΟΚΙΝΗΤΟΥ ΚΑΙ ΑΠΟ ΤΗ ΧΩΡΑ.

1. Πλαϊνοί αεραγωγοί.
2. Χειριστήριο:
 - Φλας,
 - εξωτερικών φώτων,
 - πίσω φώτων ομίχλης.
3. Καντράν.
4. Θέση airbag οδηγού, κόρνα.
5. Χειριστήριο κολώνας τιμονιού υαλοκαθαριστήρων/πλυστικής συσκευής παρμπρίζ και πίσω τζαμιού.
6. Θέση για τη θήκη τηλεφώνου.
7. Κεντρικοί αεραγωγοί
8. Οθόνη πολυμέσων.
9. Θέση airbag συνοδηγού.
10. Στόμιο συσκευής ξεθαμπώματος παραθύρου.
11. Ντουλαπάκι μικροαντικειμένων
12. Χειριστήρια για:
 - θέρμανση ή κλιματισμό,
 - εμπρός θερμαινόμενα καθίσματα,
 - φώτα αλάρμ·
 - κεντρικό κλείδωμα πορτών,
 - ...
13. Υποδοχές USB-C.

14. Ζώνη φόρτισης/χώρος αποθήκευσης τηλεφώνου
15. Θήκη πολλαπλών αξεσουάρ YouClip.
16. Επιλογέας λειτουργίας οδήγησης:
 - ενεργοποίηση/απενεργοποίηση της λειτουργίας ρυθμιστή καθόδου σε έδαφος με κλίση.
17. Κουμπί θέσης στάθμευσης στο αυτόματο κιβώτιο.
18. Μοχλός επιλογής ή, ανάλογα με το αυτοκίνητο, μοχλός ταχυτήτων.
19. Χώρος αποθήκευσης στο κεντρικό υποβραχιόνιο.
20. Πίσω αεραγωγοί.
21. Θήκη πολλαπλών αξεσουάρ YouClip.
22. Υποδοχές USB-C.
23. Χειρόφρενο.
24. Κάτω χώρος αποθήκευσης στο ταμπλό.
25. Θήκη τηλεφώνου
26. Πρίζα αξεσουάρ.
27. Κουμπί start/stop κινητήρα ή, ανάλογα με το όχημα, διακόπτης ανάφλεξης.
28. Χειριστήριο στο τιμόνι για το ραδιόφωνο.
29. Χειριστήρια για:

– εναλλαγής ενδείξεων του υπολογιστή ταξιδιού και του μενού εξατομικεύσης των ρυθμίσεων του αυτοκινήτου,
– τηλεχειρισμό ραδιοφώνου, συστήματος πλοήγησης.

30. Μοχλός ρύθμισης του τιμονιού σε ύψος και σε απόσταση.

31. Κύριος διακόπτης και χειριστήρια για τον ρυθμιστή ταχύτητας, τον περιοριστή ταχύτητας ή, ανάλογα με το αυτοκίνητο, το Stop and Go προσαρμοζόμενο ρυθμιστή ταχύτητας.

32. Μοχλός ανοίγματος καπνό.

33. Σταθερός χώρος αποθήκευσης και ασφαλισιοθήκη.

34. Χειριστήρια για:

- ενεργοποίηση/απενεργοποίηση του αυτόματου χειρόφρενου,
- Έλεγχος υγραερίου,
- άνοιγμα του πορτ-μπαγκάζ,
- ...

35. Χειριστήρια για:

- My Safety ενεργοποίηση/απενεργοποίηση,
- ηλεκτρική ρύθμιση ύψους δέσμης προβολέων,
- Λειτουργία ECO ενεργοποίησης/απενεργοποίησης,
- έλεγχος ενεργοποίησης/απενεργοποίησης για το traction control.
- Ενεργοποίηση/απενεργοποίηση της λειτουργίας Stop and Start.

ΘΕΣΗ ΟΔΗΓΗΣΗΣ

36. Εσωτερική κάμερα.

2

ΘΕΣΗ ΟΔΗΓΗΣΗΣ

ΘΕΣΗ ΟΔΗΓΗΣΗΣ, ΤΙΜΟΝΙ ΔΕΞΙΑ

2

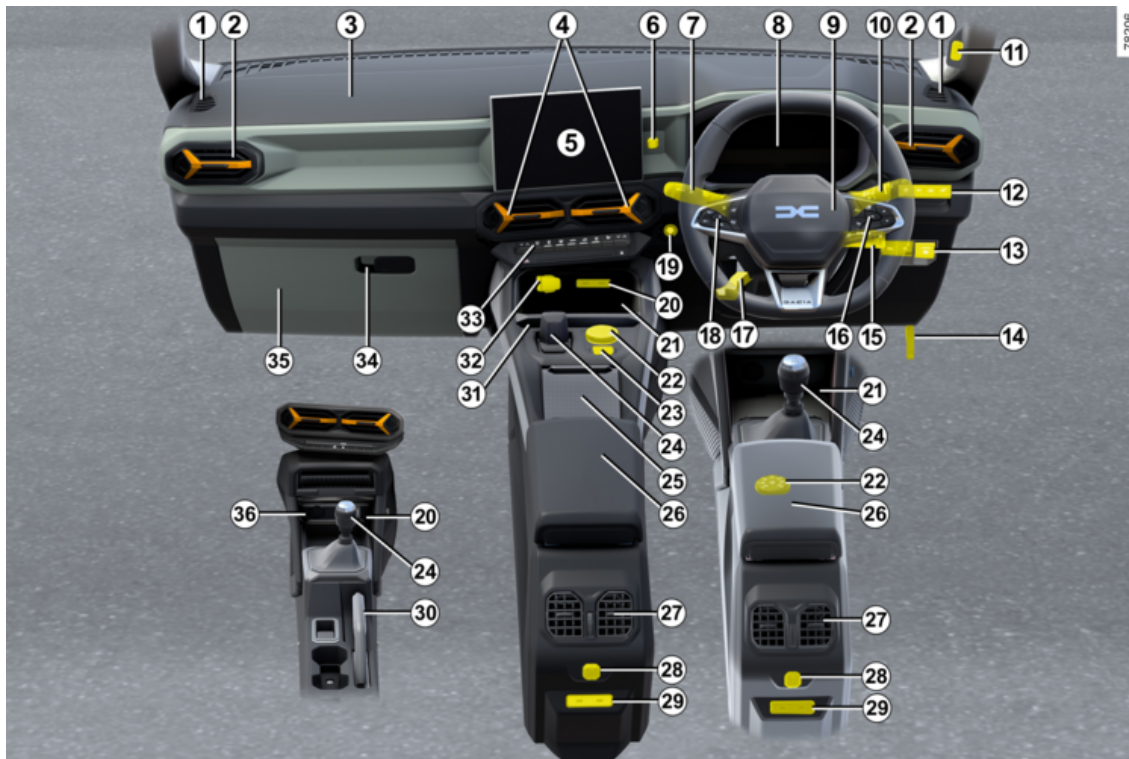

ΘΕΣΗ ΟΔΗΓΗΣΗΣ

Ο εξοπλισμός που περιγράφεται ΕΞΑΡΤΑΤΑΙ ΑΠΟ ΤΗΝ ΕΚΔΟΣΗ ΤΟΥ ΑΥΤΟΚΙΝΗΤΟΥ ΚΑΙ ΑΠΟ ΤΗ ΧΩΡΑ.

1. Στόμιο συσκευής ξεθαμπώματος παραθύρου.
2. Πλαϊνοί αεραγωγοί.
3. Θέση airbag συνοδηγού.
4. Κεντρικοί αεραγωγοί
5. Οθόνη πολυμέσων.
6. Θέση για τη θήκη τηλεφώνου.
7. Χειριστήριο:
 - Φλας,
 - εξωτερικών φώτων,
 - πίσω φώτων ομίχλης.
8. Καντράν.
9. Θέση airbag οδηγού, κόρνα.
10. Χειριστήριο κολώνας τιμονιού υαλοκαθαριστήρων/πλυστικής συσκευής παρμπρίζ και πίσω τζαμιού.
11. Εσωτερική κάμερα.
12. Χειριστήρια για:
 - My Safety ενεργοποίηση/απενεργοποίηση,
 - ηλεκτρική ρύθμιση ύψους δέσμης προβολέων,
 - Λειτουργία ECO ενεργοποίησης/απενεργοποίησης,
 - έλεγχος ενεργοποίησης/απενεργοποίησης για το traction control.

– Ενεργοποίηση/απενεργοποίηση της λειτουργίας Stop and Start.

13. Χειριστήρια για:

- ενεργοποίηση/απενεργοποίηση του αυτόματου χειρόφρενου,
- Έλεγχος υγραερίου,
- άνοιγμα του πορτ-μπαγκάζ,
- ...

14. Μοχλός ανοίγματος καπώ.

15. Χειριστήριο στο τιμόνι για το ραδιόφωνο.

16. Χειριστήρια για:

- εναλλαγής ενδείξεων του υπολογιστή ταξιδιού και του μενού εξατομίκευσης των ρυθμίσεων του αυτοκινήτου,
- τηλεχειρισμό ραδιοφώνου, συστήματος πλοήγησης.

17. Μοχλός ρύθμισης του τιμονιού σε ύψος και σε απόσταση.

18. Κύριος διακόπτης και χειριστήρια για τον ρυθμιστή ταχύτητας, τον περιοριστή ταχύτητας ή, ανάλογα με το αυτοκίνητο, το Stop and Go προσαρμοζόμενο ρυθμιστή ταχύτητας.

19. Κουμπί start/stop κινητήρα ή, ανάλογα με το όχημα, διακόπτης ανάφλεξης.

20. Υποδοχές USB-C.

21. Ζώνη φόρτισης/χώρος αποθήκευσης τηλεφώνου

22. Επιλογέας λειτουργίας οδήγησης:

- ενεργοποίηση/απενεργοποίηση της λειτουργίας ρυθμιστή καθόδου σε έδαφος με κλίση.

23. Κουμπί θέσης στάθμευσης στο αυτόματο κιβώτιο.

24. Μοχλός επιλογής ή, ανάλογα με το αυτοκίνητο, μοχλός ταχυτήτων.

25. Χώρος μικροαντικειμένων στην κεντρική κονσόλα

26. Χώρος αποθήκευσης στο κεντρικό υποβραχιόνιο.

27. Πίσω αεραγωγοί.

28. Θήκη πολλαπλών αξεσουάρ YouClip.

29. Υποδοχές USB-C.

30. Χειρόφρενο.

31. Θήκη τηλεφώνου

32. Πρίζα αξεσουάρ.

33. Χειριστήρια για:

- θέρμανση ή κλιματισμό,
- εμπρός θερμαινόμενα καθίσματα,
- φώτα αλάρμ·
- κεντρικό κλειδίωμα πορτών,
- ...

34. Ντουλαπάκι μικροαντικειμένων

35. Σταθερός χώρος αποθήκευσης και ασφαλειοθήκη.

ΘΕΣΗ ΟΔΗΓΗΣΗΣ

36. Κάτω χώρος αποθήκευσης στο ταμπλό.

2

ΥΠΟΛΟΓΙΣΤΗΣ ΤΑΞΙΔΙΟΥ

Γενικά

Υπολογιστής ταξιδιού **A** ή **B**

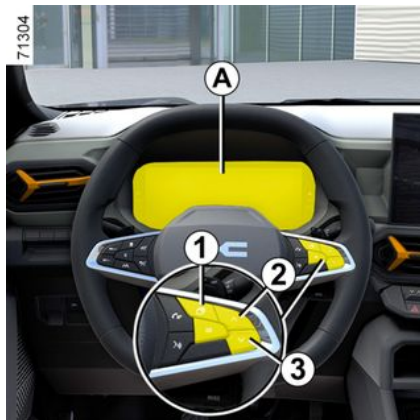

Ανάλογα με το αυτοκίνητο, επιτρέπει την εμφάνιση των ακόλουθων λειτουργιών στη ζώνη **5**. Επιλέξτε τις λειτουργίες πατώντας επαναλημμένα τον διακόπτη **2** ή **3**,

- χιλιόμετρα,
- παράμετροι ταξιδιού,
- μηνύματα πληροφοριών,
- μηνύματα βλάβης λειτουργίας (που σχετίζονται με την προειδοποιητική λυχνία ) ,

- προειδοποιητικά μηνύματα (σχετικά με την προειδοποιητική λυχνία

STOP),

- ECO παρακολούθηση,
- ανάλογα με το αυτοκίνητο, ροή ενέργειας,
- κλίσεις και πυξίδα αυτοκινήτου,
- πληροφορίες καθοδήγησης,
- πληροφορίες πολυμέσων (στο καντράν **A** μόνο).



Η ζώνη **4** μπορεί να προσαρμοστεί χρησιμοποιώντας το διακόπτη **1** και εμφανίζει τις ακόλουθες λειτουργίες:

- στροφόμετρο ή, ανάλογα με το αυτοκίνητο, μετρητής φόρτισης,
- βοηθήματα οδήγησης,
- πλοήγηση (στο καντράν **A** μόνο).

A

70599



2

B

62326

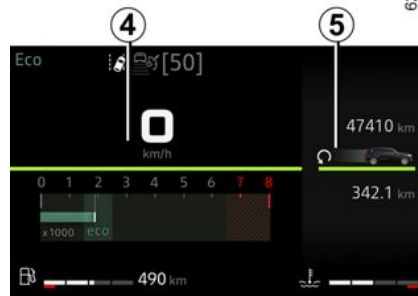

Επιλογές για εμφάνιση στη ζώνη **5**

ΥΠΟΛΟΓΙΣΤΗΣ ΤΑΞΙΔΙΟΥ

(η εμφάνιση των πληροφοριών εξαρτάται από τον εξοπλισμό του αυτοκινήτου και τη χώρα):

στ) Ανάγνωση μηνυμάτων καταγραφής ταξιδιών, βλαβών λειτουργίας και πληροφοριών,

β) Ρυθμίσεις ταξιδιού:

- Τη μέση κατανάλωση,
- στιγμιαία κατανάλωση,
- προβλεπόμενη αυτονομία με το καύσιμο που απομένει,
- χιλιόμετρα,
- μέση ταχύτητα,
- μέση κατανάλωση υγραερίου,
- προβλεπόμενη αυτονομία με το καύσιμο LPG που απομένει,
- Απόσταση υγραερίου,

γ) συνολική χιλιομετρική απόσταση και συσκευή καταγραφής χιλιόμετρων ταξιδιού και μέση ταχύτητα,

δ) επαναφέρετε τις πιέσεις των ελαστικών,

ε) αυτονομία προγραμματισμένης συντήρησης:

- Αυτονομία προγραμματισμένης συντήρησης:
- αυτονομία λαδιού.

στ) εκτιμώμενη αυτονομία με το αντιδραστήριο που απομένει,

ζ) ECO παρακολούθηση,

η) ανάλογα με το αυτοκίνητο, ροή ενέργειας,

θ) κλίσεις και πυξίδα αυτοκινήτου,

ι) πληροφορίες καθοδήγησης,

κ) πληροφορίες πολυμέσων (στο καντράν **A** μόνο),

λ) δείκτης θερμοκρασίας υγρού ψύξης αυτοκινήτου (Hybrid).

Επαναφορά του μερικού χιλιόμετροδείκτη και των παραμέτρων ταξιδιού (πλήκτρο επαναφοράς)

Επιλέγοντας την ένδειξη μιας ρύθμισης του ταξιδιού, πιέστε παρατεταμένα τον διακόπτη **2** ή **3** έως ότου η ένδειξη μηδενιστεί.

Επεξήγηση ορισμένων ενδείξεων μετά από Μηδενισμό των ενδείξεων

Οι τιμές της μέσης κατανάλωσης, της αυτονομίας και της μέσης ταχύτητας σταθεροποιούνται και αποκτούν νόημα, όσο μεγαλώνει η διανυθείσα απόσταση από τον τελευταίο Μηδενισμό των ενδείξεων.

Στα πρώτα χιλιόμετρα μετά από ένα Μηδενισμό των ενδείξεων είναι πιθανό να διαπιστώσετε ότι η αυτονομία αυξάνει όσο προχωράτε.

Αυτό οφείλεται στο γεγονός ότι λαμβάνει υπόψη τη μέση κατανάλωση από τον τελευταίο Μηδενισμό των ενδείξεων.

Ωστόσο, η μέση κατανάλωση μπορεί να μειωθεί όταν:

- το αυτοκίνητο βγαίνει από μια φάση επιτάχυνσης,
- Ο κινητήρας φθάνει στην κανονική θερμοκρασία λειτουργίας του (Μηδενισμός των ενδείξεων με κρύο κινητήρα).
- περνάτε από την κίνηση στην πόλη σε ανοικτό δρόμο.

Αυτόματος μηδενισμός των παραμέτρων ταξιδιού





Όταν ξεπεραστεί το ανώτατο όριο μίας από τις παραμέτρους, αυτή μηδενίζεται αυτόματα.

ΥΠΟΛΟΓΙΣΤΗΣ ΤΑΞΙΔΙΟΥ

Ρυθμίσεις ταξιδιού





Η εμφάνιση των πληροφοριών που περιγράφονται παρακάτω **ΕΞΑΡΤΑΤΑΙ ΑΠΟ ΤΟΝ ΕΞΟΠΛΙΣΜΟ ΤΟΥ ΑΥΤΟΚΙΝΗΤΟΥ ΚΑΙ ΑΠΟ ΤΗ ΧΩΡΑ.**

2

Παραδείγματα επιλογών	Επεξήγηση της επιλεγμένης ένδειξης
Κανένα αποθηκευ- μένο μήνυμα	α) Ημερολόγιο ταξιδιού. Διαδοχική εμφάνιση: – μηνύματα πληροφοριών (airbag OFF συνοδηγού, κ.λπ.), – μηνύματα δυσλειτουργιών ("Ελέγξτε σύστημα ψεκασμού", κ.λπ.).
Στιγμιαία  7.4 L/100	β) Παράμετροι ταξιδιού Στιγμιαία κατανάλωση. Αυτή η τιμή εμφανίζεται μετά την επίτευξη ταχύτητας περίπου 30 χλμ./ώρα.
Μέση  5.8 L/100	Μέση κατανάλωση μετά από τον τελευταίο Μηδενισμό των ενδείξεων. Η τιμή εμφανίζεται αφού το αυτοκίνητο διανύσει τουλάχιστον 400 μέτρα μετά από τον τελευταίο Μηδενισμό των ενδείξεων.
Αυτονομία  112.4 km	Προβλεπόμενη αυτονομία με το καύσιμο που απομένει. Η τιμή εμφανίζεται μετά από οδήγηση 400 μέτρων.
Απόσταση  112.4 km	Διανυθείσα απόσταση μετά από τον τελευταίο μηδενισμό των ενδείξεων.
Μέση  123.4 km/h	Μέση ταχύτητα μετά από τον τελευταίο Μηδενισμό των ενδείξεων. Η τιμή εμφανίζεται μετά από οδήγηση 400 μέτρων.

ΥΠΟΛΟΓΙΣΤΗΣ ΤΑΞΙΔΙΟΥ

2

Παραδείγματα επιλογών	Επεξήγηση της επιλεγμένης ένδειξης
Μέση LPG  --.- L/100	Μέση κατανάλωση υγραερίου. Εκτιμώμενη αυτονομία με το υγραέριο που απομένει. Απόσταση που διανύθηκε με υγραέριο από την τελευταία επαναφορά. γ) Καταγραφέας χιλιομέτρων ταξιδιού Διανυθείσα απόσταση μετά από τον τελευταίο μηδενισμό των ενδείξεων. Μέση ταχύτητα μετά από τον τελευταίο Μηδενισμό των ενδείξεων. Η τιμή εμφανίζεται μετά από οδήγηση 400 μέτρων. δ) Επαναφέρετε τις πιέσεις των ελαστικών. ➔ 213
Αυτονομία LPG  112.4 km	
Απόσταση LPG  112.4 km	
Απόσταση  112.4 km	
Μέση  123.4 km/h	
Πίεση ελαστικών επαν. πιέστε παρ	

ΥΠΟΛΟΓΙΣΤΗΣ ΤΑΞΙΔΙΟΥ

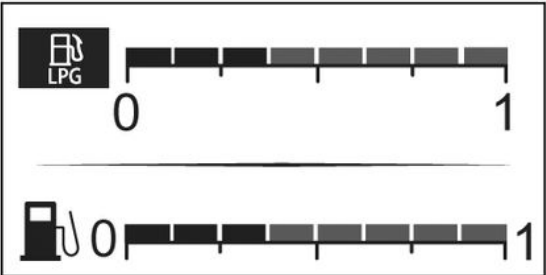
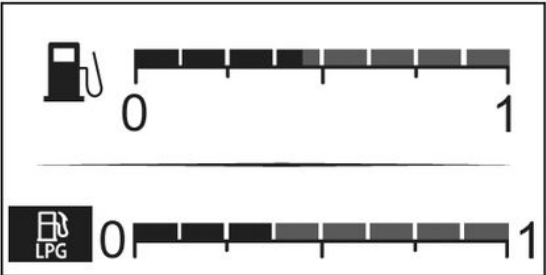
Παραδείγματα επιλογών	Επεξήγηση της επιλεγμένης ένδειξης
	<p>Βενζινοκίνητος τρόπος λειτουργίας.</p>
	<p>Λειτουργία υγραερίου.</p>

ΥΠΟΛΟΓΙΣΤΗΣ ΤΑΞΙΔΙΟΥ

2

Παραδείγματα επιλογών	Επεξήγηση της επιλεγμένης ένδειξης
Υπολογιστής ταξιδιού με μήνυμα αυτονομίας προγραμματισμένης συντήρησης	
Προγραμματισμένη συντήρηση σε 30 000 Km/12 μήνες	ε) αυτονομία πριν από την προγραμματισμένη συντήρηση. Με την ανάφλεξη αναμμένη και τον κινητήρα εκτός λειτουργίας , αποκτήστε πρόσβαση στις πληροφορίες αυτονομίας για τα χιλιόμετρα πριν από την προγραμματισμένη συντήρηση. Όταν η τιμή απόστασης ή χρόνου πλησιάζει το όριο της, υπάρχουν διάφορες περιπτώσεις:
Να προβλεφθεί προγραμματισμένη συντήρηση σε 300 Km/24 ημέρες	– αυτονομία λιγότερη από 1.500 χλμ. ή ένας μήνας : εμφανίζεται το μήνυμα "Προγραμματισμένη συντήρηση σε" συνοδευόμενο από το πλησιέστερο όριο (απόσταση ή χρόνος), – αν η αυτονομία είναι 0 χλμ. ή η ημερομηνία προγραμματισμένης συντήρησης έχει φτάσει: το μήνυμα "Απαιτείται σέρβις" εμφανίζεται με το ενδεικτικό  .
Απαιτείται σέρβις	Σε αυτήν την περίπτωση, η προγραμματισμένη συντήρηση του αυτοκινήτου πρέπει να πραγματοποιηθεί το συντομότερο δυνατό.
Επαναφορά: για επαναφορά του εύρους, πριν από το επόμενο σέρβις, πατήστε παρατεταμένα για περίπου 10 δευτερόλεπτα στο κουμπί " OK " έως ότου το εύρος πριν από το σέρβις εμφανίζεται σταθερά.	
Σημείωση: Εάν πραγματοποιηθεί σέρβις χωρίς αλλαγή λαδιού κινητήρα, θα πρέπει να μηδενιστεί μόνο η απόσταση πριν από το επόμενο σέρβις. Σε περίπτωση αλλαγής λαδιού κινητήρα, πρέπει να γίνει ταυτόχρονη επαναφορά της αυτονομίας προγραμματισμένης συντήρησης και λαδιού.	

ΥΠΟΛΟΓΙΣΤΗΣ ΤΑΞΙΔΙΟΥ

Παραδείγματα επιλογών	Επεξήγηση της επιλεγμένης ένδειξης
Υπολογιστής ταξιδιού με μήνυμα αυτονομίας προγραμματισμένης συντήρησης	
Αλλαγή λαδιού σε 30 000 km/24 μήνες	Αυτονομία λαδιού Με ανοικτό διακόπτη και κινητήρα σβηστό , έχετε πρόσβαση στις πληροφορίες αυτονομίας για να εμφανιστεί η αυτονομία πριν από την επόμενη αλλαγή λαδιού.
<p>Ανάλογα με το αυτοκίνητο, η αυτονομία λαδιού προσαρμόζεται στον τρόπο οδήγησης (συχνή οδήγηση με χαμηλές ταχύτητες, συχνά σβησίματα του κινητήρα, παρατεταμένη οδήγηση με τον κινητήρα στο ρελαντί, ρυμούλκηση ρυμούλκας...). Η απόσταση που απομένει μέχρι την επόμενη προγραμματισμένη αλλαγή λαδιού μπορεί συνεπώς, σε ορισμένες περιπτώσεις, να μειώνεται πιο γρήγορα από την απόσταση που διανύεται πραγματικά.</p> <p>Επαναφορά: για επαναφορά του εύρους, πριν από το επόμενο σέρβις, πατήστε παρατεταμένα για περίπου 10 δευτερόλεπτα στο κουμπί "OK" έως ότου το εύρος πριν από την αλλαγή λαδιού εμφανίζεται σταθερά.</p> <p>Σημείωση: εάν πραγματοποιηθεί σέρβις χωρίς αλλαγή λαδιού κινητήρα, θα πρέπει να μηδενιστεί μόνο η απόσταση πριν από το επόμενο σέρβις. Σε περίπτωση αλλαγής λαδιού κινητήρα, πρέπει να γίνει ταυτόχρονη επαναφορά της αυτονομίας προγραμματισμένης συντήρησης και λαδιού.</p>	
Προβλέψτε AdBlue πριν τα 2400 km	f) Εκτιμώμενη αυτονομία με το υπολειπόμενο αντιδραστήριο.

2

ΥΠΟΛΟΓΙΣΤΗΣ ΤΑΞΙΔΙΟΥ

Μηνύματα πληροφοριών

Βοηθούν στην εκκίνηση του αυτοκινήτου ή ενημερώνουν για μια επιλογή ή για μια κατάσταση οδήγησης.

Παρακάτω δίνονται παραδείγματα μηνυμάτων πληροφοριών.

Παράδειγμα μηνύματος	Επεξήγηση της επιλεγμένης ένδειξης
« Χειρόφρενο δεμένο »	Επισημαίνει ότι το χειρόφρενο είναι δεμένο.
« Τεστ λειτουργιών ελέγχου »	Εμφανίζεται, με ανοικτό διακόπτη, όταν πραγματοποιείται αυτόματος έλεγχος του αυτοκινήτου.
« Στρίψτε τιμόνι + START »	Γυρίστε ελαφρά το τιμόνι, ενώ πιέζετε το πλήκτρο εκκίνησης του αυτοκινήτου, για να ξεκλειδώσετε την κολώνα τιμονιού.

Μηνύματα δυσλειτουργιών

2

Αυτά εμφανίζονται μαζί με το ενδεικτικό  και υποδεικνύουν ότι πρέπει να οδηγήσετε πολύ προσεκτικά μέχρι ένα Επίσημο συνεργείο της μάρκας το συντομότερο δυνατό. Εάν δεν τηρήσετε αυτήν τη σύσταση, υπάρχει κίνδυνος πρόκλησης ζημιάς στο αυτοκίνητο

Εξαφανίζονται με ένα πάτημα του πλήκτρου επιλογής ένδειξης ή μετά από μερικά δευτε-ρόλεπτα και απομνημονεύονται στο ημερο-λόγιο ταξιδιού. Το ενδεικτικό  παραμένει αναμμένο Παραδείγματα μηνυμάτων δυσλειτουργιών παρουσιάζονται παρακάτω.

Παράδειγμα μηνύματος	Επεξήγηση της επιλεγμένης ένδειξης
« Καθαρίστε φίλτρο πετρελαίου »	Επισημαίνει την παρουσία νερού στο φίλτρο πετρελαίου. Συμβουλευθείτε το συντομότερο ένα Επίσημο Συνεργείο της μάρκας.
« Ελέγξτε το όχημα »	Δείχνει ότι υπάρχει βλάβη σε έναν από τους αισθητήρες πεντάλ, στο σύστημα διαχείρισης της μπαταρίας ή σε έναν αισθητήρα στάθμης λαδιού.
« Ελέγξτε αερόσακο »	Δείχνει ότι υπάρχει βλάβη στα συστήματα συγκράτησης που συμπληρώνουν τις ζώνες ασφαλείας Σε περίπτωση ατυχήματος, υπάρχει περίπτωση να μην ενεργοποιηθούν.
« Ελέγξτε σύστημα αντι-ρύπανσης »	<ul style="list-style-type: none"> – Υποδεικνύει βλάβη στο σύστημα φίλτρου σωματιδίων του αυτοκινήτου. – Δηλώνει ότι υπάρχει βλάβη στο σύστημα μείωσης εκπομπών όταν συνοδεύεται από το άναμμα του ενδεικτικού  → 171.
« Ελέγξτε κλήση SOS »	Επισημαίνει βλάβη στο σύστημα κλήσεων έκτακτης ανάγκης.

Τα μηνύματα κινδύνου

2

Εμφανίζονται μαζί με το **STOP** προειδοποιητικό φως και υποδεικνύουν ότι, για τη δική σας ασφάλεια, πρέπει να σταματήσετε το όχημα μόλις το επιτρέψουν οι συνθήκες κυκλοφορίας. Σβήστε τον κινητήρα του αυτοκινήτου σας και μην τον ξεκινήσετε ξανά Καλέστε ένα Επίσημο Συνεργείο της μάρκας

Παρακάτω δίνονται παραδείγματα μηνυμάτων κινδύνου. **Σημείωση:** τα μηνύματα εμφανίζονται στην οθόνη είτε μεμονωμένα είτε με εναλλαγή (όταν πρέπει να εμφανιστούν πολλά μηνύματα), μπορεί να συνοδεύονται από ένα ενδεικτικό και/ή ένα ηχητικό σήμα.

Παράδειγμα μηνύματος	Επεξήγηση της επιλεγμένης ένδειξης
« Κίνδυνος βλά- βης κινητήρα »	Επισημαίνει βλάβη του συστήματος ψεκασμού, υπερθέρμανση του κινητήρα του αυτοκινήτου ή ότι υπάρχει σοβαρό πρόβλημα στον κινητήρα.
« Βλάβη υποβοή- θησης τιμονιού »	Επισημαίνει πρόβλημα στο τιμόνι.
« Βλάβη συστήματος πέ- δησης »	Επισημαίνει ότι υπάρχει πρόβλημα στο σύστημα φρένων. Δέστε χειροκίνητα το αυτόματο χειρόφρενο και βεβαιωθείτε ότι το αυτοκίνητο είναι ακινητοποιημένο, χρησιμοποιώντας έναν τάκο
« Διάρθρωση ελαστικού »	Υποδεικνύει ότι τουλάχιστον ένα από τα ελαστικά έχει σκάσει ή έχει υπερβολικά χαμηλή πίεση.
« Ηλεκτρική βλάβη »	Δείχνει ότι υπάρχει πρόβλημα στο κύκλωμα φόρτισης της μπαταρίας του αυτοκινήτου (αλτερνέτορ...).
« Κίνδυνος βλά- βης κιβωτίου »	Υποδεικνύει ότι υπάρχει βλάβη στο αυτόματο κιβώτιο ταχυτήτων.

Οθόνες και όργανα ένδειξης

Καντράν Α

Η παρουσία και η λειτουργία των οθονών και των οργάνων ένδειξης **ΕΞΑΡΤΩΝΤΑΙ ΑΠΟ ΤΟΝ ΕΞΟΠΛΙΣΜΟ ΚΑΙ ΑΠΟ ΤΗ ΧΩΡΑ.**

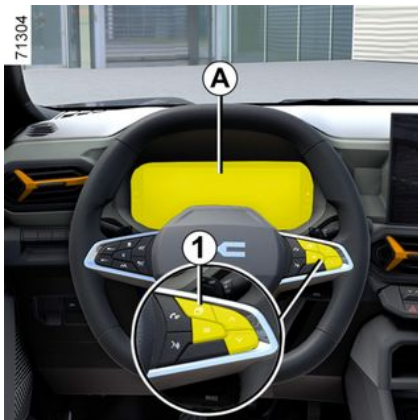

φωτίζεται με το άνοιγμα της πόρτας του οδηγού. Σε μερικές περιπτώσεις η εμφάνιση μιας προειδοποιητικής λυχνίας συνοδεύεται από ένα μήνυμα.

Επιλογή προβολών

Ανάλογα με το αυτοκίνητο, μπορεί να είναι διαθέσιμες διάφορες προβολές στο καντράν. Για να επιλέξετε μια προβολή, πατήστε το χειριστήριο **1** όσες φορές χρειάζεται για να μετακινηθείτε

στις διαφορετικές προβολές στο καντράν **A** μέχρι να φτάσετε στην επιθυμητή προβολή.

Όλες οι διαθέσιμες προβολές εμφανίζουν τις ακόλουθες βασικές πληροφορίες στο καντράν:

- ταχύμετρο,
- τις πληροφορίες σχετικά με τα ενεργοποιημένα βοηθήματα οδήγησης,
- περιοχή πληροφοριών.

Η προβολή **"Ελάχιστη"** εμφανίζει μόνο τις βασικές πληροφορίες στο καντράν.

Η **"Κλασσική"** προβολή εμφανίζει τις βασικές πληροφορίες, το στροφόμετρο και τον μετρητή ισχύος (ανάλογα με το αυτοκίνητο) στο καντράν.

Η προβολή **"Βοηθήματα οδήγησης"** εμφανίζει λεπτομερείς και στιγμιαίες πληροφορίες σχετικά με τα ενεργοποιημένα βοηθήματα οδήγησης στο καντράν. Για παράδειγμα, η εγγύτητα μιας λευκής γραμμής ή η πολύ κοντινή απόσταση από το προπορευόμενο αυτοκίνητο.

Η προβολή **"Πλοήγηση"** εμφανίζει τα ακόλουθα στον πίνακα οργάνων:

- βασικές πληροφορίες,
- τον οδικό χάρτη που αναπαράγεται από το smartphone σας και αντιγράφεται από το σύστημα πολυμέσων σε ολόκληρο το καντράν.

Σημείωση: για περισσότερες πληροφορίες σχετικά με την αναπαραγωγή του smartphone σας, ανατρέξτε στο εγχειρίδιο χρήσης πολυμέσων.

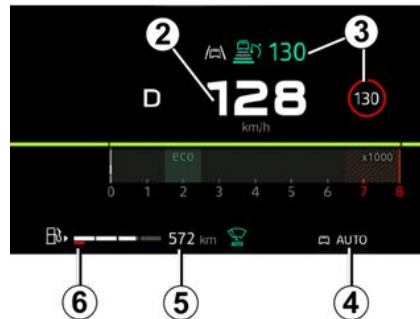

Οθόνη πληροφοριών

Ταχύμετρο **2**

Πληροφορίες για τα βοηθήματα οδήγησης **3**

Επιλεγμένη λειτουργία οδήγησης **4**
Προβλεπόμενη αυτονομία με το καύσιμο που απομένει **5**

Η τιμή εμφανίζεται μετά από οδήγηση 400 μέτρων ➔ **127**

Μετρητής καυσίμου **6**

Εάν η στάθμη βρίσκεται στο ελάχιστο, το ενδεικτικό  που είναι ενσωματω-

ΥΠΟΛΟΓΙΣΤΗΣ ΤΑΞΙΔΙΟΥ

μένο στον δείκτη εμφανίζεται με πορτοκαλί χρώμα και ακούγεται ένα ηχητικό σήμα.

Γεμίστε το ρεζερβουάρ με τουλάχιστον 8 λίτρα καυσίμου.

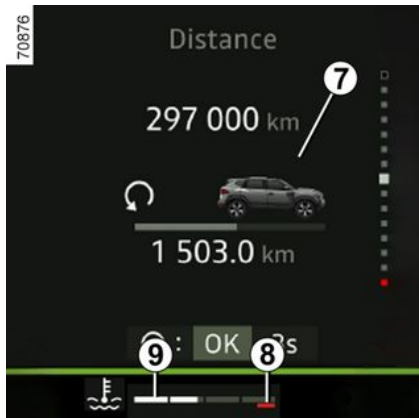

Δείκτης θερμοκρασίας υγρού ψύξης 9

Σε κανονική λειτουργία, ο δείκτης 9 πρέπει να βρίσκεται πριν την κόκκινη ζώνη 8.

Η βελόνα μπορεί να πλησιάσει αυτή τη ζώνη σε περίπτωση «εντατικών» συνθηκών χρήσης.

Δεν υπάρχει κίνδυνος παρά μόνο εάν ανάψει η προειδοποιητική λυχνία

STOP, συνοδευόμενη από ένα μή-

νυμα στο καντράν και ένα ηχητικό σήμα.

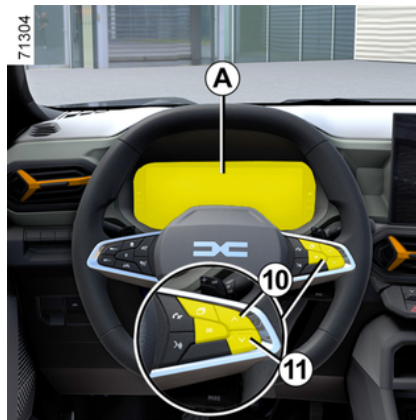

Περιοχή πληροφοριών 7

Ανάλογα με το αυτοκίνητο, χρησιμοποιήστε το χειριστήριο 10 ή 11 για να κάνετε αναζήτηση και να επιλέξετε τα διάφορα widget στο καντράν:

- πληροφορίες υπολογιστή ταξιδιού (χιλιόμετροδείκτης, μηνύματα προειδοποίησης κ.λπ.),
- πληροφορίες πολυμέσων (πυξίδα, πηγή ήχου που παίζει αυτήν τη στιγμή, κ.λπ.),
- ...

Καντράν B

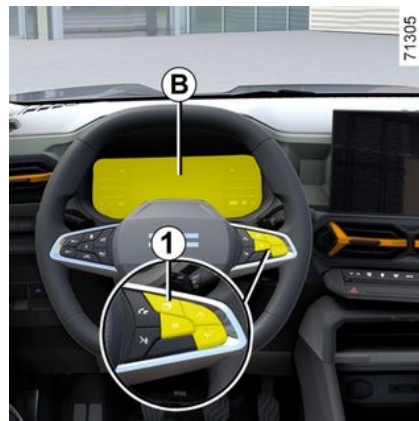

φωτίζεται με το άνοιγμα της πόρτας του οδηγού. Σε μερικές περιπτώσεις η εμφάνιση μιας προειδοποιητικής λυχνίας συνοδεύεται από ένα μήνυμα.

Επιλογή προβολών

Ανάλογα με το αυτοκίνητο, μπορεί να είναι διαθέσιμες διάφορες προβολές στο καντράν. Για να επιλέξετε μια προβολή, πατήστε το χειριστήριο 1 όσες φορές χρειάζεται για να μετακινηθείτε στις διαφορετικές προβολές στο καντράν B μέχρι να φτάσετε στην επιθυμητή προβολή.

Όλες οι διαθέσιμες προβολές εμφανίζουν τις ακόλουθες βασικές πληροφορίες στο καντράν:

ΥΠΟΛΟΓΙΣΤΗΣ ΤΑΞΙΔΙΟΥ

- ταχύμετρο,
- τις πληροφορίες σχετικά με τα ενεργοποιημένα βοηθήματα οδήγησης,
- περιοχή πληροφοριών.

Η προβολή "Ελάχιστη" εμφανίζει μόνο τις βασικές πληροφορίες στο καντράν.

Η "Κλασσική" προβολή εμφανίζει τις βασικές πληροφορίες, το στροφόμετρο και τον μετρητή ισχύος (ανάλογα με το αυτοκίνητο) στο καντράν.

Η προβολή "Βοηθήματα οδήγησης" εμφανίζει λεπτομερείς και στιγμιαίες πληροφορίες σχετικά με τα ενεργοποιημένα βοηθήματα οδήγησης στο καντράν. Για παράδειγμα, η εγγύτητα μιας λευκής γραμμής ή η πολύ κοντινή απόσταση από το προπορευόμενο αυτοκίνητο.

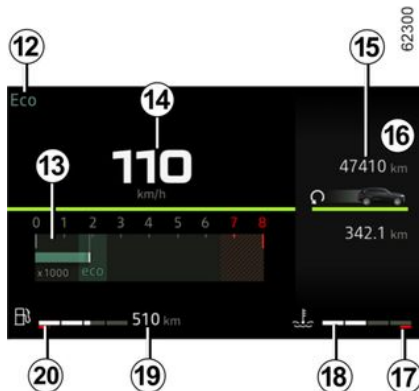

Οθόνη πληροφοριών

Ηχητικός συναγερμός υπερβολικής ταχύτητας

Ανάλογα με το όχημα και τη χώρα, η

προειδοποιητική λυχνία  ανάβει και ακούγεται ένα ηχητικό σήμα. Αυτό το ηχητικό σήμα ακούγεται μόλις το όχημα αναπτύξει ταχύτητα πάνω από 120 χλμ./ώρα. Αυτή η προειδοποιητική λυχνία παραμένει αναμμένη για όσο χρόνο το όχημα κινείται με ταχύτητα πάνω από 120 χλμ./ώρα.

Επιλεγμένη λειτουργία οδήγησης 12

Στροφόμετρο 13

(διαβαθμίσεις × 1.000)

Η εμφάνισή του ποικίλει ανάλογα με την επιλεγμένη εξατομίκευση στο καντράν. Ενδέχεται να μην εμφανίζεται, ανάλογα με το στυλ που έχετε επιλέξει.

Ταχύμετρο 14

Η οθόνη διαφέρει, ανάλογα με το στυλ που έχετε επιλέξει.

Ολικός χιλιόμετροδείκτης 15 → 127

Δείκτης θερμοκρασίας υγρού ψύξης 18

Σε κανονική λειτουργία, ο δείκτης 18 πρέπει να βρίσκεται πριν την κόκκινη ζώνη 17.

Η βελόνα μπορεί να πλησιάσει αυτή τη ζώνη σε περίπτωση «εντατικών» συνθηκών χρήσης.

Δεν υπάρχει κίνδυνος παρά μόνο εάν ανάψει η προειδοποιητική λυχνία

STOP, συνοδευόμενη από ένα μήνυμα στο καντράν και ένα ηχητικό σήμα.

Προβλεπόμενη αυτονομία με το καύσιμο που απομένει 19

Η τιμή εμφανίζεται μετά από οδήγηση 400 μέτρων → 127

Δείκτης καυσίμων 20

Εάν η στάθμη βρίσκεται στο ελάχιστο,

το ενδεικτικό  που είναι ενσωματωμένο στον δείκτη εμφανίζεται με πορτο-

ΥΠΟΛΟΓΙΣΤΗΣ ΤΑΞΙΔΙΟΥ

καλί χρώμα και ακούγεται ένα ηχητικό σήμα.

Γεμίστε το ρεζερβουάρ με τουλάχιστον 8 λίτρα καυσίμου.

Περιοχή πληροφοριών 16 → 125



Ανάλογα με το αυτοκίνητο, χρησιμοποιήστε το χειριστήριο **21** ή **22** για να κάνετε αναζήτηση και να επιλέξετε τα διάφορα widget στο καντράν:

- πληροφορίες υπολογιστή ταξιδιού (χιλιομετροδείκτης, μηνύματα προειδοποίησης κ.λπ.),
- πληροφορίες πολυμέσων (πυξίδα, πηγή ήχου που παίζει αυτήν τη στιγμή, κ.λπ.),
- ...

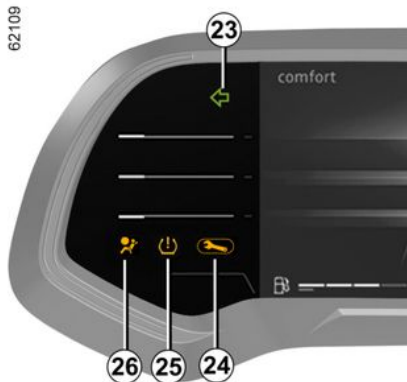

Δείκτες φλας **23**

Προειδοποιητική λυχνία **24** → 144

Προειδοποιητική λυχνία χαμηλής πίεσης ελαστικών **25** → 213

Προειδοποιητική λυχνία airbag **26** → 219



Προειδοποιητική λυχνία χειρόφρενου ή αυτόματου χειρόφρενου **27** → 194

Προειδοποιητική λυχνία επείγουσας διακοπής **28** → 144

Hybrid έκδοση

Καντράν A

ΥΠΟΛΟΓΙΣΤΗΣ ΤΑΞΙΔΙΟΥ

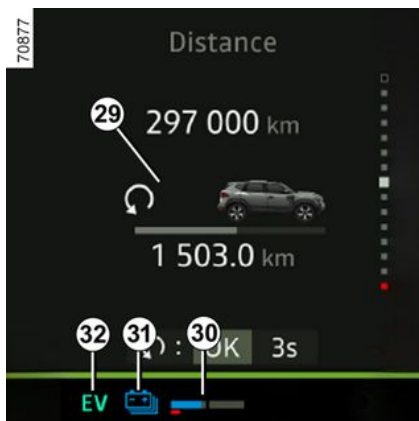

φωτίζεται με το άνοιγμα της πόρτας του οδηγού. Σε μερικές περιπτώσεις η εμφάνιση μιας προειδοποιητικής λυχνίας συνοδεύεται από ένα μήνυμα.

Υπολειπόμενη στάθμη μπαταρίας έλξης "υψηλής τάσης" 30

Η στάθμη της μπαταρίας έλξης είναι χαμηλή

Σε περίπτωση ακραίας χρήσης σε χαμηλή ταχύτητα, η φόρτιση της μπαταρίας έλξης ενδέχεται να πέσει πολύ χαμηλά.

Η προειδοποιητική λυχνία **31** εμφανίζεται με κίτρινο χρώμα για να σας προειδοποιήσει.

Η απόδοση του ηλεκτροκινητήρα περιορίζεται για να διασφαλιστεί ότι το Hybrid σύστημα λειτουργεί σωστά, έως

ότου εξασφαλιστεί επαρκές επίπεδο φόρτισης της μπαταρίας.

Προτιμήστε έναν πιο ομαλό τρόπο οδήγησης ή, αν είναι δυνατόν, σταματήστε το αυτοκίνητο χωρίς να σβήσετε την ανάφλεξη μέχρι να εμφανιστεί και πάλι η προειδοποιητική λυχνία **31** με μπλε χρώμα.

Όριο επικείμενης ακινητοποίησης

Σε περίπτωση ακραίας και παρατεταμένης χρήσης του αυτοκινήτου (π.χ. ρυμούλκηση ή οδήγηση σε συνθήκες εκτός δρόμου σε έδαφος με απότομη κλίση) σε ταχύτητες κάτω από 10 χλμ./ώρα, το επίπεδο φόρτισης ενδέχεται να φτάσει στο όριο επικείμενης ακινητοποίησης.

Ακούγεται ένας χαρακτηριστικός ήχος

και το ενδεικτικό  εμφανίζεται με κόκκινο χρώμα.

Εάν το επίπεδο φόρτισης εξακολουθεί να μειώνεται, η τιμή της ηλεκτρικής αυτονομίας δεν εμφανίζεται πλέον.

Εάν είναι εφικτό, σταματήστε το αυτοκίνητο όταν το επιτρέπουν οι συνθήκες κυκλοφορίας.

Αφήστε τον κινητήρα καύσης σε λειτουργία, έως ότου εξαφανιστούν τα ενδεικτικά.

Αυτό απαιτείται, ώστε να επαναφορτιστεί η μπαταρία έλξης.

Ενδεικτικό ηλεκτρικής λειτουργίας 32

Εμφανίζεται, όταν μόνο η μπαταρία έλξης ενεργοποιεί την κίνηση του αυτοκινήτου.

Περιοχή πληροφοριών 29

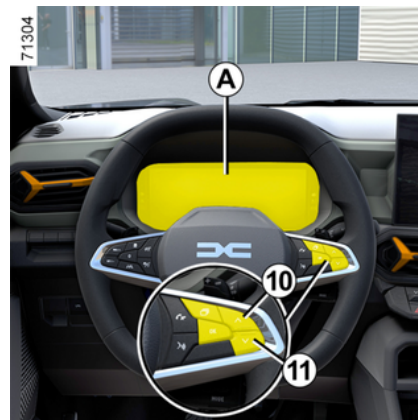

Ανάλογα με το αυτοκίνητο, χρησιμοποιήστε το χειριστήριο **10** ή **11** για να κάνετε αναζήτηση και να επιλέξετε τα διάφορα widget στο καντράν:

- πληροφορίες υπολογιστή ταξιδιού (χιλιομετροδείκτης, μηνύματα προειδοποίησης κ.λπ.),
- πληροφορίες πολυμέσων (πυξίδα, πηγή ήχου που παίζει αυτήν τη στιγμή, κ.λπ.),
- δείκτης ροής ενέργειας,
- δείκτης θερμοκρασίας υγρού ψύξης,

— ...
Καντράν Β

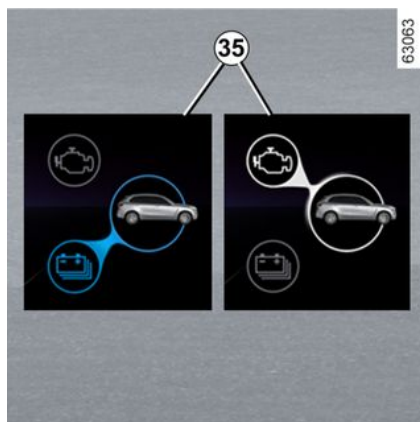
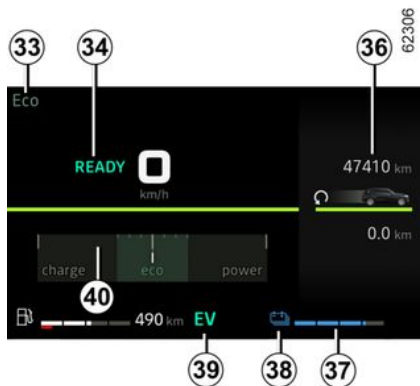

Επιλεγμένη λειτουργία οδήγησης **33**

Μήνυμα που υποδεικνύει ότι το αυτοκίνητο είναι έτοιμο να ξεκινήσει **34**

Το μήνυμα READY εμφανίζεται όταν ενεργοποιηθεί η ανάφλεξη του αυτοκινήτου και εξαφανίζεται όταν η ταχύτητα του αυτοκινήτου ξεπεράσει τα 5 χλμ./ώρα km/h περίπου.

Δείκτης ροής ενέργειας **35** → **28**

Η οθόνη διαφέρει, ανάλογα με το στυλ που έχετε επιλέξει.

Περιοχή πληροφοριών **36** → **125**

Υπολειπόμενη στάθμη μπαταρίας έλξης "υψηλής τάσης" **37**

Η στάθμη της μπαταρίας έλξης είναι χαμηλή

Σε περίπτωση ακραίας χρήσης σε χαμηλή ταχύτητα, η φόρτιση της μπαταρίας έλξης ενδέχεται να πέσει πολύ χαμηλά.

Η προειδοποιητική λυχνία **38** εμφανίζεται με κίτρινο χρώμα για να σας προειδοποιήσει.

Η απόδοση του ηλεκτροκινήτρου περιορίζεται για να διασφαλιστεί ότι το Hybrid σύστημα λειτουργεί σωστά, έως ότου εξασφαλιστεί επαρκές επίπεδο φόρτισης της μπαταρίας.

Προτιμήστε έναν πιο ομαλό τρόπο οδήγησης ή, αν είναι δυνατόν, σταμα-

τήστε το αυτοκίνητο χωρίς να σβήσετε την ανάφλεξη μέχρι να εμφανιστεί και πάλι η προειδοποιητική λυχνία **38** με μπλε χρώμα.

Όριο επικείμενης ακινητοποίησης

Σε περίπτωση ακραίας και παρατεταμένης χρήσης του αυτοκινήτου (π.χ. ρυμούλκηση ή οδήγηση σε συνθήκες εκτός δρόμου σε έδαφος με απότομη κλίση) σε ταχύτητες κάτω από 10 χλμ./ώρα km/h, το επίπεδο φόρτισης ενδέχεται να φτάσει στο όριο επικείμενης ακινητοποίησης.

Ακούγεται ένας χαρακτηριστικός ήχος

και το ενδεικτικό  εμφανίζεται με κόκκινο χρώμα.

Εάν το επίπεδο φόρτισης εξακολουθεί να μειώνεται, η τιμή της ηλεκτρικής αυτονομίας δεν εμφανίζεται πλέον.

Εάν είναι εφικτό, σταματήστε το αυτοκίνητο όταν το επιτρέπουν οι συνθήκες κυκλοφορίας.

Αφήστε τον κινητήρα καύσης σε λειτουργία, έως ότου εξαφανιστούν τα ενδεικτικά.

Αυτό απαιτείται, ώστε να επαναφορτιστεί η μπαταρία έλξης.

Προειδοποιητική λυχνία ηλεκτρικής λειτουργίας **39**

ΥΠΟΛΟΓΙΣΤΗΣ ΤΑΞΙΔΙΟΥ

Εμφανίζεται, όταν μόνο η μπαταρία έλξης ενεργοποιεί την κίνηση του αυτοκινήτου.

Μετρητής κατανάλωσης ενέργειας
40 → 206



Ανάλογα με το αυτοκίνητο, χρησιμοποιήστε το χειριστήριο **21** ή **22** για να κάνετε αναζήτηση και να επιλέξετε τα διάφορα widget στο καντράν:

- πληροφορίες υπολογιστή ταξιδιού (χιλιόμετροδείκτης, μηνύματα προειδοποίησης κ.λπ.),
- πληροφορίες πολυμέσων (πυξίδα, πηγή ήχου που παίζει αυτήν τη στιγμή, κ.λπ.),
- δείκτης ροής ενέργειας,
- δείκτης θερμοκρασίας υγρού ψύξης,
- ...

Προειδοποίηση ελάχιστης στάθμης λαδιού κινητήρα

Κατά την εκκίνηση του κινητήρα, η οθόνη του πίνακα οργάνων σας ειδοποιεί όταν επιτευχθεί η ελάχιστη στάθμη λαδιού → **356**.

Όταν εμφανιστεί η προειδοποίηση για πρώτη φορά, μπορείτε να τη διαγράψετε πιέζοντας τον διακόπτη "OK".

Οι ακόλουθες προειδοποιήσεις θα καταργηθούν αυτόματα μετά από περίπου 30 δευτερόλεπτα.

Καντράν σε μίλια

(δυνατότητα εναλλαγής της ένδειξης σε χλμ./ώρα)

Με το αυτοκίνητο σταματημένο και τον κινητήρα σε λειτουργία, από την οθόνη πολυμέσων επιλέξτε τον κόσμο "Όχημα", μετά το μενού "Ρυθμίσεις", "Σύστημα", μετά "Μονάδες" "" και στη συνέχεια "Ταχύτητα".

Επιλέξτε km/h ή mph.

Ανατρέξτε στις οδηγίες χρήσης του συστήματος πολυμέσων για να επιλέξετε τη μονάδα.

Σημείωση: Και στις δύο περιπτώσεις, μετά από απενεργοποίηση της μπαταρίας, ο υπολογιστής ταξιδιού επανέρχεται αυτόματα στη μονάδα μέτρησης που είχε ρυθμιστεί αρχικά.

Το ταχύμετρο και ορισμένες από τις πληροφορίες απόστασης που εμφανίζονται στον πίνακα οργάνων μετατρέπονται.

Ακολουθήστε την ίδια διαδικασία για να επιστρέψετε στην προηγούμενη μονάδα μέτρησης.

Σημείωση: και στις δύο περιπτώσεις, μετά από απενεργοποίηση της μπαταρίας, ο υπολογιστής ταξιδιού επανέρχεται αυτόματα στη μονάδα μέτρησης που είχε ρυθμιστεί αρχικά.

Για περαιτέρω πληροφορίες, ανατρέξτε στις οδηγίες χρήσης πολυμέσων.



Για να χρησιμοποιήσετε ορισμένες λειτουργίες υποβοήθησης οδήγησης, είναι απαραίτητο να αλλάξετε τη μονάδα μέτρησης στον πίνακα οργάνων για να λάβετε τις σωστές πληροφορίες όταν οδηγείτε σε μια χώρα όπου οι μονάδες ταχύτητας διαφέρουν από αυτές που έχουν οριστεί ως προεπιλεγμένες στο όχημά σας.



Για λόγους ασφαλείας, κάνετε αυτούς τους χειρισμούς με το όχημα σταματημένο.

Μενού εξατομίκευσης ρυθμίσεων αυτοκινήτου



Ανάλογα με τον εξοπλισμό του αυτοκινήτου, αυτή η λειτουργία σας επιτρέπει να ενεργοποιήσετε/απενεργοποιήσετε και να ρυθμίσετε ορισμένες λειτουργίες του αυτοκινήτου.

Πρόσβαση στο μενού ρυθμίσεων

Με το αυτοκίνητο σταματημένο και τον κινητήρα σε λειτουργία, από την οθόνη πολυμέσων **1**, επιλέξτε τον κόσμο "Όχημα" πατήστε το μενού "Όχημα" και, στη συνέχεια, την καρτέλα "Εξωτερικοί" για να αποκτήσετε πρόσβαση στις διάφορες ρυθμίσεις.

Επιλογή των ρυθμίσεων

Επιλέξτε μια καρτέλα και, στη συνέχεια, τη λειτουργία που πρέπει να τροποποιηθεί (η οθόνη εξαρτάται από τον εξοπλισμό του αυτοκινήτου και τη χώρα):

α) "Πρόσβαση":

- "Αυτόματο κλείδωμα των ανοιγόμενων μερών εν κινήσει",
- "Κλείδωμα/ξεκλείδωμα σε λειτουργία hands-free",
- ...

β) "Καλωσορίσατε":

- "Κινούμενη εικόνα εξωτερικού φωτισμού",
- "Ήχος καλωσορίσματος ανοίγματος πόρτας",
- "Αυτόματο άνοιγμα εξωτερικών καθρεφτών",
- "Αυτόματη πλαφονιέρα",
- ...

γ) "Φώτα οδήγησης":

- "Προσαρμοζόμενος φωτισμός",
- "Επιλογή πλευράς οδήγησης",

- ...

δ) "Υαλοκαθαριστήρες":

- "Ενεργοποίηση πίσω υαλοκαθαριστήρα κατά την επιλογή της όπισθεν",
- "Αυτόματη σάρωση παρμπρίζ",
- ...

Ανάλογα με τη λειτουργία, επιλέξτε:

- "ON" ή "OFF" για να το ενεργοποιήσετε ή να το απενεργοποιήσετε,

ή

- ρύθμιση για το χρονικό διάστημα που θα ανάψουν τα φώτα (π.χ. για τη λειτουργία "Εξωτερικός συνοδευτικός φωτισμός (follow-me-home)").

Για περαιτέρω πληροφορίες, ανατρέξτε στις οδηγίες χρήσης πολυμέσων.



Για λόγους ασφαλείας, κάνετε αυτούς τους χειρισμούς με το όχημα σταματημένο.

ΥΠΟΛΟΓΙΣΤΗΣ ΤΑΞΙΔΙΟΥ

Ώρα και εξωτερική θερμοκρασία

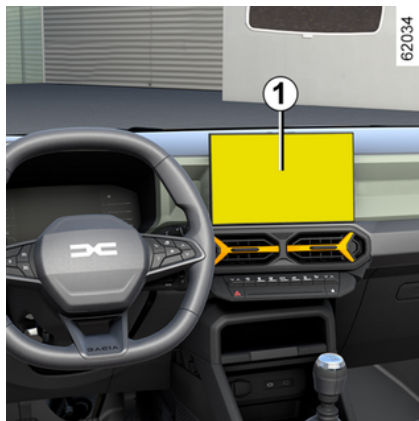

Η ώρα και η εξωτερική θερμοκρασία εμφανίζονται στην οθόνη πολυμέσων **1**.

Ανάλογα με το αυτοκίνητο, μπορείτε να ρυθμίσετε την ώρα από την οθόνη πολυμέσων **1**, επιλέξτε τον κόσμο "Όχημα", πατήστε το μενού "Ρυθμίσεις" και στη συνέχεια "Ημερομηνία και ώρα".

Μπορείτε να αποκτήσετε πρόσβαση σε διάφορες ρυθμίσεις:

- "Μορφή ώρας",
- "Επιλογή ζώνης ώρας",
- "Ρύθμιση της ζώνης ώρας",
- ...

Για περαιτέρω πληροφορίες, ανατρέξτε στις οδηγίες χρήσης πολυμέσων.

Ένδειξη εξωτερικής θερμο- κρασί- ας

Ιδιαίτερη περίπτωση:

Όταν η εξωτερική θερμοκρασία είναι μεταξύ -3°C και $+3^{\circ}\text{C}$, τα ψηφία $^{\circ}\text{C}$ αναβοσβήνουν (για να επισημάνουν τον κίνδυνο πάγου στο δρόμο).



Ένδειξη εξωτερικής θερμο- κρασίας

Ο σχηματισμός πάγου στο οδόστρωμα σχετίζεται με τις κλιματικές συνθήκες, τοπική υγρασία του αέρα και θερμοκρασία. Επομένως η εξωτερική θερμοκρασία δεν αρκεί από μόνη της για την ανίχνευση ύπαρξης πάγου.



Σε περίπτωση διακοπής της ηλεκτρικής τροφοδοσίας (αποσύνδεση μπαταρίας, κομμένο καλώδιο τροφοδοσίας...), σκόπιμο είναι να ρυθμίσετε ξανά την ώρα.

Για την ασφάλειά σας, σας συνιστούμε να διορθώνετε την ώρα με το αυτοκίνητο σταματημένο.

ΠΡΟΕΙΔΟΠΟΙΗΤΙΚΕΣ ΛΥΧΝΙΕΣ

2 Η παρουσία και η λειτουργία των προειδοποιητικών λυχνιών ΕΞΑΡΤΑΤΑ ΑΠΟ ΤΟΝ ΕΞΟΠΛΙΣΜΟ ΚΑΙ ΤΗ ΧΩΡΑ.

Στο καντράν A ή B



Η απουσία οπτικού ή ηχητικού σήματος επισημαίνει βλάβη του καντράν. Κατά συνέπεια είναι υποχρεωτικό να σταματήσετε άμεσα (μόλις το επιτρέψουν οι συνθήκες κυκλοφορίας). Βεβαιωθείτε ότι το αυτοκίνητο είναι σωστά ακινητοποιημένο και καλέστε ένα Επίσημο συνεργείο της μάρκας.



Η προειδοποιητική λυχνία



σημαίνει ότι πρέπει να μεταβείτε **πολύ προσεκτικά σε εξουσιοδοτημένο αντιπρόσωπο το συντομότερο δυνατό**. Εάν δεν τηρήσετε αυτήν τη σύσταση, υπάρχει κίνδυνος πρόκλησης ζημιάς στο αυτοκίνητό σας



Για την ασφάλειά σας, η προειδοποιητική λυχνία

STOP

απαιτεί την άμεση στάση του οχήματος, μόλις το επιτρέψουν οι συνθήκες κυκλοφορίας. Θέστε τον κινητήρα εκτός λειτουργίας και μην τον επανεκκινήσετε. Καλέστε ένα Επίσημο συνεργείο της μάρκας.



Προειδοποιητική λυχνία

Εάν εμφανιστεί με κόκκινο χρώμα κατά την οδήγηση και συνοδεύεται από τη

φωτεινή ένδειξη **STOP**, απαιτείται να σταματήσετε, μόλις το επιτρέψουν οι συνθήκες κυκλοφορίας, για λόγους

ΠΡΟΕΙΔΟΠΟΙΗΤΙΚΕΣ ΛΥΧΝΙΕΣ

ασφαλείας. Θέστε τον κινητήρα εκτός λειτουργίας και μην τον επανεκκινήσετε. Καλέστε ένα Επίσημο συνεργείο της μάρκας. Εάν εμφανιστεί με κίτρινο χρώμα κατά την οδήγηση και συνοδεύ-

εται από το ενδεικτικό , επισκεφτείτε ένα Επίσημο Συνεργείο της μάρκας το συντομότερο δυνατόν. **Εν τω μεταξύ, οδηγήστε με προσοχή.** Εάν δεν τηρήσετε αυτήν τη σύσταση, υπάρχει κίνδυνος πρόκλησης ζημιάς στο αυτοκίνητό σας

 **Ενδεικτικό φώτων θέσης (μικρή σκάλα)**

 **Ενδεικτικό λειτουργίας φώτων διασταύρωσης (μεσαία σκάλα)**

 **Ενδεικτικό φώτων πορείας (μεγάλη σκάλα)**

 **Προειδοποιητική λυχνία αυτόματων φώτων πορείας → 154**

 **Ενδεικτικό εμπρός προβολέων ομίχλης**

 **Ενδεικτικό πίσω φώτων ομίχλης**

 **Ενδεικτική λυχνία αριστερού φλας**

 **Ενδεικτική λυχνία δεξιού φλας**

 **Προειδοποιητική λυχνία ρύθμισης προβολέων**

 **Προειδοποιητική λυχνία ανοικτής πόρτας(ών) → 64**

 **Προειδοποιητική λυχνία που δείχνει την ενεργοποίηση του χειρόφρενου και του αυτόματου χειρόφρενου → 194**

 **Ενδεικτικό προειδοποίησης αναστολής της λειτουργίας του κινητήρα → 183**

 **Προειδοποιητική λυχνία μη διαθέσιμης αναστολής της λειτουργίας του κινητήρα → 183**

 **Ενδεικτική λυχνία υγραερίου → 43**

 **Προειδοποιητική λυχνία χαμηλής στάθμης καυσίμου**

Ανάβει με πορτοκαλί χρώμα με το άνοιγμα του διακόπτη ή την εκκίνηση

του κινητήρα και, ανάλογα με το αυτοκίνητο, σβήνει μετά από μερικά δευτερόλεπτα ή εμφανίζεται με λευκό χρώμα. Εάν εμφανιστεί πορτοκαλί χρώμα κατά τη διάρκεια της οδήγησης και ακουστεί ένα ηχητικό σήμα, γεμίστε το ρεζερβουάρ με τουλάχιστον 8 λίτρα καυσίμου. Έχετε περίπου 50 χλμ. αυτονομίας καυσίμου.

 **Προειδοποιητική λυχνία χαμηλής στάθμης υγραερίου → 43**

 **Φλας γιαAirbag**

Ανάβει με το άνοιγμα του διακόπτη και σβήνει μετά από μερικά δευτερόλεπτα. Εάν δεν ανάβει όταν είναι ανοικτός ο διακόπτης, εάν ανάβει όταν είναι αναμμένος ο κινητήρας ή εάν αναβοσβήνει, αυτό σημαίνει ότι υπάρχει βλάβη στο σύστημα.

Συμβουλευθείτε αμέσως ένα Επίσημο Συνεργείο της μάρκας.

 **Προειδοποιητική λυχνία πίεσης λαδιού**

Ανάβει με το άνοιγμα του διακόπτη ή με την εκκίνηση του κινητήρα και σβήνει μετά από μερικά δευτερόλεπτα.

Εάν ανάψει καθ' οδόν, μαζί με την

προειδοποιητική λυχνία  και

ΠΡΟΕΙΔΟΠΟΙΗΤΙΚΕΣ ΛΥΧΝΙΕΣ

ένα ηχητικό σήμα, σταματήστε υποχρεωτικά και σβήστε τον κινητήρα.

Ελέγξτε τη στάθμη λαδιού → 356.

Εάν η στάθμη είναι σωστή, η λυχνία έχει ανάψει για άλλο λόγο: επικοινωνήστε με έναν εξουσιοδοτημένο Αντιπρόσωπο χωρίς καθυστέρηση.



Προειδοποιητική λυχνία θερμοκρασίας υγρού ψύξης

Ανάβει με μπλε χρώμα όταν ανοίγετε το διακόπτη ή εκκινείτε τον κινητήρα.

Εάν γίνει κόκκινη, σταματήστε και αφήστε τον κινητήρα να λειτουργήσει στο ρελαντί για ένα ή δύο λεπτά.

Η θερμοκρασία πρέπει να πέσει και η προειδοποιητική λυχνία πρέπει να σβήσει ή να γίνει ξανά μπλε. Αλλιώς, σβήστε τον κινητήρα. Αφήστε τον κινητήρα να κρυώσει πριν ελέγξετε το υγρό ψύξης.

Καλέστε ένα Επίσημο συνεργείο της μάρκας.



Προειδοποιητική λυχνία ηλεκτροτεχνικού συστήματος

Ανάβει μαζί με την προειδοποιητική λυ-

χνία **STOP** και ακούγεται ένα ηχητικό σήμα όταν η θερμοκρασία του ηλεκτρικού συγκροτήματος είναι πολύ υψηλή. Σταματήστε το αυτοκίνητο και

κλείστε τον διακόπτη. Συμβουλευθείτε ένα Επίσημο Συνεργείο της μάρκας.

Εάν ανάψει συνοδευόμενο από το

ενδεικτικό **STOP, ένα ηχητικό σήμα και το μήνυμα "ΒΓΕΙΤΕ ΕΞΩ ΜΕ ΑΣΦΑΛΕΙΑ"**, απενεργοποιήστε τον διακόπτη κινητήρα και μην επανεκκινήσετε το αυτοκίνητο. Απομακρυνθείτε από το αυτοκίνητο και συμβουλευθείτε ένα Επίσημο Συνεργείο της μάρκας.



Το μήνυμα "ΒΓΕΙΤΕ ΕΞΩ ΜΕ ΑΣΦΑΛΕΙΑ" συνοδευόμενο από το ενδεικτικό προειδοποίησης



και ένα ηχητικό σήμα υποδεικνύει ότι για την ασφαλεία σας, πρέπει να σταματήσετε αμέσως το αυτοκίνητο, ανάλογα με τις συνθήκες κυκλοφορίας. Κλείστε τον διακόπτη. Αφήστε τον κλειστό. Βγείτε από το αυτοκίνητο, βγάλτε όλους τους επιβάτες από το αυτοκίνητο και κρατήστε τους μακριά από το αυτοκίνητο και την κυκλοφορία.

Κίνδυνοι πυρκαγιάς.



Σε περίπτωση στάθμευσης στην άκρη του δρόμου, είναι απαραίτητο να προειδοποιήσετε τους άλλους οδηγούς για την παρουσία του αυτοκινήτου σας, χρησιμοποιώντας ένα τρίγωνο ασφαλείας ή με όποια άλλα μέσα επιβάλλει η τοπική νομοθεσία της χώρας στην οποία βρίσκεστε.



Προειδοποιητική λυχνία βλάβης ηλεκτροτεχνικού συστήματος

Όταν ενεργοποιηθεί, υποδηλώνει μια ηλεκτροτεχνική βλάβη που σχετίζεται με το ηλεκτρικό συγκρότημα (μπαταρία κίνησης και ηλεκτροκινητήρας).

Συμβουλευθείτε αμέσως ένα Επίσημο Συνεργείο της μάρκας.



Προειδοποιητική λυχνία βλάβης ηλεκτροκινητήρα

Όταν ανάβει, υποδηλώνει βλάβη στο ηλεκτροτεχνικό σύστημα που συνδέεται με τον ηλεκτροκινητήρα. Συμβουλευθείτε αμέσως ένα Επίσημο Συνεργείο της μάρκας.



Προειδοποιητική λυχνία δείκτη μπαταρίας κίνησης

ΠΡΟΕΙΔΟΠΟΙΗΤΙΚΕΣ ΛΥΧΝΙΕΣ

Εμφανίζεται με κίτρινο χρώμα, όταν το επίπεδο φόρτισης της μπαταρίας κίνησης έχει φτάσει στο επίπεδο της "ρεζέρβας" → 135.



Προειδοποιητική λυχνία βλάβης της μπαταρίας κίνησης

Αν εμφανιστεί, συνοδευόμενη από την

προειδοποιητική λυχνία , αυτό δείχνει βλάβη που σχετίζεται με τη λειτουργία της μπαταρίας κίνησης. Συμβουλευθείτε αμέσως ένα Επίσημο Συνεργείο της μάρκας.



Προειδοποιητική λυχνία φόρτισης μπαταρίας 12 V

Ανάβει με το άνοιγμα του διακόπτη ή με την εκκίνηση του κινητήρα και σβήνει μετά από μερικά δευτερόλεπτα.

Εάν ανάψει καθ' οδόν μαζί με την

προειδοποιητική λυχνία **STOP** και ένα ηχητικό σήμα, επισημαίνεται υπερφόρτιση ή αποφόρτιση στο ηλεκτρικό κύκλωμα.

Σταματήστε μόλις το επιτρέψουν οι κυκλοφοριακές συνθήκες και συμβουλευτείτε ένα Επίσημο Συνεργείο της μάρκας.



EV Ενδεικτικό ηλεκτρικής λειτουργίας

Εμφανίζεται μόνο όταν ο ηλεκτροκινητήρας και η μπαταρία κίνησης παρέχουν την ισχύ για την κίνηση του οχήματος → 28.



ECO Ενδεικτικό προειδοποίησης τρόπου λειτουργίας ECO

Ανάβει όταν η λειτουργία ECO είναι ενεργοποιημένη → 206.



Προειδοποιητική λυχνία συστήματος αντιμπλοκαρίσματος των τροχών (ABS)

Ανάβει με το άνοιγμα του διακόπτη, στη συνέχεια σβήνει μετά από μερικά δευτερόλεπτα

Εάν δεν σβήσει μόλις ανοίξετε τον διακόπτη ή εάν ανάψει κατά την οδήγηση, υποδεικνύεται ότι υπάρχει βλάβη στο σύστημα ABS. Η πέδηση θα λειτουργεί ως συνήθως, όπως σε ένα αυτοκίνητο χωρίς το ABS. Συμβουλευθείτε αμέσως ένα Επίσημο Συνεργείο της μάρκας.



Ενδεικτικό για τον ηλεκτρονικό έλεγχο ευστάθειας (ESC) και το σύστημα ελέγχου πρόσφυσης

Ανάβει με το άνοιγμα του διακόπτη, στη συνέχεια σβήνει μετά από μερικά δευτερόλεπτα

Το ενδεικτικό προειδοποίησης → 219 ενδέχεται να εμφανιστεί για διάφορους λόγους.



Ενδεικτικό προειδοποίησης ηλεκτρονικού ελέγχου ευστάθειας ή και συστήματος ελέγχου πρόσφυσης ESC OFF → 219



Προειδοποιητική λυχνία για ελαστικό με χαμηλή πίεση

Ανάβει, με το άνοιγμα του διακόπτη ή με την εκκίνηση του κινητήρα και, στη συνέχεια, σβήνει μετά από μερικά δευτερόλεπτα → 213.



Ενδεικτική λυχνία αλλαγής ταχύτητας

Ανάβει για να σας συμβουλευσει να επιλέξετε μεγαλύτερη σχέση (βέλος προς τα επάνω) ή μικρότερη σχέση (βέλος προς τα κάτω).



Ενδεικτική λυχνία υποβοήθησης τιμονιού

Ανάβει με το άνοιγμα του διακόπτη ή με την εκκίνηση του κινητήρα και σβήνει μετά από μερικά δευτερόλεπτα.

Εάν ανάψει κατά την οδήγηση μαζί με

την προειδοποιητική λυχνία **STOP**, αυτό σημαίνει ότι υπάρχει βλάβη στο σύστημα.

Καλέστε ένα Επίσημο συνεργείο της μάρκας.

ΠΡΟΕΙΔΟΠΟΙΗΤΙΚΕΣ ΛΥΧΝΙΕΣ

2

Προειδοποιητική λυχνία βλάβης κυκλώματος φρένων

Ανάβει με το άνοιγμα του διακόπτη ή με την εκκίνηση του κινητήρα και σβήνει μετά από μερικά δευτερόλεπτα.

Εάν ανάβει κατά το φρενάρισμα, συνοδεύόμενη από την προειδοποιητική λυ-

χνία **STOP** και ένα ηχητικό σήμα, αποτελεί ένδειξη πτώσης της στάθμης του υγρού στο κύκλωμα ή βλάβης στο σύστημα πέδησης. Σταματήστε μόλις το επιτρέψουν οι κυκλοφοριακές συνθήκες και συμβουλευτείτε έναν εξουσιοδοτημένο αντιπρόσωπο.

Προειδοποιητική λυχνία πεντάλ φρένου

Ανάβει όταν πρέπει να πατηθεί το πεντάλ του φρένου → 188.

Ενδεικτικό συστήματος ελέγχου εκπομπής καυσαερίων

Στα αυτοκίνητα που είναι κατάλληλα εξοπλισμένα, αυτό η λυχνία ανάβει με την εκκίνηση του κινητήρα και, ανάλογα με το αυτοκίνητο, όταν κλείσετε τον διακόπτη του κινητήρα ενώ ο κινητήρας είναι σε φάση αναμονής → 183, πριν τεθεί εκτός λειτουργίας.

– Εάν το ενδεικτικό ανάβει συνεχώς, επικοινωνήστε το συντομότερο δυνατόν με έναν εγκεκριμένο αντιπρόσωπο,
– Εάν αναβοσβήνει, μειώστε τις στροφές του κινητήρα μέχρι να σταματήσει να αναβοσβήνει. Συμβουλευθείτε ένα Επίσημο Συνεργείο της μάρκας το συντομότερο δυνατό → 205.

Προειδοποιητική λυχνία προθέρμανσης (έκδοση με πετρελαιοκινητήρα)

Θα πρέπει να ανάψει μόλις ανοίξετε το διακόπτη. Υποδεικνύει ότι λειτουργούν οι προθερμαντήρες.

Σβήνει όταν έχει ολοκληρωθεί η προθέρμανση. Ο κινητήρας μπορεί να ξεκινήσει

Ενδεικτική λυχνία ελέγχου ταχύτητας καθόδου λόφου → 219.

Προειδοποιητική λυχνία που υποδεικνύει βλάβη ή μη διαθεσιμότητα της λειτουργίας "Ενεργής πέδησης έκτακτης ανάγκης" → 251

Προειδοποιητική λυχνία της λειτουργίας "Ενεργή πέδηση έκτακτης ανάγκης" → 251

Προειδοποιητική λυχνία του συστήματος αποφυγής εξόδου από τη λωρίδα κυκλοφορίας → 234

Προειδοποιητική λυχνία υπέρβασης ταχύτητας

Θα ακουστεί ένα ηχητικό σήμα θα ακουστεί και θα ανάψει η προειδοποιητική λυχνία εάν το αυτοκίνητο ξεπεράσει τα 120 χλμ./ώρα.

Προειδοποιητική λυχνία περιοριστή ταχύτητας → 271

Προειδοποιητικές λυχνίες ρυθμιστή ταχύτητας → 274

Ενδεικτικό προειδοποίησης προσαρμοζόμενου ρυθμιστή ταχύτητας Stop and Go → 278

Ανάλογα με το αυτοκίνητο, το ενδεικτικό δυσλειτουργίας "Προειδοποίηση επαγρύπνησης οδηγού" Προειδοποίηση εγρήγορσης οδηγού ή "Προειδοποίηση επαγρύπνησης οδηγού" → 260 ή "Προειδοποίηση προσοχής οδηγού" → 263

Προειδοποιητική λυχνία στάθμης αντιδραστηρίου και παρουσίας

ΠΡΟΕΙΔΟΠΟΙΗΤΙΚΕΣ ΛΥΧΝΙΕΣ

βλαβών στο σύστημα μείωσης καυσαερίων → 171

 **Ενδεικτικό συστήματος φίλτρου σωματιδίων → 199 → 201**

4X4 LOCK **Ενδεικτική λυχνία λειτουργίας με 4 κινητήριους τροχούς**
Ανάβει με πορτοκαλί χρώμα στο καντράν για να σας ενημερώσει ότι η λειτουργία OFF-ROAD είναι ενεργοποιημένη → 226.

4X2 **Ενδεικτική λυχνία λειτουργίας κίνησης στους 2 τροχούς → 226**

STOP **Προειδοποιητική λυχνία επείγουσας στάσης**

Ανάβει με το άνοιγμα του διακόπτη ή με την εκκίνηση του κινητήρα και σβήνει μόλις ο κινητήρας ξεκινήσει. Ανάβει από κοινού με άλλες ενδεικτικές λυχνίες ή/και μηνύματα και συνοδεύεται από ένα ηχητικό σήμα.

Για τη δική σας ασφάλεια, σας ζητάει την άμεση στάση του αυτοκινήτου, μόλις το επιτρέψουν οι συνθήκες κυκλοφορίας. Θέστε τον κινητήρα εκτός λειτουργίας και μην τον επανεκκινήσετε. Καλέστε ένα Επίσημο συνεργείο της μάρκας.

 **Προειδοποιητική λυχνία**

Ανάβει με το άνοιγμα του διακόπτη ή με την εκκίνηση του κινητήρα και σβήνει μόλις ο κινητήρας ξεκινήσει. Μπορεί να ανάψει σε συνδυασμό με άλλες προειδοποιητικές λυχνίες ή/και μηνύματα στο καντράν. Θα πρέπει να **οδηγήσετε με πολύ προσοχή** και να μεταβείτε το συντομότερο δυνατόν σε ένα Επίσημο συνεργείο της μάρκας.



Εάν δεν τηρήσετε αυτήν τη σύσταση, υπάρχει κίνδυνος πρόκλησης ζημιάς στο αυτοκίνητό σας



Η απουσία οπτικού ή ηχητικού σήματος επισημαίνει βλάβη του καντράν. Κατά συνέπεια είναι υποχρεωτικό να σταματήσετε άμεσα (μόλις το επιτρέψουν οι συνθήκες κυκλοφορίας). Βεβαιωθείτε ότι το αυτοκίνητο είναι σωστά ακινητοποιημένο και καλέστε ένα Επίσημο συνεργείο της μάρκας.



Στην οθόνη C

-  **Airbag συνοδηγός ON → 115**
-  **Airbag συνοδηγός OFF → 115**
-  **Προειδοποιητική λυχνία ζωής ασφαλείας → 80**

Τιμόνι

2 Ρύθμιση του τιμονιού



Ανάλογα με το αυτοκίνητο, μπορείτε να ρυθμίσετε το ύψος και το βάθος του τιμονιού.

Σπρώξτε τον μοχλό **1** προς τα κάτω και ρυθμίστε το τιμόνι στην επιθυμητή θέση και, στη συνέχεια, σηκώστε τον μοχλό για να ασφαλίσετε το τιμόνι.

Βεβαιωθείτε ότι το τιμόνι έχει ασφαλιστεί σωστά.



Για λόγους ασφαλείας, κάνετε αυτήν τη ρύθμιση με το αυτοκίνητο σταματημένο.

Θέρμανση τιμονιού

(ανάλογα με το μοντέλο του αυτοκινήτου)



Η λειτουργία αυτή θερμαίνει το τιμόνι **2**.

Αρχή λειτουργίας

Όταν η θερμοκρασία επιτευχθεί, η λειτουργία ρυθμίζει τη θερμοκρασία των θερμαινόμενων περιοχών για περίπου

30 λεπτά και στη συνέχεια σβήνει αυτόματα.

ΕΝΕΡΓΟΠΟΙΗΣΗ ΤΗΣ ΛΕΙΤΟΥΡΓΙΑΣ

Ανάλογα με το αυτοκίνητο, με αναμμένη την ανάφλεξη, μπορείτε να ενεργοποιήσετε το θερμαινόμενο τιμόνι μέσω της οθόνης πολυμέσων **3**:

Απενεργοποίηση της λειτουργίας

- Αυτόματα:

Η λειτουργία απενεργοποιείται αυτόματα μετά από τη φάση ρύθμισης 30 περίπου λεπτών.

- Χειροκίνητα:

Ανάλογα με το όχημα, με αναμμένη την ανάφλεξη, μπορείτε να απενεργοποιήσετε το θερμαινόμενο τιμόνι μέσω της οθόνης πολυμέσων **3**:

Υποβόθηση τιμονιού

Ποτέ μην οδηγείτε με ανεπαρκώς φορτισμένη μπαταρία 12V.

Ιδιαίτερη περίπτωση

Ανάλογα με το αυτοκίνητο, σε περίπτωση βλάβης της μπαταρίας (εάν η μπαταρία είναι αποσυνδεδεμένη, αποφορτισμένη μπαταρία κ.λπ.), πρέπει να γίνει μηδένιση της γωνίας τροχών του υποβοηθούμενου συστήματος διεύθυνσης. Για τον σκοπό αυτό:

– το όχημα ακίνητο και σε επίπεδο έδαφος,

ΣΥΣΤΗΜΑ ΔΙΕΥΘΥΝΣΗΣ

– με τον οδηγό μόνο στο όχημα, εκκινήστε τον κινητήρα: η προειδοποιητική

λυχνία  ή/και, ανάλογα με το αυτοκίνητο, το μήνυμα "Στρίψτε τιμόνι τέρμα δεξ-αριστ" εμφανίζονται στο καντράν,

- γυρίστε το τιμόνι πλήρως προς τα αριστερά και κρατήστε το, ασκώντας πίεση στο τέλος της διαδρομής για περίπου ένα δευτερόλεπτο (στη συνέχεια μπορεί να αισθανθείτε το τιμόνι να γυρίζει προς την αντίθετη κατεύθυνση),
- επαναλάβετε την ίδια λειτουργία περιστρέφοντας πλήρως το τιμόνι προς τα δεξιά,
- επαναφέρετε το τιμόνι προς τα αριστερά για να ισιώσετε τους τροχούς.



Μην αφήνετε το τιμόνι εντελώς στριμμένο, μέχρι το τέρμα του, όταν το αυτοκίνητο είναι σταματημένο.

Ειδικό χαρακτηριστικό του Stop and Start

Όταν ο κινητήρας καύσης βρίσκεται σε λειτουργία αναμονής, η λειτουργία υποβοήθησης τιμονιού δεν είναι διαθέσιμη. Επιστρέφει στην αρχική του κατάσταση όταν επανεκκινηθεί ο κινητή-

ρας ή μόλις η ταχύτητα ξεπεράσει τα 1 χλμ./ώρα (ανηφόρα, κλίση κ.λπ.).



Μη σβήνετε ποτέ τον κινητήρα στις κατηφόρες και γενικά όταν το αυτοκίνητο κινείται (η υποβοήθηση του τιμονιού και των φρένων δεν θα λειτουργούν).



Με τον κινητήρα σβηστό ή σε περίπτωση βλάβης του συστήματος, η περιστροφή του τιμονιού εξακολουθεί να είναι δυνατή. Η απαιτούμενη δύναμη θα είναι μεγαλύτερη.

ΚΑΘΡΕΦΤΕΣ

ΚΑΘΡΕΦΤΕΣ



Ρύθμιση

Όταν επιλέξετε τον εξωτερικό καθρέφτη με τον διακόπτη **2**, εμφανίζεται το ενσωματωμένο με τον διακόπτη ενδεικτικό. Στη συνέχεια, χρησιμοποιήστε το πλήκτρο **1** για να τον ρυθμίσετε στην επιθυμητή θέση.

Θερμαινόμενοι καθρέφτες οπισθοπορείας

Η αποπαγοποίηση πραγματοποιείται σε συνδυασμό με την αποπαγοποίηση του πίσω παρμπρίζ ➔ **313** ➔ **316**.

Ηλεκτρικοί ανακλινόμενοι καθρέφτες

Το άνοιγμα των καθρεφτών πραγματοποιείται αυτόματα, κατά το ξεκλείδωμα του οχήματος. Οι καθρέφτες ανακλίνονται κατά το κλείδωμα του οχήματος.

Σημείωση: μπορείτε να απενεργοποιήσετε/ενεργοποιήσετε το μηχανισμό αναδίπλωσης των εξωτερικών καθρεπών ➔ **142**.

Μπορείτε να τους υποχρεώσετε να διπλώσουν πιέζοντας τον διακόπτη **3**. Σε αυτήν την περίπτωση, οι εξωτερικοί καθρέπτες θα παραμείνουν διπλωμένοι μέχρι να πατηθεί ξανά το κουμπί **3** ανεξάρτητα από την αυτόματη αναδίπλωση.

Ιδιαίτερη περίπτωση

Όταν ο καθρέφτης έχει ρυθμιστεί ή ανακλιθεί χειροκίνητα, μπορείτε να τον επαναφέρετε σε μια θέση χρήσης.

Για να επιτευχθεί αυτό, πιέστε τον διακόπτη **3**. Θα ακουστεί μηχανικός θόρυβος από τη μονάδα εξωτερικού καθρέφτη.

Εάν δεν ακούσετε έναν θόρυβο χτυπήματος, πιέστε ξανά τον διακόπτη **3** έως ότου ακούσετε τον θόρυβο χτυπήματος από τον εξωτερικό καθρέφτη.



Για λόγους ασφαλείας, κάνετε αυτούς τους χειρισμούς με το όχημα σταματημένο.



Τα αντικείμενα που βλέπτε στον καθρέφτη είναι στην πραγματικότητα πιο κοντά από όσο φαίνονται. Για την ασφάλειά σας, να το έχετε υπόψη σας ώστε να εκτιμάτε σωστά την απόσταση πριν από οποιονδήποτε ελιγμό.

ΚΑΘΡΕΦΤΕΣ

Εσωτερικός καθρέφτης



Είναι ρυθμιζόμενος.

Όταν οδηγείτε τη νύχτα, για να μην σας θαμπώνουν οι προβολείς του αυτοκινήτου που σας ακολουθεί, μετακινήστε τον μικρό μοχλό **4** που βρίσκεται πίσω από τον καθρέφτη.



Για λόγους ασφαλείας, κάνετε αυτούς τους χειρισμούς με το όχημα σταματημένο.



Τα αντικείμενα που βλέπετε στον καθρέφτη είναι στην πραγματικότητα πιο κοντά από όσο φαίνονται. Για την ασφαλεία σας, να το έχετε υπόψη σας ώστε να εκτιμάτε σωστά την απόσταση πριν από οποιονδήποτε ελιγμό.

ΦΩΤΙΣΜΟΣ ΚΑΙ ΣΗΜΑΝΣΗ

ΕΞΩΤΕΡΙΚΟΣ ΦΩΤΙΣΜΟΣ ΚΑΙ ΣΗΜΑΝΣΗ

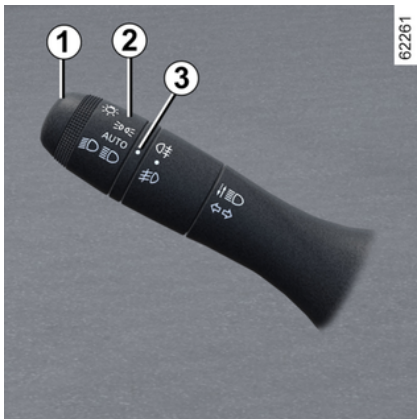

Πλευρικά φώτα

 Στρέψτε τον δακτύλιο **2**, έως όπου εμφανιστεί το σύμβολο απέναντι από την ένδειξη **3**.

Ανάβει αυτή η ενδεικτική λυχνία στο καντράν

Σημείωση: ανάλογα με το αυτοκίνητο, τα πλευρικά φώτα μπορούν να ενεργοποιηθούν χειροκίνητα μόνο όταν πατηθεί το χειρόφρενο ή, ανάλογα με το αυτοκίνητο, όταν ο μοχλός ταχυτήτων βρίσκεται στη θέση **P**.

Διαφορετικά, εμφανίζεται το μήνυμα "Φώτα θέσης μη διαθέσιμα" στο καντράν για να σας ενημερώσει ότι δεν είναι δυνατή η ενεργοποίηση των πλευρικών φώτων.

Λειτουργία ανάμματος των φώτων ημέρας (running light)



Εάν το αυτοκίνητο διαθέτει φώτα ημέρας, αυτά ανάβουν αυτόματα μαζί με τα πίσω φώτα θέσης χωρίς καμία ενέργεια στον μοχλό **1** όταν εκκινηθεί ο κινητήρας και σβήνουν μόλις σβήσει ο κινητήρας.

Ιδιαίτερη περίπτωση:

Το φως ημέρας σβήνει αυτόματα όταν η ενδεικτική λυχνία βρίσκεται σε λειτουργία.



Πριν ταξιδέψετε τη νύχτα: ελέγξτε την καλή λειτουργία του ηλεκτρικού εξοπλισμού και ρυθμίστε

τους προβολείς σας (εάν το φορτίο του αυτοκινήτου σας δεν είναι το συνηθισμένο). Γενικά, φροντίζετε να μην παρεμποδίζονται τα φώτα (ακαθαρσίες, λάσπη, χιόνι, μεταφορά αντικειμένων...).

Φώτα διασταύρωσης (μεσαία σκάλα)



Γυρίστε το **2** έως όπου το σύμβολο βρεθεί απέναντι από το σημάδι **3**.

Αυτό το ενδεικτικό ανάβει στο καντράν



Βεβαιώνετε πάντα ότι το παρμπρίζ δεν είναι καλυμμένο (βρωμιά, λάσπη, χιόνι, συμπύκνωση κ.λπ.).

ΦΩΤΙΣΜΟΣ ΚΑΙ ΣΗΜΑΝΣΗ

Φώτα πορείας (μεγάλη σκάλα)

 Με τον κινητήρα σε λειτουργία και τους προβολείς διασταύρωσης αναμμένους, πιάστε τον μοχλό **1**. Αυτό το ενδεικτικό ανάβει στο κα- ντράν

Για να επανέλθετε στα φώτα διασταύρωσης (μεσαία σκάλα), τραβήξτε πάλι το χειριστήριο **1** προς το μέρος σας.

Αυτόματα φώτα πορείας (μεγάλη σκάλα)

 Ανάλογα με το αυτοκίνητο, μέ- σω αυτού του συστήματος ανάβουν και σβήνουν αυτόματα τα φώτα πορείας (μεγάλη σκάλα).

Χρησιμοποιεί μια κάμερα τοποθετημέ- νη πίσω από τον εσωτερικό καθρέφτη για την ανίχνευση των αυτοκινήτων που προπορεύονται και των αυτοκινή- των που έρχονται από το αντίθετο ρεύ- μα κυκλοφορίας.

Σημείωση: τη νύχτα, σε αστικές περιο- χές με τον φωτισμό του δρόμου, τα αυ- τόματα φώτα πορείας (μεγάλη σκάλα) σβήνουν αυτόματα.

Τα φώτα πορείας (μεγάλη σκάλα) ανά- βουν αυτόματα σε περίπτωση που:

- η εξωτερική φωτεινότητα είναι χαμη- λή,
- δεν ανιχνεύεται κανένα άλλο αυτοκι- νητο ή κάποιος φωτισμός,

– η ταχύτητα του αυτοκινήτου είναι πά- νω από 25 μίλια την ώρα (40 χλμ./ ώρα) περίπου.

Αν μία από τις παραπάνω συνθήκες δεν ικανοποιείται, το σύστημα επιστρέ- φει στα φώτα διασταύρωσης (μεσαία σκάλα).

Σημείωση: διασφαλίστε ότι το παρ- μπρίζ δεν παρεμποδίζεται (ακαθαρσί- ες, λάσπη, χιόνι, συμπυκνώματα, κ.λπ.).

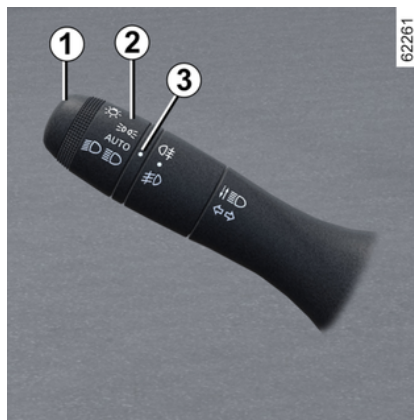

Για να ενεργοποιήσετε τους αυτό- ματους προβολείς των φώτων πο- ρείας (μεγάλη σκάλα):

Περιστρέψτε τον δακτύλιο **2** μέχρι το σύμβολο **AUTO** να ευθυγραμμιστεί με

το σημάδι **3** και σπρώξτε τον μοχλο- διακόπτη **1**.

Το ενδεικτικό στο καντράν  ανά- βει όταν ανάψουν τα φώτα πορείας (μεγάλη σκάλα).

Για να απενεργοποιήσετε τα αυτό- ματα φώτα πορείας:

- περιστρέψτε τον δακτύλιο **2** σε δια- φορετική θέση από τη θέση **AUTO**,
- τραβήξτε τον μοχλοδιακόπτη **1**.

Το ενδεικτικό  σβήνει στο κα- ντράν.

Σημείωση: τα φώτα πορείας (μεγάλη σκάλα) θα ενεργοποιηθούν κατά την απενεργοποίηση της αυτόματης λει- τουργίας των φώτων πορείας.

ΦΩΤΙΣΜΟΣ ΚΑΙ ΣΗΜΑΝΣΗ

2

i Η λειτουργία του συστήματος μπορεί να διαταραχθεί σε ορισμένες συνθήκες, συμπεριλαμβανομένων:

- των ακραίων κλιματολογικών συνθηκών (βροχή, χιόνι, ομίχλη...),
- της παρεμπόδισης του παρμπρίζ ή της κάμερας από αντικείμενα,
- όταν το αυτοκίνητο που προπορεύεται ή έρχεται από το αντίθετο ρεύμα διαθέτει ελάχιστα ορατά ή καμουφλαρισμένα φώτα,
- λάθος ρυθμίσεις των εμπρός φώτων,
- συστήματα ανακλαστήρων,
- ...

Σφάλματα λειτουργίας

Όταν το μήνυμα "Ελέγξτε αυτό-ματο φωτισμό" εμφανίζεται στο καντράν, το σύστημα είναι απενεργοποιημένο.

Συμβουλευθείτε ένα Επίσημο Συνεργείο της μάρκας.

Σβήσιμο των φώτων διασταύρωσης (μεσαία σκάλα)

Υπάρχουν δύο δυνατότητες:

- χειροκίνητα, μετακινήστε τον δακτύλιο **2** στη θέση **☒** ή, ανάλογα με το αυτοκίνητο, στη θέση **0**,
- τα φώτα σβήνουν αυτόματα μετά από το σβήσιμο του κινητήρα, με το άνοιγμα της πόρτας του οδηγού ή με το κλείδωμα του αυτοκινήτου. Σε αυτή την περίπτωση, όταν εκκινήσετε τον κινητήρα, τα φώτα θα ανάψουν ξανά στη θέση του δακτυλίου **2**, λαμβάνοντας υπόψη το επίπεδο φωτισμού του εξωτερικού περιβάλλοντος, χωρίς καμία ενέργεια στον μοχλό **1**.

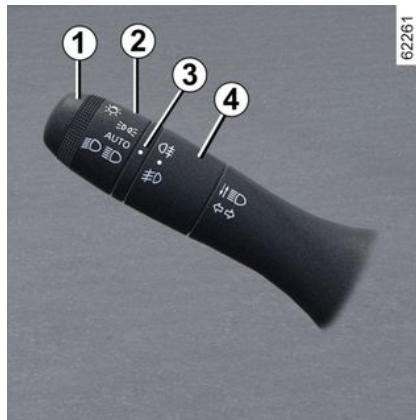

εμπρός προβολείς ομίχλης

(ανάλογα με το μοντέλο του αυτοκινήτου)

☒ Με τον κινητήρα σε λειτουργία, γυρίστε τον κεντρικό δακτύλιο **4** στον μοχλό **1** μέχρι το σύμβολο να είναι στραμμένο προς το σήμα **3** και, στη συνέχεια, αφήστε τον.

Ανάλογα με το αυτοκίνητο, το χειριστήριο επανέρχεται στην αρχική του θέση ή παραμένει στην ίδια θέση.

Η λειτουργία εξαρτάται από τη θέση του χειριστηρίου των φώτων και το αντίστοιχο ενδεικτικό ανάβει στο καντράν.

Πίσω φως ομίχλης

☒ Με τον κινητήρα σε λειτουργία, γυρίστε τον κεντρικό δακτύλιο **4** στον μοχλό μέχρι το σύμβολο να είναι στραμμένο προς το σημείο **3** και, στη συνέχεια, αφήστε τον.

Ανάλογα με το αυτοκίνητο, το χειριστήριο επανέρχεται στην αρχική του θέση ή παραμένει στην ίδια θέση.

Η λειτουργία εξαρτάται από τη θέση του χειριστηρίου των φώτων και το αντίστοιχο ενδεικτικό ανάβει στο καντράν.

Μην ξεχνάτε να σβήνετε αυτό το φως όταν δεν είναι πλέον απαραίτητο, για να μην ενοχλείτε τους οδηγούς που ακολουθούν.

ΦΩΤΙΣΜΟΣ ΚΑΙ ΣΗΜΑΝΣΗ



Όταν έχει ομίχλη, χιόνι ή σε περίπτωση μεταφοράς αντικειμένων που υπερβαίνουν το ύψος της οροφής, το αυτόματο άναμμα των φώτων δεν λειτουργεί συστηματικά. Τα φώτα ομίχλης ελέγχονται από τον οδηγό: τα ενδεικτικά στο καντράν σας ενημερώνουν σχετικά με το άναμμα τους (ενδεικτικό αναμμένο) ή το σβήσιμό τους (ενδεικτικό σβηστό).

Σβήσιμο των φώτων ομίχλης

Υπάρχουν δύο δυνατότητες:

- χειροκίνητα, ανάλογα με το αυτοκίνητο, γυρίστε χειροκίνητα τον κεντρικό δακτύλιο **4** μέχρι το σημάδι **3** να ευθυγραμμίζεται με το σύμβολο του προβολέα ομίχλης που θέλετε να απενεργοποιήσετε. Το αντίστοιχο ενδεικτικό προειδοποίησης εξαφανίζεται από το καντράν,
- τα φώτα θα σβήσουν αυτόματα όταν σβήσει ο κινητήρας ή κλειδώσει το αυτοκίνητο, και τα πίσω φώτα ομίχλης θα σβήσουν όταν ανοίξει η πόρτα του οδηγού.

Το σβήσιμο του εξωτερικού φωτισμού θα σβήσει ταυτόχρονα τα μπροστινά και τα πίσω φώτα ομίχλης.

Λειτουργία υποδοχής και αποχαιρτισμού

(ανάλογα με το μοντέλο του αυτοκινήτου)

Όταν η λειτουργία είναι ενεργοποιημένη, τα φώτα ημέρας και τα πίσω φώτα θέσης ανάβουν αυτόματα με την ανάχνευση της κάρτας ή όταν το αυτοκίνητο είναι ξεκλειδωτό και ακούγεται ένας ήχος.

Σβήνουν αυτόματα:

- περίπου ένα λεπτό αφού ανάψουν,
- με την εκκίνηση του κινητήρα ανάλογα με τη θέση του χειριστηρίου φωτισμού,
- ή
- με το κλείδωμα του αυτοκινήτου.

Ενεργοποίηση ή απενεργοποίηση της λειτουργίας

Για να ενεργοποιήσετε ή να απενεργοποιήσετε τη λειτουργία της εξωτερικής υποδοχής, συμβουλευθείτε τις οδηγίες χρήσης του συστήματος πολυμέσων.

Επιλέξτε **"ON"** ή **"OFF"**.

Ηχητικός συναγερμός υπενθύμισης φωτεινών ενδείξεων

Ηχεί προειδοποιητικός ήχος μόλις ανοίξει η πόρτα του οδηγού, για να σας προειδοποιήσει ότι τα φώτα είναι ακόμη αναμμένα.



Πριν ταξιδέψετε τη νύχτα: ελέγξτε την καλή λειτουργία του ηλεκτρικού εξοπλισμού και ρυθμίστε τους προβολείς σας (εάν το φορτίο του αυτοκινήτου σας δεν είναι το συνηθισμένο). Γενικά, φροντίστε να μην αποκρύπτονται τα φώτα (ακαθαρσίες, λάσπη, χιόνι, μεταφορά αντικειμένων...).

ΦΩΤΙΣΜΟΣ ΚΑΙ ΣΗΜΑΝΣΗ

Ρύθμιση προβολών

2



Ο διακόπτης **A** χρησιμοποιείται για τη ρύθμιση του ύψους των δεσμών των προβολών ανάλογα με το φορτίο.

Με τα φώτα διασταύρωσης αναμμένα, πιέστε ή σηκώστε τον διακόπτη **A** όσες φορές χρειάζεται για να επιλέξετε την απαιτούμενη θέση στο καντράν.

Η επιλεγμένη θέση εμφανίζεται στο καντράν για 30 δευτερόλεπτα περίπου.

Σημείωση: ανάλογα με το αυτοκίνητο, κάθε φορά που ανάβει η ανάφλεξη, η επιλεγμένη θέση εμφανίζεται στο ταμπλό οργάνων για περίπου 30 δευτερόλεπτα και για περίπου 5 δευτερόλεπτα κάθε φορά που πατάτε τον διακόπτη **A**.

ΦΩΤΙΣΜΟΣ ΚΑΙ ΣΗΜΑΝΣΗ

Πίνακας παραδειγμάτων θέσης ρύθμισης

	Παραδείγματα θέσεων ρύθμισης του χειριστηρίου A ανάλογα με το φορτίο
Οδηγός μόνος ή με έναν επιβάτη εμπρός	0
Οδηγός με έναν επιβάτη εμπρός και τρεις επιβάτες πίσω	1
Οδηγός με έναν επιβάτη μπροστά, τρεις επιβάτες πίσω και αποσκευές (ή φορτίο) που φτάνει το μέγιστο επιτρεπόμενο συνολικό βάρος	2
Μόνο οδηγός και με αποσκευές (ή φορτίο) που φτάνουν το μέγιστο επιτρεπόμενο βάρος φορτίου	3

Στον πίνακα παρακάτω αναγράφονται μερικά παραδείγματα. Σε κάθε περίπτωση, ρυθμίστε το χειριστήριο **A** ανάλογα με το φορτίο του αυτοκινήτου, ώστε να βλέπετε τον δρόμο και να μην θαμπώνονται οι άλλοι οδηγοί.

ΗΧΗΤΙΚΕΣ ΚΑΙ ΦΩΤΕΙΝΕΣ ΠΡΟΕΙΔΟΠΟΙΗΣΕΙΣ

Κόρνα



Πατήστε σε μία από τις θέσεις **1**.

Αναβόσβημα προβολέα

Τραβήξτε τον μοχλό **2** προς το μέρος σας και, στη συνέχεια, αφήστε τον για να αναβοσβήσουν οι προβολείς.

Φλας

Με τον κινητήρα σε λειτουργία ή την ανάφλεξη αναμμένη, μετακινήστε τον μοχλό **2** παράλληλα με το τιμόνι και προς την κατεύθυνση που πρόκειται να το στρίψετε.

Λειτουργία απλού πατήματος

Μετακινήστε στιγμιαία το χειριστήριο **2** προς τα επάνω ή προς τα κάτω, χωρίς να υπερβείτε το σημείο αντίστασης και, στη συνέχεια, απελευθερώστε το: το χειριστήριο θα επανέλθει στην αρχική του θέση και το σχετικό φλας θα αναβοσβήσει τρεις φορές.



Φώτα αλάρμ



Πιέστε τον διακόπτη **3**.

Αυτός ο διακόπτης ενεργοποιεί ταυτόχρονα τα τέσσερα φλας και τα πλαϊνά φλας.

Πρέπει να τον χρησιμοποιείτε μόνο σε περίπτωση κινδύνου για να ειδοποιήσετε τους άλλους οδηγούς ότι αναγκάζεστε να σταματήσετε σε μη κανο-

νικό ή απαγορευμένο σημείο ή ότι αντιμετωπίζετε ιδιαίτερα δύσκολες συνθήκες οδήγησης.

ΥΑΛΟΚΑΘΑΡΙΣΤΗΡΕΣ

Εμπρός υαλοκαθαριστήρες, πλυστική συσκευή

Αυτοκίνητο εξοπλισμένο με υαλοκαθαριστήρες με διακοπτόμενη λειτουργία

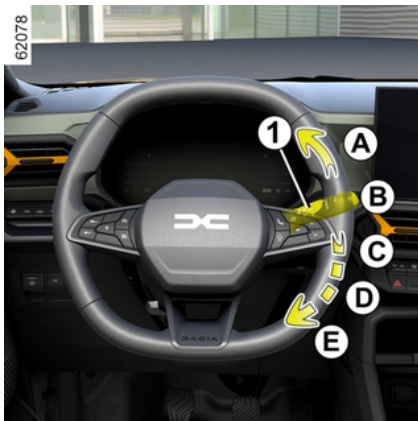

A μία μόνο σάρωση

Με μια στιγμιαία ώθηση, ενεργοποιείται μια ολοκληρωμένη σάρωση των υαλοκαθαριστήρων.

B ανενεργό

C διακοπτόμενο καθάρισμα

Μεταξύ δύο σαρώσεων, οι καθαριστήρες σταματούν για αρκετά δευτερόλεπτα

D αργό συνεχόμενο καθάρισμα
E γρήγορο συνεχόμενο καθάρισμα

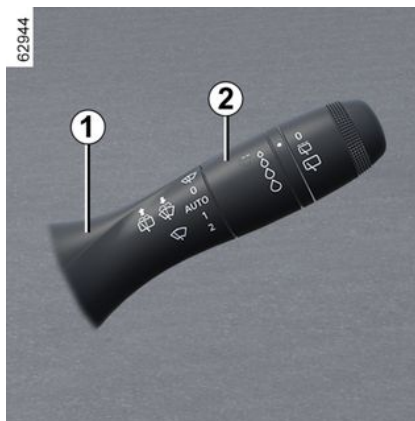

Ιδιαιτερότητα

Όταν το αυτοκίνητο κινείται, οποιοδήποτε σταμάτημα του αυτοκινήτου μειώνει την ταχύτητα σάρωσης. Από το γρήγορο συνεχόμενο καθάρισμα περνάτε στο αργό συνεχόμενο καθάρισμα. Αμέσως μόλις το αυτοκίνητο κινηθεί, το καθάρισμα επανέρχεται στην ταχύτητα που είχατε αρχικά επιλέξει.

Οποιαδήποτε ενέργεια στο χειριστήριο **1** παρακάμπτεi και ακυρώνει την αυτόματη λειτουργία.

Σημείωση: όταν πλένετε το αυτοκίνητο με πλυντήριο αυτοκινήτων, επαναφέρετε τον δακτύλιο **2** στον μοχλό **1** στη

θέση off για να απενεργοποιήσετε τη σάρωση.

Σημείωση: μετά τη χρήση, θυμηθείτε να επαναφέρετε το δακτύλιο **2** στο στέλεχος **1** στη θέση off, ώστε να διασφαλίσετε ότι η σάρωση δεν θα ενεργοποιηθεί αυτόματα κατά την επόμενη χρήση.

Αυτοκίνητο με εμπρός υαλοκαθαριστήρες με αισθητήρα βροχής

Ο αισθητήρας βροχής βρίσκεται στο παρμπρίζ μπροστά από τον εσωτερικό καθρέφτη.

A μία μόνο σάρωση

Με μια στιγμιαία ώθηση, ενεργοποιείται μια ολοκληρωμένη σάρωση των υαλοκαθαριστήρων.

B ανενεργό

C λειτουργία αυτόματων υαλοκαθαριστήρων (ανάλογα με το αυτοκίνητο)

Με την επιλογή αυτής της θέσης, το σύστημα ανιχνεύει την πτώση νερού στο παρμπρίζ και ενεργοποιεί τη λειτουργία των υαλοκαθαριστήρων στην κατάλληλη ταχύτητα σάρωσης

2

ΥΑΛΟΚΑΘΑΡΙΣΤΗΡΕΣ

62944

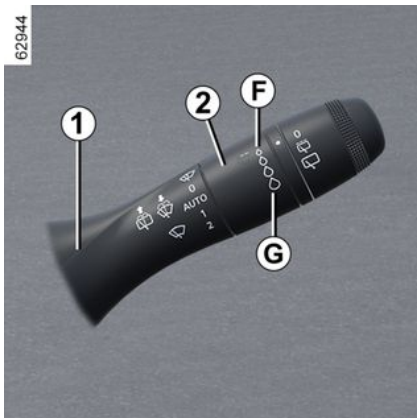

Έχετε τη δυνατότητα να αλλάξετε το όριο ενεργοποίησης και το διάστημα μεταξύ των σαρώσεων περιστρέφοντας τον δακτύλιο **2**:

- **F**: ελάχιστη ευαισθησία,
- **G**: μέγιστη ευαισθησία.

Όσο μεγαλύτερη είναι η ευαισθησία, τόσο πιο γρήγορα αντιδρούν οι υαλοκαθαριστήρες και τόσο πιο συχνά πραγματοποιείται καθαρισμός.

Σάρωση πραγματοποιείται κάθε φορά που ενεργοποιείται ο αυτόματος καθαρισμός ή αυξάνεται η ευαισθησία.

Σημείωση:

- ο αισθητήρας βροχής έχει μόνο βοηθητικό χαρακτήρα. Σε περίπτωση μειωμένης ορατότητας, ο οδηγός πρέ-

πει να ενεργοποιήσει τον υαλοκαθαριστήρα του χειροκίνητα. Σε συνθήκες ομίχλης ή χιονόπτωσης, η σάρωση δεν ενεργοποιείται αυτόματα και παραμένει υπό τον έλεγχο του οδηγού.

– Όταν η θερμοκρασία πέφτει κάτω από το μηδέν, η αυτόματη σάρωση δεν ενεργοποιείται με την εκκίνηση του αυτοκινήτου. Ενεργοποιείται αυτόματα μόλις το αυτοκίνητο υπερβεί ένα συγκεκριμένο όριο ταχύτητας (περίπου 8 χλμ./ώρα).

– μην ενεργοποιείτε τον αυτόματο καθαρισμό σε ξηρό καιρό.

– ξεπαγώστε εντελώς το παρμπρίζ πριν ενεργοποιήσετε τον αυτόματο καθαρισμό,

– κατά τη διάρκεια πλυσίματος του αυτοκινήτου σε αυτόματο πλυντήριο, επαναφέρετε το χειριστήριο **1** στη θέση **B** για να απενεργοποιήσετε τον αυτόματο καθαρισμό.

Εάν το αυτοκίνητό σας διαθέτει μενού εξατομίκευσης των ρυθμίσεων του αυτοκινήτου, μπορείτε να επιλέξετε να ενεργοποιήσετε ή να απενεργοποιήσετε τη λειτουργία ➔ **142**.

Για τα αυτοκίνητα που δεν διαθέτουν μενού προσαρμογής ρυθμίσεων, ζητήστε την απενεργοποίηση της λειτουργίας από ένα Επίσημο Συνεργείο της μάρκας.

Σφάλματα λειτουργίας

Σε περίπτωση δυσλειτουργίας του αυτόματου καθαρισμού, ο υαλοκαθαριστήρας εκτελεί διακοπτόμενο καθάρισμα. Καλέστε ένα Επίσημο συνεργείο της μάρκας.

Η λειτουργία του αισθητήρα βροχής μπορεί να διαταραχθεί σε περίπτωση:

- που οι υαλοκαθαριστήρες που έχουν υποστεί φθορά: τυχόν φιλμ νερού ή ίχνη από τα μάκτρα στη ζώνη ανίχνευσης του αισθητήρα ενδέχεται να αυξήσει τον χρόνο απόκρισης του αυτόματου υαλοκαθαριστήρα ή τη συχνότητα καθαρισμού,
- ρωγμής ή χτυπήματος στο παρμπρίζ κοντά στον αισθητήρα ή παρμπρίζ με λεκέδες από σκόνη, ακαθαρσίες, έντομα, πάγο, χρήση κεριών ή υδρόφοβων προϊόντων. Σε αυτή την περίπτωση ο υαλοκαθαριστήρας θα είναι λιγότερο ευαίσθητος ή μπορεί να μην αντιδράσει καθόλου.

ΥΑΛΟΚΑΘΑΡΙΣΤΗΡΕΣ

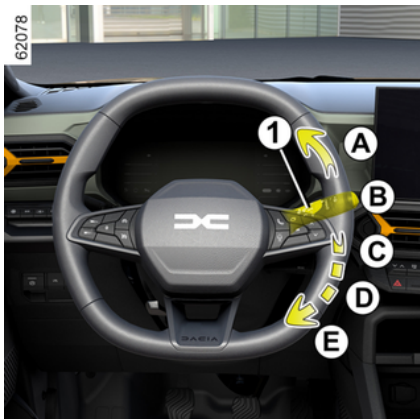

D αργό συνεχόμενο καθάρισμα

E γρήγορο συνεχόμενο καθάρισμα

Ιδιαιτερότητα

Όταν το αυτοκίνητο κινείται, οποιοδήποτε σταμάτημα του αυτοκινήτου μειώνει την ταχύτητα σάρωσης. Από το γρήγορο συνεχόμενο καθάρισμα περνάτε στο αργό συνεχόμενο καθάρισμα. Αμέσως μόλις το αυτοκίνητο κινηθεί, το καθάρισμα επανέρχεται στην ταχύτητα που είχατε αρχικά επιλέξει.

Οποιαδήποτε ενέργεια στο χειριστήριο **1** παρακάμπτει και ακυρώνει την αυτόματη λειτουργία.

Προφυλάξεις

– Σε περίπτωση παγετού, πριν από την πρώτη ενεργοποίηση του υαλοκαθαριστήρα, βεβαιωθείτε πως τα μάκτρα δεν έχουν κολλήσει. Εάν ενεργοποιήσετε τον υαλοκαθαριστήρα ενώ τα μάκτρα έχουν κολλήσει λόγω του πάγου, υπάρχει κίνδυνος να προκαλέσετε ζημιά τόσο στα μάκτρα όσο και στον μηχανισμό του υαλοκαθαριστήρα.

– Μην ενεργοποιήσετε τους υαλοκαθαριστήρες σε στεγνό παρμπρίζ. Αυτό θα έχει ως αποτέλεσμα πρόωρη φθορά ή ζημιά των μάκτρων.

Ειδική θέση λειτουργίας των εμπρός υαλοκαθαριστήρων (θέση συντήρησης)

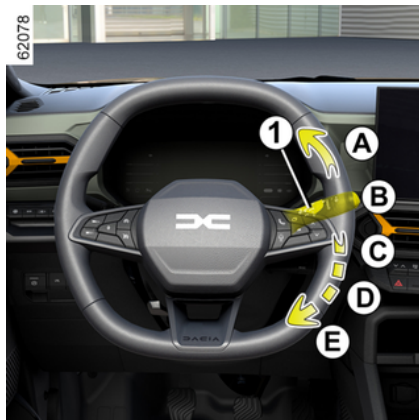

Αυτή η θέση σας επιτρέπει να σηκώσετε τα μάκτρα ώστε να μπορέσετε να τα απομακρύνετε από το παρμπρίζ.

Μπορεί να είναι χρήσιμο για:

- τον καθαρισμό των μάκτρων,
- την απομάκρυνση των μάκτρων από το παρμπρίζ τον χειμώνα,
- αντικατάσταση των μάκτρων → 408.

Με ανοικτό διακόπτη ή με τον κινητήρα σε λειτουργία, ανασηκώστε τον μοχλοδιακόπτη **1** δύο φορές στη θέση **A** (ένα σκούπισμα). Τα μάκτρα σταματούν σε μικρή απόσταση από το καπό.

Για να επαναφέρετε τα μάκτρα στην κάτω θέση, με ανοικτό τον διακόπτη του κινητήρα, βεβαιωθείτε ότι οι υαλοκαθαριστήρες έχουν "πατήσει" επάνω στο παρμπρίζ και, στη συνέχεια, μετακινήστε το χειριστήριο **1** στη θέση **A** (μία σάρωση).

Πριν από το άνοιγμα του διακόπτη, τοποθετήστε τους υαλοκαθαριστήρες πάνω στο παρμπρίζ. Διαφορετικά, ενδέχεται να προκληθούν ζημιές στο καπό ή στους υαλοκαθαριστήρες κατά την ενεργοποίησή τους.

ΥΑΛΟΚΑΘΑΡΙΣΤΗΡΕΣ

2



Πριν από οποιαδήποτε ενέργεια που αφορά το παρμπρίζ (πλύσιμο του αυτοκινήτου, αποπαγοποίηση, καθαρισμός του παρμπρίζ κ.λπ.) επαναφέρετε τον μοχλό **1** στη θέση **B** (off).
Κίνδυνος τραυματισμών και/ή βλαβών.



Σε περίπτωση εμποδίων στο παρμπρίζ (ακαθαρσίες, χιόνι, πάγος, κ.λπ.) καθαρίστε το παρμπρίζ (συμπεριλαμβανομένης της κεντρικής περιοχής που βρίσκεται πίσω από τον εσωτερικό καθρέφτη), πριν ενεργοποιήσετε τους υαλοκαθαριστήρες (κίνδυνος υπερθέρμανσης του μηχανισμού).
Εάν κάποιο εμπόδιο εμποδίζει την κίνηση του μάκτρου, αυτό ενδέχεται να σταματήσει. Απομακρύνετε το εμπόδιο και επανενεργοποιήστε τους υαλοκαθαριστήρες με το χειριστήριο υαλοκαθαριστήρων.

Πλυστική συσκευή παρμπρίζ



Με ανοικτό διακόπτη κινητήρα, τραβήξτε το χειριστήριο **1** κι έπειτα αφήστε το.

Με παρατεταμένο τράβηγμα ενεργοποιούνται, εκτός από την πλυστική συσκευή παρμπρίζ, δύο σαρώσεις των υαλοκαθαριστήρων και, μετά από λίγα δευτερόλεπτα, μια τρίτη.

Σημείωση: σε θερμοκρασίες κάτω από το μηδέν, το υγρό της πλυστικής συσκευής μπορεί να παγώσει πάνω στο παρμπρίζ μειώνοντας την ορατότητα. Θερμάνετε το παρμπρίζ με τη βοήθεια του χειριστηρίου ξεθαμπώματος πριν τον καθαρισμό.



Κατά τη διάρκεια επεμβάσεων κάτω από το καπό κινητήρα, βεβαιωθείτε ότι το χειριστήριο υαλοκαθαριστήρων βρίσκεται στη θέση **B** (σταμάτημα).
Κίνδυνος τραυματισμών

ΥΑΛΟΚΑΘΑΡΙΣΤΗΡΕΣ

Απόδοση ενός μάκτρου υαλοκαθαριστήρα

Ελέγχετε την κατάσταση των μάκτρων υαλοκαθαριστήρων. Η διάρκεια ζωής τους εξαρτάται από εσάς:

- πρέπει να παραμένει καθαρό: να καθαρίζετε τακτικά το μάκτρο και το παρμπρίζ με σαπουνόνερο,
- μην το χρησιμοποιείτε όταν το παρμπρίζ είναι στεγνό,
- αποκολλήστε το από το παρμπρίζ, εάν δεν έχει χρησιμοποιηθεί για μεγάλο χρονικό διάστημα.

Σε κάθε περίπτωση, αντικαταστήστε το όταν ελαττώνεται η αποτελεσματικότητά του: περίπου μία φορά το χρόνο ➔ 408.

Προφύλαξη κατά τη χρήση των υαλοκαθαριστήρων

- Σε συνθήκες χιονιού ή παγετού, καθαρίστε το παρμπρίζ, πριν χρησιμοποιήσετε τους υαλοκαθαριστήρες (κίνδυνος υπερθέρμανσης του μοτέρ),
- βεβαιωθείτε ότι η διαδρομή του μάκτρου δεν παρεμποδίζεται από κανένα αντικείμενο.

Πίσω υαλοκαθαριστήρας , πλύσιμη συσκευή

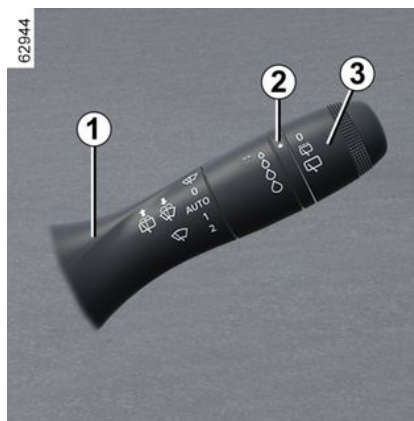

Πίσω υαλοκαθαριστήρας

 Με την ανάφλεξη αναμμένη, περιστρέψτε τον δακτύλιο **3** στο στέλεχος **1** μέχρι το σύμβολο να βρίσκεται απέναντι από το σήμα **2**.

- **ανενεργό**
- **διακοπτόμενο καθάρισμα**

Μεταξύ δύο σαρώσεων, οι καθαριστήρες σταματούν για αρκετά δευτερόλεπτα. Η συχνότητα σάρωσης ποικίλλει ανάλογα με την ταχύτητα του αυτοκινήτου,

- **αργό συνεχόμενο καθάρισμα**

Για να σταματήσετε τη λειτουργία, περιστρέψτε ξανά τον δακτύλιο **3**.

Σημείωση:

Κατά το πλύσιμο με πλυντήριο αυτοκινήτων τύπου κυλίνδρου, επαναφέρετε το δακτύλιο **3** στο στέλεχος **1** στη θέση stop για να απενεργοποιήσετε τη σάρωση.

Σημείωση:

Στο τέλος της χρήσης, θυμηθείτε να επαναφέρετε τον δακτύλιο **3** στο στέλεχος **1** στη θέση off, ώστε να μην ενεργοποιηθεί κατά λάθος η σάρωση κατά την επόμενη χρήση.

 Μη χρησιμοποιείτε το βραχίονα του υαλοκαθαριστήρα για να ανοίξετε ή να κλείσετε .

 Πριν από οποιαδήποτε ενέργεια στο πίσω τζάμι (πλύσιμο του αυτοκινήτου, ξεπάγωμα, καθαρισμός...) επαναφέρετε το χειριστήριο **1** στη θέση απενεργοποίησης. **Κίνδυνος τραυματισμών και/ή βλαβών.**

i Απόδοση ενός μάκτρου υαλοκαθαριστήρα

Ελέγχετε την κατάσταση των μάκτρων υαλοκαθαριστήρων. Η διάρκεια ζωής τους εξαρτάται από εσάς:

- πρέπει να παραμένει καθαρό: να καθαρίζετε τακτικά το μάκτρο και το παρμπρίζ με σαπουνόνερο,
- μην το χρησιμοποιείτε όταν το παρμπρίζ είναι στεγνό,
- αποκολλήστε το από το παρμπρίζ, εάν δεν έχει χρησιμοποιηθεί για μεγάλο χρονικό διάστημα.

Σε κάθε περίπτωση, αντικαταστήστε το όταν ελαττώνεται η αποτελεσματικότητά του: περιίπου μία φορά το χρόνο ➔ 408.

Προφύλαξη κατά τη χρήση των υαλοκαθαριστήρων

- Σε συνθήκες χιονιού ή παγετού, καθαρίστε το παρμπρίζ, πριν χρησιμοποιήσετε τους υαλοκαθαριστήρες (κίνδυνος υπερθέρμανσης του μοτέρ),
- βεβαιωθείτε ότι η διαδρομή του μάκτρου δεν παρεμποδίζεται από κανένα αντικείμενο.

Ενεργοποίηση/απενεργοποίηση του πίσω υαλοκαθαριστήρα

Η ενεργοποίηση της όπισθεν ενεργοποιεί τη διακοπόμενη σάρωση (εάν οι μπροστινοί υαλοκαθαριστήρες λειτουργούν). Εάν το αυτοκίνητό σας διαθέτει μενού εξατομίκευσης των ρυθμίσεων του αυτοκινήτου, μπορείτε να επιλέξετε να ενεργοποιήσετε ή να απενεργοποιήσετε τη λειτουργία ➔ 142.

Για τα αυτοκίνητα που δεν διαθέτουν μενού προσαρμογής ρυθμίσεων, ζητήστε την απενεργοποίηση της λειτουργίας από ένα Επίσημο Συνεργείο της μάρκας.

Εάν υπάρχουν εμπόδια στο πίσω παράθυρο (βρωμιά, χιόνι κ.λπ.), ο υαλοκαθαριστήρας θα προσπαθήσει να σαρώσει όλα τα εμπόδια. Το μάκτρο ενδέχεται να σταματήσει εάν κάποιο εμπόδιο εμποδίζει την κίνησή του. Απομακρύνετε το εμπόδιο, περιμένετε περίπου 30 δευτερόλεπτα και επανενεργοποιήστε τον υαλοκαθαριστήρα από το χειριστήριό του.

Προφυλάξεις

- Σε περίπτωση παγετού, βεβαιωθείτε ότι τα μάκτρα δεν έχουν κολλήσει στο παρμπρίζ, πριν από την πρώτη χρήση των υαλοκαθαριστήρων. Εάν ενεργοποιήσετε τον υαλοκαθαριστήρα ενώ το μάκτρο εμποδίζεται λόγω πάγου, υπάρχει κίνδυνος να προκαλέσετε ζη-

μιά τόσο στο μάκτρο όσο και στον μηχανισμό του υαλοκαθαριστήρα.

- Μη χρησιμοποιείτε τους υαλοκαθαριστήρες σε στεγνό παρμπρίζ. Αυτό θα έχει ως αποτέλεσμα την πρόωρη φθορά ή ζημιά των μάκτρων.

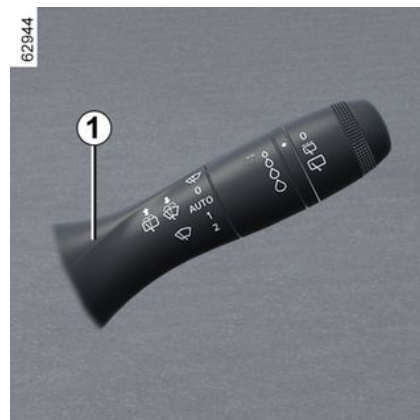

ΠΙΣΩ ΥΑΛΟΚΑΘΑΡΙΣΤΗΡΑΣ / ΠΛΥΣΤΙΚΗ ΣΥΣΚΕΥΗ



Με ανοικτό διακόπτη, πιέστε παρατεταμένα το χειριστήριο **1** και έπειτα αφήστε το.

Εάν κρατήσετε το χειριστήριο για μεγαλύτερο χρονικό διάστημα, ενεργοποιούνται (εκτός από την πλυστική συσκευή παρμπρίζ) δύο σαρώσεις των υαλοκαθαριστήρων και, μετά από λίγα

ΥΑΛΟΚΑΘΑΡΙΣΤΗΡΕΣ

δευτερόλεπτα, μια τρίτη (λειτουργία έγ-
χυσης στάγδην και καθαρισμού).

Όταν αφήνετε το χειριστήριο, αυτό
επανέρ- χεται στη θέση λειτουργίας του
πίσω υαλο- καθαριστήρα.

ΡΕΖΕΡΒΟΥΑΡ ΚΑΥΣΙΜΟΥ

Εκδόσεις με βενζινοκινητήρα και πετρελαιοκινητήρα

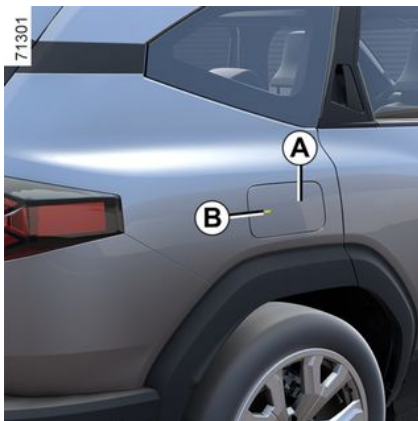

Οφέλιμη χωρητικότητα του ρεζερβουάρ:

- Περίπου **50 λίτρα** για τις εκδόσεις 4x2.
- Περίπου **55 λίτρα** ή, ανάλογα με το αυτοκίνητο, περίπου **50 λίτρα** για τις εκδόσεις 4x4.

Με το αυτοκίνητο ξεκλειδωμένο, για να ανοίξετε το πορτάκι του ρεζερβουάρ καυσίμου **A** πιέστε τη ζώνη **B** κι έπειτα αφήστε την. Ανοίξτε το και, στη συνέχεια, ξεβιδώστε την τάπα του ρεζερβουάρ **1**.

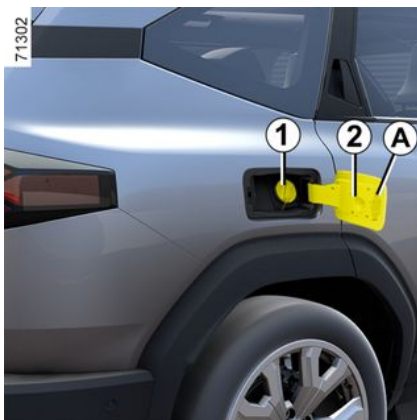

Στο κάλυμμα του ρεζερβουάρ υπάρχει ένα στήριγμα τάπας **2** για τη συγκράτηση της τάπας κατά την πλήρωση του ρεζερβουάρ.

Για να το κλείσετε, πιέστε με το χέρι το πορτάκι πλήρωσης καυσίμου **A** μέχρι τέρμα. Ανάλογα με το αυτοκίνητο, το καπάκι **1** συνδέεται με το αυτοκίνητο με ένα πλαστικό καλώδιο. Για λεπτομέρειες όσον αφορά το γέμισμα, συμβουλευθείτε την ενότητα "Πλήρωση με καύσιμο".



Τάπα του ρεζερβουάρ: είναι ειδικού τύπου.

Εάν πρέπει να το αντικαταστήσετε, βεβαιωθείτε ότι το νέο καπάκι είναι του ίδιου τύπου με το πρωτότυπο. Συμβουλευθείτε ένα Επίσημο Συνεργείο της μάρκας.

Μην ανοιγοκλείνετε την τάπα κοντά σε φλόγα ή σε πηγή θερμότητας.

Μην πλένετε τη ζώνη πλήρωσης με πιστόλι υψηλής πίεσης.

Ποιότητα καυσίμου

Χρησιμοποιείτε πάντα καύσιμο υψηλής ποιότητας που συμμορφώνεται με την ισχύουσα νομοθεσία κάθε χώρας. Πρέπει να είναι σύμφωνο με τις προδιαγραφές που αναγράφονται στην ετικέτα στο πορτάκι του ρεζερβουάρ καυσίμου ➔ **425**.

Έκδοση με βενζινοκινητήρα

Χρησιμοποιείτε υποχρεωτικά αμόλυβδη βενζίνη. Ο βαθμός οκτανίου (RON) πρέπει να συμφωνεί με τις πληροφορίες που αναγράφονται στην ετικέτα που βρίσκεται στο εσωτερικό του καπακιού του ρεζερβουάρ καυσίμου ➔ **425**.

ΡΕΖΕΡΒΟΥΑΡ ΚΑΥΣΙΜΟΥ

Έκδοση με πετρελαιοκινητήρα

Είναι απαραίτητο να χρησιμοποιείτε ντίζελ που ανταποκρίνεται στις προδιαγραφές που αναγράφονται στην ετικέτα που βρίσκεται στο εσωτερικό του πορτακιού του ρεζερβουάρ καυσίμου ➔ 425.



Τύποι καυσίμου που συμφωνούν με τις Ευρωπαϊκές προδιαγραφές με τις οποίες είναι συμβατοί οι κινητήρες των αυτοκινήτων που πωλούνται στην Ευρώπη ➔ 425.



Για τον ανεφοδιασμό με καύσιμα, ο κινητήρας δεν πρέπει να λειτουργεί (και όχι μόνο σε κατάσταση αναμονής στην περίπτωση αυτοκινήτων που είναι εξοπλισμένα με τη λειτουργία Stop and Start): πρέπει να απενεργοποιήσετε την ανάφλεξη ➔ 177, ➔ 179.
Κίνδυνος πυρκαγιάς.



Μην αναμειγνύετε βενζίνη (αμόλυβδη ή E85) με πετρέλαιο, ακόμα και σε μικρή ποσότητα.

Μην χρησιμοποιείτε καύσιμο αιθανόλης, εάν το αυτοκίνητό σας δεν είναι ειδικά κατασκευασμένο για αυτό το καύσιμο.

Μην **προσθέσετε** αντιδραστήριο στο καύσιμο, διαφορετικά υπάρχει κίνδυνος να προκαλέσετε ζημιά στον κινητήρα ➔ 171. Εάν θέλετε να προσθέσετε πρόσθετο στο καύσιμο, χρησιμοποιήστε ένα προϊόν που έχει εγκριθεί από το τεχνικό τμήμα μας. Συμβουλευθείτε ένα Επίσημο Συνεργείο της μάρκας.



Οποιαδήποτε επέμβαση ή τροποποίηση στο σύστημα τροφοδοσίας καυσίμου (υπολογιστές, καλωδιώσεις, κύκλωμα καυσίμου, μπεκ, προστατευτικά καλύμματα...) απαγορεύεται αυστηρά εξαιτίας των κινδύνων που μπορεί να επιφέρει για την ασφάλειά σας (εκτός από το ειδικά εκδεδυμένο προσωπικό του Επίσημου Δικτύου της μάρκας).



Λάβετε υπόψη σας όταν εργάζεστε κοντά στον κινητήρα ότι μπορεί να είναι ζεστός. Το βενιλατέρ φύξης μπορεί να αρχίσει να λειτουργεί ανά πάσα στιγμή. Η ετικέτα  στο χώρο του κινητήρα σας το υπενθυμίζει.
Κίνδυνος τραυματισμών

Γέμισμα με καύσιμο

Με σβηστή την ανάφλεξη, εισάγετε το ακροφύσιο για να γεμίσετε το ρεζερ-

ΡΕΖΕΡΒΟΥΑΡ ΚΑΥΣΙΜΟΥ

βουάρ καυσίμου (αποφύγετε τον κίνδυνο πιτσιλίσματος).

Κρατήστε το σε αυτήν τη θέση καθ' όλη τη διάρκεια του γεμίσματος. Όταν προς το τέλος, το γέμισμα σταματήσει αυτόματα για πρώτη φορά, μπορείτε να πατήσετε τη σκανδάλη το πολύ ακόμη δυο φορές ούτως ώστε να διατηρείται ένας ειδικός χώρος διαστολής που πρέπει να παραμείνει κενός.

Κατά το γέμισμα, προσέξτε να μη μπει νερό

Μετά την πλήρωση, επανατοποθετήστε την τάπα **1** και κλείστε την τάπα πλήρωσης **A** για την αποφυγή τυχόν εισροής νερού ή ξένων σωμάτων στο σύστημα.

Ελέγχετε πάντα ότι η τάπα **1**, το καπάκι **A** και η γύρω περιοχή τους παραμένουν καθαρά και απαλλαγμένα από σκόνες, λάσπη, βρωμιά κ.λπ.

Ιδιαίτερη περίπτωση

Όταν το αυτοκίνητο έχει παραμείνει ακινητοποιημένο για περίπου τρεις μήνες, **πρέπει να προσθέσετε καύσιμο, ώστε να μην προκληθεί ζημιά στην αντλία καυσίμου.**

Για τον σκοπό αυτό, με κλειστό διακόπτη, συμπληρώστε καύσιμο ή προσθέστε τουλάχιστον **περίπου 10 λίτρα** και, στη συνέχεια, θέστε τον κινητήρα σε λειτουργία ώστε το καύσιμο στο κύ-

κλωμα να ανανεωθεί με τη λειτουργία της αντλίας.

Εάν δεν είναι δυνατό να προσθέσετε τουλάχιστον 5 λίτρα καυσίμων λόγω της στάθμης του καυσίμου στο ρεζερβουάρ, οδηγήστε το αυτοκίνητο έως ότου επιτευχθεί η ανάλογη χωρητικότητα του ρεζερβουάρ.

Έκδοση με βενζινοκινητήρα

Η χρήση βενζίνης με μόλυβδο θα προκαλούσε ζημιά στους μηχανισμούς αντιρρόπησης και θα μπορούσε να έχει ως αποτέλεσμα την απώλεια της εγγύησης.

Για να αποφευχθεί το ενδεχόμενο γεμίσματος με βενζίνη που περιέχει μόλυβδο, το στόμιο γεμίσματος του ρεζερβουάρ βενζίνης είναι στενότερο και εφοδιασμένο με ένα σύστημα ασφαλείας που **επιτρέπει την προμήθεια μόνο αμόλυβδης βενζίνης** (στην ειδική αντλία).



Συνεχής μυρωδιά καυσίμου

Σε περίπτωση που παρουσιαστεί μια συνεχής μυρωδιά καυσίμου, φροντίστε:

- Να σταματήσετε το αυτοκίνητο, μόλις το επιτρέψουν οι συνθήκες κυκλοφορίας, και να κλείσετε τον διακόπτη,
- να ανάψετε τα φώτα αλάρμ και να κατεβάσετε όλους τους επιβάτες από το αυτοκίνητο, κρατώντας τους μακριά από την περιοχή της κυκλοφορίας,
- Εάν η στάθμη είναι κανονική, το πρόβλημα οφείλεται σε άλλη αιτία: καλέστε ένα Επίσημο Συνεργείο της μάρκας.

ΡΕΖΕΡΒΟΥΑΡ ΑΝΤΙΔΡΑΣΤΗΡΙΟΥ

Φροντίστε για τη συμμόρφωση με τη νομοθεσία της χώρας σας.

Είναι σημαντικό να θυμάστε ότι τυχόν μη τήρηση των ισχυόντων κανονισμών ενδέχεται να οδηγήσει σε αγωγή εναντίον του ιδιοκτήτη του αυτοκινήτου.

Αρχή λειτουργίας

Το αντιδραστήριο προορίζεται για πετρελαιοκινητήρες που διαθέτουν το σύστημα SCR (σύστημα επιλεκτικής καταλυτικής αναγωγής).

Η χρήση ενός αντιδραστηρίου μειώνει την ποσότητα του οξειδίου του αζώτου στα καυσαέρια.

Η κατανάλωση αντιδραστηρίου σε πραγματικές συνθήκες εξαρτάται από τις συνθήκες χρήσης του αυτοκινήτου, τον υπάρχοντα εξοπλισμό και τον τρόπο οδήγησης.

Ποιότητα αντιδραστηρίου

Χρησιμοποιείτε **μόνο αντιδραστήρια που συμμορφώνονται με το πρότυπο ISO 22241** και σύμφωνα με τη σύσταση στην τάπα πλήρωσης του ρεζερβουάρ.



Για να γεμίσει με αντιδραστήριο, ο κινητήρας πρέπει να σταματήσει (και όχι να είναι απλά σε κατάσταση αναμονής στην περίπτωση οχημάτων με τη λειτουργία Stop and Start). Πρέπει να απενεργοποιήσετε τον διακόπτη κινητήρα ➔ 177, ➔ 179.



Εάν εμφανιστεί το μήνυμα "XXX χλμ. ΚΛΕΙΔΩΜΑ ΓΕΜΙΣΤΕ ΜΕ ADBLUE", γεμίστε το ρεζερβουάρ αντιδραστηρίου και ανατρέξτε στις οδηγίες πλήρωσης.
Κίνδυνος ακινητοποίησης του αυτοκινήτου.

ΓΕΜΙΣΜΑ

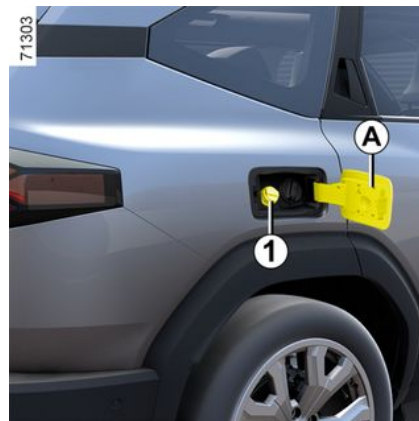

Οφέλιμη χωρητικότητα του ρεζερβουάρ:

14 λίτρα περίπου.

Με κλειστό διακόπτη, ανοίξτε το πορτάκι **A** και, στη συνέχεια, ξεβιδώστε την τάπα **1**.

Σημείωση: με το άνοιγμα της τάπας μπορεί να διαρρεύσει υδροξείδιο του αμμωνίου, όταν η θερμοκρασία του ρεζερβουάρ είναι υψηλή.

Το δοχείο μπορεί να πληρωθεί στην αντλία. Με κλειστό διακόπτη, τοποθετήστε το πιστόλι μέχρι το **τέρμα**, πριν το πατήσετε για να γεμίσετε το ρεζερβουάρ (κίνδυνος πιστολισματος).

2

ΡΕΖΕΡΒΟΥΑΡ ΑΝΤΙΔΡΑΣΤΗΡΙΟΥ

Κρατήστε το σε αυτήν τη θέση καθ' όλη τη διάρκεια του γεμίσματος

Όταν προς το τέλος, το γέμισμα σταματήσει αυτόματα για πρώτη φορά, μπορείτε να πατήσετε τη σκανδάλη το πολύ ακόμη δυο φορές ούτως ώστε να διατηρείται ένας ειδικός χώρος διαστολής που πρέπει να παραμείνει κενός.

Σε άλλες περιπτώσεις πλήρωσης, απαιτείται να ανατρέξετε στις πληροφορίες που αναγράφονται στο δοχείο αντιδραστήριου (π.χ. το κάνιστρο ή τη φιάλη).



Τάπα του ρεζερβουάρ: είναι ειδικού τύπου.

Εάν χρειαστεί αντικατάσταση, βεβαιωθείτε ότι η καινούργια είναι του ίδιου τύπου με την αρχική Συμβουλευθείτε ένα Επίσημο Συνεργείο της μάρκας. Μην πλένετε τη ζώνη πλήρωσης με πιστόλι υψηλής πίεσης.

Προφυλάξεις χρήσης

Κατά την πλήρωση:

– **χειριστείτε το αντιδραστήριο με προσοχή. Μπορούν να προκαλέσουν ζημιά σε ρούχα, υποδήματα, εξαρτήματα του αμαξώματος, κ.λπ.**

– φροντίστε να μη διεισδύσει νερό στο ρεζερβουάρ καυσίμου.

Σε περίπτωση υπερχειλίσης του αντιδραστήριου ή μολύνει οποιοδήποτε τμήμα της βαφής, καθαρίστε την αντίστοιχη περιοχή γρήγορα με άφθονο κρύο νερό και μαλακό πανί.

Σημείωση: εάν το αντιδραστήριο κρυσταλλώσει, χρησιμοποιήστε ένα μαλακό σφουγγάρι.



Το αντιδραστήριο δεν πρέπει να έλθει σε επαφή με τα μάτια ή το δέρμα. Εάν συμβεί κάτι τέτοιο, ξεπλύνετε με άφθονο νερό. Εάν χρειάζεται, συμβουλευθείτε ένα γιατρό.

Σε συνθήκες ακραίου ψύχους

Σε συνθήκες κατάψυξης, πληρώστε το δοχείο αντιδραστήριου αμέσως

μόλις το ενδεικτικό  και το μήνυμα "Γεμίστε AdBlue πριν τα 1200 km" εμφανίζονται στο καντράν.

Εξαιρετικές περιπτώσεις

Το υγρό αντιδραστήριου παγώνει σε θερμοκρασία χαμηλότερη από περίπου -10 °C.

Σε αυτές τις συνθήκες, μην επιχειρήσετε να πραγματοποιήσετε πλήρωση όταν το υγρό είναι παγωμένο. Σε περίπτωση που χρειάζεται να συμπληρώσετε ή να γεμίσετε το ρεζερβουάρ με

αντιδραστήριο ( ενεργό), σταθμεύστε το αυτοκίνητο σε μια θερμότερη περιοχή, εάν είναι δυνατό, έτσι ώστε το αντιδραστήριο να υγροποιηθεί ξανά. Σε αντίθετη περίπτωση, ζητήστε από έναν επαγγελματία να συμπληρώσει ή να γεμίσει με υγρό αντιδραστήριο.

ΡΕΖΕΡΒΟΥΑΡ ΑΝΤΙΔΡΑΣΤΗΡΙΟΥ



Μετά από την πλήρωση του ρεζερβουάρ αντιδραστηρίου, βεβαιωθείτε ότι έχετε κλείσει την τάπα και το πορτάκι, θέστε τον κινητήρα σε λειτουργία και **ΠΕΡΙΜΕΝΕΤΕ 10 δευτερόλεπτα με το αυτοκίνητο σταματημένο και τον κινητήρα σε λειτουργία**, πριν ξεκινήσετε ξανά. Εάν δεν εκτελέσετε αυτή την εργασία, η πλήρωση του ρεζερβουάρ δεν λαμβάνεται υπόψη αυτόματα παρά μόνο μετά από μερικές δεκάδες λεπτών οδήγησης. Το μήνυμα "---Γεμίστε Adblue" ή/και τα ενδεικτικά συνεχίζουν να εμφανίζονται έως ότου το σύστημα λάβει υπόψη του τα επίπεδα πλήρωσης.





Δεν επιτρέπεται καμία εργασία σε οποιοδήποτε μέρος του συστήματος. Για να αποφύγετε οποιαδήποτε ζημιά, η εκτέλεση εργασιών στο σύστημα επιτρέπεται μόνο από το ειδικά εκπαιδευμένο προσωπικό του δικτύου μας.

ΡΕΖΕΡΒΟΥΑΡ ΑΝΤΙΔΡΑΣΤΗΡΙΟΥ

Συντήρηση/Αυτονομία

Οι πληροφορίες που εμφανίζονται στην οθόνη του καντράν μπορεί να συνοδεύονται από ένα ηχητικό σήμα.







2

Ενδεικτικά	Μήνυμα	Τι πρέπει να κάνετε;
-	« Προβλέψτε AdBlue πριν τα 2400 km »	Όταν το μήνυμα εμφανίζεται με το άνοιγμα του διακόπτη, έχετε στη διάθεσή σας αυτονομία λιγότερη από 2.400 χλμ. Πληρώστε ή ζητήστε από έναν εξουσιοδοτημένο αντιπρόσωπο να πληρώσει ή να συμπληρώσει το ρεζερβουάρ.
 ανάβει.	« Γεμίστε AdBlue πριν τα 1200 km »	Όταν το μήνυμα εμφανίζεται ενώ ο διακόπτης είναι ανοικτός, έχετε στη διάθεσή σας αυτονομία μεταξύ 1.200 χλμ και 800 χλμ. Πληρώστε ή ζητήστε από έναν εξουσιοδοτημένο αντιπρόσωπο να πληρώσει ή να συμπληρώσει το ρεζερβουάρ.
 ανάβει.	« XX km βλάβη Γέμισμα AdBlue »	Το μήνυμα εμφανίζεται με το άνοιγμα του διακόπτη και επαναλαμβάνεται: – περίπου κάθε 100 χλμ., έχετε στη διάθεσή σας αυτονομία μεταξύ περίπου 800 χλμ. και 200 χλμ. , – Περίπου κάθε 50 χλμ., έχετε στη διάθεσή σας αυτονομία κάτω από 200 χλμ. Σε κάθε περίπτωση, γεμίστε ή ζητήστε από εξουσιοδοτημένο αντιπρόσωπο να γεμίσει το δοχείο αντιδραστήριου, όσο το δυνατόν συντομότερα.
 ανάβει.	« 0 km βλάβη Γέμισμα AdBlue »	Ο κινητήρας δεν ξεκινάει. Για να ξεκινήσετε ξανά, πρέπει να συμπληρώσετε το ρεζερβουάρ αντιδραστήριου.

ΡΕΖΕΡΒΟΥΑΡ ΑΝΤΙΔΡΑΣΤΗΡΙΟΥ

Βλάβες συστήματος

Οι πληροφορίες που εμφανίζονται στην οθόνη του καντράν μπορεί να συνοδεύονται από ένα ηχητικό σήμα.

Ενδεικτικά	Μήνυμα	Οι ενδείξεις
Τα ενδεικτικά  και  ανάβουν.	« Ελέγξτε σύστημα αντιρρύπανσης » « Ελέγξτε ποιότητα AdBlue » « Ελέγξτε ψεκασμό AdBlue »	Υποδεικνύει βλάβη του συστήματος. Συμβουλευθείτε το συντομό-τερο ένα Επίσημο Συνεργείο της μάρκας.
Τα ενδεικτικά  και  ανάβουν.	"xxxxKm κλείδωμα ελέγχου εκπομπής καυσαερίων"	Υποδεικνύει ένα σφάλμα συστήματος και ότι σε λιγότερο από 800 χλμ. δεν θα είναι δυνατή η επανεκκίνηση του αυτοκινήτου. Αυτές οι προειδοποιήσεις επαναλαμβάνονται: – κάθε 100 χλμ. μέχρι να απομένουν μεταξύ 800 χλμ. και 200 χλμ. μέχρι το αυτοκίνητο να μην μπορεί να επανεκκινήσει, – Κάθε 50 χλμ. όταν απομένουν λιγότερα από 200 χλμ. μέχρι να μην είναι δυνατή η επανεκκίνηση του αυτοκινήτου. Συμβουλευθείτε το συντομό-τερο ένα Επίσημο Συνεργείο της μάρκας.
Τα ενδεικτικά  και  ανάβουν.	« 0 km βλάβη Αντιρρύπανση »	Υποδεικνύει ότι μετά από το κλείσιμο του διακόπτη δεν θα είναι δυνατή η εκκίνηση του αυτοκινήτου. Καλέστε ένα Εξουσιοδοτημένο Συνεργείο της μάρκας

2

ΡΟΝΤΑΡΙΣΜΑ

Έκδοση με βενζινοκινητήρα

Μέχρι τα **1.000 χλμ.** μην ξεπερνάτε τα 130 χλμ./ώρα με την πιο υψηλή σχέση ή τις 3.000 έως 3.500 σ.α.λ.

Μόνο μετά τα **3.000 χλμ.** περίπου το αυτοκίνητό σας θα φτάσει στο μέγιστο των επιδόσεών του.

Διαστήματα σέρβις: ανατρέξτε στο έγγραφο συντήρησης του αυτοκινήτου.

Έκδοση με πετρελαιοκινητήρα

Για τα πρώτα **1.500 χλμ.**, μην ξεπερνάτε τα 130 km/h με την πιο μακριά ταχύτητα ή τις 2.500 σ.α.λ. Μετά από τα 1.500 χλμ., μπορείτε να οδηγείτε πιο γρήγορα αλλά μόνο μετά τα 6.000 χλμ. περίπου το αυτοκίνητό σας θα φτάσει στο μέγιστο των επιδόσεών του.

Κατά την περίοδο του ρονταρίσματος, μην επιταχύνετε απότομα όσο ο κινητήρας είναι κρύος, επίσης μην ανεβάζετε πολύ υψηλά τις στροφές.

Συχνότητα των προγραμματισμένων συντηρήσεων: συμβουλευθείτε το βιβλιário συντήρησης του αυτοκινήτου σας.

Σημείωση: για ένα καινούργιο αυτοκίνητο στη φάση λειτουργίας, η στάθμη του ψυκτικού υγρού μπορεί να υπερβαίνει το σημείο **"MAXI"** στη ρεζερβουάρ, και στη συνέχεια να πέσει μετα-

ξύ των σημείων **"MINI"** και του σημείου **"MAXI"**.

Αυτό δεν παρουσιάζει κίνδυνο.

ΕΚΚΙΝΗΣΗ, ΣΒΉΣΙΜΟ ΤΟΥ ΚΙΝΗΤΗΡΑ

Διακόπτης εκκίνησης ανάφλεξης σε αυτοκίνητο με κλειδί.

Θέση "Στοπ και κλειδώμα τιμονιού" A



Για κλειδώμα: βγάλτε το κλειδί **1** και στρίψτε το τιμόνι μέχρι να κλειδώσει η κολώνα τιμονιού.

Για να το ξεκλειδώσετε, γυρίστε ελαφρά το κλειδί και το τιμόνι.

Θέση "Ενεργή" B

Ο διακόπτης είναι ανοικτός.

– **έκδοση βενζίνης:** ο κινητήρας μπορεί να εκκινηθεί.

– **Έκδοση με πετρελαιοκινητήρα:** ο κι-νητήρας βρίσκεται σε φάση προθέρμανσης.

Θέση "Εναρξη" C

Εάν ο κινητήρας δεν ξεκινάει, γυρίστε το κλειδί προς τα πίσω πριν προσπαθήσετε ξανά να θέσετε σε λειτουργία τη μίζα

Αφήστε το κλειδί μόλις ο κινητήρας ξεκινήσει.

Ιδιαιτερότητα των αυτοκινήτων που είναι εξοπλισμένα με αυτόματο κιβώτιο ταχυτήτων

→ 188.

Εκκίνηση του κινητήρα

Ανάλογα με το αυτοκίνητο, εάν έχει επιλεγεί μια ταχύτητα, για να ξεκινήσει ο κινητήρας πρέπει οπωσδήποτε να πατήσετε το πεντάλ του συμπλέκτη ή να θέσετε τον μοχλό ταχυτήτων στη Νεκρά. Το μήνυμα "Νεκρό + Start" εμφανίζεται στον υπολογιστή ταξιδιού για να σας ενημερώσει.

Σε συνθήκες πολύ έντονου ψύχους (θερμοκρασίες κάτω των -20°C): για να διευκολύνετε την εκκίνηση του κινητήρα, ανοίξτε τον διακόπτη για μερικά δευτερόλεπτα **πριν** εκκινήσετε τον κινητήρα.

Κατά την εκκίνηση του κινητήρα ενώ η εξωτερική θερμοκρασία είναι πολύ χαμηλή (χαμηλότερη των -10°C): κρατήστε πατημένο το πεντάλ του συμπλέκτη έως ότου ξεκινήσει ο κινητήρας.



Μην ξεκινάτε ποτέ το αυτοκίνητό σας ενώ κυλάει ελεύθερα σε έδαφος με κλίση. Κίνδυνος μη ενεργοποίησης της υποβοήθησης τιμονιού.

Υπάρχει κίνδυνος ατυχήματος.

Έκδοση με βενζινοκινητήρα

– Φέρτε το κλειδί μέχρι τη θέση "Εκκίνηση" **χωρίς να πατάτε γκάζι.**

– Αφήστε το κλειδί μόλις ο κινητήρας ξεκινήσει.



Έκδοση με πετρελαιοκινητήρα

– Γυρίστε το κλειδί ανάφλεξης στη θέση "On" **B** και κρατήστε τη θέση αυτή μέχρι να σβήσει η προειδοποιητική λυχνία προθέρμανσης του κινητήρα.

– Γυρίστε το κλειδί στη θέση "Εκκίνηση" **C χωρίς να επιταχύνετε.**

– Αφήστε το κλειδί μόλις ο κινητήρας ξεκινήσει.

ΕΚΚΙΝΗΣΗ, ΣΒΉΣΙΜΟ ΤΟΥ ΚΙΝΗΤΗΡΑ

 Κατά τη διάρκεια μιας ενημέρωσης συστήματος μέσω του συστήματος πολυμέσων δεν θα είναι δυνατή η εκκίνηση του αυτοκινήτου.

Περιμένετε να ολοκληρωθεί η ενημέρωση πριν ξεκινήσετε το αυτοκίνητο.

Για περισσότερες πληροφορίες για τις ενημερώσεις συστήματος, ανατρέξτε στις οδηγίες χρήσης πολυμέσων.

Αυτοκίνητα με αυτόματο κιβώτιο ταχυτήτων

Πριν ξεκινήσετε, ρυθμίστε τον μοχλό στη θέση **P** ή **N** και πατήστε το πεντάλι φρένου. ➔ 188.

Σβήσιμο του κινητήρα

Με τον κινητήρα στο ρελαντί, γυρίστε το κλειδί στη θέση "Stop" **A**.

Ιδιαιτερότητα

Ανάλογα με το αυτοκίνητο, τα αξεσουάρ (π.χ. ραδιόφωνο) σταματούν να λειτουργούν είτε όταν σβήσει ο κινητήρας είτε όταν ανοίξει η πόρτα του οδηγού είτε όταν κλειδώσουν οι πόρτες.



Μην ξεκινάτε ποτέ το αυτοκίνητό σας ενώ κυλάει ελεύθερα σε έδαφος με κλίση. Κίνδυνος μη ενεργοποίησης της υποβοήθησης τιμονιού.

Υπάρχει κίνδυνος ατυχήματος.

έκδοση με υγραέριο

Η εκκίνηση του κινητήρα πραγματοποιείται πάντοτε με τη χρήση βενζίνης.



Ενώ το ρεζερβουάρ καυσίμου είναι άδειο, το αυτοκίνητο δεν μπορεί να ξεκινήσει ή να κινηθεί μόνο σε λειτουργία υγραερίου.

Η λειτουργία με διπλό καύσιμο υγραερίου/βενζίνης απαιτεί την παρουσία βενζίνης (για εκκίνηση, μεγάλη επιτάχυνση, χαμηλές θερμοκρασίες κ.λπ.).

Εάν το πορτοκαλί ενδεικτικό  εμφανίζεται στο καντράν και ακούγεται ένα ηχητικό σήμα, γεμίστε το ρεζερβουάρ με καύσιμο το συντομότερο δυνατό.



Για περισσότερες πληροφορίες σχετικά με τις εκδόσεις υγραερίου ➔ 43.



Ποτέ μην σβήνετε τη μίζα μέχρι το αυτοκίνητο να σταματήσει. Μόλις διακοπεί η λειτουργία

του κινητήρα, παύει και η λειτουργία του σερβόφρενου, της υποβοήθησης τιμονιού, κ.λπ., όπως και των συστημάτων παθητικής ασφάλειας όπως οι airbags και οι προεντατήρες.



Μη σταθμεύετε και μην αφήνετε τον κινητήρα να λειτουργεί σε περιοχές όπου εύφλεκτες ουσίες ή υλικά, όπως χορτάρι ή φύλλα, μπορεί να έλθουν σε επαφή με τη ζεστή εξάτμιση.

ΕΚΚΙΝΗΣΗ, ΣΒΉΣΙΜΟ ΤΟΥ ΚΙΝΗΤΗΡΑ



Ευθύνη του οδηγού κατά τη στάθμευση ή στάση του οχήματος

Μην αφήνετε ποτέ μόνο στο όχημά σας ένα ζώο, ένα παιδί ή έναν μη αυτοεξυπηρετούμενο ενήλικα, ακόμη και για μικρό χρονικό διάστημα.

Αυτοί, μπορεί να θέσουν τον εαυτό τους ή άλλα άτομα σε κίνδυνο, ξεκινώντας τον κινητήρα, ενεργοποιώντας εξοπλισμούς, όπως τα ηλεκτρικά παράθυρα, ή κλειδώνοντας τις πόρτες.

Επιπλέον, όταν κάνει ζέστη ή/και έχει ηλιοφάνεια, πρέπει να θυμάστε ότι η εσωτερική θερμοκρασία της καμπίνας αυξάνεται πολύ γρήγορα.

ΚΙΝΔΥΝΟΣ ΘΑΝΑΤΟΥ Ή ΣΟΒΑΡΩΝ ΤΡΑΥΜΑΤΙΣΜΩΝ.

Hybrid έκδοση

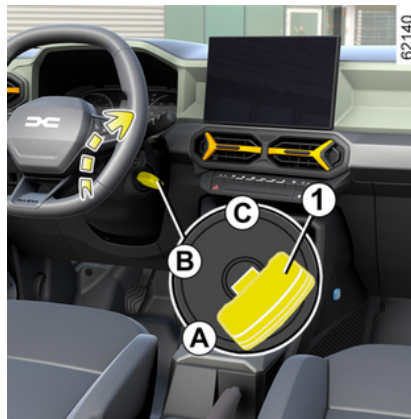

Για να ανοίξετε το διακόπτη:

- μετακινήστε τον μοχλό ταχυτήτων στη θέση **P**,
- πατήστε το πεντάλ φρένου,
- Γυρίστε το κλειδί στη θέση "Εκκίνηση" **C** χωρίς να επιταχύνετε;
- αφήστε το κλειδί μόλις το μήνυμα READY εμφανιστεί στο καντράν συνοδευόμενο από ηχητική ένδειξη.

The message disappears when the vehicle speed is above approximately 3 mph (5 km/h); Το μήνυμα εξαφανίζεται όταν η ταχύτητα του αυτοκινήτου είναι υψηλότερη από περίπου 5 χλμ./ώρα km/h.

Διακοπή του συστήματος Hybrid

Με το αυτοκίνητο σταματημένο, γυρίστε το κλειδί στη θέση "Stop" **A**. Η διακόπτης κλείνει και το μήνυμα READY εξαφανίζεται από το καντράν.



Πριν απομακρυνθείτε από το αυτοκίνητο, ελέγξτε ότι ο διακόπτης έχει κλείσει.

Διακόπτης ανάφλεξης-μίζας σε αυτοκίνητο με κάρτα



Εκκίνηση του κινητήρα

Η κάρτα πρέπει να βρίσκεται στην περιοχή έγκρισης εκκίνησης **2**.

3

ΕΚΚΙΝΗΣΗ, ΣΒΉΣΙΜΟ ΤΟΥ ΚΙΝΗΤΗΡΑ



Για να ξεκινήσετε:

- σε αυτοκίνητο με αυτόματο κιβώτιο ταχυτήτων, ρυθμίστε τον μοχλό στη θέση **P** ή στη θέση **N**, πατήστε το πεντάλ του φρένου και πατήστε το κουμπί **1**. Σε αυτοκίνητα Hybrid, το μήνυμα **READY** ανάβει στον πίνακα οργάνων μαζί με ένα ηχητικό σήμα. Το μήνυμα εξαφανίζεται όταν η ταχύτητα του αυτοκινήτου είναι υψηλότερη από περίπου 5 χλμ./ώρα km/h;
- σε οχήματα με χειροκίνητο κιβώτιο ταχυτήτων, πατήστε το πεντάλ του φρένου ή του συμπλέκτη και πατήστε το κουμπί **1**. Εάν έχει επιλεγεί μια ταχύτητα, η εκκίνηση θα είναι δυνατή μόνο με πάτημα του πεντάλ του συμπλέκτη

Ιδιαιτερότητες

- Εάν δεν συντρέχει οποιαδήποτε από τις συνθήκες εκκίνησης, εμφανίζεται το μήνυμα "Πατήστε φρένο + START" ή "Πάτα συμπλέκτη + start" ή "Επιλέξτε θέση P στο κιβώτιο ταχ." στο καντράν.
- σε ορισμένες περιπτώσεις, θα χρειαστεί να μετακινήσετε το τιμόνι ενώ πατάτε το κουμπί εκκίνησης **1** για να βοηθήσετε στο ξεκλείδωμα της κολόνας του τιμονιού: σε αυτή την περίπτωση θα σας ενημερώσει το μήνυμα "Στρίψτε τιμόνι + START",

Σημείωση:

- στα αυτοκίνητα που είναι εξοπλισμένα με μηχανικό κιβώτιο ταχυτήτων, σε περίπτωση που σβήσει ο κινητήρας, το μήνυμα "Πατήστε συμπλέκτη" εμφανίζεται στο καντράν. Πατήστε μέχρι το τέρμα το πεντάλ του συμπλέκτη για να επανεκκινήσετε τον κινητήρα,
- σε αυτοκίνητα Hybrid: η μονάδα κινητήρα θα σβήσει αυτόματα μετά από περίπου 15 λεπτά εάν το αυτοκίνητο παραμείνει ακίνητο και η ζώνη ασφαλείας του οδηγού δεν έχει δεθεί. Εάν είναι απαραίτητο, μπορείτε να επανεκκινήσετε τον κινητήρα πατώντας μία φορά το πλήκτρο **1**.



Κατά τη διάρκεια μιας ενημέρωσης συστήματος μέσω του συστήματος πολυμέσων δεν θα είναι δυνατή η εκκίνηση του αυτοκινήτου. Περιμένετε να ολοκληρωθεί η ενημέρωση πριν ξεκινήσετε το αυτοκίνητο. Για περισσότερες πληροφορίες για τις ενημερώσεις συστήματος, ανατρέξτε στις οδηγίες χρήσης πολυμέσων.

έκδοση με υγραέριο

Η εκκίνηση του κινητήρα πραγματοποιείται πάντοτε με τη χρήση βενζίνης.

ΕΚΚΙΝΗΣΗ, ΣΒΉΣΙΜΟ ΤΟΥ ΚΙΝΗΤΗΡΑ

i Ενώ το ρεζερβουάρ καυσίμου είναι άδειο, το αυτοκίνητο δεν μπορεί να ξεκινήσει ή να κινηθεί μόνο σε λειτουργία υγραερίου.

Η λειτουργία με διπλό καύσιμο υγραερίου/βενζίνης απαιτεί την παρουσία βενζίνης (για εκκίνηση, μεγάλη επιτάχυνση, χαμηλές θερμοκρασίες κ.λπ.).

Εάν το πορτοκαλί ενδεικτικό  εμφανίζεται στο καντράν και ακούγεται ένα ηχητικό σήμα, γεμίστε το ρεζερβουάρ με καύσιμο το συντομότερο δυνατό.

i Για περισσότερες πληροφορίες σχετικά με τις εκδόσεις υγραερίου ➔ 43.

Εκκίνηση σε λειτουργία "Hands-free" με το πορτ-μπαγκάζ ανοικτό

Σε αυτή την περίπτωση, η κάρτα δεν πρέπει να βρίσκεται στο πορτ-μπαγκάζ, προς αποφυγή κινδύνου απώλειας.



Ευθύνη του οδηγού κατά τη στάθμευση ή στάση του οχήματος

Μην αφήνετε ποτέ μόνο στο όχημά σας ένα ζώο, ένα παιδί ή έναν μη αυτοεξυπηρετούμενο ενήλικα, ακόμη και για μικρό χρονικό διάστημα.

Αυτοί, μπορεί να θέσουν τον εαυτό τους ή άλλα άτομα σε κίνδυνο, ξεκινώντας τον κινητήρα, ενεργοποιώντας εξοπλισμούς, όπως τα ηλεκτρικά παράθυρα, ή κλειδώνοντας τις πόρτες.

Επιπλέον, όταν κάνει ζέστη ή/και έχει ηλιοφάνεια, πρέπει να θυμάστε ότι η εσωτερική θερμοκρασία της καμπίνας αυξάνεται πολύ γρήγορα.

ΚΙΝΔΥΝΟΣ ΘΑΝΑΤΟΥ Ή ΣΟΒΑΡΩΝ ΤΡΑΥΜΑΤΙΣΜΩΝ.

Λειτουργία αξεσουάρ



(άνοιγμα του διακόπτη)

Μόλις μπειτε στο αυτοκίνητό σας, έχετε στη διάθεσή σας ορισμένες λειτουργίες (ραδιόφωνο, σύστημα πλοήγησης, υαλοκαθαριστήρες, ...).

Για να έχετε στη διάθεσή σας τις άλλες λειτουργίες, με την κάρτα μέσα στην καμπίνα επιβατών πιέστε το πλήκτρο 1 χωρίς να πατάτε τα πεντάλ.

ΕΚΚΙΝΗΣΗ, ΣΒΉΣΙΜΟ ΤΟΥ ΚΙΝΗΤΗΡΑ

Σφάλματα λειτουργίας



Σε ορισμένες περιπτώσεις, η κάρτα hands-free ενδέχεται να μη λειτουργεί:

- Όταν έχει εξασθενήσει η μπαταρία της κάρτας, έχει αποφορτιστεί η μπαταρία του αυτοκινήτου, κ.λπ.
- η κάρτα βρίσκεται κοντά σε συσκευές που λειτουργούν στην ίδια συχνότητα (οθόνη, κινητό τηλέφωνο, συσκευή βιντεοπαιχνιδιών κ.λπ.),
- Το αυτοκίνητο βρίσκεται σε περιοχή με έντονη ηλεκτρομαγνητική ακτινοβολία.

Το μήνυμα "Βάλτε την κάρτα στη ζώνη + START" εμφανίζεται στο καντράν.



Πατήστε το πεντάλ του φρένου ή του συμπλέκτη και, στη συνέχεια, τοποθετήστε την κάρτα **3** (A ή B) στο σύμβολο **4** (A ή B). Πιέστε το πλήκτρο **1** για να θέσετε το όχημα σε λειτουργία. Το μήνυμα σβήνει.

Ειδική περίπτωση για τα αυτοκίνητα Hybrid

Με το αυτοκίνητο σταματημένο και σε ηλεκτρική λειτουργία, το μήνυμα "Μοτέρ ενεργό Κλείστε διακόπτη" εμφανίζεται στο καντράν συνοδευόμενο από ηχητική ένδειξη, εάν:

- η ζώνη ασφαλείας του οδηγού δεν είναι δεμένη,
- το καπό του κινητήρα είναι ανοιχτό (ανάλογα με το αυτοκίνητο).
- η πόρτα του οδηγού είναι ανοικτή.

Συνθήκες σβήσιματος του κινητήρα



Το αυτοκίνητο πρέπει να είναι σταματημένο με το μοχλό στη θέση **P** για τα αυτοκίνητα με αυτόματο κιβώτιο ταχυτήτων. Σε αυτοκίνητα Hybrid, το μήνυμα **READY** εμφανίζεται στο καντράν.

Με την κάρτα μέσα στο αυτοκίνητο, πιέστε το κουμπί **1**: ο κινητήρας σβήνει. Σε αυτοκίνητα Hybrid, το μήνυμα **READY** εξαφανίζεται από τον πίνακα οργάνων.

Η κολώνα τιμονιού κλειδώνει με το άνοιγμα της πόρτας του οδηγού ή με το κλειδί του αυτοκινήτου.

Εάν η κάρτα δεν βρίσκεται πλέον στο χώρο επιβατών ή εάν η μπαταρία της κάρτας είναι άδεια, όταν το όχημα είναι ακινητοποιημένο και προσπαθείτε να

ΕΚΚΙΝΗΣΗ, ΣΒΉΣΙΜΟ ΤΟΥ ΚΙΝΗΤΗΡΑ

σβήσετε τον κινητήρα, εμφανίζεται στο ταμπλό οργάνων το μήνυμα "Απουσία κάρτας πύεστε παρ.START": πατήστε το κουμπί **1** για τουλάχιστον τρία δευτερόλεπτα. Εάν η κάρτα δεν βρίσκεται πλέον μέσα στην καμπίνα επιβατών, βεβαιωθείτε ότι μπορείτε να την ανακτήσετε πριν πύεστε παρατεταμένα το πλήκτρο. Χωρίς την κάρτα, δεν θα μπορέσετε να επανεκκινήσετε το αυτοκίνητο.

Παρότι ο κινητήρας δεν είναι σε λειτουργία, τα αξεσουάρ (ραδιόφωνο, ...) που βρίσκονταν σε λειτουργία εξακολουθούν να λειτουργούν για 10 λεπτά περίπου.

Με το άνοιγμα της πόρτας του οδηγού, τα αξεσουάρ απενεργοποιούνται.



Ποτέ μην σβήνετε τη μίζα μέχρι το αυτοκίνητο να σταματήσει. Μόλις διακοπεί η λειτουργία του κινητήρα, παύει και η λειτουργία του σερβόφρενου, της υποβοήθησης τιμονιού, κ.λπ., όπως και των συστημάτων παθητικής ασφάλειας όπως οι airbags και οι προεντατήρες.



Μη σταθμεύετε και μην αφήνετε τον κινητήρα να λειτουργεί σε περιοχές όπου εύφλεκτες ουσίες ή υλικά, όπως χορτάρι ή φύλλα, μπορεί να έλθουν σε επαφή με τη ζεστή εξάτμιση.



Όταν εγκαταλείπετε το αυτοκίνητό σας, ιδιαίτερα με την κάρτα πάνω σας, βεβαιωθείτε ότι ο κινητήρας είναι πράγματι σβηστός.



Πριν από οποιαδήποτε εργασία στον χώρο του κινητήρα, απαιτείται να απενεργοποιήσετε το σύστημα ανάφλεξης.

Λειτουργία Stop and Start

Αυτό το σύστημα επιτρέπει μείωση κατανάλωσης καυσίμου και εκπομπής αερίων του θερμοκηπίου.

Κατά την εκκίνηση του αυτοκινήτου το σύστημα ενεργοποιείται αυτόματα.

Κατά την οδήγηση, το σύστημα σταματά τον κινητήρα εσωτερικής καύσης (σε αναμονή) όταν το αυτοκίνητο σταματήσει.

Στο καντράν εμφανίζεται το ενδεικτικό



Συνθήκες αναστολής της λειτουργίας

Το αυτοκίνητο έχει κινηθεί από την τελευταία του στάση.

Για αυτοκίνητα εξοπλισμένα με αυτόματο κιβώτιο ταχυτήτων:

– το κιβώτιο ταχυτήτων είναι στη θέση **D** ή **N**,

και

– το πεντάλ φρένου είναι πατημένο (αρκετά δυνατά),

Ανάλογα με το όχημα, εάν αναβοσβή-

νει η προειδοποιητική λυχνία  και εμφανιστεί το μήνυμα "Πατήστε το πεντάλ φρένου" στο ταμπλό οργάνων, αυτό σημαίνει ότι το πεντάλ φρένου δεν είναι επαρκώς πατημένο,

και

– το πεντάλ γκαζιού δεν είναι πατημένο,

και

– η ταχύτητα είναι μηδέν.

ΕΚΚΙΝΗΣΗ, ΣΒΉΣΙΜΟ ΤΟΥ ΚΙΝΗΤΗΡΑ

Η αναστολή της λειτουργίας του κινητήρα διατηρείται εάν έχει επιλεγεί η θέση **P**, ή εάν έχει επιλεγεί η θέση **N** με δεμένο το χειρόφρενο και χωρίς να πατάτε το πεντάλ φρένου.

Για τα αυτοκίνητα που είναι εξοπλισμένα με μηχανικό κιβώτιο ταχυτήτων:

– Το κιβώτιο ταχυτήτων βρίσκεται στη νεκρά θέση (νεκρό σημείο),

και

– Το πεντάλ του συμπλέκτη δεν είναι πατημένο,

Εάν αναβοσβήνει η προειδοποιητική

λυχνία , αυτό σημαίνει ότι το πεντάλ του συμπλέκτη πρέπει να απελευθερωθεί εντελώς.

Για όλα τα αυτοκίνητα:

Το ενδεικτικό προειδοποίησης  στο καντράν ανάβει όταν ο κινητήρας είναι σε λειτουργία αναμονής. Οι εξοπλισμοί του αυτοκινήτου παραμένουν σε λειτουργία όταν ο κινητήρας έχει σβήσει.

Όταν ο κινητήρας περνάει σε αναστολή, η υποβοήθηση τιμονιού μπορεί να μην λειτουργεί πλέον.

Σε αυτήν την περίπτωση μπορεί να λειτουργήσει και πάλι όταν ο κινητήρας δεν είναι πλέον σε αναστολή ή η ταχύτητα υπερβεί την ταχύτητα περίπου 1

μίλια την ώρα (1 χλμ. / ώρα) (κατηφόρες, κλίση, κ.λπ.).



Σε περίπτωση αναστολής της λειτουργίας του κινητήρα, το αυτόματο χειρόφρενο (ανάλογα με το αυτοκίνητο) δεν δένει αυτόματα.



Μην αφήνετε το αυτοκίνητό σας να κινείται, όταν αναστέλλεται η λειτουργία του κινητήρα (το

ενδεικτικό  ανάβει στο καντράν).



Πριν από την έξοδο από το αυτοκίνητο, ο κινητήρας δεν πρέπει να λειτουργεί (και όχι να τεθεί σε κατάσταση αναμονής) ➔ 177, ➔ 179.

Εμποδίζοντας την αναστολή της λειτουργίας του κινητήρα

Σε ορισμένες περιπτώσεις, όπως κατά την είσοδο σε διασταύρωση, μπορείτε, με το σύστημα ενεργοποιημένο, να κρατήσετε σε λειτουργία τον κινητήρα, προκειμένου να είναι δυνατή η γρήγορη εκκίνηση.

Για αυτοκίνητα εξοπλισμένα με αυτόματο κιβώτιο ταχυτήτων:

Κρατήστε το αυτοκίνητο ακινητοποιημένο πιέζοντας ελαφρά το πεντάλ φρένου.

Για τα αυτοκίνητα που είναι εξοπλισμένα με μηχανικό κιβώτιο ταχυτήτων:

Κρατήστε πατημένο το πεντάλ του συμπλέκτη.



Για να γεμίσει με καύσιμο, ο κινητήρας πρέπει να είναι σβηστός (και όχι μόνο σε κατάσταση αναμονής στην περίπτωση αυτοκινήτων που διαθέτουν τη λειτουργία Stop and Start): απαιτείται να κλείσετε τον διακόπτη του κινητήρα ➔ 177, ➔ 179.

Κίνδυνος πυρκαγιάς.

ΕΚΚΙΝΗΣΗ, ΣΒΉΣΙΜΟ ΤΟΥ ΚΙΝΗΤΗΡΑ

Έξοδος από την αναστολή λειτουργίας του κινητήρα

Για αυτοκίνητα εξοπλισμένα με αυτόματο κιβώτιο ταχυτήτων:

– όταν η πόρτα του οδηγού είναι ανοιχτή;

ή

– όταν η ζώνη ασφαλείας του οδηγού δεν είναι δεμένη,

ή

– όταν το πεντάλ του φρένου απελευθερώνεται και η θέση **D** συμπλέκεται,

ή

– όταν το πεντάλ του φρένου απελευθερώνεται, η θέση **N** συμπλέκεται και το χειρόφρενο είναι λυμένο,

ή

– όταν το πεντάλ του φρένου πατιέται ξανά, η θέση **P** είναι ενεργοποιημένη ή η θέση **N** είναι ενεργοποιημένη με το χειρόφρενο πατημένο ➔ **188**,

ή

– το πεντάλ γκαζιού είναι πατημένο,

ή

– όταν η θέση **R** έχει επιλεχθεί,

ή

– όταν, ανάλογα με το αυτοκίνητο, τα χειριστήρια αλλαγής ταχυτήτων χρησιμοποιούνται σε χειροκίνητη λειτουργία (**M**).

Για τα αυτοκίνητα που είναι εξοπλισμένα με μηχανικό κιβώτιο ταχυτήτων:

– όταν ανοίγετε την πόρτα του οδηγού, χωρίς να έχετε επιλέξει κάποια σχέση και με το πεντάλ του συμπλέκτη ελεύθερο,

ή

– όταν λύνετε τη ζώνη ασφαλείας του οδηγού, χωρίς να έχετε επιλέξει κάποια σχέση και με το πεντάλ του συμπλέκτη ελεύθερο,

ή

– το κιβώτιο ταχυτήτων είναι σε ουδέτερη θέση και το πεντάλ συμπλέκτη είναι ελαφρά πατημένο,

ή

– επιλεγμένη ταχύτητα και πεντάλ συμπλέκτη εντελώς πατημένο.

Ειδική σημείωση: Ανάλογα με το αυτοκίνητο, εάν σβήσετε την ανάφλεξη όταν ο κινητήρας βρίσκεται σε κατάσταση αναμονής, η προειδοποιητική

λυχνία  μπορεί να εμφανιστεί για μερικά δευτερόλεπτα στον πίνακα οργάνων.



Σε αυτοκίνητα που είναι εξοπλισμένα με μηχανικό κιβώτιο ταχυτήτων:

η επανεκκίνηση ενδέχεται να διακοπεί εάν ελευθερώσετε το πεντάλ συμπλέκτη πολύ γρήγορα ενώ η σχέση είναι επιλεγμένη.

Συνθήκες μη αναστολής της λειτουργίας του κινητήρα

Ορισμένες συνθήκες δεν επιτρέπουν στο σύστημα την αναστολή της λειτουργίας του κινητήρα, κυρίως όταν:

– η πόρτα του οδηγού δεν είναι κλειστή,

– η ζώνη ασφαλείας του οδηγού δεν είναι δεμένη,

– έχετε βάλει την όπισθεν,

– το καπό κινητήρα δεν είναι ασφαλισμένο,

– η εξωτερική θερμοκρασία είναι πολύ χαμηλή ή πολύ υψηλή,

– η μπαταρία δεν είναι επαρκώς φορτισμένη,

– η διαφορά ανάμεσα στην εσωτερική θερμοκρασία του αυτοκινήτου και το όριο θερμοκρασίας του αυτόματου κλιματισμού είναι πολύ υψηλά,

– η λειτουργία Park Assist είναι σε λειτουργία,

– το υψόμετρο είναι πολύ μεγάλο,

ΕΚΚΙΝΗΣΗ, ΣΒΉΣΙΜΟ ΤΟΥ ΚΙΝΗΤΗΡΑ

- η κλίση είναι πολύ απότομη για τα αυτοκίνητα που είναι εξοπλισμένα με αυτόματο κιβώτιο ταχυτήτων,
- η λειτουργία "Καθαρή ορατότητα" είναι ενεργοποιημένη ➔ 316,
- η θερμοκρασία του κινητήρα δεν είναι επαρκής,
- το σύστημα ελέγχου εκπομπής καυσαερίων είναι σε λειτουργία αναγέννησης,
- ...

Η ένδειξη  εμφανίζεται στο καντράν και σας ειδοποιεί για τη μη διαθεσιμότητα της αναστολής της λειτουργίας του κινητήρα.



Ο κινητήρας πρέπει να είναι σβηστός (όχι σε κατάσταση αναμονής) πριν εκτελεστεί οποιαδήποτε λειτουργία στον χώρο του κινητήρα. Πρέπει να απενεργοποιήσετε τον διακόπτη κινητήρα ➔ 177, ➔ 179.

Ιδιαιτερότητα αυτόματης επανεκκίνησης του κινητήρα

Υπό ορισμένες συνθήκες, ο κινητήρας μπορεί να ξεκινήσει ξανά χωρίς επέμβαση, για τη δική σας ασφάλεια και άνεση.

Αυτό μπορεί να συμβεί όταν:

- η εξωτερική θερμοκρασία είναι πολύ χαμηλή ή πολύ υψηλή,
- η λειτουργία "Καθαρή ορατότητα" είναι ενεργοποιημένη ➔ 316,
- η μπαταρία δεν είναι επαρκώς φορτισμένη,
- η ταχύτητα του αυτοκινήτου υπερβαίνει τα 5 km/h (σε κατηφόρα...),
- το πεντάλ φρένου πιέζεται επανειλημμένα ή υπάρχει απαίτηση συστήματος πέδησης,
- ...

Στο καντράν εμφανίζεται το ενδεικτικό



και σας ειδοποιεί για την αυτόματη επανεκκίνηση του κινητήρα.



Πριν από την έξοδο από το αυτοκίνητο, ο κινητήρας δεν πρέπει να λειτουργεί (και όχι να τεθεί σε κατάσταση αναμονής) ➔ 177, ➔ 179.

Απενεργοποίηση, ενεργοποίηση της λειτουργίας



Πιέστε τον διακόπτη **1** για να απενεργοποιήσετε τη λειτουργία. Το μήνυμα "Stop & Start ανενεργό" εμφανίζεται στον πίνακα οργάνων και ανάβει η ενδεικτική λυχνία του διακόπτη **1**.

Με ένα νέο πάτημα, το σύστημα επανενεργοποιείται. Το μήνυμα "Stop & Start ενεργό" εμφανίζεται στον πίνακα οργάνων και σβήνει η ενδεικτική λυχνία του διακόπτη **1**.

Το σύστημα επανενεργοποιείται αυτόματα με κάθε εκκίνηση του αυτοκινήτου χρησιμοποιώντας το πλήκτρο εκκίνησης ➔ 179.

ΕΚΚΙΝΗΣΗ, ΣΒΉΣΙΜΟ ΤΟΥ ΚΙΝΗΤΗΡΑ

Προβλήματα στη λειτουργία

Εάν εμφανιστεί το μήνυμα "Ελέγξτε Stop & Start" στο καντράν συνοδευόμενο από το άναμμα της ενδεικτικής λυχνίας στον διακόπτη **1**, αυτό σημαίνει ότι το σύστημα είναι απενεργοποιημένο.

Συμβουλευθείτε ένα Επίσημο Συνεργείο της μάρκας.



Ειδική σημείωση: όταν ο κινητήρας είναι σε κατάσταση αναμονής, πατώντας το διακόπτη **1** μία φορά, γίνεται αυτόματη επανεκκίνηση του κινητήρα.

ΧΕΙΡΙΣΤΗΡΙΟ ΤΑΧΥΤΗΤΩΝ

ΜΟΧΛΟΣ ΤΑΧΥΤΗΤΩΝ



Για να βάλετε την όπισθεν
(αυτοκίνητο σταματημένο)

Αυτοκίνητο με χειροκίνητο κιβώτιο ταχυτήτων: μετακινήστε τον μοχλό στην νεκρά θέση και, στη συνέχεια, μετακινήστε το μοχλό στην όπισθεν.

Παρατηρήστε το πλέγμα που είναι σημειωμένο στο κουμπί **1** και ανασηκώστε τον δακτύλιο **2** προς τα πάνω ενάντια στο κουμπί για να ενεργοποιήσετε την όπισθεν.

Αυτοκίνητα με αυτόματο κιβώτιο ταχυτήτων: → 188.

Με ανοικτό διακόπτη, τα φώτα της όπισθεν ανάβουν μόλις μπει η όπισθεν.

Αυτόματο κιβώτιο ταχυτήτων,
ηλεκτρονικός μοχλός

Μοχλός επιλογής 1

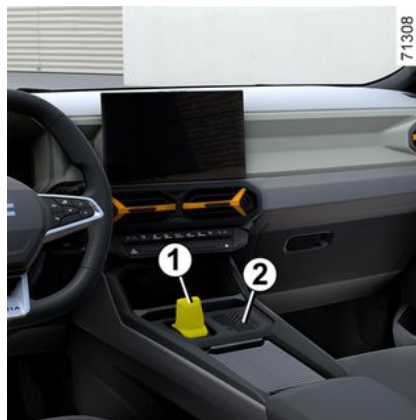

R: όπισθεν

N: νεκρά

D: ταχύτητα εμπρός

B: ταχύτητα εμπρός με αυξημένη αναγεννητική πέδηση (ανάλογα με το αυτοκίνητο)

P: στάθμευση, κουμπί **2**



Η ένδειξη **3** στο καντράν υποδεικνύει τη θέση του μοχλού επιλογής που είναι ενεργοποιημένος **1**.



Ελέγξτε ότι η ενδεικτική λυχνία **P** στο καντράν και η ενδεικτική λυχνία που είναι ενσωματωμένη στο κουμπί **2** εμφανίζονται πριν εγκαταλείψετε το αυτοκίνητο.

Κίνδυνος απώλειας ακινητοποίησης του αυτοκινήτου.

Λειτουργία

ΧΕΙΡΙΣΤΗΡΙΟ ΤΑΧΥΤΗΤΩΝ

Με το αυτοκίνητο σταματημένο και τον μοχλό επιλογής **1** στη θέση **P**, ξεκινήστε το αυτοκίνητο.

Στις εκδόσεις Hybrid το μήνυμα **READY** εμφανίζεται στο καντράν.

Με το πόδι σας στο πεντάλ φρένου, μετακινήστε τον μοχλό από τη θέση **P** και επιλέξτε τη θέση **D**.

Ο μοχλός πρέπει να μετακινηθεί μόνο στη θέση D, B ή στη θέση R ενώ το αυτοκίνητο είναι σταματημένο, το πόδι σας είναι στο πεντάλ φρένου και το πεντάλ γκαζιού απελευθερωμένο.



Το ενδεικτικό προειδοποίησης **READY** που εμφανίζεται στο ταμπλό οργάνων υποδεικνύει ότι το σύστημα Hybrid λειτουργεί και είναι έτοιμο για οδήγηση ➔ **177**, ➔ **179**.

Λειτουργία



Μετακινήστε τον μοχλό επιλογής **1** μία ή δύο εγκοπές προς τα εμπρός ή προς τα πίσω για να ενεργοποιήσετε την επιθυμητή θέση (**R**, **N**, **D** ή **B**) και στη συνέχεια αφήστε τον μοχλό και θα επιστρέψει στη σταθερή του θέση.

Η επιλεγμένη θέση ανάβει στο καντράν.

Εάν ορισμένες συνθήκες αποτρέπουν τη μετάβαση από κάποια θέση σε άλλη, η επιθυμητή θέση αναβοσβήνει στο καντράν.

Για να ενεργοποιήσετε τη θέση P

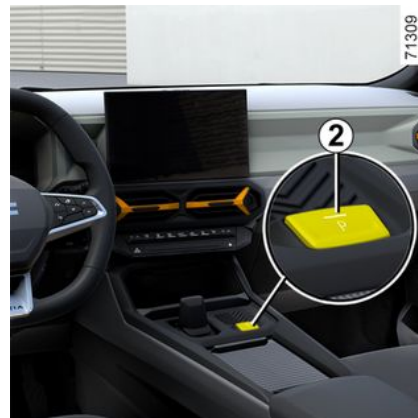

Με το αυτοκίνητο σταματημένο και τον κινητήρα σε λειτουργία ή τον διακόπτη ανοιχτό, πιάστε το κουμπί **2** για να επιλέξετε τη θέση **P**. Το ενδεικτικό προειδοποίησης στο πλήκτρο **2** εμφανίζεται σε πορτοκαλί χρώμα μόλις επιλεγεί η θέση Στάθμευσης **P** στο κιβώτιο ταχυτήτων.

Για να καταργήσετε την επιλογή της θέσης P

Με το αυτοκίνητο ακινητοποιημένο και τον κινητήρα αναμμένο, πατήστε το πεντάλ του φρένου και, μετακινήστε τον μοχλό επιλογής **1** προς τα εμπρός ή προς τα πίσω ανάλογα με την επιθυμητή θέση. Η προειδοποιητική λυχνία του κουμπιού **2** σβήνει.

ΧΕΙΡΙΣΤΗΡΙΟ ΤΑΧΥΤΗΤΩΝ

Εάν το πεντάλ του φρένου δεν είναι πατημένο τέρμα, το μήνυμα "Πατήστε το πεντάλ φρένου" και το ενδεικτικό

προειδοποίησης  εμφανίζονται στο καντράν.

Σημείωση:

– εάν ο οδηγός ανοίξει την πόρτα του για να βγει από το αυτοκίνητο και η θέση **P** δεν έχει ενεργοποιηθεί, ακούγεται ένα ηχητικό σήμα και το μήνυμα "P δεν έχει επιλεγεί" εμφανίζεται στο καντράν,

– το ενδεικτικό  ανάβει κάθε φορά που θα πρέπει να πατήσετε το πεντάλ φρένου για να αλλάξετε τη θέση του μοχλού στο αυτόματο κιβώτιο ταχυτήτων.

Για να επιλέξετε τη νεκρά (N)

Με το αυτοκίνητο σταματημένο και τον κινητήρα σε λειτουργία, για να επιλέξετε τη θέση **N**, πατήστε παρατεταμένα τον μοχλό επιλογής **1** κατά μία εγκοπή προς τα εμπρός ή πίσω για περίπου δύο δευτερόλεπτα, ανάλογα με την επιλεγμένη σχέση μετάδοσης.

Για την επιλογή της πορείας εμπρός (θέση D)

Με το αυτοκίνητο σταματημένο και τον κινητήρα σε λειτουργία, μετακινήστε τον μοχλό επιλογής **1** δύο εγκοπές

προς τα πίσω για να επιλέξετε τη θέση **D**.

Εάν μία από τις συνθήκες δεν ικανοποιείται, το **D** αναβοσβήνει για πέντε δευτερόλεπτα περίπου και το μήνυμα "Πατήστε το πεντάλ φρένου" εμφανίζεται στο καντράν για 15 δευτερόλεπτα περίπου.

Στην πλειονότητα των συνθηκών οδήγησης, δεν θα χρειάζεται πλέον να χρησιμοποιείτε τον μοχλό ταχυτήτων: οι ταχύτητες αλλάζουν αυτόματα, την κατάλληλη στιγμή, με την κατάλληλη ταχύτητα του κινητήρα, επειδή το αυτοματοποιημένο σύστημα λαμβάνει υπόψη το φορτίο του αυτοκινήτου, το προφίλ του δρόμου και το επιλεγμένο στυλ οδήγησης.

Σημείωση: με τον κινητήρα σε λειτουργία και ταχύτητα αυτοκινήτου μεταξύ 0 και 4 χλμ./ώρα στη θέση **N** ή **R**, χρειάζεται να πατήσετε το πεντάλ του φρένου προκειμένου να επιλέξετε τη θέση **D**. Αυτό χρησιμεύει στους ελιγμούς παρκαρίσματος, καθώς εκεί χρειάζονται πολλές εναλλαγές εμπροσθοπορείας και οπισθοπορείας.

Οικονομική οδήγηση

Όταν κινείστε, αφήνετε πάντοτε το μοχλό στη θέση **D**, με ελαφρύ πάτημα του πεντάλ γκαζιού, οι σχέσεις αλλάζουν αυτόματα σε πιο χαμηλό αριθμό στροφών κινητήρα.

Επιταχύνσεις και προσπεράσματα

Πατήστε το πεντάλ του γκαζιού απότομα και έως το τέρμα (μέχρι να ξεπεράσετε το σκληρό σημείο του πεντάλ).

Με τον τρόπο αυτόν και πάντα μέσα στα μέτρα των δυνατοτήτων του κινητήρα, σας δίνεται η δυνατότητα να κατεβάξετε ταχύτητα ώστε να επιλέξετε τη βέλτιστη σχέση (κικντάουν).

Οδήγηση στη λειτουργία B

Αυτή η λειτουργία επιτρέπει την οδήγηση με μεγαλύτερη αναγεννητική πέδηση κινητήρα.

Όταν αφήνετε το πεντάλ γκαζιού, το αυτοκίνητο χρησιμοποιεί αναγεννητική πέδηση για να επιβραδυνθεί.

Με αυτόν τον τρόπο, ο ηλεκτροκινητήρας παράγει ηλεκτρικό ρεύμα υψηλότερης έντασης, που επιτρέπει την επαναφόρτιση της μπαταρίας έλξης.

Στη λειτουργία **B**, η απόδοση της αναγεννητικής πέδησης μειώνεται, εάν η μπαταρία είναι κρύα ή πλήρως φορτισμένη.



Το φρένο κινητήρα σε καμία περίπτωση δεν μπορεί να αντικαταστήσει το πεντάλ φρένου.

ΧΕΙΡΙΣΤΗΡΙΟ ΤΑΧΥΤΗΤΩΝ

Για την επιλογή της όπισθεν (θέση R)

Με το αυτοκίνητο σταματημένο και τον κινητήρα σε λειτουργία, μετακινήστε τον μοχλό επιλογής **1** δύο εγκοπές προς τα εμπρός για να επιλέξετε τη θέση **R**.

Εάν το πεντάλ του φρένου δεν είναι πατημένο, ακούγεται ένα ηχητικό σήμα, η ένδειξη θέσης **R** αναβοσβήνει για περίπου πέντε δευτερόλεπτα στο σχεδιάγραμμα του καντράν και το μήνυμα "Πατήστε το πεντάλ φρένου" θα εμφανιστεί για περίπου 15 δευτερόλεπτα.

Σημείωση: με τον κινητήρα σε λειτουργία και το αυτοκίνητο να κινείται με ταχύτητα μεταξύ περίπου 0 και 4 χλμ./ώρα στη θέση **N** ή **D** δεν χρειάζεται να πατήσετε το πεντάλ του φρένου για να ενεργοποιήσετε τη θέση **R**. Αυτό χρησιμεύει στους ελιγμούς παρκαρίσματος, καθώς εκεί χρειάζονται πολλές εναλλαγές εμπροσθοπορείας και οπισθοπορείας.

Χειριστήρια αλλαγής ταχύτητας **4** και **5**



Ανάλογα με το αυτοκίνητο, τα χειριστήρια **4** και **5** μπορούν να χρησιμοποιηθούν για την αλλαγή ταχύτητας όταν ο μοχλός **1** βρίσκεται στη θέση **D**.

4: Για να κατεβάσετε σχέση.

5: Για να ανεβάσετε σχέση.

Οι θέσεις **P**, **N** και **R** δεν μπορούν να προσεγγιστούν με τη χρήση των χειριστηρίων.

Σημείωση: στις εκδόσεις HybridG 4x4, όταν το αυτοκίνητο κινείται σε πλήρως ηλεκτρική λειτουργία, τα χειριστήρια του τιμονιού δεν ενεργοποιούνται. το

ενδεικτικό προειδοποίησης **EV** εμ-

φανίζεται με πράσινο χρώμα στο καντράν προς επιβεβαίωση αυτού ➔ **33**.

Οδήγηση με το χειροκίνητο τρόπο λειτουργίας

Κατά την οδήγηση στη θέση **D**, μπορείτε να επιλέξετε τη χειροκίνητη λειτουργία οδήγησης με τα χειριστήρια **4** και **5** στο τιμόνι. Ανάλογα με το αυτοκίνητο, διατίθενται δύο χειροκίνητες λειτουργίες οδήγησης:

– η "προσωρινή" χειροκίνητη λειτουργία μπορεί να χρησιμοποιηθεί για να αναγκάσει την αλλαγή ταχυτήτων πατώντας για λίγο ένα από τα δύο χειριστήρια. Η λειτουργία οδήγησης **D** και η επιλεγμένη σχέση εμφανίζονται στο καντράν.

Σημείωση: το κιβώτιο επανέρχεται αυτόματα στον αυτόματο τρόπο λειτουργίας **D** εάν η επιλεγμένη ταχύτητα δεν είναι η πλέον βέλτιστη για την απόδοση του αυτοκινήτου, ή εάν δεν έχει πραγματοποιηθεί κάποια ενέργεια με τα χειριστήρια για κάποιο χρονικό διάστημα.

– ο μόνιμος χειροκίνητος τρόπος λειτουργίας ενεργοποιείται κρατώντας πατημένο ένα από τα δύο χειριστήρια. Η λειτουργία οδήγησης **M** και η επιλεγμένη σχέση εμφανίζονται στο καντράν.

3



ΧΕΙΡΙΣΤΗΡΙΟ ΤΑΧΥΤΗΤΩΝ

Σημείωση: ανάλογα με το αυτοκίνητο, η επαναφορά σε αυτόματο τρόπο λειτουργίας πραγματοποιείται πατώντας και κρατώντας πατημένο το δεξί χειριστήριο ή μετακινώντας τον μοχλό ενός αγγίγματος κατά μία ή δύο εγκοπές **1** προς τα πίσω.

Σε όλες τις περιπτώσεις:

- για να κατεβάσετε ταχύτητα, πιέστε το αριστερό χειριστήριο,
- για να ανεβάσετε ταχύτητα, πιέστε το δεξί χειριστήριο.

Σημείωση: ανάλογα με την οθόνη, οι

ενδείξεις "+" και "-" ή  και  σας προτείνουν να ανεβάσετε ή να κατεβάσετε σχέση.

Σημείωση: στις εκδόσεις HybridG 4x4, σε μόνιμη χειροκίνητη λειτουργία δεν είναι δυνατή η μετάβαση σε πλήρως ηλεκτρική λειτουργία.

Εξαιρετικές περιπτώσεις

Υπό ορισμένες συνθήκες οδήγησης (που έχουν ως αποτέλεσμα, για παράδειγμα, την προστασία του κινητήρα, την ενεργοποίηση του ηλεκτρονικού ελέγχου ευστάθειας (ESC) κ.λπ.), το αυτόματο σύστημα μπορεί να αλλάξει αυτόματα ταχύτητα.

Ομοίως, για την αποφυγή "λανθασμένων χειρισμών", η αλλαγή ταχύτητας μπορεί να μη γίνει αποδεκτή από τον

"αυτοματισμό" σε αυτήν την περίπτωση, η ένδειξη της σχέσης αναβοσβήνει για μερικά δευτερόλεπτα για να σας ενημερώσει.

Εξαιρετική περίπτωση

– **Εάν ο τύπος του οδοστρώματος ή οι καιρικές συνθήκες** (μεγάλη κλίση ανωφέρειας, απότομη κατωφέρεια, πολύ χιόνι, άμμος ή λάσπη) καθιστούν δύσκολη την παραμονή στην αυτόματη λειτουργία. Αυτό θα αποτρέψει το "αυτόματο κιβώτιο ταχυτήτων" από το να αλλάζει επανειλημμένα ταχύτητες κατά την οδήγηση σε ανηφόρα και θα επιτρέψει το φρενάρισμα του κινητήρα σε μεγάλες κατηφόρες.

– **Για να αποφύγετε το σβήσιμο του κινητήρα, σε συνθήκες μεγάλου ψύχους**, περιμένετε λίγα δευτερόλεπτα πριν μετακινήσετε τον μοχλό από τη θέση **P** ή **N** στη θέση **D/B** ή **R**.

Στάθμευση του αυτοκινήτου

Σε αυτοκίνητα εξοπλισμένα με μοχλό τύπου 1, **P** η θέση επιλέγεται αυτόματα μαζί με το ηλεκτρονικό χειρόφρενο (εάν το αυτοκίνητο είναι εξοπλισμένο), όταν:

- σβήνει ο κινητήρας,
- λύνεται η ζώνη ασφαλείας του οδηγού και το αυτοκίνητο είναι σταματημένο,

– ανοίγει η πόρτα του οδηγού και το όχημα είναι σταματημένο.

εμφανίζεται στο καντράν το **P** και το κουμπί **P** ανάβει

Καθώς η θέση **P** επιλέγεται **αυτόματα** όταν σβήνει ο κινητήρας, σε ορισμένες περιπτώσεις, ενδέχεται να απαιτείται η επιλογή της θέσης **N** π.χ. σε κάποια πλυντήρια αυτοκινήτων:

- με τον κινητήρα σε λειτουργία, πατήστε το κουμπί **P**, μετακινήστε τον μοχλό επιλογής ταχύτητας **1** κατά μία εγκοπή προς τα εμπρός ή προς τα πίσω και, στη συνέχεια, σβήστε τον κινητήρα,
- με τον κινητήρα σβηστό και την ανάφλεξη αναμμένη, μετακινήστε τον μοχλό επιλογής **1** μια βαθμίδα προς τα εμπρός ή προς τα πίσω και, στη συνέχεια, σβήστε τον κινητήρα.

Κατά την επόμενη εκκίνηση του κινητήρα, η θέση **P** επιλέγεται αυτόματα σύμφωνα με τις περιπτώσεις που περιγράφονται παραπάνω.



Η θέση **P** πρέπει να ενεργοποιείται μόνο όταν το αυτοκίνητο είναι σταματημένο.

ΧΕΙΡΙΣΤΗΡΙΟ ΤΑΧΥΤΗΤΩΝ



Όταν οδηγείτε σε ανηφόρα, για να σταματήσετε το αυτοκίνητο θα πρέπει να αφήσετε το πεντάλ του γκαζιού και να χρησιμοποιήσετε το φρένο.

Κίνδυνος υπερθέρμανσης στο αυτόματο κιβώτιο ταχυτήτων.



Για λόγους ασφαλείας, μη σβήνετε ποτέ τον κινητήρα πριν το αυτοκίνητο σταματήσει εντελώς.

Περίοδος συντήρησης

Ανατρέξτε στο εγχειρίδιο συντήρησης του αυτοκινήτου σας και συμβουλευτείτε ένα επίσημο Συνεργείο της μάρκας για να ελέγξετε εάν απαιτείται προγραμματισμένη συντήρηση του αυτόματου κιβωτίου ταχυτήτων.

Εάν δεν απαιτείται συντήρηση, δεν χρειάζεται να συμπληρώσετε λάδι.

Σφάλματα λειτουργίας

– **Κατά την οδήγηση**, εάν εμφανιστεί το μήνυμα "Ελέγξτε αυτ.κιβώτ.ταχυτ." στο καντράν, υποδεικνύει βλάβη.

Συμβουλευθείτε ένα Επίσημο Συνεργείο της μάρκας το συντομότερο δυνατό.

– **Κατά την οδήγηση**, εάν εμφανιστεί στο καντράν το μήνυμα "Υπερθέρμανση κιβωτ. ταχυτήτων" σταματήστε το συντομότερο δυνατό για να επιτρέψετε στο κιβώτιο ταχυτήτων να κρυώσει μέχρι να εξαφανιστεί το μήνυμα.

Σε περίπτωση βλάβης του κινητήρα ή ηλεκτρικής βλάβης (πρόβλημα στην μπαταρία) που επηρεάζουν τη λειτουργία του αυτόματου κιβωτίου, βεβαιωθείτε ότι το όχημα έχει ακινητοποιηθεί σωστά.



Σε περίπτωση χτυπήματος στο κάτω μέρος του αυτοκινήτου, ενώ κάνει κάποιο ελιγμό (παρά-

δειγμα: επαφή με κολωνάκι, πολύ ψηλό πεζοδρόμιο ή άλλο αστικό εξοπλισμό), ενδέχεται να προκληθεί ζημιά στο αυτοκίνητο (παράδειγμα: παραμόρφωση άξονα), στο ηλεκτρικό κύκλωμα ή στην μπαταρία κίνησης.

Μην αγγίζετε τα μέρη του κυκλώματος ή ενδεχόμενα υγρά που έχουν προκύψει από διαρροές.

Για να αποφύγετε οποιονδήποτε κίνδυνο ατυχήματος, ζητήστε έλεγχο του αυτοκινήτου από ένα Επίσημο Συνεργείο της μάρκας.

Κίνδυνοι σοβαρών τραυματισμών ή ηλεκτροπληξιών που μπορεί να οδηγήσουν στον θάνατο.

ΧΕΙΡΟΦΡΕΝΟ

Αυτόματο χειρόφρενο

Υποβοηθούμενη λειτουργία

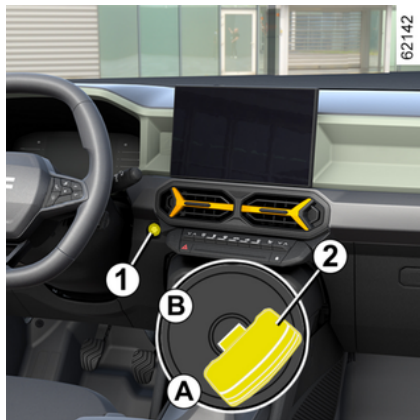

Δέσιμο του αυτόματου χειρόφρενου

Με το αυτοκίνητο σταματημένο, το αυτόματο χειρόφρενο μπορεί να χρησιμοποιηθεί για την ακινητοποίηση του αυτοκινήτου:

– πατώντας το κουμπί εκκίνησης/ διακοπής λειτουργίας του κινητήρα 1 ή περιστρέφοντας το κλειδί ανάφλεξης 2 (το κλειδί στη θέση "Στοπ και κλείδωμα του τιμονιού" A),

ή

– όταν η ζώνη ασφαλείας του οδηγού είναι δεν είναι δεμένη,

ή

– όταν η πόρτα του οδηγού είναι ανοιχτή,

ή

– σε αυτοκίνητο με αυτόματο κιβώτιο ταχυτήτων, όταν η θέση P στο κιβώτιο ταχυτήτων είναι επιλεγμένη.

Σε όλες τις άλλες περιπτώσεις, για παράδειγμα όταν ο κινητήρας σβήνει ή τίθεται σε κατάσταση αναμονής λόγω της λειτουργίας Stop and Start ➔ 183, το ηλεκτρονικό χειρόφρενο δεν ενεργοποιείται αυτόματα. Σε αυτήν την περίπτωση, πρέπει να χρησιμοποιηθεί ο χειροκίνητος τρόπος λειτουργίας

Για κάποιες εκδόσεις μοντέλων συγκεκριμένων χωρών, η λειτουργία εφαρμογής υποβοήθησης πέδησης δεν είναι ενεργοποιημένη. Ανατρέξτε στην παράγραφο "Χειροκίνητη λειτουργία".

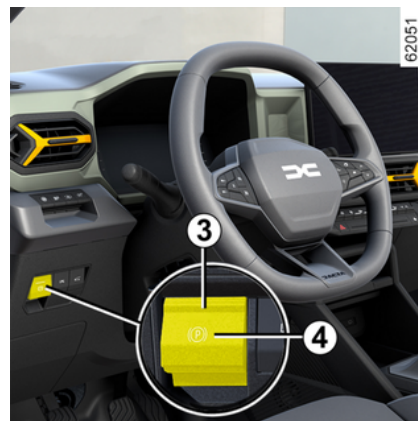

Η ενεργοποίηση του ηλεκτρονικού χειρόφρενου επιβεβαιώνεται από το μήνυμα "Χειρόφρενο δεμένο" και το ενδει-

κτικό προειδοποίησης (P) στο καντράν και από το άναμμα της ενδεικτικής λυχνίας 3 στον διακόπτη 4.

Αφού σβήσει ο κινητήρας, η ενδεικτική λυχνία 3 σβήνει μερικά λεπτά μετά την ενεργοποίηση του ηλεκτρονικού χειρόφρενου και η προειδοποιητική λυχνία

(P) σβήνει όταν το αυτοκίνητο κλειδώσει.

ΧΕΙΡΟΦΡΕΝΟ



Πριν εγκαταλείψετε το αυτοκίνητο, βεβαιωθείτε ότι το αυτόματο χειρόφρενο είναι πλήρως δεμένο. Για να επιβεβαιώσετε την ενεργοποίηση του χειρόφρενου, ανάβει η ενδεικτική λυχνία **3** στον

διακόπτη **4** και η  προειδοποιητική λυχνία εμφανίζεται στο καντράν μέχρι να κλειδώσουν οι πόρτες.

Σημείωση: σε ορισμένες περιπτώσεις (αποτυχία δεσίματος αυτόματου χειρόφρενου, χειροκίνητο λύσιμο του χειρόφρενου, κ.λπ.), ακούγεται ένα ηχητικό σήμα και το μήνυμα "Δέστε το χειρόφρενο" εμφανίζεται στο καντράν για να σας ειδοποιήσει ότι το αυτόματο χειρόφρενο έχει λυθεί:

- με τον κινητήρα σε λειτουργία: με το άνοιγμα της πόρτας του οδηγού,
- με τον κινητήρα εκτός (π.χ. όταν ο κινητήρας σβήνει μόνος του): με το άνοιγμα μιας μπροστινής πόρτας.

Σε αυτή την περίπτωση, τραβήξτε και αφήστε τον διακόπτη **4** για να δέσετε το αυτόματο χειρόφρενο.

Υποβοηθούμενο λύσιμο του χειρόφρενου

Το χειρόφρενο απελευθερώνεται μόλις το αυτοκίνητο τεθεί σε λειτουργία επιταχύνοντας ή, σε αυτοκίνητα εξοπλισμένα με αυτόματο κιβώτιο ταχυτήτων, με ενεργοποιημένη την ανάφλεξη, κατά τη μετάβαση από τη θέση **P** σε **R** ή **N** ή τη θέση **D**.

Χειροκίνητη λειτουργία

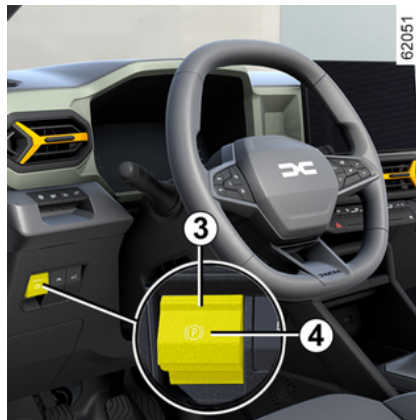

Μπορείτε να δέσετε το αυτόματο χειρόφρενο χειροκίνητα.

Χειροκίνητο δέσιμο του αυτόματου χειρόφρενου

Τραβήξτε τον διακόπτη **4**. Το ενδεικτικό **3** και το ενδεικτικό προειδοποίησης

 στο καντράν ανάβουν.

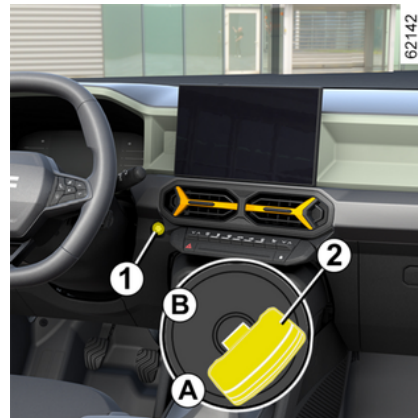

Χειροκίνητο λύσιμο του αυτόματου χειρόφρενου

Για να λύσετε το χειρόφρενο, πατήστε τον διακόπτη **1** χωρίς να πατήσετε τα πεντάλ ή γυρίστε το κλειδί **2** στη θέση "On" B για να ενεργοποιήσετε την ανάφλεξη του αυτοκινήτου. Πατήστε το πεντάλ του φρένου και, στη συνέχεια, πατήστε τον διακόπτη **4**: το ενδεικτικό **3** στον διακόπτη σβήνει και το ενδεικτικό

προειδοποίησης  εξαφανίζεται από το καντράν.

ΧΕΙΡΟΦΡΕΝΟ



Πριν εγκαταλείψετε το αυτοκίνητο, βεβαιωθείτε ότι το αυτόματο χειρόφρενο είναι πλήρως δεμένο. Για να επιβεβαιώσετε την ενεργοποίηση του χειρόφρενου, ανάβει η ενδεικτική λυχνία **3** στον

διακόπτη **4** και η  προειδοποιητική λυχνία εμφανίζεται στο καντράν μέχρι να κλειδώσουν οι πόρτες.

Σύντομη στάση

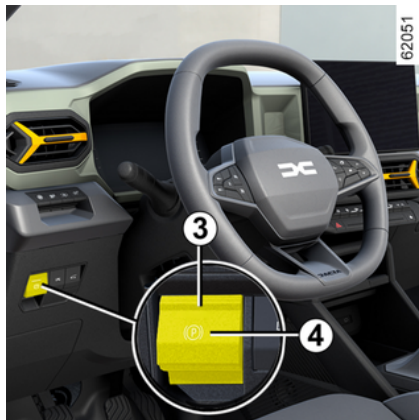

Για να εφαρμόσετε χειροκίνητα το αυτόματο χειρόφρενο, (στάση σε κόκκινο φανάρι ή στάση με τον κινητήρα σε λειτουργία, κ.λπ.): τραβήξτε και ελευθερώστε τον διακόπτη **4**. Το χειρόφρενο θα λυθεί αυτόματα μόλις ξεκινήσει ξανά το όχημα.

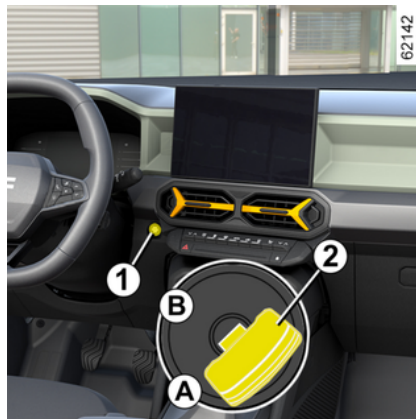

Εξαιρετικές περιπτώσεις

Στάθμευση σε έδαφος με κλίση

Για να σταθμεύσετε, για παράδειγμα σε επικλινές έδαφος ή με ρυμούλκα, τραβήξτε τον διακόπτη **4** για μερικά δευτερόλεπτα, ώστε να επιτύχετε το μέγιστο δυνατό φρενάρισμα.

Στάθμευση με απελευθερωμένο το αυτόματο χειρόφρενο



Πριν απενεργοποιήσετε το χειρόφρενο, βεβαιωθείτε ότι το αυτοκίνητο είναι σταθερό.

Για να σταθμεύσετε με το αυτόματο χειρόφρενο απενεργοποιημένο, η εφαρμογή του χειρόφρενου πρέπει να είναι απενεργοποιημένη.

Για τον σκοπό αυτό:

- ενεργοποιήστε οποιαδήποτε ταχύτητα ή τη θέση **P**: οι κινητήριοι τροχοί θα κλειδώσουν μηχανικά από τον άξονα μετάδοσης κίνησης,
- σβήνετε τον κινητήρα πατώντας το κουμπί εκκίνησης/διακοπής λειτουργίας του κινητήρα **1** ή γυρίζοντας το κλειδί ανάφλεξης **2**,
- λύστε τη ζώνη ασφαλείας του οδηγού,
- ανοίξτε την πόρτα του οδηγού,
- λύστε χειροκίνητα το αυτόματο χειρόφρενο (ανατρέξτε στην παράγραφο "Χειροκίνητη απεμπλοκή του ηλεκτρονικού χειρόφρενου"). Βεβαιωθείτε ότι το αυτοκίνητο είναι σταθερό,
- κλείστε την πόρτα του οδηγού. Εάν είναι απαραίτητο, κλειδώστε το αυτοκίνητό σας.

ΧΕΙΡΟΦΡΕΝΟ

Εκδόσεις με αυτόματο κιβώτιο ταχυτήτων

Εάν η πόρτα του οδηγού είναι ανοικτή ή δεν έχει κλείσει καλά και ο κινητήρας είναι σε λειτουργία, για λόγους ασφαλείας, το αυτόματο λύσιμο του χειρόφρενου απενεργοποιείται (ώστε να αποφευχθεί η μετακίνηση του οχήματος χωρίς οδηγό). Το μήνυμα "Λύστε χειρόφρενο" εμφανίζεται στο καντράν, όταν ο οδηγός πατάει το πεντάλ γκαζιού.



Ποτέ μην αφήνετε το αυτοκίνητό σας χωρίς να μετακινήσετε τον μοχλό επιλογής στη θέση **P** και να σβήσετε τον κινητήρα. Πράγματι, όταν το όχημα είναι σταματημένο, με τον κινητήρα σε λειτουργία και επιλεγμένη ταχύτητα στο κιβώτιο, εάν πατήσετε γκάζι, το όχημα μπορεί να αρχίσει να κινείται.

Κίνδυνος ατυχήματος



Εάν εμφανιστεί το μήνυμα "Ηλεκτρική βλάβη" ή "Έλεγχος μπαταρίας" ή "Βλάβη συστήματος πέδησης", πρέπει να ακινητοποιήσετε το αυτοκίνητο επιλέγοντας πρώτη ταχύτητα (σε μηχανικό κιβώτιο ταχυτήτων) ή τη θέση , επιλέγοντας τη θέση **P** (σε αυτόματο κιβώτιο ταχυτήτων) ή τραβώντας τον διακόπτη **4** για περίπου 10 δευτερόλεπτα.



Εάν το επιβάλλουν οι συνθήκες και η κλίση, βάλτε τάκους στους τροχούς του αυτοκινήτου.

Κίνδυνος απώλειας ακινητοποίησης του αυτοκινήτου.



Καλέστε ένα Επίσημο συνεργείο της μάρκας.

Προβλήματα στη λειτουργία

– Εάν υπάρχει βλάβη, στο καντράν

ανάβει το ενδεικτικό  μαζί με το μήνυμα "Ελέγξτε το χειρόφρενο" και, σε ορισμένες περιπτώσεις, το ενδεικτικό προειδοποίησης .

Συμβουλευθείτε αμέσως έναν εξουσιοδοτημένο Επισκευαστή.

– Σε περίπτωση βλάβης του αυτόματου χειρόφρενου, ανάβει η προειδοποιητική λυχνία  συνοδευόμενη από το μήνυμα "Βλάβη στο χειρόφρενο", ένα ηχητικό σήμα και σε ορισμένες περιπτώσεις η προειδοποιητική λυχνία .



Αυτό επιβάλλει υποχρεωτικά την άμεση στάση του αυτοκινήτου μόλις το επιτρέψουν οι συνθήκες κυκλοφορίας.



Η απουσία οπτικού ή ηχητικού σήματος επισημαίνει βλάβη του καντράν. Επιβάλλεται άμεση στάση του αυτοκινήτου μόλις το επιτρέψουν οι συνθήκες κυκλοφορίας. Βεβαιωθείτε ότι το αυτοκίνητο είναι σωστά ακινητοποιημένο και καλέστε έναν Εξουσιοδοτημένο Επισκευαστή.

ΧΕΙΡΟΦΡΕΝΟ

Χειρόφρενο



Για να το λύσετε

Τραβήξτε τον μοχλό **2** ελαφρά προς τα επάνω, πιέστε το πλήκτρο **1** και κατεβάστε τον μοχλό στο δάπεδο.

Η προειδοποιητική ένδειξη  στο καντράν σβήνει.

Το κόκκινο ενδεικτικό προειδοποίησης θα εμφανιστεί στο καντράν συνοδευόμενο από ένα ηχητικό σήμα αν κινείστε με το χειρόφρενο όχι τελείως λυμένο (σε ταχύτητα πάνω από τα 10 χλμ./ώρα).



Μια πρόσκρουση στο κάτω μέρος του αυτοκινήτου (π.χ. πρόσκρουση σε στύλο, υπερυψωμένο κράσπεδο ή άλλο ανικείμενο του δρόμου) μπορεί να προκαλέσει ζημιά στο αυτοκίνητο (π.χ. παραμόρφωση άξονα κ.λπ.).
Για να αποφύγετε οποιοδήποτε κίνδυνο ατυχήματος, ζητήστε έλεγχο του αυτοκινήτου από ένα Επίσημο Συνεργείο της μάρκας.

Για να το δέσετε

Τραβήξτε τον μοχλό **2** προς τα πάνω και βεβαιωθείτε ότι το αυτοκίνητο έχει ακινητοποιηθεί.

Η προειδοποιητική ένδειξη  ανάβει στο καντράν.



Κατά την οδήγηση, φροντίζετε να είναι εντελώς λυμένο το χειρόφρενο (κόκκινο ενδεικτικό σβηστό), διαφορετικά υπάρχει κίνδυνος υπερθέρμανσης ή ακόμη και φθοράς.





Όταν το αυτοκίνητο είναι σταματημένο, ανάλογα με την κλίση και/ή το φορτίο του αυτοκινήτου, μπορεί να χρειαστεί να σφίξετε το χειρόφρενο δύο δόντια παραπάνω και να επιλέξετε μια ταχύτητα (1^η ή όπισθεν) για τα αυτοκίνητα με μηχανικό κιβώτιο ταχυτήτων ή τη θέση **P** για τα αυτόματα κιβώτια ταχυτήτων.

Στροφές πετρελαιοκινητήρα

Κατά την οδήγηση, για να αποφύγετε την πρόκληση ζημιάς στον κινητήρα, μην αφήνετε ποτέ τις στροφές του κινητήρα να υπερβαίνουν τις 4.500 στροφές ανά λεπτό, ανεξάρτητα από την ταχύτητα που είναι ενεργοποιημένη.

Εάν εμφανιστεί το μήνυμα "Ελέγξτε σύστημα αντληρώπανσης" μαζί με τις

προειδοποιητικές λυχνίες  και

, συμβουλευτείτε αμέσως έναν εγκεκριμένο αντιπρόσωπο.

Κατά την οδήγηση, ανάλογα με την ποιότητα του καυσίμου που χρησιμοποιείται, σε εξαιρετικές περιπτώσεις μπορεί να εμφανιστεί λευκός καπνός. Αυτό οφείλεται στον αυτόματο καθαρισμό του φίλτρου σωματιδίων και δεν έχει επιπτώσεις στη συμπεριφορά του αυτοκινήτου

Άδειο ρεζερβουάρ

Μετά το γέμισμα του ρεζερβουάρ μετά από **πλήρη αποστράγγιση του καυσίμου**, απαιτείται εκ νέου εξαέρωση του συστήματος καυσίμου → **168** προτού εκκινήσει ο κινητήρας.

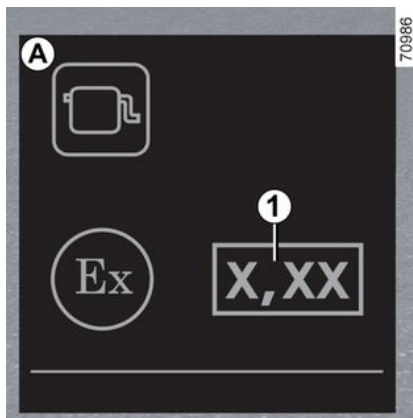

Ετικέτα αδιαφάνειας καπνού κινητήρα

Θα βρείτε τις πληροφορίες **1** στην ετικέτα **A** που βρίσκεται κολλημένη στον χώρο του κινητήρα

1 Εκπομπές καυσαερίων ντίζελ.

Προληπτικά μέτρα για το χειμώνα

Για να αποφύγετε τα προβλήματα σε καιρό παγετού:

- Φροντίστε η μπαταρία σας να είναι πάντοτε καλά φορτισμένη,
- διατηρείτε πάντοτε το ρεζερβουάρ του πετρελαίου σχετικά γεμάτο, ώστε να αποφεύγεται η συμπύκνωση υδρατμών στο βάθος του ρεζερβουάρ.



Μη σταθμεύετε και μην αφήνετε τον κινητήρα να λειτουργεί σε περιοχές όπου εύφλεκτες ουσίες ή υλικά, όπως χορτάρι ή φύλλα, μπορεί να έλθουν σε επαφή με τη ζεστή εξάτμιση.

Φίλτρο σωματιδίων

Το φίλτρο σωματιδίων χρησιμοποιείται στην επεξεργασία καυσαερίων από πετρελαιοκινητήρες.

Ανάλογα με το μοντέλο, το ενδεικτικό

προειδοποίησης  που εμφανίζεται στο καντράν υποδεικνύει ότι η το φίλτρο παρουσιάζει έμφραξη και απαιτείται καθαρισμός.

Για τον σκοπό αυτό, όταν εμφανίζεται

το ενδεικτικό προειδοποίησης , συνεχίστε να οδηγείτε σύμφωνα με τις συνθήκες κυκλοφορίας και να τηρείτε το όριο ταχύτητας έως ότου πάψει να εμφανίζεται το ενδεικτικό προειδοποίησης. Εάν είναι δυνατόν, μην αφήνετε τις στροφές του κινητήρα να πέσουν κάτω από 2000 σ.α.λ.

Μετά από 10 έως 20 λεπτά περίπου, το ενδεικτικό προειδοποίησης θα πρέπει να σβήσει.

ΙΔΙΑΙΤΕΡΟΤΗΤΕΣ ΕΚΔΟΣΕΩΝ ΜΕ ΚΙΝΗΤΗΡΑ ΠΕΤΡΕΛΑΙΟΥ

3 Η εμφάνιση του  στην οθόνη του καντράν μπορεί να συνοδεύονται από μια αύξηση των στροφών του κινητήρα και τη λειτουργία του κυκλώματος ψύξης για τον καθαρισμό του φίλτρου σωματιδίων.

Σημείωση: Το ενδεικτικό προειδοποίησης ενδέχεται να εμφανιστεί ξανά, εάν δεν πληρούνται πλήρως οι συνθήκες οδήγησης όσον αφορά τον καθαρισμό του φίλτρου. Εάν το όχημα είναι σταματημένο ή οι στροφές του κινητήρα πέσουν κάτω από τις 2.000 στροφές/λεπτό πριν σβήσει το ενδεικτικό προειδοποίησης, η λειτουργία ενδέχεται να χρειαστεί να επαναληφθεί.



Για να διευκολυνθεί η την αναζωογόνηση του φίλτρου σωματιδίων, πραγματοποιείτε μια μεγάλη διαδρομή οδήγησης (τουλάχιστον 20 λεπτά) σε βασικούς άξονες κάθε 200 χλμ.

Εάν επέλθει κορεσμός του φίλτρου, στο καντράν εμφανίζεται το ενδεικτικό

προειδοποίησης  και, ανάλογα με το αυτοκίνητο, το ενδεικτικό

προειδοποίησης , συνοδευόμενα

από το μήνυμα "Ελέγξτε σύστημα ψεκασμού". Στην περίπτωση αυτή, απευθυνθείτε σε εξουσιοδοτημένο αντιπρόσωπο.

Εάν εμφανιστεί η προειδοποιητική λυ-

χνία **STOP** και, ανάλογα με το όχη-

μα, η προειδοποιητική λυχνία  συνοδευόμενη από το μήνυμα "Κίνδυνος βλάβης κινητήρα", σταματήστε το όχημα και επικοινωνήστε με έναν εγκεκριμένο αντιπρόσωπο.



Για την ασφάλειά σας, η προειδοποιητική ένδειξη

STOP

επιβάλλει υποχρεωτικά την άμεση στάση του οχήματος, μόλις το επιτρέψουν οι συνθήκες κυκλοφορίας. Θέστε τον κινητήρα εκτός λειτουργίας και μην τον επανεκκινήσετε. Καλέστε ένα εξουσιοδοτημένο συνεργείο της μάρκας.

ΕΙΔΙΚΑ ΧΑΡΑΚΤΗΡΙΣΤΙΚΑ ΕΚΔΟΣΕΩΝ ΜΕ ΒΕΝΖΙΝΟΚΙΝΗΤΗΡΑ

Συνθήκες λειτουργίας του αυτοκινήτου σας σαν τις παρακάτω:

- παρατεταμένη οδήγηση με το ενδεικτικό προειδοποίησης ελάχιστης στάθμης καυ- σίμου αναμμένο,
- χρήση βενζίνης με μόλυβδο,
- χρησιμοποιώντας λάδι ή πρόσθετα καυσίμου που δεν είναι εγκεκριμένα από τον κατασκευαστή.

Ή προβλήματα στη λειτουργία όπως:

- ένα ελαττωματικό σύστημα ανάφλεξης ή εάν το αυτοκίνητο έχει μείνει από βενζίνη ή αποσυνδεδεμένο μπουζί, τα οποία εκδηλώνονται ως αστοχίες ανάφλεξης ή σκορσαρίσματα κατά την οδήγηση,
- απώλεια ισχύος,

προκαλούν υπερθέρμανση του καταλύτη, μειώνουν την αποτελεσματικότητά του, **μπορεί να επιφέρουν την καταστροφή του και να προκαλέσουν θερμικές βλάβες στο αυτοκίνητο.**

Εάν παρατηρήσετε προβλήματα στη λειτουργία όπως τα παραπάνω, επισκευάστε τα το συντομότερο δυνατόν σε ένα Επίσημο Συνεργείο της μάρκας.

Πηγαίνοντας το αυτοκίνητό σας στα Επίσημα Συνεργεία της μάρκας στα τακτά χρονικά διαστήματα που αναφέρονται στο έγγραφο συντήρησης, θα αποφεύγετε παρόμοια περιστατικά.

Πρόβλημα κατά το ξεκίνημα

Για την αποφυγή πρόκλησης ζημιάς στον καταλύτη ή στη μίζα, αλλά και για την αποτροπή πρόωρης φθοράς της μπαταρίας, **μην επιμείνετε στις προσπάθειες εκκίνησης του κινητήρα (χρησιμοποιώντας το πλήκτρο εκκίνησης ή σπρώχνοντας ή ρυμουλκώντας το αυτοκίνητό σας) χωρίς προηγουμένως να εντοπίσετε και να διορθώσετε το πρόβλημα εκκίνησης.**

Σε αντίθετη περίπτωση, σταματήστε την προσπάθεια και καλέστε ένα Επίσημο Συνεργείο της μάρκας.



Μη σταθμεύετε και μην αφήνετε τον κινητήρα να λειτουργεί σε περιοχές όπου εύφλεκτες ουσίες ή υλικά, όπως χορτάρι ή φύλλα, μπορεί να έλθουν σε επαφή με τη ζεστή εξάτμιση.

Φίλτρο σωματιδίων

Το φίλτρο σωματιδίων χρησιμοποιείται στην επεξεργασία καυσαερίων από βενζινοκινητήρες.

Ανάλογα με το μοντέλο, το ενδεικτικό

προειδοποίησης  που εμφανίζεται στο καντράν υποδεικνύει ότι η το

φίλτρο παρουσιάζει έμφραξη και απαιτείται καθαρισμός. Για να το καθαρίσε-

τε, όταν εμφανιστεί το ενδεικτικό  και όταν το επιτρέπουν οι συνθήκες κυκλοφορίας και η τήρηση των ορίων ταχύτητας, οδηγήστε με ταχύτητα μεταξύ 50 χλμ./ώρα και 110 χλμ./ώρα περίπου έως ότου σβήσει το ενδεικτικό.

Μετά από 5 έως 20 λεπτά περίπου, το ενδεικτικό θα πρέπει να σβήσει.

Σημείωση: το ενδεικτικό προειδοποίησης μπορεί να σβήσει μετά από 20 λεπτά εάν οι συνθήκες οδήγησης που απαιτούνται για τον καθαρισμό του φίλτρου δεν καλύπτονται πλήρως.

Εάν σταματήσετε το αυτοκίνητο πριν σβήσει το ενδεικτικό, μπορεί να χρειαστεί να επαναλάβετε την εργασία.

Εάν επέλθει κορεσμός του φίλτρου, στο καντράν εμφανίζεται το ενδεικτικό

προειδοποίησης  και, ανάλογα με το αυτοκίνητο, το ενδεικτικό

προειδοποίησης , συνοδευόμενα από το μήνυμα "Ελέγξτε σύστημα ψεκασμού". Στην περίπτωση αυτή, απευθυνθείτε σε εξουσιοδοτημένο αντιπρόσωπο.

Εάν εμφανιστεί η προειδοποιητική λυ-

χνία  και, ανάλογα με το όχη-

ΕΙΔΙΚΑ ΧΑΡΑΚΤΗΡΙΣΤΙΚΑ ΕΚΔΟΣΕΩΝ ΜΕ BENZINOKINHHTHRA

μα, η προειδοποιητική λυχνία  συνοδευόμενη από το μήνυμα "Κίνδυνος βλάβης κινητήρα", σταματήστε το όχημα και επικοινωνήστε με έναν εγκεκριμένο αντιπρόσωπο.

3



Για την ασφάλειά σας, η προειδοποιητική ένδειξη

STOP επιβάλλει υποχρεωτικά την άμεση στάση του οχήματος, μόλις το επιτρέψουν οι συνθήκες κυκλοφορίας. Θέστε τον κινητήρα εκτός λειτουργίας και μην τον επανεκκινήσετε. Καλέστε ένα εξουσιοδοτημένο συνεργείο της μάρκας.

ΠΕΡΙΒΑΛΛΟΝ

Το αυτοκίνητό σας έχει κατασκευαστεί με σεβασμό προς το **περιβάλλον** καθ' όλη τη διάρκεια ζωής του: κατά την κατασκευή του, κατά τη χρήση του και στο τέλος ζωής του.

Κατασκευή

Το αυτοκίνητό σας κατασκευάζεται σε μια βιομηχανία, που εφαρμόζει τις πλέον σύγχρονες διαδικασίες σχετικά με τη μείωση των περιβαλλοντικών επιπτώσεων για τους γείτονες και για τη φύση (μείωση κατανάλωσης νερού και ενέργειας, οπτικών και ηχητικών ενοχλήσεων, ατμοσφαιρικών και υδάτινων ρύπων, διαλογή και αξιοποίηση αποβλήτων).

Εκπομπές

Το αυτοκίνητό σας έχει σχεδιαστεί για να εκπέμπει λιγότερα αέρια του θερμοκηπίου (CO₂) κατά τη χρήση και επομένως να καταναλώνει λιγότερα καύσιμα (π.χ. για ένα πετρελαιοκίνητο όχημα 140 g/0,62 μίλι ισοδυναμεί με 1,17 gal/62 μίλια (5,3 λ/100 χλμ) ενώ για ένα βενζινοκίνητο όχημα 100 g/0,62 μίλι ισοδυναμεί με 0,92 gal/62 μίλια (4,2 λ/100 χλμ)).

Επιπλέον, τα αυτοκίνητά μας είναι εξοπλισμένα με σύστημα ελέγχου εκπομπής καυσαερίων, που περιλαμβάνει μεταξύ άλλων καταλύτη, αισθητήρα

οξυγόνου και φίλτρο αναθυμιάσεων βενζίνης (το τελευταίο εμποδίζει την έκλυση στο περιβάλλον των αναθυμιάσεων βενζίνης που προέρχονται από το ρεζερβουάρ καυσίμου), κ.λπ.

Σε ορισμένα αυτοκίνητα με πετρελαιοκίνητηρα, αυτό το σύστημα συμπληρώνεται από ένα φίλτρο σωματιδίων το οποίο επιτρέπει τη μείωση των εκπομπών σωματιδίων αιθάλης.

Μπορείτε να συνεισφέρετε και εσείς στην προστασία του περιβάλλοντος

- Τα ανταλλακτικά και τα οχήματα που βρίσκονται στο τέλος της ζωής τους, δεν πρέπει να απορρίπτονται. Πρέπει να παραδοθούν σε νομική οντότητα που συμμορφώνεται με τα περιβαλλοντικά πρότυπα.
- Τα φθαρμένα μέρη και εξαρτήματα που αντικαθίστανται κατά τις εργασίες συντήρησης του αυτοκινήτου, όπως ελαστικά ή λάδια (άδεια δοχεία ή γεμάτα) πρέπει να απορρίπτονται σε ειδικά σημεία συλλογής.
- Τα φθαρμένα **ηλεκτρικά** και **ηλεκτρονικά** εξαρτήματα που αντικαθίστανται (όπως οι μπαταρίες) δεν πρέπει να απορρίπτονται ως σκουπίδια. Παραδώστε τες σε ένα εξουσιοδοτημένο συνεργείο ή συμβουλευτείτε την τοπική σας αρχή για πληροφορίες σχετικά με

κατάλληλες εγκαταστάσεις ανακύκλωσης.



- Για να βελτιστοποιήσετε την ανακύκλωση του αυτοκινήτου σας στο τέλος της διάρκειας ζωής του, μπορείτε να επικοινωνήσετε με επίσημη αντιπροσωπεία ή να επισκεφθείτε τον ιστότοπο του κατασκευαστή για να λάβετε οδηγίες για σημεία συλλογής που εγγυώνται το σεβασμό του περιβάλλοντος που συμμορφώνεται με την τοπική νομοθεσία.

ΑΝΑΚΥΚΛΩΣΗ

Το αυτοκίνητό σας είναι ανακυκλώσιμο κατά τουλάχιστον 85 % και ανακτήσιμο κατά τουλάχιστον 95 %.

ΠΕΡΙΒΑΛΛΟΝ

Για την επίτευξη αυτών των στόχων, πολλά εξαρτήματα του αυτοκινήτου σχεδιάστηκαν έτσι ώστε να είναι δυνατή η ανακύκλωσή τους. Τα υλικά και οι κατασκευές έχουν σχεδιαστεί προσεκτικά για:

- να επιτρέπουν την εύκολη αφαίρεση και επανεπεξεργασία αυτών των εξαρτημάτων από εξειδικευμένες εταιρείες,
- να προωθούν μια κυκλική οικονομία (επαναχρησιμοποίηση, ανακύκλωση, ανάκτηση κ.λπ.)

Αυτό ισχύει ιδιαίτερα για τις ηλεκτρικές μπαταρίες του αυτοκινήτου.

Για τη διατήρηση των πρώτων υλών, το αυτοκίνητό σας περιλαμβάνει επίσης πολλά μέρη κατασκευασμένα από ανακυκλωμένα πλαστικά ή ανανεώσιμα υλικά.

3

ΣΥΜΒΟΥΛΕΣ ΣΥΝΤΗΡΗΣΗΣ ΚΑΙ ΑΝΤΙΡΡΥΠΑΝΣΗΣ

Το αυτοκίνητό σας συμμορφώνεται με τα κριτήρια ανακύκλωσης και αξιοποίησης των αυτοκινήτων στο τέλος της ζωής τους, τα οποία τέθηκαν σε ισχύ το 2015.

Ορισμένα εξαρτήματα του αυτοκινήτου σας σχεδιάστηκαν έτσι ώστε να είναι δυνατή η ανακύκλωσή τους.

Αυτά τα εξαρτήματα αφαιρούνται εύκολα για να γίνει η ανάκτηση και η επεξεργασία τους σε κέντρα ανακύκλωσης.

Επί πλέον, από τη σύλληψή του, τις αρχικές ρυθμίσεις και τη μειωμένη κατανάλωσή του, το αυτοκίνητό σας είναι κατασκευασμένο σύμφωνα με τις τρέχουσες προδιαγραφές αντιρρύπανσης. Συμμετέχει ενεργά στη μείωση της εκπομπής ρυπογόνων καυσαερίων και στην εξοικονόμηση ενέργειας. Ωστόσο, τα επίπεδα των εκπεμπόμενων καυσαερίων και η κατανάλωση εξαρτώνται, επίσης, από εσάς. Φροντίστε να το συντηρείτε και να το χρησιμοποιείτε σωστά.

Συντήρηση

Είναι σημαντικό να σημειωθεί ότι η αποτυχία τήρησης των κανονισμών αντιρρύπανσης μπορεί να εγείρει νομικές ενέργειες κατά του ιδιοκτήτη του οχήματος.

Επί πλέον, η αντικατάσταση εξαρτημάτων του κινητήρα, του συστήματος τροφοδυσίας και της εξάτμισης, με διαφορετικά εξαρτήματα από εκείνα που συνιστά ο κατασκευαστής, τροποποιεί το αυτοκίνητο και το φέρνει ενδεχομένως αντιμέτωπο προς την αντιρρυπαντική νομοθεσία

Ζητήστε από έναν εγκεκριμένο αντιπρόσωπο να πραγματοποιήσει τις ρυθμίσεις και τους ελέγχους στο αυτοκίνητό σας, σύμφωνα με τις οδηγίες του προγράμματος συντήρησής σας: Διαθέτει όλα τα απαραίτητα μέσα για τη διατήρηση των σωστών ρυθμίσεων του αυτοκινήτου σας.

Ρυθμίσεις κινητήρα

– **Μπουζί:** για να έχετε την καλύτερη δυνατή κατανάλωση, απόδοση και επιδόσεις, ακολουθείτε πιστά τις προδιαγραφές που έχουν προσδιοριστεί από τις Τεχνικές Υπηρεσίες μας.

Σε περίπτωση αντικατάστασης των μπουζί, χρησιμοποιείτε τη μάρκα, τον τύπο και το διάκενο που συνιστώνται για τον κινητήρα σας. Για αυτό το σκοπό, συμβουλευθείτε ένα Επίσημο Συνεργείο της μάρκας

– **Φίλτρο αέρα, φίλτρο καυσίμου:** Ένα φραγμένο στοιχείο μειώνει τις επιδόσεις. Πρέπει να το αντικαταστήσετε

– **Ανάφλεξη και στροφές ρελαντί:** δεν απαιτείται καμία ρύθμιση.

Έλεγχος εκπομπής καυσαερίων

Το σύστημα ελέγχου εκπομπής καυσαερίων θα ανιχνεύσει τυχόν προβλήματα λειτουργίας στο σύστημα ελέγχου εκπομπής καυσαερίων του αυτοκινήτου σας.

Αυτά τα προβλήματα λειτουργίας μπορεί να επιφέρουν την εκπομπή βλαβερών ουσιών ή να προκαλέσουν μηχανικές βλάβες.



Αυτό το ενδεικτικό στο καντράν υποδηλώνει πιθανές βλάβες στο σύστημα:

Ανάβει με το άνοιγμα του διακόπτη, στη συνέχεια σβήνει με την εκκίνηση του κινητήρα.

– Εάν το ενδεικτικό ανάβει συνεχώς, επικοινωνήστε το συντομότερο δυνατόν με έναν εγκεκριμένο αντιπρόσωπο,
– Εάν αναβοσβήνει, μειώστε τις στροφές του κινητήρα μέχρι να σταματήσει να αναβοσβήνει. Συμβουλευθείτε ένα Επίσημο Συνεργείο της μάρκας το συντομότερο δυνατό.



➔ 171.

ΣΥΜΒΟΥΛΕΣ ΟΔΗΓΗΣΗΣ, ΓΙΑ ΤΗ ΛΕΙΤΟΥΡΓΙΑ ΕΞΟΙΚΟΝΟΜΗΣΗΣ ΕΝΕΡΓΕΙΑΣ ΚΑΤΑ ΤΗΝ ΟΔΗΓΗΣΗ

Η κατανάλωση καυσίμου, μαζί με την κατανάλωση ενέργειας για τις εκδόσεις Hybrid, εγκρίνεται σύμφωνα με το πρότυπο και τις κανονιστικές διαδικασίες.

Είναι ίδιες για όλους τους κατασκευαστές και επιτρέπουν τη σύγκριση των οχημάτων μεταξύ τους.

Η κατανάλωση σε πραγματικές συνθήκες εξαρτάται από τις συνθήκες χρήσης του αυτοκινήτου, τον υπάρχοντα εξοπλισμό και τον τρόπο οδήγησης.

Για βελτιστοποίηση της κατανάλωσης, δείτε τις συμβουλές που περιγράφονται παρακάτω.

Ανάλογα με το μοντέλο του οχήματος, διατίθενται διάφορες λειτουργίες που θα σας βοηθήσουν να μειώσετε την κατανάλωση καυσίμου ή ενέργειας:

- Το στροφόμετρο,
- Το ενδεικτικό αλλαγής ταχύτητας,
- Τον δείκτη τρόπου οδήγησης,
- υπολογισμός διαδρομής και συμβουλές εξοικονόμησης ενέργειας στην οθόνη πολλαπλών λειτουργιών,
- ένδειξη επιτάχυνσης Eco,
- τρόπος λειτουργίας ECO,
- Η λειτουργία Stop and Start ➔ 183 .

Οι εκδόσεις Hybrid διαθέτουν επίσης μετρητή φόρτισης.

Όταν το αυτοκίνητο είναι εξοπλισμένο με αυτό το σύστημα, το σύστημα πλοήγησης συμπληρώνει αυτές τις πληροφορίες.

Στο ταμπλό οργάνων **A** ή **B**

Ανάλογα με το όχημα, η εμφάνιση των πληροφοριών μπορεί να οργανωθεί και να εξατομικευθεί ανάλογα με τον επιλεγμένο τρόπο εξατομίκευσης του καντράν από την οθόνη πολλαπλών λειτουργιών.

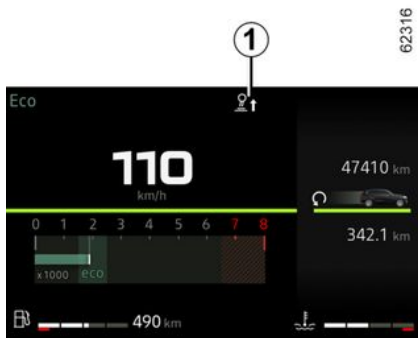

Δείκτης αλλαγής ταχύτητας **1**

Ανάλογα με το αυτοκίνητο, για να βελτιστοποιηθεί η κατανάλωση, μια προειδοποιητική λυχνία στο καντράν σας ενημερώνει για την καλύτερη στιγμή να ανεβάσετε ή να κατεβάσετε ταχύτητα:



ανεβάστε σχέση,



κατεβάστε ταχύτητα.

Εάν ακολουθείτε τακτικά αυτό τον δείκτη, μειώνετε την κατανάλωση καυσίμου του αυτοκινήτου.

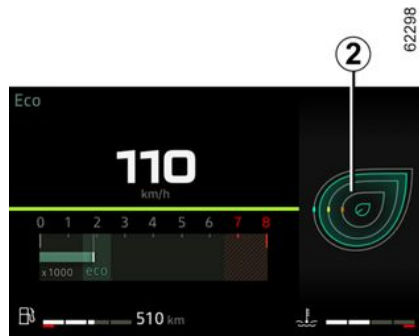

Δείκτης τρόπου οδήγησης **2**

Μετά την ενεργοποίηση, σας ενημερώνει σε πραγματικό χρόνο σχετικά με τον επιλεγμένο τρόπο οδήγησης. Θα ειδοποιηθείτε με τον δείκτη **2**.

Όσο περισσότερα πέταλα εμφανίζονται στην ένδειξη **2**, τόσο πιο ευέλικτη και οικονομική είναι η οδήγησή σας.

Εάν ακολουθείτε τακτικά αυτό τον δείκτη, μειώνετε την κατανάλωση του οχήματος.

Για περαιτέρω πληροφορίες, ανατρέξτε στις οδηγίες χρήσης πολυμέσων.

62316

62316

62316

62316

62316

62316

62316

62316

62316

62316

62316

62316

62316

62316

62316

62316

62316

62316

ΣΥΜΒΟΥΛΕΣ ΟΔΗΓΗΣΗΣ, ΓΙΑ ΤΗ ΛΕΙΤΟΥΡΓΙΑ ΕΞΟΙΚΟΝΟΜΗΣΗΣ ΕΝΕΡΓΕΙΑΣ ΚΑΤΑ ΤΗΝ ΟΔΗΓΗΣΗ

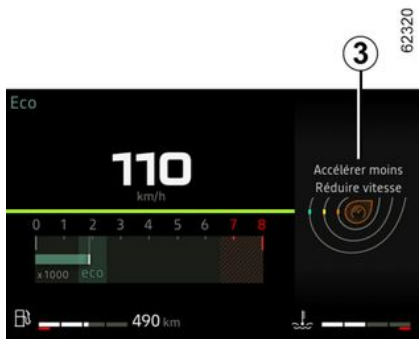

Ένδειξη επιτάχυνσης Eco 3

Ανάλογα με το αυτοκίνητο, αυτό σας ενημερώνει σε πραγματικό χρόνο αν επιταχύνετε μέτρια ή έντονα.

Θα ειδοποιηθείτε από τον δείκτη **3**:

- πράσινο: η επιτάχυνση είναι μέτρια και σωστή,
- λευκό: η επιτάχυνση είναι πολύ υψηλή,
- γκρι: η επιτάχυνση είναι υψηλή.

Σημείωση: Δεν είναι δυνατή η ταυτόχρονη εμφάνιση της ένδειξης του τρόπου οδήγησης **2** και της ένδειξης επιτάχυνσης Eco **3**.

Στην οθόνη πολυμέσων

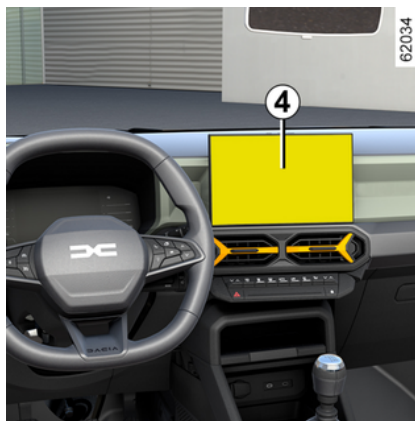

Υπολογισμός διαδρομής

Μόλις σβήσει ο κινητήρας, στην οθόνη πολυμέσων **4** θα εμφανιστεί η ένδειξη "Αρχείο ταξιδιού", η οποία σας επιτρέπει να δείτε πληροφορίες σχετικά με το τελευταίο σας ταξίδι.

Δείχνει:

- γενική βαθμολογία,
- εξέλιξη βαθμολογίας,
- απόσταση χωρίς κατανάλωση καυσίμων.

Εμφανίζεται μια συνολική βαθμολογία από 0 έως 100 που σας επιτρέπει να αξιολογήσετε την επίδοσή σας στην εξοικονόμηση ενέργειας.

Όσο περισσότερο αυξάνεται η βαθμολογία, τόσο περισσότερο μειώνεται η κατανάλωση καυσίμου.

Σας παρέχονται συμβουλές εξοικονόμησης ενέργειας για να βελτιώσετε την επίδοσή σας.

Η απομνημόνευση των αγαπημένων σας διαδρομών σας επιτρέπει να συγκρίνετε τις επιδόσεις σας με αυτές των άλλων χρηστών του οχήματος.

Για περαιτέρω πληροφορίες, ανατρέξτε στις οδηγίες χρήσης πολυμέσων.

Τρόπος λειτουργίαςECO

Η λειτουργία ECO είναι μια λειτουργία που βελτιστοποιεί την κατανάλωση καυσίμου.

Επηρεάζει ορισμένες ενέργειες οδήγησης (επιτάχυνση, αλλαγή ταχυτήτων, ρύθμιση ταχύτητας, επιβράδυνση, κ.λπ.).

Ο περιορισμός της επιτάχυνσης επιτρέπει την οδήγηση με χαμηλή κατανάλωση μέσα στην πόλη και στις γύρω περιοχές.

ΣΥΜΒΟΥΛΕΣ ΟΔΗΓΗΣΗΣ, ΓΙΑ ΤΗ ΛΕΙΤΟΥΡΓΙΑ ΕΞΟΙΚΟΝΟΜΗΣΗΣ ΕΝΕΡΓΕΙΑΣ ΚΑΤΑ ΤΗΝ ΟΔΗΓΗΣΗ



(ανάλογα με το αυτοκίνητο)(ανάλογα με το αυτοκίνητο)

ΕΝΕΡΓΟΠΟΙΗΣΗ ΤΗΣ ΛΕΙΤΟΥΡΓΙΑΣ

Ανάλογα με το όχημα, η λειτουργία μπορεί να ενεργοποιηθεί είτε:

- πατώντας τον διακόπτη **5** για την έκδοση 4x2,
- στρέφοντας τον επιλογέα **6** στη θέση ECO **7** στην έκδοση 4x4,
- από την οθόνη πολυμέσων (αναρτρέξτε στις οδηγίες χρήσης του συστήματος πολυμέσων).

Το ενδεικτικό **Eco** εμφανίζεται στο καντράν για να επιβεβαιώσει την ενεργοποίηση.

Κατά την οδήγηση, έχετε τη δυνατότητα να εξέλθετε προσωρινά από τη λειτουργία ECO για να βελτιώσετε τις επιδόσεις του κινητήρα.

Για αυτόν τον λόγο, πατήστε απότομα και ως το τέρμα το πεντάλ του γκαζιού.

Η λειτουργία ECO επανενεργοποιείται μόλις αφήσετε το γκαζί.

Απενεργοποίηση της λειτουργίας

Ανάλογα με το όχημα, η λειτουργία μπορεί να απενεργοποιηθεί είτε:

- πατώντας τον διακόπτη **5** για την έκδοση 4x2,
- Στρέφοντας τον επιλογέα **6** σε άλλη θέση για την έκδοση 4x4,

Το ενδεικτικό **Eco** σβήνει στο καντράν για να επιβεβαιώσει την απενεργοποίηση.

Μετρητής κατανάλωσης ενέργειας

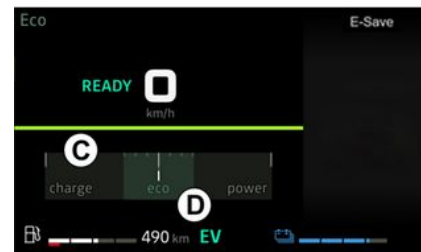

(στο καντράν)

Ο μετρητής κατανάλωσης ενέργειας παρέχει στον οδηγό μια ένδειξη σε πραγματικό χρόνο της κατανάλωσης ενέργειας του αυτοκινήτου.

Μπλε ζώνη χρήσης "Ανάκτηση ενέργειας" C

Κατά την οδήγηση, εάν σηκώσετε το πόδι σας από το πεντάλ γκαζιού ή πατήσετε το πεντάλ φρένου, ο ηλεκτροκινητήρας παράγει ηλεκτρικό ρεύμα κατά την επιβράδυνση, το οποίο χρησιμοποιείται για να επιβραδύνει το αυτοκίνητο και να επαναφορτίσει την μπαταρία έλξης.

ΣΥΜΒΟΥΛΕΣ ΟΔΗΓΗΣΗΣ, ΓΙΑ ΤΗ ΛΕΙΤΟΥΡΓΙΑ ΕΞΟΙΚΟΝΟΜΗΣΗΣ ΕΝΕΡΓΕΙΑΣ ΚΑΤΑ ΤΗΝ ΟΔΗΓΗΣΗ

Περιοχή χρήσης "Κατανάλωση ενέργειας" D

Το χρώμα του μετρητή φόρτισης μεταβάλλεται:

- **με πράσινο:** πλήρως ηλεκτρική λειτουργία, η μπαταρία έλξης τροφοδοτεί τον ηλεκτροκινητήρα με την απαραίτητη ενέργεια για την κίνηση του αυτοκινήτου,
- **με λευκό:** Hybrid λειτουργία έλξης, η μπαταρία έλξης ή/και ο κινητήρας καύσης παρέχουν την ενέργεια που απαιτείται για την κίνηση του αυτοκινήτου.



Η παρουσία και η εμφάνιση αυτών των πληροφοριών εξαρτάται από τον τύπο της ρύθμισης περιβάλλοντος που έχετε επιλέξει.

Διατήρηση του επιπέδου φόρτισης της μπαταρίας έλξης: "E-Save"



Για να ενεργοποιήσετε τη λειτουργία, πατήστε τον διακόπτη **8**.

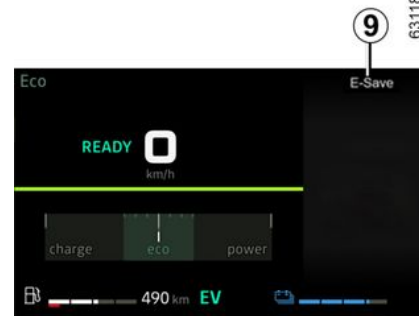

Η προειδοποιητική λυχνία **9** ανάβει στον ταμπλό οργάνων για να επιβεβαιώσει την ενεργοποίηση.

Αυτή η λειτουργία σας επιτρέπει να διατηρείτε επαρκές επίπεδο φόρτισης της μπαταρία έλξης ενόψει ενός ορεινού δρόμου ή ενός αυτοκινητόδρομου με σημαντική κλίση.

Για να απενεργοποιήσετε τη λειτουργία, πατήστε τον διακόπτη **8**. Η προειδοποιητική λυχνία **9** σβήνει στον ταμπλό οργάνων για να επιβεβαιώσει την απενεργοποίηση.

3

ΣΥΜΒΟΥΛΕΣ ΟΔΗΓΗΣΗΣ, ΓΙΑ ΤΗ ΛΕΙΤΟΥΡΓΙΑ ΕΞΟΙΚΟΝΟΜΗΣΗΣ ΕΝΕΡΓΕΙΑΣ ΚΑΤΑ ΤΗΝ ΟΔΗΓΗΣΗ

Συμβουλές για την οδήγηση και Eco οδήγηση



Συμπεριφορά

– Αντί να προθερμάνετε τον κινητήρα όταν το όχημα είναι σταματημένο, είναι προτιμότερο να ξεκινήσετε οδηγώντας προσεκτικά έως ότου ο κινητήρας αποκτήσει την κανονική θερμοκρασία λειτουργίας του.



Αυτοκίνητα εξοπλισμένα με χειροκίνητο 4x4 κιβώτιο ταχυτήτων

Σε οριζόντιο έδαφος, με άδαιο αυτοκίνητο, συνιστάται να ξεκινήσετε με δεύτερη σχέση.

- Οι υψηλές ταχύτητες επηρεάζουν σημαντικά την κατανάλωση καυσίμου του αυτοκινήτου.

Παραδείγματα (με σταθερή ταχύτητα):

- μείωση της ταχύτητας από περίπου 130 χλμ./ώρα σε 110 χλμ./ώρα εξοικονομεί περίπου έως και 20% του καυσίμου,
- Η μείωση της ταχύτητας από 90 χλμ./ώρα σε 80 χλμ./ώρα εξοικονομεί περίπου έως και 10 % του καυσίμου.
- Η δυναμική οδήγηση με μεγάλες και συχνές επιταχύνσεις και επιβραδύνσεις έχει μεγάλο κόστος καυσίμου σε σχέση με τον χρόνο που κερδίζετε.
- Μην ανεβάζετε τις στροφές του κινητήρα στις ενδιάμεσες σχέσεις. Χρησιμοποιείτε πάντα την υψηλότερη δυνατή σχέση (ταχύτητα).
- Αποφεύγετε τις απότομες επιταχύνσεις.

- Φρενάρτε όσο το δυνατό λιγότερο. Εκτιμώντας σωστά από πριν εμπόδια ή στροφές, αρκεί να σηκώσετε το πόδι σας από το γκάζι
- Στις ανηφόρες, μην επιταχύνετε περισσότερο από ό,τι σε επίπεδο έδαφος, προκειμένου να διατηρήσετε την ταχύτητα του αυτοκινήτου σας. Προτιμήστε να κρατάτε το πόδι σας στην ίδια θέση στο γκάζι
- Το διπλό πάτημα του συμπλέκτη και το πάτημα του γκαζιού πριν σβήσετε τον κινητήρα δεν απαιτούνται στα σύγχρονα αυτοκίνητα.
- Δύσκολες καιρικές συνθήκες, δρόμοι πλημμυρισμένοι:



Απαγορεύεται η κυκλοφορία σε πλημμυρισμένους δρόμους, στους οποίους το ύψος του νερού ξεπερνάει το κάτω χείλος της ζάντας.

ΣΥΜΒΟΥΛΕΣ ΟΔΗΓΗΣΗΣ, ΓΙΑ ΤΗ ΛΕΙΤΟΥΡΓΙΑ ΕΞΟΙΚΟΝΟΜΗΣΗΣ ΕΝΕΡΓΕΙΑΣ ΚΑΤΑ ΤΗΝ ΟΔΗΓΗΣΗ



Παρεμπόδιση οδηγού

Στην πλευρά του οδηγού, να χρησιμοποιείτε υποχρεωτικά τα πατάκια

που είναι προσαρμοσμένα στο όχημα, στερεώνοντας τα στα ήδη εγκατεστημένα εξαρτήματα και να ελέγχετε τακτικά τη στερέωσή τους. Μην τοποθετείτε ένα πατάκι πάνω από ένα άλλο.

Κίνδυνος μαγκώματος των πεντάλ.

Η θερμοκρασία

Είναι φυσιολογικό να παρατηρήσετε αύξηση στην κατανάλωση καυσίμου του οχήματος όταν χρησιμοποιείτε τη θέρμανση (ιδιαίτερα όταν η εξωτερική θερμοκρασία πέσει κάτω από το μηδέν) ή τον κλιματισμό.

Ε



Η παρουσία της ετικέτας **E** στο αυτοκίνητο θα σας ενημερώσει ότι το αυτοκίνητό σας έχει μεγαλύ-

τερη απόσταση από το έδαφος από ένα συνηθισμένο επιβατικό αυτοκίνητο. Αυτό έχει ως αποτέλεσμα πιο ψηλό κέντρο βάρους και κατά συνέπεια μεγαλύτερες πιθανότητες ανατροπής, σε περίπτωση απότομων ή έντονων ενεργειών σε κλειστές στροφές με υπερβολική ταχύτητα.

Προσέχετε ακόμη περισσότερο όταν το αυτοκίνητο είναι φορτωμένο (ειδικότερα όταν υπάρχει φορτίο στην οροφή).

Βεβαιωθείτε ότι όλοι οι επιβαίνοντες στο αυτοκίνητο έχουν δέσει σωστά τις ζώνες ασφαλείας τους.



4x2 εκδόσεις

Το αυτοκίνητο δεν πρέπει να χρησιμοποιείται σε λειτουργία εκτός δρόμου.

ΣΥΜΒΟΥΛΕΣ ΟΔΗΓΗΣΗΣ, ΓΙΑ ΤΗ ΛΕΙΤΟΥΡΓΙΑ ΕΞΟΙΚΟΝΟΜΗΣΗΣ ΕΝΕΡΓΕΙΑΣ ΚΑΤΑ ΤΗΝ ΟΔΗΓΗΣΗ

3

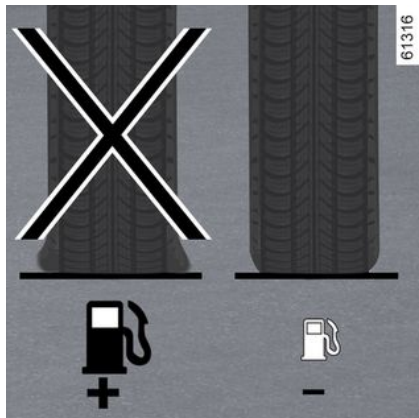

Ελαστικά

- Η ανεπαρκής πίεση μπορεί να αυξήσει την κατανάλωση.
- Για να βελτιστοποιήσετε την κατανάλωση καυσίμου, ρυθμίστε την πίεση των ελαστικών για την υψηλότερη ταχύτητα ή τη συνιστώμενη πίεση που αναγράφεται στο πλαίσιο της πόρτας του οδηγού ➔ 378.
- Η χρήση μη συνιστώμενων ελαστικών μπορεί να αυξήσει την κατανάλωση.



Συμβουλές χρήσης

- Προτιμήστε τη λειτουργία ECO.
- Το ηλεκτρικό ρεύμα «καταναλώνει καύσιμο». Σβήνετε κάθε ηλεκτρικό εξάρτημα, όταν δεν το χρειάζεστε πλέον. **Πάντως**, προέχει η ασφάλεια, φροντίστε να έχετε τα φώτα σας αναμμένα σε περίπτωση κακής ορατότητας ("για να βλέπετε και να σας βλέπουν").
- Προτιμάτε τη χρήση των αεραγωγών. Η οδήγηση με ανοικτά παράθυρα, στα 100 χλμ./ώρα, αυξάνει την κατανάλωση κατά: +4 %.
- Όταν γεμίζετε το ρεζερβουάρ, μην το ξεχειλίζετε: έτσι εξοικονομείτε καύσιμο.
- **Στα αυτοκίνητα που είναι εξοπλισμένα με air condition χωρίς αυτόματο τρόπο λειτουργίας**, σβήνετε το

σύστημα όταν δεν το χρειάζεστε πλέον.

Συμβουλές για την ελαχιστοποίηση της κατανάλωσης και συνεπώς την προστασία του περιβάλλοντος:

Εάν το όχημα έχει παραμείνει σταθμευμένο, ενώ κάνει πολλή ζέστη ή κρύο από τον ήλιο, αφήστε το να αεριστεί για μερικά λεπτά, ώστε να φύγει ο ζεστός αέρας, πριν ξεκινήσετε.

- Όταν η σχάρα οροφής είναι άδεια, αφαιρέστε την.
- Για τη μεταφορά ογκωδών αντικειμένων, χρησιμοποιείτε καλύτερα ένα ρυμουλκούμενο.
- Για ταξίδι με τροχόσπιτο, χρησιμοποιείτε μια εγκεκριμένη αεροτομή και μην ξεχάσετε να τη ρυθμίσετε.
- Να αποφεύγετε τη χρήση του αυτοκινήτου με συχνά σβησίματα του κινητήρα, (μικρές διαδρομές με ενδιάμεσες παρατεταμένες στάσεις). Σε αυτές τις περιπτώσεις, ο κινητήρας δεν αποκτά ποτέ τη βέλτιστη θερμοκρασία λειτουργίας του.

ΕΙΔΟΠΟΙΗΣΗ ΑΠΩΛΕΙΑΣ ΠΙΕΣΗΣ ΕΛΑΣΤΙΚΩΝ

61319

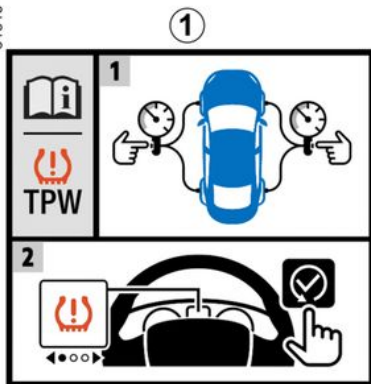

Εάν είναι εγκατεστημένο στο αυτοκίνητο, αυτό το σύστημα ειδοποιεί τον οδηγό ότι υπάρχει απώλεια πίεσης σε ένα ή περισσότερα ελαστικά.

Το σύστημα μπορεί να αναγνωριστεί από την ετικέτα **1** στο εσωτερικό του αυτοκινήτου.

62027

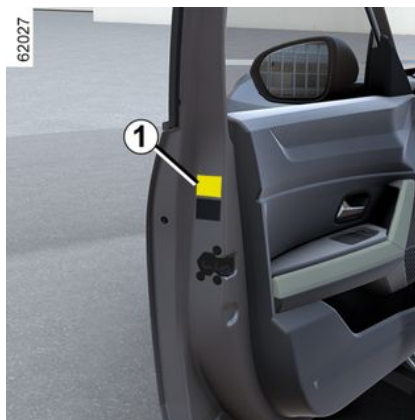

Αρχή λειτουργίας

Αυτό το σύστημα ανιχνεύει μια απώλεια πίεσης σε ένα από τα ελαστικά μετρώντας την ταχύτητα των τροχών κατά την οδήγηση.

Η προειδοποιητική λυχνία  **2** ανάβει στο ταμπλό οργάνων για να προειδοποιήσει τον οδηγό σε περίπτωση ανεπαρκούς πίεσης (ξεφούσκωτο ελαστικό, τρύπιο ελαστικό κ.λπ.).

62109



Αυτή η λειτουργία είναι συμπληρωματικό βοήθημα στην οδήγηση.

Η λειτουργία δεν αντικαθιστά τον οδηγό. Συνεπώς, δεν μπορεί, σε καμία περίπτωση, να υποκαταστήσει την προσοχή και την υπευθυνότητα που θα πρέπει να επιδεικνύει ο οδηγός. Ελέγχετε την πίεση των ελαστικών, συμπεριλαμβανομένου του εφεδρικού τροχού μια φορά το μήνα.

Συνθήκες λειτουργίας

ΕΙΔΟΠΟΙΗΣΗ ΑΠΩΛΕΙΑΣ ΠΙΕΣΗΣ ΕΛΑΣΤΙΚΩΝ

Προκειμένου να παρέχεται αξιόπιστη προειδοποίηση σε περίπτωση σημαντικής απώλειας πίεσης, το σύστημα πρέπει να επαναρυθμίζεται με πίεση ελαστικών ίση με μία από τις τιμές που αναγράφονται στην ετικέτα πίεσης ελαστικών (τιμές αναφοράς) ➔ 378.

Η επαναφορά θα πρέπει να πραγματοποιείται πάντα μετά από έλεγχο της πίεσης και των τεσσάρων ελαστικών, όταν είναι κρύα.

Στις παρακάτω περιπτώσεις, το σύστημα κινδυνεύει να μην παρέμβει εγκαίρως ή να μην λειτουργήσει σωστά:

- μη επαναφορά του συστήματος μετά από φούσκωμα ή οποιαδήποτε εργασία στους τροχούς,
- εσφαλμένη επαναφορά συστήματος: πιέσεις ελαστικών διαφορετικές από τις συνιστώμενες.

i Η πίεση των ελαστικών πρέπει να ελέγχεται πριν από την έναρξη της διαδικασίας επαναφοράς. Το σύστημα δεν θα εμφανίσει προειδοποίηση εάν η πίεση δεν αντιστοιχεί στη συνιστώμενη πίεση.

- σημαντική τροποποίηση του φορτίου ή κατανομή του φορτίου στη μία πλευρά του αυτοκινήτου,
- σπορ οδήγηση με έντονη επιτάχυνση,
- κυκλοφορία σε χιονισμένο ή ολισθηρό οδόστρωμα,
- κυκλοφορία με αλυσίδες χιονιού,
- τοποθέτηση ενός μόνο καινούργιου ελαστικού,
- χρήση ελαστικών που δεν είναι εγκριμένα από επίσημη αντιπροσωπεία.

i Η ξαφνική απώλεια πίεσης ενός ελαστικού (απότομο σκάσιμο ελαστικού κλπ.) δεν μπορεί να ανιχνευτεί από το σύστημα.

Διαδικασία επαναφοράς των τιμών αναφοράς για την πίεση των ελαστικών

Πρέπει να πραγματοποιείται:

- μετά από κάθε επαναπλήρωση με αέρα ή επαναφορά της πίεσης των ελαστικών,
- μετά από αλλαγή τροχού·
- μετά από εναλλαγή ενός τροχού (ωστόσο, η πρακτική αυτή δεν συνιστάται),

Η πίεση των ελαστικών πρέπει να προσαρμόζεται ανάλογα με την καθη-

μερινή χρήση του αυτοκινήτου (χωρίς φορτίο, με φορτίο, οδήγηση σε αυτοκινητόδρομο κλπ.). Παρατηρήστε τις πιέσεις των ελαστικών (συμπεριλαμβανομένου του εφεδρικού τροχού). Ελέγξτε τα τουλάχιστον μία φορά το μήνα και πριν από ένα μακρινό ταξίδι (ανατρέξτε στην ετικέτα στην άκρη της πόρτας του οδηγού ➔ 378).

Διαδικασία επαναφοράς μέσω της οθόνης πολυμέσων 3



Η διαδικασία επαναφοράς πρέπει να εκτελείται ενώ το **αυτοκίνητο είναι ακινητοποιημένο** και η ανάφλεξη είναι ενεργοποιημένη.

Για περαιτέρω πληροφορίες, ανατρέξτε στις οδηγίες χρήσης πολυμέσων.

ΕΙΔΟΠΟΙΗΣΗ ΑΠΩΛΕΙΑΣ ΠΙΕΣΗΣ ΕΛΑΣΤΙΚΩΝ



Για την ασφάλειά σας, η
προειδοποιητική λυχνία

STOP απαιτεί την
άμεση στάση του οχήματος, μόλις
το επιτρέψουν οι συνθήκες κυκλο-
φορίας.

ΕΙΔΟΠΟΙΗΣΗ ΑΠΩΛΕΙΑΣ ΠΙΕΣΗΣ ΕΛΑΣΤΙΚΩΝ

Πιθανά μηνύματα

Ο παρακάτω πίνακας υποδεικνύει τα πιθανά μηνύματα που σχετίζονται με τη διαδικασία επαναφοράς των ελαστικών.

Βήματα	Μηνύματα	Οι ενδείξεις
-	Πίεση ελαστικών επανεκ. σε στάση	Το μήνυμα εμφανίζεται στη διάρκεια της οδήγησης. Εάν θέλετε να εκτελέσετε επαναφορά της πίεσης και των τεσσάρων ελαστικών, σταματήστε το αυτοκίνητο.
1	Πίεση ελαστικών επαν. πιέστε παρ	Για να εκτελέσετε επαναφορά της πίεσης των τεσσάρων ελαστικών, με το αυτοκίνητο σταματημένο, πιέστε παρατεταμένα τον διακόπτη "OK" για να ξεκινήσει η επαναφορά, έως ότου εμφανιστεί το μήνυμα "Αν πίεση OK [κρατήστε πατημ]".
2	Αν πίεση OK [κρατήστε πατημ]	Το μήνυμα αναβοσβήνει για να υποδείξει ότι το σύστημα έχει καταχωρήσει τη διαδικασία επαναφοράς. Εάν και τα τέσσερα ελαστικά έχουν ρυθμιστεί σωστά στις προτεινόμενες τιμές που αναγράφονται στην ετικέτα πίεσης ελαστικών → 378 , πατήστε και κρατήστε πατημένο τον διακόπτη "OK" μέχρι να εμφανιστεί το μήνυμα "Η ενέργεια ολοκληρώθηκε".
3	Η ενέργεια ολοκληρώθηκε	Η διαδικασία επαναφοράς έχει ολοκληρωθεί με επιτυχία. Μπορείτε πλέον να οδηγήσετε.

ΕΙΔΟΠΟΙΗΣΗ ΑΠΩΛΕΙΑΣ ΠΙΕΣΗΣ ΕΛΑΣΤΙΚΩΝ

Διόρθωση της πίεσης των ελαστικών

Οι πιέσεις των τεσσάρων ελαστικών θα πρέπει να ρυθμίζονται με κρύα ελαστικά (ανατρέξτε στην ετικέτα που βρίσκεται στο πλαίσιο της πόρτας του οδηγού).

Εάν δεν είναι δυνατή η επαλήθευση της πίεσης με **κρύα** ελαστικά, θα πρέπει να προσαυξάνετε τις συνιστώμενες πιέσεις κατά **0,2** έως **0,3 bar** (ή **3 PSI**).

Δεν πρέπει να ξεφουσκώνετε ποτέ ένα ζεστό ελαστικό.

Μετά από κάθε φούσκωμα ή εκ νέου ρύθμιση της πίεσης των ελαστικών, ξεκινήστε την επαναφορά της τιμής αναφοράς για την πίεση των ελαστικών.

Αντικατάσταση τροχών/ ελαστικών

Να χρησιμοποιείτε μόνο εξοπλισμό εγκεκριμένο από το δίκτυο.

Διαφορετικά, το σύστημα μπορεί να τεθεί σε λειτουργία με καθυστέρηση ή να μην λειτουργήσει σωστά ➔ **375**.

Μετά από κάθε αλλαγή τροχού/ελαστικού, διορθώστε την πίεση των ελαστικών και ξεκινήστε την επαναφορά της τιμής αναφοράς πίεσης των ελαστικών.

Εφεδρικός τροχός έκτακτης ανάγκης

Όταν το αυτοκίνητο διαθέτει τον ανάλογο εξοπλισμό, ρυθμίστε εκ νέου την πί-

εση των ελαστικών και ξεκινήστε την επαναφορά της τιμής αναφοράς για την πίεση των ελαστικών.

Σπρέι επισκευής ελαστικών και κιτ επισκευής ελαστικών

Να χρησιμοποιείτε μόνο εξοπλισμό εγκεκριμένο από το δίκτυο.

Διαφορετικά, το σύστημα μπορεί να τεθεί σε λειτουργία με καθυστέρηση ή να μην λειτουργήσει σωστά ➔ **380**.





Μετά τη χρήση του κιτ επισκευής ελαστικών, διορθώστε την πίεση των ελαστικών και ξεκινήστε την επαναφορά της τιμής αναφοράς πίεσης των ελαστικών.

ΕΙΔΟΠΟΙΗΣΗ ΑΠΩΛΕΙΑΣ ΠΙΕΣΗΣ ΕΛΑΣΤΙΚΩΝ

Βλάβες πίεσης ελαστικών

Στον παρακάτω πίνακα παρατίθενται τα προειδοποιητικά μηνύματα που εμφανίζονται στον ταμπλό οργάνων όταν το σύστημα εντοπίζει σφάλμα πίεσης ελαστικών.

Οι πληροφορίες στο καντράν υποδεικνύουν τυχόν βλάβες που σχετίζονται με την πίεση των ελαστικών (π.χ. ξεφούσκωτο ή σκασμένο ελαστικό).

Ενδεικτικά	Μηνύματα	Οι ενδείξεις
Το  ανάβει (δεν αναβοσβήνει).	Φουσκώστε ελαστ. και επανερκεκκιν.	Αυτό υποδεικνύει ότι έχει ανιχνευτεί χαμηλή πίεση ή σκάσιμο ελαστικού. Ελέγξτε και ρυθμίστε την πίεση των τεσσάρων ελαστικών, όταν είναι κρύα, και εκτελέστε επαναφορά του συστήματος.
 αναβοσβήνει και μετά παραμένει αναμμένο.	Ελέγξτε πίεση ελαστ. και επαν.	Αυτό υποδεικνύει ότι η επαναφορά δεν ολοκληρώθηκε με επιτυχία. Ελέγξτε και επαναρρυθμίστε την πίεση των ελαστικών πριν επαναλάβετε τη διαδικασία επαναφοράς.
 αναβοσβήνει και μετά παραμένει αναμμένο μαζί με το ενδεικτικό 	Ελέγξτε TPW	Αυτό υποδεικνύει βλάβη στο σύστημα. Συμβουλευθείτε ένα Επίσημο Συνεργείο της μάρκας.
 αναβοσβήνει και μετά παραμένει αναμμένο.	TPW μη διαθέσιμο	Αυτό υποδεικνύει ότι στο αυτοκίνητο έχει τοποθετηθεί εφεδρικός τροχός διαφορετικού μεγέθους από τους άλλους τέσσερις τροχούς. Το σύστημα παραμένει μη διαθέσιμο έως ότου τοποθετηθεί τροχός ίδιου μεγέθους με τους άλλους τροχούς και εκτελεστεί η διαδικασία επαναφοράς.

ΣΥΣΤΗΜΑΤΑ ΔΙΟΡΘΩΣΗΣ ΚΑΙ ΥΠΟΒΟΗΘΗΣΗΣ ΟΔΙΚΗΣ ΣΥΜΠΕΡΙΦΟΡΑΣ

Ανάλογα με το αυτοκίνητο, μπορεί να περιλαμβάνουν:

- το σύστημα αντιμπλοκαρίσματος των τροχών (ABS),
- του προγράμματος ελέγχου ευστάθειας (ESC) με έλεγχο υποστροφής και έλεγχο πρόσφυσης,
- η λειτουργία υποβοήθησης φρεναρίσματος έκτακτης ανάγκης με, ανάλογα με το αυτοκίνητο, πρόβλεψη του φρεναρίσματος,
- σύστημα βοήθειας για την εκκίνηση σε έδαφος με κλίση.
- πέδηση πολλαπλών συγκρούσεων.
- το σύστημα αναγεννητικής πέδησης
- έλεγχος ταχύτητας επιβράδυνσης,



Αυτές οι λειτουργίες αποτελούν συμπληρωματική βοήθεια σε περίπτωση κρίσιμων συνθηκών οδήγησης, έτσι ώστε να προσαρμόζεται η συμπεριφορά του αυτοκινήτου στις συνθήκες οδήγησης. Οι λειτουργίες δεν επεμβαίνουν αντί του οδηγού. **Δεν επεκτείνονται τα όρια του αυτοκινήτου και δεν πρέπει να σας προτρέπουν να οδηγείτε πιο γρήγορα.** Συνεπώς, δεν πρέπει σε καμία περίπτωση να υποκαθιστούν την προσοχή και την υπευθυνότητα του οδηγού κατά τη διάρκεια των χειρισμών (ο οδηγός θα πρέπει να βρίσκεται σε συνεχή εγρήγορση για κάθε αναπάντεχο ενδεχόμενο που θα μπορούσε να συμβεί κατά τη διάρκεια της οδήγησης).

Σύστημα αντιμπλοκαρίσματος των φρένων (ABS)

Σε ένα έντονο φρενάρισμα, το ABS αποτρέπει το μπλοκάρισμα των τροχών και επιτρέπει τη μείωση της απόστασης ακινητοποίησης και τη διατήρηση του ελέγχου του αυτοκινήτου.

Έτσι, είναι πλέον δυνατό να πραγματοποιηθούν χειρισμοί για να αποφύγετε ένα εμπόδιο, ενώ ταυτόχρονα φρενάρετε. Επί πλέον, αυτό το σύστημα σας δίνει τη δυνατότητα να βελτιώσετε τις αποστάσεις ακινητοποίησης, ιδίως σε έδαφος με χαμηλή πρόσφυση (βρεγμένο έδαφος κλπ.).

Κάθε φορά που το σύστημα ενεργοποιείται, θα αισθάνεστε μια ταλάντωση του πεντάλ του φρένου. Το ABS δεν παρέχει σε καμία περίπτωση βελτίωση των "φυσικών" επιδόσεων, που σχετίζονται με το οδόστρωμα και το κράτημα του αυτοκινήτου. Είναι λοιπόν **απαραίτητο** να ακολουθείτε τους κανόνες καλής οδηγικής πρακτικής (όπως το οδηγείτε σε απόσταση ασφαλείας από το προπορευόμενο αυτοκίνητο κλπ.).

Ιδιαιτερότητα των αυτοκινήτων με 4 κινητήριους τροχούς



Στη λειτουργία "OFF-ROAD" (LOCK), το σύστημα μπορεί να μπλοκάρει για λίγο τους τροχούς για να βελτιστοποιήσει την απόσταση πέδησης σε πολύ μαλακό έδαφος (χιόνι, λάσπη, άμμος κ.λπ.).

ΣΥΣΤΗΜΑΤΑ ΔΙΟΡΘΩΣΗΣ ΚΑΙ ΥΠΟΒΟΗΘΗΣΗΣ ΟΔΙΚΗΣ ΣΥΜΠΕΡΙΦΟΡΑΣ



Σε περίπτωση ανάγκης, συνιστάται να πατήσετε το πεντάλ **δυνατά και παρατεταμένα**. Δεν χρειάζεται να το πατήσετε και να το αφήνετε διαδοχικά. Το ABS θα ρυθμίσει τη δύναμη που θα εφαρμοστεί στο σύστημα φρένων.

Προβλήματα στη λειτουργία:

–  και  ανάβουν στο ταμπλό οργάνων συνοδευόμενα από τα μηνύματα "Ελέγξτε το ABS", "Ελέγξτε σύστημα πέδησης" και "Ελέγξτε το ESC": αυτό υποδεικνύει ότι οι λειτουργίες ABS, ESC και η υποβοήθηση πέδησης έκτακτης ανάγκης είναι απενεργοποιημένες. **Η πέδηση εξακολουθεί να παρέχεται,**

– , ,  και

STOP αναμμένες στο ταμπλό οργάνων συνοδευόμενες από το μήνυμα "Βλάβη συστήματος πέδησης": **αυτό υποδεικνύει βλάβη στο σύστημα πέδησης.**

Και στις δύο περιπτώσεις, επικοινωνήστε με Επίσημο συνεργείο της μάρκας.



Για την ασφάλειά σας, η προειδοποιητική ένδειξη

STOP επιβάλλει υποχρεωτικά την άμεση στάση του οχήματος, μόλις το επιτρέψουν οι συνθήκες κυκλοφορίας. Θέστε τον κινητήρα εκτός λειτουργίας και μην τον επανεκκινήσετε. Καλέστε ένα Επίσημο συνεργείο της μάρκας.



Το φρενάρισμα διασφαλίζεται μερικώς. Ωστόσο, **είναι επικίνδυνο να φρενάρετε απότομα** και γι' αυτό το λόγο πρέπει να σταματήσετε οπωσδήποτε και αμέσως μόλις το επιτρέψουν οι συνθήκες κυκλοφορίας. Καλέστε ένα Επίσημο συνεργείο της μάρκας.

Σύστημα υποβοήθησης φρεναρίσματος έκτακτης ανάγκης με Ηλεκτρονικό καταναμητή φρένων

Πρόκειται για ένα σύστημα που συμπληρώνει τη δράση του συστήματος

ABS και βοηθάει στη μείωση της απόστασης ακινητοποίησης του οχήματος.

Αρχή λειτουργίας

Το σύστημα επιτρέπει την ανίχνευση μιας κατάστασης φρεναρίσματος έκτακτης ανάγκης. Σε αυτήν την περίπτωση, το σύστημα υποβοήθησης φρεναρίσματος αναπτύσσει αμέσως τη μέγιστη ισχύ του και μπορεί να ενεργοποιήσει τη ρύθμιση ABS.

Το φρενάρισμα με ABS διατηρείται όσο το πεντάλ του φρένου είναι πατημένο.

Ηλεκτρονικό σύστημα ελέγχου ευστάθειας (ESC) με έλεγχο υποστροφής και έλεγχο πρόσφυσης

Σύστημα ελέγχου ευστάθειας (ESC)

Το σύστημα αυτό βοηθάει στη διατήρηση του ελέγχου του αυτοκινήτου σε κρίσιμες καταστάσεις οδήγησης (αποφυγή ενός εμποδίου, απώλεια πρόσφυσης σε μια στροφή κλπ).

Αρχή λειτουργίας

Ένας αισθητήρας στο τιμόνι καθιστά δυνατό τον προσδιορισμό της πορείας οδήγησης που επιθυμεί ο οδηγός.

Η πραγματική πορεία του αυτοκινήτου μετράται από άλλους αισθητήρες, που είναι τοποθετημένοι στο αυτοκίνητο.

Το σύστημα συγκρίνει την εντολή του οδηγού με την πραγματική τροχιά του



ΣΥΣΤΗΜΑΤΑ ΔΙΟΡΘΩΣΗΣ ΚΑΙ ΥΠΟΒΟΗΘΗΣΗΣ ΟΔΙΚΗΣ ΣΥΜΠΕΡΙΦΟΡΑΣ

αυτοκινήτου και διορθώνει την τελειοταία, εάν χρειάζεται, ελέγχοντας την πέδηση συγκεκριμένων τροχών ή/και την ισχύ κινητήρα. Σε περίπτωση ενεργοποίησης του συστήματος, το ενδει-

κτικό  αναβοσβήνει στο καντράν.

Σφάλματα λειτουργίας

Εάν το σύστημα ανιχνεύσει ένα πρόβλημα λειτουργίας, εμφανίζεται το εν-

δεικτικό  and  στο καντράν και, ανάλογα με το αυτοκίνητο, το μήνυμα "Ελέγξτε το ESC" εμφανίζεται στο καντράν. Σε αυτήν την περίπτωση, το σύστημα ελέγχου ευστάθειας ESC με έλεγχο υποστροφής και έλεγχο πρόσφυσης απενεργοποιείται.

Συμβουλευθείτε ένα Επίσημο Συνεργείο της μάρκας.

Έλεγχος υποστροφής

Αυτό το σύστημα βελτιστοποιεί την ενέργεια του ESC σε περίπτωση έντονης υποστροφής (απώλεια πρόσφυσης του εμπρός άξονα).

Έλεγχος πρόσφυσης

Το σύστημα αυτό βοηθάει στον περιορισμό της ολίσθησης των κινητήριων τροχών και στη διατήρηση του ελέγχου του αυτοκινήτου κατά την εκκίνηση, την επιτάχυνση ή την επιβράδυνση σε ολισθηρούς δρόμους.

Αναστολή τηςESC

(ανάλογα με το μοντέλο του αυτοκινήτου)



Σε ορισμένες περιπτώσεις (κλειστός δρόμος ή κύκλωμα κ.λπ.), αυτές οι λειτουργίες μπορούν να απενεργοποιηθούν πατώντας παρατεταμένα τον διακόπτη **1**.

Το ενδεικτικό προειδοποίησης  και το μήνυμα "ESC ανενεργό" εμφανίζονται στο καντράν για να σας προειδοποιήσουν.

Μπορείτε να ενεργοποιήσετε ξανά αυτές τις λειτουργίες ανά πάσα στιγμή πατώντας στιγμιαία τον διακόπτη **1**.

Σημείωση: σύστημα επανενεργοποιείται αυτόματα όταν:

- όταν το αυτοκίνητο έχει ξεκινήσει ξανά,
- όταν αλλάξει η λειτουργία οδήγησης → **226**.

Εάν το ενδεικτικό δεν εμφανιστεί στο καντράν, αυτό επιβεβαιώνει ότι το σύστημα ενεργοποιήθηκε ξανά.



Η απενεργοποίηση του ESC θα κάνει τις λειτουργίες υποβοήθησης οδήγησης (Ενεργή πέδηση έκτακτης ανάγκης κ.λπ.) μη διαθέσιμες.

Απενεργοποίηση και ενεργοποίηση του ελέγχου πρόσφυσης

(ανάλογα με το μοντέλο του αυτοκινήτου)

ΣΥΣΤΗΜΑΤΑ ΔΙΟΡΘΩΣΗΣ ΚΑΙ ΥΠΟΒΟΗΘΗΣΗΣ ΟΔΙΚΗΣ ΣΥΜΠΕΡΙΦΟΡΑΣ



Κατά την εκκίνηση σε χιόνι, πάγο ή μαλακό έδαφος (λάσπη, άμμος, χαλίκι), το σύστημα ελέγχου πρόσφυσης μπορεί να απενεργοποιηθεί από την οθόνη πολυμέσων **2**.

Όταν το σύστημα είναι απενεργοποιημένο, το ενδεικτικό  εμφανίζεται στο καντράν.

Για περισσότερες πληροφορίες, ανατρέξτε στις οδηγίες χρήσης πολυμέσων.

Σημείωση: σύστημα επανεργοποιείται αυτόματα όταν:

- όταν ταχύτητα του αυτοκινήτου υπερβαίνει τα 50 χλμ./ώρα περίπου,
- όταν το αυτοκίνητο έχει ξεκινήσει ξανά.

Εάν το ενδεικτικό δεν εμφανιστεί στο καντράν, αυτό επιβεβαιώνει ότι το σύστημα ενεργοποιήθηκε ξανά.



Η απενεργοποίηση της λειτουργίας ελέγχου πρόσφυσης προκαλεί προσωρινή μη διαθεσιμότητα ορισμένων λειτουργιών υποβοήθησης οδήγησης (Ενεργή πέδηση έκτακτης ανάγκης, κ.λπ.).

νέχεια, τα φρένα ελευθερώνονται (το αυτοκίνητο κινείται ανάλογα με την κλίση)

Εάν το σύστημα ανιχνεύσει ένα πρόβλημα λειτουργίας, εμφανίζεται το εν-

δεικτικό  και ανάλογα με το αυτοκίνητο, το μήνυμα "Ελέγξτε το hill start assist" εμφανίζεται στο καντράν. Συμβουλευθείτε ένα Επίσημο Συνεργείο της μάρκας.

Σύστημα βοήθειας για την εκκίνηση σε έδαφος με κλίση

Ανάλογα με την κλίση του οδοστρώματος, το σύστημα αυτό διευκολύνει τον οδηγό στην εκκίνηση σε ανηφόρα. Εμποδίζει το αυτοκίνητο να κινηθεί προς τα πίσω, φρενάροντας αυτόματα, όταν ο οδηγός αφήνει το πεντάλ του φρένου για να πατήσει το πεντάλ γκαζιού.

Λειτουργία του συστήματος

Λειτουργεί μόνο όταν ο μοχλός ταχυτήτων βρίσκεται σε οποιαδήποτε θέση εκτός από τη νεκρά (εκτός από **N** ή **P** σε αυτόματο κιβώτιο ταχυτήτων) και το αυτοκίνητο είναι πλήρως σταματημένο (πεντάλ φρένου πατημένο).

Το σύστημα συγκρατεί το αυτοκίνητο για περίπου **2 δευτερόλεπτα**. Στη συ-

ΣΥΣΤΗΜΑΤΑ ΔΙΟΡΘΩΣΗΣ ΚΑΙ ΥΠΟΒΟΗΘΗΣΗΣ ΟΔΙΚΗΣ ΣΥΜΠΕΡΙΦΟΡΑΣ



Το σύστημα υποβοήθησης εκκίνησης σε ανηφόρα αδυνατεί να εμποδίσει τελείως την κύλιση

του αυτοκινήτου προς τα πίσω σε όλες τις περιπτώσεις (εδάφη με πολύ μεγάλη κλίση κλπ.).

Σε κάθε περίπτωση, ο οδηγός μπορεί να πατήσει το πεντάλ του φρένου εμποδίζοντας έτσι την κύλιση του αυτοκινήτου προς τα πίσω.

Το σύστημα υποβοήθησης για την εκκίνηση σε ανηφόρα δεν πρέπει να χρησιμοποιείται για παρατεταμένες στάσεις: χρησιμοποιήστε το πεντάλ φρένου.

Αυτή η λειτουργία δεν έχει σχεδιαστεί για να ακινητοποιεί το αυτοκίνητο μόνιμα.

Εάν είναι απαραίτητο, χρησιμοποιήστε το πεντάλ φρένου για να σταματήσετε το αυτοκίνητο.

Ο οδηγός πρέπει να παραμένει ιδιαίτερα προσεκτικός κατά την οδήγηση σε ολισθηρά ή με χαμηλή πρόσφυση εδάφη.

Κίνδυνος σοβαρού τραυματισμού.

Σύστημα ελέγχου της ταχύτητας σε κατηφόρα

(αυτοκίνητα εξοπλισμένα με το αυτόματο κιβώτιο ταχυτήτων)

Αυτή η λειτουργία επιτρέπει τον περιορισμό της ταχύτητας του αυτοκινήτου χωρίς πάτημα του πεντάλ φρένου (όταν οδηγείτε σε κατηφόρα με μεγάλη κλίση).

Όταν οδηγείτε προς τα εμπρός ή με την όπισθεν (θέση **D** ή **R**) και όταν το σύστημα ανιχνεύσει κλίση, μπορείτε να διατηρήσετε αυτόματα την ταχύτητα του αυτοκινήτου σας αφήνοντας το πεντάλ γκαζιού ή φρένου.

Ενεργοποίηση/απενεργοποίηση από την οθόνη πολυμέσων 2

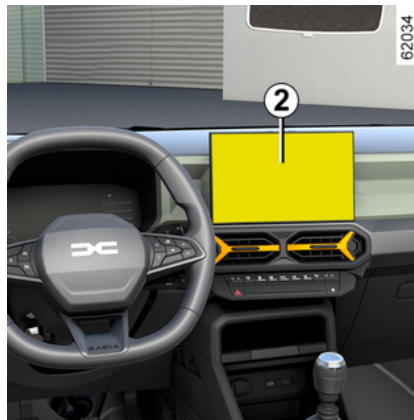

Ανάλογα με το αυτοκίνητο, με το διακόπτη ανάφλεξης ανοικτό, μπορείτε να ενεργοποιείτε/απενεργοποιείτε το σύστημα μέσω της οθόνης πολυμέσων 2. Για περαιτέρω πληροφορίες, ανατρέξτε στις οδηγίες χρήσης πολυμέσων.

Ενεργοποίηση/απενεργοποίηση με χρήση του πλήκτρου 3



– **Ενεργοποίηση:** πατήστε το κουμπί 3. Το ενδεικτικό προειδοποίησης



εμφανίζεται με λευκό χρώμα στο καντράν.

– **Απενεργοποίηση:** πατήστε ξανά



το κουμπί 3. Το ενδεικτικό σβήνει

ΣΥΣΤΗΜΑΤΑ ΔΙΟΡΘΩΣΗΣ ΚΑΙ ΥΠΟΒΟΗΘΗΣΗΣ ΟΔΙΚΗΣ ΣΥΜΠΕΡΙΦΟΡΑΣ

Η λειτουργία είναι έτοιμη να επέμβει μεταξύ περίπου 4 και 60 χλμ/ώρα μόλις το σύστημα ανιχνεύσει κλίση.

Σημείωση: εάν η ταχύτητα του αυτοκινήτου είναι μεγαλύτερη από περίπου 60 χλμ./ώρα, το σύστημα απενεργοποιείται και το ενδεικτικό προειδοποίησης

σας  εξαφανίζεται.



Αυτό το σύστημα δεν λειτουργεί όταν ο μοχλός ταχυτήτων βρίσκεται στη θέση

P για τα αυτοκίνητα που είναι εξοπλισμένα με αυτόματο κιβώτιο ταχυτήτων ή εάν το αυτοκίνητο κινείται σε επίπεδο έδαφος.

Λειτουργία

Η λειτουργία παρεμβαίνει όταν η ταχύτητα του αυτοκινήτου κυμαίνεται **μετάξυ περίπου 4 και 30 χλμ./ώρα:**

- το ενδεικτικό προειδοποίησης  εμφανίζεται με πράσινο χρώμα στο κατράν,
- αφήστε το πεντάλ γκαζιού ή πατήστε το πεντάλ του φρένου για να διατηρήσετε την ταχύτητα που εμφανίζεται στο κατράν.

Σημείωση: κατά την ενεργοποίηση του συστήματος ελέγχου ταχύτητας σε κατηφόρα, η ταχύτητα του αυτοκινήτου μπορεί να αυξηθεί χρησιμοποιώντας το πεντάλ γκαζιού ή να μειωθεί χρησιμοποιώντας το πεντάλ του φρένου.

Η λειτουργία δεν παρεμβαίνει όταν η ταχύτητα του αυτοκινήτου κυμαίνεται **μετάξυ περίπου 30 και 60 χλμ./ώρα):**

– το ενδεικτικό προειδοποίησης  εμφανίζεται με γκρι χρώμα στο κατράν. Η ταχύτητα κίνησης στην κατηφόρα δεν ρυθμίζεται όταν αφήνετε το πεντάλ γκαζιού ή πατάτε το πεντάλ φρένου.



Σε περίπτωση βλάβης του ελέγχου ταχύτητας σε κατηφόρα, χρησιμοποιήστε το πεντάλ του φρένου για να σταματήσετε το αυτοκίνητο.

Ο οδηγός πρέπει να παραμένει ιδιαίτερα προσεκτικός κατά την οδήγηση σε ολισθηρά ή με χαμηλή πρόσφυση εδάφη.

Κίνδυνος σοβαρού τραυματισμού.

Πέδηση πολλαπλών συγκρούσεων

Η πέδηση πολλαπλών συγκρούσεων μειώνει τον κίνδυνο πρόσθετης σύγκρουσης μετά από ατύχημα, ακινητοποιώντας προσωρινά το όχημά σας.

Αρχή λειτουργίας

Εάν το σύστημα airbag ανιχνεύσει σύγκρουση, ενεργοποιούνται οι προεντατήρες ή οι airbags → **84** και η λειτουργία "Πέδησης πολλαπλών συγκρούσεων" ενεργοποιεί τον Ηλεκτρονικό Έλεγχο Ευστάθειας (ESC) για να φρενάρει το αυτοκίνητο

Η πέδηση πολλαπλών συγκρούσεων απενεργοποιείται κατά τη λειτουργία εάν:

– ο οδηγός πιέζει σταθερά το πεντάλ γκαζιού.

ή/και

– η δύναμη πέδησης που παράγεται από τον οδηγό που πιέζει το ποδόπληκτρο πέδησης είναι μεγαλύτερη από τη δύναμη που παράγεται από την αυτόματη πέδηση που ενεργοποιείται από τη λειτουργία.

Σημείωση: η πέδηση πολλαπλών συγκρούσεων απαιτεί τη σωστή λειτουργία του συστήματος πέδησης του οχήματός σας.

ΣΥΣΤΗΜΑΤΑ ΔΙΟΡΘΩΣΗΣ ΚΑΙ ΥΠΟΒΟΗΘΗΣΗΣ ΟΔΙΚΗΣ ΣΥΜΠΕΡΙΦΟΡΑΣ

Σφάλματα λειτουργίας

Όταν το σύστημα ανιχνεύσει ένα πρόβλημα λειτουργίας, το μήνυμα "Ελέγξτε Post-collision" και το ενδεικτικό



εμφανίζονται στο καντράν.

Σε αυτήν την περίπτωση, η λειτουργία απενεργοποιείται. Συμβουλευθείτε ένα Επίσημο Συνεργείο της μάρκας.

ΜΕΤΑΔΟΣΗ ΚΙΝΗΣΗΣ: ΤΕΤΡΑΚΙΝΗΣΗ (4WD)

3

i Πρέπει να γνωρίζετε ότι η οδήγηση ενός αυτοκινήτου εκτός δρόμου δεν μοιάζει κατά κανένα τρόπο με την οδήγηση σε δρόμο. Για να αξιοποιήσετε τις δυνατότητες του αυτοκινήτου σας εκτός δρόμου, προτείνεται να παρακολουθήσετε ειδική εκπαίδευση οδήγησης αυτοκινήτου 4x4. Η ασφάλειά σας και η ασφάλεια των επιβατών εξαρτώνται από εσάς, από τις γνώσεις σας και από το πόσο προσέχετε κατά την οδήγηση εκτός δρόμου.

i Εάν οδηγείτε σε χιόνι, άμμο ή/και λάσπη, πλύνετε το αυτοκίνητό σας, ειδικά τους θόλους των τροχών και το κάτω μέρος του αυτοκινήτου (πίσω κάτω μέρος του κινητήρα). Αυτό είναι απαραίτητο για να αποφευχθεί οποιαδήποτε συσσώρευση άμμου, λάσπης κ.λπ.

Επιλογέας λειτουργίας οδήγησης



Ανάλογα με τον τύπο του δρόμου ή της διαδρομής που ακολουθείτε και τις εξωτερικές συνθήκες, μπορείτε να επιλέξετε ανάμεσα σε πέντε λειτουργίες οδήγησης:

- Λειτουργία **"ECO"** (προεπιλεγμένη λειτουργία κάθε φορά που εκκινείται το αυτοκίνητο, όταν επιλέγεται),
- Λειτουργία **"AUTO "** (προεπιλεγμένη λειτουργία κάθε φορά που ξεκινά το αυτοκίνητο, ανάλογα με το αυτοκίνητο),
- Λειτουργία **"SNOW"**,
- Λειτουργία **"MUD-SAND"**,
- Λειτουργία **"OFF-ROAD"**.

Όλες οι λειτουργίες είναι προκαθορισμένες. Κάθε μία από αυτές τις λει-

τουργίες χαρακτηρίζεται από συγκεκριμένες ρυθμίσεις για:

- δύναμη τιμονιού,
- ηλεκτρονικός έλεγχος ευστάθειας (**ESC** και έλεγχος πρόσφυσης),
- ευαισθησία του πεντάλ επιτάχυνσης και απόκριση του κινητήρα,
- η ροπή του κινητήρα κατανέμεται μεταξύ του μπροστινού και του πίσω άξονα.

Περιστρέψτε τον επιλογέα **2** για να επιλέξετε τη λειτουργία που ταιριάζει καλύτερα στις συνθήκες οδήγησης και δρόμου.

Η επιλεγμένη λειτουργία εμφανίζεται στο ταμπλό οργάνων **1**.

ΜΕΤΑΔΟΣΗ ΚΙΝΗΣΗΣ: ΤΕΤΡΑΚΙΝΗΣΗ (4WD)

i Εξαιρετικές περιπτώσεις

Ανάλογα με την επιλεγμένη λειτουργία και τις συνθήκες πρόσφυσης που επικρατούν, η παρέμβαση **ESC** μπορεί να μειώσει την ισχύ του κινητήρα για να περιορίσει την ολίσθηση των κινητήριων τροχών.

Σε ορισμένες καταστάσεις εκτός δρόμου, είναι δυνατό να απενεργοποιηθεί η λειτουργία **ESC** έτσι ώστε να υπάρχει μη αυτόματη διαχείριση της ολίσθησης των τροχών και της πρόσφυσης του αυτοκινήτου.

Λειτουργία "ECO"

Χρησιμοποιώντας τη λειτουργία **"ECO"** βελτιστοποιείται η κατανάλωση καυσίμου.

Δρα σε ορισμένα από τα συστήματα του αυτοκινήτου που καταναλώνουν ενέργεια (κλιματισμός κ.λπ.) και στις επιδόσεις του οχήματος (επιτάχυνση, ρυθμιστής ταχύτητας, επιβράδυνση κ.λπ.)

Χρησιμοποιήστε αυτή τη λειτουργία σε ασφαλτοστρωμένους δρόμους.



Για να ενεργοποιήσετε αυτή τη λειτουργία, γυρίστε τον επιλογέα **2** στη θέση **"ECO"** **3**: ανάβει η ένδειξη στον επιλο-

γέα και το ενδεικτικό **"Eco"** εμφανίζεται στο καντράν **1** για επιβεβαίωση ότι είναι ενεργοποιημένο.

Η λειτουργία **"ECO"** κατανέμει αυτόματα τη ροπή κινητήρα μεταξύ των εμπρός και πίσω αξόνων, ανάλογα με το κράτημα του οδοστρώματος και την ταχύτητα του αυτοκινήτου.

Σημείωση: κατά την οδήγηση (π.χ. κατά την προσπέραση), είναι δυνατόν να ανακτήσετε προσωρινά τις βέλτιστες δυνατότητες επιτάχυνσης του κινητήρα. Για αυτόν τον λόγο, πατήστε απότομα και ως το τέρμα το πεντάλ του γκαζιού. Η λειτουργία **"ECO"** επανενερ-

γοποιείται όταν αφήνετε το πεντάλ του γκαζιού.

Για να αλλάξετε λειτουργίες, γυρίστε τον επιλογέα **2** σε διαφορετική θέση. Η

ενδεικτική λυχνία **"Eco"** σβήνει από το ταμπλό οργάνων **1** για να επιβεβαιώσει την απενεργοποίηση και εμφανίζεται η νέα ενεργοποίηση.

Λειτουργία "AUTO"

Η λειτουργία **"AUTO"** είναι η προεπιλεγμένη λειτουργία που χρησιμοποιείται στον δρόμο.

Πρόκειται για μια ευέλικτη λειτουργία που καλύπτει την πλειονότητα των χρήσεων που προορίζονται για τις συνήθεις οδικές συνθήκες.

Η ροπή κατανέμεται αυτόματα μεταξύ των αξόνων ανάλογα με την κατάσταση του δρόμου και την ταχύτητα.

Χρησιμοποιήστε αυτή τη λειτουργία σε ασφαλτοστρωμένους δρόμους ή κατά τη ρυμούλκηση (ρυμουλκούμενο, τροχόσπιτο κ.λπ.).

3

ΜΕΤΑΔΟΣΗ ΚΙΝΗΣΗΣ: ΤΕΤΡΑΚΙΝΗΣΗ (4WD)



74871

3

Για να ενεργοποιήσετε αυτή τη λειτουργία, γυρίστε τον επιλογέα **2** στη θέση **"AUTO"** **4**: ανάβει η ένδειξη στον επιλογέα και το ενδεικτικό **"AUTO"** εμφανίζεται στο ταμπλό **1** για επιβεβαίωση ότι είναι ενεργοποιημένο.

Η λειτουργία **"AUTO"** κατανέμει αυτόματα τη ροπή κινητήρα μεταξύ των εμπρός και πίσω αξόνων, ανάλογα με το κράτημα του οδοστρώματος και την ταχύτητα του αυτοκινήτου.

Αυτή η λειτουργία βελτιστοποιεί την οδική συμπεριφορά.

Για να αλλάξετε λειτουργίες, γυρίστε τον επιλογέα **2** σε διαφορετική θέση. Το **"AUTO"** εξαφανίζεται από το καντράν **1** για να επιβεβαιώσει την απε-

νεργοποίηση και εμφανίζεται η νέα ενεργοποιημένη λειτουργία.

Λειτουργία "SNOW"

Η λειτουργία **"SNOW"** σας επιτρέπει να βελτιστοποιήσετε τον ηλεκτρονικό έλεγχο ευστάθειας του αυτοκινήτου σας σε ολισθηρούς δρόμους (χιόνι, πάγος κ.λπ.).

Ενεργοποιούνται το σύστημα ελέγχου ευστάθειας **ESC** και οι παρεμβάσεις του συστήματος ελέγχου πρόσφυσης και το τιμόνι γίνεται πιο σφιχτό.

Χρησιμοποιήστε αυτή τη λειτουργία σε ασφαλτοστρωμένους και ολισθηρούς δρόμους.

Σημείωση: η χρήση της λειτουργίας **"SNOW"** δεν είναι κατάλληλη σε ορισμένες καταστάσεις οδήγησης (σε μαλακό έδαφος, βαθύ χιόνι, λάσπη, άμμο κ.λπ.).



74872

Για να ενεργοποιήσετε αυτήν τη λειτουργία, γυρίστε τον επιλογέα **2** στη θέση **"SNOW"** **5**: η λυχνία στον επιλογέα ανάβει.

Το ενδεικτικό **"SNOW"** εμφανίζεται στο καντράν **1** για να επιβεβαιώσει την ενεργοποίηση.

Η λειτουργία **"SNOW"** κατανέμει αυτόματα τη ροπή κινητήρα μεταξύ των εμπρός και πίσω αξόνων, ανάλογα με το κράτημα του οδοστρώματος και την ταχύτητα του αυτοκινήτου.

Για να αλλάξετε λειτουργίες, γυρίστε τον επιλογέα **2** σε διαφορετική θέση. Το **"SNOW"** εξαφανίζεται από το καντράν **1** για να επιβεβαιώσει την απενεργοποίηση και εμφανίζεται η νέα ενεργοποιημένη λειτουργία.

ΜΕΤΑΔΟΣΗ ΚΙΝΗΣΗΣ: ΤΕΤΡΑΚΙΝΗΣΗ (4WD)

Λειτουργία "MUD-SAND"

Η λειτουργία "MUD-SAND" σας επιτρέπει να προχωρήσετε σε μαλακό έδαφος σε συνθήκες μειωμένης πρόσφυσης (άμμος, λάσπη, βαθύ χιόνι κ.λπ.).

Η λειτουργία "έλεγχος πρόσφυσης" είναι προσαρμοσμένη για να διατηρείται η ταχύτητα του κινητήρα υπό τον έλεγχό σας και για να σας βοηθά να μετακινήτε το όχημά σας προς τα εμπρός, "σκάβοντας" το έδαφος για να βρείτε επιφάνεια με μεγαλύτερη πρόσφυση.

Χρησιμοποιήστε αυτή τη λειτουργία μόνο εκτός ασφαλτοστρωμένων δρόμων και σε μαλακό έδαφος.

Σημείωση: σε αυτήν τη λειτουργία, στις εκδόσεις HybridG 4x4 ο πίσω ηλεκτροκινητήρας θα σταματήσει να λειτουργεί πέρα από τα περίπου 70 χλμ/ώρα. Το σύστημα θα μεταβεί αυτόματα σε λειτουργία κίνησης στους δύο τροχούς.



Για να ενεργοποιήσετε αυτή τη λειτουργία, γυρίστε τον επιλογέα **2** στη θέση "MUD-SAND" **6**: ανάβει η ενσωματωμένη στον επιλογέα λυχνία και η ενδεικτική λυχνία προειδοποίησης "MUD-SAND" εμφανίζεται στο καντράν **1** για να επιβεβαιώσει την ενεργοποίηση.

Η λειτουργία "MUD-SAND" κατανέμει τη ροπή του κινητήρα μεταξύ των εμπρός και πίσω τροχών σε όλες τις συνθήκες πρόσφυσης, σε ορισμένες συνθήκες ταχύτητας.

Για να αλλάξετε λειτουργίες, γυρίστε τον επιλογέα **2** σε διαφορετική θέση. Το "MUD-SAND" εξαφανίζεται από το καντράν **1** για να επιβεβαιώσει την απενεργοποίηση και εμφανίζεται η νέα ενεργοποιημένη λειτουργία.

Λειτουργία "OFF-ROAD" (LOCK)

Η χρήση της λειτουργίας "OFF-ROAD" μεγιστοποιεί την απόδοση του αυτοκινήτου σας σε καταστάσεις εκτός δρόμου (κατεστραμμένοι δρόμοι, δύσκολες διασταυρώσεις, απότομες ανηφόρες και κατηφόρες κ.λπ.).

Χρησιμοποιήστε αυτή τη λειτουργία μόνο όταν βρίσκεστε εκτός οδοστρώματος και σε δύσβατα εδάφη.

Σημείωση: σε αυτήν τη λειτουργία, στις εκδόσεις HybridG 4x4 ο πίσω ηλεκτροκινητήρας θα σταματήσει να λειτουργεί πέρα από τα περίπου 70 χλμ/ώρα. Το σύστημα θα μεταβεί αυτόματα σε λειτουργία κίνησης στους δύο τροχούς.



ΜΕΤΑΔΟΣΗ ΚΙΝΗΣΗΣ: ΤΕΤΡΑΚΙΝΗΣΗ (4WD)

Για να ενεργοποιήσετε αυτήν τη λειτουργία, γυρίστε τον επιλογέα **2** στη θέση **"OFF-ROAD"** **7**: ανάβει η ενσωματωμένη στον επιλογέα λυχνία και η ένδειξη **"OFF-ROAD"** και η πορτοκαλί

3 προειδοποίηση **4x4 LOCK** εμφανίζεται στο καντράν **1** για επιβεβαίωση της ενεργοποίησης.

Η λειτουργία **"OFF-ROAD"** κατανέμει τη ροπή του κινητήρα μεταξύ των εμπρός και πίσω τροχών σε όλες τις συνθήκες πρόσφυσης, σε ορισμένες συνθήκες ταχύτητας.

Για να αλλάξετε λειτουργίες, γυρίστε τον επιλογέα **2** σε διαφορετική θέση. Η ένδειξη **"OFF-ROAD"** και το ενδεικτικό

προειδοποίησης **4x4 LOCK** εξαφανίζονται από το καντράν **1** για να επιβεβαιώσει την απενεργοποίηση και εμφανίζεται η νέα ενεργοποιημένη λειτουργία.



Οι λειτουργίες Ενεργό σύστημα πέδησης έκτακτης ανάγκης και Προσαρμοζόμενος ρυθμιστής ταχύτητας Stop and Go δεν ενεργοποιούνται στις λειτουργίες "SNOW" και "MUD-SAND" → **251** → **278**.

Ιδιαιτερότητες της τετρακίνησης

Εάν το σύστημα ανιχνεύσει διαφορά μεγέθους μεταξύ των μπροστινών και των πίσω τροχών (π.χ. μειωμένη διάγκωση, σημαντική φθορά σε έναν άξονα κ.λπ.), το σύστημα "κίνηση στους 4 τροχούς" μεταβαίνει αυτόματα στη λειτουργία "κίνηση στους 2 τροχούς": το

ενδεικτικό προειδοποίησης **4x2** εμφανίζεται στο καντράν **1** συνοδευόμενο από το μήνυμα "4κίνηση μη διαθέσιμη" και, ανάλογα με το αυτοκίνητο, το μήνυμα "4κίνηση μη διαθέσιμη ακατάλληλα λάστιχα".

Σημείωση: το πρόβλημα μπορεί να επιλυθεί με την αντικατάσταση των ελαστικών. Χρησιμοποιείτε πάντοτε τέσσερα ίδια ελαστικά (ίδιας μάρκας, ίδιας δομής...) και παρόμοιοι δείκτη φθοράς.

Ανάλογα με το αυτοκίνητο, σε περίπτωση υπερβολικής καταπόνησης που οδηγεί σε μη φυσιολογική υπερθέρμανση του συστήματος:

- το ενδεικτικό προειδοποίησης **4x2** εμφανίζεται στο καντράν **1** συνοδευόμενο από το μήνυμα "Υπερθέρμανση 4WD (ή 4x4)",
- εάν οι τροχοί εξακολουθούν να περιστρέφονται, το σύστημα μεταβαίνει αυτόματα σε λειτουργία "2 τροχών" για

την προστασία των μηχανικών εξαρτημάτων.

Σε αυτή την περίπτωση, σταματήστε το συντομότερο δυνατό για να αφήσετε το σύστημα να κρυώσει. Αυτή η ψύξη μπορεί να διαρκέσει αρκετά λεπτά.

Όταν το σύστημα 4x4 είναι και πάλι λειτουργικό, η προειδοποιητική λυχνία

4x2 θα σβήσει και η προειδοποιητική

λυχνία **4x4 LOCK** θα εμφανιστεί και πάλι στο καντράν.

Αντιμπλοκάρισμα φρένων στη λειτουργία "OFF-ROAD"

Όταν η λειτουργία **"OFF-ROAD"** είναι ενεργοποιημένη, το ABS μεταβαίνει αυτόματα σε ρύθμιση εκτός δρόμου. Σε αυτή την περίπτωση, οι τροχοί μπορεί να μπλοκάρουν κατά διαστήματα για να επιτευχθεί καλύτερη πρόσφυση και να χρησιμοποιηθεί το υλικό της επιφάνειας για να μειωθούν οι αποστάσεις πέδησης σε μαλακό έδαφος.

Όταν η λειτουργία **"OFF-ROAD"** είναι ενεργοποιημένη:

- η δυνατότητα ελιγμών του αυτοκινήτου είναι περιορισμένη κατά το φρενάρισμα. Κατά συνέπεια, αυτός ο τρόπος λειτουργίας δεν συνιστάται υπό συνθήκες πολύ χαμηλής πρόσφυσης (π.χ. πάγο),

ΜΕΤΑΔΟΣΗ ΚΙΝΗΣΗΣ: ΤΕΤΡΑΚΙΝΗΣΗ (4WD)

– ανάλογα με το αυτοκίνητο, μπορεί να ακούσετε θόρυβο. Αυτό είναι φυσιολογικό και δεν αποτελεί πρόβλημα λειτουργίας

Σύστημα ελέγχου ευστάθειας (ESC) και έλεγχος πρόσφυσης κατά την οδήγηση εκτός δρόμου

Αυτή η λειτουργία δρα στη ροπή του κινητήρα και φρενάρει τους τροχούς που ολισθαίνουν. Επιτρέπει τη μετάδοση της ροπής του κινητήρα στους τροχούς με τη μεγαλύτερη πρόσφυση. Αυτό είναι ιδιαίτερα χρήσιμο σε περίπτωση απώλειας πρόσφυσης ενός τροχού από κάθε άξονα.

Το σύστημα αντιολίσθησης προσαρμόζεται στην επιλεγμένη λειτουργία.

Όλες οι λειτουργίες **ESC** θα επανενεργοποιηθούν αυτόματα όταν η ταχύτητα του αυτοκινήτου υπερβεί τα περίπου 50 km/h ή μετά την επανεκκίνηση του κινητήρα ή με το πάτημα του πλήκτρου "**ESC**" ξανά ➔ 219.

Σημείωση: το σύστημα ελέγχου πρόσφυσης επανενεργοποιείται μόνο μετά την επανεκκίνηση του κινητήρα ή με το πάτημα του πλήκτρου "**ESC**".

Σφάλματα λειτουργίας

Όταν το σύστημα ανιχνεύσει μια δυσλειτουργία, το σύστημα μεταβαίνει αυ-

τόματα σε λειτουργία "οδήγησης 2 τροχών" και τα ενδεικτικά προειδοποίησης

4X2,



και το μήνυμα "Ελέγξτε τετρακίνηση (4WD)" εμφανίζονται στο καντράν.

Οδηγήστε με μέτρια ταχύτητα για να μεταβείτε το συντομότερο σε ένα Επίσημο συνεργείο της μάρκας.

ΜΕΤΑΔΟΣΗ ΚΙΝΗΣΗΣ: ΤΕΤΡΑΚΙΝΗΣΗ (4WD)

Προειδοποιήσεις



Σύστημα κίνησης 4 τροχών

- Ανεξάρτητα από τον επιλεγμένο τρόπο λειτουργίας, μην εκκινήσετε τον κινητήρα εάν και οι τέσσερις τροχοί δεν είναι στο έδαφος.
- Μην περιστρέφετε τον επιλογέα λειτουργίας όταν στρίβετε, όταν κάνετε όπισθεν ή αν οι τροχοί περιστρέφονται υπερβολικά.
- Οι τρόποι λειτουργίας "**MUD-SAND**" και "**OFF-ROAD**" προορίζονται αποκλειστικά για οδήγηση **εκτός δρόμου**. Η χρήση αυτών των λειτουργιών σε οποιοσδήποτε άλλες συνθήκες μπορεί να επηρεάσει αρνητικά την ευελιξία του οχήματος και να προκαλέσει ζημιά σε ορισμένα μηχανικά εξαρτήματα.
- Βεβαιώνετε πάντα ότι και στους τέσσερις τροχούς έχουν τοποθετηθεί ελαστικά με πανομοιότυπες προδιαγραφές (μάρκα, μέγεθος, δομή, φθορά κ.λπ.). Η τοποθέτηση ελαστικών διαφορετικών μεγεθών στους μπροστινούς και τους πίσω τροχούς ή/και στους αριστερούς και τους δεξιούς τροχούς μπορεί να έχει σοβαρές συνέπειες για τα ελαστικά και τα **μηχανικά εξαρτήματα κίνησης** (κιβώτιο ταχυτήτων, ενδιάμεσο κιβώτιο τετρακίνησης, **κομπλέκ 4x4**, πίσω διαφορικό κ.λπ.).

ΠΡΟΣΘΕΤΕΣ ΛΕΙΤΟΥΡΓΙΕΣ ΥΠΟΒΟΗΘΗΣΗΣ ΟΔΗΓΗΣΗΣ

My Safety

Η λειτουργία "My Safety" μπορεί να χρησιμοποιηθεί για την ταυτόχρονη απενεργοποίηση ή ενεργοποίηση ενός συνόλου λειτουργιών υποβοήθησης οδήγησης.

Ανάλογα με το αυτοκίνητο, μπορείτε να ρυθμίσετε τη λειτουργία "My Safety" από την οθόνη πολυμέσων ή από το καντράν, επιλέγοντας τις λειτουργίες υποβοήθησης οδήγησης που θα απενεργοποιηθούν ομαδικά.

Λειτουργία



Λειτουργία "ALL ON "

Ανάλογα με το αυτοκίνητο, αυτή η λειτουργία περιλαμβάνει τις ακόλουθες λειτουργίες υποβοήθησης οδήγησης:

- προειδοποίηση υπέρβασης ταχύτητας → **265**,
- αποτροπή εξόδου από τη λωρίδα → **234**,
- προειδοποίηση εγρήγορσης οδηγού → **258**,
- προειδοποίηση απόσπασης της προσοχής του οδηγού → **260**,
- προειδοποίηση κόπωσης οδηγού → **263**,
- ειδοποίηση τυφλού σημείου → **241**.

Όταν ενεργοποιείται η λειτουργία "ALL ON": το ενδεικτικό στο κουμπί **1** ανάβει και το μήνυμα "My Safety All ON επιλεγμένο" εμφανίζεται στο καντράν προς επιβεβαίωση. Τα βοηθήματα οδήγησης που είναι διαθέσιμα στη λειτουργία είναι ενεργοποιημένα.

λειτουργία "Perso "

Αυτός ο τρόπος λειτουργίας μπορεί να χρησιμοποιηθεί **για απενεργοποίηση ή εκ νέου ενεργοποίηση** ορισμένων λειτουργιών υποβοήθησης οδήγησης που είναι διαθέσιμες στον τρόπο λειτουργίας "ALL ON" ο οποίος έχει διαμορφωθεί προηγουμένως μέσω των ρυθμίσεων "My Safety Perso".

Με ανοικτό διακόπτη κινητήρα, **πατήστε** το κουμπί **1** δύο φορές διαδοχικά για να ενεργοποιήσετε τη λειτουργία "Perso".

Στο πρώτο πάτημα, στο καντράν εμφανίζεται το μήνυμα "Πατήστε ξανά για My Safety Perso". Με το δεύτερο πάτημα, η ενδεικτική λυχνία στο κουμπί **1** σβήνει. "Perso" είναι ενεργοποιημένο. Το μήνυμα "My Safety Perso επιλεγμένο" εμφανίζεται στο καντράν.

Για να επιστρέψετε στον τρόπο λειτουργίας "ALL ON", **πατήστε μία φορά** το κουμπί **1**. Η ενδεικτική λυχνία στο κουμπί **1** ανάβει.



Ανάλογα με το αυτοκίνητο και το χρονικό διάστημα από την τελευταία φορά

που σταμάτησε ο κινητήρας, ενεργοποιείται η λειτουργία "ALL ON":

– όταν το αυτοκίνητο έχει ξεκλειδωθεί,

ή

– με το άνοιγμα μιας πόρτας,

ή

– όταν ο κινητήρας εκκινείται ξανά.

ΠΡΟΣΘΕΤΕΣ ΛΕΙΤΟΥΡΓΙΕΣ ΥΠΟΒΟΗΘΗΣΗΣ ΟΔΗΓΗΣΗΣ

Διαμόρφωση του My Safety Perso



Για λόγους ασφαλείας, κάνετε αυτούς τους χειρισμούς με το όχημα σταματημένο.



Οι ρυθμίσεις "My Safety Perso" που αποθηκεύονται για τη λειτουργία "Perso", αποθηκεύονται κάθε φορά που ο κινητήρας είναι ή όταν οι πόρτες είναι κλειδωμένες.

Διαμόρφωση από την οθόνη πολυμέσων 2

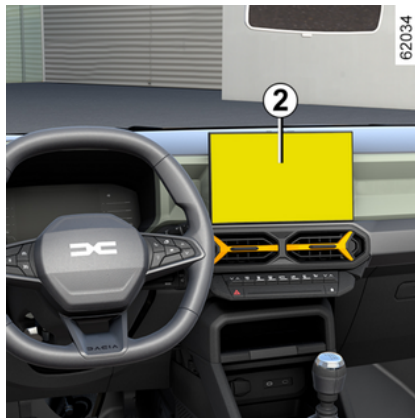

Συμβουλευθείτε τις οδηγίες χρήσης του συστήματος πολυμέσων για πληροφορίες σχετικά με την πρόσβαση στις ρυθμίσεις.

Αποτροπή εξόδου από τη λωρίδα



Με βάση τις πληροφορίες της κάμερας 1, η λειτουργία ενεργοποιεί διορθωτική ενέργεια στο σύστημα διεύθυνσης του αυτοκινήτου σε περίπτωση παραβίασης μιας συνεχούς ή διακεκομμένης γραμμής ή όταν το αυτοκίνητο πλησιάζει στην άκρη του δρόμου (διαχωριστική νησίδα, προστατευτικό κιγκλίδωμα, πεζοδρόμιο, ανάχωμα κ.λπ.) χωρίς να ενεργοποιούνται τα φλας.

Ανάλογα με τη ρύθμιση, σε περίπτωση διέλευσης μιας διακεκομμένης γραμμής χωρίς ενεργοποίηση των φλας, η λειτουργία:

– προειδοποιεί τον οδηγό χωρίς διορθωτικές ενέργειες στο τιμόνι,

ΠΡΟΣΘΕΤΕΣ ΛΕΙΤΟΥΡΓΙΕΣ ΥΠΟΒΟΗΘΗΣΗΣ ΟΔΗΓΗΣΗΣ

ή

– εκτελεί διορθωτική δράση στο σύστημα διεύθυνσης.



Μπορείτε να ξαναπάρτε τον έλεγχο του αυτοκινήτου ανά πάσα στιγμή χρησιμοποιώντας το τιμόνι.

Θέση της κάμερας 1

Βεβαιωθείτε ότι το παρμπρίζ δεν καλύπτεται (από ακαθαρσίες, λάσπη, χιόνι, συμπύκνωση κ.λπ.).



Αυτή η λειτουργία είναι συμπληρωματικό βοήθημα στην οδήγηση. Αυτή η λειτουργία σε καμία περίπτωση δεν υποκαθιστά τη δεούσα προσοχή και υπευθυνότητα του οδηγού ο οποίος οφείλει να έχει πάντα τον έλεγχο του οχήματος.

Ενεργοποίηση/απενεργοποίηση



Ανάλογα με το όχημα, ανάλογα με το χρονικό διάστημα που ακολούθησε την τελευταία φορά που σταμάτησε ο κινητήρας, η λειτουργία επανενεργοποιείται:

– όταν το αυτοκίνητο έχει ξεκλειδωθεί,

ή

– με το άνοιγμα μιας πόρτας,

ή

– όταν ο κινητήρας εκκινείται ξανά.

Ενεργοποίηση, απενεργοποίηση του συστήματος από την οθόνη πολυμέσων 2



Για περαιτέρω πληροφορίες, ανατρέξτε στις οδηγίες χρήσης πολυμέσων.

Ενεργοποίηση και απενεργοποίηση του συστήματος με τη χρήση του διακόπτη 3 My Safety

3

ΠΡΟΣΘΕΤΕΣ ΛΕΙΤΟΥΡΓΙΕΣ ΥΠΟΒΟΗΘΗΣΗΣ ΟΔΗΓΗΣΗΣ



Η λειτουργία μπορεί να απενεργοποιηθεί ή να ενεργοποιηθεί με χρήση στον τρόπο λειτουργίας "Perso" στη λειτουργία "My Safety" → 233. Εάν η λειτουργία έχει προηγουμένως απενεργοποιηθεί από τη λειτουργία "Perso":

– Για να απενεργοποιήσετε τη λειτουργία, εάν έχει προηγουμένως απενεργοποιηθεί από την λειτουργία "Perso" της λειτουργίας "My Safety" → 233, πατήστε τον διακόπτη δύο φορές **3**. Το ενδεικτικό προειδοποίησης



εμφανίζεται με κίτρινο χρώμα στο καντράν.

– Για να επανενεργοποιήσετε τη λειτουργία, πατήστε τον διακόπτη

3 μία φορά. Το ενδεικτικό  εμφανίζεται στο καντράν.

Λειτουργία



Όταν η λειτουργία είναι ενεργοποιημένη, η προειδοποιητική λυχνία  και οι αριστερές και δεξιές ενδεικτικές γραμμές **4** εμφανίζονται με γκρι χρώμα στο ταμπλό οργάνων.

Η λειτουργία είναι έτοιμη να προειδοποιήσει ή να λειτουργήσει όταν η ταχύτητα του αυτοκινήτου κυμαίνεται μεταξύ περίπου 65 χλμ./ώρα και 170 χλμ./ώρα και το ενδεικτικό προειδοποίησης

 και οι ενδείξεις δεξιάς ή

αριστεράς γραμμής **4** εμφανίζονται με λευκό χρώμα στο καντράν.

Η λειτουργία παρεμβαίνει εάν το αυτοκίνητο:

- πλησιάζει μια άκρη του δρόμου χωρίς την ενεργοποίηση των φλας,
- διασχίζει μια συνεχή γραμμή χωρίς την ενεργοποίηση των φλας,
- περνά μια διακεκομμένη γραμμή χωρίς την ενεργοποίηση των φλας, εάν έχει επιλεγεί η ρύθμιση "Λειτουργία σε διακεκομμένη γραμμή".

Σε αυτές τις περιπτώσεις:

- η λειτουργία επενεργεί στο σύστημα διεύθυνσης του αυτοκινήτου για να διορθώσει την πορεία του,

και

- το ενδεικτικό προειδοποίησης  εμφανίζεται με κίτρινο χρώμα και το ενδεικτικό **4** στο πλάι της γραμμής που παραβιάστηκε εμφανίζεται στο καντράν με κίτρινο χρώμα.

Εάν η διορθωτική ενέργεια στο σύστημα διεύθυνσης δεν επαρκεί, στο καντράν εμφανίζονται η προειδοποιητική

ένδειξη  με κόκκινο χρώμα και το ενδεικτικό **4** στο πλάι της γραμμής που παραβιάστηκε αλλάζει σε κόκκινο χρώμα στο καντράν. Αυτό συνοδεύεται από μια δόνηση στο τιμόνι.

ΠΡΟΣΘΕΤΕΣ ΛΕΙΤΟΥΡΓΙΕΣ ΥΠΟΒΟΗΘΗΣΗΣ ΟΔΗΓΗΣΗΣ

Εάν η επιλογή "Παρέμβαση για διακεκομμένη γραμμή" δεν έχει επιλεγεί, η λειτουργία ενεργοποιεί τον συναγερμό εάν το αυτοκίνητο διασχίσει μια διακεκομμένη γραμμή χωρίς να ενεργοποιηθούν τα φλας και δεν υπάρχει άκρη του δρόμου αρκετά κοντά στη γραμμή.

Σε αυτήν την περίπτωση, η λειτουργία προειδοποιεί τον οδηγό:

– από κραδασμό του τιμονιού, και

– το ενδεικτικό προειδοποίησης  εμφανίζεται με κόκκινο χρώμα και το ενδεικτικό 4 στο πλάι της γραμμής που παραβιάστηκε αλλάζει σε κόκκινο χρώμα στο καντράν.

Σημείωση: Στις στροφές, η λειτουργία επιτρέπει ελαφρύ κόψιμο της στροφής.

Ιδιαίτερη περίπτωση

προειδοποίηση "**Διατηρήστε τον έλεγχο**"

– Εάν το σύστημα λειτουργεί και δεν ανιχνεύει πλέον κάποια δραστηριότητα του οδηγού στο τιμόνι, εμφανίζεται το μήνυμα "Διατηρήστε τον έλεγχο" στο καντράν συνοδευόμενο από ένα ηχητικό σήμα και το ενδεικτικό προειδοποίησης  εμφανίζεται με κίτρινο χρώ-

μα έως ότου ο οδηγός αναλάβει τον έλεγχο του αυτοκινήτου.

– Εάν το σύστημα λειτουργεί για μεγάλο χρονικό διάστημα, το μήνυμα "Διατηρήστε τον έλεγχο" εμφανίζεται στον πίνακα οργάνων συνοδευόμενο από ένα ηχητικό σήμα και το ενδεικτικό

προειδοποίησης  εμφανίζεται με κίτρινο χρώμα συνοδευόμενο από το ενδεικτικό 4 στο πλάι της σχετικής γραμμής έως ότου ο οδηγός ανακτήσει τον έλεγχο του αυτοκινήτου.



Μπορείτε να διακόψετε την πορεία διόρθωσης ανά πάσα στιγμή με μια κίνηση του τιμονιού.

Λειτουργία προσωρινά μη διαθέσιμη/απενεργοποιημένη

Το σύστημα είναι προσωρινά μη διαθέσιμο ή απενεργοποιημένο όταν:

- πολύ γρήγορη αναχώρηση από τη λωρίδα,
- οδήγηση συνεχώς πάνω σε γραμμή,
- περίπου τέσσερα δευτερόλεπτα μετά την αλλαγή λωρίδας,
- κλειστές στροφές,
- περιορισμένη ορατότητα,
- ενεργοποιείται ένας από τους δείκτες κατεύθυνσης,

- ενεργοποίηση των φώτων αλάρμ,
 - εμπλοκή της όπισθεν,
 - ισχυρή επιτάχυνση,
 - αλλάξει το πλάτος της λωρίδας,
 - λειτουργία του συστήματος αντιμπλοκαρίσματος των τροχών,
 - λειτουργία του ηλεκτρονικού ελέγχου ευστάθειας ESC,
 - λειτουργία του συστήματος αντιμπλοκαρίσματος των τροχών.
- Όταν η λειτουργία δεν είναι διαθέσιμη,

το ενδεικτικό  αλλάζει σε γκρι χρώμα στο καντράν.

Αυτόματη απενεργοποίηση

Η λειτουργία απενεργοποιείται αυτόματα όταν:

- το ηλεκτρονικό σύστημα ελέγχου ευστάθειας ESC είναι απενεργοποιημένο ή δυσλειτουργεί,
- το σύστημα αντιμπλοκαρίσματος των τροχών δυσλειτουργεί,
- Ένας κοτσαδόρος συνδέεται ηλεκτρικά στην υποδοχή κοτσαδόρου του ρυμουλκούμενου,

– εμφανίζεται το ενδεικτικό .

Όταν η λειτουργία είναι απενεργοποιη-

μένη, το ενδεικτικό  ανάβει στο καντράν με κίτρινο χρώμα.

ΠΡΟΣΘΕΤΕΣ ΛΕΙΤΟΥΡΓΙΕΣ ΥΠΟΒΟΗΘΗΣΗΣ ΟΔΗΓΗΣΗΣ

Ρυθμίσεις



Για να αποκτήσετε πρόσβαση στις ρυθμίσεις λειτουργίας οθόνης πολυμέσων **2** ανατρέξτε στις οδηγίες του συστήματος πολυμέσων:

– "Παρέμβαση για διακεκομμένη γραμμή": χρησιμοποιήστε αυτήν τη ρύθμιση για να επιλέξετε τη λειτουργία απόκρισης εάν το αυτοκίνητο διασχίσει διακεκομμένη γραμμή χωρίς να ενεργοποιηθεί ένα από τα φλας:

- επιλεγμένη ρύθμιση: η λειτουργία ενδέχεται να ενεργοποιηθεί μια ενέργεια στο σύστημα διεύθυνσης του αυτοκινήτου για να διορθώσει την πορεία του,
- η ρύθμιση δεν έχει επιλεγεί: Η λειτουργία μπορεί να προειδοποιήσει

τον οδηγό μέσω κραδασμών στο τιμόνι χωρίς να διορθώσει την τροχιά του αυτοκινήτου.

– "Δόνηση": ρυθμίστε το "Πρόληψη εξόδου από λωρίδα" επίπεδο κραδασμού του τιμονιού,
– ανάλογα με το αυτοκίνητο, "Πρόβλεψη εξόδου από τη λωρίδα" ή "Προειδοποίηση": ρυθμίστε το επίπεδο ευαισθησίας ανίχνευσης λωρίδας. Για το σκοπό αυτό, επιλέξτε:

- "Αργά": ανίχνευση γραμμής στην υπέρβαση,
- "Στάνταρ": ανίχνευση γραμμής στην προσέγγιση,
- "Νωρίς": ανίχνευση γραμμής σε κοντινή απόσταση.

Για περαιτέρω πληροφορίες, ανατρέξτε στις οδηγίες χρήσης πολυμέσων.

Σφάλματα λειτουργίας

Όταν το σύστημα ανιχνεύσει σφάλμα λειτουργίας:

– η προειδοποιητική λυχνία  εμφανίζεται με γκρι χρώμα στο ταμπλό οργάνων,

Σε ορισμένες περιπτώσεις, συνοδεύονται από:

– το μήνυμα "Υποβ. Οδήγησης μη διαθέσιμη",

ή

– το μήνυμα "Ελέγξτε Υποβ. Οδήγησης" ή "Ελέγξτε εμπρός κάμερα".

Συμβουλευθείτε ένα Επίσημο Συνεργείο της μάρκας.

Προειδοποιήσεις



Αυτή η λειτουργία είναι συμπληρωματικό βοήθημα στην οδήγηση. Αυτή η λειτουργία σε καμία περίπτωση δεν υποκαθιστά τη δέουσα προσοχή και υπευθυνότητα του οδηγού ο οποίος οφείλει να έχει πάντα τον έλεγχο του οχήματος.

Συντήρηση/επισκευές του συστήματος

- Σε περίπτωση σύγκρουσης, μπορεί να μεταβληθεί η ευθυγράμμιση της κάμερας και συνεπώς, μπορεί να επηρεαστεί η λειτουργία της. Απενεργοποιήστε τη λειτουργία και συμβουλευθείτε μία επίσημη αντιπροσωπεία.
- Οποιαδήποτε εργασία στην περιοχή όπου βρίσκεται η κάμερα (επισκευές, αντικαταστάσεις, τροποποιήσεις παρμπρίζ, κ.λπ.) πρέπει να εκτελείται από πιστοποιημένο επαγγελματία.

Μόνο οι επίσημες αντιπροσωπείες είναι εξουσιοδοτημένες να επεμβαίνουν στο σύστημα.

Περιπτώσεις παρεμβολής του συστήματος

Ορισμένες συνθήκες ενδέχεται να διαταράξουν ή να καταστρέψουν τη λειτουργία του συστήματος, π.χ.:

- παρμπρίζ χωρίς ορατότητα (λάσπη, πάγος, χιόνι, συμπύκνωση υδρατμών, κ.λπ.),
- ένα σύνθετο περιβάλλον (τούνελ κ.λπ.),
- δυσμενείς καιρικές συνθήκες (χιόνι, βροχή, χαλάζι, πάγος, κ.λπ.),
- κακή ορατότητα (νύχτα, ομίχλη κ.λπ.),
- οι διαγραμμίσεις των οδών είναι πολλαπλές (έργα στο δρόμο κ.λπ.) ή δυσδιάκριτες ή ακανόνιστες (π.χ. γραμμές μερικώς ή ξεθωριασμένες, γραμμές πολύ απομακρυσμένες μεταξύ τους, ανώμαλο οδόστρωμα κ.λπ.),
- θάμβωση (εκτυφλωτικός ήλιος, φώτα αυτοκινήτων που κινούνται στο αντίθετο ρεύμα κυκλοφορίας, κ.λπ.),
- ο δρόμος είναι στενός, με πολλές στροφές ή κυματιστός (απότομες στροφές κ.λπ.),
- αυτοκίνητο σε πολύ κοντινή απόσταση, το οποίο κινείται στην ίδια λωρίδα.

Σε αυτήν την περίπτωση, η λειτουργία "Αποτροπή εξόδου από τη λωρίδα κυκλοφορίας" μπορεί να ενεργοποιηθεί λανθασμένα ή και καθόλου.

Κίνδυνος ανεπιθύμητης, εσφαλμένης διόρθωσης ή καμίας διόρθωσης της πορείας.

Απενεργοποίηση της λειτουργίας

Πρέπει να απενεργοποιήσετε τη λειτουργία, εάν:

ΠΡΟΣΘΕΤΕΣ ΛΕΙΤΟΥΡΓΙΕΣ ΥΠΟΒΟΗΘΗΣΗΣ ΟΔΗΓΗΣΗΣ

- η περιοχή της κάμερας έχει υποστεί ζημιά (στην πλευρά του παρμπρίζ ή στην πλευρά του εσωτερικού καθρέφτη οπισθοπορείας).
- το οδόστρωμα είναι ολισθηρό (χιόνι, υαλόπαγος, υδρολίσθηση, χαλίκια κ.λπ.),
- το παρμπρίζ είναι ραγισμένο ή παραμορφωμένο (μην εκτελείτε επισκευές σε αυτή την περιοχή του παρμπρίζ, ζητήστε την αντικατάστασή του από εγκεκριμένη αντιπροσωπεία),
- το αυτοκίνητο φέρει ρυμούλκα ή τροχόσπιτο.

3

ΠΡΟΣΘΕΤΕΣ ΛΕΙΤΟΥΡΓΙΕΣ ΥΠΟΒΟΗΘΗΣΗΣ ΟΔΗΓΗΣΗΣ

Ειδοποίηση τυφλού σημείου

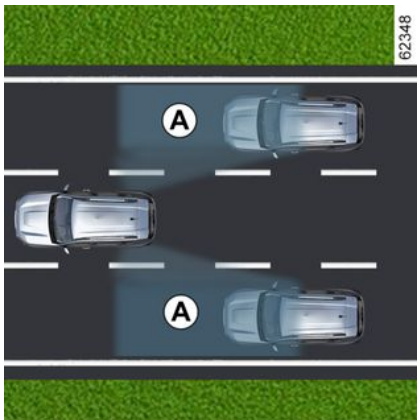

Αυτό το σύστημα προειδοποιεί τον οδηγό όταν ένα άλλο αυτοκίνητο βρίσκεται εντός της ζώνης ανίχνευσης **A**. Το σύστημα ενεργοποιείται όταν το αυτοκίνητο κινείται με ταχύτητα από 30 χλμ./ώρα έως 140 χλμ./ώρα περίπου.

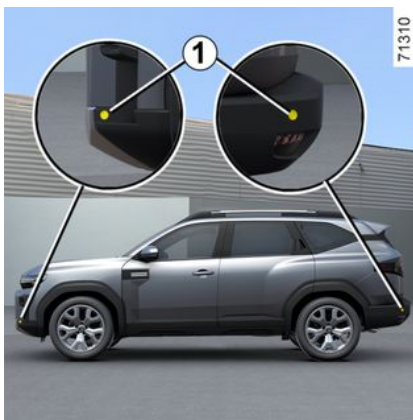

Αυτή η λειτουργία χρησιμοποιεί τους αισθητήρες **1** που είναι εγκατεστημένοι στον εμπρός και τον πίσω προφυλακτήρα και στις δύο πλευρές.

Ιδιαιτερότητα

Φροντίστε ώστε οι αισθητήρες να μην καλύπτονται (ακαθαρσίες, λάσπη, χιόνι, κλπ.).

Σε περίπτωση που ένας αισθητήρας καλύπτεται, το μήνυμα "Τυφλό σημείο καθαρίστε αισθ." εμφανίζεται στο κατράν. Καθαρίστε τους αισθητήρες.



Αυτή η λειτουργία είναι μια επιπλέον βοήθεια, η οποία επισημαίνει ότι κάποιο άλλο αυτοκίνητο βρίσκεται κοντά στην περιοχή τυφλού σημείου του αυτοκινήτου σας.

Συνεπώς, δεν πρέπει σε καμία περίπτωση να υποκαθιστά ούτε την προσοχή ούτε την υπευθυνότητα του οδηγού κατά την οδήγηση.

Ο οδηγός θα πρέπει να είναι πάντα προετοιμασμένος για τυχόν αναπάντεχα συμβάντα κατά την οδήγηση: πρέπει να διασφαλίζει πάντα ότι δεν υπάρχουν κινούμενα εμπόδια (π.χ. παιδί, ζώο, καροτσάκι, ποδήλατο, κ.λπ.) ή μικρά, στενόμακρα εμπόδια όπως πέτρες ή κολωνάκια στα τυφλά σημεία, κατά την εκτέλεση ελιγμών.

Ενεργοποίηση/απενεργοποίηση

Ενεργοποίηση και απενεργοποίηση της λειτουργίας από την οθόνη πολυμέσων **2**

ΠΡΟΣΘΕΤΕΣ ΛΕΙΤΟΥΡΓΙΕΣ ΥΠΟΒΟΗΘΗΣΗΣ ΟΔΗΓΗΣΗΣ

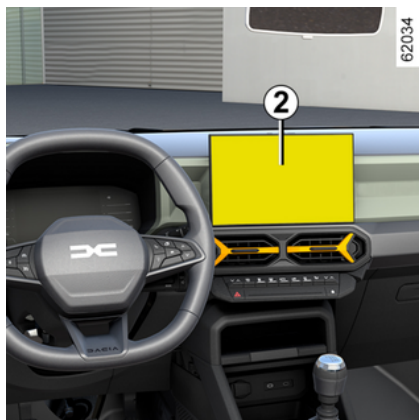

Για να ενεργοποιήσετε ή να απενεργοποιήσετε τη λειτουργία, ανατρέξτε στις οδηγίες του συστήματος πολυμέσων. Επιλέξτε "ON" ή "OFF".

Ενεργοποίηση, απενεργοποίηση της λειτουργίας με τη χρήση του πλήκτρου 3 "My Safety"



Η λειτουργία μπορεί να απενεργοποιηθεί ή να ενεργοποιηθεί με τη χρήση του τρόπου λειτουργίας "Perso" στη λειτουργία "My Safety" ➔ 233.

Εάν η λειτουργία έχει προηγουμένως απενεργοποιηθεί από τη λειτουργία "Perso":

- για να απενεργοποιήσετε τις ειδοποιήσεις, πατήστε το κουμπί 3 δύο φορές. Το ενδεικτικό του πλήκτρου 3 σβήνει,
- για να ενεργοποιήσετε ξανά τις ειδοποιήσεις, πατήστε το κουμπί 3 μία φορά. Το ενδεικτικό που είναι ενσωματωμένο στο πλήκτρο 3 ανάβει.



Η εμβέλεια ανίχνευσης του συστήματος λειτουργεί σύμφωνα με ένα τυπικό πλάτος λωρίδας. Εάν κινείστε σε στενές λωρίδες κυκλοφορίας, ενδέχεται να ανιχνεύονται αυτοκίνητα σε άλλες λωρίδες.

Ενδεικτικό προειδοποίησης 4

4

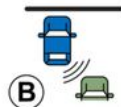

B

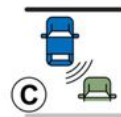

C

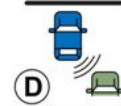

D

62258

Ένα ενδεικτικό 4 είναι τοποθετημένο και στους δύο καθρέφτες 5.

ΠΡΟΣΘΕΤΕΣ ΛΕΙΤΟΥΡΓΙΕΣ ΥΠΟΒΟΗΘΗΣΗΣ ΟΔΗΓΗΣΗΣ



Σημείωση: καθαρίζετε τακτικά τους εξωτερικούς καθρέφτες **5**, έτσι ώστε τα ενδεικτικά **4** να είναι ορατά.

Λειτουργία

Αυτή η λειτουργία παρέχει προειδοποίηση:

- όταν η ταχύτητα του αυτοκινήτου βρίσκεται μεταξύ 30 χλμ./ώρα και 140 χλμ./ώρα,
- όταν ένα αυτοκίνητο βρίσκεται κοντά στην περιοχή τυφλού σημείου και κινείται στην ίδια κατεύθυνση με το αυτοκίνητό σας.

Εάν ένα άλλο αυτοκίνητο προσπερνά, η ένδειξη **4** θα ενεργοποιηθεί μόνο εάν το εν λόγω αυτοκίνητο παραμένει στο

τυφλό σημείο για περισσότερο από ένα δευτερόλεπτο.

Οθόνη B

Η λειτουργία είναι ενεργοποιημένη και δεν εντοπίζει κανένα όχημα.

Οθόνη C

Πρώτη προειδοποίηση: η προειδοποιητική λυχνία **4** σηματοδοτεί ότι ένα αυτοκίνητο έχει ανιχνευθεί στην περιοχή της τυφλής γωνίας.

Οθόνη D

Όταν το φλας είναι ενεργοποιημένο, το ενδεικτικό προειδοποίησης **4** αναβοσβήνει όταν εντοπιστεί αυτοκίνητο στο τυφλό σημείο στην πλευρά προς την οποία θέλετε να στρίψετε. Εάν απενεργοποιήσετε το φλας, η λειτουργία θα επιστρέψει στην αρχική προειδοποίηση (οθόνη **C**).



Λόγω της ύπαρξης αισθητήρων στους προφυλακτήρες, οποιαδήποτε επέμβαση (επισκευή, αντικατάσταση, διόρθωση βαφής, κλπ.) πρέπει να πραγματοποιείται από εξειδικευμένο επαγγελματία.

Συνθήκες μη λειτουργίας

- Εάν το αντικείμενο δεν κινείται,
- εάν η κυκλοφορία στους δρόμους είναι αυξημένη,
- εάν ο δρόμος έχει στροφές,
- εάν οι εμπρός και πίσω αισθητήρες ανιχνεύσουν ένα αντικείμενο ταυτόχρονα (π.χ. κατά την προσπέραση νταλίκας με ρυμουλκούμενα),

Προβλήματα στη λειτουργία

Εάν το σύστημα ανιχνεύσει κάποιο πρόβλημα λειτουργίας, εμφανίζεται το μήνυμα «Ελέγξτε ειδ/ση τυφλού σημείου» στο καντράν. Καλέστε ένα εξουσιοδοτημένο συνεργείο της μάρκας.

Σημείωση: όταν ο κινητήρας εκκινείται, η προειδοποιητική λυχνία **4**, ένδειξη **B**, αναβοσβήνει τέσσερις φορές. Αυτό είναι φυσιολογικό.

ΠΡΟΣΘΕΤΕΣ ΛΕΙΤΟΥΡΓΙΕΣ ΥΠΟΒΟΗΘΗΣΗΣ ΟΔΗΓΗΣΗΣ

Προειδοποιήσεις



- Η εμβέλεια ανίχνευσης του συστήματος λειτουργεί σύμφωνα με ένα τυπικό πλάτος λωρίδας. Εάν οδηγείτε σε πλατειά λωρίδα, το σύστημα μπορεί να μην ανιχνεύσει ένα αυτοκίνητο στο τυφλό σημείο.
- Σε περίπτωση πολύ κακών καιρικών συνθηκών (δυνατή βροχή, χιόνι κ.λπ.), το σύστημα ενδέχεται να διακοπεί προσωρινά. Να παραμείνετε προσεκτικοί με τις κυκλοφοριακές συνθήκες.

Κίνδυνος ατυχήματος



Αυτή η λειτουργία είναι συμπληρωματικό βοήθημα στην οδήγηση. Αυτή η λειτουργία σε καμία περίπτωση δεν υποκαθιστά τη δέουσα προσοχή και υπευθυνότητα του οδηγού ο οποίος οφείλει να έχει πάντα τον έλεγχο του οχήματος.

Ο οδηγός πρέπει να προσαρμόζει πάντοτε την ταχύτητα στις συνθήκες κυκλοφορίας, ανεξάρτητα από τις ενδείξεις του συστήματος.

Το σύστημα δεν πρέπει σε καμία περίπτωση να θεωρείται ισοδύναμο με έναν ανιχνευτή εμποδίων ή με ένα σύστημα αποφυγής συγκρούσεων.

Συντήρηση/επισκευές του συστήματος

- Σε περίπτωση σύγκρουσης, ενδέχεται να μεταβληθεί η ευθυγράμμιση του ραντάρ και, κατά συνέπεια, θα επηρεαστεί η λειτουργία του. Απενεργοποιήστε τη λειτουργία και συμβουλευθείτε μία επίσημη αντιπροσωπεία.
- Οποιαδήποτε εργασία στην περιοχή όπου βρίσκονται τα ραντάρ (επισκευές, αντικαταστάσεις κ.λπ.) πρέπει να εκτελείται από ειδικευμένο επαγγελματία.

Μόνο οι επίσημες αντιπροσωπείες είναι εξουσιοδοτημένες να επεμβαίνουν στο σύστημα.

Περιπτώσεις παρεμβολής του συστήματος

Ορισμένες συνθήκες ενδέχεται να διαταράξουν ή να καταστρέψουν τη λειτουργία του συστήματος, όπως:

- πολύπλοκα περιβάλλοντα (μεταλλικές γέφυρες, τούνελ, δρόμοι με προστατευτικά κιγκλιδώματα στην άκρη κ.λπ.),
- δυσχερείς καιρικές συνθήκες (χιόνι, χαλάζι, πάγος κλπ.).

Κίνδυνος εσφαλμένων συναγερμών ή απουσίας προειδοποιήσεων

Σε περίπτωση όπου το σύστημα δεν συμπεριφέρεται κανονικά, απενεργοποιήστε το και επικοινωνήστε με έναν εξουσιοδοτημένο αντιπρόσωπο.



Περιορισμοί λειτουργίας του συστήματος

- Η περιοχή του ραντάρ πρέπει να παραμένει καθαρή και χωρίς καμιά τροποποίηση για την εξασφάλιση της σωστής λειτουργίας του συστήματος.
- Μικρά αντικείμενα που κινούνται κοντά στο αυτοκίνητο (μοτοσυκλέτες, ποδήλατα, πεζοί κ.λπ.) ενδέχεται να μην αναγνωρίζονται από το σύστημα.
- Όταν το αυτοκίνητο στρίβει σε γωνίες και καμπύλες, οι ανιχνευτές ενδέχεται να μην ανιχνεύουν προσωρινά τα αυτοκίνητα που κινούνται στις παρακείμενες λωρίδες.
- Το σύστημα ενδέχεται να μην αντιδράσει όταν η διαφορά ταχύτητας με άλλα οχήματα είναι μεγαλύτερη από 30 χλμ./ώρα.
- Σε περίπτωση προσπέρασης του αυτοκινήτου από νταλίκια (π.χ. βαρύ όχημα που εκτελεί προσπέραση με παρόμοια ταχύτητα σε σχέση με το αυτοκίνητο) το σύστημα ενδέχεται να διακόψει την προειδοποίηση πριν από το τέλος του ελιγμού.
- Το αυτοκίνητο κινείται σε δρόμο με πολλές στροφές.

Απενεργοποίηση της λειτουργίας

Πρέπει να απενεργοποιήσετε τη λειτουργία, εάν:

- η περιοχή ραντάρ έχει καταστραφεί (πίσω προφυλακτήρας),
- το όχημα είναι εξοπλισμένο με κοτσαδόρο.

ΠΡΟΣΘΕΤΕΣ ΛΕΙΤΟΥΡΓΙΕΣ ΥΠΟΒΟΗΘΗΣΗΣ ΟΔΗΓΗΣΗΣ

Προειδοποίηση απόστασης ασφαλείας



Με τις πληροφορίες από την κάμερα **1**, αυτή η λειτουργία ενημερώνει τον οδηγό για τη χρονική απόσταση μεταξύ του δικού του αυτοκινήτου και του προπορευόμενου αυτοκινήτου, ώστε να διατηρείται πάντα μια ασφαλής απόσταση ακινητοποίησης μεταξύ των δύο αυτοκινήτων.

Η λειτουργία ενεργοποιείται όταν η ταχύτητα του αυτοκινήτου κυμαίνεται μεταξύ 30 και 150 ή 160 χλμ/ώρα, ανάλογο με το αυτοκίνητο.

Τοποθεσία της κάμερας 1

Βεβαιωθείτε ότι το παρμπρίζ δεν καλύπτεται (από ακαθαρσίες, λάσπη, χιόνι, συμπύκνωση κ.λπ.).



Αυτή η λειτουργία είναι συμπληρωματικό βοήθημα στην οδήγηση. Αυτή η λειτουργία σε καμία περίπτωση δεν υποκαθιστά τη δέουσα προσοχή και υπευθυνότητα του οδηγού ο οποίος οφείλει να έχει πάντα τον έλεγχο του οχήματος.

Ενεργοποίηση/απενεργοποίηση από την οθόνη πολυμέσων 2

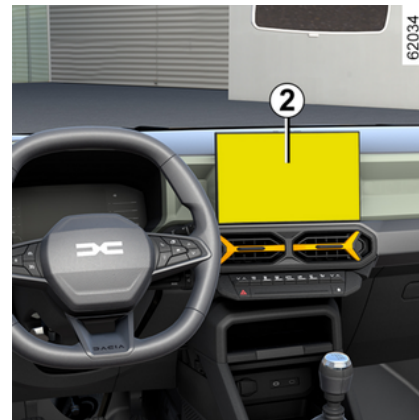

Από τον κόσμο "Όχημα" της οθόνης πολυμέσων σας **2**, πατήστε το μενού "Βοηθός οδήγησης".

Ενεργοποιήστε ή απενεργοποιήστε τη λειτουργία "Προειδ. απόστασης".



Σε κάθε εκκίνηση, το αυτοκίνητο επανέρχεται στη λειτουργία που ήταν ενεργή την τελευταία φορά που διακόπηκε η λειτουργία του κινητήρα.

ΠΡΟΣΘΕΤΕΣ ΛΕΙΤΟΥΡΓΙΕΣ ΥΠΟΒΟΗΘΗΣΗΣ ΟΔΗΓΗΣΗΣ

Λειτουργία

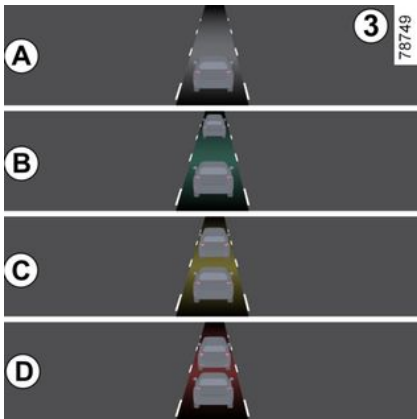

Με τη λειτουργία ενεργοποιημένη, το ενδεικτικό **3** εμφανίζεται στο καντράν και ενημερώνει τον οδηγό για την απόσταση μεταξύ του δικού του αυτοκινήτου και του προπορευόμενου αυτοκινήτου.

- **A** (γκρι): ανενεργή λειτουργία,
- **A** (πράσινο): δεν ανιχνεύεται κανένα αυτοκίνητο,
- **B** (πράσινο): το χρονικό διάστημα είναι μεγαλύτερο ή ίσο των 2 δευτερολέπτων περίπου (απόσταση μεταξύ των δύο αυτοκινήτων σε συνάρτηση με την ταχύτητά σας),
- **C** (κίτρινο): το χρονικό διάστημα είναι μεταξύ περίπου ενός και δύο δευτε-

ρολέπτων (ανεπαρκής απόσταση μεταξύ των δύο αυτοκινήτων),

- **D** (κόκκινο): το χρονικό διάστημα είναι μικρότερο ή ίσο του 1 δευτερολέπτου περίπου (ιδιαίτερα ανεπαρκής απόσταση μεταξύ των δύο αυτοκινήτων).

Εάν το χρονικό διάστημα μεταξύ των δύο αυτοκινήτων είναι μικρότερο από περίπου 0,5 δευτερόλεπτα, το ενδεικτικό προειδοποίησης **3**, στην οθόνη **D**, θα παραμείνει αναμμένο με κόκκινο χρώμα στο καντράν.

Υπό ορισμένες συνθήκες, ενδέχεται να μην εμφανίζεται το χρονικό διάστημα:

- στις στροφές,
- κατά την αλλαγή λωρίδας,
- εάν το προπορευόμενο αυτοκίνητο βρίσκεται αρκετά μακριά ή εκτός της εμβέλειας της κάμερας.

Προειδοποιήσεις



Η μέτρηση εμφανίζεται για ενημερωτικούς λόγους και μόνο: το σύστημα δεν πραγματοποιεί καμία ενέργεια στο αυτοκίνητο.

Η λειτουργία έχει σχεδιαστεί για χρήση σε σταθερές συνθήκες οδήγησης και όχι για οδήγηση σε συνθήκες πόλης ή δυναμικής οδήγησης (στροφές, επιταχύνσεις, απότομα φρεναρίσματα κλπ.).

Η λειτουργία δεν αλληλεπιδρά με το σύστημα πέδησης.

η κάμερα θα πρέπει να διατηρείται καθαρή και χωρίς οποιεσδήποτε τροποποιήσεις, προκειμένου να διασφαλίζεται η σωστή λειτουργία του συστήματος.

Οποιαδήποτε εργασία στην περιοχή όπου βρίσκεται η κάμερα (επισκευές, αντικαταστάσεις, τροποποιήσεις παρμπρίζ, κ.λπ.) πρέπει να εκτελείται από πιστοποιημένο επαγγελματία.



Αυτή η λειτουργία είναι συμπληρωματικό βοήθημα στην οδήγηση. Αυτή η λειτουργία σε καμία περίπτωση δεν υποκαθιστά τη δέουσα προσοχή και υπευθυνότητα του οδηγού ο οποίος οφείλει να έχει πάντα τον έλεγχο του οχήματος.

Συντήρηση/επισκευές του συστήματος

- Σε περίπτωση πρόσκρουσης, η ευθυγράμμιση της κάμερας μπορεί να αλλάξει και, κατά συνέπεια, να επηρεαστεί η λειτουργία της. Απενεργοποιήστε τη λειτουργία και συμβουλευθείτε μία επίσημη αντιπροσωπεία.
- Οποιαδήποτε εργασία στην περιοχή όπου βρίσκεται η κάμερα (επισκευές, αντικαταστάσεις, τροποποιήσεις παρμπρίζ, κ.λπ.) πρέπει να εκτελείται από πιστοποιημένο επαγγελματία.

Μόνο οι επίσημες αντιπροσωπείες είναι εξουσιοδοτημένες να επεμβαίνουν στο σύστημα.

Περιπτώσεις παρεμβολής του συστήματος

- παρμπρίζ χωρίς ορατότητα (λάσπη, πάγος, χιόνι, συμπίκνωση υδρατμών, κ.λπ.),
- περίπλοκο περιβάλλον (μεταλλική γέφυρα, τούνελ, κ.λπ.),
- δυσχερείς καιρικές συνθήκες (χιόνι, χαλάζι, πάγος, κλπ.),
- κακή ορατότητα (νύχτα, ομίχλη κ.λπ.),
- κακή αντίθεση μεταξύ του προπορευόμενου αυτοκινήτου και της γύρω περιοχής (π.χ. λευκό αυτοκίνητο σε χιονισμένη περιοχή κ.λπ.),
- θάμβωση (εκτυφλωτικός ήλιος, φώτα αυτοκινήτων που κινούνται στο αντίθετο ρεύμα κυκλοφορίας, κ.λπ.),
- ο δρόμος είναι στενός, με πολλές στροφές και κυματιστός (απότομες στροφές, κ.λπ.),

Κίνδυνος εσφαλμένου, ψευδούς συναγερμού.

ΠΡΟΣΘΕΤΕΣ ΛΕΙΤΟΥΡΓΙΕΣ ΥΠΟΒΟΗΘΗΣΗΣ ΟΔΗΓΗΣΗΣ

Ενεργό σύστημα πέδησης έκτακτης ανάγκης

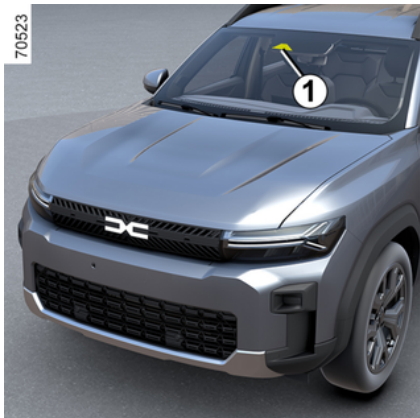

Το σύστημα χρησιμοποιεί πληροφορίες από την κάμερα **1** για να καθορίσει την απόσταση ανάμεσα στο αυτοκίνητό σας:

- από το προπορευόμενο όχημα που βρίσκεται στην ίδια λωρίδα,
- ή
- και τυχόν επερχόμενα αυτοκίνητα στο πλαίσιο ελιγμών για αλλαγή κατεύθυνσης,
- ή
- και αυτοκίνητα που διέρχονται κάθετα,
- ή

- και σταματημένα αυτοκίνητα, ή
- τους γύρω πεζούς και ποδηλάτες.

Το σύστημα ενημερώνει τον οδηγό για τυχόν κίνδυνο μετωπικής σύγκρουσης, ώστε να ενεργοποιήσει τους κατάλληλους ελιγμούς έκτακτης ανάγκης (πάτημα του πεντάλ φρένου ή/και στρίψιμο του τιμονιού).

Ανάλογα με την αντίδραση του οδηγού, το σύστημα μπορεί να υποβοηθήσει με πέδηση ώστε να περιορίσει τη ζημιά ή να εμποδίσει μια σύγκρουση.

Κατά τα άλλα το σύστημα είναι ανενεργό και δεν ενεργοποιεί προειδοποίηση.



Αυτή η λειτουργία είναι συμπληρωματικό βοήθημα στην οδήγηση.

Αυτή η λειτουργία σε καμία περίπτωση δεν υποκαθιστά τη δέουσα προσοχή και υπευθυνότητα του οδηγού ο οποίος οφείλει να έχει πάντα τον έλεγχο του οχήματός.



Το σύστημα αυτό έχει τη δυνατότητα εφαρμογής μέγιστης πέδησης στο

όχημα μέχρι να ακινητοποιηθεί πλήρως, εάν απαιτηθεί.

Για λόγους ασφαλείας, να φοράτε πάντα τη ζώνη ασφαλείας όταν ταξιδεύετε με το όχημά σας και να φροντίζετε ώστε το φορτίο να είναι ασφαλισμένο κατάλληλα ώστε να μην υπάρχει καμία πιθανότητα να εκτιναχθεί κάποιιο αντικείμενο και να χτυπήσει τους επιβάτες.

Θέση της κάμερας **1**

Βεβαιωθείτε ότι το παρμπρίζ δεν καλύπτεται (από ακαθαρσίες, λάσπη, χιόνι, συμπύκνωση κ.λπ.).

Λειτουργία

Κατά την οδήγηση, όταν υπάρχει κίνδυνος σύγκρουσης, το σύστημα:

- **σάς ειδοποιεί για κίνδυνο σύγκρουσης:** το μήνυμα "Έχει εντοπιστεί εμπόδιο" εμφανίζεται στο καντράν συνοδευόμενο από ένα ηχητικό σήμα.

Σημείωση: Εάν ο οδηγός πατήσει το πεντάλ φρένου και το σύστημα εξακολουθεί να ανιχνεύει κίνδυνο σύγκρουσης, η δύναμη πέδησης μπορεί να αυ-

ΠΡΟΣΘΕΤΕΣ ΛΕΙΤΟΥΡΓΙΕΣ ΥΠΟΒΟΗΘΗΣΗΣ ΟΔΗΓΗΣΗΣ

ξηθεί εάν δεν επαρκεί για να αποφευχθεί η σύγκρουση.

– **μπορεί να ενεργοποιηθεί η πέδηση:** εάν ο οδηγός δεν αντιδράσει στην ειδοποίηση και η σύγκρουση είναι επικείμενη, η κόκκινη προειδοποιητική λυ-

χνία  και το μήνυμα "Φρενάρετε" εμφανίζονται στο ταμπλό οργάνων συνδεδεμένα από έναν ηχητικό τόνο.

Σημείωση:

- εάν ο οδηγός χρησιμοποιεί τα χειριστήρια (τιμόνι, πεντάλ κ.λπ.) του οχήματος, το σύστημα ενδέχεται να καθυστερήσει να αντιδράσει ή να μην ενεργοποιηθεί,
- εάν το ενεργό σύστημα πέδησης έκτακτης ανάγκης έχει προκαλέσει την ακινητοποίηση του οχήματος, το όχημα παραμένει ακινητοποιημένο για μικρό χρονικό διάστημα. Πέρα από αυτό το χρονικό όριο, ο οδηγός πρέπει να διατηρήσει το όχημα σταματημένο κρατώντας το πόδι του στο πεντάλ του φρένου,
- αφού το σύστημα ενεργοποιήσει την πέδηση, θα εμφανιστεί το μήνυμα "Προηγμ. Ασφάλεια ενεργοποιήθηκε".



Σε περίπτωση ελιγμού έκτακτης ανάγκης, μπορείτε να διακόψετε την πέδηση ανά πάσα στιγμή, ως εξής:

- πατώντας το πεντάλ γκαζιού, ή
- γυρίζοντας το τιμόνι σε μια προσπάθεια ελιγμού προς αποφυγή της σύγκρουσης.



Ιδιαιτερότητες προειδοποιήσεων

Ανάλογα με την ταχύτητα, η προειδοποίηση και η πέδηση ενδέχεται να ενεργοποιηθούν ταυτόχρονα.



Η λειτουργία Ενεργής πέδησης έκτακτης ανάγκης δεν είναι ενεργή στις λειτουργίες "SNOW" και "MUD-SAND"
→ 226.

Ανίχνευση αυτοκινήτου

Ανίχνευση οχημάτων που κινούνται στην ίδια λωρίδα

Ο κίνδυνος σύγκρουσης με το προπορευόμενο αυτοκίνητο στην ίδια λωρίδα κυκλοφορίας ανιχνεύεται από το σύστημα όταν:

- το αυτοκίνητό σας κινείται με ταχύτητα μεταξύ περίπου 8 χλμ./ώρα και 180 χλμ./ώρα.

Ανίχνευση τυχόν επερχόμενων αυτοκινήτων στο πλαίσιο ελιγμών για αλλαγή κατεύθυνσης

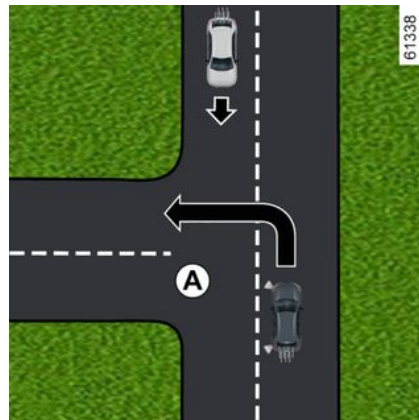

Όταν επιθυμείτε να αλλάξετε κατεύθυνση (π.χ. **A**), τα αντίθετα αυτοκίνητα ανιχνεύονται από το σύστημα όταν:

ΠΡΟΣΘΕΤΕΣ ΛΕΙΤΟΥΡΓΙΕΣ ΥΠΟΒΟΗΘΗΣΗΣ ΟΔΗΓΗΣΗΣ

- το αυτοκίνητο σας κινείται με ταχύτητα μεταξύ περίπου 8 χλμ/ώρα έως 20 χλμ/ώρα,
- έχετε ενεργοποιήσει το φλας.

Ανίχνευση οχημάτων που διασχίζουν τη λωρίδα κάθετα

Τα οχήματα που διασχίζουν κάθετα τη λωρίδα ανιχνεύονται από το σύστημα όταν:

- το αυτοκίνητο σας κινείται με ταχύτητα μεταξύ περίπου 20 χλμ/ώρα και 60 χλμ/ώρα.

Ανίχνευση οχημάτων σταματημένων στη λωρίδα

Τα σταματημένα οχήματα ανιχνεύονται από το σύστημα όταν:

- το αυτοκίνητο σας κινείται με ταχύτητα μεταξύ περίπου 8 χλμ/ώρα και 80 χλμ/ώρα.

Ανίχνευση πεζών και ποδηλατών

Ανίχνευση πεζών και ποδηλατών στην ίδια λωρίδα

Το σύστημα ανιχνεύει πεζούς και ποδηλάτες όταν:

- το αυτοκίνητο σας κινείται με ταχύτητα μεταξύ περίπου 8 χλμ/ώρα και 85 χλμ/ώρα.

Ανίχνευση πεζών και ποδηλατών κατά την αλλαγή κατεύθυνσης

Το σύστημα ανιχνεύει πεζούς και ποδηλάτες όταν:

- το αυτοκίνητο σας κινείται με ταχύτητα μεταξύ περίπου 8 χλμ/ώρα έως 20 χλμ/ώρα,

Ενεργοποίηση/απενεργοποίηση



Ανάλογα με το όχημα, ανάλογα με το χρονικό διάστημα που ακολούθησε την τελευταία φορά που σταμάτησε ο κινητήρας, η λειτουργία επανενεργοποιείται:

- όταν το αυτοκίνητο έχει ξεκλειδωθεί,
- ή
- με το άνοιγμα μιας πόρτας,
- ή
- όταν ο κινητήρας εκκινείται ξανά.

Ενεργοποίηση/απενεργοποίηση του συστήματος από την οθόνη πολυμέσων 2

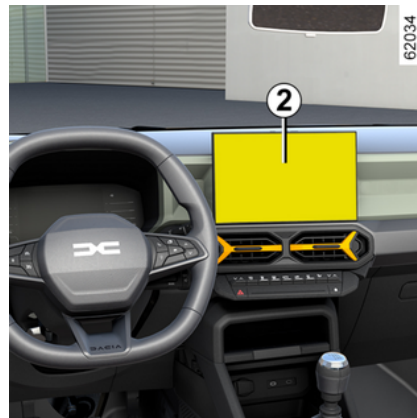

Για να ενεργοποιήσετε ή να απενεργοποιήσετε τη λειτουργία, ανατρέξτε στις οδηγίες του συστήματος πολυμέσων. Επιλέξτε "ON" ή "OFF".

Ρυθμίσεις



Για λόγους ασφαλείας, κάνετε αυτούς τους χειρισμούς με το όχημα σταματημένο.

Ρυθμίσεις συστήματος από την οθόνη πολυμέσων 2

Με το όχημα ακινητοποιημένο, για να αποκτήσετε πρόσβαση στις ρυθμίσεις

ΠΡΟΣΘΕΤΕΣ ΛΕΙΤΟΥΡΓΙΕΣ ΥΠΟΒΟΗΘΗΣΗΣ ΟΔΗΓΗΣΗΣ

λειτουργιών από την οθόνη πολυμέσων **2**, ανατρέξτε στις οδηγίες πολυμέσων:

– "Ειδοποίηση": ρυθμίστε το επίπεδο ευαισθησίας. Για το σκοπό αυτό, επιλέξτε:

- « Αργά » ;
- « Στάνταρ » ;
- « Νωρίς ».

Για περαιτέρω πληροφορίες, ανατρέξτε στις οδηγίες χρήσης πολυμέσων.

Προσωρινά μη διαθέσιμο

Εάν το σύστημα ανιχνεύσει προσωρινή βλάβη, ανάβει η προειδοποιητική

λυχνία  ή, ανάλογα με το αυτοκίνητο, ανάβει η προειδοποιητική λυχνία

 με κίτρινο χρώμα στο ταμπλό οργάνων.

Οι πιθανές αιτίες είναι:

- το σύστημα έχει τυφλωθεί προσωρινά (εκτυφλωτικός ήλιος, φώτα διασταύρωσης (μεσαία σκάλα), κακές καιρικές συνθήκες, κ.λπ.). Το σύστημα λειτουργεί ξανά μόλις βελτιωθούν οι συνθήκες ορατότητας,
- το σύστημα διακόπτεται προσωρινά (για παράδειγμα: το παρμπρίζ καλύπτεται από βρωμιά, λάσπη, χιόνι, συμπύκνωση κ.λπ.). Σε αυτή την περίπτωση, παρκάρετε το όχημα και σβή-

στε τον κινητήρα. Καθαρίστε το παρμπρίζ. Την επόμενη φορά που θα τεθεί σε λειτουργία ο κινητήρας, μετά από πέντε ή δέκα λεπτά οδήγησης, η προειδοποιητική λυχνία και το μήνυμα εξαφανίζονται. Εάν δεν συμβεί αυτό, το πρόβλημα ενδέχεται να προκαλείται από άλλη αιτία. Επικοινωνήστε με ένα Επίσημο Συνεργείο της μάρκας.

Σφάλματα λειτουργίας

Όταν η λειτουργία ανιχνεύσει σφάλμα λειτουργίας, ανάβει η προειδοποιητική

λυχνία  ή, ανάλογα με το αυτοκί-

νητο, η προειδοποιητική λυχνία  με κίτρινο χρώμα στο ταμπλό οργάνων.

Συμβουλευθείτε ένα Επίσημο Συνεργείο της μάρκας.

Προειδοποιήσεις



Αυτή η λειτουργία είναι συμπληρωματικό βοήθημα στην οδήγηση. Αυτή η λειτουργία σε καμία περίπτωση δεν υποκαθιστά τη δέουσα προσοχή και υπευθυνότητα του οδηγού ο οποίος οφείλει να έχει πάντα τον έλεγχο του οχήματος.

Η ενεργοποίηση αυτής της λειτουργίας ενδέχεται να καθυστερεί ή να παρεμποδίζεται όταν το σύστημα ανιχνεύσει ξεκάθαρες ενδείξεις ελέγχου του οχήματος από τον οδηγό (ενέργεια στο τιμόνι, πεντάλ, κ.λπ.).

Το σύστημα δεν μπορεί να ενεργοποιηθεί, όταν:

- το ηλεκτρονικό σύστημα ελέγχου ευστάθειας (ESC) έχει ενεργοποιηθεί.

Συντήρηση/επισκευές του συστήματος

- Σε περίπτωση σύγκρουσης, μπορεί να μεταβληθεί η ευθυγράμμιση της κάμερας και συνεπώς, μπορεί να επηρεαστεί η λειτουργία της. Απενεργοποιήστε τη λειτουργία και συμβουλευθείτε μία επίσημη αντιπροσωπεία.
- Οποιαδήποτε εργασία στην περιοχή όπου βρίσκεται η κάμερα (επισκευές, αντικαταστάσεις, τροποποιήσεις παρμπρίζ, κ.λπ.) πρέπει να εκτελείται από πιστοποιημένο επαγγελματία.

Μόνο οι επίσημες αντιπροσωπείες είναι εξουσιοδοτημένες να επεμβαίνουν στο σύστημα.



Περιπτώσεις παρεμβολής του συστήματος

Ορισμένες συνθήκες ενδέχεται να διαταράξουν ή να καταστρέψουν τη λειτουργία του συστήματος, π.χ.:

- δυσμενείς καιρικές συνθήκες (χιόνι, βροχή, χαλάζι, πάγος, κλπ.),
- κακή ορατότητα (νύχτα, ομίχλη, κ.λπ.)
- κακή αντίθεση μεταξύ αντικειμένου (όχημα, πεζός, κ.λπ.) και περιβάλλοντος (π.χ. πεζός ντυμένος στα λευκά σε χιονισμένη περιοχή, κ.λπ.),
- θάμβωση (εκτυφλωτικός ήλιο, φώτα αυτοκινήτων που κινούνται στο αντίθετο ρεύμα κυκλοφορίας κ.λπ.),
- παρμπρίζ χωρίς ορατότητα (λάσπη, πάγος, χιόνι, συμπίκνωση υδρατμών, κ.λπ.),
- ...

Σε αυτές τις συνθήκες, το σύστημα ενδέχεται να μην αντιδράσει, μπορεί να προειδοποιήσει τον οδηγό ή ενδέχεται να φρενάρει αιφνίδια.

Περιορισμοί λειτουργίας του συστήματος

- Με κάθε εκκίνηση του αυτοκινήτου, το σύστημα πραγματοποιεί βαθμονόμηση σύμφωνα με το περιβάλλον του αυτοκινήτου και ενδέχεται να είναι ανενεργό για ένα χρονικό διάστημα οδήγησης δύο έως πέντε λεπτών περίπου,
- ένα επερχόμενο όχημα δεν θα προκαλέσει κάποια προειδοποίηση ή ενέργεια του συστήματος εάν δεν πληρούνται οι προϋποθέσεις της παραγράφου για τα "Ειδικά χαρακτηριστικά των επερχόμενων οχημάτων κατά την αλλαγή κατεύθυνσης",
- Η κάμερα θα πρέπει να διατηρείται καθαρή και χωρίς οποιεσδήποτε τροποποιήσεις, προκειμένου να διασφαλίζεται η σωστή λειτουργία του συστήματος,
- το σύστημα ενδέχεται να μην ανταποκρίνεται στα μικρά αυτοκίνητα τόσο αποτελεσματικά όσο στα άλλα αυτοκίνητα,
- το σύστημα ενδέχεται να μην λειτουργεί σωστά όταν το οδόστρωμα είναι ολισθηρό (βροχή, χιόνι, υαλόπαγος κ.λπ.) ;
- για να εξασφαλιστεί η σωστή λειτουργία, το σύστημα πρέπει να διακρίνει ολόκληρο το εμπόδιο. Επομένως, το σύστημα αδυνατεί να ανιχνεύσει:
 - πεζούς/ποδηλάτες στο σκοτάδι ή σε κακές συνθήκες φωτισμού,
 - εν μέρει ορατούς πεζούς/ποδηλάτες,
 - πεζούς με ύψος κάτω από 80 cm περίπου,
 - πεζούς που μεταφέρουν ογκώδη αντικείμενα,
 - ...

ΠΡΟΣΘΕΤΕΣ ΛΕΙΤΟΥΡΓΙΕΣ ΥΠΟΒΟΗΘΗΣΗΣ ΟΔΗΓΗΣΗΣ

Σε αυτές τις συνθήκες, το σύστημα ενδέχεται να μην αντιδράσει, μπορεί να προειδοποιήσει τον οδηγό ή ενδέχεται να φρενάρει αιφνίδια.



Απενεργοποίηση της λειτουργίας

Πρέπει να απενεργοποιήσετε τη λειτουργία, εάν:

- η περιοχή της κάμερας έχει υποστεί ζημιά (π.χ. στο εσωτερικό ή στο εξωτερικό του παρμπρίζ),
- το αυτοκίνητο είναι ρυμουλκούμενο (βλάβη),
- το παρμπρίζ είναι ραγισμένο ή παραμορφωμένο (μην εκτελείτε επισκευές σε αυτή την περιοχή του παρμπρίζ, ζητήστε την αντικατάστασή του από εγκεκριμένη αντιπροσωπεία),
- μην οδηγείτε σε λιθόστρωτο δρόμο.

Σε περίπτωση όπου το σύστημα δεν συμπεριφέρεται κανονικά, απενεργοποιήστε το και επικοινωνήστε με έναν εξουσιοδοτημένο αντιπρόσωπο.

Διακοπή της λειτουργίας

Μπορείτε να διακόψετε τη λειτουργία ενεργής πέδησης οποιαδήποτε στιγμή, πατώντας το πεντάλ γκαζιού ή γυρίζοντας το τιμόνι σε μια προσπάθεια ελιγμού προς αποφυγή της σύγκρουσης.

ΠΡΟΣΘΕΤΕΣ ΛΕΙΤΟΥΡΓΙΕΣ ΥΠΟΒΟΗΘΗΣΗΣ ΟΔΗΓΗΣΗΣ

Προειδοποίηση εγρήγορσης οδηγού

Η προειδοποίηση εγρήγορσης οδηγού είναι μια λειτουργία που αναλύει τη συμπεριφορά του οδηγού (στυλ οδήγησης, χρήση τιμονιού κ.λπ.) και τον ειδοποιεί εάν υπάρχει κίνδυνος να κοιμηθεί ο οδηγός στο τιμόνι.

Λαμβάνει υπόψη ενδείξεις όπως:

- κινήσεις τιμονιού,
- ενέργειες του οδηγού σε άλλα συστήματα (φλας, πεντάλ φρένου κ.λπ.).



Αυτή η λειτουργία είναι ένα πρόσθετο βοήθημα οδήγησης σε περίπτωση κινδύνου κόπωσης. Η

λειτουργία δεν λειτουργεί στο όχημα. Δεν μπορεί, σε καμία περίπτωση, αυτή η λειτουργία να αντικαταστήσει την υπευθυνότητα που πρέπει να επιδεικνύει ο οδηγός.

Ο οδηγός πρέπει πάντα να προσαρμόζει την οδήγησή του ανάλογα με την πνευματική του διαύγεια, ανεξάρτητα από τις ενδείξεις του συστήματος.

Λειτουργία



Το σύστημα είναι έτοιμο να αρχίσει να εκπέμπει ειδοποιήσεις στον οδηγό εάν:

- έχουν παρέλθει λίγα λεπτά από την τελευταία στάση του αυτοκινήτου,
- η ταχύτητα του αυτοκινήτου είναι πάνω από 70 χλμ./ώρα περίπου.

Εάν υπάρχει κίνδυνος κόπωσης ή μειωμένης προσοχής, το μήνυμα "Μήνυμα Κόπωσης Κάντε μια στάση" εμφανίζεται στο καντράν συνοδευόμενο από ηχητικό σήμα.

Πιέστε τον διακόπτη **1 "OK"** για να διαγράψετε την προειδοποίηση. Συνιστάται να σταματήσετε το συντομότερο δυνατό για ένα διάλειμμα.

Μετά τη διαγραφή του μηνύματος, το σύστημα συνεχίζει την παρακολούθηση επαγρύπνησης και παρέχει νέα προειδοποίηση εάν είναι απαραίτητο.



Η προειδοποίηση εγρήγορσης οδηγού παρακολουθεί συνεχώς την προσοχή του οδηγού και μπορεί να παρέχει αρκετές προειδοποιήσεις ανά ταξίδι. Το σύστημα επαναφέρεται κάθε φορά που τίθεται σε λειτουργία ο κινητήρας.

Ενεργοποίηση/απενεργοποίηση προειδοποίησης



Για λόγους ασφαλείας, κάνετε αυτούς τους χειρισμούς με το όχημα σταματημένο.

ΠΡΟΣΘΕΤΕΣ ΛΕΙΤΟΥΡΓΙΕΣ ΥΠΟΒΟΗΘΗΣΗΣ ΟΔΗΓΗΣΗΣ

i Ανάλογα με το αυτοκίνητο και με το χρονικό διάστημα που ακολούθησε την τελευταία φορά που σταμάτησε ο κινητήρας, ενεργοποιούνται εκ νέου οι ειδοποιήσεις:

– όταν το αυτοκίνητο έχει ξεκλειδωθεί,

ή

– με το άνοιγμα μιας πόρτας,

ή

– όταν ο κινητήρας εκκινείται ξανά.

i Όταν οι ειδοποιήσεις είναι απενεργοποιημένες, το σύστημα συνεχίζει να αξιολογεί την κατάσταση κόπωσης του οδηγού.

Ενεργοποίηση, απενεργοποίηση ειδοποιήσεων με τη χρήση του κουμπιού 2 "My Safety"



Οι ειδοποιήσεις μπορούν να απενεργοποιηθούν ή να ενεργοποιηθούν από τον τρόπο λειτουργίας "Perso" της λειτουργίας "My Safety" ➔ 233.

Εάν οι ειδοποιήσεις έχουν προηγουμένως απενεργοποιηθεί με τη χρήση της λειτουργίας "Perso":

– **για να απενεργοποιήσετε τις ειδοποιήσεις**, πατήστε το κουμπί 2 δύο φορές. Το ενδεικτικό του πλήκτρου 2 σβήνει,

– **για να ενεργοποιήσετε ξανά τις ειδοποιήσεις**, πατήστε το κουμπί 2 μία φορά. Το ενδεικτικό που είναι ενσωματωμένο στο πλήκτρο 2 ανάβει.

Ενεργοποίηση και απενεργοποίηση των ειδοποιήσεων από την οθόνη πολυμέσων 3

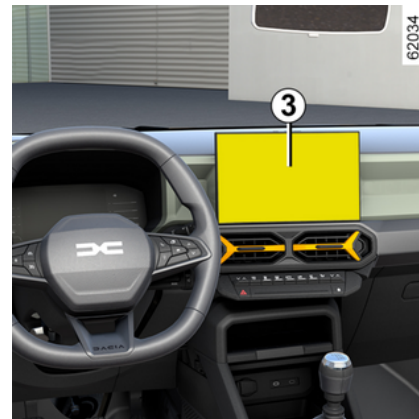

Για να ενεργοποιήσετε ή να απενεργοποιήσετε τις ειδοποιήσεις, ανατρέξτε στις οδηγίες πολυμέσων.

Επιλέξτε "ON" ή "OFF".

Περιορισμοί λειτουργίας του συστήματος

Ορισμένες συνθήκες ενδέχεται να διαταράξουν ή να καταστρέψουν τη λειτουργία του συστήματος, για παράδειγμα:

– ορισμένες μορφές οδήγησης (λανθασμένη οδήγηση),

3

ΠΡΟΣΘΕΤΕΣ ΛΕΙΤΟΥΡΓΙΕΣ ΥΠΟΒΟΗΘΗΣΗΣ ΟΔΗΓΗΣΗΣ

- οδήγηση σε δρόμο σε κακή κατάσταση,
- δυνατός πλευρικός άνεμος,
- το ρολόι είναι λανθασμένα ρυθμισμένο (ανάλογα με το αυτοκίνητο) ➔ 143,
- δρόμοι με στροφές,
- έλξη ρυμουλκούμενου.

3

Σφάλματα λειτουργίας

Εάν το σύστημα ανιχνεύσει κάποια βλάβη, στο καντράν εμφανίζεται το μήνυμα "Ελέγξτε παρακ. εγρήγορσης" και

το ενδεικτικό .

Ζητήστε έλεγχο του συστήματος από ένα επίσημο συνεργείο της μάρκας.

Προειδοποίηση προσοχής οδήγησης

Εισαγωγή



Αυτή η λειτουργία είναι ένα πρόσθετο βοήθημα οδήγησης σε περίπτωση κινδύνου απόσπασης της προσοχής. Η λειτουργία δεν λειτουργεί στο όχημα. Δεν μπορεί, σε καμία περίπτωση, αυτή η λειτουργία να αντικαταστήσει την υπευθυνότητα που πρέπει να επιδεικνύει ο οδηγός. Ο οδηγός πρέπει πάντα να προσαρμόζει την οδήγησή του ανάλογα με την πνευματική του διαύγεια, ανεξάρτητα από τις ενδείξεις του συστήματος.



Αυτό το σύστημα αναλύει τη συμπεριφορά του προσώπου του οδηγού χρησιμοποιώντας την εσωτερική κάμερα **1** και εκπέμπει μια προειδοποίηση εάν εντοπιστεί τυχόν απόσπαση της προσοχής.

Απόσπαση της προσοχής νοείται όταν ένας οδηγός δεν κοιτάζει το δρόμο για περίπου τρία δευτερόλεπτα ή επαναλαμβάνει αυτή την κίνηση αρκετές συνεχόμενες φορές.

Σημείωση: το σύστημα δεν καταγράφει εικόνες και λειτουργεί σε πραγματικό χρόνο.

ΠΡΟΣΘΕΤΕΣ ΛΕΙΤΟΥΡΓΙΕΣ ΥΠΟΒΟΗΘΗΣΗΣ ΟΔΗΓΗΣΗΣ

Θέση της κάμερας 1

Φροντίστε ώστε η κάμερα να μην εμποδίζεται (από ακαθαρσίες, λάσπη κ.λπ.) ή καλύπτεται.

Λειτουργία

i Το σύστημα παρακολουθεί συνεχώς την προσοχή του οδηγού και μπορεί να εκπέμψει αρκετές προειδοποιήσεις κατά τη διάρκεια ενός ταξιδιού.



Η λειτουργία είναι έτοιμη να σας προειδοποιήσει όταν η ταχύτητα είναι πάνω από περίπου 20 χλμ/ώρα.

Σε περίπτωση απόσπασης της προσοχής, εμφανίζεται στο καντράν **2** το μήνυμα "Συγκεντρωθείτε στην οδήγηση" συνοδευόμενο από ηχητικό σήμα.

Συνιστάται να έχετε την προσοχή σας στο δρόμο και να προβλέπετε τυχόν περιστατικά.

Πατήστε τον διακόπτη **3 OK** για να διαγραφεί το ενδεικτικό προειδοποίησης στο καντράν. Μετά τη διαγραφή του μηνύματος, το σύστημα συνεχίζει να παρακολουθεί την απόσπαση της προσοχής και παρέχει νέα προειδοποίηση εάν είναι απαραίτητο.

Ενεργοποίηση/απενεργοποίηση



Για λόγους ασφαλείας, κάνετε αυτούς τους χειρισμούς με το όχημα σταματημένο.



Ανάλογα με το όχημα, ανάλογα με το χρονικό διάστημα που ακολούθησε την τελευταία φορά που σταμάτησε ο κινητήρας, ενεργοποιούνται εκ νέου οι ειδοποιήσεις:

- όταν το αυτοκίνητο έχει ξεκλειδωθεί,
- ή
- με το άνοιγμα μιας πόρτας,
- ή
- όταν ο κινητήρας τίθεται σε λειτουργία.



Ανάλογα με το όχημα, ενδέχεται να μην είναι δυνατή η απενεργοποίηση των ειδοποιήσεων.

Ανάλογα με το αυτοκίνητο, οι ειδοποιήσεις μπορούν να ενεργοποιηθούν ή να απενεργοποιηθούν χρησιμοποιώντας:

- το πλήκτρο "My Safety",
- την οθόνη πολυμέσων.

ΠΡΟΣΘΕΤΕΣ ΛΕΙΤΟΥΡΓΙΕΣ ΥΠΟΒΟΗΘΗΣΗΣ ΟΔΗΓΗΣΗΣ

Ενεργοποίηση, απενεργοποίηση ειδοποιήσεων με τη χρήση του κουμπιού 4 "My Safety"



Οι ειδοποιήσεις μπορούν να απενεργοποιηθούν ή να ενεργοποιηθούν από τον τρόπο λειτουργίας "Perso" στη λειτουργία "My Safety" ➔ 233.

Εάν οι ειδοποιήσεις έχουν προηγουμένως απενεργοποιηθεί με τη χρήση της λειτουργίας "Perso":

- για να απενεργοποιήσετε τις ειδοποιήσεις, πατήστε το πλήκτρο 4 δύο φορές διαδοχικά. Το ενδεικτικό του πλήκτρου 4 σβήνει,
- για να ενεργοποιήσετε ξανά τις ειδοποιήσεις, πατήστε το πλήκτρο 4 μία φορά. Το ενδεικτικό που είναι ενσωματωμένο στο πλήκτρο 4 ανάβει.

Ενεργοποίηση και απενεργοποίηση των ειδοποιήσεων από την οθόνη πολυμέσων 5

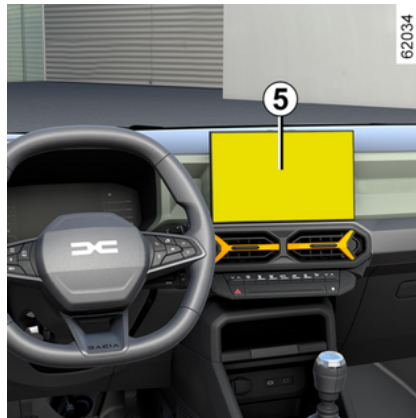

Για να ενεργοποιήσετε ή να απενεργοποιήσετε τις ειδοποιήσεις, ανατρέξτε στις οδηγίες πολυμέσων.

Επιλέξτε ON ή OFF.

Περιορισμοί λειτουργίας του συστήματος

Ορισμένες συνθήκες μπορεί να διαταράξουν τη λειτουργία του συστήματος, για παράδειγμα:

- όταν φοράτε ορισμένους τύπους γυαλιών,
- εάν η κάμερα παρεμποδίζεται, ακόμη και εν μέρει,

– εάν μέρος του προσώπου του οδηγού είναι κρυμμένο (από μαλλιά, καπέλο, χειρουργική μάσκα, κασκόλ κ.λπ.),

– ακατάλληλη θέση οδήγησης (όπως όταν κάθεται πολύ χαμηλά, με πολύ μεγάλη κλίση κ.λπ.) που μπορεί να εμποδίζει την κάμερα να αναλύσει σωστά το πρόσωπο,

– ...

Υπό αυτές τις συνθήκες, το σύστημα ενδέχεται είτε να μην ενεργοποιηθεί προειδοποίηση είτε να ενεργοποιηθεί άκαιρες ή ψευδείς προειδοποιήσεις.

Σφάλματα λειτουργίας

Εάν το σύστημα ανιχνεύσει ένα πρόβλημα λειτουργίας, στο καντράν εμφανίζεται το μήνυμα "Ελέγξτε παρακ. εγρήγορσης" ή, ανάλογα με το αυτοκίνητο, το μήνυμα "Επιτήρηση προσοχής μη διαθέσιμη Το πρόσωπο δεν εντοπίστηκε", συνοδευόμενο από το

ενδεικτικό .

Βεβαιωθείτε ότι η κάμερα είναι καθαρή ή/και αφαιρέστε τυχόν αξεσουάρ που καλύπτουν το πρόσωπο.

Βεβαιωθείτε ότι κάθεστε σωστά.

Εάν το πρόβλημα παραμένει, συμβουλευθείτε ένα Επίσημο Συνεργείο της μάρκας.

ΠΡΟΣΘΕΤΕΣ ΛΕΙΤΟΥΡΓΙΕΣ ΥΠΟΒΟΗΘΗΣΗΣ ΟΔΗΓΗΣΗΣ

Προειδοποίηση κόπωσης οδηγού

Εισαγωγή



Αυτή η λειτουργία είναι ένα πρόσθετο βοήθημα οδήγησης σε περίπτωση κινδύνου κόπωσης. Η

λειτουργία δεν λειτουργεί στο όχημα. Δεν μπορεί, σε καμία περίπτωση, αυτή η λειτουργία να αντικαταστήσει την υπευθυνότητα που πρέπει να επιδεικνύει ο οδηγός.

Ο οδηγός πρέπει πάντα να προσαρμόζει την οδήγησή του ανάλογα με την πνευματική του διαύγεια, ανεξάρτητα από τις ενδείξεις του συστήματος.



Το σύστημα αναλύει τη συμπεριφορά του προσώπου του οδηγού χρησιμοποιώντας την εσωτερική κάμερα **1** και εκπέμπει προειδοποίηση εάν υπάρχει κίνδυνος να αποκοιμηθεί ο οδηγός.

Σημείωση: το σύστημα δεν καταγράφει εικόνες και λειτουργεί σε πραγματικό χρόνο.

Θέση της κάμερας **1**

Φροντίστε ώστε η κάμερα να μην εμποδίζεται (από ακαθαρσίες, λάσπη κ.λπ.) ή καλύπτεται.

Λειτουργία



Το σύστημα παρακολουθεί συνεχώς την προσοχή του οδηγού και μπορεί να εκπέμψει αρκετές προειδοποιήσεις κατά τη διάρκεια ενός ταξιδιού.



Κάθε φορά που ξεκινά ο κινητήρας ή όταν αλλάζετε προγράμματα οδήγησης, οι ρυθμίσεις συστήματος επανέρχονται μετά από λίγα λεπτά.



3

ΠΡΟΣΘΕΤΕΣ ΛΕΙΤΟΥΡΓΙΕΣ ΥΠΟΒΟΗΘΗΣΗΣ ΟΔΗΓΗΣΗΣ

Το σύστημα είναι έτοιμο να αρχίσει να εκπέμπει ειδοποιήσεις στον οδηγό εάν:

- έχουν παρέλθει λίγα λεπτά από την τελευταία στάση του αυτοκινήτου,
- η ταχύτητα του αυτοκινήτου είναι πάνω από 12 μίλια την ώρα (20 χλμ./ώρα) περίπου.

Εάν υπάρχει κίνδυνος κόπωσης, το μήνυμα "Σκεφθείτε να κάνετε διάλειμμα" εμφανίζεται στο καντράν 2 συνοδευόμενο από ένα ηχητικό σήμα.

Εάν ο οδηγός αποκοιμηθεί, εμφανίζεται το μήνυμα "Προειδοπ.κόπωσης κάντε μια στάση" στο καντράν 2 συνοδευόμενο από ένα ηχητικό σήμα.

Συνιστάται να σταματήσετε το συντομότερο δυνατό και να κάνετε διάλειμμα.

Πατήστε τον διακόπτη **3 OK** για να διαγραφεί το ενδεικτικό προειδοποίησης στο καντράν. Μετά τη διαγραφή του μηνύματος, το σύστημα συνεχίζει την παρακολούθηση της τυχόν κόπωσης και παρέχει νέα προειδοποίηση εάν είναι απαραίτητο

Ενεργοποίηση/απενεργοποίηση



Για λόγους ασφαλείας, κάνετε αυτούς τους χειρισμούς με το όχημα σταματημένο.



Ανάλογα με το όχημα, ανάλογα με το χρονικό διάστημα που ακολούθησε την τελευταία φορά που σταμάτησε ο κινητήρας, ενεργοποιούνται εκ νέου οι ειδοποιήσεις:

– όταν το αυτοκίνητο έχει ξεκλειδωθεί,

ή

– με το άνοιγμα μιας πόρτας,

ή

– όταν ο κινητήρας τίθεται σε λειτουργία.



Ανάλογα με το όχημα, ενδέχεται να μην είναι δυνατή η απενεργοποίηση των ειδοποιήσεων.

Ανάλογα με το αυτοκίνητο, οι προειδοποιήσεις μπορούν να ενεργοποιηθούν ή να απενεργοποιηθούν χρησιμοποιώντας:

- το πλήκτρο "My Safety",
- την οθόνη πολυμέσων.

Ενεργοποίηση, απενεργοποίηση ειδοποιήσεων με τη χρήση του κουμπιού 4 "My Safety"



Οι ειδοποιήσεις μπορούν να απενεργοποιηθούν ή να ενεργοποιηθούν από τον τρόπο λειτουργίας "Perso" στη λειτουργία "My Safety" ➔ 233.

Εάν οι ειδοποιήσεις έχουν προηγουμένως απενεργοποιηθεί με τη χρήση της λειτουργίας "Perso":

62047

ΠΡΟΣΘΕΤΕΣ ΛΕΙΤΟΥΡΓΙΕΣ ΥΠΟΒΟΗΘΗΣΗΣ ΟΔΗΓΗΣΗΣ

- για να απενεργοποιήσετε τις ειδοποιήσεις, πατήστε το πλήκτρο **4** δύο φορές διαδοχικά. Το ενδεικτικό του πλήκτρου **4** σβήνει,
- για να ενεργοποιήσετε ξανά τις ειδοποιήσεις, πατήστε το πλήκτρο **4** μία φορά. Το ενδεικτικό που είναι ενσωματωμένο στο πλήκτρο **4** ανάβει.

Ενεργοποίηση και απενεργοποίηση των ειδοποιήσεων από την οθόνη πολυμέσων 5

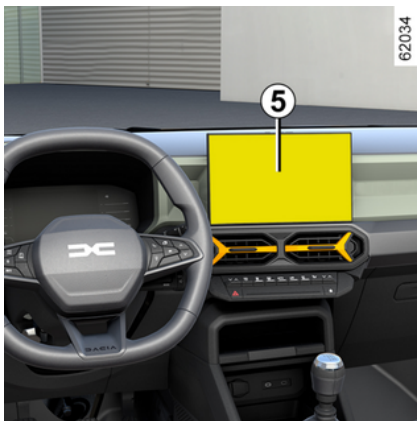

Για να ενεργοποιήσετε ή να απενεργοποιήσετε τις ειδοποιήσεις, ανατρέξτε στις οδηγίες του συστήματος πολυμέσων.

Επιλέξτε "ON" ή "OFF".

Περιορισμοί λειτουργίας του συστήματος

Ορισμένες συνθήκες μπορεί να διαταράξουν τη λειτουργία του συστήματος, για παράδειγμα:

- όταν φοράτε ορισμένους τύπους γυαλιών,
- εάν η κάμερα παρεμποδίζεται, ακόμη και εν μέρει,
- εάν μέρος του προσώπου του οδηγού είναι κρυμμένο (από μαλλιά, καπέλο, χειρουργική μάσκα, κασκόλ κ.λπ.),
- ακατάλληλη θέση οδήγησης (όπως όταν κάθεται πολύ χαμηλά, με πολύ μεγάλη κλίση κ.λπ.) που μπορεί να εμποδίζει την κάμερα να αναλύσει σωστά το πρόσωπο,
- ...

Υπό αυτές τις συνθήκες, το σύστημα ενδέχεται είτε να μην ενεργοποιήσει προειδοποίηση είτε να ενεργοποιήσει άκαιρες ή ψευδείς προειδοποιήσεις.

Σφάλματα λειτουργίας

Εάν το σύστημα ανιχνεύσει ένα πρόβλημα λειτουργίας, στο καντράν εμφανίζεται το μήνυμα "Ελέγξτε παρακα. εργήγορσης" ή, ανάλογα με το αυτοκίνητο, το μήνυμα "Επιτήρηση προσοχής μη διαθέσιμη. Το πρόσωπο δεν εντοπίστηκε", συνοδευόμενο από το

ενδεικτικό . Συμβουλευθείτε ένα Επίσημο Συνεργείο της μάρκας.

Βεβαιωθείτε ότι η κάμερα είναι καθαρή ή/και αφαιρέστε τυχόν αξεσουάρ που καλύπτουν το πρόσωπο.

Βεβαιωθείτε ότι κάθεστε σωστά.

Εάν το πρόβλημα παραμένει, συμβουλευθείτε ένα Επίσημο Συνεργείο της μάρκας.

Ανίχνευση πινακίδων οδικής σήμανσης



Το σύστημα εμφανίζει τα όρια ταχύτητας στο καντράν σύμφωνα με τις πινακίδες οδικής σήμανσης στην άκρη του δρόμου.

ΠΡΟΣΘΕΤΕΣ ΛΕΙΤΟΥΡΓΙΕΣ ΥΠΟΒΟΗΘΗΣΗΣ ΟΔΗΓΗΣΗΣ

Χρησιμοποιεί κυρίως τις πληροφορίες που προέρχονται από την κάμερα **1** που είναι στερεωμένη στο παρμπρίζ πίσω από τον καθρέφτη.

Ανάλογα με τη χώρα, το σύστημα χρησιμοποιεί επίσης πληροφορίες από μια συνδρομή σε χάρτες για την ερμηνεία ορισμένων πινακίδων (είσοδος πόλης κ.λπ.).

Η πινακίδα που εμφανίζεται στο καντράν αλλάζει όταν ανιχνεύεται μια πινακίδα οδικής σήμανσης από το σύστημα.

Μόλις ενεργοποιηθεί ο περιοριστής ταχύτητας, ο ρυθμιστής ταχύτητας, ή ανάλογα με το αυτοκίνητο, ο Stop and Go προσαρμοζόμενος ρυθμιστής ταχύτητας, μπορείτε να προσαρμόσετε το σημείο ρύθμισης της περιορισμένης ταχύτητας στο όριο ταχύτητας που εμφανίζεται στο καντράν από το σύστημα (➔ **271 ➔ 274 ➔ 278**).

Σε περίπτωση υπέρβασης του εντοπισμένου ορίου ταχύτητας, η πινακίδα οδικής σήμανσης που εμφανίζεται στο καντράν τροποποιείται για να ενημερώσει τον οδηγό.

Θέση της κάμερας **1**

Βεβαιωθείτε ότι το παρμπρίζ δεν καλύπτεται (από ακαθαρσίες, λάσπη, χιόνι, συμπύκνωση κ.λπ.).

Ιδιαιτερότητες

Για οχήματα με συνδρομή σε χάρτες:

– εάν το αυτοκίνητο ταξιδεύει σε χώρα όπου οι μονάδες ταχύτητας διαφέρουν από αυτές του αυτοκινήτου, το σύστημα εμφανίζει την πινακίδα ορίου ταχύτητας στη μονάδα της χώρας, παράλληλα με το όριο ταχύτητας μετατρεπόμενο στη μονάδα που χρησιμοποιείται από το ταμπλό οργάνων του αυτοκινήτου,

– για χώρες όπου το όριο ταχύτητας μειώνεται σε ορισμένα είδη δρόμων όταν βρέχει, το σύστημα μπορεί να αλλάξει το όριο ταχύτητας που ανιχνεύεται μετά από μερικά δευτερόλεπτα λειτουργίας των υαλοκαθαριστήρων του παρμπρίζ.

Για αυτοκίνητα χωρίς συνδρομή

χάρτη: όταν οδηγείτε σε χώρα όπου οι μονάδες ταχύτητας διαφέρουν από αυτές του οχήματός σας, μπορείτε να επιλέξετε χειροκίνητα τη μονάδα ταχύτητας που εμφανίζεται στο ταμπλό οργάνων (π.χ. να αλλάξετε τη μονάδα από μίλια σε χιλιόμετρα), προκειμένου να εμφανίζονται ακριβείς πληροφορίες ➔ **135**.

Σημείωση: το σύστημα δεν λαμβάνει υπόψη έκτακτα μέτρα περιορισμού της ταχύτητας, όπως οι ημέρες αιχμής της ρύπανσης.

Λειτουργία

Προειδοποιητικές λυχνίες



78688

Η λειτουργία εμφανίζει τα εξής ενδεικτικά:

2. Πινακίδες ορίου ταχύτητας και επιπρόσθετες ενδείξεις ορίου ταχύτητας (ταχύτητα στη ράμπα εξόδου με βέλος, ταχύτητα με τροχόσπιτο, όριο ταχύτητας με μήκος εφαρμογής κ.λπ.)

3. Πρόσθετες οδικές πινακίδες (αρχή και τέλος της ζώνης απαγόρευσης προσπέρασης).

Σε περίπτωση υπέρβασης του εντοπισμένου ορίου ταχύτητας, αναβοσβήνει ένας κύκλος γύρω από το οδικό σήμα (ενδεικτικό **2**) συνοδευόμενος, ανάλογα με το όχημα, από ένα ηχητικό σήμα

ΠΡΟΣΘΕΤΕΣ ΛΕΙΤΟΥΡΓΙΕΣ ΥΠΟΒΟΗΘΗΣΗΣ ΟΔΗΓΗΣΗΣ

που εκπέμπεται για λίγα δευτερόλεπτα για να σας προειδοποιήσει. Παραμένει αναμμένος στο καντράν όσο εξακολουθείτε να υπερβαίνετε το όριο ταχύτητας που ανιχνεύεται.



Συνδρομή σε χάρτες

Η ανίχνευση οδικών πινακίδων σχετίζεται με μια συνδρομή σε χάρτες.

Σημείωση: Εάν δεν υπάρχει χάρτης για μια χώρα, θα εμφανιστεί ένα μήνυμα στην οθόνη πολυμέσων για ενημέρωση και λήψη των πληροφοριών χάρτη που αφορούν τη χώρα.

Για τη διαχείριση της συνδρομής, ανατρέξτε στις οδηγίες χρήσης του συστήματος πολυμέσων.

Εάν δεν υπάρχει συνδρομή, το σύστημα θα περιορίζεται στο να λαμβάνει υπόψη τις πινακίδες ορίων ταχύτητας όταν εντοπίζονται από την κάμερα.

Το σύστημα δεν θα λαμβάνει πλέον υπόψη πληροφορίες λογαριασμού σχετικά με τους χάρτες. Μπορεί να επηρεαστεί η διαθεσιμότητα του ορίου ταχύτητας.

Ενεργοποίηση/απενεργοποίηση



Για λόγους ασφαλείας, κάνετε αυτούς τους χειρισμούς με το όχημα σταματημένο.



Ανάλογα με το αυτοκίνητο, ανάλογα με το χρονικό διάστημα μετά την τελευταία φορά που σταμάτησε ο κινητήρας, η ηχητική ειδοποίηση ενεργοποιείται ξανά:

- όταν το αυτοκίνητο έχει ξεκλειδωθεί,
- ή
- με το άνοιγμα μιας πόρτας,
- ή
- όταν ο κινητήρας εκκινείται ξανά.

Ενεργοποίηση, απενεργοποίηση της ηχητικής ειδοποίησης υπερβολικής ταχύτητας με το κουμπί 4 "My Safety"



Οι ηχητικές προειδοποιήσεις μπορούν να ενεργοποιηθούν ή να απενεργοποιηθούν από τη λειτουργία "Perso" στη λειτουργία "My Safety" ➔ 233.

Εάν η ηχητική ειδοποίηση έχει προηγουμένως απενεργοποιηθεί με τη χρήση της λειτουργίας "Perso":

- για να απενεργοποιήσετε τη ηχητική ειδοποίηση, πατήστε το κουμπί 4 δύο φορές. Το ενδεικτικό του πλήκτρου 4 σβήνει,
- για να ενεργοποιήσετε ξανά τη ηχητική ειδοποίηση, πατήστε το κουμπί 4 μία φορά. Το ενδεικτικό που είναι ενσωματωμένο στο πλήκτρο 4 ανάβει.

Ενεργοποίηση, απενεργοποίηση της ειδοποίησης ήχου υπέρβασης

ΠΡΟΣΘΕΤΕΣ ΛΕΙΤΟΥΡΓΙΕΣ ΥΠΟΒΟΗΘΗΣΗΣ ΟΔΗΓΗΣΗΣ

ταχύτητας από την οθόνη πολυμέσων **5**

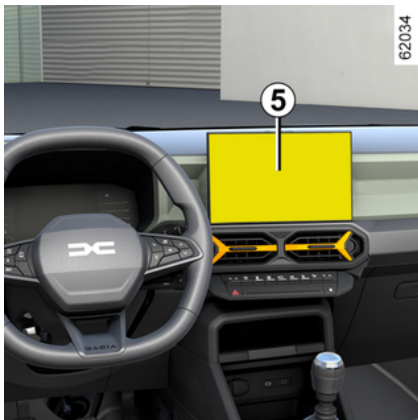

Για να ενεργοποιήσετε ή να απενεργοποιήσετε την ηχητική ειδοποίηση, ανατρέξτε στις οδηγίες πολυμέσων.

Επιλέξτε **"ON"** ή **"OFF"**.

Διακύμανση της οριακής ταχύτητας ή της ταχύτητας ρύθμισης

(ανάλογα με το μοντέλο του αυτοκινήτου)



Για να προσαρμόσετε τον περιοριστή ταχύτητας, τον ρυθμιστή ταχύτητας ή τον προσαρμοζόμενο ρυθμιστή ταχύτητας Stop and Go στα ανιχνευόμενα όρια ταχύτητας: πατήστε σύντομα το διακόπτη **6** για να προσαρμόσετε την ταχύτητα του αυτοκινήτου στο όριο ταχύτητας που υποδεικνύεται στην τελευταία πινακίδα ορίου ταχύτητας που ανιχνεύθηκε.

Σημείωση: σε αυτοκίνητα με συνδρομή χάρτη, μπορείτε να προσαρμόσετε αυτόματα την ταχύτητα του αυτοκινήτου σε κάθε νέο όριο που υποδεικνύεται στις πινακίδες ορίου ταχύτητας που ανιχνεύθηκαν. Για να το κάνετε αυτό, πιάστε παρατεταμένα τον διακόπτη **6** για περίπου δύο δευτερόλεπτα.

Προσωρινή μη διαθεσιμότητα

Εάν το σύστημα δεν είναι διαθέσιμο για λόγους που σχετίζονται με την κάμερα ή τα δεδομένα χάρτη, στο ταμπλό οργάνων εμφανίζεται το σύμβολο



ή, ανάλογα με το αυτοκίνητο, το



κίτρινο σύμβολο . Εάν το πρόβλημα παραμένει, συμβουλευθείτε ένα Επίσημο Συνεργείο της μάρκας.

Το σύστημα ενδέχεται να μην ανιχνεύσει το όριο ταχύτητας εάν:

- το παρμπρίζ δεν είναι καθαρό,
- η κάμερα θαμπώνεται από τον ήλιο,
- η ορατότητα δεν είναι επαρκής (ομίχλη, κ.λπ.),
- οι πινακίδες είναι δυσανάγνωστες (χιόνι...) ή κρυμμένες (από ένα άλλο αυτοκίνητο ή από δέντρα),
- οι πληροφορίες του χάρτη δεν είναι ενημερωμένες.

Σημείωση: όταν η μπροστινή κάμερα είναι κρυμμένη, το μήνυμα "Εμπρός κάμερα χωρίς ορατότητα" εμφανίζεται στο καντράν. Καθαρίστε την περιοχή του παρμπρίζ μπροστά από την κάμερα.

Σφάλματα λειτουργίας

Όταν το σύστημα ανιχνεύει σφάλμα λειτουργίας, στο ταμπλό οργάνων εμ-

ΠΡΟΣΘΕΤΕΣ ΛΕΙΤΟΥΡΓΙΕΣ ΥΠΟΒΟΗΘΗΣΗΣ ΟΔΗΓΗΣΗΣ

φανίζεται η ένδειξη  ή, ανάλογα

με το αυτοκίνητο, το κίτρινο  .

Σε ορισμένες περιπτώσεις, συνοδεύονται από το ακόλουθο μήνυμα:

– « Υποβ. Οδήγησης μη διαθέσιμη » ;

ή

– « Ελέγξτε εμπρός κάμερα » ;

ή

– « Ελέγξτε Υποβ. Οδήγησης ». Συμβουλευθείτε ένα Επίσημο Συνεργείο της μάρκας.

ΠΡΟΣΘΕΤΕΣ ΛΕΙΤΟΥΡΓΙΕΣ ΥΠΟΒΟΗΘΗΣΗΣ ΟΔΗΓΗΣΗΣ

Προειδοποιήσεις



Αυτή η λειτουργία είναι συμπληρωματικό βοήθημα στην οδήγηση. Αυτή η λειτουργία σε καμία περίπτωση δεν υποκαθιστά τη δέουσα προσοχή και υπευθυνότητα του οδηγού ο οποίος οφείλει να έχει πάντα τον έλεγχο του οχήματος.

Ο οδηγός πρέπει πάντα να προσαρμόζει την ταχύτητά του στον κώδικα οδικής κυκλοφορίας και στις συνθήκες κυκλοφορίας, ανεξάρτητα από τις ενδείξεις του συστήματος.

Το σύστημα ενδέχεται να μην ανιχνεύει όλα τα σημάδια ορίου ταχύτητας ή να τα ερμηνεύει λανθασμένα.

Ο οδηγός δεν πρέπει να αγνοεί τις οδικές πινακίδες που δεν εντοπίζονται από το σύστημα και πρέπει να δίνει προτεραιότητα στη συμμόρφωση με τις πραγματικές οδικές πινακίδες και τον κώδικα οδικής κυκλοφορίας.

Σε περιπτώσεις κακής ορατότητας (ομίχλη, χιόνι, πάγος...), το σύστημα ενδέχεται να μην επισημάνει στον οδηγό το κατάλληλο όριο.

ΠΕΡΙΟΡΙΣΤΗΣ

Η λειτουργία περιοριστή ταχύτητας ελέγχει τον κινητήρα για να σας βοηθήσει να μην υπερβείτε μια ταχύτητα οδήγησης που έχετε επιλέξει, γνωστή ως **οριακή ταχύτητα**.

Η λειτουργία περιοριστή ταχύτητας μπορεί να ενεργοποιηθεί από 0 χλμ./ώρα έως 180 χλμ./ώρα.

Χειριστήρια



1 Διακόπτης για την ενεργοποίηση και αύξηση του ορίου ταχύτητας (**SET/+**).

2 Ανάλογα με το αυτοκίνητο, ο διακόπτης ενεργοποίησης ανίχνευσης οδικών πινακίδων → **265**.

3 Διακόπτης επιλογής/κατάργησης επιλογής των βοηθημάτων οδήγησης, ανάλογα με το αυτοκίνητο:

- ρυθμιστή ταχύτητας,
- περιοριστή ταχύτητας,
- **OFF**.

4 Θέστε τη λειτουργία σε κατάσταση αναμονής, με αποθηκευμένη την οριακή ταχύτητα (**0**).

5 Επαναφορά του απομνημονευμένου ορίου ταχύτητας (**RES**).

6 Διακόπτης ενεργοποίησης και μείωσης του ορίου ταχύτητας (**SET/-**).

i Ανάλογα με το αυτοκίνητο, εάν επιλεγεί η λειτουργία "**OFF**" πριν απενεργοποιήσετε τον διακόπτη κινητήρα, η λειτουργία "Περιοριστή ταχύτητας" θα ενεργοποιηθεί από προεπιλογή την επόμενη φορά που το αυτοκίνητο θα τεθεί σε λειτουργία.

i Μπορείτε να συνδέσετε τον περιοριστή ταχύτητας με τη λειτουργία "Ανίχνευση πινακίδων οδικής σήμανσης" → **265**.

Εκκίνηση

Όταν έχει οριστεί μια ταχύτητα περιορισμού, αλλά δεν έχει επιτευχθεί ακόμη, η οδήγηση είναι παρόμοια με εκείνη ενός αυτοκινήτου χωρίς περιοριστή ταχύτητας.

Μόλις το αυτοκίνητο φτάσει την καταχωρημένη ταχύτητα, οποιαδήποτε ενέργεια στο πεντάλ γκαζιού δεν επιτρέπει την υπέρβαση του προγραμματισμένου ορίου ταχύτητας, εκτός εάν είναι απαραίτητο (βλ. παράγραφο "Υπέρβαση του ορίου ταχύτητας").

Ενεργοποίηση

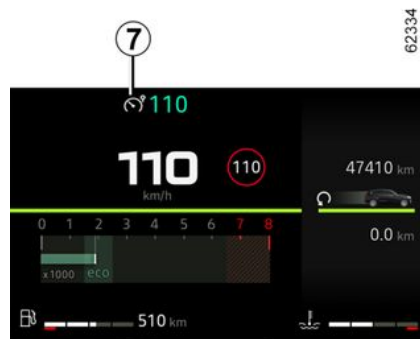

Πιέστε τον διακόπτη **3** μέχρι να ανάψει η λυχνία **7** στο ταμπλό οργάνων σε γκρι χρώμα. Το μήνυμα "Περ/σής τα-

ΠΕΡΙΟΡΙΣΤΗΣ

χύτ. επιλεγμένος" εμφανίζεται στο ταμπλό οργάνων συνοδευόμενο από παύλες για να υποδείξει ότι η λειτουργία περιοριστή ταχύτητας βρίσκεται σε λειτουργία και περιμένει να αποθηκεύσει μια οριακή ταχύτητα.

Για να αποθηκεύσετε την τρέχουσα ταχύτητα, πατήστε τον διακόπτη **1 (SET+)** ή τον διακόπτη **6 (SET-)**: το όριο ταχύτητας αντικαθιστά τις παύλες και, ανάλογα με το αυτοκίνητο, το ενδεικτικό **7** εμφανίζεται με λευκό χρώμα.

Η ελάχιστη αποθηκευμένη ταχύτητα θα είναι 20 χλμ./ώρα ή, ανάλογα με το αυτοκίνητο, 30 χλμ./ώρα.



Προσοχή, πρέπει να κρατάτε τα πόδια σας κοντά στα πεντάλ, ώστε να είστε έτοιμοι να αντιδράσετε σε περίπτωση έκτακτης ανάγκης.

Μεταβολή του ορίου ταχύτητας



Το όριο ταχύτητας μπορεί να μεταβληθεί επενεργώντας πατώντας διαδοχικά ή συνεχώς:

- διακόπτης **1 (SET+)** για να αυξήσετε την ταχύτητα,
- διακόπτης **6 (SET-)** για να μειώσετε την ταχύτητα.



Η λειτουργία περιοριστή ταχύτητας δεν επηρεάζει κατά κανένα τρόπο το σύστημα φρε-ναρίσματος.

ΤΟΣ.

Υπέρβαση του ορίου ταχύτητας

Μπορείτε να υπερβείτε το όριο ταχύτητας ανά πάσα στιγμή. Για να επιτευχθεί αυτό, πατήστε το πεντάλ γκαζιού **σταθερά και μέχρι τέρμα** πέρα από το σημείο αντίστασης.

Κατά το διάστημα υπέρβασής της, το όριο ταχύτητας αναβοσβήνει στο καντράν.

Στη συνέχεια, αφήστε το πεντάλ γκαζιού: η λειτουργία του περιοριστή ταχύτητας επανέρχεται μόλις αναπτύξετε μια ταχύτητα μικρότερη της απομνημονευμένης.

Το σύστημα δεν μπορεί να διατηρήσει το όριο ταχύτητας

Κατά την οδήγηση σε απότομη κλίση, το σύστημα δεν είναι σε θέση να διατηρήσει την περιορισμένη ταχύτητα: η αποθηκευμένη ταχύτητα αναβοσβήνει με κόκκινο χρώμα στο ταμπλό οργάνων και ένα ηχητικό σήμα ακούγεται σε τακτά χρονικά διαστήματα για να σας ενημερώσει για την κατάσταση αυτή.

ΠΕΡΙΟΡΙΣΤΗΣ



Εάν η λειτουργία του περιοριστή ταχύτητας δεν είναι διαθέσιμη (μετά από πολλές προσπάθειες ενεργοποίησης), απευθυνθείτε σε ένα επίσημο συνεργείο της μάρκας.

Αναστολή της Λειτουργίας

Η λειτουργία του περιοριστή ταχύτητας αναστέλλεται όταν πατάτε τον διακόπτη **4 (O)**. Η ταχύτητα περιορισμού απομνημονεύεται και εμφανίζεται στο καντράν με γκρι χρώμα.

Επαναφορά του ορίου ταχύτητας

Εάν μια ταχύτητα έχει αποθηκευτεί, μπορεί να ανακληθεί πατώντας τον διακόπτη **5**.



Όταν ο περιοριστής ταχύτητας έχει τεθεί σε κατάσταση αναμονής, πατήστε τον διακόπτη **6 (SET/-)** ή τον διακόπτη **1 (SET/+)** για να ενεργοποιήσετε ξανά τη λειτουργία χωρίς να λαμβάνεται υπόψη η αποθηκευμένη ταχύτητα: αντίθετως λαμβάνεται υπόψη η τρέχουσα ταχύτητα του αυτοκινήτου.

Διακόπτη της λειτουργίας



Η λειτουργία του περιοριστή ταχύτητας διακόπτεται:

– όταν πατήσετε τον διακόπτη **3** μέχρι **OFF**, να εμφανιστεί το μήνυμα "Υποβ. οδήγησης απενεργοποιημένη" στο καντράν. Σε αυτήν την περίπτωση, η ταχύτητα δεν απομνημονεύεται πλέον,



Σε αυτήν την περίπτωση, ανάλογα με το αυτοκίνητο, την επόμενη φορά που ο κινητήρας θα τεθεί σε λειτουργία, θα ενεργοποιηθεί η λειτουργία "Περιοριστής ταχύτητας" και εν αναμονή αποθήκευσης ενός ορίου ταχύτητας.

– πιέζετε τον διακόπτη **3** μέχρι να εμφανιστεί στην οθόνη η ένδειξη . Σε αυτή την περίπτωση, επιλέγεται η λειτουργία του ρυθμιστή ταχύτητας και δεν υπάρχει καμία απομνημονευμένη ταχύτητα.

ΡΥΘΜΙΣΤΗΣ ΤΑΧΥΤΗΤΑΣ

Η λειτουργία ρυθμιστή ταχύτητας ελέγχει τον κινητήρα για να σας βοηθήσει να διατηρήσετε μια ταχύτητα οδήγησης που έχετε επιλέξει, γνωστή ως **ταχύτητα ρύθμισης**.

Η λειτουργία του ρυθμιστή ταχύτητας μπορεί να ενεργοποιηθεί από 20 χλμ./ώρα ή, ανάλογα με το αυτοκίνητο, από 30 χλμ./ώρα έως 180 χλμ./ώρα.



Η λειτουργία ρυθμιστή ταχύτητας δεν επηρεάζει κατά κανένα τρόπο το σύστημα φρεναρίσματος.

ΤΟΣ.

Χειριστήρια



1 Διακόπτης για την ενεργοποίηση και την αύξηση της ταχύτητας ρύθμισης (**SET/+**).

2 Ανάλογα με το αυτοκίνητο, ο διακόπτης ενεργοποίησης ανίχνευσης οδικών πινακίδων → **265**.

3 Διακόπτης επιλογής/κατάργησης επιλογής των βοηθημάτων οδήγησης, ανάλογα με το αυτοκίνητο:

- ρυθμιστή ταχύτητας,
- περιοριστή ταχύτητας,
- **OFF**.

4 Θέση της λειτουργίας σε αναμονή (με αποθήκευση της ταχύτητας ρύθμισης (**0**).

5 Επαναφορά της απομνημονευμένης ταχύτητας ρύθμισης (**RES**).

6 Διακόπτης για την ενεργοποίηση και τη μείωση της ταχύτητας ρύθμισης (**SET/-**).



Ανάλογα με το αυτοκίνητο, εάν επιλεγεί η λειτουργία "**OFF**" πριν απενεργοποιήσετε τον διακόπτη κινητήρα, η λειτουργία "Περιοριστή ταχύτητας" θα ενεργοποιηθεί από προεπιλογή την επόμενη φορά που το αυτοκίνητο θα τεθεί σε λειτουργία.



Μπορείτε να συνδέσετε τη λειτουργία ρυθμιστή ταχύτητας με τη λειτουργία "Ανίχνευση πινακίδων οδικής σήμανσης" → **265**.

ΡΥΘΜΙΣΤΗΣ ΤΑΧΥΤΗΤΑΣ

Ενεργοποίηση

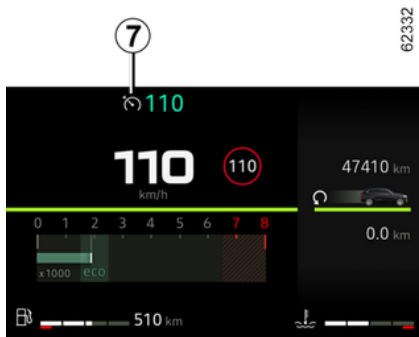

Πιέστε τον διακόπτη **3** μέχρι να ανάψει η λυχνία **7** στο ταμπλό οργάνων σε γκρι χρώμα.

Στο καντράν εμφανίζεται το μήνυμα "Cruise Control επιλεγμένο", συνοδευόμενο από παύλες, υποδεικνύοντας ότι ο ρυθμιστής ταχύτητας είναι σε ενεργοποιημένος και σε αναμονή για την αποθήκευση μιας ταχύτητας πορείας.

Ρύθμιση της ταχύτητας



Ενώ το αυτοκίνητο κινείται με σταθερή ταχύτητα πάνω από περίπου ή 30 χλμ./ώρα, ανάλογα με το αυτοκίνητο, πατήστε τον διακόπτη **6** (**SET/-**) ή τον διακόπτη **1** (**SET/+**): η λειτουργία ενεργοποιείται και λαμβάνεται υπόψη η τρέχουσα ταχύτητα.

Η ταχύτητα πορείας αντικαθιστά τις παύλες. Η λειτουργία του ρυθμιστή ταχύτητας επιβεβαιώνεται, όταν η απομνημονευμένη ταχύτητα και η ενδεικτική λυχνία εμφανίζονται με πράσινο χρώμα **7**.

Εάν προσπαθήσετε να ενεργοποιήσετε τη λειτουργία με ταχύτητα κάτω από 20 χλμ./ώρα ή 30 χλμ./ώρα, ανάλογα με το αυτοκίνητο, εμφανίζεται το μήνυμα

"Μη έγκυρη ταχύτητα" και η λειτουργία παραμένει ανενεργή.

Εκκίνηση

Μόλις καταχωρηθεί η ταχύτητα και ενεργοποιηθεί η λειτουργία του ρυθμιστή ταχύτητας, μπορείτε να σηκώσετε το πόδι σας από το πεντάλ γκαζιού.



Προσοχή, πρέπει να κρατάτε τα πόδια σας κοντά στα πεντάλ, ώστε να είστε έτοιμοι να αντιδράσετε σε περίπτωση έκτακτης ανάγκης.

Μεταβολή της ταχύτητας ρύθμισης

Μπορείτε να αλλάξετε την ταχύτητα ρύθμισης πατώντας επανειλημμένα:

- διακόπτη **6** (**SET/-**) για να μειώσετε την ταχύτητα,
- διακόπτη **1** (**SET/+**) για να αυξήσετε την ταχύτητα.

Σημείωση: πατήστε και κρατήστε πατημένο έναν από τους διακόπτες για να τροποποιήσετε την ταχύτητα με διαδοχικές αυξήσεις

ΡΥΘΜΙΣΤΗΣ ΤΑΧΥΤΗΤΑΣ

Υπέρβαση της ταχύτητας ρύθμισης

Ανά πάσα στιγμή, μπορείτε να υπερβείτε την ταχύτητα ρύθμισης απλά πατώντας το πεντάλ του γκαζιού

Κατά το διάστημα υπέρ- βασης της ταχύτητας, η ταχύτητα ρύθμισης αναβοσβήνει στο καντράν

Στη συνέχεια, αφήστε το πεντάλ γκαζιού: μετά από μερικά δευτερόλεπτα, το αυτοκίνητό σας θα επανέρθει αυτόματα στην ρυθμισμένη ταχύτητα πορείας.



Εάν δεν είναι πλέον διαθέσιμος ο ρυθμιστής ταχύτητας (έπειτα από πολλές προσπάθειες ενεργοποίησης), επικοινωνήστε με εξουσιοδοτημένο αντιπρόσωπο.

Αναστολή της Λειτουργίας



Η λειτουργία τίθεται σε αναμονή, εάν:

- πιέσετε τον διακόπτη **4 (0)**,
- Το πεντάλ του φρένου,
- πιέσετε το πεντάλ του συμπλέκτη για παρατεταμένο χρονικό διάστημα ή εάν το αυτοκίνητο βρίσκεται στη νεκρά για παρατεταμένο χρονικό διάστημα σε αυτοκίνητα που είναι εξοπλισμένα με χειροκίνητο κιβώτιο ταχυτήτων,
- μετακινήστε στη νεκρά, σε αυτοκίνητα εξοπλισμένα με αυτόματο κιβώτιο ταχυτήτων.

Η ταχύτητα ρύθμισης απομνημονεύεται και εμφανίζεται στο καντράν με γκρι χρώμα.

Επαναφορά της ταχύτητας ρύθμισης

Εάν μια ταχύτητα είναι απομνημονευμένη, μπορείτε να την επαναφέρετε, αφού βεβαιωθείτε ότι οι συνθήκες της κυκλοφορίας το επιτρέπουν (κίνηση, κατάσταση του οδο- στρώματος, κλιματολογικές συνθήκες...). Πατήστε τον διακόπτη **5 (RES)** εάν η ταχύτητα του αυτοκινήτου είναι πάνω από 20 χλμ./ώρα ή, ανάλογα με το αυτοκίνητο, 30 χλμ./ώρα.

Όταν η ταχύτητα αποθηκευτεί, η ενεργοποίηση του ρυθμιστή ταχύτητας επιβεβαιώνεται με πράσινο χρώμα της ταχύτητας ρύθμισης και, ανάλογα με το αυτοκίνητο, εμφανίζεται η προειδοποιητική λυχνία **7**.

Σημείωση: εάν η ταχύτητα που αποθηκεύτηκε προηγουμένως είναι πολύ μεγαλύτερη από την τρέχουσα ταχύτητα, το αυτοκίνητο θα επιταχύνει γρήγορα μέχρι αυτό το όριο.

Με τον ρυθμιστή ταχύτητας σε κατάσταση αναμονής, πατήστε τον διακόπτη **6 (SET/-)** ή τον διακόπτη **1 (SET/+)** για να ενεργοποιήσετε ξανά τη λειτουργία του ρυθμιστή ταχύτητας χωρίς να λαμβάνεται υπόψη η αποθηκευμένη ταχύτητα: λαμβάνεται υπόψη η ταχύτητα με την οποία κινείται το αυτοκίνητο.

ΡΥΘΜΙΣΤΗΣ ΤΑΧΥΤΗΤΑΣ

Διακοπή της λειτουργίας

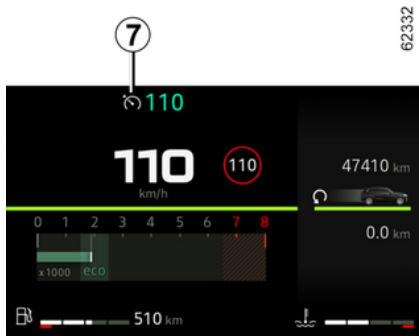

Η λειτουργία του ρυθμιστή ταχύτητας διακόπτεται:

– εάν πατήσετε τον διακόπτη **3** μέχρι να εμφανιστεί το μήνυμα "Υποβ. οδήγησης απενεργοποιημένη" στο καντράν. Σε αυτή την περίπτωση, δεν υπάρχει απομνημονευμένη ταχύτητα,

i Σε αυτήν την περίπτωση, ανάλογα με το αυτοκίνητο, την επόμενη φορά που ο κινητήρας θα τεθεί σε λειτουργία, θα ενεργοποιηθεί η λειτουργία "Περιοριστής ταχύτητας" και εν αναμονή αποθήκευσης ενός ορίου ταχύτητας.

- πιέζετε τον διακόπτη **3** μέχρι να εμφανιστεί στην οθόνη η ένδειξη  . Σε αυτή την περίπτωση, επιλέγεται η λειτουργία του περιοριστή ταχύτητας και δεν υπάρχει καμία απομνημονευμένη ταχύτητα.
- Η προειδοποιητική ένδειξη **7** στο καντράν σβήνει για να επιβεβαιώσει ότι η λειτουργία έχει απενεργοποιηθεί.

STOP AND GO ΠΡΟΣΑΡΜΟΖΟΜΕΝΟΣ ΡΥΘΜΙΣΤΗΣ ΤΑΧΥΤΗΤΑΣ

Με βάση πληροφορίες από μια κάμερα, η λειτουργία προσαρμοζόμενου ρυθμιστή ταχύτητας Stop and Go σας δίνει τη δυνατότητα να διατηρείτε μια επιλεγμένη ταχύτητα, γνωστή ως ταχύτητα ταξιδιού, διατηρώντας παράλληλα μια ασφαλή απόσταση από το προπορευόμενο αυτοκίνητο στην ίδια λωρίδα κυκλοφορίας.

Ανάλογα με το αυτοκίνητο, όταν ενεργοποιηθεί η λειτουργία "Ανίχνευση οδικής σήμανσης" ➔ **265**, το σύστημα μπορεί να προσαρμόσει την ταχύτητα του αυτοκινήτου σας σύμφωνα με τα σήματα ορίου ταχύτητας που αναγνωρίζονται από την κάμερα.

Εάν το προπορευόμενο αυτοκίνητο σταματήσει, ο προσαρμοζόμενος ρυθμιστής ταχύτητας Stop and Go μπορεί να φρενάρει το αυτοκίνητό σας μέχρι την πλήρη στάση πριν ξεκινήσει ξανά.

Το σύστημα ελέγχει την επιτάχυνση και την επιβράδυνση του αυτοκινήτου σας, χρησιμοποιώντας το σύστημα κινητήρα και πέδησης.

Η μέγιστη εμβέλεια του συστήματος είναι περίπου 140 μέτρα. Μπορεί να ποικίλλει ανάλογα με τις οδικές συνθήκες (ανάγλυφο εδάφους, καιρικές συνθήκες, κ.λπ.).

Η λειτουργία προσαρμοζόμενου ρυθμιστή ταχύτητας Stop and Go μπορεί να

ενεργοποιηθεί από τα 0 km/h έως τα 160 km/h).

Η λειτουργία υποδεικνύεται με τα σύμ-



Σημείωση:

- ο οδηγός πρέπει να τηρεί το μέγιστο όριο ταχύτητας και τις αποστάσεις ασφαλείας που προβλέπονται βάσει της ισχύουσας νομοθεσίας στη χώρα όπου οδηγεί,
- ο Stop and Go προσαρμοζόμενος ρυθμιστής ταχύτητας μπορεί να φρενάρει το αυτοκίνητο χρησιμοποιώντας μέχρι και το ένα τρίτο της ισχύος των φρένων. Ανάλογα με την περίπτωση, ο οδηγός ενδέχεται να χρειαστεί να φρενάρει πιο δυνατά.



Ο προσαρμοζόμενος ρυθμιστής ταχύτητας Stop and Go δεν ενεργοποιεί την ακινητοποίηση έκτακτης ανάγκης και η δυνατότητα πέδησής του είναι περιορισμένη.



Αυτή η λειτουργία είναι συμπληρωματικό βοήθημα στην οδήγηση.

Σε καμία περίπτωση δεν πρέπει να υποκαθιστά την ευθύνη του οδηγού για την τήρηση των ορίων ταχύτητας και τις αποστάσεις ασφαλείας ή την προσοχή. Ο οδηγός πρέπει να έχει πάντοτε τον έλεγχο του οχήματος.

Ο οδηγός πρέπει πάντοτε να προσαρμόζει την ταχύτητά του ανάλογα με το περιβάλλον και τις συνθήκες κυκλοφορίας.

Χρησιμοποιήστε τον προσαρμοζόμενο ρυθμιστή ταχύτητας εκτός κατοικημένων περιοχών, σε μεγάλο πλάτους δρόμους με ορατές διαγραμμίσεις.

Ο ρυθμιστής ταχύτητας μπορεί να λειτουργεί περιορισμένα σε δρόμους με πολλές στροφές ή ολισθηρότητα (υαλόπαγος, υδρολίπση, χαλίκια) και σε άσχημες καιρικές συνθήκες (ομίχλη, βροχή, πλευρικός άνεμος κ.λπ.)

Κίνδυνος ατυχήματος

STOP AND GO ΠΡΟΣΑΡΜΟΖΟΜΕΝΟΣ ΡΥΘΜΙΣΤΗΣ ΤΑΧΥΤΗΤΑΣ

Θέση της κάμερας 1



Βεβαιωθείτε ότι το παρμπρίζ δεν καλύπτεται (από ακαθαρσίες, λάσπη, χιόνι, συμπύκνωση κ.λπ.).

Χειριστήρια





2 Διακόπτης για την ενεργοποίηση και τη μείωση της ταχύτητας ρύθμισης (SET/-).

3 Διακόπτης για την ενεργοποίηση και την αύξηση της ταχύτητας ρύθμισης (SET/+).

4 Ανάλογα με το αυτοκίνητο, διακόπτης ενεργοποίησης ανίχνευσης ορίου ταχύτητας → 265.

5 Θέση της λειτουργίας σε αναμονή (και αποθήκευση της ταχύτητας ρύθμισης) (0).

6 Διακόπτης επιλογής/κατάργησης επιλογής των βοηθημάτων οδήγησης, ανάλογα με το αυτοκίνητο:

- του προσαρμοζόμενου ρυθμιστή ταχύτητας Stop and Go  ,
- περιοριστή ταχύτητας,
- **OFF**.

7 Ρύθμιση της απόστασης από το προπορευόμενο αυτοκίνητο.

8 Επαναφορά της απομνημονευμένης ταχύτητας ρύθμισης (RES).

 Ανάλογα με το αυτοκίνητο, εάν επιλεγεί η λειτουργία "OFF" πριν απενεργοποιήσετε τον διακόπτη κινητήρα, η λειτουργία "Περιοριστή ταχύτητας" θα ενεργοποιηθεί από προεπιλογή την επόμενη φορά που το αυτοκίνητο θα τεθεί σε λειτουργία.

 Ανάλογα με το αυτοκίνητο, μπορείτε να συνδέσετε τη λειτουργία του ρυθμιστή ταχύτητας με τη λειτουργία πατώντας το πλήκτρο **4**.

3

STOP AND GO ΠΡΟΣΑΡΜΟΖΟΜΕΝΟΣ ΡΥΘΜΙΣΤΗΣ ΤΑΧΥΤΗΤΑΣ

Ενεργοποίηση ρυθμιστή ταχύτητας με αναγνώριση πινακίδας ορίου ταχύτητας

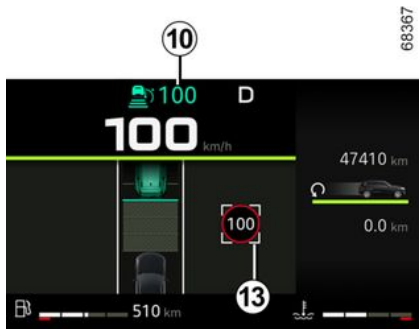

Εάν το αυτοκίνητο είναι εξοπλισμένο με τη λειτουργία "Ανίχνευση οδικής σήμανσης" → 265, πατήστε τον διακόπτη 4 για να προσαρμόσετε την ταχύτητα του αυτοκινήτου στα όρια ταχύτητας 13 που ανιχνεύονται από την κάμερα.

Κατά τη διέλευση της πινακίδας, η ταχύτητα ρύθμισης πορείας 10 αλλάζει αυτόματα στην ανιχνευμένη ταχύτητα 13.

Ο οδηγός πρέπει να είναι πάντα σε επαγρύπνηση σχετικά με την ταχύτητα που εφαρμόζεται από το σύστημα και παραμένει υπεύθυνος για την ταχύτητα του αυτοκινήτου.

Ενεργοποίηση του ρυθμιστή απόστασης ασφαλείας

Μόλις ενεργοποιηθεί ο ρυθμιστής ταχύτητας, η προεπιλεγμένη απόσταση ασφαλείας 11 εμφανίζεται με πράσινο χρώμα στο καντράν.

Η ρύθμιση της ακόλουθης απόστασης αποθηκεύεται από το σύστημα μεταξύ κάθε ενεργοποίησης του προσαρμοζόμενου ρυθμιστή ταχύτητας και για τον επόμενο κύκλο εκκίνησης του οχήματος.

Εάν το σύστημα ανιχνεύσει κάποιο όχημα στη λωρίδα κυκλοφορίας σας από το σύστημα, ένα περιγράμμα αυτοκινήτου 12 θα εμφανιστεί πάνω από το μετρητή απόστασης 11 στο καντράν.

Το αυτοκίνητό σας προσαρμόζεται την ταχύτητα του προπορευόμενου αυτοκινήτου και ενεργοποιεί τα φρένα, εάν είναι απαραίτητο (τα φώτα στοπ ανάβουν) για να διατηρηθεί η απόσταση που εμφανίζεται στο καντράν.

Σημείωση: το μέγεθος του περιγράμματος 12 ποικίλλει ανάλογα με την απόσταση διαχωρισμού σας από το προπορευόμενο αυτοκίνητο. Όσο μεγαλύτερο το περιγράμμα, τόσο πιο κοντά βρίσκεται το προπορευόμενο όχημα.

Ρύθμιση της ταχύτητας ρύθμισης

Μπορείτε να μεταβάλλετε την ταχύτητα πατώντας επανειλημμένα (μικρές αυξήσεις) ή πατώντας παρατεταμένα (μεγάλες αυξήσεις) τον διακόπτη 2 ή 3:

- διακόπτης (SET/-) 3 για να μειώσετε την ταχύτητα,
- διακόπτης (SET/+) 4 για να αυξήσετε την ταχύτητα.

Ρύθμιση της απόστασης από το προπορευόμενο αυτοκίνητο



Μπορείτε να αλλάξετε ανά πάσα στιγμή την απόσταση ασφαλείας από το προπορευόμενο αυτοκίνητο με επανειλημμένα πατήματα του διακόπτη 7.

STOP AND GO ΠΡΟΣΑΡΜΟΖΟΜΕΝΟΣ ΡΥΘΜΙΣΤΗΣ ΤΑΧΥΤΗΤΑΣ

Ο δείκτης οριζόντιας απόστασης στο καντράν υποδεικνύει τις διαφορετικές διαθέσιμες αποστάσεις ασφαλείας:

- μετρητής απόστασης **A**: μεγάλη απόσταση (αντιστοιχεί σε περίπου 2,4 δευτερόλεπτα),
- μετρητής απόστασης **B**: ενδιάμεση απόσταση 2 (αντιστοιχεί σε περίπου δύο δευτερόλεπτα),
- μετρητής απόστασης **C**: ενδιάμεση απόσταση 1 (αντιστοιχεί σε περίπου 1,6 δευτερόλεπτα),
- μετρητής απόστασης **D**: μικρή απόσταση (αντιστοιχεί σε περίπου 1,2 δευτερόλεπτα).

Ο επιλεγμένος δείκτης απόστασης εμφανίζεται με πράσινο χρώμα στο καντράν.

Οι άλλοι δείκτες παραμένουν γκρι.

Σημείωση: η απόσταση πρέπει να ρυθμιστεί με βάση το επίπεδο της κυκλοφορίας, τους τοπικούς κανονισμούς και τις καιρικές συνθήκες.



Η ρύθμιση της ακόλουθης απόστασης αποθηκεύεται από το σύστημα μεταξύ κάθε ενεργοποίησης του προσαρμοζόμενου ρυθμιστή ταχύτητας Stop and Go και για τον επόμενο κύκλο εκκίνησης του οχήματος.

Υπέρβαση της ταχύτητας ρύθμισης

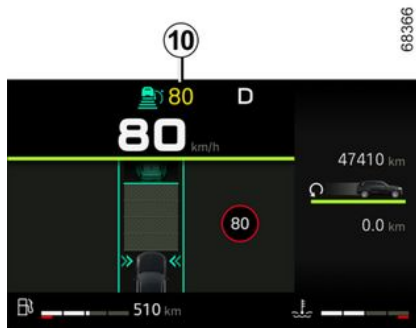

Ανά πάσα στιγμή, μπορείτε να υπερβείτε την ταχύτητα ρύθμισης πατώντας το πεντάλ του γκαζιού.

Σε περίπτωση υπέρβασης της χρονικής περιόδου, η ταχύτητα πορείας **10** εμφανίζεται με κόκκινο χρώμα.

Ο μετρητής απόστασης αναβοσβήνει, εάν η απόσταση μεταξύ του αυτοκινήτου σας και του προπορευόμενου αυτοκινήτου είναι μικρότερη από την απόσταση ασφαλείας που έχετε επιλέξει: η λειτουργία "Ελέγχου απόστασης ασφαλείας" δεν είναι πλέον ενεργή.

Στη συνέχεια, αφήστε το πεντάλ γκαζιού: ο έλεγχος ρυθμιστή ταχύτητας και

απόστασης ασφαλείας θα συνεχίσει αυτόματα με την ταχύτητα και απόσταση που είχατε ορίσει προηγουμένως.

Ελιγμός προσπέρασης

Εάν επιθυμείτε να προσπεράσετε το προπορευόμενο αυτοκίνητο, η ενεργοποίηση του φλας θα ακυρώσει προσωρινά τον έλεγχο απόστασης ασφαλείας και θα επιτρέψει επαρκή ταχύτητα επιτάχυνσης για την ολοκλήρωση της προσπέρασης.

Stop και start

Σε περίπτωση επιβράδυνσης του προπορευόμενου οχήματος, το σύστημα προσαρμόζει την ταχύτητά για να σταματήσει τελείως το αυτοκίνητο, εάν απαιτείται (π.χ. έντονη κυκλοφοριακή κίνηση). Το όχημα σταματά μερικά μέτρα από το προπορευόμενο όχημα. Η λειτουργία Stop and Start μπορεί να θέσει τον κινητήρα σε αναστολή λειτουργίας ➔ **183**.

Όταν το προπορευόμενο αυτοκίνητο ξεκινήσει ξανά:

– εάν η στάση δεν υπερβαίνει τα τρία δευτερόλεπτα περίπου, το αυτοκίνητο ξεκινά αυτόματα χωρίς καμία ενέργεια από τον οδηγό,

Σημείωση: ο οδηγός πρέπει να είναι πάντα έτοιμος για ξαφνικά περιστατικά κατά την οδήγηση και παραμένει υπεύ-

STOP AND GO ΠΡΟΣΑΡΜΟΖΟΜΕΝΟΣ ΡΥΘΜΙΣΤΗΣ ΤΑΧΥΤΗΤΑΣ

θνος για τον έλεγχο του αυτοκινήτου: εάν το σύστημα εντοπίσει πεζό στην περιοχή γύρω από το αυτοκίνητο, η αυτόματη επανεκκίνηση θα παρεμποδιστεί μέχρι την επόμενη στάση,

- εάν η στάση υπερβαίνει τα περίπου τριάντα δευτερόλεπτα, πρέπει να πατήσετε το πεντάλ γκαζιού ή να πατήσετε τον διακόπτη **8 (RES)** για να ξεκινήσει ξανά το αυτοκίνητο. Το μήνυμα "Πιέστε το RES ή επιταχύνετε για επανεκκίνηση του Cruise Control" εμφανίζεται στο καντράν για να το επιβεβαιώσετε.

Εάν η στάση υπερβεί τα τρία λεπτά, το αυτόματο χειρόφρενο εμπλέκεται αυτόματα και ο προσαρμοζόμενος ρυθμιστής ταχύτητας Stop and Go απενεργοποιείται.

Το ενδεικτικό προειδοποίησης  9 εξαφανίζεται ως επιβεβαίωση ότι η λειτουργία είναι απενεργοποιημένη.

Αναστολή της Λειτουργίας

Μπορείτε να θέσετε τη λειτουργία σε αναστολή όταν:

- πατήσετε τον διακόπτη **5 (0)**,
- εφαρμόζετε το πεντάλ του φρένου, ενώ το αυτοκίνητο κινείται.

Η λειτουργία απενεργοποιείται από το σύστημα, εάν:

- ρυθμίστε το κιβώτιο ταχυτήτων στη θέση **P, R** ή **N**,
- απασφαλίσετε τη ζώνη ασφαλείας του οδηγού,
- ανοίξετε ένα από τα ανοιγόμενα μέρη,
- πατήσετε το πλήκτρο εκκίνησης/σβησίματος του κινητήρα,
- η κλίση είναι πολύ μεγάλη,
- η ταχύτητα του αυτοκινήτου είναι μεγαλύτερη από 170 χλμ./ώρα km/h,
- ενεργοποιούνται ορισμένα βοηθήματα και συσκευές διόρθωσης της οδήγησης (ενεργή πέδηση έκτακτης ανάγκης, ABS, ESC),
- Λειτουργίες "SNOW" και "MUD-SAND" → **226**.

Σε κάθε περίπτωση, η αναστολή της λειτουργίας επιβεβαιώνεται όταν τα ενδεικτικά εμφανίζονται με γκρι χρώμα και το μήνυμα "Adaptive Cruise Control αποσυνδεδεμένο" εμφανίζεται στο καντράν.



Η αναστολή της λειτουργίας προσαρμοζόμενου ρυθμιστή ταχύτητας Stop and Go ή η απενεργοποίησή της δεν προκαλεί γρήγορη μείωση της ταχύτητας: θα χρειαστεί να πατήσετε φρένο χρησιμοποιώντας το πεντάλ του φρένου, εάν απαιτείται.

Έξοδος από την αναστολή λειτουργίας

- Το χειρόφρενο είναι δεμένο.
- Η λειτουργία "Ενεργό σύστημα φρεναρίσματος έκτακτης ανάγκης" ενεργοποιεί το φρενάρισμα.
- Ο αισθητήρας εμποδίζεται (ανιχνεύεται τύφλωση κάμερας).

Ανάλογα με την απομνημονευμένη ταχύτητα ρύθμισης

Εάν μια ταχύτητα είναι απομνημονευμένη, μπορείτε να την επαναφέρετε, αφού βεβαιωθείτε ότι οι συνθήκες της κυκλοφορίας το επιτρέπουν (κίνηση, κατάσταση του οδοστρώματος, κλιματολογικές συνθήκες...).

Πατήστε τον διακόπτη **8 (RES)** εντός του έγκυρου εύρους στροφών. Κατά την επαναφορά της απομνημονευμένης ταχύτητας, η ενεργοποίηση του ρυθμιστή ταχύτητας επιβεβαιώνεται με

STOP AND GO ΠΡΟΣΑΡΜΟΖΟΜΕΝΟΣ ΡΥΘΜΙΣΤΗΣ ΤΑΧΥΤΗΤΑΣ

την εμφάνιση της ταχύτητας ρύθμισης με πράσινο χρώμα.

Σημείωση: εάν η αποθηκευμένη ταχύτητα είναι μεγαλύτερη από την τρέχουσα ταχύτητα, το αυτοκίνητο θα επιταχύνει μέχρι αυτή την ταχύτητα.

Ανάλογα με την τρέχουσα ταχύτητα

Με τη λειτουργία ρυθμιστή ταχύτητας σε αναμονή, πατήστε τον διακόπτη **2** (SET/-) ή **3** (SET/+) για να ενεργοποιηθεί ξανά η λειτουργία ρυθμιστή ταχύτητας χωρίς να λαμβάνεται υπόψη η αποθηκευμένη ταχύτητα: λαμβάνεται υπόψη η τρέχουσα ταχύτητα κίνησης του αυτοκινήτου.

Προειδοποιήσεις "Ανάληψη του ελέγχου του αυτοκινήτου"

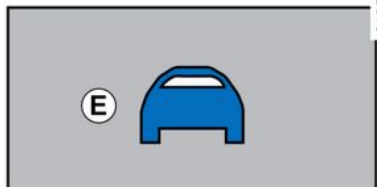

Σε ορισμένες περιπτώσεις (π.χ.: προσέγγιση ενός πολύ πιο αργού οχήματος, γρήγορη αλλαγή λωρίδας από το προπορευόμενο όχημα, κ.λπ.) το σύστημα μπορεί να μην διαθέτει χρόνο αντίδρασης.

Ανάλογα με την περίπτωση, το σύστημα εκπέμπει ένα ηχητικό σήμα, που σχετίζεται με:

– η πορτοκαλί προειδοποίηση **E** εάν η κατάσταση απαιτεί την προσοχή του οδηγού,

ή

– η κόκκινη προειδοποίηση **F** συνοδεύεται από το μήνυμα "Φρενάρετε" εάν η κατάσταση απαιτεί την άμεση προσοχή του οδηγού.

Σε όλες τις περιπτώσεις, ενεργήστε αναλόγως και πραγματοποιήστε τους απαιτούμενους χειρισμούς.

Διακοπή της λειτουργίας

Η λειτουργία "Stop and Go Προσαρμοζόμενος ρυθμιστής ταχύτητας" διακόπτεται όταν πατήσετε το διακόπτη **6** για να απενεργοποιήσετε τη λειτουργία του ρυθμιστή ταχύτητας. Σε αυτήν την περίπτωση, η ταχύτητα δεν απομνημονεύεται πλέον.

Το ενδεικτικό προειδοποίησης **9**  εξαφανίζεται από το καντράν για να

επιβεβαιώσει ότι η λειτουργία δεν είναι πλέον ενεργή.

 Σε αυτήν την περίπτωση, ανάλογα με το αυτοκίνητο, την επόμενη φορά που ο κινητήρας θα τεθεί σε λειτουργία, θα ενεργοποιηθεί η λειτουργία "Περιοριστής ταχύτητας" και εν αναμονή αποθήκευσης ενός ορίου ταχύτητας.

Προσωρινά μη διαθέσιμο

Το γκρι ενδεικτικό **9**  εξαφανίζεται για να επιβεβαιώσει ότι η λειτουργία έχει απενεργοποιηθεί αυτόματα.

Βεβαιωθείτε ότι η περιοχή της κάμερας δεν έχει καλυφθεί (από βρωμιά, λάσπη, χιόνι κ.λπ.) ή δεν έχει πληγεί από πρόσκρουση.

Οι συνθήκες σε ορισμένες γεωγραφικές περιοχές μπορεί να διαταράξουν τη λειτουργία, για παράδειγμα:

- άνυδρες ζώνες, σήραγγες, μεγάλες γέφυρες ή κακά συντηρημένοι δρόμοι χωρίς διαγράμμιση, χωρίς πινακίδες ή με δέντρα σε κοντινή απόσταση,
- σε στρατιωτική ζώνη ή περιοχή αεροδρομίου.

STOP AND GO ΠΡΟΣΑΡΜΟΖΟΜΕΝΟΣ ΡΥΘΜΙΣΤΗΣ ΤΑΧΥΤΗΤΑΣ

Πρέπει να εξέλθετε από αυτές τις περιοχές για να λειτουργήσει η λειτουργία.

Σε κάθε περίπτωση, εάν το μήνυμα δεν διαγραφεί μετά την επανεκκίνηση του κινητήρα, συμβουλευθείτε ένα επίσημο συνεργείο της μάρκας.

Σφάλματα λειτουργίας

Εάν ανιχνευτεί βλάβη για τη λειτουργία του προσαρμοζόμενου ρυθμιστή ταχύτητας "Stop and Go" το μήνυμα "Ελέγξτε Adaptive Cruise Control" εμφανίζεται στο καντράν και η λειτουργία του προσαρμοζόμενου ρυθμιστή ταχύτητας "Stop and Go" διακόπτεται.

Εάν ανιχνευτεί κάποια βλάβη λειτουργίας σε ένα ή περισσότερα εξαρτήματα του συστήματος, η λειτουργία προσαρμοζόμενου ρυθμιστή ταχύτητας "Stop and Go" διακόπτεται.

Ανάλογα με τον τύπο της δυσλειτουργίας, εμφανίζεται το μήνυμα στο καντράν:

– Ελέγξτε εμπρός κάμερα συνοδεύεται, ανάλογα με το αυτοκίνητο, από το

ενδεικτικό ,

– Ελέγξτε το όχημα συνοδεύεται, ανάλογα με το αυτοκίνητο, από το ενδεικτικό

κό ,

– Ελέγξτε κάμερα/ραντάρ ;

Συμβουλευθείτε ένα Επίσημο Συνεργείο της μάρκας.

Περιορισμοί λειτουργίας του συστήματος

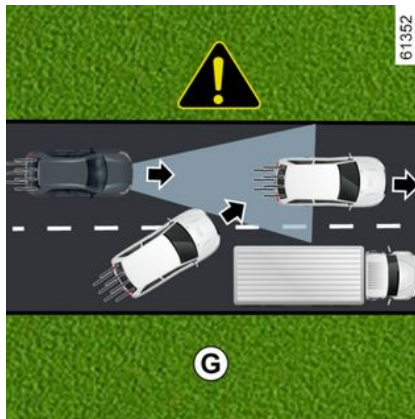

Ανίχνευση αυτοκινήτου

Το σύστημα ανιχνεύει μόνο οχήματα (αυτοκίνητα, φορτηγά, μοτοσυκλέτες) που κινούνται στην ίδια κατεύθυνση με το αυτοκίνητό σας.

Ένα αυτοκίνητο που κινείται μέσα στην ίδια λωρίδα (παράδειγμα **G**) θα ληφθεί υπόψη από το σύστημα μόνο αφού εισέλθει τελείως στις ζώνες ανίχνευσης της κάμερας.

Το σύστημα μπορεί να προκαλέσει απότομη ή καθυστερημένη πέδηση.



Το σύστημα αδυνατεί να ανιχνεύσει:

- οχήματα που φθάνουν σε διασταυρώσεις: δρόμος επιβράδυνσης (παράδειγμα **H**),
- αυτοκίνητα που κινούνται στη λάθος πλευρά του δρόμου ή σε οπισθοπορεία προς το μέρος σας.



Ο προσαρμοζόμενος ρυθμιστής ταχύτητας πρέπει να χρησιμοποιείται μόνο σε αυτοκινητόδρομο (ή σε δρόμο πολλαπλών λωρίδων κυκλοφορίας με διαχωριστικό στηθαίο).

STOP AND GO ΠΡΟΣΑΡΜΟΖΟΜΕΝΟΣ ΡΥΘΜΙΣΤΗΣ ΤΑΧΥΤΗΤΑΣ

3

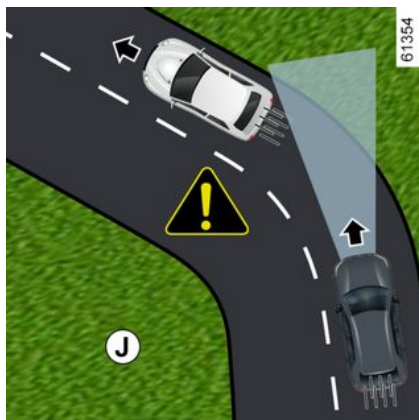

Αναγνώρισης κατά τη διάρκεια της στροφής

Κατά την είσοδο σε μια γωνία ή στροφή, η κάμερα ενδέχεται να μην μπορεί προσωρινά να ανιχνεύσει το προπορευόμενο όχημα (παράδειγμα **J**).

Το σύστημα μπορεί να ενεργοποιήσει την επιτάχυνση.

Κατά την έξοδο από τη στροφή, η ανίχνευση του προπορευόμενου αυτοκινήτου από το σύστημα ενδέχεται να διακοπεί ή να καθυστερήσει.

Το σύστημα μπορεί να προκαλέσει απότομη ή καθυστερημένη πέδηση.

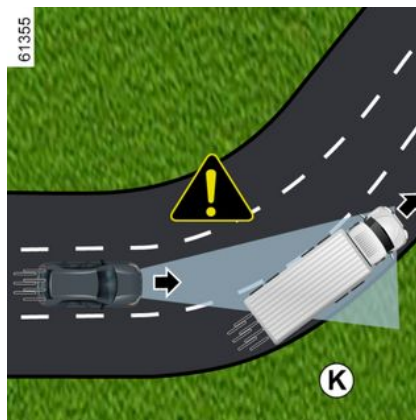

Ανίχνευση αυτοκινήτων στις διπλάνες λωρίδες

Το σύστημα μπορεί να εντοπίσει αυτοκίνητα που κινούνται σε γειτονικές λωρίδες, όταν:

- οδηγείτε σε στροφή (παράδειγμα **K**),
- οδηγείτε σε δρόμο με στενές λωρίδες κυκλοφορίας,
- η ταχύτητα του αυτοκινήτου στη διπλανή λωρίδα κυκλοφορίας είναι μικρότερη και εάν ένα από τα αυτοκίνητα αυτά βρίσκεται πολύ κοντά στη λωρίδα κυκλοφορίας του άλλου οχήματος.

Το σύστημα μπορεί να ενεργοποιήσει λανθασμένη επιβράδυνση ή πέδηση.



Αυτοκίνητα που αποκρύπτονται λόγω του ανάγλυφου του εδάφους

Το σύστημα δεν θα καταγράφει οχήματα που κινούνται σε ανηφόρα ή κατηφόρα όταν κρύβονται από το έδαφος ή όταν βρίσκονται εκτός των ζωνών ανίχνευσης της κάμερας.

Οχήματα εκτός των ζωνών ανίχνευσης της κάμερας

Το σύστημα θα αντιδράσει καθυστερημένα ή καθόλου αν τα οχήματα που ανιχνεύονται βρίσκονται εκτός των ζωνών ανίχνευσης της κάμερας, ιδίως στις ακόλουθες περιπτώσεις:

STOP AND GO ΠΡΟΣΑΡΜΟΖΟΜΕΝΟΣ ΡΥΘΜΙΣΤΗΣ ΤΑΧΥΤΗΤΑΣ

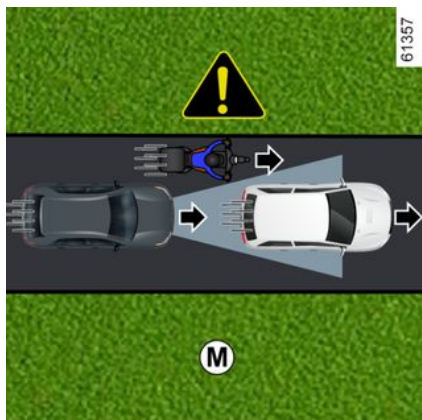

- αυτοκίνητα που μεταφέρουν αντικείμενα μεγάλου μήκους που υπερβαίνουν τη γραμμή,
- αυτοκίνητα που δεν είναι σωστά κεντραρισμένα στη λωρίδα κυκλοφορίας,
- στενά οχήματα που βρίσκονται πολύ κοντά (παράδειγμα *M*).

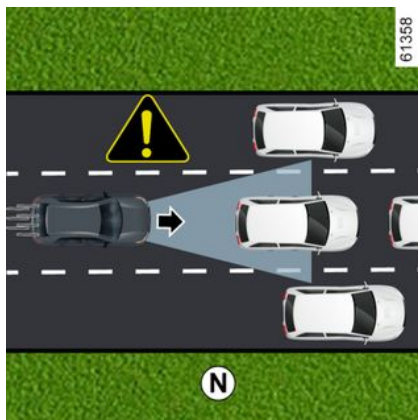

Στατικά και αργά κινούμενα οχήματα
Όταν η ταχύτητα είναι πάνω από 50 χλμ./ώρα, **το σύστημα δεν μπορεί να ανιχνεύσει:**

- σταθερά οχήματα (παράδειγμα *N*),
- πολύ αργά κινούμενα αυτοκίνητα.

Όταν η ταχύτητα είναι κάτω από 50 χλμ./ώρα, **το σύστημα δεν μπορεί να αντιδράσει ή μπορεί να αντιδράσει πολύ αργά σε:**

- σταθερά οχήματα (παράδειγμα *N*),
- πολύ αργά κινούμενα αυτοκίνητα,

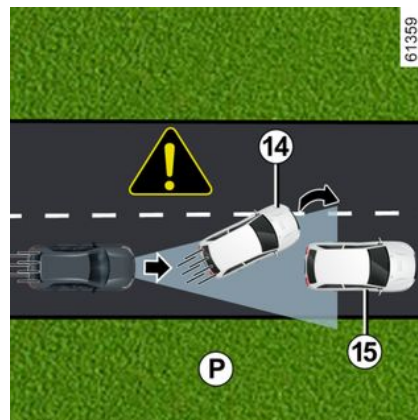

- προπορευόμενα οχήματα **14** που αλλάζουν λωρίδα ή ανακαλύπτουν ένα αργό ή ακίνητο όχημα **15** (παράδειγμα *P*),
- ακινητοποιημένα ή αργά οχήματα **16**, όταν αλλάζετε λωρίδα (παράδειγμα *Q*).

STOP AND GO ΠΡΟΣΑΡΜΟΖΟΜΕΝΟΣ ΡΥΘΜΙΣΤΗΣ ΤΑΧΥΤΗΤΑΣ

3

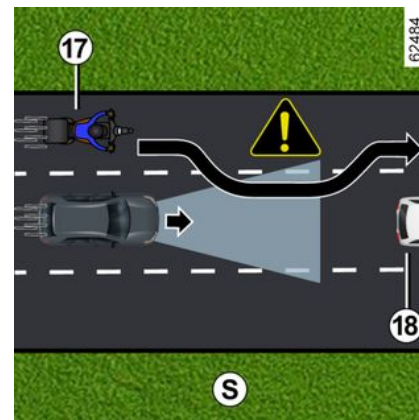
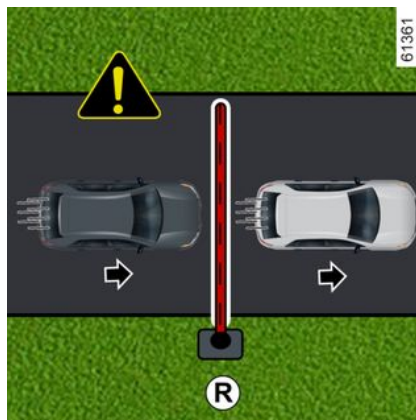
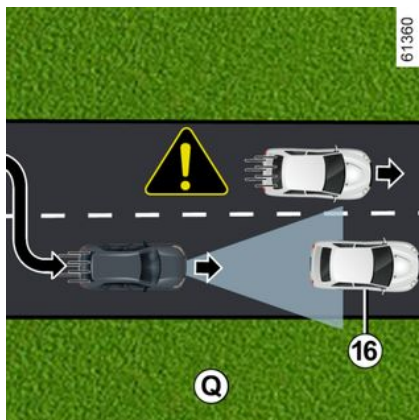

Να είστε πάντα έτοιμοι να αναλάβετε τον έλεγχο του οχήματός σας όταν συναντάτε ακίνητα ή πολύ αργά κινούμενα οχήματα (παράδειγμα **N**).

Ο προσαρμοζόμενος ρυθμιστής ταχύτητας δεν ενεργοποιεί την ακινητοποίηση έκτακτης ανάγκης και η δυνατότητα πέδησής του είναι περιορισμένη.

Μη ανίχνευση σταθερών εμποδίων και αντικειμένων μικρού μεγέθους

Το σύστημα αδυνατεί να ανιχνεύσει:

- πεζούς, ποδήλατα, πατίνια, καρότσια για ψώνια, καρότσια κ.λπ,
- ζώα,
- σταθερά εμπόδια (μπάρες διοδίων, τοίχοι κ.λπ.) (παράδειγμα **R**).

Αυτά δεν λαμβάνονται υπόψη από το σύστημα.

Δεν ενεργοποιούν καμία προειδοποίηση ή αντίδραση στο σύστημα.

Ανίχνευση αυτοκινήτων που κινούνται στη λωρίδα με μεγάλη ταχύτητα

Εάν το αυτοκίνητό σας προσπεραστεί από άλλο όχημα που κινείται με μεγάλη ταχύτητα **17** (μοτοσικλέτα, αυτοκίνητο κ.λπ.) και το αυτοκίνητο βρίσκεται προσωρινά ανάμεσα σε εσάς και το προπορευόμενο αυτοκίνητο **18**, **το σύστημα μπορεί να προκαλέσει αδικαιολόγητη επιτάχυνση, επιβράδυνση ή φρενάρισμα.**

Προσοχή



Αυτή η λειτουργία είναι συμπληρωματικό βοήθημα στην οδήγηση. Σε καμία περίπτωση δεν πρέπει να υποκαθιστά την ευθύνη του οδηγού για την τήρηση των ορίων ταχύτητας και τις αποστάσεις ασφαλείας ή την προσοχή.

Ο οδηγός πρέπει να έχει πάντοτε τον έλεγχο του οχήματος.

Ο οδηγός πρέπει πάντα να προσαρμόζει την ταχύτητα στο περιβάλλον και τις συνθήκες οδήγησης, ανεξάρτητα από τις ενδείξεις του συστήματος. Εκτός από τις γραμμές που οριοθετούν λωρίδες κυκλοφορίας, οι ενδείκτες κυκλοφοριακής κίνησης (σηματοδότες, πινακίδες, διαβάσεις πεζών κ.λπ.) δεν αναγνωρίζονται από το σύστημα. Δεν ενεργοποιούν καμία προειδοποίηση ή αντίδραση από το σύστημα.

Το σύστημα δεν πρέπει σε καμία περίπτωση να θεωρείται ισοδύναμο με έναν ανιχνευτή εμποδίων ή με ένα σύστημα αποφυγής συγκρούσεων.

Ο προσαρμζόμενος ρυθμιστής ταχύτητας πρέπει να χρησιμοποιείται μόνο σε αυτοκινητόδρομο (ή σε δρόμο πολλαπλών λωρίδων κυκλοφορίας με διαχωριστικό στηθαίο).

Συντήρηση/επισκευές του συστήματος

- Σε περίπτωση πρόσκρουσης, η ευθυγράμμιση της κάμερας μπορεί να αλλάξει και, κατά συνέπεια, να επηρεαστεί η λειτουργία της. Απενεργοποιήστε το σύστημα και συμβουλευθείτε μία επίσημη αντιπροσωπεία.
- Οποιαδήποτε εργασία στην περιοχή όπου βρίσκεται η κάμερα (επισκευές, αντικαταστάσεις, τροποποιήσεις παρμπρίζ, κ.λπ.) πρέπει να εκτελείται από πιστοποιημένο επαγγελματία.

Μόνο οι επίσημες αντιπροσωπείες είναι εξουσιοδοτημένες να επεμβαίνουν στο σύστημα.

Απενεργοποίηση της λειτουργίας

Πρέπει να απενεργοποιήσετε τη λειτουργία, εάν:

- το αυτοκίνητο κινείται σε δρόμο με πολλές στροφές,
- το αυτοκίνητο είναι ρυμουλκούμενο (βλάβη),
- το αυτοκίνητο φέρει ρυμούλκα ή τροχόσπιτο,
- το αυτοκίνητο φτάσει σε σημείο διοδίων, χώρο οδικών έργων ή σε στενή λωρίδα κυκλοφορίας,
- το αυτοκίνητο κινείται προς τα πάνω ή προς τα κάτω σε πολύ απότομη κατωφέρεια,
- η ορατότητα δεν είναι καλή (λαμπρός ήλιος, ομίχλη, κ.λπ.).
- το αυτοκίνητο κινείται σε ολισθηρό οδόστρωμα (βροχή, χιόνι, χαλίκια, κ.λπ.).
- οι καιρικές συνθήκες είναι κακές (βροχή, χιόνι, πλευρικός άνεμος, κ.λπ.).

STOP AND GO ΠΡΟΣΑΡΜΟΖΟΜΕΝΟΣ ΡΥΘΜΙΣΤΗΣ ΤΑΧΥΤΗΤΑΣ

- η περιοχή της κάμερας έχει υποστεί ζημιά (π.χ. στο εσωτερικό ή στο εξωτερικό του παρμπρίζ),
- το παρμπρίζ είναι ραγισμένο ή παραμορφωμένο.

Σε περίπτωση όπου το σύστημα δεν συμπεριφέρεται κανονικά, απενεργοποιήστε το και επικοινωνήστε με έναν εξουσιοδοτημένο αντιπρόσωπο.

3



Περιπτώσεις παρεμβολής του συστήματος

Ορισμένες συνθήκες ενδέχεται να διαταράξουν ή να καταστρέψουν τη λειτουργία του συστήματος, όπως:

- παρμπρίζ χωρίς ορατότητα (λάσπη, πάγος, χιόνι, κ.λπ.),
- δυσμενείς καιρικές συνθήκες (χιόνι, έντονη βροχή, χαλάζι, πάγος, κλπ.),
- κακή ορατότητα (νύχτα, ομίχλη κ.λπ.),
- κακή αντίθεση μεταξύ του προπορευόμενου αυτοκινήτου και της γύρω περιοχής (π.χ. λευκό αυτοκίνητο σε χιονισμένη περιοχή κ.λπ.),
- θάμβωση (εκτυφλωτικός ήλιος, φώτα αυτοκινήτων που κινούνται στο αντίθετο ρεύμα κυκλοφορίας, κ.λπ.),
- ο δρόμος είναι στενός, με πολλές στροφές ή ελικοειδής (απότομες στροφές, κ.λπ.),
- πιο αργό αυτοκίνητο με σημαντική διαφορά στην ταχύτητα,
- πατάκια που δεν είναι προσαρμοσμένα στο αυτοκίνητο. Στην πλευρά του οδηγού, να χρησιμοποιείτε υποχρεωτικά τα πατάκια που είναι προσαρμοσμένα στο όχημα, στερεώνοντας τα στα ήδη εγκατεστημένα εξαρτήματα και να ελέγχετε τακτικά τη στερέωσή τους. Μην τοποθετείτε από πάνω διάφορα πατάκια. **Κίνδυνος μαγκώματος των πεντάλ.**

Σε αυτές τις περιπτώσεις, το σύστημα μπορεί να παρέμβει λανθασμένα.

Κίνδυνος ανεπιθύμητου φρεναρίσματος ή επιτάχυνσης.

Πολλές απρόβλεπτες περιπτώσεις μπορούν να επηρεάσουν τη λειτουργία του συστήματος. Ορισμένα αντικείμενα ή οχήματα που εμφανίζονται στη ζώνη ανίχνευσης της κάμερας ενδέχεται να ερμηνευθούν εσφαλμένα από το σύστημα, οδηγώντας ενδεχομένως σε ακατάλληλη επιτάχυνση ή πέδηση.

Πρέπει να είστε πάντοτε προσεκτικοί για απροσδόκητα συμβάντα που μπορεί να προκύψουν κατά την οδήγηση. Διατηρείτε πάντα τον έλεγχο του αυτοκινήτου σας, κρατώντας τα πόδια σας κοντά στα πεντάλ, ώστε να είστε έτοιμοι να δράσετε σε κάθε περίπτωση.

ΣΥΣΤΗΜΑΤΑ ΒΟΗΘΕΙΑΣ ΣΤΟ ΠΑΡΚΑΡΙΣΜΑ

του αυτοκινήτου σε συνάρτηση με τη θέση του τιμονιού

Γραμμές-οδηγοί ρυμουλκούμενου 5

Εμφανίζεται με μπλε χρώμα στην οθόνη πολυμέσων 2. Αυτό δείχνει την πορεία του κοτσαδόρου του ρυμουλκούμενου σε συνάρτηση με τη θέση του τιμονιού. Επιτρέπει στον οδηγό να τοποθετήσει τον κοτσαδόρο όσο το δυνατόν πιο κοντά στην υποδοχή του ρυμουλκούμενου.

« Προβολή ρυμουλκούμενου »

Εάν υπάρχει συνδεδεμένο ρυμουλκούμενο, ενώ ο μοχλός επιλογής ταχυτήτων βρίσκεται σε σχέση εμπροσθοπορείας, πατήστε το μενού "Κάμερα" στον κόσμο "Όχημα" στην οθόνη πολυμέσων 2 για να επιτρέψετε στην κάμερα 1 να μεταδώσει μια προβολή του περιβάλλοντος χώρου πίσω από το αυτοκίνητο για περίπου 30 δευτερόλεπτα.

Ρυθμίσεις



Από την οθόνη πολυμέσων 2, όταν έχει επιλεγεί η όπισθεν, πατήστε το κουμπί "Ρυθμίσεις" για να προσθέσετε ή να αφαιρέσετε τις γραμμές-οδηγούς και να προσαρμόσετε τις ρυθμίσεις εικόνας της κάμερας (φωτεινότητα, αντίθεση κ.λπ.).

Για περαιτέρω πληροφορίες, ανατρέξτε στις οδηγίες χρήσης πολυμέσων.



Διασφαλίστε ότι η κάμερα δεν καλύπτεται (από ρύπους, λάσπη, χιόνι, συμπυκνώματα, κ.λπ.).

Λειτουργία " Zoom auto "

Εάν εντοπιστεί εμπόδιο πίσω από το αυτοκίνητο, η λειτουργία "Zoom auto" αλλάζει την τρέχουσα οθόνη σε οπίσθια όψη από πάνω.

Για να ενεργοποιήσετε/απενεργοποιήσετε τη λειτουργία "Zoom auto", ανατρέξτε στο εγχειρίδιο χρήσης πολυμέσων.

ΣΥΣΤΗΜΑΤΑ ΒΟΗΘΕΙΑΣ ΣΤΟ ΠΑΡΚΑΡΙΣΜΑ



Η εικόνα στην οθόνη είναι ανεστραμμένη όπως σε έναν καθρέφτη.

Τα πλαίσια είναι μια αναπαράσταση που προβάλλεται σε επίπεδη επιφάνεια. Οι πληροφορίες αυτές δεν πρέπει να λαμβάνονται υπόψη όταν προβάλλονται επάνω σε κατακόρυφο αντικείμενο ή σε αντικείμενο στο έδαφος.

Τα αντικείμενα που εμφανίζονται στο άκρο της οθόνης ενδέχεται να είναι παραμορφωμένα.

Σε περίπτωση πολύ έντονης φωτεινότητας (χιόνι, αυτοκίνητο στον ήλιο κ.λπ.), η εικόνα της κάμερας ενδέχεται να διαταραχθεί.

Εάν ο χώρος αποσκευών είναι ανοιχτός ή δεν έχει κλείσει σωστά, εμφανίζεται το μήνυμα "Ανοιχτή πόρτα χώρου αποσκευών".

Απενεργοποίηση του συστήματος

Το σύστημα μπορεί να απενεργοποιηθεί:

- όταν το αυτοκίνητο κινείται με ταχύτητα πάνω από 20 χλμ./ώρα,
- λίγο μετά την απεμπλοκή της όπισθεν.

Σφάλματα λειτουργίας

Όταν είναι ενεργοποιημένη η όπισθεν, εάν το σύστημα εντοπίσει σφάλμα λειτουργίας, εμφανίζεται προσωρινά μια μαύρη οθόνη στην οθόνη πολυμέσων 2.

Αυτό μπορεί να οφείλεται σε βλάβη που επηρεάζει τη λειτουργία της κάμερας ή της οθόνης (καθαριότητα, σταθερή εικόνα, καθυστέρηση επικοινωνίας κ.λπ.).

Εάν η προσωρινή εμφάνιση της μαύρης οθόνης παραμένει, επικοινωνήστε με έναν εγκεκριμένο αντιπρόσωπο.



Αυτή η λειτουργία αποτελεί συμπληρωματική βοήθεια. Συνεπώς, δεν μπορεί, σε καμία περι-

πτωση, να υποκαταστήσει την προσοχή και την υπευθυνότητα που θα πρέπει να επιδεικνύει ο οδηγός.

Ο οδηγός θα πρέπει να είναι πάντα προετοιμασμένος για αναπάντεχα συμβάντα κατά την οδήγηση: θα πρέπει να διασφαλίζεται πάντα ότι δεν υπάρχουν μικρά, στενά κινούμενα εμπόδια (όπως παιδί, ζώο, καρτσάκι, ποδήλατο, πέτρα, κολωνάκι, κ.λπ.) στα τυφλά σημεία, κατά την εκτέλεση ελιγμών.

ΣΥΣΤΗΜΑΤΑ ΒΟΗΘΕΙΑΣ ΣΤΟ ΠΑΡΚΑΡΙΣΜΑ

Διαφορά μεταξύ απόστασης υπολογισμού και πραγματικής απόστασης

3

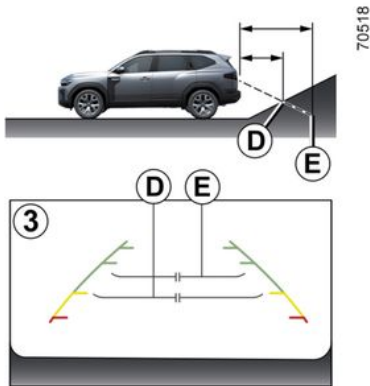

Οπισθοπορεία σε ανωφέρεια με μεγάλη κλίση

Οι σταθερές οδηγίες **3** υποδεικνύουν τις αποστάσεις πιο κοντά από ό,τι είναι στην πραγματικότητα.

Επομένως, στην περίπτωση εδάφους με ανηφορική κλίση, τα αντικείμενα που εμφανίζονται στην οθόνη είναι στην πραγματικότητα πιο μακριά.

Για παράδειγμα, εάν στην οθόνη εμφανίζεται ένα αντικείμενο σε απόσταση **D**, η πραγματική απόσταση του αντικειμένου είναι **E**.

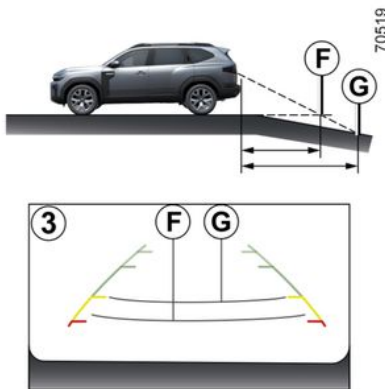

Οπισθοπορεία σε κατωφέρεια με μεγάλη κλίση

Οι σταθερές οδηγίες **3** υποδεικνύουν τις αποστάσεις πιο μακριά από ό,τι είναι στην πραγματικότητα.

Επομένως, στην περίπτωση εδάφους με κατηφορική κλίση, τα αντικείμενα που εμφανίζονται στην οθόνη είναι στην πραγματικότητα πιο κοντά.

Για παράδειγμα, εάν στην οθόνη εμφανίζεται ένα αντικείμενο σε απόσταση **G**, η πραγματική απόσταση του αντικειμένου είναι **F**.

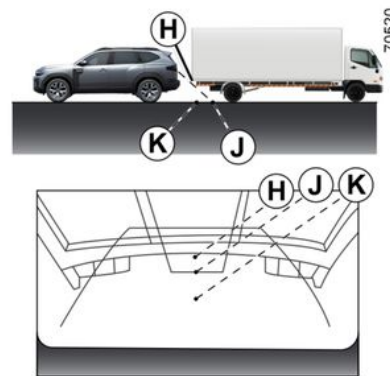

Οπισθοπορεία προς ένα προεξέχον αντικείμενο

Στην οθόνη, η θέση **H** φαίνεται πιο μακριά από τη θέση **J**. Πάντως, η θέση **H** είναι στην ίδια απόσταση με τη θέση **K**.

Η πορεία που υποδεικνύεται από τις σταθερές και κινητές γραμμές-οδηγούς δεν λαμβάνει υπόψη το ύψος του αντικειμένου. Επομένως, υπάρχει κίνδυνος σύγκρουσης του οχήματος με το αντικείμενο, όταν αυτό κινείται με την όπισθεν προς τη θέση **K**.

ΣΥΣΤΗΜΑΤΑ ΒΟΗΘΕΙΑΣ ΣΤΟ ΠΑΡΚΑΡΙΣΜΑ

Κάμερα πολλαπλών προβολών



Εάν είναι τοποθετημένες στο όχημα, οι τέσσερις κάμερες **1**, **2** και **3** που βρίσκονται στον μπροστινό προφυλακτήρα, στους εξωτερικούς καθρέφτες και στην πίσω πόρτα σας βοηθούν σε δύσκολους ελιγμούς.



Οι κάμερες μεταδίδουν τέσσερις ξεχωριστές προβολές στην οθόνη **4**, καθιστώντας δυνατή την προβολή της περιοχής γύρω από το όχημα.

Σημείωση: φροντίστε ώστε το οπτικό πεδίο κάθε κάμερας να μην παρεμποδίζεται (ακαθαρσίες, λάσπη, χιόνι, συμπύκνωση υδρατμών κ.λπ.).



Αυτή η λειτουργία αποτελεί συμπληρωματική βοήθεια. Συνεπώς, δεν μπορεί, σε καμία περίπτωση, να υποκαταστήσει την προσοχή και την υπευθυνότητα που θα πρέπει να επιδεικνύει ο οδηγός.

Ο οδηγός θα πρέπει να είναι πάντα προετοιμασμένος για αναπάντεχα συμβάντα κατά την οδήγηση: θα πρέπει να διασφαλίζεται πάντα ότι δεν υπάρχουν μικρά, στενά κινούμενα εμπόδια (όπως παιδί, ζώο, καρτσάκι, ποδήλατο, πέτρα, κολωνάκι, κ.λπ.) στα τυφλά σημεία, κατά την εκτέλεση ελιγμών.

Ενεργοποίηση του συστήματος

Με τον διακόπτη ανοικτό, το σύστημα μπορεί να ενεργοποιηθεί:

- στην αυτόματη λειτουργία, όταν αλλάξετε ταχύτητα όπισθεν: το σύστημα ενεργοποιείται και η κάμερα που βρίσκεται στην πίσω πόρτα μεταδίδει στην οθόνη **4** μια εικόνα της περιοχής πίσω από το αυτοκίνητο,
- στη χειροκίνητη λειτουργία, με το αυτοκίνητο σταματημένο και τον κινητήρα

ΣΥΣΤΗΜΑΤΑ ΒΟΗΘΕΙΑΣ ΣΤΟ ΠΑΡΚΑΡΙΣΜΑ

σε λειτουργία, από τον κόσμο "Όχημα" στην οθόνη πολυμέσων σας **4**, πατήστε το μενού "Κάμερα 360°" και η μπροστινή περιοχή προβολής θα εμφανιστεί στην οθόνη πολυμέσων.

Σημείωση: ανάλογα με το αυτοκίνητο, ορισμένες ρυθμίσεις μπορούν να ρυθμιστούν από την οθόνη **4**. Ανατρέξτε στις οδηγίες του συστήματος πολυμέσων.

Αυτόματη λειτουργία



Η αυτόματη λειτουργία ενεργοποιείται όταν ενεργοποιείται η ταχύτητα όπισθεν και στην οθόνη **4** εμφανίζεται η προβολή της οπίσθιας κάμερας. Όταν γίνεται γρήγορη αλλαγή από την όπισθεν στην εμπρόσθια ταχύτητα, η οθόνη

νη **4** δείχνει την εικόνα που μεταδίδεται από την μπροστινή κάμερα.

Η αυτόματη λειτουργία απενεργοποιείται:

- επιλέγοντας μια άλλη προβολή κάμερας από το μενού στην οθόνη **4**,
- αυτόματα μόλις φθάσετε σε ταχύτητα περίπου 12 χλμ./ώρα,
- λίγο μετά την απεμπλοκή της όπισθεν.

Χειροκίνητη λειτουργία

Για να την ενεργοποιήσετε, επιλέξτε την επιθυμητή προβολή κάμερας από το μενού στην οθόνη **4**.

Στην οθόνη **4** εμφανίζεται ένα μήνυμα για περίπου πέντε δευτερόλεπτα για να επιβεβαιώσει την ενεργοποίηση της χειροκίνητης λειτουργίας.

Η χειροκίνητη λειτουργία απενεργοποιείται:

- αυτόματα μόλις φτάσετε περίπου στα 20 χλμ./ώρα για την μπροστινή κάμερα και στα 12 χλμ./ώρα για την πίσω κάμερα,
- περίπου 3 λεπτά μετά την απενεργοποίηση της όπισθεν, σε χειροκίνητη λειτουργία,
- πατώντας το κουμπί "Πίσω" μετά την απενεργοποίηση της όπισθεν, στη χειροκίνητη λειτουργία.

Αντίστροφη κάμερα 3

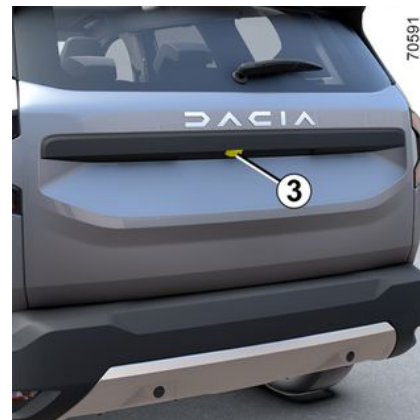

Εάν η πίσω κάμερα ενεργοποιηθεί αυτόματα ή χειροκίνητα, η εικόνα από την κάμερα εμφανίζεται στην οθόνη **4**.

ΣΥΣΤΗΜΑΤΑ ΒΟΗΘΕΙΑΣ ΣΤΟ ΠΑΡΚΑΡΙΣΜΑ

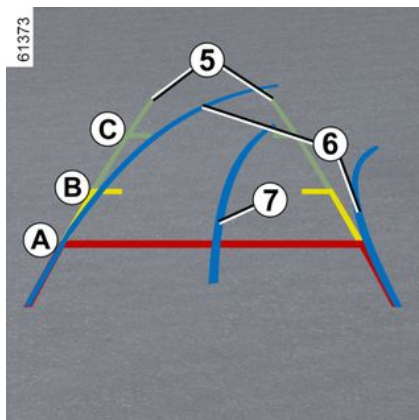

Σταθερές οδηγίες 5

Ο σταθερός μετρητής περιλαμβάνει τους έγχρωμους δείκτες αναφοράς **A**, **B** και **C** που υποδεικνύουν την απόσταση πίσω από το όχημα:

- **A** (κόκκινο) σε περίπου 30 εκατοστά από το αυτοκίνητο,
- **B** (κίτρινο) σε περίπου 70 εκατοστά από το αυτοκίνητο,
- **C** (πράσινο) σε περίπου 150 εκατοστά από το όχημα.

i Η εικόνα που εμφανίζεται στην οθόνη πολυμέσων φαίνεται ενδεχομένως πιο γρήγορη από ό,τι είναι στην πραγματικότητα.

Κινητός οδηγός 6

(ανάλογα με το μοντέλο του αυτοκινήτου)

Εμφανίζεται με μπλε χρώμα στην οθόνη πολυμέσων **4**. Δείχνει την πορεία του αυτοκινήτου σε συνάρτηση με τη θέση του τιμονιού

Γραμμές-οδηγοί ρυμουλκούμενου 7

Εμφανίζεται με μπλε χρώμα στην οθόνη πολυμέσων **4**. Αυτό δείχνει την πορεία του κοτσαδόρου του ρυμουλκούμενου σε συνάρτηση με τη θέση του τιμονιού. Επιτρέπει στον οδηγό να τοποθετήσει τον κοτσαδόρο όσο το δυνατόν πιο κοντά στην υποδοχή του ρυμουλκούμενου.

« Προβολή ρυμουλκούμενου »

Εάν υπάρχει συνδεδεμένο ρυμουλκούμενο, ενώ ο μοχλός επιλογής ταχυτήτων βρίσκεται σε σχέση εμπροσθοπορείας, πατήστε το μενού "Κάμερα" στον κόσμο "Όχημα" στην οθόνη πολυμέσων **4** για να επιτρέψετε στην κάμερα **3** να μεταδώσει μια προβολή του περιβάλλοντος χώρου πίσω από το

αυτοκίνητο για περίπου 30 δευτερόλεπτα.

Λειτουργία " Zoom auto "

Εάν εντοπιστεί εμπόδιο πίσω από το αυτοκίνητο, η λειτουργία "Zoom auto" αλλάζει την τρέχουσα οθόνη σε οπίσθια όψη από πάνω.

Για να ενεργοποιήσετε/απενεργοποιήσετε τη λειτουργία "Zoom auto", ανατρέξτε στο εγχειρίδιο χρήσης πολυμέσων.

ΣΥΣΤΗΜΑΤΑ ΒΟΗΘΕΙΑΣ ΣΤΟ ΠΑΡΚΑΡΙΣΜΑ

3

i Η εικόνα στην οθόνη είναι ανεστραμμένη όπως σε έναν καθρέφτη.

Τα πλαίσια είναι μια αναπαράσταση που προβάλλεται σε επίπεδη επιφάνεια. Οι πληροφορίες αυτές δεν πρέπει να λαμβάνονται υπόψη όταν προβάλλονται επάνω σε κατακόρυφο αντικείμενο ή σε αντικείμενο στο έδαφος.

Τα αντικείμενα που εμφανίζονται στο άκρο της οθόνης ενδέχεται να είναι παραμορφωμένα.

Σε περίπτωση πολύ έντονης φωτεινότητας (χιόνι, αυτοκίνητο στον ήλιο κ.λπ.), η εικόνα της κάμερας ενδέχεται να διαταραχθεί.

Εάν ο χώρος αποσκευών είναι ανοιχτός ή δεν έχει κλείσει σωστά, εμφανίζεται το μήνυμα "Πίσω πόρτα ανοιχτή".

Εμπρός κάμερα 1



Εάν η Εμπρός κάμερα ενεργοποιηθεί αυτόματα ή χειροκίνητα, η εικόνα από την κάμερα εμφανίζεται στην οθόνη 4.

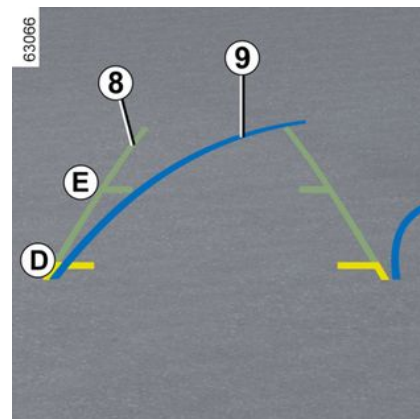

Σταθερές οδηγίες 8

Η σταθερή γραμμή καθοδήγησης περιλαμβάνει έγχρωμους δείκτες **D** και **E** που υποδεικνύουν την απόσταση μπροστά από το αυτοκίνητο:

- **D** (κίτρινο) σε απόσταση περίπου 70 εκατοστών από το αυτοκίνητο,
- **E** (πράσινο) σε απόσταση περίπου 150 εκατοστών από το αυτοκίνητο.

i Η εικόνα που εμφανίζεται στην οθόνη πολυμέσων φαίνεται ενδεχομένως πιο γρήγορη από ό,τι είναι στην πραγματικότητα.

ΣΥΣΤΗΜΑΤΑ ΒΟΗΘΕΙΑΣ ΣΤΟ ΠΑΡΚΑΡΙΣΜΑ

Κινητός οδηγός 9

(ανάλογα με το μοντέλο του αυτοκινήτου)

Εμφανίζεται με μπλε χρώμα στην οθόνη πολυμέσων 4. Δείχνει την πορεία του αυτοκινήτου σε συνάρτηση με τη θέση του τιμονιού

Λειτουργία "Zoom auto"

Εάν εντοπιστεί ένα εμπόδιο μπροστά από το αυτοκίνητο, η λειτουργία "Zoom auto" αλλάζει την τρέχουσα οθόνη σε μια επάνω μπροσινή όψη.

Για να ενεργοποιήσετε/απενεργοποιήσετε το "Zoom auto", ανατρέξτε στις οδηγίες πολυμέσων.



Η εικόνα στην οθόνη είναι αντεστραμμένη όπως σε έναν καθρέφτη.

Τα πλαίσια είναι μια αναπαράσταση που προβάλλεται σε επίπεδη επιφάνεια. Οι πληροφορίες αυτές δεν πρέπει να λαμβάνονται υπόψη όταν προβάλλονται επάνω σε κατακόρυφο αντικείμενο ή σε αντικείμενο στο έδαφος.

Τα αντικείμενα που εμφανίζονται στο άκρο της οθόνης ενδέχεται να είναι παραμορφωμένα.

Σε περίπτωση πολύ έντονης φωτεινότητας (χιόνι, αυτοκίνητο στον ήλιο κ.λπ.), η εικόνα της κάμερας ενδέχεται να διαταραχθεί.

Εάν ο χώρος αποσκευών είναι ανοιχτός ή δεν έχει κλείσει σωστά, εμφανίζεται το μήνυμα "Πίσω πόρτα ανοιχτή".

Πλευρικές κάμερες 2



Οι 2 κάμερες που είναι εγκατεστημένες στους καθρέφτες των θυρών μεταδίδουν τις πλευρικές όψεις στην οθόνη 4.

Για να ενεργοποιήσετε την επιθυμητή προβολή κάμερας, επιλέξτε την στην οθόνη 4. Για περισσότερες πληροφορίες, ανατρέξτε στις οδηγίες χρήσης του εξοπλισμού πολυμέσων.

3

ΣΥΣΤΗΜΑΤΑ ΒΟΗΘΕΙΑΣ ΣΤΟ ΠΑΡΚΑΡΙΣΜΑ

Διαφορά μεταξύ απόστασης υπολογισμού και πραγματικής απόστασης

3

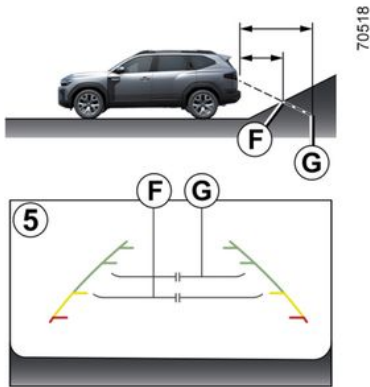

Εμπροσθοπορεία ή οπισθοπορεία σε έδαφος με απότομη ανηφορική κλίση

Οι σταθερές οδηγίες **5** υποδεικνύουν τις αποστάσεις πιο κοντά από ό,τι είναι στην πραγματικότητα.

Επομένως, στην περίπτωση εδάφους με ανηφορική κλίση, τα αντικείμενα που εμφανίζονται στην οθόνη είναι στην πραγματικότητα πιο μακριά.

Για παράδειγμα, εάν η οθόνη εμφανίζει ένα αντικείμενο στο **F**, η πραγματική απόσταση του αντικειμένου είναι στο **G**.

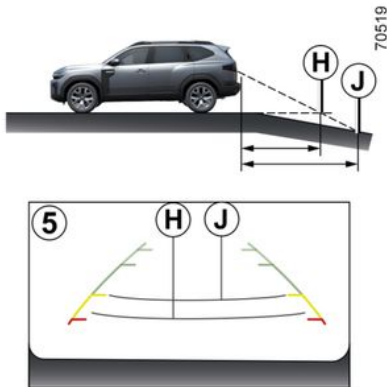

Εμπροσθοπορεία ή οπισθοπορεία σε έδαφος με απότομη κατηφορική κλίση

Οι σταθερές οδηγίες **5** υποδεικνύουν τις αποστάσεις πιο μακριά από ό,τι είναι στην πραγματικότητα.

Επομένως, στην περίπτωση εδάφους με κατηφορική κλίση, τα αντικείμενα που εμφανίζονται στην οθόνη είναι στην πραγματικότητα πιο κοντά.

Για παράδειγμα, εάν η οθόνη εμφανίζει ένα αντικείμενο στο **J**, η πραγματική απόσταση του αντικειμένου είναι στο **H**.

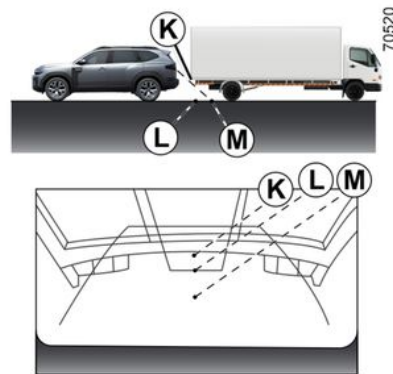
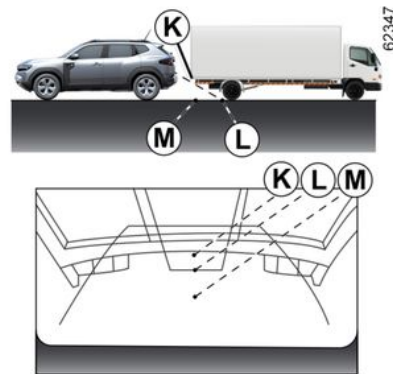

Εμπροσθοπορεία ή οπισθοπορεία προς ένα προεξέχον αντικείμενο

ΣΥΣΤΗΜΑΤΑ ΒΟΗΘΕΙΑΣ ΣΤΟ ΠΑΡΚΑΡΙΣΜΑ

Η θέση **K** φαίνεται πιο μακριά από τη θέση **L** στην οθόνη. Ωστόσο, η θέση **K** βρίσκεται στην ίδια απόσταση με τη θέση **M**.

Η πορεία που υποδεικνύεται από τις σταθερές και κινητές γραμμές-οδηγούς δεν λαμβάνει υπόψη το ύψος του αντικειμένου. Επομένως, υπάρχει κίνδυνος σύγκρουσης του οχήματος με το αντικείμενο κατά την οπισθοπορεία προς τη θέση **M**.

ΒΟΗΘΕΙΑ ΣΤΟ ΠΑΡΚΑΡΙΣΜΑ

Εισαγωγή

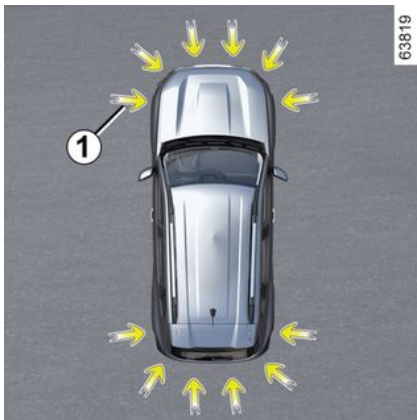

Αισθητήρες υπερήχων, που υποδεικνύονται από τα βέλη **1**, τοποθετού-

νται στους προφυλακτήρες για την ανίχνευση εμποδίων κοντά στο όχημα.

Η λειτουργία ειδοποιεί τον οδηγό μέσω ηχητικών σημάτων και μιας οθόνης που αντιπροσωπεύει την περιοχή όπου εντοπίστηκε το εμπόδιο.

Ανάλογα με τον εξοπλισμό, το σύστημα ανιχνεύει εμπόδια εμπρός, πίσω και στα πλαϊνά του αυτοκινήτου.

Το σύστημα βοήθειας στο παρκάρισμα ενεργοποιείται μόνο όταν το αυτοκίνητο κινείται με ταχύτητα χαμηλότερη από 10 χλμ./ώρα περίπου.

Η λειτουργία δεν λαμβάνει υπόψη συστήματα ρυμούλκησης ή μεταφοράς τα οποία δεν αναγνωρίζονται από το σύστημα.



Αυτή η λειτουργία είναι συμπληρωματικό βοήθημα στην οδήγηση.

Σε καμία περίπτωση δεν μπορεί να αντικαταστήσει την προσοχή ή την υπευθυνότητα του οδηγού στη διάρκεια ελιγμών με την όπισθεν.

Ο οδηγός θα πρέπει να είναι πάντα προετοιμασμένος για αναπάντεχα συμβάντα κατά την οδήγηση: θα πρέπει να διασφαλίζεται πάντα ότι δεν υπάρχουν μικρά, στενά κινούμενα εμπόδια (όπως παιδί, ζώο, καρτσάκι, ποδήλατο, πέτρα, κολωνάκι, κ.λπ.) στα τυφλά σημεία, κατά την εκτέλεση ελιγμών.

ΣΥΣΤΗΜΑΤΑ ΒΟΗΘΕΙΑΣ ΣΤΟ ΠΑΡΚΑΡΙΣΜΑ



Σε περίπτωση χτυπήματος στο κάτω μέρος του αυτοκινήτου, ενώ αυτό πραγματοποιεί ελιγμούς (παράδειγμα: επαφή με κολωνάκι, πολύ ψηλό πεζοδρόμιο ή άλλο στοιχείο του δρόμου), ενδέχεται να προκληθεί ζημιά στο αυτοκίνητο (παράδειγμα: παραμόρφωση άξονα).

Για να αποφύγετε οποιονδήποτε κίνδυνο ατυχήματος, ζητήστε έλεγχο του αυτοκινήτου από ένα Επίσημο Συνεργείο της μάρκας.

Θέση των αισθητήρων υπερήχων 1

Βεβαιωθείτε ότι η περιοχή γύρω από τους αισθητήρες υπερήχων που υποδεικνύονται από τα βέλη 1 δεν καλύπτεται (από ακαθαρσίες, λάσπη, χιόνι, κακή τοποθέτηση πινακίδας κυκλοφορίας), δεν παρουσιάζει ίχνη σύγκρουσης ή τροποποίησης (συμπεριλαμβανομένης της βαφής) και δεν παρεμποδίζεται από κάποιο παρεκκόμενο τοποθετημένο στο πίσω μέρος ή/και ανάλογα με το αυτοκίνητο στο εμπρός μέρος ή τα πλαϊνά του αυτοκινήτου σας.

Λειτουργία

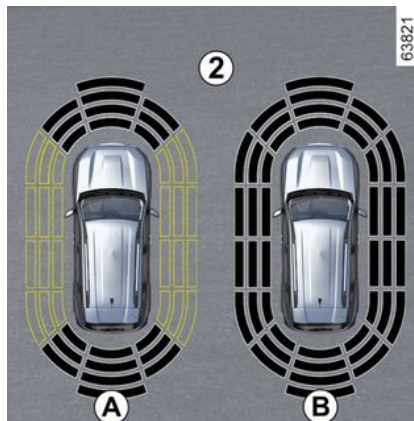

Στην οθόνη 2 εμφανίζεται το περιβάλλον του οχήματος, συνοδευόμενο από ηχητικά σήματα.

Ανάλογα με τον εξοπλισμό, μπορεί να χρειαστεί να διανύσετε λίγα μέτρα πριν ενεργοποιηθεί η πλευρική ανίχνευση.

Όταν όλες οι ζώνες βρίσκονται σε γκρι φόντο, ελέγχεται κάθε πλευρά του αυτοκινήτου:

- οθόνη **A**: ανάλυση του περιβάλλοντος χώρου του οχήματος σε εξέλιξη,
- οθόνη **B**: ανάλυση του περιβάλλοντος χώρου του οχήματος ολοκληρωμένη.

Ανίχνευση εμποδίου

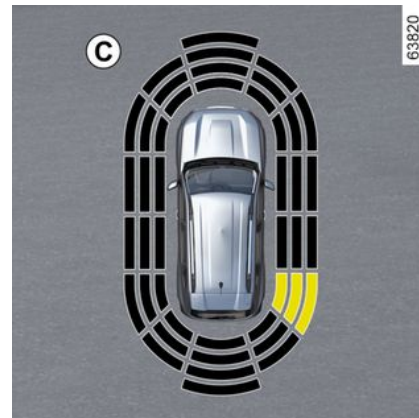

Το σύστημα είναι σε θέση να ανιχνεύσει τα περισσότερα εμπόδια που βρίσκονται κοντά στο πίσω μέρος και, ανάλογα με τον εξοπλισμό, κοντά στο μπροστινό μέρος και τις πλευρές του αυτοκινήτου.

Η συχνότητα του ηχητικού σήματος θα αυξάνεται καθώς το όχημα πλησιάζει σε εμπόδιο, έως ότου γίνει ένα σταθερό ηχητικό σήμα σε απόσταση περίπου 20 cm για ένα εμπόδιο που ανιχνεύεται στα πλάγια και περίπου 30 cm για ένα εμπόδιο που ανιχνεύεται μπροστά ή πίσω.

Εμφανίζεται η περιοχή όπου εντοπίστηκε το εμπόδιο (οθόνη **C**). Ανάλογα με το όχημα, η περιοχή εμφανίζεται με πράσινο, πορτοκαλί (ή κίτρινο ανάλογα

ΣΥΣΤΗΜΑΤΑ ΒΟΗΘΕΙΑΣ ΣΤΟ ΠΑΡΚΑΡΙΣΜΑ

με το όχημα) ή κόκκινο, ανάλογα με την εγγύτητα του εντοπισμένου εμπόδιου.

i Σε περίπτωση αλλαγής της πορείας κατά τη διάρκεια ενός ελιγμού, ο κίνδυνος σύγκρουσης με κάποιο εμπόδιο μπορεί να επισημανθεί καθυστερημένα.

Ειδική περίπτωση εμποδίων που εντοπίζονται στο πλάι

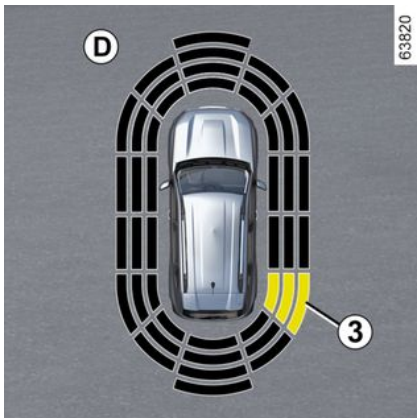

Ανάλογα με τον προσανατολισμό των τροχών, το σύστημα προσδιορίζει την πορεία του αυτοκινήτου και ενημερώνει

τον οδηγό σχετικά με το εάν υπάρχει ή όχι κίνδυνος σύγκρουσης με κάποιο εμπόδιο **3** που βρίσκεται στο πλάι του αυτοκινήτου.

Όταν ανιχνευτεί κάποιο εμπόδιο στο πλάι:

- εάν υπάρχει κίνδυνος σύγκρουσης, εκπέμπονται ηχητικά σήματα με αυξανόμενη συχνότητα όσο πλησιάζει το εμπόδιο μέχρι να γίνουν συνεχή. Εμφανίζεται η περιοχή στην οποία ανιχνεύθηκε το εμπόδιο **3** (οθόνη **D**),
- εάν δεν υπάρχει κανένας κίνδυνος σύγκρουσης, δεν εκπέμπεται κανένα ηχητικό σήμα όσο πλησιάζει το εμπόδιο. Ανάλογα με το όχημα, η περιοχή όπου εντοπίστηκε το εμπόδιο **3** εμφανίζεται με γραμμοσκίαση.

i Σε περίπτωση αλλαγής της πορείας κατά τη διάρκεια ενός ελιγμού, ο κίνδυνος σύγκρουσης με κάποιο εμπόδιο μπορεί να επισημανθεί καθυστερημένα.

Ενεργοποίηση/απενεργοποίηση του συστήματος από την οθόνη πολυμέσων **4**



Από τον κόσμο "Όχημα" της οθόνης πολυμέσων **4**, πατήστε το μενού "Βοήθός στάθμευσης".

Ενεργοποιήστε ή απενεργοποιήστε τις περιοχές που καλύπτονται από τους ανιχνευτές υπερήχων.

Για περαιτέρω πληροφορίες, ανατρέξτε στις οδηγίες χρήσης πολυμέσων.

Σημείωση: ανάλογα με το αυτοκίνητο, η "πίσω" ζώνη ανίχνευσης δεν μπορεί να απενεργοποιηθεί.

Αυτόματη απενεργοποίηση της βοήθειας στο παρκάρισμα

Το σύστημα απενεργοποιείται:

ΣΥΣΤΗΜΑΤΑ ΒΟΗΘΕΙΑΣ ΣΤΟ ΠΑΡΚΑΡΙΣΜΑ

- όταν η ταχύτητα του αυτοκινήτου υπερβεί τα 10 χλμ./ώρα περίπου,
- ανάλογα με το αυτοκίνητο, όταν το αυτοκίνητο είναι σταματημένο για περισσότερα από περίπου πέντε δευτερόλεπτα περίπου και ανιχνευτεί κάποιο εμπόδιο (όπως για παράδειγμα ένα μποτιλιάρισμα, κ.λπ.),
- όταν βρίσκεστε σε θέση **N** ή **P**,
- όταν εντοπίζεται σφάλμα λειτουργίας.

Σημείωση: ανάλογα με το όχημα, εάν το όχημα διαθέτει σύστημα ρυμούλκησης που αναγνωρίζεται από το σύστημα, απενεργοποιείται μόνο η οπίσθια λειτουργία βοήθειας στο παρκάρισμα.

Ρύθμιση



Για λόγους ασφαλείας, κάνετε αυτούς τους χειρισμούς με το όχημα σταματημένο.



Κάθε φορά που εκκινείται το αυτοκίνητο, η λειτουργία επανέρχεται στην κατάσταση ενεργοποίησης που είχε αποθηκευτεί την τελευταία φορά που διακόπηκε η λειτουργία του κινητήρα.

Προσαρμογή ρυθμίσεων από την οθόνη πολυμέσων 4



Με το όχημα ακινητοποιημένο, από τον κόσμο "Όχημα" στην οθόνη πολυμέσων σας **4**, πατήστε το μενού "Βοηθός στάθμευσης".

Για περαιτέρω πληροφορίες, ανατρέξτε στις οδηγίες χρήσης πολυμέσων.

Απενεργοποίηση του ήχου του συστήματος

(ανάλογα με το μοντέλο του αυτοκινήτου)

Ενεργοποιήστε ή απενεργοποιήστε τους ήχους της βοήθειας στο παρκάρισμα.

Σημείωση: εάν κάνετε σίγαση του ήχου, όταν πλησιάζετε ένα εμπόδιο θα ειδοποιηθείτε μόνο από την οθόνη.

Ένταση του ήχου της βοήθειας στο παρκάρισμα

Ρυθμίστε την ένταση ήχου της βοήθειας στάθμευσης χρησιμοποιώντας τη μπάρα έντασης.



Κάθε φορά που εκκινείται το αυτοκίνητο, η λειτουργία επανέρχεται στην κατάσταση ενεργοποίησης που είχε αποθηκευτεί την τελευταία φορά που διακόπηκε η λειτουργία του κινητήρα.

Εξαιρετικές περιπτώσεις

Μπορείτε να απενεργοποιήσετε χειροκίνητα τις ηχητικές ειδοποιήσεις ή, ανάλογα με το αυτοκίνητο, τη συγκεκριμένη ζώνη ανίχνευσης:

ΣΥΣΤΗΜΑΤΑ ΒΟΗΘΕΙΑΣ ΣΤΟ ΠΑΡΚΑΡΙΣΜΑ

- εάν ο εξοπλισμός ρυμούλκησης, μεταφοράς ή ρυμουλκούμενου που δεν αναγνωρίζεται από το σύστημα υπάρχει μπροστά από τους αισθητήρες υπερήχων.
- οι αισθητήρες υπερήχων είναι κατεστραμμένοι.

Σημείωση: εάν ο ήχος απενεργοποιηθεί, οι ενδείξεις θα συνεχίσουν να σας προειδοποιούν ακανόνιστα.

Σφάλματα λειτουργίας

Όταν το σύστημα ανιχνεύσει σφάλμα λειτουργίας:

- είτε ακούγεται ένα ηχητικό σήμα για περίπου τρία δευτερόλεπτα όταν ενεργοποιείται η όπισθεν, συνοδευόμενο από την εμφάνιση του μηνύματος "Ελέγξτε αισθητ. παρκαρίσματος" στο καντράν,
- ή το σύστημα δεν παράγει ήχο (εκτός εάν απενεργοποιηθεί σκόπιμα) ή δεν υπάρχει οθόνη όταν έχει επιλεγθεί η όπισθεν.

Βεβαιωθείτε ότι οι υπερηχητικοί αισθητήρες σας είναι καθαροί. Εάν η βλάβη επιμένει, συμβουλευτείτε έναν εγκεκριμένο αντιπρόσωπο.



Όταν το αυτοκίνητο κινείται με ταχύτητα κάτω από 10 χλμ./ώρα περίπου, ορισμένοι θόρυβοι (μοτοσυκλέτες, φορηγά, κομπρεσέρ κ.λπ.) ενδέχεται να προκαλέσουν ενεργοποίηση των ηχητικών προειδοποιήσεων του συστήματος βοήθειας στο παρκάρισμα.

Συστάσεις



Συντήρηση/επισκευές του συστήματος

- Σε περίπτωση σύγκρουσης, ενδέχεται να μεταβληθεί η ευθυγράμμιση των αισθητήρων υπερήχων και, κατά συνέπεια, να επηρεαστεί η λειτουργία τους. Απενεργοποιήστε τη λειτουργία και συμβουλευθείτε μία επίσημη αντιπροσωπεία.
- Οποιαδήποτε εργασία στην περιοχή όπου βρίσκονται οι αισθητήρες υπερήχων (επισκευές, αντικαταστάσεις κ.λπ.) πρέπει να εκτελείται από ειδικευμένο επαγγελματία.

Μόνο οι επίσημες αντιπροσωπείες είναι εξουσιοδοτημένες να επεμβαίνουν στο σύστημα.

Περιπτώσεις παρεμβολής του συστήματος

Ορισμένες συνθήκες ενδέχεται να διαταράξουν ή να καταστρέψουν τη λειτουργία του συστήματος, όπως:

- δυσμενείς καιρικές συνθήκες (βροχή, χιόνι, χαλάζι, πάγος, κ.λπ.),
- ορισμένους τύπους θορύβου (μοτοσικλέτα, φορητό, κομπρεσέρ κ.λπ.),
- τοποθέτηση μη συμβατής μπίλιας ή γάντζου κοτσαδόρου.

Κίνδυνος εσφαλμένων συναγερμών ή απουσίας προειδοποιήσεων

Εάν το σύστημα δεν συμπεριφέρεται κανονικά, επικοινωνήστε με μία επίσημη αντιπροσωπεία.

Περιορισμοί λειτουργίας του συστήματος

- Οι ζώνες εντοπισμού υπερήχων θα πρέπει να διατηρούνται καθαρές και χωρίς καμία τροποποίηση, ώστε να διασφαλιστεί η σωστή λειτουργία του συστήματος.
- Μικρά αντικείμενα που κινούνται κοντά στο αυτοκίνητο (μοτοσικλέτες, ποδήλατα, πεζοί κ.λπ.) ενδέχεται να μην αναγνωρίζονται από το σύστημα.
- Το σύστημα ενδέχεται να μην ανιχνεύει εμπόδια που είναι πολύ κοντά στο όχημα.
- Το σύστημα ενδέχεται να μην παρέχει προειδοποίηση όταν τα άλλα οχήματα ή εμπόδια κινούνται με σημαντικά διαφορετική ταχύτητα.
- Όταν υπάρχει αλλαγή στην τροχιά κατά τη διάρκεια ενός ελιγμού, το σύστημα μπορεί να αργεί να αναφέρει τα εμπόδια

ΚΛΗΣΗ ΈΚΤΑΚΤΗΣ ΑΝΑΓΚΗΣ

Εισαγωγή

Εάν το αυτοκίνητο διαθέτει τον σχετικό εξοπλισμό, η λειτουργία κλήσεων έκτακτης ανάγκης μπορεί να χρησιμοποιηθεί για την αυτόματη ή μη αυτόματη κλήση των υπηρεσιών έκτακτης ανάγκης (χωρίς χρέωση) σε περίπτωση ατυχήματος ή ασθένειας, μειώνοντας τον χρόνο που απαιτείται για την άφιξή τους στον χώρο του συμβάντος.

Σημείωση: υπάρχει δυνατότητα κλήσης έκτακτης ανάγκης:

- σε χώρες που καλύπτονται από τη τηλεπικοινωνιακή υποδομή τύπου 2 G και τύπου 3 G ή, ανάλογα με το αυτοκίνητο, τύπου 4G και συναφών τηλεματικών υπηρεσιών έκτακτης ανάγκης που είναι συμβατές με το σύστημα,
- ανάλογα με την κάλυψη του δικτύου στη γεωγραφική περιοχή όπου οδηγείται το αυτοκίνητο.

Εάν χρησιμοποιήσετε τη λειτουργία κλήσης έκτακτης ανάγκης για να αναφέρετε ένα ατύχημα στο οποίο υπήρξε μάρτυρας, αυτό σημαίνει ότι πρέπει να σταματήσετε, όπου το επιτρέπουν οι συνθήκες κυκλοφορίας, ούτως ώστε να επιτρέψετε στις υπηρεσίες εκτάκτου ανάγκης να εντοπίσουν το αυτοκίνητό σας και συνεπώς τη θέση του αναφερόμενου ατυχήματος.

Σε κάθε περίπτωση, τηρείτε την τοπική νομοθεσία.

i Χρησιμοποιήστε την κλήση έκτακτης ανάγκης μόνο σε περίπτωση έκτακτης ανάγκης στην οποία εμπλέκεστε, είστε μάρτυρας ατυχήματος ή εάν αισθανέστε αδιαθεσία.

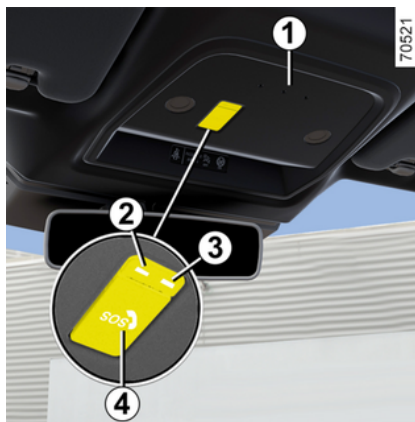

- 1 Μικρόφωνο.
- 2 Προειδοποιητική λυχνία λειτουργίας/βλάβης συστήματος:
 - κόκκινο: πρόβλημα λειτουργίας.
- 3 Προειδοποιητική λυχνία λειτουργίας συστήματος:
 - πράσινο: σε λειτουργία (π.χ. διαθέσιμο σύστημα και δίκτυο),

- σβηστό: εκτός λειτουργίας (π.χ. το δίκτυο δεν είναι διαθέσιμο),
- πράσινο που αναβοσβήνει: κλήση σε εξέλιξη.

4 Διακόπτης.

5 Ηχείο.



Μια κλήση πραγματοποιείται πάντα ως εξής:

- η κλήση ξεκινά με τις υπηρεσίες έκτακτης ανάγκης,
- αποστέλλονται δεδομένα που σχετίζονται με το περιστατικό (πινακίδα κατασκευαστή, ώρα της κλήσης, τελευταίες θέσεις, κατεύθυνση αυτοκινήτου κ.λπ.),

ΚΛΗΣΗ ΈΚΤΑΚΤΗΣ ΑΝΑΓΚΗΣ

- πραγματοποιείται φωνητική επικοινωνία με τις υπηρεσίες έκτακτης ανάγκης,
- εάν είναι απαραίτητο, πραγματοποιείται κλήση βοήθειας έκτακτης ανάγκης.

Υπάρχουν δύο τρόποι πραγματοποίησης μιας κλήσης έκτακτης ανάγκης:

- αυτόματη λειτουργία,
- χειροκίνητη λειτουργία.

Αυτόματη λειτουργία

Όταν το σύστημα είναι σε λειτουργία, ενεργοποιείται η αυτόματη λειτουργία.

Η κλήση έκτακτης ανάγκης ξεκινά αυτόματα σε περίπτωση ατυχήματος κατά το οποίο απαιτήθηκε η ενεργοποίηση του προστατευτικού εξοπλισμού (προεντατήρες ζωνών ασφαλείας, airbag κ.λπ.).



Σε περίπτωση ατυχήματος, εάν η τοποθεσία και οι συνθήκες κυκλοφορίας σας το επιτρέπουν,

παραμείνετε κοντά στο αυτοκίνητο ώστε να μπορείτε να απαντήσετε στο τηλεφωνικό κέντρο γρήγορα, εάν απαιτείται.

Χειροκίνητη λειτουργία

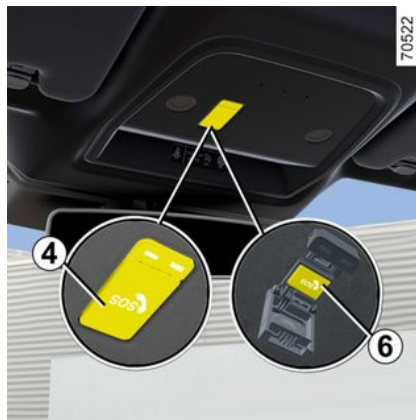

Για την εκτέλεση κλήσης χειροκίνητα:

- πιέστε σύντομα το καπάκι **4**,
- οδηγήστε το προς τα κάτω,
- πατήστε το κουμπί **6** "SOS".

Εάν πιέσετε το κουμπί κατά λάθος, μπορείτε να ακυρώσετε την κλήση πιέζοντας παρατεταμένα το κουμπί **6** για δύο δευτερόλεπτα περίπου, πριν συνδεθεί η κλήση με το τηλεφωνικό κέντρο.

Μόλις πραγματοποιηθεί μια κλήση, μόνο το τηλεφωνικό κέντρο μπορεί να την τερματίσει.

Σφάλματα λειτουργίας

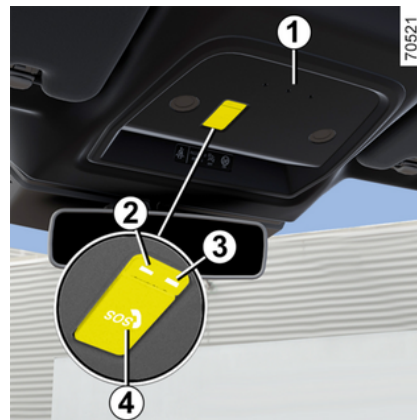

Σε ορισμένες περιπτώσεις, η κλήση έκτακτης ανάγκης ενδέχεται να μη λειτουργεί (π.χ. χαμηλή φόρτιση μπαταρίας κ.λπ.).

Όταν το σύστημα εντοπίσει σφάλμα λειτουργίας, το ενδεικτικό προειδοποίησης **2** εμφανίζεται με κόκκινο χρώμα για πάνω από 30 λεπτά. Συμβουλευθείτε ένα Επίσημο Συνεργείο της μάρκας το συντομότερο δυνατό.



Το σύστημα λειτουργεί με μπαταρία αποκλειστικής χρήσης. Η διάρκεια ζωής της μπαταρίας είναι περίπου 4 χρόνια (η προειδοποιητική λυχνία 2 ανάβει με κόκκινο χρώμα για να σας ενημερώσει). Συμβουλευθείτε ένα Επίσημο Συνεργείο της μάρκας.



Για λόγους διασφάλισης της ασφάλειάς σας και της σωστής λειτουργίας του συστήματος, κάθε εργασία που αφορά την μπαταρία (αφαίρεση, αποσύνδεση κ.λπ.) πρέπει να πραγματοποιείται από ειδικευμένο τεχνικό.

Κίνδυνος σοβαρών εγκαυμάτων ή ηλεκτροπληξίας.

Για την ασφάλειά σας, τηρείτε οπωσδήποτε τη συχνότητα αντικατάστασης που αναφέρεται στο έγγραφο συντήρησης (χωρίς να την υπερβαίνετε). Η μπαταρία είναι ειδικού τύπου. Φροντίστε να την αντικαταστήσετε με του ίδιου τύπου. Καλέστε ένα Επίσημο συνεργείο της μάρκας.



Χωρίς τη δυνατότητα κλήσης έκτακτης ανάγκης, δεν είναι δυνατή η ιχνηλάτηση και η συνεχής παρακολούθηση του συστήματος. Τα δεδομένα διαγράφονται αυτόματα και συνεχώς, και το σύστημα αποθηκεύει μόνο τις τρεις τελευταίες θέσεις του αυτοκινήτου.

Τα δεδομένα αποστέλλονται μόνο σε περίπτωση έκτακτης ανάγκης. Η επεξεργασία των δεδομένων που αποστέλλονται στο τηλεφωνικό κέντρο πραγματοποιείται σύμφωνα με τη νομοθεσία περί προστασίας προσωπικών δεδομένων της χώρας όπου βρίσκεστε. Το σύστημα διατηρεί ιστορικό δραστηριότητάς για 13 ώρες μόνο. Ο ιδιοκτήτης του αυτοκινήτου έχει δικαίωμα πρόσβασης στα δεδομένα του. Μπορεί να ζητήσει τη διόρθωση, τη διαγραφή ή το κλείδωμα των δεδομένων.

ΑΕΡΑΓΩΓΟΙ, ΘΕΡΜΑΝΣΗ ΚΑΙ ΚΛΙΜΑΤΙΣΜΟΣ

Αεραγωγοί: έξοδοι αέρα

Έξοδοι αέρα

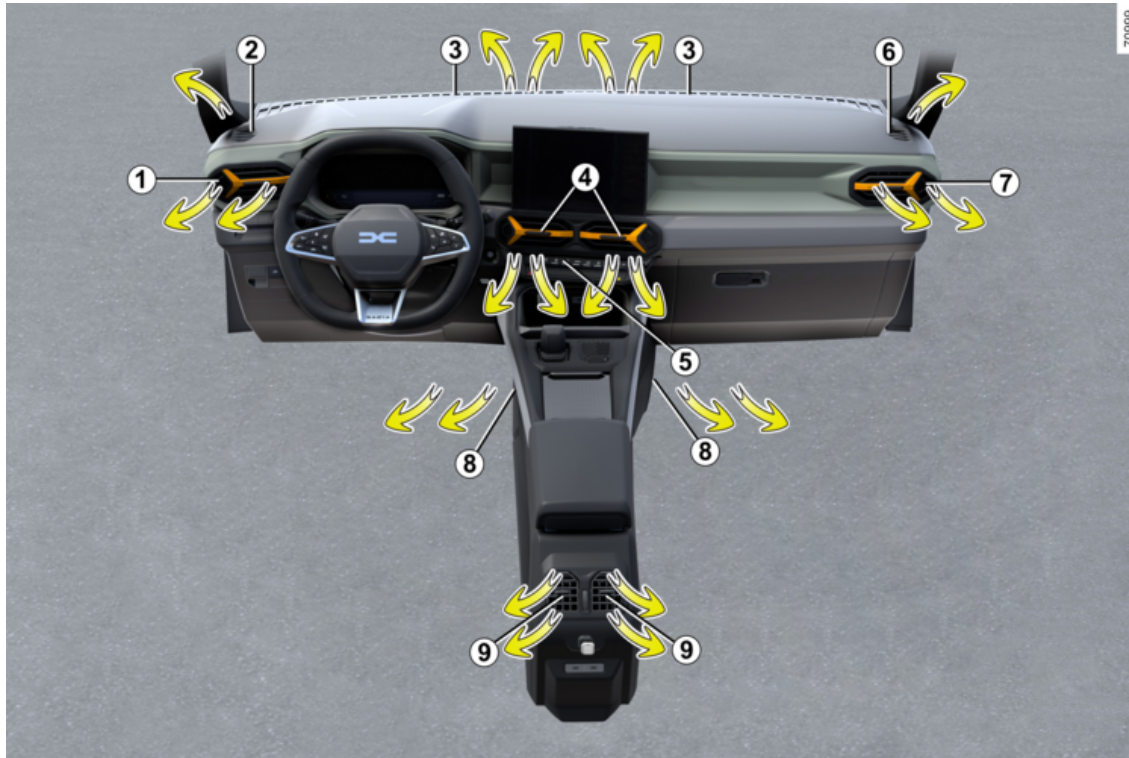

ΑΕΡΑΓΩΓΟΙ, ΘΕΡΜΑΝΣΗ ΚΑΙ ΚΛΙΜΑΤΙΣΜΟΣ

- 1 Αριστερός πλαϊνός αεραγωγός.
- 2 Αεραγωγός ξεθαμπώματος αριστερού παραθύρου.
- 3 Στόμια ξεθαμπώματος παρμπρίζ.
- 4 Κεντρικοί αεραγωγοί
- 5 Χειριστήριο
- 6 Αεραγωγός ξεθαμπώματος δεξιού παραθύρου.
- 7 Δεξιός πλαϊνός αεραγωγός.
- 8 Έξοδοι θέρμανσης στα πόδια των εμπρός επιβατών.
- 9 Κεντρικοί αεραγωγοί για τους πίσω επιβάτες (ανάλογα με το αυτοκίνητο).

ΑΕΡΑΓΩΓΟΙ, ΘΕΡΜΑΝΣΗ ΚΑΙ ΚΛΙΜΑΤΙΣΜΟΣ

Κεντρικοί 4 και πλαϊνοί αεραγωγοί 1 και 7



Παροχή

Αεραγωγός 1

Για άνοιγμα: μετακινήστε τον δρομέα 10 προς το εξωτερικό μέρος του αυτοκινήτου.

Για κλείσιμο: μετακινήστε τον δρομέα 10 προς το εσωτερικό του αυτοκινήτου όσο το δυνατόν περισσότερο.

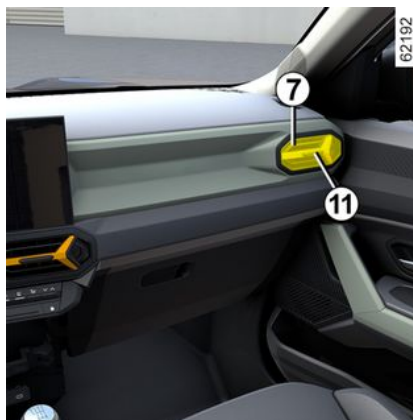

Αεραγωγός 7

Για άνοιγμα: μετακινήστε τον δρομέα 11 προς το εξωτερικό μέρος του αυτοκινήτου.

Για κλείσιμο: μετακινήστε τον δρομέα 11 προς το εσωτερικό του αυτοκινήτου όσο το δυνατόν περισσότερο.



Αεραγωγοί 4

Για άνοιγμα: μετακινήστε τον δρομέα 12 προς το εξωτερικό μέρος του αυτοκινήτου.

Για κλείσιμο: μετακινήστε τον δρομέα 12 προς το εσωτερικό του αυτοκινήτου όσο το δυνατόν περισσότερο.



Μην εισάγετε τίποτα στο κύκλωμα εξερισμού του αυτοκινήτου (για παράδειγμα, σε περίπτωση δυσάρεστης οσμής...).

Κίνδυνος φθοράς ή πυρκαγιάς.

ΑΕΡΑΓΩΓΟΙ, ΘΕΡΜΑΝΣΗ ΚΑΙ ΚΛΙΜΑΤΙΣΜΟΣ

i Μη στερεώνετε κανένα αντικείμενο στους αεραγωγούς (π.χ. βάση στερέωσης τηλεφώνου).
Κίνδυνοι φθοράς.

i Για την καταπολέμηση των δυσάρεστων οσμών στο αυτοκίνητό σας, χρησιμοποιείτε μόνο συστήματα που έχουν σχεδιαστεί για αυτόν το σκοπό.
Συμβουλευθείτε ένα Επίσημο Συνεργείο της μάρκας.

Πίσω θέσεις

(ανάλογα με το μοντέλο του αυτοκινήτου)



Προσανατολισμός

Για να κατευθύνετε τη ροή του αέρα, γυρίστε τους αεραγωγούς **9** χρησιμοποιώντας τους κέρσορες **13**.

Παροχή

Για να ελέγξετε τη ροή των αεραγωγών **9**, γυρίστε το κουμπί **14** στην επιθυμητή θέση ανοίγματος:

- προς τα επάνω: μέγιστη ροή,
- προς τα κάτω: κλειστό.



Μην εισάγετε τίποτα στο κύκλωμα εξαιρισμού του αυτοκινήτου (για παράδειγμα, σε περίπτωση δυσάρεστης οσμής...).

Κίνδυνος φθοράς ή πυρκαγιάς.

Χειροκίνητος κλιματισμός

Χειριστήρια



1. Ενδεικτικό ταχύτητας εξαιρισμού.
2. Χειριστήριο ενεργοποίησης θερμαινόμενου τιμονιού.
3. Χειριστήριο ενεργοποίησης θερμαινόμενου καθίσματος οδηγού.
4. Χειριστήριο ενεργοποίησης θερμαινόμενου καθίσματος συνοδηγού.
5. Έλεγχος ενεργοποίησης θερμαινόμενου παρμπρίζ.
6. Ενδεικτικό κατανομής του αέρα μέσα στην καμπίνα.

ΑΕΡΑΓΩΓΟΙ, ΘΕΡΜΑΝΣΗ ΚΑΙ ΚΛΙΜΑΤΙΣΜΟΣ

7. Διακοπή λειτουργίας του συστήματος.

8. Ρύθμιση της κατανομής αέρα μέσα στην καμπίνα επιβατών.

9. Χειριστήριο ενεργοποίησης για τη λειτουργία "A/C MAX".

10. Ανακύκλωση του αέρα.

11. Χειριστήριο ενεργοποίησης κλιματισμού.

12. Ξεπάγωμα/ξεθάμπωμα του πίσω παρμπρίζ και, ανάλογα με το αυτοκίνητο, των εξωτερικών καθρεφτών.

13. Λειτουργία "Clear View".

14. Ρύθμιση της ταχύτητας του βεντιλατέρ.

15. Ρύθμιση της θερμοκρασίας του αέρα.

Ενεργοποίηση του συστήματος

Κατά την εκκίνηση του αυτοκινήτου, το σύστημα επιστρέφει στο τελευταίο πρόγραμμα που χρησιμοποιήθηκε.

Το σύστημα είναι επίσης σε λειτουργία όταν σταθμεύετε.

Σηκώστε το χειριστήριο **14** στην επιθυμητή ταχύτητα εξαερισμού.

Διακοπή της λειτουργίας

Πιέστε το πλήκτρο **7**:

– ο κλιματισμός ή η θέρμανση σταματούν αυτόματα.

– η ταχύτητα του αέρα εξαερισμού στην καμπίνα επιβατών είναι μηδενική, – – υπάρχει ωστόσο ένα ελαφρύ ρεύμα αέρα όταν το αυτοκίνητο κινείται.

Αυτή η θέση θα πρέπει να αποφεύγεται κατά την κανονική χρήση.

Ενεργοποίηση ή διακοπή της λειτουργίας του air condition

Το χειριστήριο **11** επιτρέπει ενεργοποίηση (προειδοποιητική λυχνία αναμμένη) ή απενεργοποίηση (προειδοποιητική λυχνία σβηστή) του κλιματισμού.

Το σύστημα δεν μπορεί να λειτουργήσει εάν η ισχύς του εξαερισμού είναι μηδέν.

Η χρήση του air condition επιτρέπει:

– Να χαμηλώσετε τη θερμοκρασία στο εσωτερικό της καμπίνας,

– Να ξεθαμπώσετε πιο γρήγορα τα τζάμια.

Σύσταση: για να βελτιστοποιήσετε την αυτονομία του αυτοκινήτου, απενεργοποιήστε τον κλιματισμό, όταν η εξωτερική θερμοκρασία είναι άνετη.

Ρύθμιση της κατανομής του αέρα μέσα στην καμπίνα

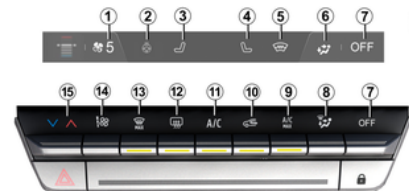

Πιέστε το **8** μια ή περισσότερες φορές για να επιλέξετε την κατανομή του αέρα. Η επιλεγμένη κατανομή του αέρα **6** εμφανίζεται στην οθόνη πολυμέσων. Οι θέσεις είναι με την ακόλουθη σειρά:



Η ροή του αέρα κατευθύνεται προς τους αγωγούς ξεθαμπώματος του παρμπρίζ και τους αγωγούς ξεθαμπώματος των εμπρός παραθύρων.



Η ροή του αέρα κατανέμεται στους αγωγούς ξεθαμπώματος των εμπρός παραθύρων, στους αγωγούς ξεθαμπώματος του παρμπρίζ και στα πόδια των επιβατών.



Η ροή του αέρα κατευθύνεται κυρίως προς τους αεραγωγούς του ταμπλό.



Η ροή του αέρα κατευθύνεται προς τους αεραγωγούς του ταμπλό και προς τα πόδια των επιβατών.

ΑΕΡΑΓΩΓΟΙ, ΘΕΡΜΑΝΣΗ ΚΑΙ ΚΛΙΜΑΤΙΣΜΟΣ



Η ροή του αέρα προέρχεται κυρίως από τους αεραγωγούς που βρίσκονται στα πόδια των επιβατών (κάτω από το ταμπλό ή/και κάτω από τα μπροστινά καθίσματα).

Ρύθμιση της θερμοκρασίας του αέρα

Πατήστε το κουμπί **15** και, στη συνέχεια, χρησιμοποιήστε την καρτέλα στην οθόνη πολυμέσων για να ρυθμίσετε τη θερμοκρασία του αέρα. Όσο περισσότερο βρίσκεται ο δρομέας μέσα στην κόκκινη περιοχή, τόσο πιο υψηλή θα είναι η θερμοκρασία

Σε περίπτωση παρατεταμένης χρήσης του air condition, μπορεί να προκύψει μια αίσθηση κρύου. Για να αυξήσετε τη θερμοκρασία, πατήστε το **15** και, στη συνέχεια, ανεβάστε την καρτέλα προς τα πάνω στην οθόνη.

Ρύθμιση της ταχύτητας του εξαερισμού

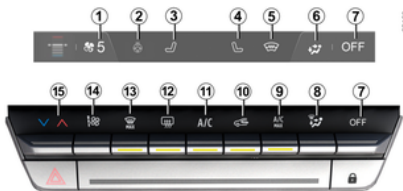

Στον αυτόματο τρόπο λειτουργίας, το σύστημα επιλέγει την καλύτερη δυνατή ταχύτητα του βεντιλατέρ για να επιτύχει

και να διατηρήσει την επιθυμητή θερμοκρασία.

Έχετε σε κάθε περίπτωση τη δυνατότητα να ρυθμίσετε την ταχύτητα του βεντιλατέρ, πατώντας το χειριστήριο **14** για να αυξήσετε ή να μειώσετε την ταχύτητα του βεντιλατέρ.

Λειτουργία «καθαρή ορατότητα»

Πιέστε το κουμπί **13** και η ενσωματωμένη προειδοποιητική λυχνία ανάβει.

Αυτή η λειτουργία επιτρέπει το γρήγορο ξεπάγωμα και ξεθάμπωμα του παρμπρίζ και του πίσω παρμπρίζ, των εμπρός παραθύρων και των εξωτερικών καθρεφτών (ανάλογα με το αυτοκίνητο). Ενεργοποιεί αυτόματα τις λειτουργίες κλιματισμού και ξεπαγώματος του πίσω παρμπρίζ.

Σημείωση: απενεργοποιεί αυτόματα την ανακύκλωση αέρα.

Για να εγκαταλείψετε αυτήν τη λειτουργία, πιέστε ξανά το πλήκτρο **13**.



Ορισμένα πλήκτρα διαθέτουν μια λυχνία λειτουργίας που δείχνει την κατάσταση λειτουργίας.

Ξεπάγωμα και ξεθάμπωμα του πίσω παρμπρίζ

Πιέστε το κουμπί **12** και η ενσωματωμένη προειδοποιητική λυχνία ανάβει. Αυτή η λειτουργία επιτρέπει το γρήγορο ξεθάμπωμα ή ξεπάγωμα του πίσω παρμπρίζ και το ξεπάγωμα των εξωτερικών καθρεφτών (στα αυτοκίνητα που είναι εξοπλισμένα με αυτά τα συστήματα).

Για να εγκαταλείψετε αυτήν τη λειτουργία, πιέστε ξανά το πλήκτρο **12**. Διαφορετικά, το ξεθάμπωμα θα σταματήσει αυτόματα.

Λειτουργία "A/C MAX"

Η λειτουργία "A/C MAX" επιτρέπει τη μέγιστη ισχύ του συστήματος κλιματισμού. Μπορεί να ενεργοποιείται για μικρό χρονικό διάστημα για τη γρήγορη ψύξη του χώρου επιβατών.

Η λειτουργία "A/C MAX" επιτρέπει στον χρήστη να αισθάνεται τη μέγιστη ισχύ του συστήματος κλιματισμού του χωρίς κανένα περιορισμό ή συμβιβασμό σχετικά με την ακουστική και την αίσθηση ότι ο αέρας είναι πολύ κρύος στα χέρια και το πρόσωπο.

Αυτή η λειτουργία περιλαμβάνει αυτόματες τροποποιήσεις:

- η θερμοκρασία έχει προγραμματιστεί σε εντελώς κρύο,
- κατανομή αέρα προς τους επιβάτες,

ΑΕΡΑΓΩΓΟΙ, ΘΕΡΜΑΝΣΗ ΚΑΙ ΚΛΙΜΑΤΙΣΜΟΣ

- ροή αέρα στη μέγιστη ισχύ της,
- ενεργοποίηση του συστήματος κλιματισμού,
- ανακύκλωση του αέρα.

Για να ενεργοποιήσετε τη λειτουργία, πιέστε το πλήκτρο **9**. Το ενδεικτικό του πλήκτρου **9** ανάβει. Απενεργοποιήστε τη λειτουργία ECO για να την αξιοποιήσετε στο έπακρο.

Για να απενεργοποιήσετε τη λειτουργία πιέστε ξανά το **9**. Το ενδεικτικό του πλήκτρου **9** σβήνει.

Ανακύκλωση αέρα (απομόνωση της καμπίνας)



Μπορείτε να ενεργοποιείτε τη λειτουργία ανακυκλοφορίας κατά καιρούς για να απομονώνετε τον χώρο επιβατών από τον εξωτερικό αέρα, για παράδειγμα όταν οδηγείτε σε ρυπασμένη περιοχή.



Το ξεθάμπωμα/ξεπάγωμα έχει, σε κάθε περίπτωση, προτεραιότητα σε σχέση με την ανακύκλωση του αέρα.

Χειροκίνητη χρήση

Πιέστε το κουμπί **10** και η ενσωματωμένη προειδοποιητική λυχνία ανάβει.

Με την παρατεταμένη χρήση αυτής της θέσης μπορεί να μυρίσει ο αέρας της καμπίνας, επειδή δεν ανανεώνεται, και να θαμπώσουν τα τζάμια.

Σημείωση: για να αποφευχθεί το θάμπωμα των παραθύρων, το σύστημα μπορεί να απενεργοποιήσει αυτόματα τη λειτουργία. Η ενδεικτική λυχνία που είναι ενσωματωμένη στο κουμπί **10** σβήνει.

Για να εγκαταλείψετε αυτήν τη λειτουργία, πιέστε ξανά το πλήκτρο **10**.



Η παρατεταμένη χρησιμοποίηση της ανακύκλωσης αέρα μπορεί να οδηγήσει σε ελαφρύ θάμπωμα των πλαϊνών παραθύρων και του παρμπρίζ, και σε δυσφορία, επειδή δεν ανανεώνεται ο αέρας μέσα στην καμπίνα. Συνιστάται λοιπόν να επανέρχεστε στην κανονική λειτουργία (εξωτερικός αέρας), πιέζοντας και πάλι το πλήκτρο **10** όταν δεν χρειάζεστε πλέον την ανακύκλωση του αέρα..

Αυτόματος κλιματισμός

Χειριστήρια

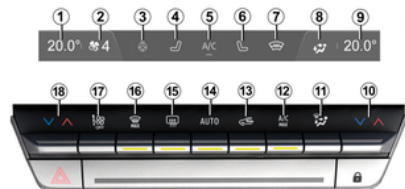

1. Ενδεικτικό σημείου ρύθμισης θερμοκρασίας οδηγού.
2. Ενδεικτικό ταχύτητας εξαερισμού.
3. Χειριστήριο ενεργοποίησης θερμαινόμενου τιμονιού.

ΑΕΡΑΓΩΓΟΙ, ΘΕΡΜΑΝΣΗ ΚΑΙ ΚΛΙΜΑΤΙΣΜΟΣ

4. Χειριστήριο ενεργοποίησης θερμαινόμενου καθίσματος οδηγού.
5. Χειριστήριο ενεργοποίησης κλιματισμού.
6. Χειριστήριο ενεργοποίησης θερμαινόμενου καθίσματος συνοδηγού.
7. Έλεγχος ενεργοποίησης θερμαινόμενου παρμπρίζ.
8. Ενδεικτικό κατανομής του αέρα μέσα στην καμπίνα.
9. Ενδεικτικό σημείου ρύθμισης θερμοκρασίας επιβάρτη.
10. Ρύθμιση της θερμοκρασίας αέρα του συνοδηγού.
11. Ρύθμιση της κατανομής αέρα μέσα στην καμπίνα επιβατών.
12. Χειριστήριο ενεργοποίησης για τη λειτουργία "A/C MAX".
13. Ανακύκλωση του αέρα.
14. Χειριστήριο ενεργοποίησης κλιματισμού σε λειτουργία AUTO.
15. Ξεπάγωμα/ξεθάμπωμα του πίσω παρμπρίζ και, ανάλογα με το αυτοκίνητο, των εξωτερικών καθρεφτών.
16. Λειτουργία "Clear View".
17. Προσαρμογή της ταχύτητας βεντιλατέρ και διακοπή της λειτουργίας του συστήματος.
18. Ρύθμιση της θερμοκρασίας αέρα του οδηγού.

Ενεργοποίηση του συστήματος

Κατά την εκκίνηση του αυτοκινήτου, το σύστημα επιστρέφει στο τελευταίο πρόγραμμα που χρησιμοποιήθηκε.

Το σύστημα είναι επίσης σε λειτουργία όταν σταθμεύετε.

Πιέστε το χειριστήριο **14** για να ενεργοποιήσετε το σύστημα ή ρυθμίστε το χειριστήριο **17** στην επιθυμητή ταχύτητα ανεμιστήρα.

Διακοπή της λειτουργίας

Πατήστε το χειριστήριο **17** για να το ρυθμίσετε στη θέση "OFF".

Ενεργοποίηση ή διακοπή της λειτουργίας του air condition

Το χειριστήριο **5** μπορεί να χρησιμοποιηθεί για την ενεργοποίηση (ενδεικτικό αναμμένο) ή την απενεργοποίηση (ενδεικτικό σβηστό) της λειτουργίας air condition.

Το σύστημα δεν μπορεί να λειτουργήσει εάν η ισχύς του εξαερισμού είναι μηδέν.

Η χρήση του air condition επιτρέπεται:

- Να χαμηλώσετε τη θερμοκρασία στο εσωτερικό της καμπίνας,
- Να ξεθαμπώσετε πιο γρήγορα τα τζάμια.

Σύσταση: για να βελτιστοποιήσετε την αυτονομία του αυτοκινήτου, απενεργοποιήστε τη λειτουργία air condition

όταν η εξωτερική θερμοκρασία είναι άνετη.

Αυτόματη λειτουργία



Ο αυτόματος κλιματισμός είναι ένα σύστημα που εξασφαλίζει (εκτός από τις περιπτώσεις ακραίας χρήσης) την επιθυμητή θερμοκρασία μέσα στην καμπίνα επιβατών και τη διατήρηση ενός σωστού επιπέδου ορατότητας, βελτιστοποιώντας ταυτόχρονα την κατανάλωση.

Το σύστημα ελέγχει την ταχύτητα βεντιλατέρ, την κατανομή του αέρα, την ανακύκλωση του αέρα, την ενεργοποίηση ή την απενεργοποίηση του air condition και τη θερμοκρασία του αέρα.

Αυτός ο τρόπος λειτουργίας αποτελείται από τρία προγράμματα:

AUTO: βελτιστοποιεί το επιλεγμένο επίπεδο άνεσης ανάλογα με τις εξωτερικές συνθήκες. Πιέστε το πλήκτρο **14**.

SOFT: επιτρέπει την επίτευξη του επιθυμητού επιπέδου θερμοκρασίας πιο ομαλά και αθόρυβα. Πιέστε το κουμπί **14** και, στη συνέχεια, πιέστε προς τα

ΑΕΡΑΓΩΓΟΙ, ΘΕΡΜΑΝΣΗ ΚΑΙ ΚΛΙΜΑΤΙΣΜΟΣ

κάτω για να ενεργοποιήσετε τη λειτουργία **SOFT**.

FAST: αυξάνει τη ροή του αέρα στον χώρο των επιβατών. Αυτή η λειτουργία συστήνεται ιδιαίτερα για τη βελτιστοποίηση της άνεσης στα πίσω καθίσματα. Πατήστε το κουμπί **14** και, στη συνέχεια, πατήστε ξανά προς τα πάνω για να ενεργοποιήσετε τη λειτουργία **FAST**.

Ρύθμιση της κατανομής του αέρα μέσα στην καμπίνα

Πατήστε το **11** μία φορά ή επανειλημμένα για να επιλέξετε την κατανομή του αέρα. Η επιλεγμένη ρύθμιση κατανομής του αέρα **8** εμφανίζεται στην οθόνη πολυμέσων. Οι θέσεις είναι με την ακόλουθη σειρά:



Η ροή του αέρα προσάγεται από τους αεραγωγούς ξεθαμπώματος παρμπριζ και τους αεραγωγούς ξεθαμπώματος των εμπρός παραθύρων.



Η ροή του αέρα κατανέμεται στους αγωγούς ξεθαμπώματος των εμπρός παραθύρων, στους αγωγούς ξεθαμπώματος του παρμπριζ και στα πόδια των επιβατών.



Η ροή του αέρα προέρχεται κυρίως από τους αεραγωγούς του τα-

μπλό και τους κεντρικούς αεραγωγούς για τους πίσω επιβάτες.



Η ροή του αέρα κατευθύνεται προς τους αεραγωγούς του ταμπλό και προς τα πόδια των επιβατών.



Η ροή του αέρα προέρχεται κυρίως από τους αεραγωγούς που βρίσκονται στα πόδια των επιβατών (κάτω από το ταμπλό ή/και κάτω από τα μπροστινά καθίσματα).

Ρύθμιση της θερμοκρασίας του αέρα

Χρησιμοποιήστε τα χειριστήρια **10** και **18** για να ρυθμίσετε ανεξάρτητα την αριστερή και τη δεξιά πλευρά.

Ρύθμιση της ταχύτητας του εξαερισμού



Στον αυτόματο τρόπο λειτουργίας, το σύστημα επιλέγει την καλύτερη δυνατή ταχύτητα του βεντιλατέρ για να επιτύχει και να διατηρήσει την επιθυμητή θερμοκρασία.

Θα μπορείτε και τότε να αυξήσετε ή να μειώσετε την ταχύτητα αερισμού πατώντας το χειριστήριο **17**.

Λειτουργία «καθαρή ορατότητα»

Πατήστε το κουμπί **16**: το ενσωματωμένο ενδεικτικό ανάβει.

Αυτή η λειτουργία επιτρέπει το γρήγορο ξεπάγωμα και ξεθάμπωμα του παρμπριζ και του πίσω παρμπριζ, των εμπρός παραθύρων και των εξωτερικών καθρεφτών. Ενεργοποιεί αυτόματα τις λειτουργίες κλιματισμού και ξεπαγώματος του πίσω παρμπριζ.

Σημείωση: απενεργοποιεί αυτόματα την ανακύκλωση αέρα.

Σημείωση: στις εκδόσεις Mild Hybrid, πατώντας το κουμπί "Clear View" θα ξεκινήσει ο κινητήρας εσωτερικής καύσης.

Για να εγκαταλείψετε αυτήν τη λειτουργία, πιέστε ξανά το πλήκτρο **14** ή **16**.



Ορισμένα πλήκτρα διαθέτουν μια λυχνία λειτουργίας που δείχνει την κατάσταση λειτουργίας.

ΑΕΡΑΓΩΓΟΙ, ΘΕΡΜΑΝΣΗ ΚΑΙ ΚΛΙΜΑΤΙΣΜΟΣ

Ξεπάγωμα και ξεθάμπωμα του πίσω παρμπρίζ

Πατήστε το κουμπί **15**: το ενσωματωμένο ενδεικτικό ανάβει. Αυτή η λειτουργία επιτρέπει το γρήγορο ξεθάμπωμα ή ξεπάγωμα του πίσω παρμπρίζ και το ξεπάγωμα των εξωτερικών καθρεφτών (στα αυτοκίνητα που είναι εξοπλισμένα με αυτά τα συστήματα).

Για να εγκαταλείψετε αυτήν τη λειτουργία, πιέστε το κουμπί **15** ξανά. Διαφορετικά, το ξεθάμπωμα θα σταματήσει αυτόματα.

Λειτουργία "A/C MAX"

Η λειτουργία "A/C MAX" επιτρέπει τη μέγιστη ισχύ του συστήματος κλιματισμού. Μπορεί να ενεργοποιείται για μικρό χρονικό διάστημα για τη γρήγορη ψύξη του χώρου επιβατών.

Η λειτουργία "A/C MAX" επιτρέπει στον χρήστη να αισθάνεται τη μέγιστη ισχύ του συστήματος κλιματισμού του χωρίς κανένα περιορισμό ή συμβιβασμό σχετικά με την ακουστική και την αίσθηση ότι ο αέρας είναι πολύ κρύος στα χέρια και το πρόσωπο.

Αυτή η λειτουργία περιλαμβάνει αυτόματες τροποποιήσεις:

- η θερμοκρασία έχει προγραμματιστεί σε εντελώς κρύο,
- κατανομή αέρα προς τους επιβάτες,
- ροή αέρα στη μέγιστη ισχύ της,

- ενεργοποίηση του συστήματος κλιματισμού,
- ανακύκλωση του αέρα.

Για να ενεργοποιήσετε τη λειτουργία, πατήστε το πλήκτρο **12**. Το ενδεικτικό που είναι ενσωματωμένο στο πλήκτρο **12** ανάβει. Απενεργοποιήστε τη λειτουργία ECO για να την αξιοποιήσετε στο έπακρο.

Για να απενεργοποιήσετε τη λειτουργία, πατήστε ξανά το κουμπί **12**. Η ενδεικτική λυχνία στο κουμπί **12** σβήνει.

Ανακύκλωση αέρα (απομόνωση της καμπίνας)

Μπορείτε να ενεργοποιείτε τη λειτουργία ανακυκλοφορίας κατά καιρούς για να απομονώνετε τον χώρο επιβατών από τον εξωτερικό αέρα, για παράδειγμα όταν οδηγείτε σε ρυπασμένη περιοχή.

 Το ξεθάμπωμα/ξεπάγωμα έχει, σε κάθε περίπτωση, προτεραιότητα σε σχέση με την ανακύκλωση του αέρα.

Χειροκίνητη χρήση

Πατήστε το κουμπί **13**: το ενσωματωμένο ενδεικτικό ανάβει.

Με την παρατεταμένη χρήση αυτής της θέσης μπορεί να μυρίσει ο αέρας της καμπίνας, επειδή δεν ανανεώνεται, και να θαμπώσουν τα τζάμια.

Συνιστάται λοιπόν να επανέρχεστε στην αυτόματη λειτουργία πιέζοντας και πάλι το πλήκτρο **13** όταν δεν χρειάζεστε πλέον την ανακύκλωση του αέρα.

Σημείωση: για να αποφευχθεί το θάμπωμα των παραθύρων, το σύστημα μπορεί να απενεργοποιήσει αυτόματα τη λειτουργία. Σβήνει το ενσωματωμένο ενδεικτικό στο κουμπί **13**.

Για να εγκαταλείψετε αυτήν τη λειτουργία, πιέστε ξανά το κουμπί **13**.

 Η παρατεταμένη χρησιμοποίηση της ανακύκλωσης αέρα μπορεί να οδηγήσει σε ελαφρύ θάμπωμα των πλαϊνών παραθύρων και του παραρμπρίζ και σε δυσφορία λόγω της έλλειψης φρέσκου αέρα μέσα στην καμπίνα επιβατών. Συνιστάται λοιπόν να επανέρχεστε στην κανονική λειτουργία (εξωτερικός αέρας), πιέζοντας και πάλι το πλήκτρο **13**, όταν δεν χρειάζεστε πλέον την ανακύκλωση του αέρα.

ΑΕΡΑΓΩΓΟΙ, ΘΕΡΜΑΝΣΗ ΚΑΙ ΚΛΙΜΑΤΙΣΜΟΣ

AIR CONDITION: πληροφορίες και συμβουλές χρήσης

Συμβουλές χρήσης

Σε ορισμένες περιπτώσεις, (κλιματιστικό απενεργοποιημένο, ανακύκλωση αέρα ενεργοποιημένη, ταχύτητα βεντιλατέρ μηδενική ή χαμηλή, κ.λπ.) μπορεί να διαπιστώσετε θάμπωμα των τζαμιών και του παρμπρίζ του οχήματος.

Σε περίπτωση θαμπώματος, χρησιμοποιήστε τη λειτουργία **"Clear View"** για να εξαλείψετε το θάμπωμα, στη συνέχεια προτιμήστε τη χρήση του air condition σε αυτόματη λειτουργία, για να αποφύγετε να ξαναθαμπώσουν τα τζάμια.



Αυτοκίνητα που διαθέτουν ECO τη λειτουργία

Μόλις ενεργοποιηθεί, η λειτουργία ECO μπορεί να μειώσει την απόδοση της λειτουργίας αυτόματου κλιματισμού ➔ 206.



Μην εισάγετε τίποτα στο κύκλωμα εξερισμού του αυτοκινήτου (για παράδειγμα, σε περίπτωση δυσάρεστης οσμής...).

Κίνδυνος φθοράς ή πυρκαγιάς.

Κατανάλωση καυσίμου

Κατά τη χρήση του air condition, είναι φυσιολογικό να παρατηρείται μια αύξηση της κατανάλωσης (ιδιαίτερα μέσα στην πόλη).

Στα αυτοκίνητα που είναι εξοπλισμένα με air condition χωρίς αυτόματο τρόπο λειτουργίας, σβήνετε το σύστημα όταν δεν το χρειάζεστε πλέον.

Συμβουλές για την ελαχιστοποίηση της κατανάλωσης και συνεπώς της προστασίας του περιβάλλοντος

Οδηγείτε με τους αεραγωγούς ανοικτούς και τα παράθυρα κλειστά. Εάν το όχημα έχει παραμείνει σταθμευμένο, ενώ κάνει πολλή ζέση ή κάτω από τον ήλιο, αφήστε το να αεριστεί για μερικά λεπτά, ώστε να φύγει ο ζεστός αέρας, πριν ξεκινήσετε.

Συντήρηση

Συμβουλευθείτε το Βιβλιário Συντήρησης του αυτοκινήτου σας για πληροφορίες σχετικά με τη συχνότητα ελέγχου.



Χρησιμοποιείτε τακτικά το σύστημα κλιματισμού, ακόμη και σε κρύο καιρό, θέτοντάς το σε λειτουργία τουλάχιστον μία φορά το μήνα για περίπου 5 λεπτά.

Προβλήματα στη λειτουργία

Γενικά, σε περίπτωση προβλήματος λειτουργίας, συμβουλευθείτε ένα Επίσημο Συνεργείο της μάρκας.

– **Μείωση της αποτελεσματικότητας του ξηθωμάτος, του ξηθαμπώματος ή του air condition.**

Αυτό μπορεί να οφείλεται σε συσσώρευση ακαθαρσιών στο φίλτρο της καμπίνας.

– **Δεν παράγεται ψυχρός αέρας.**

Βεβαιωθείτε ότι τα χειριστήρια βρίσκονται στη σωστή θέση και ότι οι ασφάλειες είναι σε καλή κατάσταση. Εάν αυτό δεν επιλύσει το πρόβλημα, διακόψτε τη λειτουργία.

Ειδικά χαρακτηριστικά των εκδόσεων Hybrid

ΑΕΡΑΓΩΓΟΙ, ΘΕΡΜΑΝΣΗ ΚΑΙ ΚΛΙΜΑΤΙΣΜΟΣ

Το σύστημα κλιματισμού του αυτοκινήτου χρησιμοποιείται επίσης για την ψύξη της μπαταρίας έλξης. Προκειμένου να διατηρηθεί η διάρκεια ζωής της μπαταρίας έλξης του αυτοκινήτου σας. Μια παρατεταμένη πτώση της απόδοσης του κλιματισμού μπορεί να οδηγήσει σε πρόωρη φθορά της μπαταρίας έλξης.

Παρουσία νερού κάτω από το αυτοκίνητο

Μετά από παρατεταμένη χρήση του συστήματος κλιματισμού, είναι φυσιολογικό να διαπιστώνετε παρουσία νερού κάτω από το αυτοκίνητο. Αυτό οφείλεται στη συμπύκνωση.

Ψυκτικό υγρό

A



59952

Το κύκλωμα ψυκτικού υγρού (ορισμένα εξαρτήματα του οποίου είναι ερμητικά σφραγισμένα) ενδέχεται να περιέχει φθοριούχα αέρια θερμοκηπίου.

Ανάλογα με το όχημα, θα βρείτε τις παρακάτω πληροφορίες στην ετικέτα **A** που είναι κολλημένη στο εσωτερικό του χώρου κινητήρα.

Η παρουσία και η θέση των πληροφοριών στην ετικέτα **A** εξαρτώνται από το όχημα.



Τύπος ψυκτικού υγρού



(XXX) Τύπος λαδιού στο κύκλωμα του κλιματισμού



Εύφλεκτο προϊόν



Συμβουλευθείτε το Εγχειρίδιο χρήσης



Συντήρηση

x.xxx χγρ	(1) Ποσότητα του ψυκτικού υγρού μέσα στο αυτοκίνητο.
GWP xxxx	(2) Δυναμικό πλανητικής αύξησης της θερμοκρασίας (ισοδύναμο CO ₂).
Ισοδύναμο CO ₂ x.xxx t	(3) Ποσότητα σε βάρος και σε ισοδύναμο CO ₂ .

Πρόσθετες πληροφορίες

Ανάλογα με την ετικέτα και ανάλογα με τον τύπο του ψυκτικού μέσου:

Ψυκτικό υγρό R-1234yf

- (1) 0,475 χγρ
- (2) GWP 0.501
- (3) 0,0002 τ.

ΑΕΡΑΓΩΓΟΙ, ΘΕΡΜΑΝΣΗ ΚΑΙ ΚΛΙΜΑΤΙΣΜΟΣ



Μην ανοίγετε το κύκλωμα του ψυκτικού υγρού. Το ψυκτικό υγρό είναι επικίνδυνο για τα μάτια και το δέρμα



Πριν από οποιαδήποτε εργασία στον χώρο του κινητήρα, απαιτείται να απενεργοποιήσετε το σύστημα ανάφλεξης ➔ **177**
➔ **179**.

4

ΕΞΟΠΛΙΣΜΟΙ ΠΟΛΥΜΕΣΩΝ

Σύστημα πολυμέσων

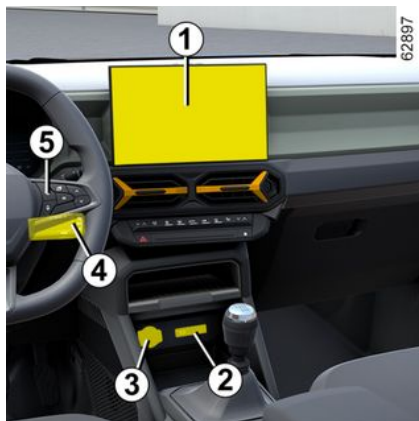

Η παρουσία και η θέση αυτών των εξοπλισμών εξαρτώνται από τον εξοπλισμό πολυμέσων του αυτοκινήτου.

1. Οθόνη πολυμέσων.
2. Πρίζες πολυμέσων USB-C στην κεντρική κονσόλα.
3. Υποδοχή αξεσουάρ ➔ 334.
4. Χειριστήριο στο τιμόνι.
5. Φωνητική εντολή.
6. Πρίζες πολυμέσων USB-C για τους πίσω επιβάτες.



Χρήση του τηλεφώνου
Σας υπενθυμίζουμε ότι είναι απαραίτητο να τηρείτε την ισχύουσα νομοθεσία σχετικά με τη χρήση αυτής της συσκευής.

Πρίζες πολυμέσων



Οι USB-C θύρες πολυμέσων **2** και **6** μπορούν να χρησιμοποιηθούν για τη φόρτιση αξεσουάρ με μέγιστη ισχύ 12 Watt (5 Volt) ανά θύρα.

Σημείωση: οι πρίζες πολυμέσων USB-C **2** μπορούν επίσης να χρησιμοποιηθούν για τη μεταφορά δεδομένων.



Συνδέετε μόνο αξεσουάρ με μέγιστη ισχύ 12 Watt.
Κίνδυνος πυρκαγιάς.



Αν συνδέσετε ένα καλώδιο από ένα αξεσουάρ σε μια θύρα USB (π.χ. καλώδιο φόρτισης smartphone), φροντίστε να το αποσυνδέσετε όταν δεν το χρειάζεστε πλέον.

Κίνδυνος βραχυκυκλώματος και ζημιάς στη θύρα USB σε περίπτωση επαφής μεταξύ του άκρου του καλωδίου και μεταλλικού αντικειμένου (π.χ. αναπτήρας κ.λπ.).



Για περαιτέρω πληροφορίες, ανατρέξτε στις οδηγίες χρήσης πολυμέσων.

ΕΞΟΠΛΙΣΜΟΙ ΠΟΛΥΜΕΣΩΝ

Ενσωματωμένο χειριστήριο τηλεφώνου hands-free 7



(Για το τηλέφωνο και τον βοηθό φωνής)



Χρήση του τηλεφώνου
Σας υπενθυμίζουμε ότι είναι απαραίτητο να τηρείτε την ισχύουσα νομοθεσία σχετικά με τη χρήση αυτής της συσκευής.

Περιοχή επαγωγικής φόρτισης 8

(ανάλογα με το μοντέλο του αυτοκινήτου)



Ανάλογα με το αυτοκίνητο, η ζώνη 8 είναι εξοπλισμένη με μια μαγνητική συσκευή 9 → 336.



Κατά την οδήγηση, βεβαιωθείτε ότι το δοχείο που υπάρχει μέσα στην ποτηροθήκη είναι καλά κλεισμένο ώστε να μην ανατραπεί.
Κίνδυνος βλάβης στον γύρω ηλεκτρικό ή/και ηλεκτρονικό εξοπλισμό σε περίπτωση διαρροής υγρού.

Βάση τηλεφώνου A

(ανάλογα με το μοντέλο του αυτοκινήτου)



Τοποθετήστε το smartphone (ή το tablet) στο περίβλημα 10. Βεβαιωθείτε

ΕΞΟΠΛΙΣΜΟΙ ΠΟΛΥΜΕΣΩΝ

ότι συγκρατείται σταθερά πριν από τη χρήση.



Το περίβλημα **10** πρέπει να χρησιμοποιείται μόνο για την αποθήκευση tablet ή smartphone.



Για λόγους ασφαλείας, κάνετε αυτούς τους χειρισμούς με το όχημα σταματημένο.



Βεβαιωθείτε ότι το τηλέφωνο είναι καλά στερεωμένο στη θέση του στη βάση τηλεφώνου για να βεβαιωθείτε ότι δεν θα εκτοξευτεί προς τους επιβάτες σε μια απότομη στροφή ή φρενάρισμα.



Χρήση του τηλεφώνου
Σας υπενθυμίζουμε ότι είναι απαραίτητο να τηρείτε την ισχύουσα νομοθεσία σχετικά με τη χρήση αυτής της συσκευής.

Αφαιρούμενη βάση τηλεφώνου **B**

Στα αυτοκίνητα που είναι εξοπλισμένα, για να τοποθετήσετε την αφαιρούμενη βάση τηλεφώνου **B**, τηρείτε τις ακόλουθες οδηγίες:

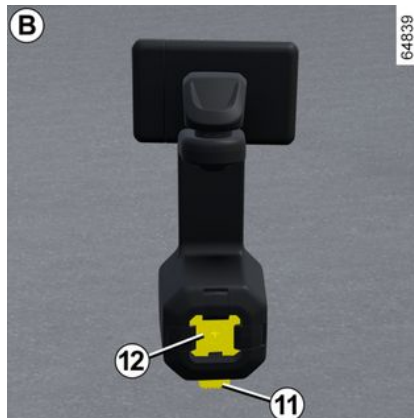

– πατήστε το κουμπί **11** στη **βάση B** τηλεφώνου,



- συνδέστε τη βάση **12** της θήκης τηλεφώνου στη θήκη πολλαπλών αξεσουάρ YouClip **13**,
- τραβήξτε τον σφιγκτήρα **16** προς τα δεξιά,

ΕΞΟΠΛΙΣΜΟΙ ΠΟΛΥΜΕΣΩΝ



– τοποθετήστε το τηλέφωνό σας στη βάση **15** πιέζοντας τον σταθερό σφικκτήρα **14** και, στη συνέχεια, απελευθερώστε τον σφικκτήρα **16**, ώστε το τηλέφωνο να συγκρατείται σταθερά μεταξύ των σφικκτῆρων **14** και **16**.

Για να αφαιρέσετε την αφαιρούμενη θήκη τηλεφώνου **B**, πατήστε το κουμπι **11**.

Σημείωση: Μπορείτε να ρυθμίσετε χειροκίνητα την κλίση της βάσης του τηλεφώνου **15** στην επιθυμητή θέση.

Χρησιμοποιείτε μόνο την εγκεκριμένη από το Τεχνικό Τμήμα βάση τηλεφώνου.



Βεβαιωθείτε ότι η βάση της βάσης τηλεφώνου έχει τοποθετηθεί σωστά και ότι το τηλέφωνο συγκρατείται καλά στη θέση του στη βάση τηλεφώνου, για να μην εκτοξευτεί προς τους επιβάτες σε μια απότομη στροφή ή φρενάρισμα.



Για λόγους ασφαλείας, κάνετε αυτούς τους χειρισμούς με το όχημα σταματημένο.



Χρήση του τηλεφώνου
Σας υπενθυμίζουμε ότι είναι απαραίτητο να τηρείτε την ισχύουσα νομοθεσία σχετικά με τη χρήση αυτής της συσκευής.

ΕΞΟΠΛΙΣΜΟΣ ΚΑΜΠΙΝΑΣ ΕΠΙΒΑΤΩΝ

Παράθυρα

Αυτά τα συστήματα λειτουργούν με ανοικτό διακόπτη ή με κλειστό διακόπτη, έως το άνοιγμα μιας εμπρός πόρτας (για μέγιστο χρόνο περίπου 3 λεπτών).



Ευθύνη οδηγού

Μην αφήσετε ποτέ την κάρτα ή το κλειδί μέσα στο αυτοκίνητό σας,

όταν υπάρχει παιδί, ενήλικας που δεν είναι συτοεξυπηρετούμενος ή κατοικίδιο, έστω και για μικρό χρονικό διάστημα.

Μπορεί να θέσουν σε κίνδυνο τους εαυτούς τους ή άλλα άτομα ξεκινώντας τον κινητήρα ή ενεργοποιώντας κάποιον εξοπλισμό (όπως το μοχλό ταχυτήτων ή τα ηλεκτρικά παράθυρα)

Σε περίπτωση που πιαστεί ένα μέλος του σώματος με αυτόν τον τρόπο, αντιστρέψτε αμέσως τη διαδρομή του τζαμιού, πιέζοντας τον αντίστοιχο διακόπτη

Κίνδυνος σοβαρών τραυματισμών

Ηλεκτρικά παράθυρα απλού πατήματος



Πατήστε στιγμιαία ή τραβήξτε ένα διακόπτη παραθύρου μέχρι το τέρμα: το παράθυρο θα ανοίξει ή θα κλείσει τελείως. Οποιαδήποτε επέμβαση στο διακόπτη διακόπτει τη λειτουργία του παραθύρου.

Σημείωση: Τα πίσω παράθυρα δεν ανοίγουν πλήρως.

Από τη θέση του οδηγού, πατήστε τον διακόπτη:

- 1** για την πλευρά του οδηγού,
- 2** για την πλευρά του συνοδηγού,
- 3** και **5** για τους πίσω επιβάτες.

Ασφάλεια επιβατών

Ο οδηγός μπορεί να απενεργοποιήσει τη λειτουργία των πίσω ηλεκτρικών παραθύρων των επιβατών πιέζοντας τον διακόπτη **4**.

Εμφανίζεται ένα μήνυμα επιβεβαίωσης στο καντράν ή, ανάλογα με το αυτοκίνητο, ανάβει το ενδεικτικό που είναι ενσωματωμένο στον διακόπτη.

Από τη θέση του συνοδηγού



Πιέστε τον διακόπτη **6**.

Σημείωση: Εάν το παράθυρο συναντήσει αντίσταση όταν είναι σχεδόν πλήρως κλειστό (π.χ. κλαδί δέντρου) ακινητοποιείται και, στη συνέχεια, χαμηλώνει ξανά μερικά εκατοστά.

ΕΞΟΠΛΙΣΜΟΣ ΚΑΜΠΙΝΑΣ ΕΠΙΒΑΤΩΝ



Αποφεύγετε να αφήνετε αντικείμενα πάνω σε ένα μισάνοιχτο παράθυρο: Κίνδυνος πρόκλησης ζημιάς στο ηλεκτρικό παράθυρο.



Κατά το κλείσιμο των παραθύρων, βεβαιωθείτε ότι κανένα μέλος του σώματος (βραχίονας, χέρι, κ.λπ.) δεν προεξέχει από το αυτοκίνητο.

Κίνδυνος σοβαρών τραυματισμών

Αδύνατη η λειτουργία του ηλεκτρικού παραθύρου απλού πατήματος

Το ηλεκτρικό παράθυρο με ένα άγγιγμα διαθέτει θερμική διακοπή: Εάν πατήσετε επανειλημμένα τον διακόπτη παραθύρου (πολλές ενεργοποιήσεις μέσα σε λίγα λεπτά), το παράθυρο μπαίνει σε λειτουργία προστασίας (κλείδωμα του παραθύρου στην κλειστή θέση).

Μπορείτε:

- να χρησιμοποιήσετε τον διακόπτη του ηλεκτρικού παραθύρου για λίγο και για διαστήματα 30 δευτερολέπτων περίπου.
- με τον κινητήρα σε λειτουργία, το παράθυρο ξεκλειδώνεται μετά από περίπου 20 λεπτά αδράνειας του διακόπτη ηλεκτρικού παραθύρου.

Τηλεχειριζόμενο άνοιγμα/κλείσιμο των παραθύρων

Όταν ξεκλειδώνετε τις πόρτες από έξω, αν **κρατήσετε πατημένο το πλήκτρο ξεκλειδώματος της κάρτας**, όλα τα παράθυρα που είναι εξοπλισμένα με ηλεκτρικό παράθυρο απλού πατήματος θα ανοίξουν αυτόματα.

Όταν κλειδώνετε τις πόρτες από έξω, αν **κρατήσετε πατημένο το πλήκτρο κλειδώματος της κάρτας**, όλα τα παράθυρα που είναι εξοπλισμένα με ηλεκτρικό παράθυρο απλού πατήματος θα κλείσουν αυτόματα.

Συνιστάται η ενεργοποίηση του συστήματος μόνο όταν ο χρήστης βρίσκεται σε σημείο από το οποίο βλέπει καλά ολόκληρο το αυτοκίνητο και δεν υπάρχει κανείς στο εσωτερικό του αυτοκινήτου..



Κατά το κλείσιμο των παραθύρων, βεβαιωθείτε ότι κανένα μέλος του σώματος (βραχίονας, χέρι, κ.λπ.) δεν προεξέχει από το αυτοκίνητο.

Κίνδυνος σοβαρών τραυματισμών

4 Από τις πίσω θέσεις



Πιέστε τον διακόπτη 7.

ΕΞΟΠΛΙΣΜΟΣ ΚΑΜΠΙΝΑΣ ΕΠΙΒΑΤΩΝ

Προβλήματα στη λειτουργία

Σε περίπτωση που ένα παράθυρο δεν κλείνει, το σύστημα περνάει σε μη αυτόματη λειτουργία: τραβήξτε όσες φορές χρειάζεται τον αντίστοιχο διακόπτη έως ότου κλείσει εντελώς το τζάμι (το τζάμι θα κλείσει σταδιακά), κρατήστε το διακόπτη πατημένο (πάντα προς την πλευρά του κλεισίματος) για ένα δευτερόλεπτο, στη συνέχεια ανοίξτε και ξανακλείστε εντελώς το τζάμι ώστε να πραγματοποιηθεί επαναφορά του συστήματος.

Σε περίπτωση ανάγκης, απευθυνθείτε σε ένα Επίσημο Συνεργείο της μάρκας.

Ηλεκτρικά ανοιγόμενη ηλιο-ροφή

Για να σύρετε την κουρτίνα 1

(ανάλογα με το μοντέλο του αυτοκινήτου)

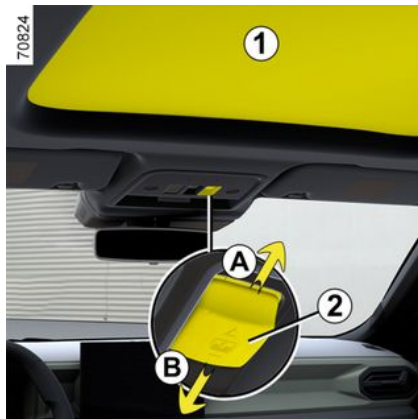

Ανοίγμα

– Πατήστε το κουμπί 2 προς τα πίσω (κίνηση A) για να ανοίξετε την κουρτίνα και κρατήστε πατημένο το κουμπί μέχρι να φτάσετε στην επιθυμητή ενδιάμεση θέση ή μέχρι να ανοίξει τελείως.

Κλείσιμο

– Πατήστε το κουμπί 2 προς τα εμπρός (κίνηση B) για να κλείσετε την κουρτίνα και κρατήστε πατημένο το κουμπί μέχρι να φτάσετε στην επιθυμητή ενδιάμεση θέση ή μέχρι να κλείσει τελείως.

Για να ολισθήσει η ηλιοροφή

(ανάλογα με το μοντέλο του αυτοκινήτου)

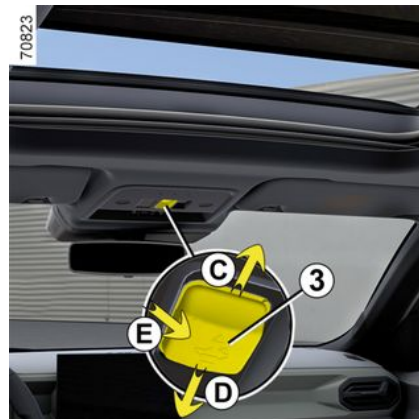

Ανοιχτό παράθυρο: πατήστε το κουμπί 3 προς τα επάνω (κίνηση E) για να ανοίξετε μισάνοιχτα το παράθυρο για να αερίσετε τον χώρο επιβατών.

Θέση "Comfort":

Αυτή είναι μια θέση ανοίγματος που παρέχει την καλύτερη άνεση όσον αφορά τον θόρυβο και τις αεροδυναμικές παρεμβολές κατά την οδήγηση.

Άνοιγμα:

– Πατήστε προς τα πίσω το κουμπί 3 (κίνηση C) για να ανοίξετε το παράθυρο στη θέση "άνεση".

Για να το κλείσετε

– Πατήστε προς τα εμπρός στο κουμπί 3 (κίνηση D) για να κλείσετε εντελώς το παράθυρο.

ΕΞΟΠΛΙΣΜΟΣ ΚΑΜΠΙΝΑΣ ΕΠΙΒΑΤΩΝ

"Ενδιάμεση" θέση:

Αυτή είναι μια θέση ανοίγματος παραθύρου που έχετε ορίσει προηγουμένως.

Άνοιγμα:

– Πατήστε παρατεταμένα (για περισσότερο από δύο δευτερόλεπτα) προς τα πίσω το κουμπί **3** (κίνηση **C**) και, στη συνέχεια, πατήστε προς τα εμπρός (κίνηση **D**) για να σταματήσετε το παράθυρο στην επιθυμητή θέση.

Για να το κλείσετε

– Πατήστε παρατεταμένα (για περισσότερο από δύο δευτερόλεπτα) προς τα εμπρός το κουμπί **3** (κίνηση **D**) για να κλείσετε εντελώς το παράθυρο. Εάν θέλετε να σταματήσετε το παράθυρο σε άλλη θέση, πατήστε το κουμπί προς τα πίσω (κίνηση **C**).

"Πλήρης" θέση:

Αυτό σημαίνει να ανοίξετε ή να κλείσετε εντελώς το παράθυρο.

Άνοιγμα:

– Από τη θέση "**άνεση**", πατήστε το κουμπί **3** προς τα πίσω (κίνηση **C**) για να ανοίξετε εντελώς το παράθυρο.

ή

– Σε άλλες χώρες, πατήστε παρατεταμένα (για περισσότερο από δύο δευτερόλεπτα) το κουμπί **3** προς τα πίσω (κίνηση **C**) για να ανοίξετε εντελώς το παράθυρο.

Για να το κλείσετε

– Από τη θέση "**άνεση**", πατήστε το κουμπί **3** προς τα εμπρός (κίνηση **D**) για να κλείσετε εντελώς το παράθυρο.

ή

– Σε άλλες χώρες, πατήστε παρατεταμένα (για περισσότερο από δύο δευτερόλεπτα) το κουμπί **3** προς τα εμπρός (κίνηση **D**) για να κλείσετε εντελώς το παράθυρο.



Κατά το κλείσιμο της ηλιοροφής, βεβαιωθείτε ότι κανένα μέρος του σώματος (χέρι, παλάμι, κ.λπ.) δεν εξέρχει από το όχημα.

Κίνδυνος σοβαρών τραυματισμών



Ευθύνη οδηγού

Μην αφήνετε ποτέ μόνο στο όχημά σας ένα ζώο, ένα παιδί ή έναν μη αυτοεξυπηρετούμενο ενήλικα, ακόμη και για μικρό χρονικό διάστημα. Πράγματι, το παιδί ή το ζώο μπορεί να κινδυνεύσει ή να θέσει σε κίνδυνο άλλα άτομα ξεκινώντας τον κινητήρα, ενεργοποιώντας εξοπλισμούς, όπως για παράδειγμα τα παράθυρα, ή ακόμη και να κλειδώσει τις πόρτες. Σε περίπτωση εμπλοκής, αντιστρέψτε αμέσως την κατεύθυνση κίνησης πατώντας το κουμπί **3** προς τα πίσω (κίνηση **C**) ή προς τα εμπρός (κίνηση **D**).
Κίνδυνος σοβαρών τραυματισμών

Τηλεχειριζόμενο κλείσιμο ηλιοροφής

Εάν πατήσετε παρατεταμένα το κουμπί κλειδώματος στην κάρτα για περρίπου δύο δευτερόλεπτα, τα παράθυρα και η ηλιοροφή θα κλείσουν αυτόματα.

Η οροφή δεν μπορεί να ανοίξει περισσότερο από την κουρτίνα σε καμία πε-

ΕΞΟΠΛΙΣΜΟΣ ΚΑΜΠΙΝΑΣ ΕΠΙΒΑΤΩΝ

ρίπτωση. Εάν ανοίξει η οροφή, η κουρτίνα θα ανοίξει επίσης στον ίδιο βαθμό. Συνιστάται η ενεργοποίηση του συστήματος μόνο όταν ο χρήστης βρίσκεται σε σημείο από το οποίο βλέπει καλά ολόκληρο το αυτοκίνητο και δεν υπάρχει κανείς στο εσωτερικό του αυτοκινήτου..

Βεβαιωθείτε ότι η ηλιοροφή να είναι καλά κλεισμένη, όταν απομακρύνετε από το αυτοκίνητό σας:

Ιδιαιτερότητες

Το όχημά σας είναι εξοπλισμένο με λειτουργία προστασίας από παγίδευση: όταν η ηλιοροφή αντιμετωπίζει αντίσταση κατά το κλείσιμο (κλαδί, κ.λπ.) η κίνηση διακόπτεται και, στη συνέχεια, κινείται προς τα πίσω μερικά εκατοστά. Δεν είναι δυνατό να ανοίξετε την ηλιοροφή όταν η εξωτερική θερμοκρασία είναι κάτω από περίπου -20°C.

Ωστόσο, μπορεί να κλείσει.

Προφυλάξεις κατά τη χρήση

Απαγορεύεται η χρήση της ηλιοροφής όταν οι μπάρες οροφής βρίσκονται σε εγκάρσια θέση.

Απευθυνθείτε σε ένα επίσημο συνεργείο της μάρκας για λεπτομέρειες σχετικά με πιθανές προσαρμογές:

- **βεβαιωθείτε** ότι η ηλιοροφή να είναι καλά κλεισμένη, όταν απομακρύνετε από το αυτοκίνητό σας,
- **καθαρίζετε** τη στεγανοποίηση κάθε τρεις μήνες χρησιμοποιώντας προϊόντα που έχουν επιλεγεί από το Τεχνικό μας Τμήμα,
- **μην ανοίγετε** την ηλιοροφή αμέσως μετά την παραμονή του οχήματος στη βροχή ή μετά το πλύσιμό του. Κίνδυνος ζημιάς στην ηλιοροφή.

Σφάλματα λειτουργίας

Η επαναλαμβανόμενη χρήση της ηλιοροφής για σύντομο χρονικό διάστημα μπορεί να εμποδίσει τη λειτουργία της οροφής για περίπου 30 λεπτά.

Εάν σημειωθεί δυσλειτουργία, συμβουλευθείτε ένα Επίσημο συνεργείο της μάρκας.

ΕΣΩΤΕΡΙΚΟΣ ΦΩΤΙΣΜΟΣ

Μπροστινά φώτα ανάγνωσης



Αγγίξτε τα φώτα **1** ή **2** για ενεργοποίηση:

- συνεχή φωτισμό,
- άμεσο σβήσιμο.

Σημείωση:

- Δεν είναι απαραίτητο να πατήσετε τα φώτα για να ενεργοποιήσετε ή να απενεργοποιήσετε τον φωτισμό. Χρειάζεται μόνο να κάνετε επαφή,
- μπορείτε να απενεργοποιήσετε/ενεργοποιήσετε το άναμμα των φωτιστικών ανάγνωσης με το άνοιγμα των θυρών χρησιμοποιώντας την οθόνη πολυμέσων ➔ **142**.

ΕΞΟΠΛΙΣΜΟΣ ΚΑΜΠΙΝΑΣ ΕΠΙΒΑΤΩΝ

Πίσω φώτα ανάγνωσης

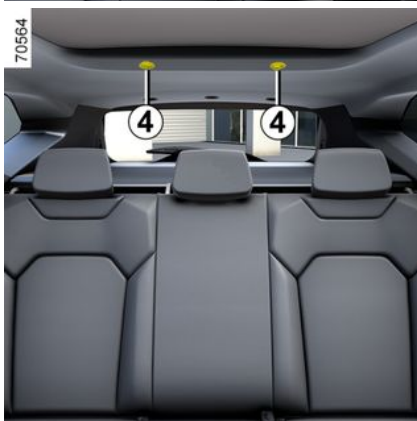

Ανάλογα με το αυτοκίνητο, αγγίξτε τα φώτα σποτ **3** ή **4** για να λάβετε:

- συνεχή φωτισμό,
- άμεσο σβήσιμο.

Σημείωση:

- Δεν είναι απαραίτητο να πατήσετε τα φώτα για να ενεργοποιήσετε ή να απενεργοποιήσετε τον φωτισμό. Χρειάζεται μόνο να κάνετε επαφή,
- μπορείτε να απενεργοποιήσετε/ενεργοποιήσετε το άναμμα των φωτιστικών ανάγνωσης με το άνοιγμα των θυρών χρησιμοποιώντας την οθόνη πολυμέσων → 142.



Με το ξεκλείδωμα και το άνοιγμα των θυρών ή του πορτ-μπαγκάζ, ενεργοποιείται ο χρονοδιακοπτόμενος φωτισμός των πλαφονιέρων και των σποτ.

Φωτισμός ντουλαπιού μικροαντικειμένων **5**



Το φως **5** ανάβει μόλις ανοίξετε το κάλυμμα.

ΕΞΟΠΛΙΣΜΟΣ ΚΑΜΠΙΝΑΣ ΕΠΙΒΑΤΩΝ

Φωτισμός πορτ-μπαγκάζ 6



Η λυχνία **6**, ανάβει όταν ανοίγει το πορτ-μπαγκάζ.



Αυτοματισμοί λειτουργίας του εσωτερικού φωτισμού

(ανάλογα με το μοντέλο του αυτοκινήτου)

- εάν οι πόρτες ξεκλειδωθούν με το τηλεχειριστήριο, ο εσωτερικός φωτισμός ανάβει για περίπου 30 δευτερόλεπτα.
- εάν μια πόρτα παραμένει ανοικτή (ή δεν έχει κλείσει καλά), ενεργοποιείται η χρονοδιακοπτόμενη λειτουργία του φωτισμού από 5 έως 10 περίπου λεπτά.
- εάν όλες οι πόρτες είναι κλειστές, ο εσωτερικός φωτισμός αρχίζει να χαμηλώνει όταν ανάβει η ανάφλεξη.

Αντηλιακό γείσο, καθρέφτης, χειρολαβή

Αντηλιακό γείσο 1



Χαμηλώστε το αλεξήλιο **1** στο παρμπρίζ ή ξεκουμπώστε το και αναποδογυρίστε το ώστε να ακουμπήσει στο παράθυρο.



Κατά την οδήγηση, προτιμάτε να κλείνετε το κάλυμμα στο κα-θρεφτάκι αλεξηλίου

Κίνδυνος τραυματισμών

ΕΞΟΠΛΙΣΜΟΣ ΚΑΜΠΙΝΑΣ ΕΠΙΒΑΤΩΝ

Καθρέφτες αλεξήλιου 2

Ανάλογα με το αυτοκίνητο, τα αλεξήλια είναι εξοπλισμένα με ένα καθρεφτάκι αλεξήλιου.

Σηκώστε το κάλυμμα 4. Ανάλογα με το αυτοκίνητο, ο φωτισμός 3 ανάβει αυτόματα.

4 Χώρος αποθήκευσης αλεξήλιου 5



Σε αυτόν μπορείτε να τοποθετήσετε αποδείξεις διοδίων, κάρτες.

Μπροστινές 6 και πίσω χειρολαβές 7

(ανάλογα με το μοντέλο του αυτοκινήτου)



Προσφέρει στήριξη και χειρολαβή για τον επιβάτη όταν το αυτοκίνητο κινείται

Μην τη χρησιμοποιείτε για να επιβιβάζετε ή να αποβιβάζετε από το αυτοκίνητο.

Πρίζα αξεσουάρ

Υποδοχή αξεσουάρ 1 ή, ανάλογα με το αυτοκίνητο, 2



ΕΞΟΠΛΙΣΜΟΣ ΚΑΜΠΙΝΑΣ ΕΠΙΒΑΤΩΝ



Μπορείτε να χρησιμοποιήσετε την πρίζα **1** ή, ανάλογα με το αυτοκίνητο, την πρίζα **2**.

Έχει προβλεφθεί με σκοπό τη σύνδεση αξεσουάρ που είναι εγκεκριμένα από το Τεχνικό μας Τμήμα.



Να συνδέετε μόνο αξεσουάρ με μέγιστη ισχύ 120 W (12 V).

Όταν χρησιμοποιούνται ταυτόχρονα πολλές πρίζες αξεσουάρ, η συνολική ισχύς των συνδεδεμένων αξεσουάρ δεν πρέπει να υπερβαίνει τα 180 W.

Κίνδυνος πυρκαγιάς.

ΑΠΟΘΗΚΕΥΤΙΚΟΙ ΧΩΡΟΙ ΣΤΗΝ ΚΑΜΠΙΝΑ

Χώροι αποθήκευσης στην μπροστινή πόρτα **1**



Χώρος αποθήκευσης στην κεντρική κονσόλα **2**



Χώρος αποθήκευσης στην κεντρική κονσόλα/Ζώνη φόρτισης με επαγωγή **3**



Κανένα αντικείμενο δεν πρέπει να βρίσκεται στο δάπεδο (στη περιοχή μπροστά από τον οδηγό) καθώς σε περίπτωση φρεναρίσματος, τα αντικείμενα αυτά μπορεί να γλιστρήσουν κάτω από τα πεντάλ και να εμποδίσουν τη χρήση του.

Ανάλογα με το αυτοκίνητο, η ζώνη **3** είναι εξοπλισμένη με μια μαγνητική συσκευή **4** που έχει σχεδιαστεί για να κρατάει το smartphone σας στη θέση του, υπό την προϋπόθεση ότι είναι εξοπλισμένη με μαγνητική τεχνολογία ή ότι είναι εξοπλισμένη με μια συμβατή (μαγνητική) θήκη. Αυτό το σύστημα επιτρέπει τη σταθερή στερέωση ενώ βελτιστοποιεί τη φόρτιση της συσκευής σας.

Ανάλογα με το αυτοκίνητο, ένα ενδεικτικό σας ενημερώνει για την κατάστα-

ΑΠΟΘΗΚΕΥΤΙΚΟΙ ΧΩΡΟΙ ΣΤΗΝ ΚΑΜΠΙΝΑ

ση φόρτισης ανάλογα με το χρώμα του:

- πράσινο όταν η φόρτιση έχει ολοκληρωθεί,
- κίτρινο όταν η φόρτιση βρίσκεται σε εξέλιξη,
- αναβοσβήνει με κίτρινο χρώμα όταν ανιχνεύεται μεταλλικό αντικείμενο στην περιοχή φόρτισης επαγωγής.

Για περισσότερες πληροφορίες σχετικά με τη ζώνη φόρτισης μέσω επαγωγής, ανατρέξτε στις οδηγίες πολυμέσων.



Κατά την οδήγηση, βεβαιωθείτε ότι το δοχείο που υπάρχει μέσα στην ποτηροθήκη είναι καλά κλεισμένο ώστε να μην ανατραπεί.

Κίνδυνος βλάβης στον γύρω ηλεκτρικό ή/και ηλεκτρονικό εξοπλισμό σε περίπτωση διαρροής υγρού.



Είναι σημαντικό να μην αφήνετε αντικείμενα (κάρτα εκκίνησης, USB κίνησης, κάρτα SD, πιστωτική κάρτα, κοσμήματα, κλειδιά, κέρματα κ.λπ.)

3 στη ζώνη επαγωγικής φόρτισης κατά τη φόρτιση του τηλεφώνου σας.

Αφαιρέστε τις τυχόν μαγνητικές κάρτες ή τις πιστωτικές κάρτες από τη θήκη του τηλεφώνου προτού τοποθετήσετε το τηλέφωνό σας στην περιοχή της επαγωγικής φόρτισης **3**.



Τυχόν αντικείμενα που έχετε αφήσει στην περιοχή επαγωγικής φόρτισης **3** ενδέχεται να υπερθερμανθούν.

Συνιστάται να τα τοποθετήσετε στις περιοχές που έχουν προβλεφθεί για αυτόν το σκοπό (χώρος μικροαντικειμένων, θήκη αλεξήλιου κ.λπ.).



Φροντίστε ώστε να μην εξέχει και να μην έχει τοποθετηθεί στους «ανοιχτούς» αποθηκευτικούς χώρους κανένα σκληρό, βαρύ ή αιχμηρό αντικείμενο, που θα μπορούσε να πεταχτεί πάνω στους επιβάτες σε περίπτωση στροφής, απότομου φρεναρίσματος ή σύγκρουσης.

Τοποθέτηση για ποτήρι ή τασάκι **5**



Φροντίστε ώστε να μην εξέχει και να μην έχει τοποθετηθεί στους "ανοιχτούς" αποθηκευτικούς χώρους κανένα σκληρό, βαρύ ή αιχμηρό αντικείμενο, που θα μπορούσε να πεταχτεί πάνω στους επιβάτες σε περίπτωση απότομης στροφής, ξαφνικού φρεναρίσματος ή σύγκρουσης.

ΑΠΟΘΗΚΕΥΤΙΚΟΙ ΧΩΡΟΙ ΣΤΗΝ ΚΑΜΠΙΝΑ

Αφαιρούμενη ποτηροθήκη 7



Ένας συρόμενος μηχανισμός **6** επιτρέπει την πρόσβαση στην ποτηροθήκη **7**.



Η ποτηροθήκη διαθέτει άγκιστρα συγκράτησης του ποτηριού στη θέση του **7**.

Η ποτηροθήκη **7** μπορεί να αφαιρεθεί για να δημιουργηθεί ανοικτός αποθηκευτικός χώρος.

Ντουλαπάκι πλευράς συνοδηγού

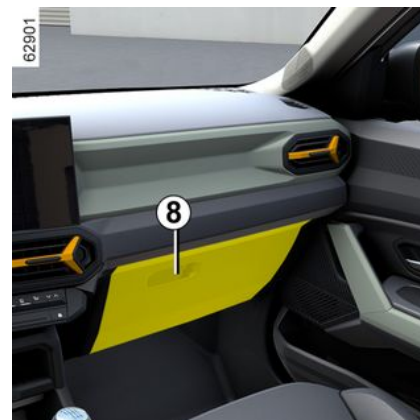

Για να το ανοίξετε, τραβήξτε τη λαβή **8**. Σε αυτό το ντουλαπάκι μικροαντικειμένων μπορείτε να τοποθετήσετε έγγραφα μεγέθους A4...

Στο εσωτερικό του καλύμματος υπάρχει μια θήκη για στυλό, χάρτες κ.λπ.

ΑΠΟΘΗΚΕΥΤΙΚΟΙ ΧΩΡΟΙ ΣΤΗΝ ΚΑΜΠΙΝΑ



Κανένα αντικείμενο δεν πρέπει να βρίσκεται στο δάπεδο (στη περιοχή μπροστά από τον οδηγό) καθώς σε περίπτωση φρεναρίσματος, τα αντικείμενα αυτά μπορεί να γλιστρήσουν κάτω από τα πεντάλ και να εμποδίσουν τη χρήση του.

Αποθηκευτικός χώρος κεντρικής κονσόλας **9**

(ανάλογα με το μοντέλο του αυτοκινήτου)



Σηκώστε το κάλυμμα του κεντρικού υποβραχιονίου **10**.

Χώρος αποθήκευσης στην κεντρική κονσόλα **11**

(ανάλογα με το μοντέλο του αυτοκινήτου)



Σηκώστε το κάλυμμα του κεντρικού υποβραχιονίου **12**.

Ο αποθηκευτικός χώρος **11** αερίζεται ανάλογα με τη θερμοκρασία που ορίζει ο κλιματισμός.

Χώροι μικροαντικειμένων στις πίσω πόρτες **13**



Φροντίστε ώστε να μην εξέχει και να μην έχει τοποθετηθεί στους "ανοιχτούς" αποθηκευτικούς χώρους κανένα σκληρό, βαρύ ή αιχμηρό αντικείμενο, που θα μπορούσε να πεταχτεί πάνω στους επιβάτες σε περίπτωση απότομης στροφής, ξαφνικού φρεναρίσματος ή σύγκρουσης.

ΑΠΟΘΗΚΕΥΤΙΚΟΙ ΧΩΡΟΙ ΣΤΗΝ ΚΑΜΠΙΝΑ

Τσέπες μικροαντικειμένων στις πλάτες των εμπρός καθισμάτων **14**



Ποτηροθήκες **16**



Για να αποκτήσετε πρόσβαση στις ποτηροθήκες **16** ή στη θήκη τηλεφώνου **17**, τραβήξτε τον ιμάντα **15**.

 Κατά την οδήγηση, βεβαιωθείτε ότι το δοχείο που υπάρχει μέσα στην ποτηροθήκη είναι καλά κλεισμένο ώστε να μην ανατραπεί.
Κίνδυνος βλάβης στον γύρω ηλεκτρικό ή/και ηλεκτρονικό εξοπλισμό σε περίπτωση διαρροής υγρού.

 Όταν κλείνετε το υποβραχιόνιο, βεβαιωθείτε ότι κανένα μέρος του σώματος (χέρια, δάχτυλα κ.λπ.) δεν βρίσκεται κοντά στην περιοχή ασφάλισης.
Κίνδυνος σφήνωσης

ΑΠΟΘΗΚΕΥΤΙΚΟΙ ΧΩΡΟΙ ΣΤΗΝ ΚΑΜΠΙΝΑ



Όταν το αυτοκίνητο στρίβει, επιταχύνει ή φρενάρει, φροντίστε ώστε το δοχείο που έχει τοποθετηθεί στη θήκη για κουτάκια αναψυκτικών να μην ξεχειλίζει.

Κίνδυνος εγκαυμάτων εάν το υγρό είναι ζεστό και/ ή υπερχειλίσσει

Βάση τηλεφώνου 17

Εισαγάγετε το smartphone σας στο περίβλημα για να το κρατήσετε στη θέση του.



Το περίβλημα πρέπει να χρησιμοποιούνται μόνο για την αποθήκευση smartphone.

Άγκιστρα για τσάντες 18

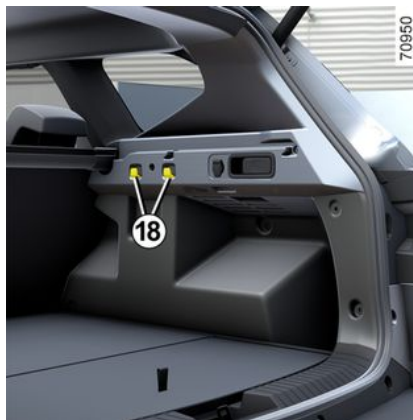

Μέγιστο βάρος ανά άγκιστρο: 5 κιλά.

Θήκη πολλαπλών αξεσουάρ YouClip 19, 20, 21 και 22

Ανάλογα με το όχημα, έχουν σχεδιαστεί για να ασφαλίζουν τον κύβο 23, τον λαμπτήρα 26, τον γάντζο της σαστας 28 (βρίσκεται στο χώρο αποσκευών) ή αξεσουάρ εγκεκριμένα από το Τεχνικό Τμήμα.

Επικοινωνήστε με έναν εγκεκριμένο αντιπρόσωπο για όλες τις συμβουλές.



Βεβαιωθείτε ότι τα αξεσουάρ YouClip είναι σωστά τοποθετημένα, ώστε να μην μπορούν να εκσφενδονίζονται στους επιβάτες στη διάρκεια τυχόν απότομης στροφής, φρεναρίσματος ή σε περίπτωση ατυχήματος.



ΑΠΟΘΗΚΕΥΤΙΚΟΙ ΧΩΡΟΙ ΣΤΗΝ ΚΑΜΠΙΝΑ



Κύβος 23

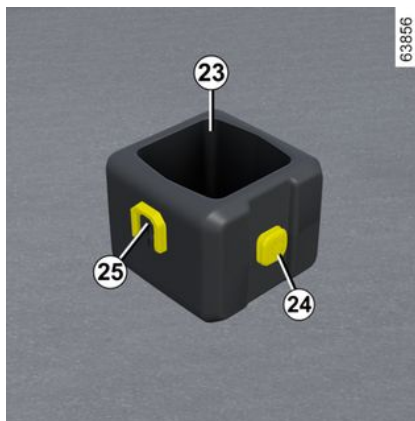

Για να τοποθετήσετε τη βάση σε εξοπλισμένα αυτοκίνητα, σύρετε τη βάση **25** του κύβου από πάνω προς τα κάτω στη βάση πολλαπλών εξαρτημάτων **19** ή **20**.

Μπορείτε να χρησιμοποιήσετε τον κύβο ως ποτηροθήκη.

Για να αφαιρέσετε τον κύβο, σύρετε τη βάση **25** του κύβου από κάτω προς τα πάνω στη θήκη πολλαπλών εξαρτημάτων.

Μέγιστο βάρος ανά κύβο: 0,5 χγρ.

Λαμπήρας 26

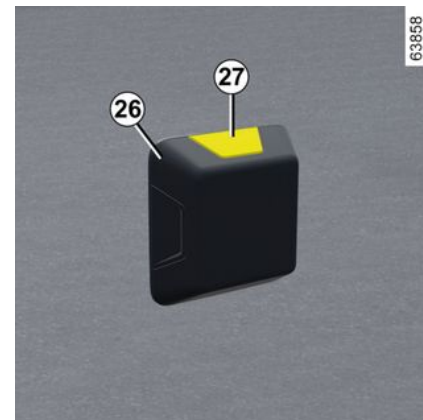

Μπορείτε να τοποθετήσετε τον λαμπτήρα στη βάση **24** του κύβου ή σε μία από τις βάσεις πολλαπλών εξαρτημάτων **19**, **20**, **21** ή **22**.

ΑΠΟΘΗΚΕΥΤΙΚΟΙ ΧΩΡΟΙ ΣΤΗΝ ΚΑΜΠΙΝΑ

Πατήστε το κουμπί **27** για να ανάψετε τη λυχνία.

Άγκιστρα τσάντας **28**

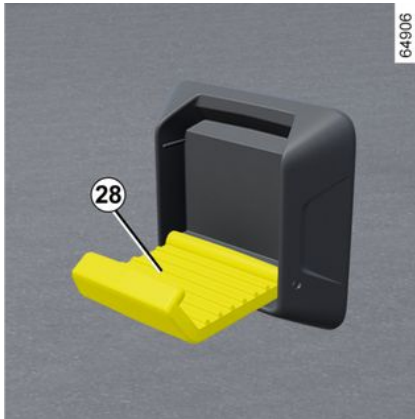

Μπορείτε να τοποθετήσετε τον γάντζο για τσάντες στη βάση **24** του κύβου ή σε μία από τις βάσεις πολλαπλών εξαρτημάτων **19**, **20**, **21** ή **22**.

Μέγιστο βάρος ανά γάντζο στη βάση του κύβου: 1 χγρ.

Μέγιστο βάρος ανά γάντζο στη βάση **19**: 2 χγρ.

Μέγιστο βάρος ανά γάντζο στη βάση **21**: 5 χγρ.

ΜΕΤΑΦΟΡΑ ΑΝΤΙΚΕΙΜΕΝΩΝ

Αποθηκευτικός χώρος

Κάλυμμα αποσκευών

Για να αναδιπλώσετε το κάλυμμα αποσκευών



Τραβήξτε ελαφρώς τη λαβή **1** και τοποθετήστε κάθε άκρο του καλύμματος μέσα στην εγκοπή **3** (ενδιάμεση θέση).

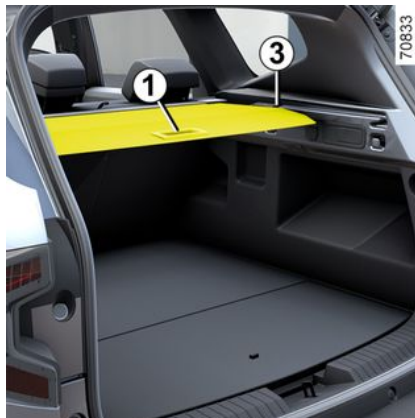

Από την ενδιάμεση θέση, σηκώστε το κάλυμμα, τραβήξτε ελαφρά τη λαβή **1** και τοποθετήστε κάθε άκρο του καλύμματος στην εγκοπή **4**.



Μην τοποθετείτε βαριά ή σκληρά αντικείμενα επάνω στο κάλυμμα του πορτμπαγκάζ. Σε περίπτωση απότομου φρεναρίσματος ή ατυχήματος είναι πιθανό αυτά τα αντικείμενα να θέσουν σε κίνδυνο τους επιβάτες του αυτοκινήτου.



Εξαγωγή του καλύμματος αποσκευών

Σύρετε το τμήμα **2** (κίνηση **A**) και ανασηκώστε ταυτόχρονα τη δεξιά πλευρά του μηχανισμού τυλίγματος (κίνηση **B**).

Στη συνέχεια, ανασηκώστε την αριστερή πλευρά του μηχανισμού τυλίγματος και αφαιρέστε το συγκρότημα.

Επανατοποθέτηση του καλύμματος αποσκευών

Για να επανατοποθετήσετε το κάλυμμα αποσκευών, πραγματοποιήστε αυτές τις εργασίες με την αντίστροφη σειρά.

ΜΕΤΑΦΟΡΑ ΑΝΤΙΚΕΙΜΕΝΩΝ

ΑΠΟΘΗΚΕΥΤΙΚΟΙ ΧΩΡΟΙ ΣΤΟ ΠΟΡΤ-ΜΠΑΓΚΑΖ

Κινητό δάπεδο 1

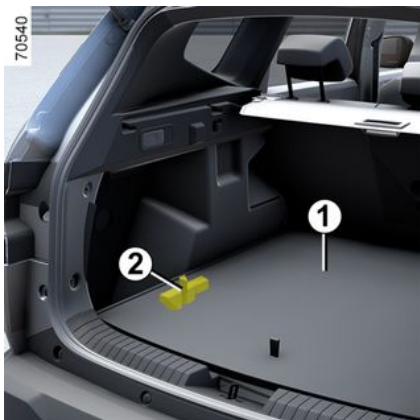

Ανυψωμένη θέση

Υπάρχει η δυνατότητα δημιουργίας επίπεδου δαπέδου, διπλώνοντας την πλάτη του πίσω μονοκόμματος καθίσματος, και διαμερισματοποίησης του πορτ-μπαγκάζ σε δύο ξεχωριστούς χώρους.

Το κινητό δάπεδο τοποθετείται στον οδηγό **2**.

 Μέγιστο επιτρεπόμενο φορτίο στο κινητό δάπεδο στην ανυψωμένη θέση: 100 χγρ. ομοιόμορφα κατανεμημένα.

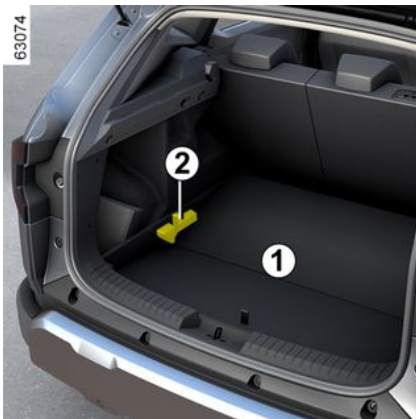

Χαμηλότερη θέση

Αυτό επιτρέπει περισσότερο χώρο για την αποθήκευση πραγμάτων στο χώρο αποσκευών και τη μεταφορά βαρέων φορτίων.

- Αφαιρέστε το κινητό δάπεδο **1**,
- τοποθετήστε το στο χώρο αποσκευών κάτω από τη γλίστρα **2**.



Διαμερισματοποιημένη θέση

Αυτό σας επιτρέπει να χωρίσετε τον χώρο αποσκευών σε δύο ανεξάρτητους χώρους.

4

ΜΕΤΑΦΟΡΑ ΑΝΤΙΚΕΙΜΕΝΩΝ

Μεταφορά αντικειμένων στο πορτ-μπαγκάζ

Τοποθετείτε πάντοτε τα αντικείμενα που μεταφέρετε στο πορτ-μπαγκάζ, με τρόπο ώστε η μεγαλύτερη επιφάνειά τους να στηρίζεται:

A



74875

τις πλάτες των πίσω καθισμάτων, για κανονικά φορτία (παράδειγμα **A**),

B



74876

τις πλάτες των μπροστινών καθισμάτων με τις πλάτες των πίσω καθισμάτων αναδιπλωμένες, όπως συμβαίνει για μέγιστα φορτία (π.χ. **B**).

Βεβαιωθείτε ότι τα αντικείμενα που μεταφέρονται είναι ομοιόμορφα κατανεμημένα σε όλο το χώρο φόρτωσης.

Εάν πρέπει να μεταφέρετε αντικείμενα τοποθετημένα επάνω στην πλάτη του καθίσματος την οποία έχετε κατεβάσει, είναι υποχρεωτικό να αφαιρείτε τα προσκέφαλα πριν κατεβάσετε την πλάτη έτσι ώστε να φέρετε όσο το δυνατόν περισσότερο σε επαφή την πλάτη με το έδρανο

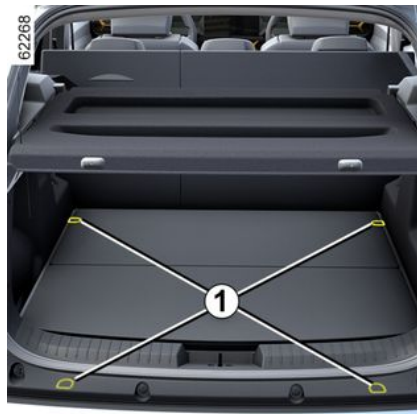

62268

ΜΕΤΑΦΟΡΑ ΑΝΤΙΚΕΙΜΕΝΩΝ



Τοποθετείτε πάντα τα πιο βαριά αντικείμενα απευθείας στο δάπεδο σε χαμηλή θέση ➔ **345/**

Εάν το αυτοκίνητο είναι εξοπλισμένο, χρησιμοποιήστε τα σημεία πρόσδεσης **1** που βρίσκονται στο δάπεδο του χώρου αποσκευών. Η φόρτωση πρέπει να γίνεται κατά τέτοιον τρόπο ώστε κανένα αντικείμενο να μην είναι δυνατόν να εκτιναχθεί εμπρός, επάνω στους επιβάτες, σε περίπτωση απότομου φρεναρίσματος. Ασφαλίζετε τις πίσω ζώνες ασφαλείας ακόμα και εάν δεν υπάρχουν επιβάτες.

ΜΕΤΑΦΟΡΑ ΑΝΤΙΚΕΙΜΕΝΩΝ

Κοτσαδόρος

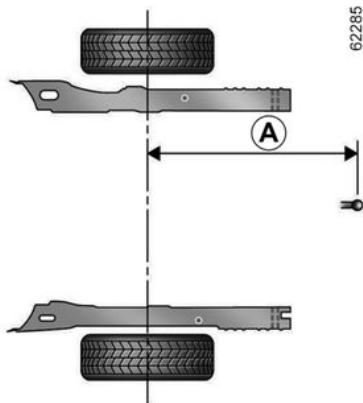

Μέγιστη διάσταση **A = 1140 mm.**

i Επιτρεπόμενο βάρος στο σημείο ρυμούλκησης, μέγιστο επιτρεπόμενο βάρος ρυμούλκησης, με και χωρίς φρένο → 429.

Επιλογή και τοποθέτηση εξοπλισμού ρυμούλκησης
Μέγιστο βάρος εξοπλισμού ρυμούλκησης:

– Κοτσαδόρος (τραβέρσα και άγκιστρο) που δεν είχε τοποθετηθεί αρχικά στο όχημα: ολόκληρος ο κοτσαδόρος και οι βάσεις δεν πρέπει να υπερβαίνουν τα 23 χγρ.

Οποιαδήποτε συσκευή ρυμούλκησης δεν πρέπει να εμποδίζει κανένα στοιχείο φωτισμού ή την πινακίδα κυκλοφορίας όταν δεν χρησιμοποιείται.

Σε κάθε περίπτωση, είστε υποχρεωμένοι να συμμορφώνεστε με τους κανονισμούς της χώρας στην οποία βρίσκεστε.

Για την τοποθέτηση και για τις συνθήκες χρήσης, συμβουλευθείτε τις οδηγίες τοποθέτησης του εξοπλισμού.

Σας συμβουλεύουμε να φυλάτε αυτό το βιβλίο μαζί με τα υπόλοιπα έγγραφα του σετ αυτοκινήτου.



Αυτοκίνητα που χρησιμοποιούνται πλήρως φορτωμένα (Μέγιστο επιτρεπόμενο συνολικό βάρος) και ρυμουλκούμενα με ρυμουλκούμενο:

– Η μέγιστη ταχύτητα πρέπει να περιορίζεται στα **100 χλμ./ώρα** και η πίεση των ελαστικών πρέπει να αυξάνεται κατά **0,2 bar** → 429.

Κίνδυνος κλαταρίσματος των ελαστικών.

Εξοπλισμός μεταφοράς

Προφυλάξεις κατά τη χρήση
(κατά τη χρήση της πόρτας του πορτ-μπαγκάζ)

Πριν από τον χειρισμό της πόρτας του πορτ-μπαγκάζ, ελέγξτε τα αντικείμενα ή/και τα αξεσουάρ (σχάρες ποδηλάτου, κιβώτια οροφής κ.λπ.) που έχουν τοποθετηθεί στις μπάρες οροφής: πρέπει να είναι σωστά τοποθετημένα και

ΜΕΤΑΦΟΡΑ ΑΝΤΙΚΕΙΜΕΝΩΝ

ασφαλισμένα και να μην εμποδίζουν τη λειτουργία της πόρτας του πορτ-μπαγκάζ.



Βεβαιωθείτε ότι τα αντικείμενα που μεταφέρονται είναι ομοιόμορφα κατανεμημένα σε ολόκληρο τον χώρο φόρτωσης εξοπλισμού.



Απαγορεύεται η ανάρτηση εξοπλισμού τοποθέτησης φορτίου (βάση ποδηλάτων, θήκη αποσκευών κ.λπ.) στην αεροτομή και την πόρτα χώρου αποσκευών. Για να εγκαταστήσετε μια διάταξη μεταφοράς στο αυτοκίνητό σας, απευθυνθείτε σε εξουσιοδοτημένο Αντιπρόσωπο.

Εξοπλισμός μεταφοράς οροφής



Απαγορεύεται η τοποθέτηση οποιασδήποτε συσκευής μεταφοράς στην οροφή των αυτοκινήτων που δεν είναι εργοστασιακά εξοπλισμένα με διαμήκεις μπάρες οροφής,



Για να επιλέξετε τον κατάλληλο εξοπλισμό για το όχημά σας, σας συνιστούμε να συμβουλευθείτε ένα Επίσημο Συνεργείο της μάρκας. Για την τοποθέτηση του εξοπλισμού και για τις συνθήκες χρήσης, συμβουλευθείτε τις οδηγίες τοποθέτησης του κατασκευαστή. Σας συμβουλεύουμε να φυλάτε αυτό το βιβλίο μαζί με τα υπόλοιπα έγγραφα του σετ αυτοκινήτου.

Αυτοκίνητα εξοπλισμένα με πολυμορφικές μπάρες οροφής

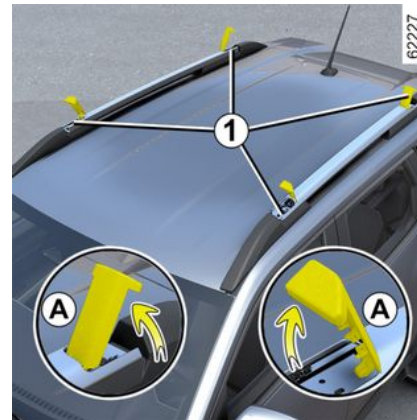

Εάν το αυτοκίνητο είναι εξοπλισμένο, η συσκευή αυτή σας επιτρέπει να τοποθετήσετε τις μπάρες οροφής είτε στην εγκάρσια θέση (θέση μεταφοράς) είτε στη διαμήκη θέση (τυπική θέση).

Μέγιστο επιτρεπόμενο φορτίο στις μπάρες οροφή: 80 χгр. (συμπεριλαμβάνεται ο εξοπλισμός μεταφοράς).

ΜΕΤΑΦΟΡΑ ΑΝΤΙΚΕΙΜΕΝΩΝ

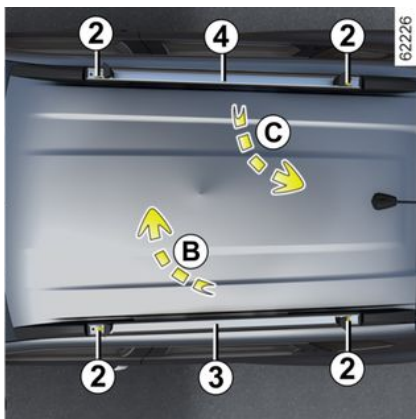

Για να τοποθετήσετε τις μπάρες σε εγκάρσια θέση:

- ξεκουμπώστε τα περιστρεφόμενα καλύμματα **1** και τοποθετήστε τα στην κατακόρυφη θέση (κίνηση **A**),
- ξεσφίξτε τις βίδες **2** χρησιμοποιώντας το δυναμόκλειδο **6** που βρίσκεται στο ντουλαπάκι του αυτοκινήτου,

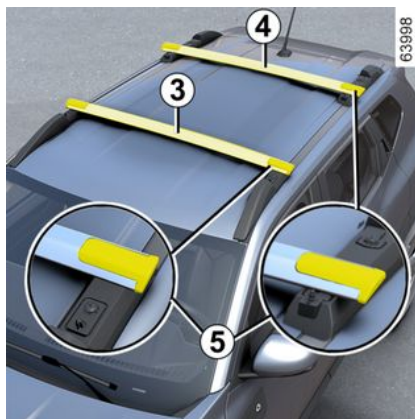

- ανυψώστε τις μπάρες **3** και **4** και τοποθετήστε τις στην εγκάρσια θέση **5**. Για να το κάνετε αυτό, τοποθετήστε τη μπάρα **3** (κίνηση **B**) στην μπροστινή θέση και, στη συνέχεια, τοποθετήστε τη μπάρα **4** (κίνηση **C**) στην πίσω θέση.

Σημείωση: βεβαιωθείτε ότι οι μπάρες **3** και **4** είναι σωστά τοποθετημένες.

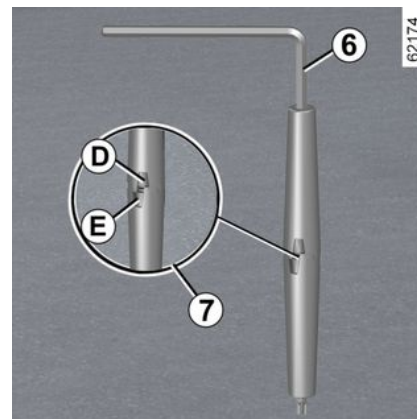

- χρησιμοποιήστε το εργαλείο **6** για να σφίξετε τα μπουλόνια **2**: οι δείκτες **D** και **E** που βρίσκονται στο εργαλείο είναι μετατοπισμένοι (ένδειξη **7**),

ΜΕΤΑΦΟΡΑ ΑΝΤΙΚΕΙΜΕΝΩΝ

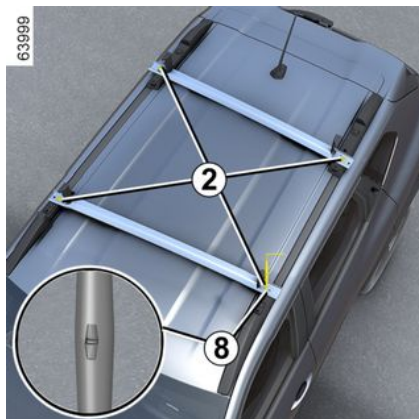
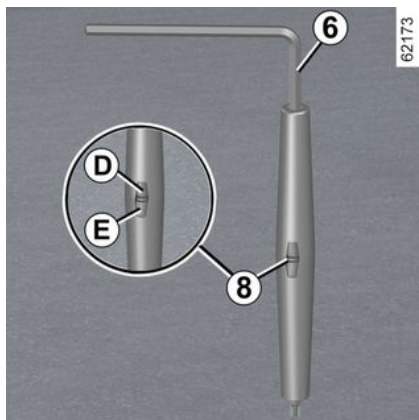

– σφίξτε τα μπουλόνια **2** όσο το δυνατόν περισσότερο με το εργαλείο **6**, μέχρι οι δείκτες **D** και **E** που βρίσκονται

στο εργαλείο **6** να είναι παράλληλοι (σημείο **8**),
– επανασυνδέστε τα περιστροφικά καλύμματα **1**.

Σημείωση: οι μπάρες **3** και **4** δεν είναι εναλλάξιμες.



Απαγορεύεται αυστηρά να τοποθετείτε τις μπάρες οροφής σε εγκάρσια θέση (θέση μεταφοράς), κατά τη διέλευση του αυτοκινήτου από πλυντήριο εξοπλισμένο με βούρτσες με κυλίνδρους.



Μπάρες οροφής στην εγκάρσια θέση

– Η μέγιστη ταχύτητα πρέπει να περιορίζεται στα 130 χλμ/ώρα.
– Κατά τη διάρκεια του ταξιδιού, ελέγξτε την εγκατάσταση και σφίξτε τις βίδες κάθε 300 μίλια (500 χλμ.) περίπου.



Όταν δεν χρησιμοποιείτε τις μπάρες σε εγκάρσια θέση, επανατοποθετήστε τις μπάρες σε διαμήκη θέση προκειμένου να μην αυξάνεται η κατανάλωση καυσίμου και να μην προκαλείται θόρυβος από τον αέρα.

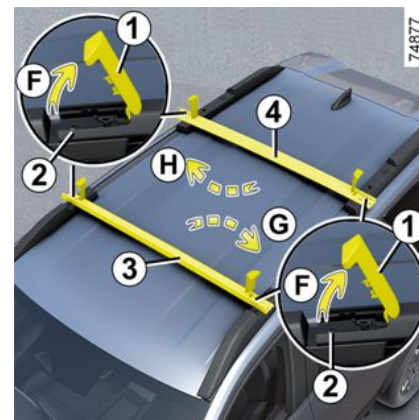

Για να τοποθετήσετε τις μπάρες σε διαμήκη θέση:

– ξεκουμπώστε τα περιστρεφόμενα καλύμματα **1** και τοποθετήστε τα στην κατακόρυφη θέση (κίνηση **F**),
– ξεσφίξτε τις βίδες **2** χρησιμοποιώντας το δυναμόκλειδο **6** που βρίσκεται στο ντουλαπάκι του αυτοκινήτου,

ΜΕΤΑΦΟΡΑ ΑΝΤΙΚΕΙΜΕΝΩΝ

– σηκώνετε τις ράβδους **3** και **4** και τις τοποθετείτε στη διαμήκη θέση **9**. Για να το κάνετε αυτό, τοποθετήστε τη ράβδο **3** (κίνηση **G**) και τη ράβδο **4** (κίνηση **H**) στη διαμήκη θέση.

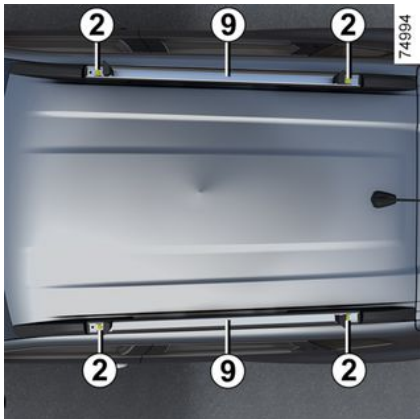

– σφίξτε τα μπουλόνια **2** όσο το δυνατόν περισσότερο χρησιμοποιώντας ένα δυναμόκλειδο **6**, μέχρι οι ενδείξεις **D** και **E** που βρίσκονται στο εργαλείο **6** να είναι παράλληλες (σημείο **8**),

Σημείωση: βεβαιωθείτε ότι οι μπάρες **3** και **4** είναι σωστά τοποθετημένες.

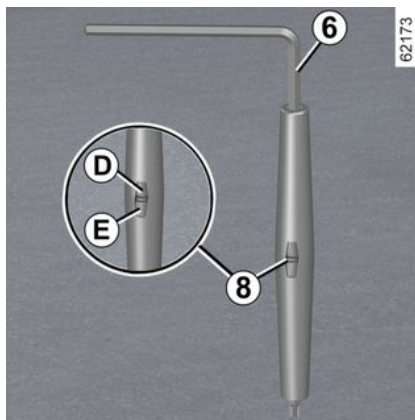

– επανασυνδέστε τα περιστροφικά καλύμματα **1**.

Σημείωση: οι μπάρες **3** και **4** δεν είναι εναλλάξιμες.



Βεβαιωθείτε ότι οι δύο πολυμορφικές ράβδοι οροφής είναι σωστά τοποθετημένες και ασφαλισμένες.



Οι πολυμορφικές μπάρες οροφής αρχικά συναρμολογούνται και εγκρίνονται από το Τεχνικό τμήμα μας.

Παρέχονται μαζί με τις βίδες **2** και το εργαλείο **6**. Αυτά πρέπει να χρησιμοποιούνται μόνο για να τοποθετείτε τις μπάρες οροφής στο όχημα.

Ελέγχετε τακτικά την κατάσταση των αρθρωτών ράβδων οροφής (σωστή τοποθέτηση των ράβδων, σημεία στήριξης, βίδες κ.λπ.). Μην τις χρησιμοποιείτε εάν έχουν υποστεί ζημιά Συμβουλευθείτε ένα Επίσημο Συνεργείο της μάρκας. Σε περίπτωση απώλειας, επικοινωνήστε με ένα Επίσημο Συνεργείο της μάρκας για να τα προμηθευτείτε.

ΜΕΤΑΦΟΡΑ ΑΝΤΙΚΕΙΜΕΝΩΝ



Βεβαιωθείτε ότι τα αντικείμενα ή/και τα αξεσουάρ (σύστημα στερέωσης ποδηλάτων, μπατζιέρα οροφής κ.λπ.) που είναι τοποθετημένα στις πολυμορφικές μπάρες οροφής είναι σωστά τοποθετημένα, ομοιόμορφα κατανεμημένα και ασφαλισμένα.

συστήματα του αυτοκινήτου (σχάρα στερέωσης ποδηλάτων, σχάρα για σκι...):

- στις εγκάρσιες μπάρες οροφής, οι οποίες με τη σειρά τους πρέπει να συνδέονται με τις διαμήκειες μπάρες οροφής **10**,
- απευθείας στις διαμήκειες μπάρες οροφής.

Μέγιστο επιτρεπόμενο φορτίο στις μπάρες οροφή: 80 χγρ. (συμπεριλαμβάνεται ο εξοπλισμός μεταφοράς).

Αυτοκίνητα εξοπλισμένα με διαμήκειες μπάρες οροφής



Εφόσον το αυτοκίνητο διαθέτει τον κατάλληλο εξοπλισμό, μπορείτε να μεταφέρετε αποσκευές ή συμπληρωματικά

Αεροτομή **F**



Απαγορεύεται η τοποθέτηση αντικειμένων ή/και αξεσουάρ (σχάρες ποδηλάτων κ.λπ.) στην αεροτομή **F**.

ΠΡΟΣΒΑΣΗ ΣΤΟΝ ΚΙΝΗΤΗΡΑ, ΕΠΙΠΕΔΑ

Καπό κινητήρα



Ανάλογα με το αυτοκίνητο, τραβήξτε τον μοχλό **1** για να ανοίξει.



Ο κινητήρας πρέπει να είναι σβηστός (όχι σε κατάσταση αναμονής) πριν εκτελεστεί οποιαδήποτε λειτουργία στον χώρο του κινητήρα. Πρέπει να απενεργοποιήσετε τον διακόπτη κινητήρα ➔ 177, ➔ 179.



Λάβετε υπόψη σας όταν εργάζεστε κοντά στον κινητήρα ότι μπορεί να είναι ζεστός. Το βεντιλατέρ ψύξης μπορεί να αρχίσει να λειτουργεί ανά πάσα στιγμή. Η επικέτα  στο χώρο του κινητήρα σας το υπενθυμίζει. **Κίνδυνος τραυματισμών.**



Κατά τη διάρκεια επεμβάσεων μέσα στο χώρο κινητήρα, βεβαιωθείτε ότι το χειριστήριο υαλοκαθαριστήρων βρίσκεται στη θέση σταματήματος. **Κίνδυνος τραυματισμών.**



Μην ενεργοποιήσετε ποτέ τη λειτουργία εκκίνησης κινητήρα από απόσταση ή τον προγραμματισμό του πριν από το άνοιγμα του καπό ή όταν είναι ανοιχτό. **Κίνδυνος εγκαυμάτων ή σοβαρού τραυματισμού.**



Μην πιέζετε το καπό, καθώς υπάρχει κίνδυνος να κλείσει κατά λάθος.

Ξεκλείδωμα ασφάλειας καπό

(ανάλογα με το μοντέλο του αυτοκινήτου)

ΠΡΟΣΒΑΣΗ ΣΤΟΝ ΚΙΝΗΤΗΡΑ, ΕΠΙΠΕΔΑ

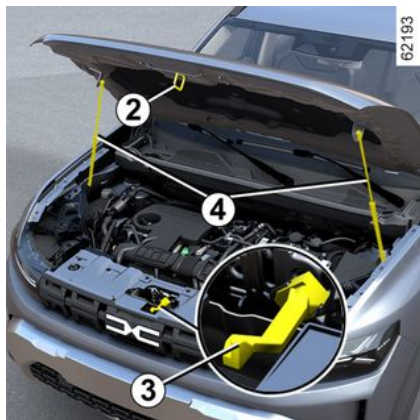
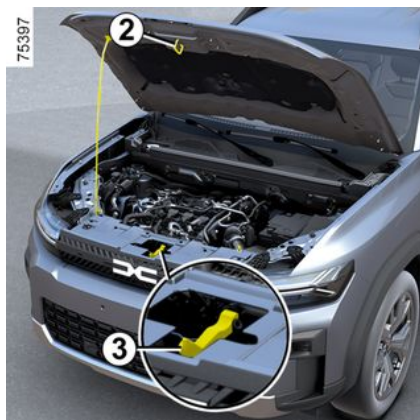

Για να ξεκλειδώσετε, απελευθερώστε το άγκιστρο **2** σπρώχνοντας το λεβιέ **3**

προς τα αριστερά ενώ ταυτόχρονα σηκώνετε το καπό.

ή

Ανασηκώστε ελαφρά το καπό και ελευθερώστε το άγκιστρο **2** σπρώχνοντας προς τα αριστερά τη γλωττίδα **3**.

Άνοιγμα καπό κινητήρα

(ανάλογα με το μοντέλο του αυτοκινήτου)

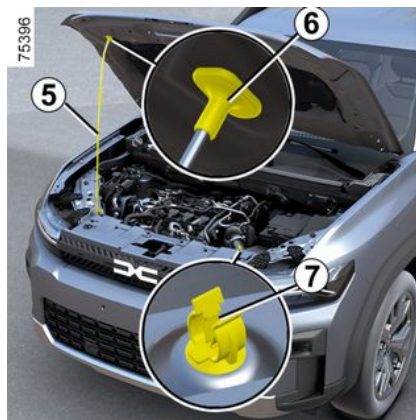

Αφού σηκώσετε το καπό και απελευθερώσετε το στήριγμα **5** από την υποδοχή στερέωσης **7**, για την ασφάλειά σας **θα πρέπει** να το συνδέσετε στη βάση του **6**.

ή

Σηκώστε το καπό και οδηγήστε το. Το καπό συγκρατείται από δύο υποστηρίγματα **4**.

Κλείσιμο καπό κινητήρα

Πριν κλείσετε το καπό, βεβαιωθείτε ότι δεν ξεχάσατε τίποτα στο χώρο του κινητήρα.

(ανάλογα με το μοντέλο του αυτοκινήτου)

Για να κλείσετε το καπό, τοποθετήστε ξανά το στήριγμα **5** στη βάση του **7**. Συγκρατήστε το καπό από τη μέση και κατεβάστε το σε απόσταση 30 εκ. από τη θέση του όταν είναι κλειστό, στη συνέχεια αφήστε το. Κλείνει, ασφαλίζοντας αυτόματα με το βάρος του.

ή

Συγκρατήστε το καπό από τη μέση και κατεβάστε το σε απόσταση 30 εκ. από τη θέση του όταν είναι κλειστό, στη συνέχεια αφήστε το. Κλείνει, ασφαλίζοντας αυτόματα με το βάρος του.



Βεβαιωθείτε ότι το καπό έχει ασφαλίσει σωστά. Βεβαιωθείτε ότι τίποτα δεν παρεμποδίζει τη γλωττίδα ασφάλισης (χαλίκια, παβί κλπ.).

5

ΠΡΟΣΒΑΣΗ ΣΤΟΝ ΚΙΝΗΤΗΡΑ, ΕΠΙΠΕΔΑ



Μετά από οποιαδήποτε επέμβαση στον χώρο του κινητήρα, βεβαιωθείτε ότι δεν έχετε ξεχάσει κάτι (πανί, εργαλεία κλπ.). Διαφορετικά, υπάρχει περίπτωση να προκληθεί ζημιά στον κινητήρα ή να προκληθεί πυρκαγιά.



Σε περίπτωση σύγκρουσης, ακόμη και ελαφριάς πάνω στη μάσκα ή το καπό, ζητήστε το συντομότερο να ελεγχθεί το σύστημα κλειδώματος του καπό από ένα Επίσημο Συνεργείο της μάρκας.

Λάδι κινητήρα

Γενικά

Ένας κινητήρας καύσης χρησιμοποιεί λάδι για τη λίπανση και την ψύξη των κινούμενων εξαρτημάτων του και είναι φυσιολογικό να απαιτείται επαναπλήρωση της στάθμης μεταξύ των προγραμματισμένων αλλαγών λαδιού.

Ωστόσο, εάν μετά την περίοδο του ροταρίσματος, χρειάζεται να συμπληρώ-

σετε περισσότερο από 0,5 λίτρα για κάθε 1.000 χλμ., επικοινωνήστε με τον εξουσιοδοτημένο αντιπροσωπώ σας.

Περιοδικότητα: ελέγχετε περιοδικά τη στάθμη του λαδιού και οπωσδήποτε πριν από κάθε μεγάλο ταξίδι. Διαφορετικά υπάρχει κίνδυνος καταστροφής του κινητήρα σας.

Ανάγνωση στάθμης λαδιού

Η ανάγνωση της στάθμης πρέπει να γίνεται σε οριζόντιο έδαφος και μετά από μακροχρόνια στάση του κινητήρα.

Για να μάθετε τη στάθμη λαδιού με ακρίβεια και να βεβαιωθείτε ότι η στάθμη δεν είναι υψηλότερη από τη μέγιστη (κίνδυνος ρωγμής στον κινητήρα), πρέπει να χρησιμοποιήσετε οπωσδήποτε το δείκτη.

Ανάλογα με το αυτοκίνητο, η οθόνη στο καντράν προειδοποιεί μόνο όταν η στάθμη λαδιού βρίσκεται στο ελάχιστο επίπεδο.

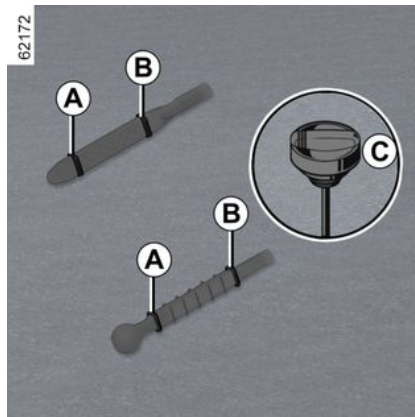

- Βγάλτε τον δείκτη και σκουπίστε τον με ένα καθαρό πανί που δεν αφήνει χνούδι,
- βάλτε τον δείκτη μέχρι το τέρμα στη θέση του (στα αυτοκίνητα που είναι εξοπλισμένα με "τάπα-δείκτη" **C**, βιδώστε εντελώς την τάπα),
- αφαιρέστε ξανά τη ράβδο στάθμης,
- διαβάστε το επίπεδο: δεν πρέπει ποτέ να πέσει κάτω από το "**MINI**" **A** ούτε να υπερβεί το "**MAXI**" **B**.

Μόλις ολοκληρώσετε την εργασία, φροντίστε να βάλετε τον δείκτη μέχρι τέρμα ή να βιδώσετε εντελώς την "τάπα-δείκτη".

ΠΡΟΣΒΑΣΗ ΣΤΟΝ ΚΙΝΗΤΗΡΑ, ΕΠΙΠΕΔΑ



Χρησιμοποιείτε ένα χωνί ή προστατέψτε την περιοχή του στομίου πλήρωσης για να αποφύγετε τη διαφυγή λαδιού κινητήρα πάνω σε ένα ζεστό μέρος στο χώρο του κινητήρα ή σε κάποιο ευαίσθητο εξάρτημα (π.χ.: ηλεκτρικά εξαρτήματα).
Κίνδυνος πυρκαγιάς.



Υπέρβαση της μέγιστης στάθμης λαδιού κινητήρα

Σε καμία περίπτωση, δεν επιτρέπεται η υπέρβαση της μέγιστης στάθμης **B** πλήρωσης: αυτό θα προκαλούσε ζημιά στον κινητήρα και στο σύστημα ελέγχου εκπομπής καυσαερίων. Σε περίπτωση υπέρβασης του επιπέδου **"MAXI"**, **μην εκκινείτε το αυτοκίνητό σας** και επικοινωνήστε με Επίσημο συνεργείο της μάρκας.



Προτού προβείτε σε οποιαδήποτε ενέργεια στο χώρο του κινητήρα, πρέπει να απενεργοποιήσετε την ανάφλεξη ➔ **177** ή ➔ **179**.

Αναπλήρωση, γέμισμα, αλλαγή λαδιού

Συμπλήρωμα / γέμισμα

Το αυτοκίνητο πρέπει να είναι σταθευμένο σε επίπεδο έδαφος και ο κινητήρας πρέπει να είναι σταματημένος και κρύος (π.χ. πριν από την πρώτη εκκίνηση του κινητήρα την ίδια ημέρα).



Ο κινητήρας πρέπει να είναι σβηστός (όχι σε κατάσταση αναμονής) πριν εκτελεστεί οποιαδήποτε λειτουργία στον χώρο του κινητήρα.
Πρέπει να απενεργοποιήσετε τον διακόπτη κινητήρα ➔ **177**, ➔ **179**.



Μην υπερβείτε την ένδειξη μέγιστης στάθμης **"MAXI"** και μην ξεχάσετε να επανατοποθετήσετε την τάπα **1** και τον δείκτη στάθμης **2**.



ΠΡΟΣΒΑΣΗ ΣΤΟΝ ΚΙΝΗΤΗΡΑ, ΕΠΙΠΕΔΑ

5

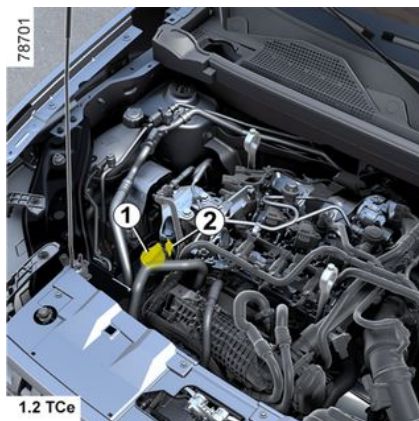

- Χαλαρώστε το καπάκι **1**,
 - αναπληρώστε (ενδεικτικά, η χωρητικότητα μεταξύ της ένδειξης "**MINI**" και της ένδειξης "**MAXI**" στον δείκτη **2** είναι 1,5 έως 2 λίτρα), ανάλογα με τον κινητήρα),
 - Περιμένετε περίπου 20 λεπτά για να κυλήσει το λάδι,
 - ελέγξτε τη στάθμη με τον δείκτη **2** (όπως περιγράφεται προηγουμένως).
- Μόλις ολοκληρώσετε την εργασία, φροντίστε να βάλετε τον δείκτη μέχρι τέρμα ή να βιδώσετε εντελώς την "τάπα-δείκτη".

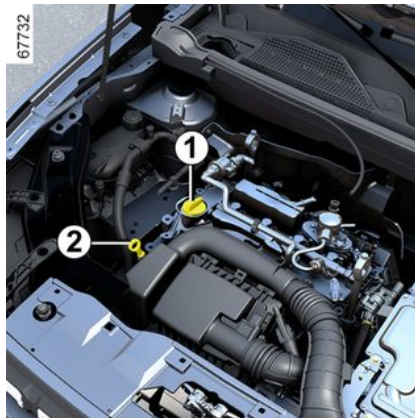
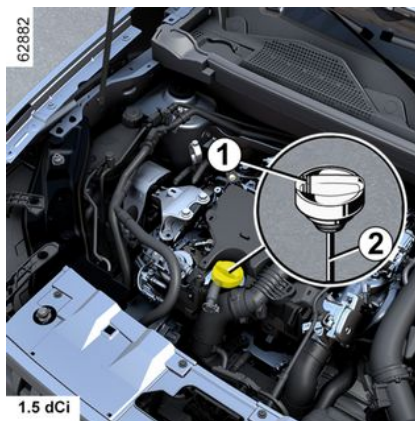

Υπέρβαση της μέγιστης στάθμης λαδιού κινητήρα

Σε καμία περίπτωση, δεν επιτρέπεται η υπέρβαση της μέγιστης στάθμης πλήρωσης: αυτό θα προκαλούσε ζημιά στον κινητήρα και στο σύστημα ελέγχου εκπομπής καυσαερίων.

Σε περίπτωση υπέρβασης του επιπέδου "**MAXI**", **μην εκκινείτε το αυτοκίνητό σας** και επικοινωνήστε με Επίσημο συνεργείο της μάρκας.

Αλλαγή λαδιού κινητήρα

Συχνότητα: συμβουλευθείτε το Βιβλιάριο Συντήρησης του αυτοκινήτου σας.

Χωρητικότητα λαδιού

Συμβουλευθείτε το έγγραφο συντήρησης του οχήματός σας ή ένα Επίσημο Συνεργείο της μάρκας.

Ελέγχετε πάντα τη στάθμη του λαδιού του κινητήρα με τη βοήθεια του δείκτη, όπως περιγράφεται παραπάνω, (δεν πρέπει ποτέ να είναι κάτω από το ελάχιστο όριο, ούτε να υπερβαίνει το μέγιστο όριο του δείκτη).

ΠΡΟΣΒΑΣΗ ΣΤΟΝ ΚΙΝΗΤΗΡΑ, ΕΠΙΠΕΔΑ

Ποιότητα λαδιού κινητήρα

Συμβουλευθείτε το έγγραφο συντήρησης του αυτοκινήτου σας



Ο κινητήρας πρέπει να είναι σβηστός (όχι σε κατάσταση αναμονής) πριν εκτελεστεί οποιαδήποτε λειτουργία στον χώρο του κινητήρα.

Πρέπει να απενεργοποιήσετε τον διακόπτη κινητήρα ➔ 177, ➔ 179.



Προσθήκη λαδιού κινητήρα

Χρησιμοποιείτε ένα χωνί ή προσπατήστε την περιοχή του στομίου πλήρωσης για να αποφύγετε τη διαφυγή λαδιού κινητήρα πάνω σε ένα ζεστό μέρος στο χώρο του κινητήρα ή σε κάποιο ευαίσθητο εξάρτημα (π.χ.: ηλεκτρικά εξαρτήματα).

Κίνδυνος πυρκαγιάς.



Μην αφήνετε τον κινητήρα να λειτουργεί σε κλειστό χώρο: τα καυσαέρια είναι τοξικά.



Κατά τη διάρκεια επεμβάσεων μέσα στο χώρο κινητήρα, βεβαιωθείτε ότι το χειριστήριο υαλοκαθαριστήρων βρίσκεται στη θέση σταματήματος.

Κίνδυνος τραυματισμών.



Πλήρωση ή/και έλεγχος της στάθμης λαδιού: κατά τη συμπλήρωση ή τον έλεγχο της

στάθμης λαδιού, βεβαιωθείτε ότι δεν υπάρχει διαρροή λαδιού και δεν στάζει λάδι επάνω στα εξαρτήματα του κινητήρα.

Μην ξεχάσετε να κλείσετε σωστά το καπάκι και να επανατοποθετήσετε τον δείκτη στάθμης λαδιού για να αποφύγετε τυχόν πιτσιλισμάτα λαδιού σε καυτά εξαρτήματα του κινητήρα.

Κίνδυνος πυρκαγιάς.



Κατά την εργασία σε σημεία κοντά στον κινητήρα καύσης, προσέξτε ότι μπορεί να είναι ζεστός

Το βενιλατέρ ψύξης μπορεί να αρχίσει να λειτουργεί ανά πάσα

στιγμή Η ετικέτα  στο χώρο του κινητήρα σας το υπενθυμίζει.

Κίνδυνος τραυματισμών.

ΠΡΟΣΒΑΣΗ ΣΤΟΝ ΚΙΝΗΤΗΡΑ, ΕΠΙΠΕΔΑ



Σε περίπτωση μη φυσιολογικής ή επαναλαμβανόμενης πτώσης της στάθμης του υγρού, συμβουλευθείτε ένα Επίσημο Συνεργείο της μάρκας.



Αλλαγή λαδιού κινητήρα: Εάν εκτελείτε αλλαγή λαδιού όταν ο κινητήρας είναι καυτός, φροντίστε να μην υποστείτε εγκαυματα κατά την αποστράγγιση του λαδιού.

Στάθμη υγρού ψύξης

Υγρό ψύξης κινητήρα καύσης



Με τον κινητήρα σβηστό και το αυτοκίνητο σε οριζόντιο έδαφος, η στάθμη **με κρύο κινητήρα** πρέπει να βρίσκεται μεταξύ των ενδείξεων **"MINI"** και **"MAXI"** επάνω στο δοχείο υγρού ψύξης **1**.

Συμπληρώστε τη στάθμη με **κρύο κινητήρα** πριν φτάσει στην ένδειξη **"MINI"**.

Συχνότητα ελέγχου της στάθμης

Ελέγχετε τη στάθμη του υγρού ψύξης τακτικά (υπάρχει κίνδυνος σοβαρών βλαβών στον κινητήρα καύσης λόγω έλλειψης υγρού ψύξης).

Εάν χρειάζεται συμπλήρωμα, χρησιμοποιείτε αποκλειστικά τα εγκεκριμένα προϊόντα από το Τεχνικό Τμήμα, τα οποία σας εξασφαλίζουν:

- αντιπαγωτική προστασία,
- αντιδιαβρωτική προστασία του κυκλώματος ψύξης του κινητήρα.



Καμία επέμβαση δεν πρέπει να γίνεται στο κύκλωμα ψύξης όταν ο κινητήρας καύσης είναι ζεστός.

Κίνδυνος εγκαυμάτων.

Συχνότητα αντικατάστασης

Συμβουλευθείτε το έγγραφο συντήρησης του αυτοκινήτου σας



Ο κινητήρας πρέπει να είναι σβηστός (όχι σε κατάσταση αναμονής) πριν εκτελεστεί οποιαδήποτε λειτουργία στον χώρο του κινητήρα.

Πρέπει να απενεργοποιήσετε τον διακόπτη κινητήρα ➔ **177**, ➔ **179**.

ΠΡΟΣΒΑΣΗ ΣΤΟΝ ΚΙΝΗΤΗΡΑ, ΕΠΙΠΕΔΑ

 Σε περίπτωση μη φυσιολογικής ή επαναλαμβανόμενης πτώσης της στάθμης του υγρού, συμβουλευθείτε ένα Επίσημο Συνεργείο της μάρκας.

 Κατά την εργασία σε σημεία κοντά στον κινητήρα καύσης, προσέξτε ότι μπορεί να είναι ζεστός. Το βεντιλατέρ ψύξης μπορεί να αρχίσει να λειτουργεί ανά πάσα στιγμή. Η ετικέτα  στο χώρο του κινητήρα σας το υπενθυμίζει. **Κίνδυνος τραυματισμών.**

Υγρό ψύξης συστήματος ηλεκτρικής κίνησης

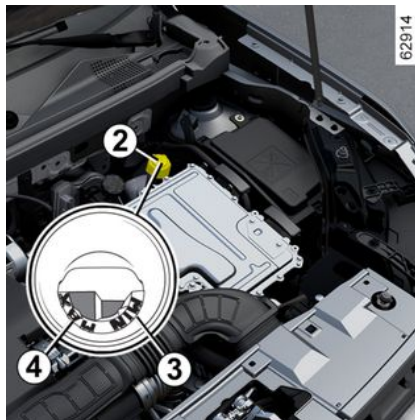

(Έκδοση Hybrid)

Το σύστημα αυτό είναι διαφορετικό από εκείνο του κινητήρα καύσης. Χρησιμοποιείται για την ψύξη του ηλεκτροκινητήρα.



Ο κινητήρας πρέπει να είναι σβηστός (όχι σε κατάσταση αναμονής) πριν εκτελεστεί οποιαδήποτε λειτουργία στον χώρο του κινητήρα. Πρέπει να απενεργοποιήσετε τον διακόπτη κινητήρα → 177, → 179.

Ανάγνωση της στάθμης



Με την ανάφλεξη σβηστή και το αυτοκίνητο σταθευμένο σε επίπεδο έδαφος, ξεβιδώστε την τάπα του δοχείου ψυκτικού υγρού **2**.

Η στάθμη **όταν είναι κρύο** θα πρέπει να βρίσκεται μεταξύ των σημαδιών "**MIN**" **3** και του "**MAX**" **4** όπως φαίνεται στο εσωτερικό του χωνιού.

Συχνότητα ελέγχου της στάθμης

Να ελέγχετε τη στάθμη του υγρού ψύξης τακτικά (υπάρχει κίνδυνος πολύ σοβαρής βλάβης του ηλεκτρικού κυκλώματος σε περίπτωση έλλειψης υγρού ψύξης).

Εάν απαιτείται συμπλήρωση, απευθυνθείτε σε Επίσημο συνεργείο της μάρκας.

ΠΡΟΣΒΑΣΗ ΣΤΟΝ ΚΙΝΗΤΗΡΑ, ΕΠΙΠΕΔΑ



Καμία επέμβαση δεν πρέπει να γίνεται στο κύκλωμα ψύξης όταν ο κινητήρας καύσης είναι ζεστός.

Κίνδυνος εγκαυμάτων.

5 Συχνότητα αντικατάστασης

Συμβουλευθείτε το έγγραφο συντήρησης του αυτοκινήτου σας



Σε περίπτωση μη φυσιολογικής ή επαναλαμβανόμενης πτώσης της στάθμης του υγρού, συμβουλευθείτε ένα Επίσημο Συνεργείο της μάρκας.



Κατά την εργασία σε σημεία κοντά στον κινητήρα καύσης, προσέξτε ότι μπορεί να είναι ζεστός

Το βεντιλατέρ ψύξης μπορεί να αρχίσει να λειτουργεί ανά πάσα

στιγμή Η ετικέτα  στο χώρο του κινητήρα σας το υπενθυμίζει.

Κίνδυνος τραυματισμών.

Στάθμες, φίλτρα

Στάθμη των υγρών φρένων

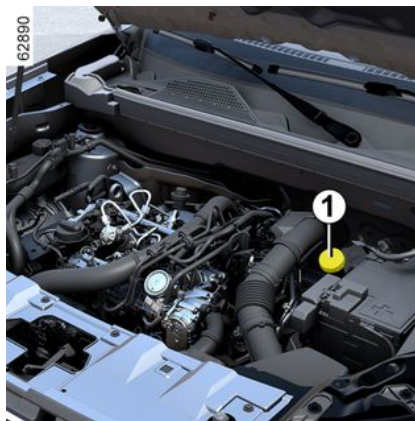

Η στάθμη των υγρών φρένων πρέπει να ελέγχεται συχνά και οπσδήποτε μόλις αισθανθείτε κάποια διαφορά, έστω και ελάχιστη, στην αποτελεσματικότητα των φρένων.

Ο έλεγχος της στάθμης πραγματοποιείται με τον κινητήρα σταματημένο και σε οριζόντιο έδαφος.



Ο κινητήρας πρέπει να είναι σβηστός (όχι σε κατάσταση αναμονής) πριν εκτελεστεί οποιαδήποτε λειτουργία στον χώρο του κινητήρα.

Πρέπει να απενεργοποιήσετε τον διακόπτη κινητήρα → 177, → 179.

Στάθμη

Η στάθμη μειώνεται φυσιολογικά ταυτόχρονα με τη φθορά στα τακάκια, αλλά δεν πρέπει ποτέ να πέσει κάτω από την ένδειξη προειδοποίησης "MINI" που αναγράφεται στο δοχείο υγρού φρένων 1.

Εάν επιθυμείτε να ελέγξετε εσείς οι ίδιοι την κατάσταση φθοράς των δίσκων και των ταμπούρων, προμηθευτείτε το έγγραφο στο οποίο επεξηγείται η διαδικασία ελέγχου από το επίσημο δίκτυο ή τον δικτυακό τόπο του κατασκευαστή.

ΠΡΟΣΒΑΣΗ ΣΤΟΝ ΚΙΝΗΤΗΡΑ, ΕΠΙΠΕΔΑ



Κατά τη διάρκεια επεμβάσεων μέσα στο χώρο κινητήρα, βεβαιωθείτε ότι το χειριστήριο υαλοκαθαριστήρων βρίσκεται στη θέση σταματήματος.

Κίνδυνος τραυματισμών.



Ο κινητήρας πρέπει να είναι σβηστός (όχι σε κατάσταση αναμονής) πριν εκτελεστεί οποιαδήποτε λειτουργία στον χώρο του κινητήρα.

Πρέπει να απενεργοποιήσετε τον διακόπτη κινητήρα ➔ 177, ➔ 179.

ΓΕΜΙΣΜΑ

Κάθε επέμβαση στο υδραυλικό κύκλωμα απαιτεί την αντικατάσταση των υγρών από έναν ειδικό.

Χρησιμοποιείτε, υποχρεωτικά, υγρά εγκε- κριμένα από τις Τεχνικές Υπηρεσίες και από σφραγισμένο δοχείο.

Συχνότητα αντικατάστασης

Συμβουλευθείτε το έγγραφο συντήρησης του αυτοκινήτου σας



Σε περίπτωση μη φυσιολογικής ή επαναλαμβανόμενης πτώσης της στάθμης του υγρού, συμβουλευθείτε ένα Επίσημο Συνεργείο της μάρκας.

Πλυστική συσκευή παρμπρίζ



ΓΕΜΙΣΜΑ



Με τον κινητήρα σταματημένο, ανοίξτε την τάπα **2**. Γεμίστε, έως ότου

δείτε το υγρό, στη συνέχεια επανατοποθετήστε την τάπα

Αυτό το δοχείο τροφοδοτεί την εμπρός και την πίσω πλυστική συσκευή, εφόσον το αυτοκίνητο είναι εξοπλισμένο με αυτό το σύστημα.

Σημείωση: Να ελέγχετε τακτικά τη στάθμη του ρεζερβουάρ, συμπληρώνοντας το υγρό πριν από κάθε διαδρομή.

Υγρό: θα πρέπει να χρησιμοποιείτε μόνο υγρό πλυσίματος παρμπρίζ που περιέχει αντιψυκτικό.

Σας συνιστούμε να συμβουλευτείτε ένα Επίσημο συνεργείο της μάρκας ή έναν εξειδικευμένο επαγγελματία.

Σημείωση: μην χρησιμοποιείτε σκληρό νερό (κίνδυνος καταστροφής της αντλίας εξαέρωσης, συσσώρευση ασβεστίου στην αντλία και στους ψεκαστήρες).

Ψεκαστήρες: για να ρυθμίσετε το ύψος των ψεκαστήρων της πλυστικής συσκευής του παρμπρίζ, απευθυνθείτε σε εξουσιοδοτημένο αντιπρόσωπο.

5

ΠΡΟΣΒΑΣΗ ΣΤΟΝ ΚΙΝΗΤΗΡΑ, ΕΠΙΠΕΔΑ



Κατά τη διάρκεια επεμβάσεων μέσα στο χώρο κινητήρα, βεβαιωθείτε ότι το χειριστήριο υαλοκαθαριστήρων βρίσκεται στη θέση σταματήματος.

Κίνδυνος τραυματισμών.



Ο κινητήρας πρέπει να είναι σβηστός (όχι σε κατάσταση αναμονής) πριν εκτελεστεί οποιαδήποτε λειτουργία στον χώρο του κινητήρα.

Πρέπει να απενεργοποιήσετε τον διακόπτη κινητήρα ➔ 177, ➔ 179.



Κατά την εργασία σε σημεία κοντά στον κινητήρα καύσης, προσέξτε ότι μπορεί να είναι ζεστός

Το βεντιλατέρ ψύξης μπορεί να αρχίσει να λειτουργεί ανά πάσα

στιγμή Η ετικέτα  στο χώρο του κινητήρα σας το υπενθυμίζει.

Κίνδυνος τραυματισμών.

Φίλτρα

Η αντικατάσταση των φίλτρων (φίλτρο αέρα, φίλτρο καμπίνας επιβατών, φίλτρο πετρελαίου, κ.λπ.) έχει προβλεφθεί στο πλαίσιο των εργασιών συντήρησης του αυτοκινήτου σας.

Συχνότητα αντικατάστασης των εξαρτημάτων φίλτρων συμβουλευθείτε το Βιβλιάριο Συντήρησης του αυτοκινήτου σας.

Φίλτρο καμπίνας

Εάν το όχημά σας δεν ήταν αρχικά εφοδιασμένο με φίλτρο καμπίνας, είναι δυνατόν να τοποθετηθεί εκ των υστέρων.

Συμβουλευθείτε ένα Επίσημο Συνεργείο της μάρκας.

ΜΠΑΤΑΡΙΑ:

Μπαταρία:



Η μπαταρία **1** δεν χρειάζεται συντήρηση. **Δεν θα πρέπει να την ανοίξετε ή να προσθέσετε καθόλου υγρό.**



Θα πρέπει να χειρίζεστε την μπαταρία **1** με προσοχή, επειδή περιέχει θειικό οξύ το οποίο δεν θα πρέπει να έλθει σε επαφή με τα μάτια ή το δέρμα. Εάν συμβεί κάτι τέτοιο, ξεπλύνετε με άφθονο νερό και, εάν χρειάζεται, συμβουλευθείτε ένα γιατρό. Κρατήστε τις τυχόν γυμνές φλόγες, καυτά αντικείμενα ή σπινθήρες μακριά από τα εξαρτήματα της μπαταρίας (υπάρχει κίνδυνος έκρηξης).

Ανάλογα με το αυτοκίνητο, ένα σύστημα ελέγχει σε συνεχή βάση την κατάσταση φόρτισης της μπαταρίας. Σε περίπτωση μείωσης, στο καντράν εμφανίζεται το μήνυμα "Λειτ. Backup μπαταρίας 12V" και, στη συνέχεια, το "Ασθενής μπαταρία Βάλτε μπροστά". Σε αυτήν την περίπτωση, θέστε τον κινητήρα σε λειτουργία, οδηγήστε το όχημα ή περιμένετε έως ότου εξαφανιστεί το μήνυμα από τον πίνακα οργάνων.

Σημείωση: μετά από 5 έως 30 λεπτά χρήσης του αυτοκινήτου με τον κινητήρα σβηστό, το μήνυμα "Λειτ. Backup μπαταρίας 12V" ενδέχεται να εμφανι-

στεί μετά από 5 έως 30 λεπτά χρήσης του αυτοκινήτου με τον κινητήρα σβηστό για να προειδοποιήσει τον χρήστη ότι οι λειτουργίες που καταναλώνουν ενέργεια (εσωτερικός φωτισμός, ραδιόφωνο, πλοήγηση, εξαερισμός, τροφοδοσία αξεσουάρ κ.λπ.) ενδέχεται να διακοπούν αυτόματα.

Η κατάσταση φόρτισης της μπαταρίας σας μπορεί να μειωθεί, ειδικά εάν χρησιμοποιείτε το αυτοκίνητο σας:

- για σύντομα ταξίδια,
- σε αστικό περιβάλλον,
- όταν η θερμοκρασία είναι χαμηλή,
- μετά από παρατεταμένη χρήση ηλεκτρικών καταναλώσεων (ραδιόφωνο κ.λπ.) με τον διακόπτη κινητήρα κλειστό.



Ο κινητήρας πρέπει να είναι σβηστός (όχι σε κατάσταση αναμονής) πριν εκτελεστεί οποιαδήποτε λειτουργία στον χώρο του κινητήρα. Πρέπει να απενεργοποιήσετε τον διακόπτη κινητήρα ➔ **177**, ➔ **179**.

ΜΠΑΤΑΡΙΑ:



Λάβετε υπόψη σας όταν εργάζεστε κοντά στον κινητήρα ότι μπορεί να είναι ζεστός. Το βενιλιατέρω ψύξης μπορεί να αρχίσει να λειτουργεί ανά πάσα στιγμή. Η επικέ-

τα  στο χώρο του κινητήρα σας το υπενθυμίζει.

Κίνδυνος τραυματισμών.

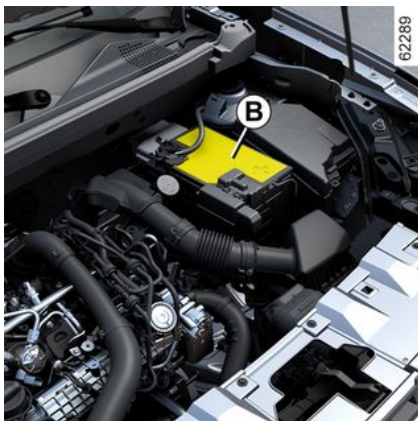

Η ετικέτα **A** βρίσκεται στην μπαταρία **1** κάτω από το προστατευτικό κάλυμμα **B**.

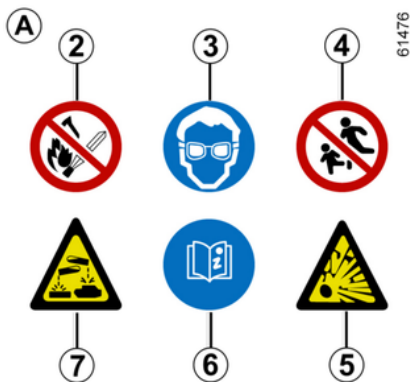

Ετικέτα A

Τηρείτε τις υποδείξεις που αναγράφονται στη μπαταρία:

- **2** απαγορεύονται οι γυμνές φλόγες και το κάπνισμα,
- **3** προστασία των ματιών υποχρεωτική,
- **4** να φυλάσσεται μακριά από παιδιά,
- **5** εκρηκτικά υλικά,
- **6** ανατρέξτε στο εγχειρίδιο,
- **7** διαβρωτικά υλικά.



Για την ασφάλειά σας, καθώς και για τη σωστή λειτουργία του ηλεκτρικού εξοπλισμού του αυτοκινήτου (φώτα, υαλοκαθαριστήρες, ABS, κ.λπ.), οποιαδήποτε παρέμβαση στη μπαταρία (εξαγωγή, αποσύνδεση, κ.λπ.), πρέπει να πραγματοποιείται αποκλειστικά και μόνον από ειδικευμένο τεχνικό.

Κίνδυνος σοβαρών εγκαυμάτων λόγω ηλεκτροπληξίας.

Για την ασφάλειά σας, τηρείτε οπωσδήποτε τη συχνότητα αντικατάστασης που αναφέρεται στο έγγραφο συντήρησης (χωρίς να την υπερβαίνετε).

Η μπαταρία είναι ειδικού τύπου. Φροντίστε να την αντικαταστήσετε με του ίδιου τύπου.

Καλέστε ένα Επίσημο συνεργείο της μάρκας.

Επειδή η μπαταρία 48 V είναι αερόψυκτη, είναι φυσιολογικό ο πελάτης να ακούει έναν ανεπαίσθητο θόρυβο αερισμού σε ορισμένες περιπτώσεις, αν και αυτό δεν συμβαίνει πάντα.

ΜΠΑΤΑΡΙΑ:

Μπαταρία 12 V



Η μπαταρία "12 V" **1** βρίσκεται στο πίσω μέρος του αυτοκινήτου Hybrid: παρέχει την απαιτούμενη ενέργεια για το ξεκλείδωμα/κλειδωμα του αυτοκινήτου και τη λειτουργία του εξοπλισμού.

Δεν θα πρέπει να την ανοίξετε ή να προσθέσετε καθόλου υγρό.

Το επίπεδο φόρτισης της μπαταρίας "12 V" **1** μπορεί να μειωθεί, ειδικά αν χρησιμοποιείτε το αυτοκίνητό σας:

- όταν η εξωτερική θερμοκρασία πέφτει,
- μετά από εκτεταμένη χρήση λειτουργιών που καταναλώνουν ενέργεια ενώ η ανάφλεξη είναι σβηστή,
- μετά από παρατεταμένη περίοδο στάθμευσης.



Για τη δική σας ασφάλεια και για να διασφαλιστεί η σωστή λειτουργία του ηλεκτρικού εξοπλισμού του αυτοκινήτου (φώτα, υαλοκαθαριστήρες, ABS κ.λπ.), οποιαδήποτε εργασία στην μπαταρία "12 V" (αφαίρεση, αποσύνδεση κ.λπ.) **πρέπει** να εκτελείται από εξειδικευμένο ειδικό.

Κίνδυνος σοβαρών εγκαυμάτων ή ηλεκτροπληξίας.

Για την ασφάλειά σας, τηρείτε **οπωσδήποτε** τα διαστήματα αντικατάστασης (χωρίς να τα υπερβαίνετε) που αναφέρονται στο έγγραφο συντήρησης. Η μπαταρία είναι ειδικού τύπου. Φροντίστε να την αντικαταστήσετε με του ίδιου τύπου. Καλέστε ένα Επίσημο συνεργείο της μάρκας.

Ετικέτα A

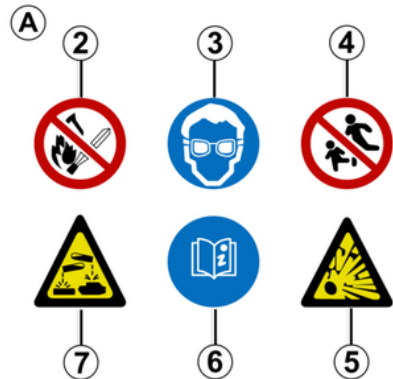

Τηρείτε τις υποδείξεις που αναγράφονται στη μπαταρία:

2. Απαγορεύονται οι γυμνές φλόγες και το κάπνισμα,
3. πρέπει να χρησιμοποιείται προστασία των ματιών,
4. Να διατηρείται μακριά από παιδιά,
5. Εκρηκτικά υλικά,
6. ανατρέξτε στο εγχειρίδιο,
7. διαβρωτικές ουσίες.

ΜΠΑΤΑΡΙΑ:



Απαγορεύεται η αποσύνδεση της μπαταρίας "12 V".

Κίνδυνος σοβαρών εγκαυμάτων ή ηλεκτροπληξίας.

Δευτερεύουσα μπαταρία 48 V



Ανάλογα με το αυτοκίνητο, μια δευτερεύουσα μπαταρία **1** βρίσκεται κάτω από το κάθισμα του συνοδηγού ή κάτω από το κάθισμα του οδηγού σε έναν ειδικό χώρο: παρέχει την ενέργεια που απαιτείται για τη λειτουργία ορισμένων συσκευών.

Η δευτερεύουσα μπαταρία **1** δεν χρειάζεται συντήρηση. **Δεν θα πρέπει**

να την ανοίξετε ή να προσθέσετε καθόλου υγρό.



Ετικέτα A

Η ετικέτα **A** βρίσκεται στην μπαταρία **1**:

- **2** επικίνδυνη ηλεκτρική τάση,
- **3** κίνδυνος έκρηξης,
- **4** διαβρωτικά υλικά,
- **5** απαγορεύονται οι γυμνές φλόγες και το κάπνισμα,
- **6** μην τα απορρίπτετε ως σκουπίδια,
- **7** ανακυκλώσιμα υλικά,
- **8** προστασία των ματιών υποχρεωτική,
- **9** ανατρέξτε στο εγχειρίδιο,
- **10** να φυλάσσεται μακριά από παιδιά.

Σημείωση: για τη διασφάλιση της απόδοσης και της σωστής λειτουργίας του, η δευτερεύουσα μπαταρία **1** επαναφορτίζεται πλήρως κατά την οδήγηση, σε τακτά χρονικά διαστήματα (περίπου μία φορά κάθε δύο μήνες).

Σε τέτοιες περιπτώσεις, ενδέχεται να αντιμετωπίσετε μια προσωρινή μείωση της ισχύος ή / και του φρεναρίσματος του κινητήρα. Αυτό είναι απόλυτα φυσιολογικό.



Για την ασφάλειά σας, καθώς και για τη σωστή λειτουργία του ηλεκτρικού εξοπλισμού του αυτοκινήτου (φώτα, υαλοκαθαριστήρες, ABS, κ.λπ.), οποιαδήποτε παρέμβαση στη μπαταρία (εξαγωγή, αποσύνδεση, κ.λπ.), πρέπει να πραγματοποιείται αποκλειστικά και μόνον από ειδικευμένο τεχνικό.

Κίνδυνος σοβαρών εγκαυμάτων ή ηλεκτροπληξίας.

Η μπαταρία είναι ειδικού τύπου. Φροντίστε να την αντικαταστήσετε με του ίδιου τύπου. Καλέστε ένα Επίσημο συνεργείο της μάρκας.

ΜΠΑΤΑΡΙΑ:

Επειδή η μπαταρία 48 V είναι αερόψυκτη, είναι φυσιολογικό ο πελάτης να ακούει έναν ανεπαίσθητο θόρυβο αερισμού σε ορισμένες περιπτώσεις, αν και αυτό δεν συμβαίνει πάντα.

ΣΥΝΤΗΡΗΣΗ ΤΟΥ ΑΜΑΞΩΜΑΤΟΣ

Η καλή συντήρηση του αυτοκινήτου επιπρέπει την διατήρηση της καλής του κατάστασης για μεγαλύτερο χρονικό διάστημα. Συνιστάται λοιπόν, η καλή συντήρηση του εξωτερικού του αυτοκινήτου σε τακτική βάση.

Το αυτοκίνητό σας διαθέτει ισχυρή αντιδιαβρωτική προστασία. Παρ' όλα αυτά, εξακολουθεί να κινδυνεύει από διάφορες παραμέτρους.

Διαβρωτικοί ατμοσφαιρικοί παράγοντες

- ατμοσφαιρική ρύπανση (σε αστικές και βιομηχανικές περιοχές),
- ατμόσφαιρα με πολύ αλάτι (παραθαλάσσιες περιοχές, ειδικά με ζεστό καιρό),
- εποχιακές κλιματολογικές συνθήκες (αλάτι που ρίχνεται στους δρόμους τον χειμώνα, νερό για τον καθαρισμό των δρόμων...).

Μικροαυχήματα

Γδαρσίματα

Ατμοσφαιρική σκόνη, άμμος, λάσπη, χαλίκια που εκτινάσσονται από άλλα οχήματα...

Για να είστε εξασφαλισμένοι εναντίον των παραπάνω κινδύνων, απαιτούνται ορισμένα προληπτικά μέτρα.

Τι πρέπει να κάνετε

Πλένετε συχνά το αυτοκίνητο, **με τον κινητήρα σταματημένο**, χρησιμοποιώντας κατά προτίμηση τα καθαριστικά προϊόντα που συνιστώνται από το Τεχνικό μας Τμήμα (απαγορεύεται η χρήση λειαντικών προϊόντων). Ξεπλύνετε καλά εκ των προτέρων χρησιμοποιώντας ένα πειστικό:

- τις ρητίνες από δέντρα και τη βιομηχανική ρύπανση,
- Τη λάσπη, που δημιουργεί υγρά αμαλάγματα κάτω από τα φτερά και στο κάτω μέρος του αμαξώματος,
- **τα περιττώματα των πουλιών** που προκαλούν χημική αντίδραση με τη βαφή, η οποία προκαλεί **γρήγορο αποχρωματισμό και μπορεί να προκαλέσει μέχρι και αποκόλληση της βαφής**.

Είναι **υποχρεωτικό** να πλένετε αμέσως το αυτοκίνητο για να αφαιρέτε τους λεκέδες αυτούς, καθώς αργότερα θα είναι αδύνατο να τους απομακρύνετε με ένα απλό γυάλισμα.

- Το αλάτι, κυρίως από τους θόλους των τροχών και το κάτω μέρος του αμαξώματος, μετά από πέρασμα σε περιοχές όπου έχουν απλωθεί χημικά προϊόντα.

Απομακρύνετε τακτικά τα φυτικά κατάλοιπα (ρητίνη, φύλλα...) από το αυτοκίνητο.

Τηρείτε την τοπική νομοθεσία σχετικά με το πλύσιμο των αυτοκινήτων (π.χ.: μην πλένετε το αυτοκίνητό σας στον δρόμο).

Σε περίπτωση φθοράς της βαφής, κάντε γρήγορα τις απαραίτητες επισκευές, έτσι ώστε να αποφευχθεί η εξάπλωση της διάβρωσης.

Μην ξεχνάτε τις περιοδικές επισκέψεις αν το αυτοκίνητό σας διαθέτει εγγύηση αντιδιαβρωτικής προστασίας. Συμβουλευθείτε το Βιβλιário Συντήρησης του αυτοκινήτου σας

Τηρείτε τις αποστάσεις ασφαλείας όταν οδηγείτε σε δρόμους με χαλίκια. Έτσι θα αποφύγετε το γδάρισμα της βαφής του αυτοκινήτου σας.

Όταν πλένετε το αυτοκίνητο με συσκευή καθαρισμού υψηλής πίεσης, λάβετε τις ακόλουθες προφυλάξεις:

- βεβαιωθείτε ότι το χρώμα του αυτοκινήτου, η περιοχή ή το εξάρτημα που θέλετε να καθαρίσετε είναι συμβατά με αυτόν τον τύπο πλυσίματος.
- η πίεση που παρέχεται από τη συσκευή πρέπει να είναι μικρότερη από 100 bar,
- κατά το πλύσιμο, τοποθετήστε το ακροφύσιο ψεκασμού σε απόσταση τουλάχιστον 15 εκ. από το αυτοκίνητο και ελέγξτε ότι ο ρυθμός ροής του νερού είναι μικρότερος από 15 λίτρα ανά λεπτό,

ΚΑΘΑΡΙΣΜΟΣ

– μην επιμένετε στο πλύσιμο της ίδιας περιοχής, των σημείων πρόσκρουσης ή των στεγανοποιητικών (κίνδυνος ζημιάς στο χρώμα, αποκόλληση στεγανοποιητικών κ.λπ.).

Σε περίπτωση που χρειαστεί να καθαρίσετε μηχανικά εξαρτήματα, μεντεσέδες, κ.λπ. είναι απαραίτητο να τα προστατέψετε από τον ψεκασμό με ειδικά προϊόντα, εγκεκριμένα από τις Τεχνικές Υπηρεσίες μας.



Έχουμε επιλέξει ειδικά προϊόντα για τη συντήρηση του αυτοκινήτου σας, τα οποία μπορείτε να βρείτε στις μπουτίκ της μάρκας.

Τι δεν πρέπει να κάνετε

Να πλένετε το αυτοκίνητο στον ήλιο ή όταν έχει παγετό.

Να καθαρίζετε τη λάσπη ή τις βρομιές ξύνοντάς τες, χωρίς προηγουμένως να τις έχετε βρέξει με νερό για να μαλακώσουν.

Να αφήνετε να συσσωρεύονται οι εξωτερικές βρομιές.

Να αφήνετε τη σκουριά να εξαπλωθεί μετά από κάποιο μικρό γδάρισμα.

Να καθαρίζετε τους λεκέδες με διαλυτικά που δεν εγκρίνονται από τις Τεχνι-

κές Υπηρεσίες μας και μπορεί να προκαλέσουν φθορές στη βαφή.

Να οδηγείτε μέσα στη λάσπη και το χιόνι χωρίς να πλένετε το αυτοκίνητο, κυρίως κάτω από τους θόλους των τροχών και το κάτω μέρος του αμαξώματος.



Η απολίπανση ή ο καθαρισμός με χρήση μηχανημάτων καθαρισμού υψηλής πίεσης ή με ψεκασμό με προϊόντα που δεν είναι εγκεκριμένα από τις Τεχνικές Υπηρεσίες μας:

- μηχανικά εξαρτήματα (π.χ. χώρος κινητήρα),
 - τροχοί (π.χ. εξαρτήματα του συστήματος πέδησης, όπως οι δαγκάνες των φρένων),
 - τμήμα κάτω από το αυτοκίνητο,
 - εξαρτήματα με μεντεσέδες (π.χ. εσωτερικό των θυρών),
 - εξωτερικά βαμμένα πλαστικά εξαρτήματα (π.χ. προφυλακτήρες).
- Υπάρχει κίνδυνος να προκληθεί οξείδωση ή κακή λειτουργία.



Ανάλογα με το αυτοκίνητο, τα εξωτερικά πλαστικά μέρη (προφυλακτήρες κ.λπ.) έχουν διάστικτη εμφάνιση λόγω του σχεδιασμού τους. Η παρουσία λευκών κουκίδων στα μέρη είναι φυσιολογική. Μην προσπαθήσετε να τα αφαιρέσετε κατά το πλύσιμο.

Ιδιαιτερότητα αυτοκινήτων με βαφή σε ματ απόχρωση

Για τη χρήση αυτού του είδους βαφής απαιτείται η λήψη ορισμένων προφυλάξεων.

Τι πρέπει να κάνετε

Να πλένετε το αυτοκίνητό σας με το χέρι, καθώς και με άφθονο νερό, χρησιμοποιώντας ένα μαλακό πανί, ένα μαλακό σφουγγάρι...

Τι δεν πρέπει να κάνετε

Χρήση προϊόντων με βάση το κερί (στίλβωση).

Σκληρό τρίψιμο.

Πλύσιμο του οχήματος σε αυτόματο πλυντήριο.

Επικόλληση αυτοκόλλητων επάνω στη βαφή του αμαξώματος (κίνδυνος να παραμείνουν σημάδια).

ΚΑΘΑΡΙΣΜΟΣ



Πλύσιμο του αυτοκινήτου με συσκευή καθαρισμού υψηλής πίεσης.

Τοποθέτηση του αυτοκινήτου σε αυτόματο πλυντήριο

Για να συντηρήσετε το αυτοκίνητό σας και να αποφύγετε φθορές, σας συμβουλεύουμε να τηρείτε τις ακόλουθες οδηγίες καθώς και αυτές που υποδεικνύονται από το πλυντήριο αυτοκινήτων:

επαναφέρετε το χειριστήριο υαλοκαθαριστήρων στη θέση απενεργοποίησης → 161.

κλείστε όλα τα ανοιγόμενα μέρη και τα παράθυρα,

ελέγξτε ότι τυχόν εξωτερικός εξοπλισμός (πρόσθετοι προβολείς κ.λπ.) έχει τοποθετηθεί σωστά στο αυτοκίνητο

αφαιρέστε την κεραία εάν υπάρχει, διπλώστε τους εξωτερικούς καθρέφτες (αν είναι δυνατόν),

αφαιρέστε τυχόν αξεσουάρ (μπάρες οροφής, σχάρα ποδηλάτων κ.λπ.)

Σημείωση: ανάλογα με το αυτοκίνητο, μετά το πλύσιμο, θυμηθείτε να επανατοποθετήσετε την κεραία βιδώνοντάς την όσο το δυνατόν περισσότερες φορές.

Καθαρισμός των προβολέων, των πίσω φώτων, των αισθητήρων και των καμερών.

Χρησιμοποιήστε ένα μαλακό πανί ή βαμ- βάκι.

Εάν αυτό δεν είναι αρκετό, βρέξτε το ελαφρά σε διάλυμα σαπουνιού με νερό, στη συνέχεια ξεπλύνετε το πάντοτε με ένα μαλακό πανί ή βαμβάκι.

Τελειώστε σκουπίζοντας απαλά με ένα στεγνό μαλακό πανί.

Μη χρησιμοποιείτε προϊόντα καθαρισμού με βάση το αλκοόλ ή σκεύη όπως ξύστρες.

Καθαρισμός αυτοκόλλητων, διακοσμητικών μεμβρανών κ.λπ.

Τι πρέπει να κάνετε

Χρησιμοποιήστε ένα μαλακό πανί ή βαμ- βάκι.

Βρέξτε το με σαπουνόνερο και, στη συνέχεια, σκουπίστε πάντα με ένα μαλακό πανί ή βαμβάκι.

Τελειώστε σκουπίζοντας απαλά με ένα στεγνό μαλακό πανί.

Τι δεν πρέπει να κάνετε

Χρησιμοποιήστε προϊόντα καθαρισμού με βάση το αλκοόλ.

Χρησιμοποιήστε σκεύη (π.χ. μια ξύστρα).

Σκληρό τρίψιμο.



Πλύσιμο της περιοχής με συσκευή καθαρισμού υψηλής πίεσης.

ΣΥΝΤΗΡΗΣΗ ΕΣΩΤΕΡΙΚΩΝ ΔΙΑΚΟΣΜΗΤΙΚΩΝ

Η καλή συντήρηση του αυτοκινήτου επιτρέπει την διατήρηση της καλής του κατάστασης για μεγαλύτερο χρονικό διάστημα. Συνιστάται λοιπόν, η καλή συντήρηση του εσωτερικού του αυτοκινήτου σε τακτική βάση.

Οι λεκέδες πρέπει πάντοτε να αφαιρούνται γρήγορα.

Όποια και αν είναι η φύση του λεκέ, χρησιμοποιήστε κρύο **νερό** (ή χλιαρό κατά περίπτωση) και **φυσικό σαπούνι**.

Αποφύγετε τη χρήση απορρυπαντικών (π.χ. υγρό πιάτων, προϊόντα σε σκόνη, προϊόντα με βάση το οινόπνευμα κ.λπ.).

Χρησιμοποιήστε ένα μαλακό πανί Ξεπλύνετε και σκουπίστε τυχόν υπερβολική ποσότητα νερού.

Πρόσοψη πολυμέσων

Η συντήρηση της οθόνης ενδέχεται να εξαρτάται από τον τύπο του εξοπλισμού πολυμέσων. Για περαιτέρω πλη-

ΚΑΘΑΡΙΣΜΟΣ

ροφορίες, ανατρέξτε στις οδηγίες χρήσης των πολυμέσων.

Τζάμια οργάνων του ταμπλό

(π.χ.: Καντράν, ρολόι, οθόνη εξωτερικής θερμοκρασίας, οθόνη ραδιοφώνου κ.λπ.)

Χρησιμοποιήστε ένα μαλακό πανί ή βαμβάκι.

Εάν αυτό δεν είναι αρκετό για να καθαρίσουν, χρησιμοποιήστε ένα μαλακό πανί (ή βαμβάκι) ελαφρά μουσκεμένο σε διάλυμα σαπουνιού με νερό και, στη συνέχεια, σφουγγίστε με ένα άλλο υγρό μαλακό πανί ή βαμβάκι.

Τελειώστε σκουπίζοντας **απαλά** με ένα στεγνό μαλακό πανί.

Μην χρησιμοποιείτε τα προϊόντα με βάση την αλκοόλη ή/και υγρά ψεκασμού στην περιοχή.

Ζώνες ασφαλείας

Πρέπει να διατηρούνται καθαρές.

Χρησιμοποιείτε είτε προϊόντα εγκεκριμένα από τις Τεχνικές Υπηρεσίες μας (μπουτίκ της μάρκας) είτε ένα σφουγγάρι με χλιαρό νερό και σαπούνι και στεγνώστε τες με ένα στεγνό πανί.

Δεν πρέπει να χρησιμοποιείτε απορρυπαντικά ή βαφές.

Υφάσματα (καθίσματα, επένδυση θυρών κ.λπ.)

Ξεσκονίζετε **τακτικά** τα υφάσματα.

Υγροί λεκέδες

Χρησιμοποιήστε νερό με σαπούνι.

Με τη βοήθεια ενός μαλακού απορροφητικού πανιού ταμπονάρετε απαλά (χωρίς τρίψιμο) τον λεκέ. Στη συνέχεια, ξεβγάλτε και επαναλάβετε προς απορρόφηση του περισσεύματος.

Σκληροί ή παχύρρευστοι λεκέδες

Αφαιρέστε **γρήγορα** και με προσοχή το περισσεύμα του σκληρού ή παχύρρευστου λεκέ χρησιμοποιώντας μία σπάτουλα (από τις άκρες προς το κέντρο για να αποφύγετε την εξάπλωση του λεκέ).

Καθαρίστε όπως έναν υγρό λεκέ.

Ειδικά για τις καραμέλες και τις τσίχλες

Τοποθετήστε ένα παγάκι επάνω στον λεκέ για να τον κρυσταλλώσετε και στη συνέχεια ακολουθήστε τη διαδικασία που υποδεικνύεται για την αφαίρεση σκληρών λεκέδων.



Για συμβουλές σχετικά με την συντήρηση του εσωτερικού του αυτοκινήτου και/ή για οποιοδήποτε ζήτημα που μπορεί να προκύψει, συμβουλευθείτε ένα Επίσημο Συνεργείο της μάρκας.

Αποσυναρμολόγηση/Συναρμολόγηση αφαιρούμενου προϋπάρχοντος εξοπλισμού του αυτοκινήτου

Σε περίπτωση που πρέπει να αφαιρέσετε τμήματα του εξοπλισμού του αυτοκινήτου για να καθαρίσετε την καμπίνα επιβατών (για παράδειγμα τα πατάκια), θα πρέπει πάντοτε να τα επανατοποθετείτε σωστά και από τη σωστή πλευρά (π.χ. το πατάκι του οδηγού θα πρέπει να επανατοποθετείται στην πλευρά του οδηγού) και να τα διατηρείτε στην ίδια θέση με τα τμήματα που παραδόθηκαν με τον εξοπλισμό (για παράδειγμα, το πατάκι του οδηγού πρέπει να διατηρείται μαζί με τα τμήματα στερέωσης που είχαν προεγκατασταθεί).

Σε κάθε περίπτωση, με το αυτοκίνητο ακινητοποιημένο, βεβαιωθείτε ότι τίποτα δεν εμποδίζει την οδήγηση (εμπόδια στο πάτημα των πεντάλ, σφηνωμένο τακούνι στο πατάκι, κ.λπ.).

ΚΑΘΑΡΙΣΜΟΣ

Τι δεν πρέπει να κάνετε

Τοποθετείτε αντικείμενα όπως αποσμητικό, αρώματα, κ.λπ. κοντά στους αεραγωγούς διότι μπορεί να προκαλέσουν ζημιά στην επένδυση του ταμπλό.



Χρήση μηχανημάτων καθαρισμού υψηλής πίεσης ή σπρέι στο εσωτερικό της καμπίνας επιβατών:

– εάν δεν λάβετε προφυλάξεις κατά τη χρήση, ενδέχεται να βλάψετε, μεταξύ άλλων, την καλή λειτουργία των ηλεκτρικών και ηλεκτρονικών εξαρτημάτων που υπάρχουν στο αυτοκίνητο.

5

Ελαστικά

Ασφάλεια ελαστικών-τροχών

Τα ελαστικά αποτελούν τη μοναδική επαφή του αυτοκινήτου με το δρόμο. Είναι, λοιπόν, απαραίτητο να τα διατηρείτε σε καλή κατάσταση. Πρέπει υποχρεωτικά να συμμορφώνεστε με τις κατά τόπους διατάξεις του κώδικα οδικής κυκλοφορίας.



Για την ασφάλειά σας και την τήρηση της ισχύουσας νομοθεσίας.

Όταν χρειαστεί να αντικατασταθούν, πρέπει να τοποθετούνται μόνον καινούργια ελαστικά ίδιας μάρκας, ίδιων διαστάσεων, τύπου και προφίλ στον ίδιο άξονα.

Απαιτείται να έχουν τουλάχιστον ίδια ικανότητα φορτίου και δείκτη ταχύτητας με τα εργοστασιακά ελαστικά ή να συμμορφώνονται με αυτά που συνιστώνται από ένα επίσημο αντιπρόσωπο.

Η μη τήρηση αυτών των οδηγιών μπορεί να θέσει σε κίνδυνο την ασφάλειά σας και να καταστήσει παράνομο το αυτοκίνητο σας.

Κίνδυνος απώλειας του ελέγχου του αυτοκινήτου.

Συντήρηση των ελαστικών



61489

6

Τα ελαστικά πρέπει να βρίσκονται σε καλή κατάσταση και τα σκαλισματά του πέλματος να έχουν ικανοποιητικό βάθος. Τα ελαστικά που συνιστούν οι Τεχνικές Υπηρεσίες μας διαθέτουν δείκτες φθοράς, **1** δηλαδή **εξογκώματα-δείκτες ενσωματωμένους στο υλικό του πέλματος σε διάφορα σημεία.**

Όταν το πέλμα των ελαστικών φθαρεί μέχρι το σημείο των δεικτών φθοράς, **οι δείκτες γίνονται ορατοί 2** : τότε είναι απαραίτητο να αντικαταστήσετε τα ελαστικά επειδή το καουτσούκ του πέλματος έχει μέγιστο βάθος 1,6 mm και αυτό έχει ως αποτέλεσμα την κακή πρόσφυση σε υγρό οδόστρωμα.

ΕΛΑΣΤΙΚΑ

Υπερβολική φόρτωση του αυτοκινήτου, μεγάλες διαδρομές σε αυτοκινητόδρομους, κυρίως με πολύ ζεστό καιρό καθώς και συχνή οδήγηση σε κακό οδόστρωμα συμβάλλουν στην ταχύτερη φθορά των ελαστικών και επηρεάζουν αρνητικά την ασφάλεια.



Οι απροσεξίες στην οδήγηση, όπως χτυπήματα στο πεζοδρόμιο, μπορεί να προκαλέσουν φθορές στα ελαστικά και τις ζάντες καθώς και να απορρυθμίσουν τη γεωμετρία του μπροστινού ή του πίσω άξονα. Σε αυτήν την περίπτωση, ζητήστε έλεγχο της κατάστασής τους από ένα Επίσημο Συνεργείο της μάρκας.

Πίεση ελαστικών

Να τηρείτε τις συνιστώμενες πιέσεις ελαστικών (συμπεριλαμβανομένου του εφεδρικού τροχού). Θα πρέπει να ελέγχετε την πίεση των ελαστικών τουλάχιστον μία φορά το μήνα και πριν από κάθε μεγάλο ταξίδι (ανατρέξτε στην ετικέτα που είναι κολλημένη στο άκρο της πόρτας του οδηγού → 378).



Οι εσφαλμένες πιέσεις των ελαστικών οδηγούν σε μη φυσιολογική φθορά τους και ασυνήθιστη υπερθέρμανση. Αυτοί είναι παράγοντες που μπορούν να επηρεάσουν σοβαρά την ασφάλεια και να οδηγήσουν σε:

- κακό κράτημα στο δρόμο,
- τον κίνδυνο κλαταρίσματος ή αποκόλλησης του πέλματος.

Η πίεση των ελαστικών εξαρτάται από το φορτίο και την ταχύτητα οδήγησης. Ρυθμίστε τις πιέσεις ανάλογα με τις συνθήκες χρήσης → 378.

Οι πιέσεις πρέπει να ελέγχονται όταν τα ελαστικά είναι κρύα. Μη λαμβάνετε υπ' όψη σας την υψηλή πίεση που μετρήσατε με ζεστό καιρό ή μετά από οδήγηση όπου το αυτοκίνητο ανάπτυξε υψηλές ταχύτητες.

Εάν δεν είναι δυνατή η επαλήθευση της πίεσης με **κρύα** ελαστικά, θα πρέπει να προσαυξάνετε τις συνιστώμενες πιέσεις κατά **0,2** έως **0,3** bar.

Δεν πρέπει να ξεφουσκώνετε ποτέ ένα ζεστό ελαστικό.

Ιδιαιτερότητα

Ανάλογα με το αυτοκίνητο, έχετε στη διάθεσή σας έναν αντάπτορα που θα πρέπει να τοποθετήσετε στη βαλβίδα πριν συμπληρώσετε με αέρα.



Το αυτοκίνητο είναι εξοπλισμένο με τροχούς μεγάλου μεγέθους. Αυτοί έχουν μεγαλύτερη τάση απώλειας ισορροπίας. Σε περίπτωση κραδασμών κατά την οδήγηση, συμβουλευθείτε ένα Επίσημο συνεργείο της μάρκας.



Προσοχή, τυχόν απώλεια ή εσφαλμένο βίδωμα μιας τάπας βαλβίδας ενδέχεται να βλάψει τη στεγανότητα των ελαστικών και να προκαλέσει απώλειες πίεσης. Οι τάπες βαλβίδων πρέπει να είναι πάντοτε ίδιες με τις εργοστασιακές, εντελώς βιδωμένες.

 **Αυτοκίνητο εξοπλισμένο με σύστημα προειδοποίησης απώλειας πίεσης ελαστικού**

Σε περίπτωση ελλιπούς φουσκώματος (τρύπημα, σκασμένο ελαστικό κ.λπ.), το ενδεικτικό προει-

δοποίησης  εμφανίζεται στο καντράν → 213.

Εφεδρικός τροχός έκτακτης ανάγκης

→ 385 → 389.



Αλλαγή τροχού

Επειδή μπορεί να χρειαστούν μερικά λεπτά ώστε ο μηχανισμός ειδοποίησης απώλειας πίεσης ελαστικών να καθορίσει σωστά τις θέσεις των τροχών και τις πιέσεις μετά την οδήγηση, ελέγχετε την πίεση των ελαστικών μετά από κάθε λειτουργία.

Αντικατάσταση των ελαστικών



Για την ασφάλειά σας και την τήρηση της ισχύουσας νομοθεσίας.

Όταν χρειαστεί να αντικατασταθούν, πρέπει να τοποθετούνται μόνον καινούργια ελαστικά ίδιας μάρκας, ίδιων διαστάσεων, τύπου και προφίλ στον ίδιο άξονα.

Απαιτείται είτε να έχουν τουλάχιστον ίσο δείκτη φορτίου και ίσο δείκτη ταχύτητας με τα εργοστασιακά ελαστικά ή να συστήνονται από επίσημη αντιπροσωπεία.

Η μη τήρηση αυτών των οδηγιών μπορεί να θέσει σε κίνδυνο την ασφάλειά σας και να καταστήσει παράνομο το αυτοκίνητο σας.

Κίνδυνος απώλειας του ελέγχου του αυτοκινήτου.

Εναλλαγή (σταύρωμα) των τροχών

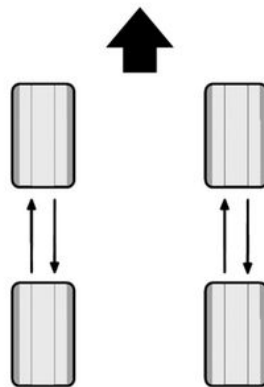

62284

6

Έκδοση 4x4

Συνιστάται να εναλλάσσετε τακτικά τους τροχούς, ώστε η φθορά των ελαστικών να είναι ομοιόμορφη.

Αλλάξτε τους τροχούς όπως φαίνεται στο παραπάνω διάγραμμα. Συμβουλευθείτε το έγγραφο συντήρησης του αυτοκινήτου σας για πληροφορίες για τη συχνότητα των προγραμματισμένων συντηρήσεων.

Έκδοση 4x2

Δεν συνιστάται.

Χειμερινή οδήγηση

Αλυσίδες

ΕΛΑΣΤΙΚΑ

Για λόγους ασφαλείας, απαγορεύεται ρητά η τοποθέτηση αλυσίδων στον πίσω άξονα.

Τοποθετείτε τις αλυσίδες χιονιού μόνο στους εμπρός τροχούς.

Οποιαδήποτε τοποθέτηση ελαστικών με- γαλύτερο μέγεθος από τα εργοστασι- ακά καθιστά αδύνατη την τοποθέτηση αλυσίδων.



Η τοποθέτηση αλυσίδων είναι δυνατή μόνο σε ελαστικά ίδιων διαστάσεων με τα εργοστασι- ακά ελαστικά του αυτοκινήτου σας.



Δεν είναι δυνατή η τοποθέτηση αλυσίδων σε τροχούς 18". Εάν θέλετε να χρησιμοποιήσετε αλυσίδες, πρέπει να χρησιμοποιήσετε συγκεκριμένο εξοπλισμό. Απευθυνθείτε σε ένα Επίσημο Συνεργείο της μάρκας.

Ελαστικά "χιονιού" ή "χειμερινά"

Σας συνιστούμε να τα τοποθετείτε και στους τέσσερις τροχούς για να διατη-

ρήσετε κατά το δυνατόν τις ιδιότητες πρόσφυσης του αυτοκινήτου σας.

Προσοχή: αυτά τα ελαστικά έχουν ορισμένες φορές μία φορά κύλισης και ένα δείκτη μέγιστης ταχύτητας, που μπορεί να είναι χαμηλότερος από τη μέγιστη ταχύτητα του αυτοκινήτου σας.

Ελαστικά με καρφιά

Αυτός ο τύπος ελαστικών χρησιμοποιείται για περιορισμένο χρονικό διάστημα, το οποίο καθορίζεται από την ισχύουσα νομοθεσία.

Είναι απαραίτητο να τηρείτε το όριο ταχύτητας που ορίζει η ισχύουσα νομοθεσία.

Αυτά τα ελαστικά πρέπει να τοποθετούνται τουλάχιστον και στους δύο τροχούς στον μπροστινό άξονα ή, ανάλογα με τη χώρα, σε όλους τους τροχούς του αυτοκινήτου.



Σε κάθε περίπτωση, σας συνιστούμε να συμβουλευέστε ένα Επίσημο Συνεργείο της μάρκας για την επιλογή του πλέον κατάλληλου εξοπλισμού για το αυτοκίνητό σας.

Πίεση ελαστικών

Ετικέτα A

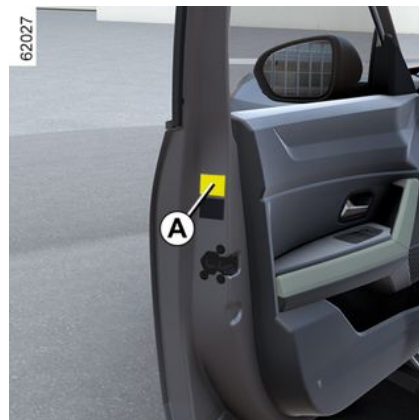

Για να τη διαβάσετε, ανοίξτε την πόρτα του οδηγού.

Η πίεση των ελαστικών πρέπει να ελέγχεται όταν τα ελαστικά είναι κρύα.

Εάν οι πιέσεις των ελαστικών δεν μπορούν να ελεγχθούν όταν τα ελαστικά είναι κρύα, αυξήστε τις πιέσεις από **0,2** έως **0,3** bar (ή **3** PSI). Δεν πρέπει να ξεφουσκώνετε ποτέ ένα ζεστό ελαστικό.

Η πίεση των ελαστικών πρέπει να προσαρμόζεται ανάλογα με την καθημερινή χρήση του αυτοκινήτου (χωρίς φορτίο, με φορτίο, οδήγηση σε αυτοκινητόδρομο κλπ.). Παρατηρήστε τις πιέ-

ΕΛΑΣΤΙΚΑ

σεις των ελαστικών (συμπεριλαμβανομένου του εφεδρικού τροχού). Ελέγχετε τις τουλάχιστον μία φορά το μήνα και πριν από κάθε μεγάλο ταξίδι.

Ανάλογα με το αυτοκίνητο, μετά από κάθε φούσκωμα ή εκ νέου ρύθμιση της πίεσης των ελαστικών, πρέπει να επαυαφέρετε την τιμή αναφοράς για την πίεση των ελαστικών → 213.



Αυτοκίνητο εξοπλισμένο με σύστημα προειδοποίησης απώλειας πίεσης ελαστικού

Σε περίπτωση ελλιπούς φουσκώματος (τρύπημα, σκασμένο ελαστικό κ.λπ.), το ενδεικτικό προει-

δοποίησης εμφανίζεται στο καντράν → 213.

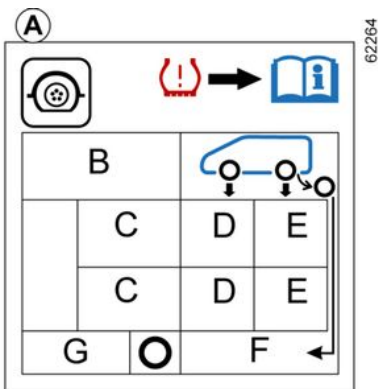

Η παρουσία και η θέση των πληροφοριών στην ετικέτα εξαρτώνται από το αυτοκίνητο.

B: μέγεθος των ελαστικών που είναι τοποθετημένα στο αυτοκίνητο.

C: προβλεπόμενη ταχύτητα οδήγησης.

D: πίεση μπροστινών ελαστικών.

E: πίεση πίσω ελαστικών.

F: πίεση ελαστικού του εφεδρικού τροχού.

G: μέγεθος ελαστικού του εφεδρικού τροχού.



Αυτοκίνητα που χρησιμοποιούνται πλήρως φορτωμένα (Μέγιστο επιτρεπόμενο συνολικό βάρος) και ρυμουλκούμενα με ρυμουλκούμενο:

– Η μέγιστη ταχύτητα πρέπει να περιορίζεται στα **100 χλμ./ώρα** και η πίεση των ελαστικών πρέπει να αυξάνεται κατά **0,2 bar** → 429.

Κίνδυνος κλαταρίσματος των ελαστικών.

Ασφάλεια ελαστικών και τοποθέτηση αλυσίδων: για πληροφορίες σχετικά με τις συνθήκες συντήρησης και, ανάλογα με την έκδοση του αυτοκινήτου, τη χρήση αλυσίδων → 375.



Για την ασφάλειά σας και την τήρηση της ισχύουσας νομοθεσίας.

Όταν χρειαστεί να αντικατασταθούν, πρέπει να τοποθετούνται μόνον καινούργια ελαστικά ίδιας μάρκας, ίδιων διαστάσεων, τύπου και προφίλ στον ίδιο άξονα.

Απαιτείται να έχουν τουλάχιστον ίδια ικανότητα φορτίου και δείκτη ταχύτητας με τα εργοστασιακά ελαστικά ή να συμμορφώνονται με αυτά που συστηώνται από ένα Επίσημο συνεργείο της μάρκας.

Η μη τήρηση αυτών των οδηγιών μπορεί να θέσει σε κίνδυνο την ασφάλειά σας και να καταστήσει παράνομο το αυτοκίνητο σας.

Κίνδυνος απώλειας του ελέγχου του αυτοκινήτου.

Κιτ επισκευής ελαστικών



Το κιτ είναι εγκεκριμένο μόνο για το φούσκωμα των ελαστικών του αυτοκινήτου το οποίο είναι εξοπλισμένο, από το εργοστάσιο, με αυτό το κιτ.

Σε καμία περίπτωση δεν θα πρέπει να χρησιμοποιηθεί για το φούσκωμα των ελαστικών άλλου αυτοκινήτου ή για οποιοδήποτε άλλο φουσκωτό αντικείμενο (σωσίβιο, βάρκα κλπ.)

Αποφεύγετε την εκτόξευση του προϊόντος στο δέρμα, κατά το χειρισμό της φιάλης του προϊόντος επισκευής. Εάν ωστόσο διαφύγουν σταγόνες, ξεπλύνετε με άφθονο νερό

Διατηρείτε το κιτ επισκευής μακριά από παιδιά.

Μην πετάτε τις κενές φιάλες στο περιβάλλον. Παραδίδετε τις σε ένα Επίσημο Συνεργείο της μάρκας ή σε ένα φορέα ανακύκλωσης.

Η φιάλη έχει περιορισμένη διάρκεια ζωής, η οποία αναγράφεται πάνω στην ετικέτα της Ελέγξτε την ημερομηνία λήξης

ΕΛΑΣΤΙΚΑ

Μεταβείτε σε ένα Επίσημο Συνεργείο της μάρκας για να αντικαταστήσετε το σωληνάκι φουσκώματος και τη φιάλη του προϊόντος επισκευής.



Το kit επισκευάζει τα ελαστικά που έχουν υποστεί ζημιά στο πέλμα **A** από αντικείμενα μικρότερα από 4 mm. Δεν επισκευάζει τα σκασίματα όλων των τύπων, όπως κοψίματα μεγαλύτερα από 4 mm, ούτε κοψίματα στο πλάι του ελαστικού **B** κ.λπ. Βεβαιωθείτε, επίσης, ότι η ζάντα του αυτοκινήτου σας βρίσκεται σε καλή κατάσταση. Μην επιχειρήσετε να αφαιρέσετε το ξένο σώμα που προκάλεσε το σκάσιμο, εάν αυτό βρίσκεται ακόμη μέσα στο ελαστικό.



Μη χρησιμοποιείτε το kit επισκευής ελαστικών εάν το ελαστικό έχει καταστραφεί μετά από οδήγηση με σκασμένο ελαστικό. Συνεπώς, ελέγχετε με προσοχή τα πλαϊνά τοιχώματα των ελαστικών πριν από οποιαδήποτε επέμβαση. Παρομοίως, η οδήγηση με ελαφρώς έως και εντελώς ξεφουσκωτά ή τρυπημένα ελαστικά μπορεί να είναι επικίνδυνη και να καταστήσει αδύνατη την επισκευή του ελαστικού.

Αυτή η επισκευή είναι προσωρινή.

Ένα σκασμένο ελαστικό θα πρέπει πάντα να ξεετάζεται (και να επισκευάζεται, όπου αυτό είναι εφικτό) από ειδικό, το συντομότερο δυνατόν.

Κατά την αντικατάσταση ενός ελαστικού που έχει επισκευαστεί με τη χρήση αυτού του kit, θα πρέπει να ενημερώνετε τον ειδικό ότι έχει πραγματοποιηθεί τέτοια επισκευή.

Κατά την οδήγηση, ενδέχεται να αισθανθείτε έναν κραδασμό λόγω της παρουσίας του προϊόντος μέσα στο ελαστικό.



Ανάλογα με το όχημα, σε περίπτωση τρυπήματος, χρησιμοποιήστε το kit **C** που βρίσκεται στο πορτμπαγκάζ.

i **Αυτοκίνητο εξοπλισμένο με σύστημα προειδοποίησης απώλειας πίεσης ελαστικού**

Σε περίπτωση ελλιπούς φουσκώματος (τρύπημα, σκασμένο ελαστικό κ.λπ.), το ενδεικτικό προειδοποίησης εμφανίζεται στο κα-

ντράν  → 213.

62281

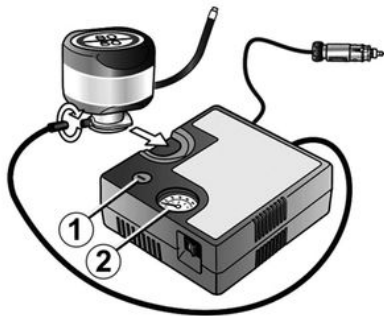

Με τον κινητήρα σε λειτουργία και το χειρόφρενο δεμένο:

– Αποσυνδέστε τυχόν αξεσουάρ τα οποία είναι συνδεδεμένα στις πρίζες αξεσουάρ του αυτοκινήτου,

– σε αυτοκίνητα που διαθέτουν διάταξη ρυμούλκησης, αποσυνδέστε την πρίζα σύνδεσης, εάν απαιτείται.

– **ανατρέξτε στις πληροφορίες σχετικά με τον συμπιεστή του κιτ φουσκώματος** που βρίσκεται στο πορτμπαγκάζ του αυτοκινήτου και ακολουθήστε τις οδηγίες χρήσης,

– φουσκώστε το ελαστικό με τη συνιστώμενη πίεση → 378,

– μετά από μέγιστο χρόνο 15 λεπτών, σταματήστε το φούσκωμα και διαβάστε την ένδειξη πίεσης (στο μανόμετρο 2).

Σημείωση: ενώ αδειάζει το δοχείο (30 δευτερόλεπτα περίπου), το μανόμετρο 2 θα εμφανίσει στιγμιαία πίεση έως 6 και, στη συνέχεια, η πίεση θα πέσει.

– ρυθμίστε την πίεση: για να την αυξήσετε, συνεχίστε το φούσκωμα με το κιτ. Για να τη μειώσετε, πιέστε το κουμπί 1.

Εάν δεν επιτευχθεί η συνιστώμενη πίεση των 1,8 bar μετά από 15 λεπτά, η επισκευή είναι αδύνατη. Μην οδηγήσετε το αυτοκίνητο. Απευθυνθείτε σε ένα Επίσημο Συνεργείο της μάρκας.



Πριν χρησιμοποιήσετε το κιτ, παρκάρετε το αυτοκίνητο έτσι ώστε να βρίσκεται αρκετά μακριά από την κυκλοφορία, ενεργοποιήστε τα αλάρμ, τραβήξτε το χειρόφρενο, κατεβάστε όλους τους επιβάτες από το αυτοκίνητο και κρατήστε τους μακριά από την κυκλοφορία.



Σε περίπτωση στάθμευσης στην άκρη του δρόμου, είναι απαραίτητο να προειδοποιήσετε τους άλλους οδηγούς για την παρουσία του αυτοκινήτου σας, χρησιμοποιώντας ένα τρίγωνο ασφαλείας ή με όποια άλλα μέσα επιβάλλει η τοπική νομοθεσία της χώρας στην οποία βρίσκεστε.

Μόλις το ελαστικό φουσκώσει σωστά, αφαιρέστε το κιτ: ξεβιδώστε αργά τον προσαρμογέα φουσκώματος από το δοχείο για να αποφύγετε τυχόν πιπιλιές προϊόντος και αποθηκεύστε το δοχείο σε πλαστική συσκευασία για να αποφύγετε διαρροές προϊόντος.

ΕΛΑΣΤΙΚΑ

– Κολλήστε την ετικέτα συστάσεων οδήγησης (που βρίσκεται κάτω από τη φιάλη) σε σημείο ορατό από τον οδηγό επάνω στο ταμπλό.

– Στο τέλος αυτής της εργασίας αρχικού φουσκώματος, ο αέρας συνεχίζει να διαφεύγει από το ελαστικό. Θα πρέπει να οδηγήσετε για μικρή απόσταση για να κλείσει η τρύπα.

– Τακτοποιήστε το κιτ.

– Ξεκινήστε αμέσως και οδηγήστε με ταχύτητα από 20 έως 60 χλμ./ώρα, ώστε το προϊόν να κατανεμηθεί ομοιόμορφα στο εσωτερικό του ελαστικού. Αφού οδηγήσετε μια απόσταση 3 χλμ., σταματήστε και ελέγξτε την πίεση.

– Εάν η πίεση είναι πάνω από 1,3 bar αλλά κάτω από τη συνιστώμενη πίεση (ανατρέξτε στην ετικέτα που είναι κολλημένη στην άκρη της πόρτας του οδηγού), ρυθμίστε την. Σε αντίθετη περίπτωση, απευθυνθείτε σε ένα Επίσημο συνεργείο της μάρκας: το ελαστικό δεν μπορεί να επισκευαστεί.

Προφύλαξη χρήσης του κιτ

Το κιτ δεν θα πρέπει να λειτουργεί για περισσότερα από 15 λεπτά συνεχόμενα,



Δεν θα πρέπει να τοποθετείται κανένα αντικείμενο στον χώρο γύρω τα πόδια του οδηγού, καθώς σε περίπτωση απότομου φρεναρίσματος, τα αντικείμενα ενδέχεται να γλιστρήσουν κάτω από τα πεντάλ και να εμποδίσουν τη χρήση τους.

θα πρέπει να γίνει αντικατάσταση της φιάλης μετά την πρώτη χρήση ακόμα και εάν υπάρχει υγρό εντός της.



Προσοχή, τυχόν απώλεια ή εσφαλμένο βίδωμα μιας τάπας βαλβίδας ενδέχεται να βλάψει τη στεγανότητα των ελαστικών και να προκαλέσει απώλειες πίεσης. Οι τάπες βαλβίδων θα πρέπει να είναι πάντα ίδιες με τις εργοστασιακές και εντελώς βιδωμένες



Μετά από την επισκευή με το κιτ, δεν θα πρέπει να διανύσετε περισσότερα από 200 χλμ.

Επιπλέον, μειώστε την ταχύτητά σας και μην υπερβαίνετε τα 80 χλμ./ώρα.

Η ετικέτα που θα πρέπει να κολλήσετε σε μια εμφανή θέση στο ταμπλό, σας το υπενθυμίζει.

Ανάλογα με τη χώρα ή την τοπική νομοθεσία, ένα ελαστικό που έχει επισκευαστεί με το κιτ επισκευής ελαστικών θα πρέπει να αντικατασταθεί.

ΕΛΑΣΤΙΚΑ

Εργαλεία



Τα εργαλεία που περιλαμβάνονται στην εργαλειοθήκη εξαρτώνται από το αυτοκίνητο.

Ανάλογα με το όχημα, για να αποκτήσετε πρόσβαση στις εργαλειοθήκες:

- Ανοίξτε την πόρτα του πορτ-μπαγκάζ,
- ανάλογα με το αυτοκίνητο, ανασηκώστε το κινητό δάπεδο και/ή τη μοκέτα του πορτμπαγκάζ.

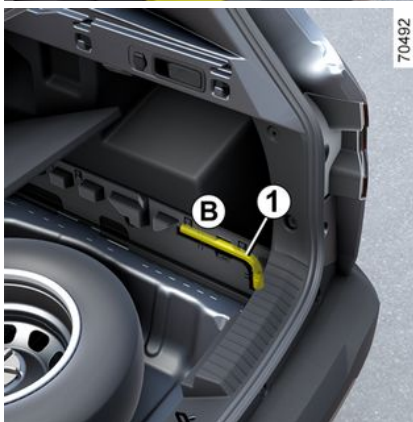

Μπουλονόκλειδο 1

Αυτό μπορεί να χρησιμοποιηθεί για το σφίξιμο ή το ξεσφίξιμο των μπουλο-

νίων του τροχού και του άγκιστρου ρυμούλκησης 3.

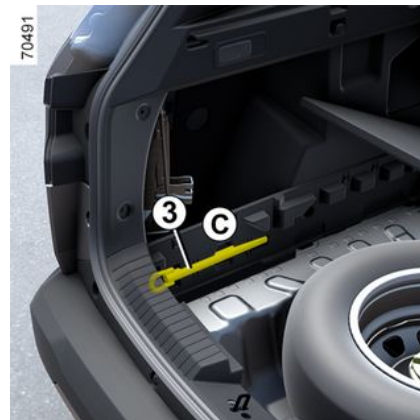

Οφθαλμός ρυμούλκησης 3 → 391.

Οι εργαλειοθήκες A, B και C βρίσκονται δίπλα στον εφεδρικό τροχό έκτακτης ανάγκης ή βρίσκονται στους πλευρικούς αποθηκευτικούς χώρους του χώρου αποσκευών.

ΕΛΑΣΤΙΚΑ

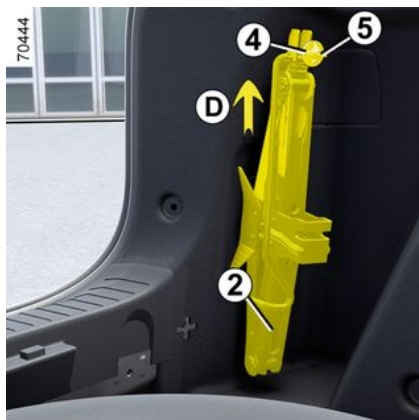

Τζακ 2

Για να χρησιμοποιήσετε τον γρύλο, ξεβιδώστε το παξιμάδι **4** στο άκρο της ράβδου **5** και περιστρέψτε το προς τα πάνω (κίνηση **D**). Κατά την επανατοποθέτηση, ξαναδιπλώστε σωστά το γρύλο πριν τον ξαναβάλετε στη θέση του (φροντίστε να βάλετε πίσω το μπουλονόκλειδο).

Σφίξτε το παξιμάδι **4** για να ασφαλίσετε τον γρύλο.



Για την ασφάλειά σας, απαγορεύεται αυστηρά η χρήση γρύλου που δεν συνιστάται από τον κατασκευαστή.

Ο γρύλος είναι ειδικός για το συγκεκριμένο όχημα και χρησιμοποιείται για την αλλαγή των τροχών.

Σε καμία περίπτωση δεν πρέπει να χρησιμοποιείται:

- σε άλλο όχημα,
- για την εκτέλεση επισκευής,
- για πρόσβαση στο κάτω μέρος του αυτοκινήτου.

Κίνδυνος τραυματισμών

Κίνδυνος ζημιάς στο αυτοκίνητο.



Μην αφήνετε τα εργαλεία χωρίς να τα ασφαλίσετε μέσα στο αυτοκίνητο διότι υπάρχει κίνδυνος να εκτιναχθούν κατά την πέδηση. Μετά τη χρήση, φροντίστε να επανατοποθετήσετε σωστά τα εργαλεία στη εργαλειοθήκη και, στη συνέχεια, τοποθετήστε την σωστά στην υποδοχή της για να μειώσετε τον κίνδυνο τυχόν τραυματισμού.

ΣΚΑΣΜΕΝΟ ΕΛΑΣΤΙΚΟ, ΕΦΕΔΡΙΚΟΣ ΤΡΟΧΟΣ

Εάν σας σκάσει λάστιχο

Ανάλογα με το όχημα, μπορεί να έχετε στη διάθεσή σας:

- ένα κιτ φουσκώματος ελαστικού
➔ **380**;
- έναν εφεδρικό τροχό έκτακτης ανάγκης ή αυτοεπισκευαζόμενα ελαστικά.



Αυτοκίνητο εξοπλισμένο με σύστημα προειδοποίησης απώλειας πίεσης ελαστικού

Σε περίπτωση ελλιπούς φουσκώματος (τρύπημα, σκασμένο ελαστικό κ.λπ.), το ενδεικτικό προει-

δοποίησης  εμφανίζεται στο καντράν ➔ 213.



Εάν ο εφεδρικός τροχός παραμένει ο ίδιος για πολλά χρόνια, ελέγξτε, σε ένα Επίσημο Συνεργείο, ότι εξακολουθεί να είναι λειτουργικός και ότι μπορεί να χρησιμοποιηθεί χωρίς κίνδυνο.

Αυτοκίνητο εξοπλισμένο με εφεδρικό τροχό διαφορετικό από τους άλλους τέσσερις τροχούς:

- Μην τοποθετείτε ποτέ περισσότερους από έναν εφεδρικούς τροχούς στο ίδιο όχημα.
- Αντικαταστήστε το συντομότερο τον εφεδρικό τροχό με έναν τροχό ίδιο με τον αρχικό.
- Κατά τη χρήση, η οποία πρέπει να είναι προσωρινή, η ταχύτητα οδήγησης δεν πρέπει να υπερβαίνει την ταχύτητα που αναγράφεται στην ετικέτα επάνω στον τροχό.
- Η τοποθέτηση αυτού του τροχού μπορεί να τροποποιήσει τη συνηθισμένη συμπεριφορά του οχήματός σας. Αποφεύγετε τις απότομες επιταχύνσεις και επιβραδύνσεις και μειώστε την ταχύτητά σας στις στροφές

- Εάν πρέπει να χρησιμοποιήσετε αλυσίδες χιονιού, τοποθετήστε τον εφεδρικό τροχό στον πίσω άξονα και ελέγξτε την πίεση των ελαστικών.



Σε περίπτωση στάθμευσης στην άκρη του δρόμου, είναι απαραίτητο να προειδοποιήσετε τους άλλους οδηγούς για την παρουσία του αυτοκινήτου σας, χρησιμοποιώντας ένα τρίγωνο ασφαλείας ή με όποια άλλα μέσα επιβάλλει η τοπική νομοθεσία της χώρας στην οποία βρίσκεστε.

ΕΛΑΣΤΙΚΑ

Οχήματα με κινητήρα εσωτερικής καύσης έκδοση 4x2

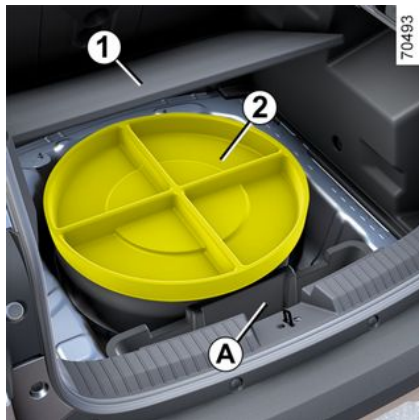

Σημείωση: εάν δεν υπάρχει εφεδρικός τροχός έκτακτης ανάγκης ή κιτ φουσκώματος ελαστικών, μην τοποθετείτε φορτίο στο κάτω μέρος του χώρου αποσκευών. Ανάλογα με το αυτοκίνητο, η εργαλειοθήκη βρίσκεται στο δίσκο **A** κάτω από τη μοκέτα του πορτμπαγκάζ.

Για περισσότερες πληροφορίες ➔ 384.

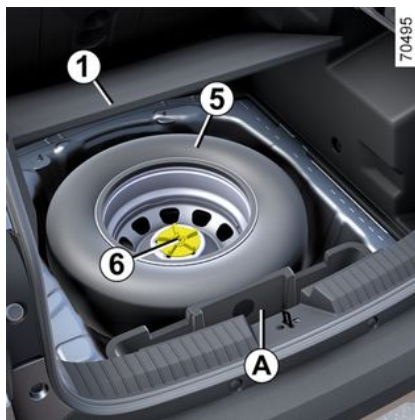
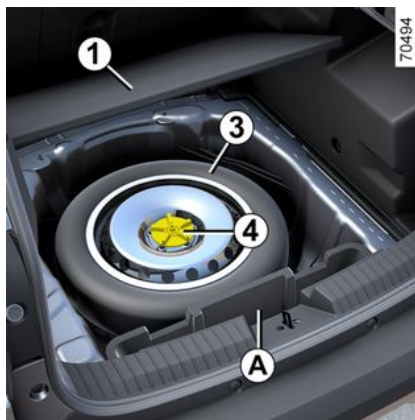

Εφεδρικός τροχός 3 ή, ανάλογα με το αυτοκίνητο, 5

Για να αποκτήσετε πρόσβαση σε αυτόν:

- Ανοίξτε την πόρτα του πορτ-μπαγκάζ,
- ανάλογα με το αυτοκίνητο, ανασηκώστε το κινητό δάπεδο και τη μοκέτα του πορτμπαγκάζ **1**,
- ανάλογα με το αυτοκίνητο, αφαιρέστε την εργαλειοθήκη **2**,
- Χαλαρώστε την κεντρική βάση **4** ή **6** αριστερόστροφα,
- αφαιρέστε τον εφεδρικό τροχό έκτακτης ανάγκης **3** ή **5**.

Σημείωση: ανάλογα με το αυτοκίνητο, ο τροχός με σκασμένο ελαστικό δεν πρέπει να τοποθετηθεί στον φορέα εφεδρικού τροχού. Ο τροχός με σκασμένο ελαστικό πρέπει να τοποθετηθεί στο χώρο αποσκευών.

ΕΛΑΣΤΙΚΑ

Έκδοση οχημάτων με κινητήρα εσωτερικής καύσης 4x4

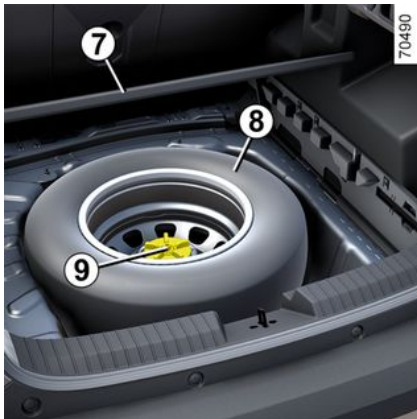

Εφεδρικός τροχός 8

Για να αποκτήσετε πρόσβαση σε αυτόν:

- Ανοίξτε την πόρτα του πορτ-μπαγκάζ,
- ανάλογα με το αυτοκίνητο, ανασηκώστε το κινητό δάπεδο και τη μοκέτα του χώρου αποσκευών 7 ,
- χαλαρώστε την κεντρική βάση 9 αριστερόστροφα,
- αφαιρέστε τον εφεδρικό τροχό 8 .

Hybrid έκδοση

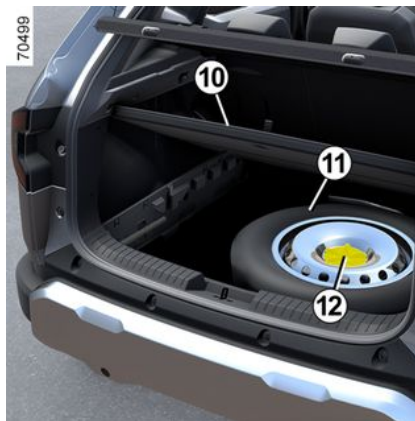

Εφεδρικός τροχός 11

Για να αποκτήσετε πρόσβαση σε αυτόν:

- Ανοίξτε την πόρτα του πορτ-μπαγκάζ,
- ανάλογα με το αυτοκίνητο, ανασηκώστε το κινητό δάπεδο και τη μοκέτα του χώρου αποσκευών 10 ;
- χαλαρώστε την κεντρική βάση 12 αριστερόστροφα,
- αφαιρέστε τον εφεδρικό τροχό 11 .

Σημείωση: εάν δεν υπάρχει εφεδρικός τροχός έκτακτης ανάγκης ή κιτ φουσκώματος ελαστικών, μην τοποθετείτε φορτίο στο κάτω μέρος του χώρου αποσκευών. Ανάλογα με το αυτοκίνητο, η εργαλειοθήκη βρίσκεται στους

πλευρικούς αποθηκευτικούς χώρους του χώρου αποσκευών.

Για περισσότερες πληροφορίες → 384.



Σε περίπτωση στάθμευσης στην άκρη του δρόμου, είναι απαραίτητο να προειδοποιήσετε τους άλλους οδηγούς για την παρουσία του αυτοκινήτου σας, χρησιμοποιώντας ένα τρίγωνο ασφαλείας ή με όποια άλλα μέσα επιβάλλει η τοπική νομοθεσία της χώρας στην οποία βρίσκεστε.

ΕΛΑΣΤΙΚΑ

Αλλαγή τροχού

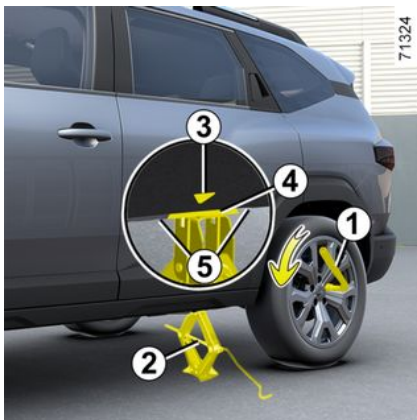

Ενεργοποιήστε τα αλάρμ Παρκάρετε το αυτοκίνητο μακριά από την κυκλοφορία σε επίπεδο, μη

ολισθηρό και σταθερό έδαφος. Τραβήξτε το χειρόφρενο και βάλτε μια ταχύτητα (πρώτη ή όπισθεν ή **P** για τα αυτόματα κιβώτια ταχυτήτων).

Κατεβάστε όλους τους επιβάτες από το αυτοκίνητο κρατώντας τους μακριά από την περιοχή της κυκλοφορίας.

Αυτοκίνητα εξοπλισμένα με γρύλο και μπουλονόκλειδο

Εάν είναι απαραίτητο, βγάλτε το τάσι Λύστε τα μπουλόνια των τροχών χρησιμοποιώντας το μπουλονόκλειδο **1**.

Τοποθετήστε το κατά τέτοιο τρόπο ώστε να το πιέζετε προς τα κάτω.

Τοποθετήστε το γρύλο **2** οριζόντια.

Η κεφαλή του γρύλου **πρέπει** να ευθυγραμμιστεί με το κατώφλι που βρίσκεται πλησιέστερα στον επηρεαζόμενο τροχό και υποδεικνύεται από το βέλος **3**.



Σε περίπτωση στάθμευσης στην άκρη του δρόμου, είναι απαραίτητο να προειδοποιήσετε τους

άλλους οδηγούς για την παρουσία του αυτοκινήτου σας, χρησιμοποιώντας ένα τρίγωνο ασφαλείας ή με όποια άλλα μέσα επιβάλλει η τοπική νομοθεσία της χώρας στην οποία βρίσκεστε.

Αρχίστε να περιστρέφετε τον γρύλο με το χέρι, τοποθετώντας την πλάκα στήριξης του γρύλου **4** στην εσοχή κάτω από το αυτοκίνητο, που βρίσκεται με-

ταξύ των δύο εγκοπών **5** και προς την κατεύθυνση του βέλους **3**.

Συνεχίστε να βιδώνετε για να τοποθετήσετε σωστά τη βάση του γρύλου (πρέπει να βρίσκεται κάτω από το αυτοκίνητο και να είναι ευθυγραμμισμένη κάθετα προς την κεφαλή του γρύλου).

Γυρίστε μερικές στροφές για να σηκωθεί ο τροχός από το έδαφος.

Αφαιρέστε τα μπουλόνια και βγάλτε τον τροχό.

Τοποθετήστε τον εφεδρικό τροχό στην κεντρική πλήμνη και γυρίστε τον μέχρι να συμπέσουν οι τρύπες στερέωσης του τροχού και της πλήμνης.

Σφίξτε τα μπουλόνια ελέγχοντας ότι ο τροχός έχει τοποθετηθεί σωστά στην πλήμνη του.

Κατεβάστε τον γρύλο.

Όταν οι τροχοί ακουμπήσουν στο έδαφος, σφίξτε καλά τα μπουλόνια και ελέγξτε το σφίξιμο και την πίεση του εφεδρικού τροχού το συντομότερο δυνατό.

ΕΛΑΣΤΙΚΑ



Εάν σας σκάσει λάστιχο, αντικαταστήστε τον τροχό το ταχύτερο δυνατό.

Ένα σκασμένο ελαστικό πρέπει να εξετάζεται (και να επισκευάζεται εάν γίνεται) από έναν ειδικό.



Αυτοκίνητο εξοπλισμένο με σύστημα προειδοποίησης απώλειας πίεσης ελαστικού

Σε περίπτωση ελλιπούς φουσκώματος (τρύπημα, σκασμένο ελαστικό κ.λπ.), το ενδεικτικό προει-

δοποίησης  εμφανίζεται στο καντράν ➔ 213.



Μην αφήνετε τα εργαλεία χωρίς να τα ασφαλίσετε μέσα στο αυτοκίνητο διότι υπάρχει κίνδυνος να

εκτιναχθούν κατά την πέδηση. Μετά τη χρήση, φροντίστε να επαυτοποθετήσετε σωστά τα εργαλεία στη εργαλειοθήκη και, στη συνέχεια, τοποθετήστε την σωστά στην υποδοχή της για να μειώσετε τον κίνδυνο τυχόν τραυματισμού.



Για την ασφάλειά σας, απαγορεύεται αυστηρά η χρήση γρύλου που δεν συνιστάται από τον κατα-

σκευαστή.

Ο γρύλος είναι ειδικός για το συγκεκριμένο όχημα και χρησιμοποιείται για την αλλαγή των τροχών.

Σε καμία περίπτωση δεν πρέπει να χρησιμοποιείται:

- σε άλλο όχημα,
- για την εκτέλεση επισκευής,
- για πρόσβαση στο κάτω μέρος του αυτοκινήτου.

Κίνδυνος τραυματισμών

Κίνδυνος ζημιάς στο αυτοκίνητο.

Ρυμούλκηση: σε περίπτωση βλάβης

βλάβη

Πριν από τη ρυμούλκηση, μετακινήστε τον μοχλό στη Νεκρά (**N** θέση σε αυτοκίνητα εξοπλισμένα με αυτόματο κιβώτιο ταχυτήτων) και, στη συνέχεια, **περιμένετε περίπου ένα λεπτό** (στην έκδοση Hybrid), ξεκλειδώστε την κολώνα του τιμονιού και στη συνέχεια λύστε το χειρόφρενο.

Στα οχήματα που είναι εφοδιασμένα με αυτόματο κιβώτιο ταχυτήτων, εάν δεν είναι δυνατόν να θέσετε τον μοχλό ταχυτήτων στη θέση **N**, συμβουλευτείτε ένα Επίσημο συνεργείο της μάρκας.

Ξεκλειδώμα της κολώνας του τιμονιού

Εισαγάγετε το κλειδί στην ανάφλεξη, γυρίστε το στη θέση "On" ή, ανάλογα με το αυτοκίνητο, με την κάρτα στην καμπίνα, πατήστε το κουμπί εκκίνησης του κινητήρα **για περίπου δύο δευτερόλεπτα** χωρίς να πατάτε το πεντάλ του φρένου → **177** → **179**.

Επανατοποθετήστε τον μοχλό στη νεκρά (θέση **N** σε αυτοκίνητα που διαθέτουν αυτόματο κιβώτιο ταχυτήτων).

Η κολώνα τιμονιού ξεκλειδώνει και ενεργοποιούνται οι λειτουργίες αξεσουάρ: μπορείτε να χρησιμοποιήσετε τα φώτα του αυτοκινήτου (φλας, φώτα

στοπ). Τη νύχτα τα φώτα του αυτοκινήτου πρέπει να είναι αναμμένα. Ανάλογα με το αυτοκίνητο "Μόνιμο APC ενεργοποιημένο" εμφανίζεται στο καντράν.

Εάν η ζώνη ασφαλείας του οδηγού είναι δεμένη, λύστε τη.

Ανοίξτε την πόρτα του οδηγού.

Απελευθερώστε το χειρόφρενο καθώς πατάτε το πεντάλ φρένου → **194**. Το

ενδεικτικό προειδοποίησης  εξαφανίζεται από τον πίνακα οργάνων ή, ανάλογα με το αυτοκίνητο, το μήνυμα "Χειρόφρενο λυμένο" εμφανίζεται στο καντράν.

Κλείστε την πόρτα του οδηγού και μην κλειδώσετε το αυτοκίνητο (ανάλογα με το αυτοκίνητο, η λειτουργία "Μόνιμο APC ενεργοποιημένο" πρέπει να παραμείνει ενεργοποιημένη).

Στην έκδοση Hybrid, περιμένετε ένα λεπτό περίπου πριν από τη ρυμούλκηση.

Ανάλογα με το αυτοκίνητο, ολοκληρωθεί η ρυμούλκηση, πατήστε το κουμπί εκκίνησης του κινητήρα για περισσότερο από δύο **δευτερόλεπτα** χωρίς να πατήσετε το πεντάλ φρένου (κίνδυνος αποφόρτισης της μπαταρίας). Το μήνυμα "Μόνιμο APC ενεργοποιημένο" εξαφανίζεται από το καντράν.

Επιβάλλεται να τηρείτε την ισχύουσα νομοθεσία για τη ρυμούλκηση

Εάν οδηγείτε το αυτοκίνητο ρυμούλκησης, μην υπερβείτε το μέγιστο βάρος ρυμούλκησης για το αυτοκίνητό σας → **429** → **429**.



– Χρησιμοποιήστε μια άκαμπτη ράβδο ρυμούλκησης Σε περίπτωση

που χρησιμοποιείτε σκονίι ή συμπυκνωμένο (εφόσον η νομοθεσία το επιτρέπει), το ρυμουλκούμενο αυτοκίνητο θα πρέπει να διατηρεί την ικανότητα πέδησης.

– Δεν θα πρέπει να ρυμουλκείτε ένα αυτοκίνητο το οποίο δεν είναι κατάλληλο για οδήγηση.

– κατά τη ρυμούλκηση να αποφεύγετε την απότομη επιτάχυνση ή το απότομο φρενάρισμα, καθώς ενδέχεται να προκληθεί ζημιά στο αυτοκίνητο.

– Σε κάθε περίπτωση, συνιστάται να μην υπερβαίνετε τα **25 χλμ./ώρα**.

– Μη σπρώχνετε το αυτοκίνητο εάν η κολώνα του τιμονιού είναι κλειδωμένη.

ΒΛΑΒΗ

Σημεία ρυμούλκησης εμπρός και πίσω

Τα ειδικά αυτά σημεία ρυμούλκησης μπορούν να χρησιμοποιηθούν αποκλειστικά για ρυμούλκηση, ποτέ για την άμεση ή έμμεση ανύψωση του αυτοκινήτου

Μπροστινό σημείο ρυμούλκησης 2



Για να αποκτήσετε πρόσβαση στο σημείο ρυμούλκησης **2**, ξεκουμπώστε το μπροστινό κάλυμμα **1** εισάγοντας ένα πλακέ κατσαβίδι ή παρόμοιο εργαλείο στην εγκοπή **A** κάτω από το κάλυμμα.

Σφίξτε πλήρως τον κοτσαδόρο ρυμούλκησης 3 : πρώτα με το χέρι μέχρι να σταματήσει και, στη συνέχεια, ολο-

κληρώστε το κλείδωμα με το στήριγμα τροχού.

Χρησιμοποιήστε μόνο το δακτύλιο ρυμούλκησης **3** και το μπουλονόκλειδο → **384**.



Βεβαιωθείτε ότι ο κρίκος ρυμούλκησης έχει βιδωθεί σωστά.

Κίνδυνος απώλειας

του ρυμουλκούμενου αντικειμένου.

Πίσω σημείο ρυμούλκησης 5

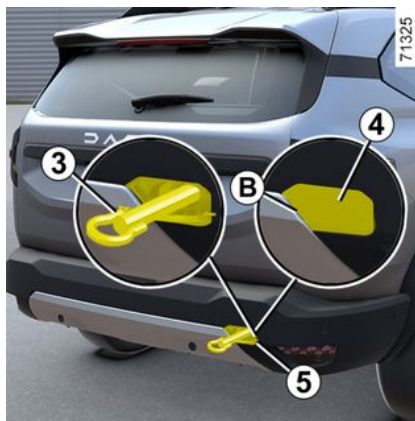

Για να αποκτήσετε πρόσβαση στο σημείο ρυμούλκησης **5**, ξεκουμπώστε το

οπίσθιο κάλυμμα **4** εισάγοντας ένα πλακέ κατσαβίδι ή παρόμοιο εργαλείο στην εγκοπή **B** κάτω από το κάλυμμα.

Σφίξτε πλήρως τον κοτσαδόρο ρυμούλκησης 3 : πρώτα με το χέρι μέχρι να σταματήσει και, στη συνέχεια, ολοκληρώστε το κλείδωμα με το στήριγμα τροχού.

Χρησιμοποιήστε μόνο το δακτύλιο ρυμούλκησης **3** και το μπουλονόκλειδο → **384**.

Επανασυναρμολόγηση του μπροστινού καλύμματος 1 ή του πίσω καλύμματος 4

Μετά τη χρήση, χαλαρώστε το άγκιστρο ρυμούλκησης **3** και πιέστε το κάλυμμα για να το ασφαλίσετε.



Όταν ο κινητήρας είναι σβηστός, τα συστήματα υποβοήθησης τιμονιού και πέδησης δεν λειτουργούν.



Μην αφήνετε τα εργαλεία χωρίς να τα ασφαλίσετε μέσα στο αυτοκίνητο διότι υπάρχει κίνδυνος να εκτιναχθούν κατά την πέδηση.

ΒΛΑΒΗ

Ρυμούλκηση αυτοκινήτου με κίνηση στους 4 τροχούς (4x4)

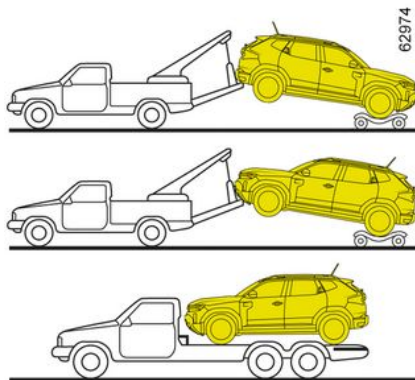

i Δεν πρέπει ποτέ να ρυμουλκείτε ένα αυτοκίνητο με 4 κινητήριους τροχούς, όποιος και εάν είναι ο επιλεγμένος τρόπος λειτουργίας, εάν κάποιος από τους 4 τροχούς του ακουμπάει στο έδαφος (εκτός για την περίπτωση επισκευής βλαβών εκτός δρόμου)
Κίνδυνος μηχανικής ζημιάς.



Μην αφαιρείτε το κλειδί από τον διακόπτη εκκίνησης ή αφήστε την κάρτα μέσα στο αυτοκίνητο κατά τη ρυμούλκηση (ανάλογα με το μοντέλο του αυτοκινήτου).
Κίνδυνος κλειδώματος της κολώνας τιμονιού.

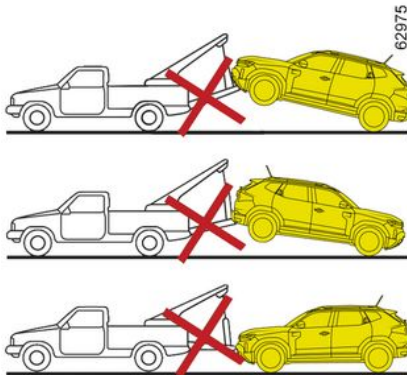

Ανάκτηση εκτός δρόμου

Εάν το όχημά σας έχει κολλήσει στην άμμο, το χιόνι ή τη λάσπη, συνδέστε μια εύκαμπτη διάταξη ρυμούλκησης (ιμάντα ρυμούλκησης ή άλλη διάταξη ειδικά σχεδιασμένη για τον σκοπό αυ-

τό) στο εμπρόσθιο ή οπίσθιο σημείο ρυμούλκησης.



Για την τοποθέτηση του εξοπλισμού και για τις συνθήκες χρήσης, συμβουλευθείτε τις οδηγίες τοποθέτησης του κατασκευαστή
Εάν κολλήσει, το αυτοκίνητο 4x4 μπορεί να ρυμουλκηθεί μόνο για μικρές αποστάσεις. **Κίνδυνος μηχανικής ζημιάς.**



Σε περίπτωση βλάβης εκτός δρόμου, απαγορεύεται η χρήση άκαμπτης ράβδου για τη ρυμούλκηση του κολλημένου αυτοκινήτου. **Κίνδυνος μηχανικής ζημιάς.**

Ρυμούλκηση αυτοκινήτου με αυτόματο κιβώτιο ταχυτήτων

Μεταφέρετε το αυτοκίνητο επάνω σε μια πλατφόρμα ή ρυμουλκήστε το με τους εμπρός τροχούς ανυψωμένους.

Σε εξαιρετικές περιπτώσεις και εξαιρουμένων των αυτοκινήτων Hybrid, το

ΒΛΑΒΗ

αυτοκίνητο μπορεί να ρυμουλκηθεί και με τους τέσσερις τροχούς στο έδαφος, μόνο προς τα εμπρός, με το κιβώτιο ταχυτήτων στη νεκρά θέση **N**, και για μέγιστη απόσταση 80 χλμ. και με ταχύτητα που δεν υπερβαίνει τα 25 χλμ./ώρα.

Σημείωση: εάν ο μοχλός ταχυτήτων δεν μπορεί να τοποθετηθεί στη θέση **N**, επικοινωνήστε με έναν εξουσιοδοτημένο επισκευαστή.



Κατά την τακτοποίηση των εργαλείων, φροντίστε να τα επανατοποθετήσετε σωστά στο πορτοπαγκάζ, όπως ήταν αρχικά. Μην αφήνετε τα εργαλεία χωρίς να τα ασφαλίσετε μέσα στο αυτοκίνητο διότι υπάρχει κίνδυνος να εκτιναχθούν κατά την πέδηση.

Μπαταρία: Αποκατάσταση βλάβης

Για να αποφύγετε τον κίνδυνο σπινθήρα

– Βεβαιωθείτε ότι οι ηλεκτρικές καταναλώσεις (πλαφονιέρες, κ.λπ.) είναι κλειστές πριν αποσυνδέσετε ή επανασυνδέσετε τη μπαταρία,

- κατά τη διάρκεια της φόρτισης, σταματήστε τη συσκευή φόρτισης πριν συνδέσετε ή αποσυνδέσετε τη μπαταρία,
- μην τοποθετείτε μεταλλικά αντικείμενα επάνω στη μπαταρία, για να μη δημιουργηθεί βραχυκύκλωμα μεταξύ των πόλων,
- περιμένετε πάντα τουλάχιστον ένα λεπτό, μετά από το σβήσιμο του κινητήρα, για να αποσυνδέσετε μια μπαταρία,
- φροντίστε να επανασυνδέετε σωστά τους πόλους μιας μπαταρίας μετά από την επανατοποθέτηση.



Προτού προβείτε σε οποιαδήποτε ενέργεια στο χώρο του κινητήρα, πρέπει να απενεργοποιήσετε την ανάφλεξη → **177** ή → **179**.

Σύνδεση με φορτιστή

Η συσκευή φόρτισης πρέπει να είναι συμβατή με μπαταρία ονομαστικής τάσης 12 Volt.

Μην αποσυνδέετε τη μπαταρία ενώ ο κινητήρας βρίσκεται σε λειτουργία.

Συμμορφωθείτε με τις οδηγίες χρήσης του κατασκευαστή της συσκευής

ής φόρτισης μπαταρίας που χρησιμοποιείτε.



Ορισμένες μπαταρίες μπορεί να παρουσιάζουν ιδιαιτερότητες σχετικές με την επαναφόρτισή τους. Απευθυνθείτε σε εξουσιοδοτημένο αντιπρόσωπο. Αποφεύγετε κάθε κίνδυνο σπινθήρα ο οποίος θα μπορούσε αμέσως να προκαλέσει έκρηξη. Φορτίζετε τη μπαταρία σε χώρο που αερίζεται καλά.

Κίνδυνος σοβαρών τραυματισμών



Μετακινείτε τη μπαταρία με προσοχή, διότι περιέχει θειικό οξύ που δεν πρέπει να έλθει σε επαφή με τα μάτια ή το δέρμα. Εάν συμβεί κάτι τέτοιο, ξεπλύνετε με άφθονο νερό. Εάν χρειάζεται, συμβουλευθείτε ένα γιατρό.

Κρατήστε τις τυχόν γυμνές φλόγες, καυτά αντικείμενα ή σπινθήρες μακριά από τα εξαρτήματα της μπαταρίας (υπάρχει **κίνδυνος έκρηξης**).

Λάβετε υπόψη σας όταν εργάζεστε κοντά στον κινητήρα ότι μπορεί να είναι ζεστός. Το βεντιλατέρ ψύξης μπορεί να αρχίσει να λειτουργεί ανά πάσα στιγμή. Το ενδει-

κτικό προειδοποίησης  που είναι ενσωματωμένο στο χώρο του κινητήρα σας το υπενθυμίζει.

Κίνδυνος τραυματισμών

(με μεγάλη διατομή) από εγκεκριμένο αντιπρόσωπο ή, εάν έχετε ήδη καλώδια μπαταρίας, βεβαιωθείτε ότι βρίσκονται σε άριστη κατάσταση.

Οι δύο μπαταρίες πρέπει να έχουν την ίδια ονομαστική τάση: 12 V. Η μπαταρία που παρέχει το ρεύμα πρέπει να έχει χωρητικότητα (αμπερώρια, Ah) τουλάχιστον ίδια με αυτήν της αποφορτισμένης μπαταρίας.

Βεβαιωθείτε ότι δεν υπάρχει επαφή μεταξύ των αυτοκινήτων (κίνδυνος βραχυκυκλώματος κατά τη σύνδεση των θετικών πόλων) και ότι η αποφορτισμένη μπαταρία είναι καλά συνδεδεμένη. Κλείστε το διακόπτη του αυτοκινήτου σας.

Ξεκινήστε τον κινητήρα του αυτοκινήτου που παρέχει τροφοδοσία και κρατήστε τον σε μεσαίες στροφές.

Σημείωση: Στην έκδοση Hybrid, επειδή η μπαταρία δεν είναι άμεσα προσβάσιμη, απαιτείται η χρήση των απομακρυσμένων ακροδεκτών που βρίσκονται στον χώρο του κινητήρα.



Μην χρησιμοποιήσετε το όχημά σας Hybrid για την επανεκκίνηση της μπαταρίας "12 V" άλλου αυτοκινήτου. Η ηλεκτρική ισχύς της δευτερεύουσας μπαταρίας 12 V ενός οχήματος Hybrid δεν επαρκεί για αυτήν την εργασία.

Κίνδυνος ζημιάς στο αυτοκίνητο.

Εκκίνηση με μπαταρία άλλου αυτοκινήτου

Εάν πρέπει να χρησιμοποιήσετε την μπαταρία άλλου αυτοκινήτου για να εκκινήσετε το αυτοκίνητό σας, προμηθευτείτε κατάλληλα καλώδια μπαταρίας



Μετακινείτε τη μπαταρία με προσοχή, διότι περιέχει θειικό οξύ που δεν πρέπει να έλθει σε επαφή με τα μάτια ή το δέρμα. Εάν συμβεί κάτι τέτοιο, ξεπλύνετε με άφθονο νερό. Εάν χρειάζεται, συμβουλευθείτε ένα γιατρό. Κρατήστε τις τυχόν γυμνές φλόγες, καυτά αντικείμενα ή σπινθήρες μακριά από τα εξαρτήματα της μπαταρίας (υπάρχει **κίνδυνος έκρηξης**).

Λάβετε υπόψη σας όταν εργάζεστε κοντά στον κινητήρα ότι μπορεί να είναι ζεστός. Το βεντιλατέρ ψύξης μπορεί να αρχίσει να λειτουργεί ανά πάσα στιγμή. Η επικέ-



τα στο χώρο του κινητήρα σας το υπενθυμίζει.

Κίνδυνος τραυματισμών

μπαταρία "12 V" στο χώρο του κινητήρα

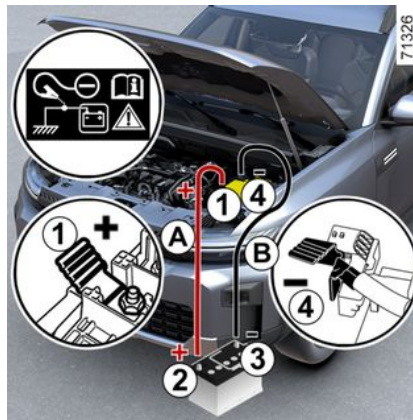

(έκδοση εσωτερικής καύσης)

Συνδέστε τον θετικό καλώδιο (+) **A** στον πόλο (+) **1** της αποφορτισμένης μπαταρίας, στη συνέχεια στον πόλο (+) **2** της μπαταρίας που τροφοδοτεί το ρεύμα.

Συνδέστε το αρνητικό καλώδιο (-) **B** στον πόλο (-) **3** της μπαταρίας που παρέχει το ρεύμα και, στη συνέχεια, στον πόλο (-) **4** της αποφορτισμένης μπαταρίας.

Ξεκινήστε τον κινητήρα όπως συνήθως. Μόλις ξεκινήσει, αποσυνδέστε τα καλώδια **A** και **B** με την αντίστροφη σειρά (**4 - 3 - 2 - 1**).



Βεβαιωθείτε ότι δεν υπάρχει επαφή μεταξύ των καλωδίων **A** και **B** και ότι το θετικό καλώδιο

A δεν έρχεται σε επαφή με κανένα μεταλλικό εξάρτημα του οχήματος που τροφοδοτεί το ρεύμα.

Κίνδυνος σοβαρών τραυματισμών και/ή ζημιάς στο αυτοκίνητο.



Ανάλογα με το αυτοκίνητο, σε περίπτωση βλάβης της μπαταρίας (εάν η μπαταρία είναι αποσυνδεδεμένη, αποφορτισμένη μπαταρία κ.λπ.), πρέπει να γίνει μηδένιση της γωνίας τροχών του υποβοηθούμενου συστήματος διεύθυνσης ➔ **150**.

ΒΛΑΒΗ

Τη μπαταρία "12 V" στο πίσω μέρος του αυτοκινήτου

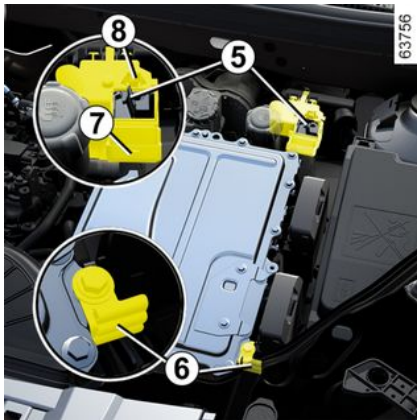

(Έκδοση Hybrid)

Η μπαταρία δεν είναι απευθείας προσβάσιμη.

Χρησιμοποιήστε τον **πόλο 5 (+)** και τον **πόλο 6 (-)** στον χώρο του κινητήρα.

Σημείωση: ανοίξτε το κάλυμμα **7** του ακροδέκτη **5 (+)** πατώντας το κουμπί **8**.

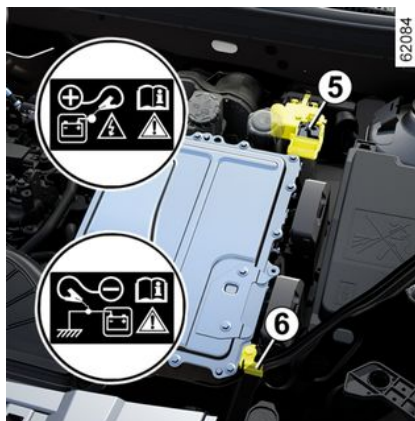

Απαγορεύεται να αποσυνδέσετε το θετικό καλώδιο στον χώρο του κινητήρα.

Κίνδυνος ακούσιας εκκίνησης του κινητήρα.

Κίνδυνος εγκαυμάτων από σπινθήρες.

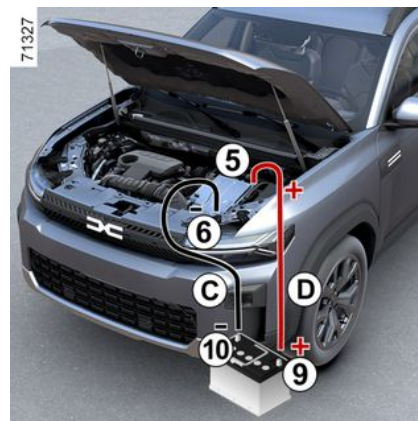

Συνδέστε το θετικό καλώδιο **D** στον **πόλο 5 (+)**, κατόπιν στον **πόλο 9 (+)** της μπαταρίας που παρέχει το ρεύμα.

Συνδέστε το αρνητικό καλώδιο **C** στον **πόλο 10 (-)** της μπαταρίας που παρέχει το ρεύμα και στη συνέχεια στον **πόλο 6 (-)**.

Πατήστε το πεντάλ φρένου και το Πλήκτρο εκκίνησης. Αφού ξεκινήσει ο κινητήρας, αποσυνδέστε τα καλώδια **C** και **D** με την αντίστροφη σειρά (**6 - 10 - 9 - 5**).

Μετά από κάθε λειτουργία του καλύμματος **7**, ελέγξτε το κάλυμμα του μπλοκ ακροδεκτών στη γλωττίδα του **8**.

ΒΛΑΒΗ



Βεβαιωθείτε ότι δεν υπάρχει καμία επαφή μεταξύ των καλωδίων **C** και **D** και ότι το θετικό καλώδιο **D** δεν έρχεται σε επαφή με κανένα μεταλλικό εξάρτημα στο αυτοκίνητο που τροφοδοτεί το ρεύμα.

Κίνδυνος τραυματισμών και/ή ζημιάς στο αυτοκίνητο.

6

ΠΡΟΒΟΛΕΪΣ, ΦΩΤΑ: ΑΝΤΙΚΑΤΑΣΤΑΣΗ ΛΑΜΠΤΗΡΩΝ

Εξωτερικός φωτισμός: αντικατάσταση λαμπτήρων

Εμπρός προβολείς: αντικατάσταση λαμπτήρων

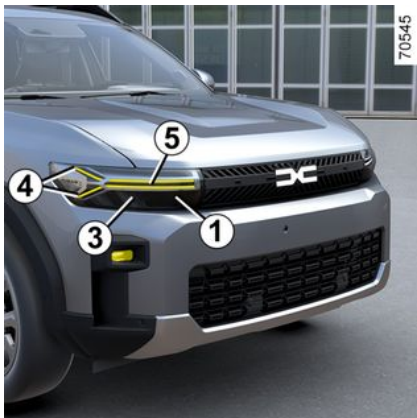

Φώτα πορείας (μεγάλη σκάλα) 1

(ανάλογα με το μοντέλο του αυτοκινήτου)

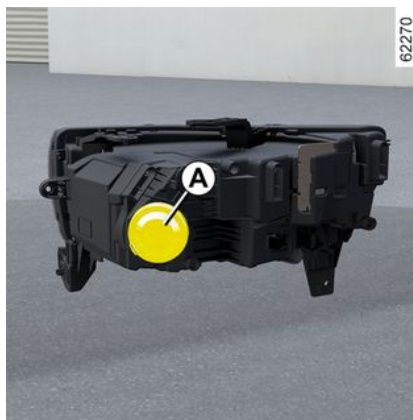

Αφαιρέστε το κάλυμμα **A**.



Αποσυνδέστε τον σύνδεσμο **2**, αφαιρέστε το συγκρότημα από το περίβλημά του και βγάλτε τον λαμπτήρα.

Τύπος λαμπτήρα: H7.

Πριν αντικαταστήσετε τον λαμπτήρα, σημειώστε προσεκτικά τη θέση του στο περίβλημά του. Μετά την αλλαγή του, βεβαιωθείτε ότι ο λαμπτήρας αντικατάστασης βρίσκεται ακριβώς στην ίδια θέση στο περίβλημα. Κουμπώστε το κάλυμμα.

Φώτα διασταύρωσης (μεσαία σκάλα) 3 (LED)

(ανάλογα με το μοντέλο του αυτοκινήτου)

Συμβουλευθείτε ένα Επίσημο Συνεργείο της μάρκας.

Φως ημέρας/φως θέσης 4 (LED)

(ανάλογα με το μοντέλο του αυτοκινήτου)

Συμβουλευθείτε ένα Επίσημο Συνεργείο της μάρκας.

Φλας 5 (LED)

(ανάλογα με το μοντέλο του αυτοκινήτου)

Συμβουλευθείτε ένα Επίσημο Συνεργείο της μάρκας.

ΠΡΟΒΟΛΕΪΣ, ΦΩΤΑ: ΑΝΤΙΚΑΤΑΣΤΑΣΗ ΛΑΜΠΤΗΡΩΝ



Λάβετε υπόψη σας όταν εργάζεστε κοντά στον κινητήρα ότι μπορεί να είναι ζεστός. Το βεντιλατέρ ψύξης μπορεί να αρχίσει να λειτουργεί ανά πάσα στιγμή. Η επικέ-

τα  στο χώρο του κινητήρα σας το υπενθυμίζει.

Κίνδυνος τραυματισμών.

6 Πίσω φώτα: αντικατάσταση λαμπτήρων

Φώτα φλας / στοπ και θέσης

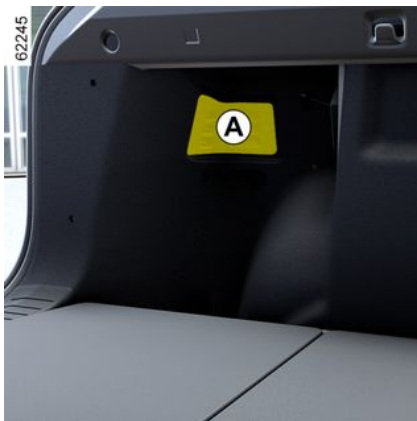

Ανοίξτε την πόρτα πορτ-μπαγκάζ και αφαιρέστε το κάλυμμα **A**.

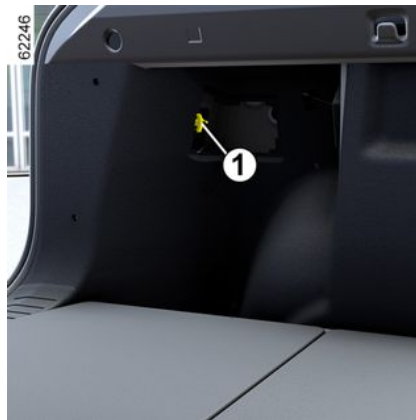

Ξεβιδώστε το παξιμάδι **1** και βγάλτε τη μονάδα φωτισμού **2** από την εξωτερική πλευρά.

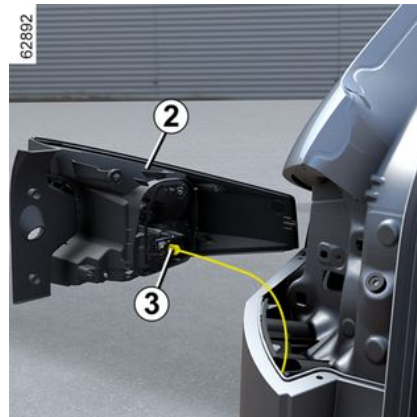

Απελευθερώστε τον σύνδεσμο **3** και ξεκλειδώστε τα κλιπ **4** για να αφαιρέσετε την υποδοχή του λαμπτήρα **5**.

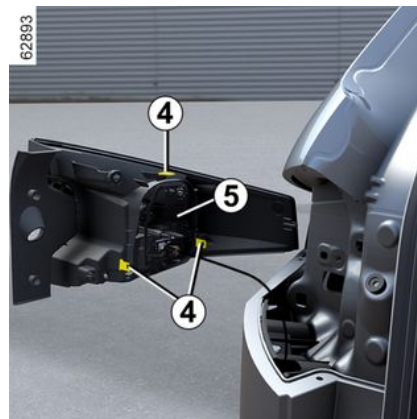

ΠΡΟΒΟΛΕΪΣ, ΦΩΤΑ: ΑΝΤΙΚΑΤΑΣΤΑΣΗ ΛΑΜΠΤΗΡΩΝ



Ανάλογα με την τοπική νομοθεσία ή προληπτικά, προμηθευθείτε από ένα Επίσημο Συνεργείο της μάρκας ένα κουτί με πλήρες σετ εφεδρικών λαμπτήρων και σετ ανταλλακτικών ασφαλειών.



Οι λαμπτήρες βρίσκονται υπό πίεση και μπορεί να σκάσουν κατά την αντικατάσταση

Κίνδυνος τραυματισμών.

Φώτα φρένων 6 με LED

Φως ημέρας/φως θέσης 7 (LED)

Φλας 8

Τύπος λαμπτήρα:WY16W.



Μην αγγίζετε την εξάτμιση.
Κίνδυνος εγκαυμάτων.

Επανατοποθέτηση

Για την επανατοποθέτηση, προχωρήστε με την αντίστροφη σειρά, προσέχοντας να μην προκαλέσετε ζημιά στην καλωδίωση, σφίξτε πρώτα το παξιμάδι 1.

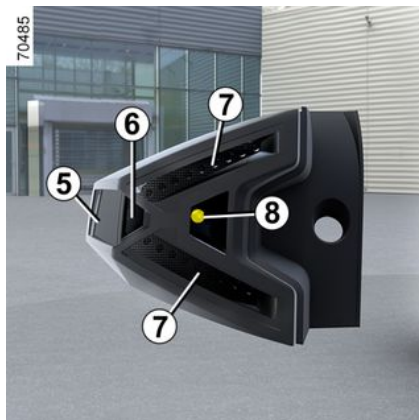

Φως όπισθεν 9

(ανάλογα με το μοντέλο του αυτοκινήτου)

Αποκτήστε πρόσβαση στη βάση του λαμπτήρα που βρίσκεται κάτω από τον πίσω προφυλακτήρα, στη συνέχεια, ξεβιδώστε τον περιστρέφοντας προς την εξωτερική πλευρά του αυτοκινήτου και αφαιρέστε τον λαμπτήρα.

Τύπος λαμπτήρα:P21W.

Επανατοποθέτηση

Για την επανατοποθέτηση, ακολουθήστε την αντίστροφη διαδικασία φροντίζοντας να μην προκαλέσετε ζημιά στην καλωδίωση. Αφού επανατοποθετήσετε το λαμπτήρα, βεβαιωθείτε ότι έχει ασφαλίσει καλά.

Ωστόσο, λόγω της δυσκολίας πρόσβασης στους λαμπτήρες, **σας συνιστούμε να αναθέσετε την αντικατάστασή τους σε ένα επίσημο συνεργείο της μάρκας.**

ΠΡΟΒΟΛΕΪΣ, ΦΩΤΑ: ΑΝΤΙΚΑΤΑΣΤΑΣΗ ΛΑΜΠΤΗΡΩΝ



Φως πινακίδας κυκλοφορίας 11 (LED)

(ανάλογα με το μοντέλο του αυτοκινήτου)

Συμβουλευθείτε ένα Επίσημο Συνεργείο της μάρκας.



Οι λαμπτήρες βρίσκονται υπό πίεση και μπορεί να σκάσουν κατά την αντικατάσταση

Κίνδυνος τραυματισμών.

Τρίτο φως στοπ 10 με LED

Συμβουλευθείτε ένα Επίσημο Συνεργείο της μάρκας.



ΠΡΟΒΟΛΕΙΣ ΟΜΙΧΛΗΣ: αντικατάσταση λαμπτήρων

Εμπρός προβολείς ομίχλης 1 LED



Συμβουλευθείτε ένα Επίσημο Συνεργείο της μάρκας.

Πίσω φως ομίχλης 2

(ανάλογα με το μοντέλο του αυτοκινήτου)

ΠΡΟΒΟΛΕΪΣ, ΦΩΤΑ: ΑΝΤΙΚΑΤΑΣΤΑΣΗ ΛΑΜΠΤΗΡΩΝ



Αποκτήστε πρόσβαση στη βάση του λαμπτήρα που βρίσκεται κάτω από τον πίσω προφυλακτήρα, στη συνέχεια, ξεβιδώστε τον περιστρέφοντας προς το κέντρο του αυτοκινήτου και αφαιρέστε τον λαμπτήρα.

Τύπος λαμπτήρα: P21W.



Μην αγγίζετε την εξάτμιση.

Κίνδυνος εγκαυμάτων.



Ανάλογα με την τοπική νομοθεσία ή προληπτικά: προμηθευθείτε, από ένα Επίσημο Συνεργείο της μάρκας, ένα κουτί με πλήρες σετ εφεδρικών λαμπτήρων και σετ ασφαλειών.



Λάβετε υπόψη σας όταν εργάζεστε κοντά στον κινητήρα ότι μπορεί να είναι ζεστός. Το βεντιλατέρ ψύξης μπορεί να αρχίσει να λειτουργεί ανά πάσα στιγμή. Η ετικέτα  στο χώρο του κινητήρα σας το υπενθυμίζει.

Κίνδυνος τραυματισμών.

Επανατοποθέτηση

Για την επανατοποθέτηση, ακολουθήστε την αντίστροφη διαδικασία φροντίζοντας να μην προκαλέσετε ζημιά στην καλωδίωση.

Αφού επανατοποθετήσετε το λαμπτήρα, βεβαιωθείτε ότι έχει ασφαλίσει καλά.

Ωστόσο, λόγω της δυσκολίας πρόσβασης στους λαμπτήρες, **σας συνιστού-**

με να αναθέσετε την αντικατάστασή τους σε ένα επίσημο συνεργείο της μάρκας.



Οι λαμπτήρες βρίσκονται υπό πίεση και μπορεί να σκάσουν κατά την αντικατάσταση.

Κίνδυνος τραυματισμών



Οποιαδήποτε επέμβαση (ή τροποποίηση) στο ηλεκτρικό σύστημα πρέπει να πραγματοποιείται από εξουσιοδοτημένο επισκευαστή, επειδή τυχόν εσφαλμένη σύνδεση ενδέχεται να προκαλέσει ζημιά στον ηλεκτρικό εξοπλισμό (καλωδίωση, εξαρτήματα και ιδιαίτερα το αλτερνείτορ). Επιπλέον, ο αντιπρόσωπός σας διαθέτει όλα τα απαραίτητα εξαρτήματα για την τοποθέτηση αυτών των μονάδων.

ΠΡΟΒΟΛΕΪΣ, ΦΩΤΑ: ΑΝΤΙΚΑΤΑΣΤΑΣΗ ΛΑΜΠΤΗΡΩΝ

Φλας: αντικατάσταση λαμπτήρων



6

Καθώς το κέλυφος του εξωτερικού καθρέφτη πρέπει να αφαιρεθεί, **σας συμβουλεύουμε να αντικαταστήσετε τον λαμπτήρα από εγκεκριμένο αντι-πρόσωπο.**

Για να αποκτήσετε πρόσβαση στον λαμπτήρα:

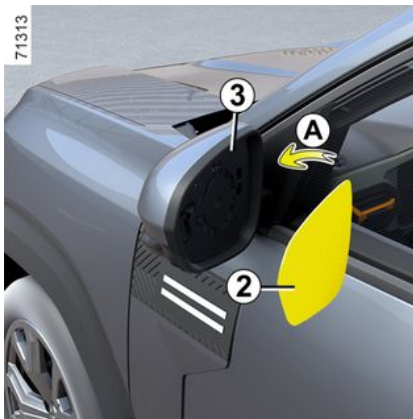

– αποσυνδέστε προσεκτικά το κέλυφος του εξωτερικού καθρέφτη **2** από τη βάση του **3** (κίνηση **A**),



– αποσυνδέστε το κέλυφος **4** χρησιμοποιώντας ένα κατσαβίδι με επίπεδη λεπίδα ή παρόμοιο (κίνηση **B**),



– ξεβιδώστε τις βίδες **5** χρησιμοποιώντας κατσαβίδι,

ΠΡΟΒΟΛΕΪΣ, ΦΩΤΑ: ΑΝΤΙΚΑΤΑΣΤΑΣΗ ΛΑΜΠΤΗΡΩΝ



– ξεκουμπώστε το κάλυμμα **6** του φλας **1** για να αποκτήσετε πρόσβαση στη λυχνία,

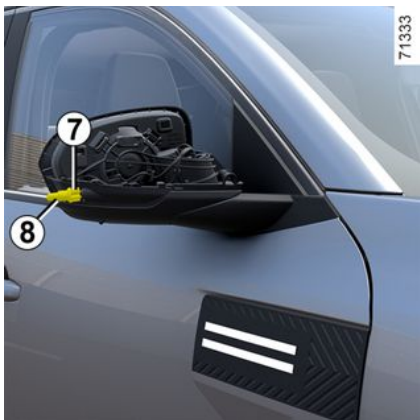

– γυρίστε τη βάση λαμπτήρα **7** και τραβήξτε έξω τον λαμπτήρα **8**.

Τύπος λαμπτήρα: WY5W.

Για την επανατοποθέτηση, ακολουθήστε την αντίστροφη διαδικασία.

Βεβαιωθείτε:

- ότι η υποδοχή του λαμπτήρα **7** είναι σωστά ευθυγραμμισμένη πριν την τοποθετήσετε στο περίβλημά της,
- ότι το κέλυφος του εξωτερικού καθρέφτη **2** ασφαλίζει σωστά στη βάση του **3**.

Κατά την αποσυναρμολόγηση και επανατοποθέτηση, βεβαιωθείτε ότι η καλωδίωση και τα γύρω εξαρτήματα δεν έχουν υποστεί ζημιά.



Οι λαμπτήρες βρίσκονται υπό πίεση και μπορεί να σκάσουν κατά την αντικατάσταση

Κίνδυνος τραυματισμών

Εσωτερικός φωτισμός: αντικατάσταση λαμπτήρων

Μπροστινά φώτα ανάγνωσης 1 και 2 με LED

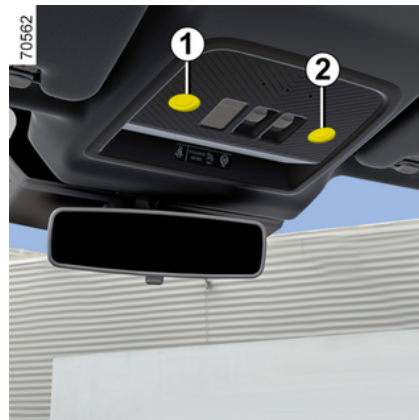

Συμβουλευθείτε ένα Επίσημο Συνεργείο της μάρκας.

6

ΠΡΟΒΟΛΕΪΣ, ΦΩΤΑ: ΑΝΤΙΚΑΤΑΣΤΑΣΗ ΛΑΜΠΤΗΡΩΝ

Φώτα καθρέφτη αλεξήλιου 3



Συμβουλευθείτε ένα Επίσημο Συνεργείο της μάρκας.

Ξεκουμπώστε το φως 3 πιέζοντας τη γλωπίδα στα αριστερά της πλευρά (χρησιμοποιώντας κατασβίδι με ίσια μύτη ή παρόμοιο εργαλείο).

Βγάλτε τον αντίστοιχο λαμπτήρα.

Τύπος λαμπτήρα: W5W.

Οπίσθιο φως ανάγνωσης 4 ή, ανάλογα με το αυτοκίνητο, 5 με LED

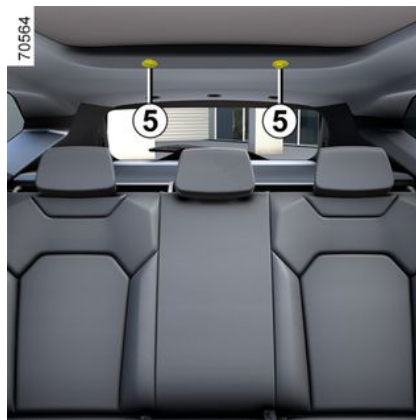

Συμβουλευθείτε ένα Επίσημο Συνεργείο της μάρκας.

Φωτισμός ντουλαπιού μικροαντικειμένων 6)

(ανάλογα με το μοντέλο του αυτοκινήτου)

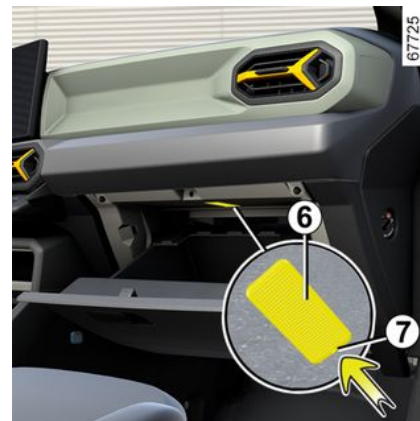

Ξεκουμπώστε το φως 6 με ίσιο κατασβίδι ή παρόμοιο εργαλείο, πιέζοντας το γλωσσίδι 7 για να μετακινήσετε το φως προς το εσωτερικό του ντουλαπιού μικροαντικειμένων.

Αποσυνδέστε το φως.

Τύπος λαμπτήρα:W5W.

ΠΡΟΒΟΛΕΪΣ, ΦΩΤΑ: ΑΝΤΙΚΑΤΑΣΤΑΣΗ ΛΑΜΠΤΗΡΩΝ

Φωτισμός πορτμπαγκάζ 8)

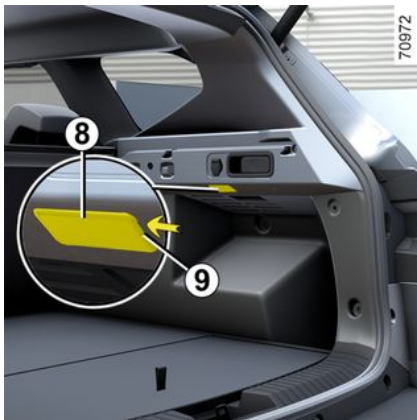

Αποσυνδέστε το φως **8** χρησιμοποιώντας ένα καταβίδι με επίπεδη λεπίδα ή παρόμοιο εργαλείο για να πιέσετε τη γλωπίδα **9** για να μετακινήσετε το φως προς το εσωτερικό του χώρου αποσκευών.

Αποσυνδέστε το φως.

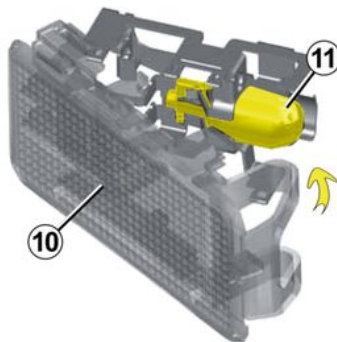

Ελευθερώστε τον φακό **10** και αποκτήστε πρόσβαση στον λαμπτήρα **11**.

Τύπος λαμπτήρα 11: W5W.



Οι λαμπτήρες βρίσκονται υπό πίεση και μπορεί να σκάσουν κατά την αντικατάσταση
Κίνδυνος τραυματισμών.

ΜΑΚΤΡΑ ΥΑΛΟΚΑΘΑΡΙΣΤΗΡΩΝ: ΑΝΤΙΚΑΤΑΣΤΑΣΗ

Λεπίδες υαλοκαθαριστήρων παρμπρίζ 2

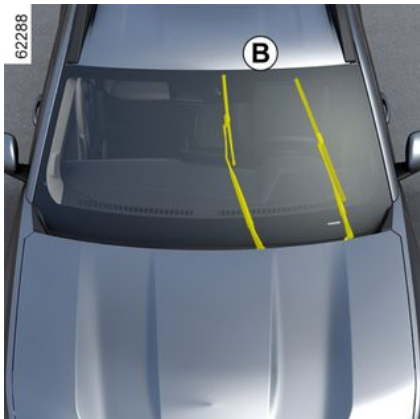

Για να αντικαταστήσετε τους υαλοκαθαριστήρες, πρώτα τοποθετήστε τους στη θέση συντήρησης **B**.



Με ανοικτό διακόπτη και σταματημένο κινητήρα:

- μετακινήστε το χειριστήριο **1** δύο διαδοχικές φορές στη θέση **A** (μία σάρωση): τα μάκτρα των υαλοκαθαριστήρων σταματούν στη θέση συντήρησης **B** μακριά από το καπό κινητήρα,
- πιέστε το πλήκτρο **4** και, στη συνέχεια, βγάλτε το μάκτρο προς τα επάνω.

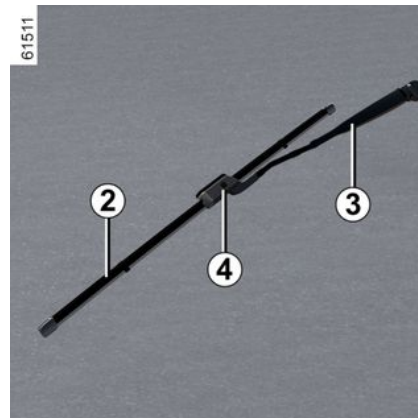

Επανατοποθέτηση

Για να επανατοποθετήσετε το μάκτρο του υαλοκαθαριστήρα **2**, τοποθετήστε το μέσα στην υποδοχή του στο βραχίονα **3**, στη συνέχεια κουμπώστε το στη θέση του έως ότου ακουστεί ήχος ασφάλισης (κλικ). Βεβαιωθείτε ότι το μάκτρο ασφάλισε σωστά

Για να επαναφέρετε τα μάκτρα στην κάτω θέση, βεβαιωθείτε ότι τα μάκτρα είναι κατεβασμένα στο παρμπρίζ και, στη συνέχεια τοποθετήστε το χειριστήριο **1** στη θέση **A** (μία σάρωση): τα μάκτρα των υαλοκαθαριστήρων του παρμπρίζ θα διπλωθούν μέσα στο καπό με το άνοιγμα του διακόπτη.

ΜΑΚΤΡΑ ΥΑΛΟΚΑΘΑΡΙΣΤΗΡΩΝ: ΑΝΤΙΚΑΤΑΣΤΑΣΗ

i Ελέγχετε την κατάσταση των μάκτρων υαλοκαθαριστήρων. Η διάρκεια ζωής τους εξαρτάται από εσάς:

- καθαρίζετε τακτικά τα μάκτρα και το παρμπρίζ με νερό με σαπούνι,
- μην τα χρησιμοποιείτε όταν το παρμπρίζ είναι στεγνό,
- διαχωρίστε τα από το παρμπρίζ, εάν δεν έχουν χρησιμοποιηθεί για πολύ καιρό.

Αντικατάσταση του μάκτρου του πίσω υαλοκαθαριστήρα 5

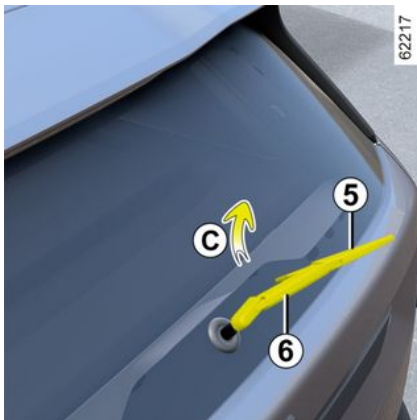

Το χειριστήριο στη θέση εκτός λειτουργίας (απενεργοποιημένο):

- ανασηκώστε τον βραχίονα του υαλοκαθαριστήρα **6**,
- περιστρέψτε το μάκτρο του πίσω υαλοκαθαριστήρα **5** (κίνηση **C**) μέχρι να απασφαλίσει,
- απελευθερώστε το μάκτρο του πίσω υαλοκαθαριστήρα **5** τραβώντας το.

Επανατοποθέτηση

Για να επανατοποθετήσετε το μάκτρο του υαλοκαθαριστήρα, ακολουθήστε την αντίστροφη διαδικασία. Βεβαιωθείτε ότι το μάκτρο ασφάλισε σωστά

i Ελέγχετε την κατάσταση των μάκτρων υαλοκαθαριστήρων. Η διάρκεια ζωής τους εξαρτάται από εσάς:

- καθαρίζετε τακτικά τα μάκτρα και το παρμπρίζ με νερό με σαπούνι,
- μην τα χρησιμοποιείτε όταν το παρμπρίζ είναι στεγνό,
- διαχωρίστε τα από το παρμπρίζ, εάν δεν έχουν χρησιμοποιηθεί για πολύ καιρό.



– Σε περίπτωση χιονιού ή πάγου, βεβαιωθείτε ότι οι υαλοκαθαριστήρες δεν έχουν κολλήσει από τον πάγο (κίνδυνος υπερθέρμανσης του μοτέρ).

– Ελέγχετε την κατάσταση των μάκτρων υαλοκαθαριστήρων.

Πρέπει να αντικαθίστανται όταν μειώνεται η αποτελεσματικότητά τους (περίπου μία φορά το χρόνο).

Κατά την αντικατάσταση του μάκτρου, όταν το έχετε βγάλει, φροντίστε να μην αφήσετε το βραχίονα να πέσει πάνω στο τζάμι: κίνδυνος ρωγμής του τζαμιού.



Πριν από την αλλαγή της λεπίδας του πίσω υαλοκαθαριστήρα, βεβαιωθείτε ότι ο μοχλός είναι στη θέση off (απενεργοποιημένος).

Κίνδυνος τραυματισμών

ΑΣΦΑΛΕΙΕΣ

Ασφαλειοθήκη



Σε περίπτωση μη λειτουργίας ενός ηλεκτρικού εξαρτήματος, ελέγξτε την κατάσταση των ασφαλειών.

Ξεκουμπώστε το πορτάκι **A** χρησιμοποιώντας την εγκοπή **1** ή, ανάλογα με το αυτοκίνητο, ξεκουμπώστε το πορτάκι **B** χρησιμοποιώντας την εγκοπή **2**

Τσιμπιδάκι 3

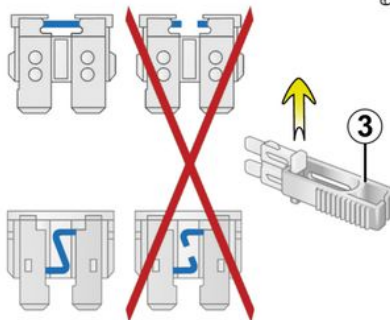

Αποσυνδέστε την ασφάλεια χρησιμοποιώντας το τσιμπιδάκι **3** που βρίσκεται στο πίσω μέρος του πορτακιού **A** ή **B**.

Για να βγάλετε την ασφάλεια από τον εξολκέα, γλιστρήστε τη στο πλάι.

Συνιστάται να μη χρησιμοποιείτε τις ελεύθερες θέσεις της ασφαλειοθήκης.

 Ανάλογα με την τοπική νομοθεσία ή προληπτικά, προμηθευθείτε από ένα Επίσημο Συνεργείο της μάρκας ένα κουτί με πλήρες σετ εφεδρικών λαμπτήρων και σετ ανταλλακτικών ασφαλειών.



Ελέγξτε την ασφάλεια που χρειάζεται και **αντικαταστήστε την**, εάν είναι απαραίτητο, **με μια ασφάλεια η οποία θα πρέπει οπωσδήποτε να έχει τα ίδια αμπέρ με την αρχική**.

Αν τοποθετηθεί ασφάλεια με πολύ υψηλά αμπέρ μπορεί να προκαλέσει υπερθέρμανση στο ηλεκτρικό κύκλωμα (κίνδυνος πυρκαγιάς) σε περίπτωση που ένα εξάρτημα ή κάποιος εξοπλισμός χρησιμοποιεί υπερβολική ποσότητα ρεύματος.

ΑΣΦΑΛΕΙΕΣ

Αντιστοιχία ασφαλειών

(η παρουσία των ασφαλειών εξαρτάται από το επίπεδο εξοπλισμού του αυτοκινήτου)

64824

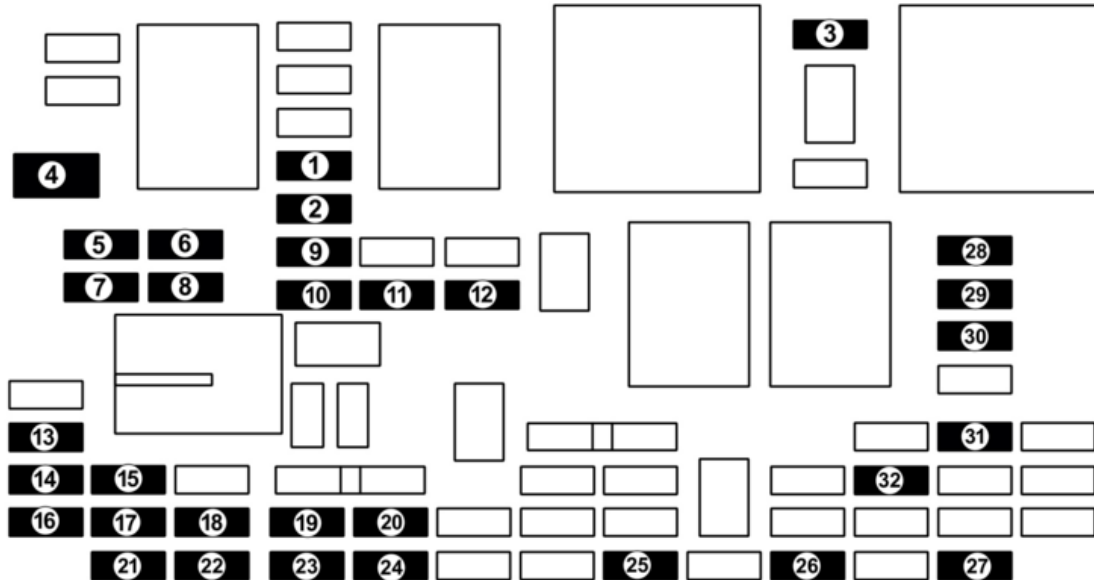

ΑΣΦΑΛΕΙΕΣ

1. Θερμαινόμενοι καθρέφτες οπισθοπορείας
2. Θερμαινόμενο κάθισμα οδηγού και συνοδηγού
3. Έλξη ρυμουλκούμενου
4. Μηχανικό πορτ-μπαγκάζ
5. Ηλεκτρική ρύθμιση καθίσματος οδηγού, δεξιότιμνη έκδοση
6. Ηλεκτρική ρύθμιση καθίσματος οδηγού, αριστεροτίμνη έκδοση
7. Πίσω υαλοκαθαριστήρας και πίσω φώτα ομίχλης
8. Φώτα κινδύνου χωρίς MCB
9. Φώτα φρένων χωρίς MCB
10. Ραδιόφωνο
11. Ξεπάγωμα πίσω τζαμιού
12. Κουμπί 4x4, Χειροκίνητος κλιματισμός, Ραδιόφωνο, ECUGateway, Εσωτερικός καθρέφτης, Ζώνη ασφαλείας, Θερμαινόμενο παρμπρίζ
13. USB
14. Υποδοχή αξεσουάρ χώρου αποσκευών, συσκευή ρυμούλκησης
15. Φως προειδοποίησης κινδύνου με MCB
16. Ανάλογα με το όχημα, θερμαινόμενα καθίσματα
17. Φώτα φρένων με MCB
18. Παράθυρα απλού πατήματος για το κάθισμα του επιβάτη
19. USB
20. Έλεγχος καθρέφτη οπισθοπορείας
21. Παράθυρα απλού πατήματος για το πίσω δεξί κάθισμα
22. Ηλεκτρικά παράθυρα απλού πατήματος για κάθισμα οδηγού
23. Παράθυρα απλού πατήματος για το πίσω αριστερό κάθισμα
24. Εξωτερικός και εσωτερικός ήχος καλωσσορίσματος
25. Πλαφονιέρα
26. Προεγκατάσταση για αξεσουάρ
27. Προεγκατάσταση για αξεσουάρ
28. Πρίζα 12 V, Αναπτήρας
29. Θερμαινόμενο τιμόνι
30. Διακόπτης αντλίας υγρού πλυσίματος παρμπρίζ
31. Ηλεκτρικά ανοιγόμενη ηλιο-ροφή
32. Κουμπί υποβοηθούμενης στάθμευσης



Ηλεκτρικά και ηλεκτρονικά αξεσουάρ

Πριν από την εγκατάσταση τέτοιου είδους αξεσουάρ (ειδικότερα όταν πρόκειται για πομπούς/δέκτες: ζώνη συχνότητων, στάθμη ισχύος, θέση κεραίας...), βεβαιωθείτε ότι είναι συμβατό με το αυτοκίνητό σας. Συμβουλευθείτε ένα Επίσημο Συνεργείο της μάρκας.

Προτού συνδέσετε ένα αξεσουάρ σε μια πρίζα, βεβαιωθείτε ότι αυτό δεν υπερβαίνει τη μέγιστη επιτρεπόμενη ισχύ για την πρίζα ➔ **323 ➔ 334. Κίνδυνος πυρκαγιάς.**

Οι εργασίες στα ηλεκτρικά ή/και ηλεκτρονικά κυκλώματα του αυτοκινήτου δεν επιτρέπεται να εκτελούνται παρά μόνο από εξειδικευμένο επαγγελματία. Στην πραγματικότητα, μια λανθασμένη σύνδεση ή/και η εγκατάσταση ηλεκτρικών/ηλεκτρονικών εξαρτημάτων που δεν έχουν εγκριθεί από τον κατασκευαστή μπορεί να οδηγήσει σε:

- ζημιά στον ηλεκτρικό ή/και ηλεκτρονικό εξοπλισμό,
- ζημιά στα εξαρτήματα που συνδέονται με αυτόν.
- τη συλλογή και χρήση δεδομένων του οχήματος,
- παραβίαση της ιδιωτικής ζωής (τροποποίηση, διαγραφή ή αδικαιολόγητη πρόσβαση σε προσωπικά δεδομένα),
- ακύρωση της άδειας θέσης σε λειτουργία.

Κίνδυνος σοβαρών ατυχημάτων. Κίνδυνος παραβίασης του απορρήτου.

Εάν τοποθετήσετε ηλεκτρικό εξοπλισμό στο μέλλον, βεβαιωθείτε ότι έχετε ειδοποιηθεί για τα αμπέρ και τη θέση της αντίστοιχης ασφάλειας.

Χρήση πρίζας διαγνωστικού ελέγχου

Η χρήση ηλεκτρονικών αξεσουάρ στην πρίζα διάγνωσης μπορεί να προκαλέσει σοβαρή διαταραχή στα ηλεκτρονικά συστήματα του οχήματος ή/και να προκαλέσει παραβίαση του απορρήτου (τροποποίηση, διαγραφή ή αδικαιολόγητη πρόσβαση σε προσωπικά δεδομένα). Για την ασφάλειά σας, συνιστάται η χρήση μόνο ηλεκτρονικών αξεσουάρ εγκεκριμένων από τον κατασκευαστή: απευθυνθείτε σε επίσημη αντιπροσωπεία. **Κίνδυνος σοβαρών ατυχημάτων. Κίνδυνος παραβίασης του απορρήτου.**

Τοποθέτηση εξτρά εξαρτημάτων

Εάν επιθυμείτε να τοποθετήσετε αξεσουάρ στο αυτοκίνητο: συμβουλευθείτε ένα Επίσημο Συνεργείο της μάρκας. Επί πλέον, για να εξασφαλίσετε τη σωστή λειτουργία του αυτοκινήτου σας και να αποφύγετε οποιονδήποτε κίνδυνο θα μπορούσε να έχει επιπτώσεις στην ασφάλειά σας, σας συνιστούμε να χρησιμοποιείτε τα ειδικά αξεσουάρ, τα οποία είναι προσαρμοσμένα στο αυτοκίνητό σας και είναι τα μόνα που παρέχουν την εγγύηση του κατασκευαστή.

Εάν χρησιμοποιείτε αντικλεπτικό μπαστούνι, στερεώστε το μόνο στο πεντάλ του φρένου.

ΕΓΚΑΤΑΣΤΑΣΗ ΚΑΙ ΧΡΗΣΗ ΤΩΝ ΑΞΕΣΟΥΑΡ

Παρεμπόδιση οδηγού

Στην πλευρά του οδηγού, να χρησιμοποιείτε υποχρεωτικά τα πατάκια που είναι προσαρμοσμένα στο όχημα, στερεώνοντας τα στα ήδη εγκατεστημένα εξαρτήματα και να ελέγχετε τακτικά τη στερέωσή τους. Μην τοποθετείτε από πάνω διάφορα πατάκια. **Κίνδυνος μαγκώματος των πεντάλ.**

ΣΦΑΛΜΑΤΑ ΛΕΙΤΟΥΡΓΙΑΣ

Οι παρακάτω συμβουλές θα σας επιτρέψουν να πραγματοποιήσετε γρήγορες, προσωρινές επισκευές. Για λόγους ασφαλείας, θα πρέπει πάντα να επικοινωνείτε το συντομότερο δυνατό με ένα Επίσημο Συνεργείο της μάρκας.

Χρήση της κάρτας	ΠΙΘΑΝΕΣ ΑΙΤΙΕΣ	ΑΠΑΙΤΟΥΜΕΝΗ ΕΝΕΡΓΕΙΑ	
6	Η κάρτα δεν πραγματοποιεί ξεκλείδωμα ή κλείδωμα των θυρών.	Η μπαταρία της κάρτας έχει εξασθενήσει.	Αντικαταστήστε τη μπαταρία. Θα μπορείτε ακόμη να κλειδώσετε, να ξεκλειδώσετε και να θέσετε το αυτοκίνητό σας σε λειτουργία ➔ 56 ➔ 179 .
		Χρήση συσκευών που λειτουργούν στην ίδια συχνότητα με την κάρτα (κινητά τηλέφωνα...).	Διακόψτε τη χρήση των συσκευών ή χρησιμοποιήστε το ενσωματωμένο κλειδί ➔ 66 .
		Το αυτοκίνητο βρίσκεται σε περιοχή με έντονη ηλεκτρομαγνητική ακτινοβολία.	Χρησιμοποιήστε το κλειδί που είναι ενσωματωμένο στην κάρτα ➔ 66 .
		Η μπαταρία του αυτοκινήτου έχει αποφορτιστεί.	Τοποθετήστε την κάρτα σας στο σύμβολο ➔ 179 και, στη συνέχεια, πατήστε το κουμπί έναρξης.
		Το μήνυμα "Βάλτε την κάρτα στη ζώνη + START" εμφανίζεται στο καντράν.	Με τον κινητήρα σε λειτουργία, δεν μπορείτε να κλειδώσετε/ξεκλειδώσετε το αυτοκίνητο με την κάρτα. Κλείστε τον διακόπτη.
		Το αυτοκίνητο έχει ξεκινήσει.	Ξεκλειδώστε την πόρτα του οδηγού εισάγοντας το ενσωματωμένο κλειδί της κάρτας στην κλειδαριά της πόρτας ➔ 66 , στη συνέχεια τοποθετήστε την κάρτα στο σύμβολο ➔ 179 και πατήστε το κουμπί εκκίνησης για να συγχρονίσετε την κάρτα.
	Αποσυγχρονισμός της κάρτας.		

Χρήση του τηλεχειριστηρίου	ΠΙΘΑΝΕΣ ΑΙΤΙΕΣ	ΑΠΑΙΤΟΥΜΕΝΗ ΕΝΕΡΓΕΙΑ
Το τηλεχειριστήριο δεν πραγματοποιεί ξεκλείδωμα ή κλείδωμα των θυρών.	Η μπαταρία του τηλεχειριστηρίου έχει εξασθενήσει.	Χρησιμοποιήστε το κλειδί.

ΣΦΑΛΜΑΤΑ ΛΕΙΤΟΥΡΓΙΑΣ

Χρήση του τηλεχειριστηρίου	ΠΙΘΑΝΕΣ ΑΙΤΙΕΣ	ΑΠΑΙΤΟΥΜΕΝΗ ΕΝΕΡΓΕΙΑ
	<p>Χρήση συσκευών που λειτουργούν στην ίδια συχνότητα με το τηλεχειριστήριο (κινητό τηλέφωνο κ.λπ.).</p> <p>Το αυτοκίνητο βρίσκεται σε περιοχή με έντονη ηλεκτρομαγνητική ακτινοβολία.</p> <p>Η μπαταρία έχει αποφορτιστεί.</p> <p>Το αυτοκίνητο έχει ξεκινήσει.</p> <p>Αποσυγχρονισμός του τηλεχειριστηρίου.</p>	<p>Διακόψτε τη χρήση αυτών των συσκευών ή χρησιμοποιήστε το κλειδί.</p> <p>Αντικαταστήστε τη μπαταρία Θα εξακολουθείτε να μπορείτε να κλειδώνετε, ξεκλειδώνετε και να εκκινείτε το αυτοκίνητό σας ➔ 66 ➔ 61 ➔ 177.</p> <p>Με τον κινητήρα σε λειτουργία, δεν μπορείτε να κλειδώσετε/ξεκλειδώσετε το αυτοκίνητο με το κλειδί. Κλείστε τον διακόπτη.</p> <p>Ξεκλειδώστε την πόρτα του οδηγού εισάγοντας το κλειδί στην κλειδαριά της πόρτας ➔ 66, στη συνέχεια βάλτε μπροστά τον κινητήρα για να συγχρονιστεί το τηλεχειριστήριο ➔ 177.</p>
Ενεργοποιείτε τη μίζα	ΠΙΘΑΝΕΣ ΑΙΤΙΕΣ	ΑΠΑΙΤΟΥΜΕΝΗ ΕΝΕΡΓΕΙΑ
<p>Τα ενδεικτικά του καντράν ανάβουν αμυδρά ή δεν ανάβουν καθόλου, η μίζα δεν γυρίζει.</p>	<p>Οι ακροδέκτες της μπαταρίας δεν είναι καλά σφιγμένοι, έχουν αποσυνδεθεί ή είναι οξειδωμένοι.</p> <p>Μπαταρία αποφορτισμένη ή μη λειτουργική.</p> <p>Ελαττωματικό κύκλωμα.</p>	<p>Ξανασφίξτε τους, επανασυνδέστε τους ή καθαρίστε τους, εάν είναι οξειδωμένοι.</p> <p>Συνδέστε μια άλλη μπαταρία στην ελαττωματική μπαταρία ➔ 394 ή αντικαταστήστε την μπαταρία, εάν είναι απαραίτητο.</p> <p>Μη στρώχνετε το αυτοκίνητο εάν η κολώνα του τιμονιού είναι κλειδωμένη.</p> <p>Συμβουλευθείτε ένα Επίσημο Συνεργείο της μάρκας.</p>
<p>Ο κινητήρας δεν ξεκινάει.</p>	<p>Δεν πληρούνται οι συνθήκες εκκίνησης.</p>	<p>Παρακαλούμε δείτε την παράγραφο σχετικά με το ➔ 176 ➔ 177 ➔ 179.</p>

ΣΦΑΛΜΑΤΑ ΛΕΙΤΟΥΡΓΙΑΣ

Ενεργοποιείτε τη μίζα	ΠΙΘΑΝΕΣ ΑΙΤΙΕΣ	ΑΠΑΙΤΟΥΜΕΝΗ ΕΝΕΡΓΕΙΑ
	Η κάρτα "hands-free" δεν λειτουργεί.	➔ 179.
Με το αυτοκίνητο σταματημένο, κρύο κινητήρα, οι στροφές ρελαντί του κινητήρα είναι υψηλές.	Έκδοση με βενζινοκινητήρα, αυτό δεν είναι απαραίτητα πρόβλημα λειτουργίας. Αυτό μπορεί να οφείλεται στην αύξηση της θερμοκρασίας του κινητήρα.	Οι στροφές ρελαντί του κινητήρα, πρέπει να μειώνονται μετά από περίπου ένα λεπτό. Διαφορετικά, αυτό ενδέχεται να οφείλεται σε άλλη βλάβη. Συμβουλευθείτε ένα Επίσημο Συνεργείο της μάρκας.
Ο κινητήρας δεν σβήνει.	Η κάρτα δεν ανιχνεύεται. Ηλεκτρονική βλάβη.	Τοποθετήστε την κάρτα σας στο σύμβολο ➔ 179 και, στη συνέχεια, πατήστε το κουμπί έναρξης. Πιέστε πέντε φορές γρήγορα το πλήκτρο εκκίνησης.
Η κολώνα τιμονιού παραμένει κλειδωμένη.	Τιμόνι μπλοκαρισμένο. Ελαττωματικό ηλεκτρικό κύκλωμα.	Μετακινήστε το τιμόνι ενώ πατάτε το κουμπί εκκίνησης του κινητήρα (ή, ανάλογα με το αυτοκίνητο, ενώ γυρίζετε το κλειδί της ανάφλεξης) ➔ 177 ➔ 179. Συμβουλευθείτε ένα Επίσημο Συνεργείο της μάρκας.

6

Στο δρόμο	ΠΙΘΑΝΕΣ ΑΙΤΙΕΣ	ΑΠΑΙΤΟΥΜΕΝΗ ΕΝΕΡΓΕΙΑ
Κραδασμοί.	Λάθος πίεση ή λάθος ζυγιστάθμιση ή κατεστραμμένα ελαστικά.	Ελέγξτε την πίεση των ελαστικών. Εάν αυτό δεν είναι η αιτία, ελέγξτε την κατάστασή τους σε ένα Επίσημο συνεργείο της μάρκας.
Λευκός καπνός στην εξάτμιση.	Στην έκδοση με πετρελαιοκινητήρα, αυτό δεν αποτελεί απαραίτητα βλάβη. Ο καπνός προέρχεται από την αναζωογόνηση του φίλτρου σωματιδίων. Έκδοση με βενζινοκινητήρα, αυτό δεν είναι απαραίτητα πρόβλημα λειτουργίας. Ανάλογα με τις εξωτερικές κλιματολογικές συνθήκες (κρύο, υγρα-	➔ 199. Μειώστε τις στροφές του κινητήρα και αποφεύγετε τις απότομες επιταχύνσεις μέχρι ο καπνός να εξαφανιστεί σταδιακά. Διαφορετικά, αυτό ενδέχεται να

ΣΦΑΛΜΑΤΑ ΛΕΙΤΟΥΡΓΙΑΣ

Στο δρόμο	ΠΙΘΑΝΕΣ ΑΙΤΙΕΣ	ΑΠΑΙΤΟΥΜΕΝΗ ΕΝΕΡΓΕΙΑ
	σία κ.λπ.), ο καπνός μπορεί να παράγεται κατά την απότομη επιτάχυνση του αυτοκινήτου.	οφείλεται σε άλλη βλάβη. Συμβουλευθείτε ένα Επίσημο Συνεργείο της μάρκας.
Καπνός κάτω από το καπό του κινητήρα.	Βραχυκύκλωμα ή διαρροή του κυκλώματος ψύξης.	Σταματήστε, κλείστε το διακόπτη, απομακρυνθείτε από το αυτοκίνητο και καλέστε ένα Επίσημο συνεργείο της μάρκας.
Ανάβει το ενδεικτικό πίεσης λαδιού: στις στροφές ή κατά το φρενάρισμα αργεί να σβήσει ή παραμένει αναμμένο κατά την επιτάχυνση	Η στάθμη είναι υπερβολικά χαμηλή. Ανεπαρκής πίεση λαδιού	Συμπληρώστε με λάδι κινητήρα → 356. Σταματήστε: καλέστε ένα Επίσημο Συνεργείο της μάρκας.
Το σύστημα διεύθυνσης σκληραίνει.	Υπερθέρμανση της υποβοήθησης τιμονιού. Βλάβη στο μοτέρ ηλεκτρικής υποβοήθησης. Βλάβη στο σύστημα υποβοήθησης.	Οδηγήστε με προσοχή με μειωμένη ταχύτητα, υπολογίστε τη δύναμη στο τιμόνι που απαιτείται για να γυρίσετε τους τροχούς. Συμβουλευθείτε ένα Επίσημο Συνεργείο της μάρκας.
Ο κινητήρας ζεσταίνεται Η βελόνα του οργάνου θερμοκρασίας υγρού ψύξης βρίσκεται στην περιοχή κινδύνου και το ενδεικτικό STOP ανάβει.	Βλάβη στο βεντιλατέρ. Διαρροές υγρού ψύξης.	Σταματήστε το αυτοκίνητο, σβήστε τον κινητήρα και καλέστε ένα Επίσημο Συνεργείο της μάρκας. Ελέγξτε το δοχείο υγρού ψύξης: πρέπει να περιέχει υγρό. Εάν δεν έχει υγρό, συμβουλευθείτε το συντομότερο ένα Επίσημο Συνεργείο της μάρκας.

ΣΦΑΛΜΑΤΑ ΛΕΙΤΟΥΡΓΙΑΣ

Στο δρόμο	ΠΙΘΑΝΕΣ ΑΙΤΙΕΣ	ΑΠΑΙΤΟΥΜΕΝΗ ΕΝΕΡΓΕΙΑ
Το υγρό ψύξης βράζει μέσα στο δοχείο.	Μηχανική βλάβη: φθορά φλάντζας κυλινδροκεφαλής.	Σβήστε τον κινητήρα. Καλέστε ένα Επίσημο συνεργείο της μάρκας.



Ψυγείο: εάν υπάρχει σημαντική έλλειψη ψυκτικού υγρού, να έχετε υπόψη σας ότι δεν πρέπει ποτέ να το συμπληρώνετε με ψυχρό ψυκτικό υγρό, όταν ο κινητήρας είναι πολύ ζεστός. Μετά από κάθε επέμβαση στο αυτοκίνητο, κατά την οποία χρειάστηκε να αδειάσετε έστω και ένα μέρος από το υγρό ψύξης του κινητήρα, πρέπει να συμπληρώσετε με υγρό ψύξης στη σωστή ποσότητα. Σας υπενθυμίζουμε ότι είναι απαραίτητο να χρησιμοποιείτε μόνο προϊόντα επιλεγμένα και εγκεκριμένα από τις Τεχνικές Υπηρεσίες μας.

6

Ηλεκτρικός εξοπλισμός	ΠΙΘΑΝΕΣ ΑΙΤΙΕΣ	ΑΠΑΙΤΟΥΜΕΝΗ ΕΝΕΡΓΕΙΑ
Δεν λειτουργεί ο υαλοκαθαριστήρας.	Τα μάκτρα των υαλοκαθαριστήρων έχουν κολλήσει. Ελαττωματικό ηλεκτρικό κύκλωμα. Η ασφάλεια έχει υποστεί ζημιά.	Διαχωρίστε τα μάκτρα από το παρμπρίζ πριν χρησιμοποιήσετε τους υαλοκαθαριστήρες. Συμβουλευθείτε ένα Επίσημο Συνεργείο της μάρκας. Αντικαταστήστε την ασφάλεια ή ζητήστε να σας την αντικαταστήσουν ➔ 410 .
Ο υαλοκαθαριστήρας δεν σταματά.	Ελαττωματικά ηλεκτρικά χειριστήρια.	Συμβουλευθείτε ένα Επίσημο Συνεργείο της μάρκας.
Τα φλας αναβοσβήνουν με μεγαλύτερη συχνότητα.	Ελαττωματικός πίσω λαμπτήρας.	➔ 399
Δεν λειτουργούν πια τα φλας.	Ελαττωματικό ηλεκτρικό κύκλωμα ή χειριστήριο. Η ασφάλεια έχει υποστεί ζημιά.	Συμβουλευθείτε ένα Επίσημο Συνεργείο της μάρκας. Αντικαταστήστε την ασφάλεια ή ζητήστε να σας την αντικαταστήσουν ➔ 410 .

ΣΦΑΛΜΑΤΑ ΛΕΙΤΟΥΡΓΙΑΣ

Ηλεκτρικός εξοπλισμός	ΠΙΘΑΝΕΣ ΑΙΤΙΕΣ	ΑΠΑΙΤΟΥΜΕΝΗ ΕΝΕΡΓΕΙΑ
Οι προβολείς δεν ανάβουν ή δεν σβήνουν.	Ελαττωματικό ηλεκτρικό κύκλωμα ή χειριστήριο. Η ασφάλεια έχει υποστεί ζημιά.	Συμβουλευθείτε ένα Επίσημο Συνεργείο της μάρκας. Αντικαταστήστε την ασφάλεια ή ζητήστε να σας την αντικαταστήσουν ➔ 410 .
Ίχνη υδρατμών μέσα στους προβολείς και τα πίσω φώτα.	Η παρουσία υδρατμών ενδέχεται να είναι ένα φυσικό φαινόμενο που προκαλείται λόγω των διακυμάνσεων της θερμοκρασίας και της υγρασίας. Σε αυτήν την περίπτωση, τα ίχνη υδρατμών θα εξαφανιστούν σταδιακά όταν χρησιμοποιήσετε τα φώτα.	
Το άναμμα της ένδειξης μη ασφαλισμένων εμπρός ζωνών ασφαλείας δεν συμφωνεί με την κατάσταση ασφάλισης των ζωνών ασφαλείας.	Κάποιο αντικείμενο παρεμβάλλεται μεταξύ του δαπέδου και του καθίσματος και εμποδίζει τη λειτουργία του αισθητήρα.	Αφαιρέστε όλα τα αντικείμενα κάτω από τα μπροστινά καθίσματα.

ΠΛΗΡΟΦΟΡΙΕΣ ΣΧΕΤΙΚΑ ΜΕ ΤΟ ΟΧΗΜΑ

Πινακίδα αναγνώρισης

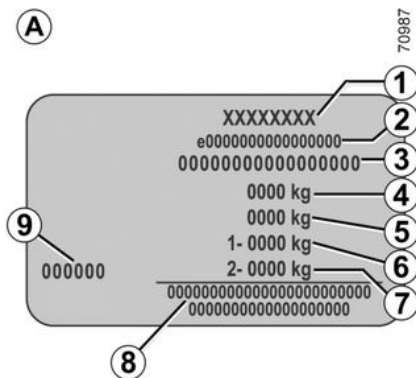
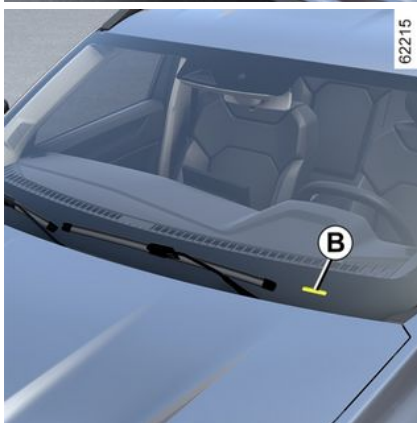

Σε κάθε επιστολή ή παραγγελία σας πρέπει να αναφέρετε τα στοιχεία της πινακίδας του κατασκευαστή **A**. Η παρουσία και η θέση των πληροφοριών εξαρτώνται από το αυτοκίνητο.

Πινακίδα κατασκευαστή **A**

1. Όνομα κατασκευαστή.
2. Αριθμός κοινοτικού σχεδιασμού ή αριθμός έγκρισης.
3. Αριθμός αναγνώρισης.

Ανάλογα με το όχημα, οι πληροφορίες αυτές παρέχονται επίσης στη σήμανση **B.**

4. MMAC (Μέγιστο επιτρεπόμενο βάρος με φορτίο).

5. MTR (Συνολικό βάρος σε κατάσταση κίνησης: όχημα πλήρως φορτωμένο, με ρυμουλκούμενο).

6. MMTA (Μέγιστο Συνολικό Επιτρεπόμενο Βάρος οχήματος) στον εμπρός άξονα.

7. MMTA πίσω άξονας.

8. Περιοχή δεσμευμένη για σχετικές ή συμπληρωματικές εγγραφές.

9. Κωδικός βαφής (κωδικός χρώματος).

Τεχνικές πληροφορίες για τις υπηρεσίες έκτακτης ανάγκης



Το QR Code στην ετικέτα **A** επιτρέπει στους εργαζόμενους σε καταστάσεις έκτακτης ανάγκης να χρησιμοποιούν

ΠΛΗΡΟΦΟΡΙΕΣ ΣΧΕΤΙΚΑ ΜΕ ΤΟ ΟΧΗΜΑ

ένα tablet ή ένα smartphone για να έχουν άμεση πρόσβαση σε τεχνικές πληροφορίες που είναι χρήσιμες για τις εργασίες στο όχημα σε περίπτωση ατυχήματος.

Βεβαιωθείτε ότι η ετικέτα **A** είναι πάντα ορατή και ότι υπάρχει στο παρμπρίζ καθώς και στο πίσω τζάμι.

Οποιαδήποτε τροποποίηση ή ζημιά ενδέχεται να παρεμποδίζει την πρόσβαση στις πληροφορίες.

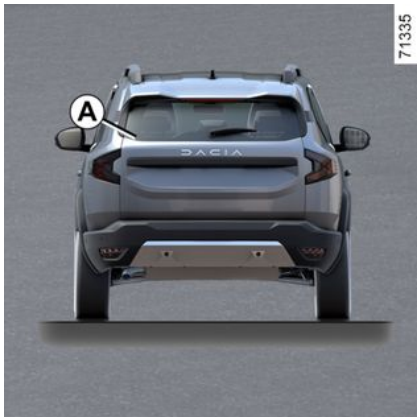

Στοιχεία αναγνώρισης κινητήρα, Προδιαγραφές κινητήρα

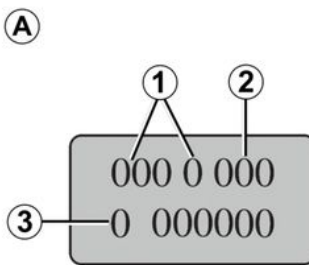

Να αναφέρετε τα στοιχεία αναγνώρισης του κινητήρα στην περιοχή **A σε κάθε επιστολή ή παραγγελία σας.**

(ανάλογα με τον κινητήρα βρίσκεται σε διαφορετικό σημείο)

1. Τύπος κινητήρα.
2. Δείκτης κινητήρα.
3. Αριθμός σειράς κινητήρα.

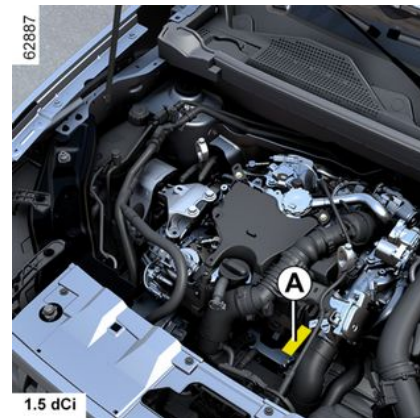

ΠΛΗΡΟΦΟΡΙΕΣ ΣΧΕΤΙΚΑ ΜΕ ΤΟ ΟΧΗΜΑ

Hybrid έκδοση

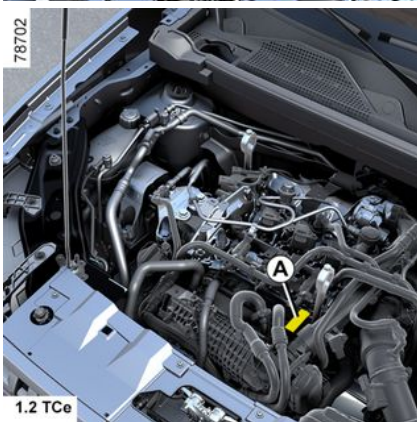
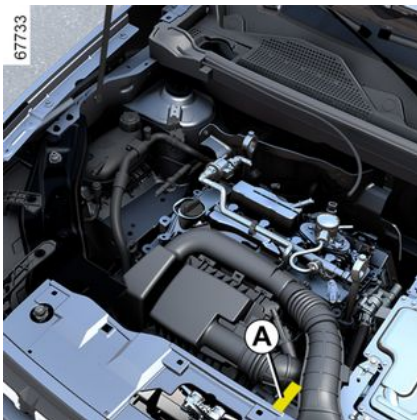





ΠΛΗΡΟΦΟΡΙΕΣ ΣΧΕΤΙΚΑ ΜΕ ΤΟ ΌΧΗΜΑ

Χαρακτηριστικά κινητήρα

Εκδόσεις	1.2 TCe	Hybrid			1.5 dCi
Τύπος κινητήρα (αναγράφεται στην πινακίδα κινητήρα)	H5Ft	H5P	H5Ft	5DH	K9K Turbo
Κυλινδρισμός (cm ³)	1 198	1 793	1 198	-	1 461
Τύπος καυσίμου Δείκτης οκτανίου	Βενζίνη Αμόλυβδη βενζίνη υποχρεωτικά με δείκτη οκτανίου όπως αναγράφεται στην ετικέτα που βρίσκεται στην τάπα του ρεζερβουάρ ➔ 168 .			-	Πετρέλαιο Η ετικέτα που βρίσκεται μέσα από την τάπα του ρεζερβουάρ υποδεικνύει τους επιτρεπόμενους τύπους καυσίμου.
Μπουζί	Χρησιμοποιείτε αποκλειστικά μπουζί κατάλληλα για τον κινητήρα του αυτοκινήτου σας. Ο τύπος τους πρέπει να αναγράφεται σε μια ετικέτα τοποθετημένη στον χώρο του κινητήρα. Σε αντίθετη περίπτωση, επικοινωνήστε με το Επίσημο συνεργείο της μάρκας. Η τοποθέτηση ακατάλληλων μπουζί μπορεί να προκαλέσει προβλήματα στον κινητήρα σας.			-	-

ΠΛΗΡΟΦΟΡΙΕΣ ΣΧΕΤΙΚΑ ΜΕ ΤΟ ΌΧΗΜΑ

Εκδόσεις	1.2 TCe		Hybrid		1.5 dCi
Τύπος κινητήρα (αναγράφεται στην πινακίδα κινητήρα)	H5Ft	H5P	H5Ft	5DH	K9K Turbo
Κυλινδρισμός (cm³)	1 198	1 793	1 198	-	1 461
Τύπος καυσίμου Δείκτης οκτανίου	Βενζίνη Αμόλυβδη βενζίνη υποχρεωτικά με δείκτη οκτανίου όπως αναγράφεται στην ετικέτα που βρίσκεται στην τάπα του ρεζερβουάρ ➔ 168 .			-	Πετρέλαιο Η ετικέτα που βρίσκεται μέσα από την τάπα του ρεζερβουάρ υποδεικνύει τους επιτρεπόμενους τύπους καυσίμου.
Τύποι καυσίμου που πληρούν τις ευρωπαϊκές προδιαγραφές και είναι συμβατά με τους κινητήρες των αυτοκινήτων που πωλούνται στην Ευρώπη (σε κάθε άλλη περίπτωση, επικοινωνήστε με ένα επίσημο συνεργείο της μάρκας).	<p> Αμόλυβδη βενζίνη που είναι σύμφωνη με το πρότυπο EN 228 που περιέχει αιθανόλη μέχρι 5 % κατ' όγκο.</p> <p> Αμόλυβδη βενζίνη που είναι σύμφωνη με το πρότυπο EN 228 που περιέχει αιθανόλη μέχρι 10 % κατ' όγκο.</p>			-	<p> Το πετρέλαιο που είναι συμβατό με το πρότυπο EN 590 περιέχει μεθυλικό εστέρα λιπαρών οξέων 7% κατ' όγκο.</p> <p> Το πετρέλαιο που είναι συμβατό με το πρότυπο EN 16734 περιέχει μεθυλικό εστέρα λιπαρών οξέων 10% κατ' όγκο.</p> <p> Το παραφινικό πετρέλαιο που είναι συμβατό με το πρότυπο EN 15940 περιέχει μεθυλικό εστέρα λιπαρών οξέων 7% κατ' όγκο.</p>

ΠΛΗΡΟΦΟΡΙΕΣ ΣΧΕΤΙΚΑ ΜΕ ΤΟ ΟΧΗΜΑ

Διαστάσεις (σε μέτρα)

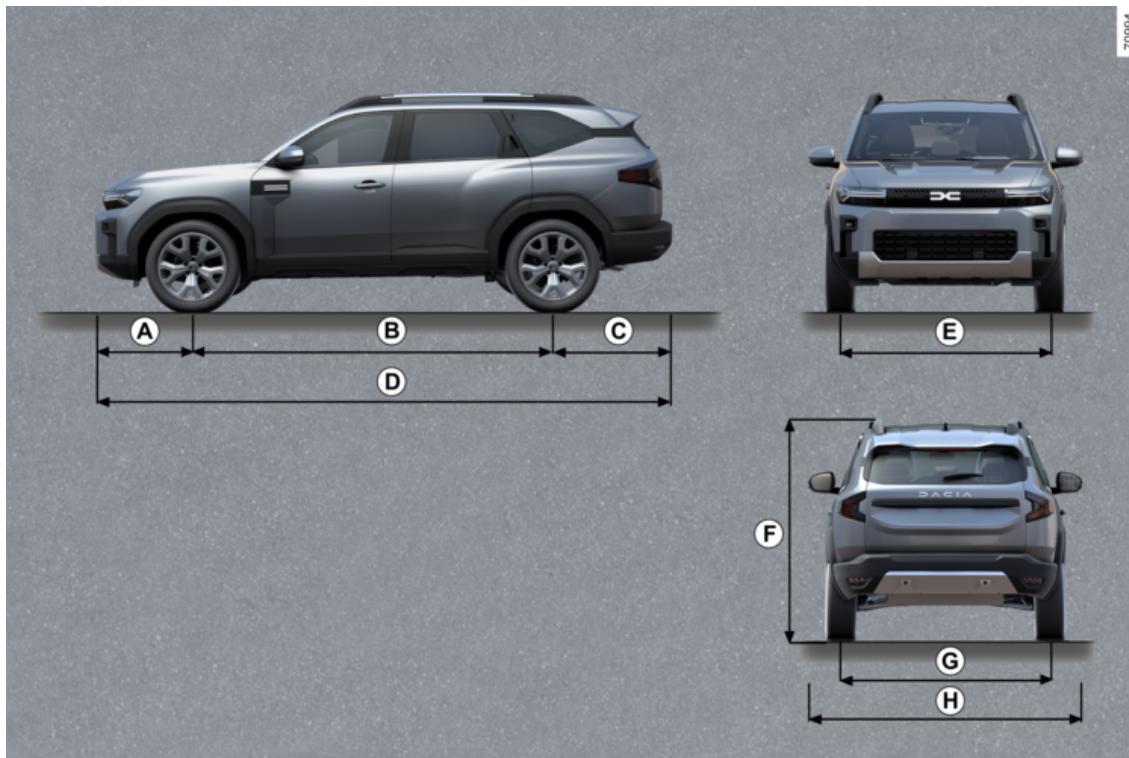

ΠΛΗΡΟΦΟΡΙΕΣ ΣΧΕΤΙΚΑ ΜΕ ΤΟ ΌΧΗΜΑ

	Διαστάσεις
A	0,854
B	2,702
C	1,014
D	4,570
E	1,580
F	1,712 χωρίς φορτίο, με μπάρες οροφής
Z	1,565
H	1,921 έως 2,069 – 2,069 με τους εξωτερικούς καθρέφτες ανοιχτούς – 1,921 με τους εξωτερικούς καθρέφτες κλειστούς

7

ΠΛΗΡΟΦΟΡΙΕΣ ΣΧΕΤΙΚΑ ΜΕ ΤΟ ΌΧΗΜΑ

Βάρη (σε κιλά)

Τα αναφερόμενα βάρη αντιστοιχούν σε αυτοκίνητο με βασικό εξοπλισμό χωρίς εξτρά: Διαφέρουν ανάλογα με τον εξοπλισμό του αυτοκινήτου σας. Απευθυνθείτε σε ένα Επίσημο Συνεργείο της μάρκας.

Εκδόσεις	4x2	4x4
Μέγιστο επιτρεπόμενο βάρος με φορτίο (MMAC) Συνολικό Βάρος σε Κατάσταση Κίνησης (MTR) Μέγιστο επιτρεπόμενο βάρος (MMTA)	Βάρη που αναγράφονται στην πινακίδα του κατασκευαστή → 422 .	
Βάρος Ρυμούλκας με Φρένα*	υπολογίζεται με τον τύπο: MTR - MMAC	
Βάρος Ρυμούλκας χωρίς Φρένα*	710 kg	750 kg
Επιτρεπόμενο φορτίο στο σημείο ρυμούλκησης*	75 kg	
Μέγιστο επιτρεπόμενο φορτίο στην οροφή	→ 348	

*Ρυμουλκούμενο φορτίο (ρυμούλκηση τροχόσπιτου, σκάφους, ...).

Η ρυμούλκηση απαγορεύεται όταν ο υπολογισμός MTR - MMAC είναι ίσος με μηδέν ή όταν το MTR ισούται με μηδέν (ή δεν παρατίθεται) στην πινακίδα του κατασκευαστή.

– Πρέπει να τηρείτε τις διατάξεις της τοπικής νομοθεσίας σχετικά με το ρυμουλκούμενο βάρος και κυρίως αυτές που ορίζει ο κώδικας οδικής κυκλοφορίας. Για οποιεσδήποτε τροποποιήσεις στον εξοπλισμό ρυμούλκησης, συμβουλευθείτε το Επίσημο Δίκτυο της μάρκας

– Σε περίπτωση αυτοκινήτου με ρυμούλκα, **δεν πρέπει ποτέ να υπερβαίνετε το συνολικό βάρος σε κατάσταση κίνησης (αυτοκίνητο + ρυμούλκα)**. Ωστόσο είναι αποδεκτή:

- υπέρβαση του πίσω άξονα MMTA όχι περισσότερο από 15%,
- η υπέρβαση του MMAC κατά το πολύ 10% ή τα 100 kg (όποιο από τα δύο όρια επιτευχθεί πρώτο).

Σε κάθε περίπτωση, η μέγιστη ταχύτητα του αυτοκινήτου και της ρυμούλκας δεν πρέπει να υπερβαίνει τα 80 km/h και η πίεση των ελαστικών πρέπει να αυξηθεί κατά 0,2 bar (3 PSI).

- Η απόδοση του κινητήρα και η δυνατότητα αναρρίχησης μειώνονται με το υψόμετρο. Γι' αυτό συνιστούμε τη μείωση του μέγιστου φορτίου κατά 10 % σε υψόμετρο 1.000 μέτρων και, κατόπιν, κατά 10 % για κάθε επί πλέον 1.000 μέτρα.

ΠΛΗΡΟΦΟΡΙΕΣ ΣΧΕΤΙΚΑ ΜΕ ΤΟ ΟΧΗΜΑ

Μεταφορά βάρους (εκδόσεις 4x2 μόνο)

Ανάλογα με την τοπική νομοθεσία, εφόσον δεν έχει επιτευχθεί το Μέγιστο επιτρεπόμενο βάρος πλήρους φορτίου (MMAC) ενός αυτοκινήτου, μπορείτε να βάλετε μέχρι 300 κιλά πάνω στη ρυμούλκα με φρένα στα πλαίσια του συνολικού βάρους σε κατάσταση κίνησης (MTR) του αυτοκινήτου.

ΑΝΤΑΛΛΑΚΤΙΚΑ ΚΑΙ ΕΠΙΣΚΕΥΕΣ

Τα γνήσια ανταλλακτικά είναι κατασκευασμένα με ιδιαίτερα αυστηρές προδιαγραφές και υπόκεινται σε ειδικούς ελέγχους Κατά συνέπεια, η ποιότητά τους είναι τουλάχιστον εφάμιλλη με την ποιότητα των εξαρτημάτων που τοποθετούνται στο εργοστάσιο κατασκευής στα καινούργια αυτοκίνητα

Χρησιμοποιώντας συστηματικά γνήσια ανταλλακτικά, είστε βέβαιοι ότι διαφυλάσσετε τις επιδόσεις του αυτοκινήτου σας Επί πλέον, οι επισκευές που γίνονται στο Επίσημο Δίκτυο της μάρκας με γνήσια ανταλλακτικά έχουν εγγύηση σύμφωνα με τους όρους που αναφέρονται στην πίσω πλευρά της εντολής επισκευής

ΦΥΛΛΑ ΣΥΝΤΗΡΗΣΗΣ

VIN:

Ημερομηνία:	Χιλιόμετρα (χλμ.):	Αρ. τιμολογίου:	Σχόλια/διάφορα
Τύπος επέμβασης: Συντήρηση <input type="checkbox"/> <input type="checkbox"/>	Σφραγίδα		
Έλεγχος αντιδιαβρωτικής προστασίας: Εντάξει <input type="checkbox"/> Όχι εντάξει* <input type="checkbox"/>			
Ημερομηνία:	Χιλιόμετρα (χλμ.):	Αρ. τιμολογίου:	Σχόλια/διάφορα
Τύπος επέμβασης: Συντήρηση <input type="checkbox"/> <input type="checkbox"/>	Σφραγίδα		
Έλεγχος αντιδιαβρωτικής προστασίας: Εντάξει <input type="checkbox"/> Όχι εντάξει* <input type="checkbox"/>			
Ημερομηνία:	Χιλιόμετρα (χλμ.):	Αρ. τιμολογίου:	Σχόλια/διάφορα
Τύπος επέμβασης: Συντήρηση <input type="checkbox"/> <input type="checkbox"/>	Σφραγίδα		
Έλεγχος αντιδιαβρωτικής προστασίας: Εντάξει <input type="checkbox"/> Όχι εντάξει* <input type="checkbox"/>			

* Βλ. ειδική σελίδα

7

ΦΥΛΛΑ ΣΥΝΤΗΡΗΣΗΣ

VIN:

Ημερομηνία:	Χιλιόμετρα (χλμ.):	Αρ. τιμολογίου:	Σχόλια/διάφορα
Τύπος επέμβασης: Συντήρηση <input type="checkbox"/> <input type="checkbox"/>		Σφραγίδα	
Έλεγχος αντιδιαβρωτικής προστασίας: Εντάξει <input type="checkbox"/> Όχι εντάξει* <input type="checkbox"/>			
Ημερομηνία:	Χιλιόμετρα (χλμ.):	Αρ. τιμολογίου:	Σχόλια/διάφορα
Τύπος επέμβασης: Συντήρηση <input type="checkbox"/> <input type="checkbox"/>		Σφραγίδα	
Έλεγχος αντιδιαβρωτικής προστασίας: Εντάξει <input type="checkbox"/> Όχι εντάξει* <input type="checkbox"/>			
Ημερομηνία:	Χιλιόμετρα (χλμ.):	Αρ. τιμολογίου:	Σχόλια/διάφορα
Τύπος επέμβασης: Συντήρηση <input type="checkbox"/> <input type="checkbox"/>		Σφραγίδα	
Έλεγχος αντιδιαβρωτικής προστασίας: Εντάξει <input type="checkbox"/> Όχι εντάξει* <input type="checkbox"/>			

* Βλ. ειδική σελίδα

ΦΥΛΛΑ ΣΥΝΤΗΡΗΣΗΣ

VIN:

Ημερομηνία:	Χιλιόμετρα (χλμ.):	Αρ. τιμολογίου:	Σχόλια/διάφορα
Τύπος επέμβασης: Συντήρηση <input type="checkbox"/> <input type="checkbox"/>	Σφραγίδα		
Έλεγχος αντιδιαβρωτικής προστασίας: Εντάξει <input type="checkbox"/> Όχι εντάξει* <input type="checkbox"/>			
Ημερομηνία:	Χιλιόμετρα (χλμ.):	Αρ. τιμολογίου:	Σχόλια/διάφορα
Τύπος επέμβασης: Συντήρηση <input type="checkbox"/> <input type="checkbox"/>	Σφραγίδα		
Έλεγχος αντιδιαβρωτικής προστασίας: Εντάξει <input type="checkbox"/> Όχι εντάξει* <input type="checkbox"/>			
Ημερομηνία:	Χιλιόμετρα (χλμ.):	Αρ. τιμολογίου:	Σχόλια/διάφορα
Τύπος επέμβασης: Συντήρηση <input type="checkbox"/> <input type="checkbox"/>	Σφραγίδα		
Έλεγχος αντιδιαβρωτικής προστασίας: Εντάξει <input type="checkbox"/> Όχι εντάξει* <input type="checkbox"/>			

* Βλ. ειδική σελίδα

7

ΦΥΛΛΑ ΣΥΝΤΗΡΗΣΗΣ

VIN:

Ημερομηνία:	Χιλιόμετρα (χλμ.):	Αρ. τιμολογίου:	Σχόλια/διάφορα
Τύπος επέμβασης: Συντήρηση <input type="checkbox"/> <input type="checkbox"/>		Σφραγίδα	
Έλεγχος αντιδιαβρωτικής προστασίας: Εντάξει <input type="checkbox"/> Όχι εντάξει* <input type="checkbox"/>			
Ημερομηνία:	Χιλιόμετρα (χλμ.):	Αρ. τιμολογίου:	Σχόλια/διάφορα
Τύπος επέμβασης: Συντήρηση <input type="checkbox"/> <input type="checkbox"/>		Σφραγίδα	
Έλεγχος αντιδιαβρωτικής προστασίας: Εντάξει <input type="checkbox"/> Όχι εντάξει* <input type="checkbox"/>			
Ημερομηνία:	Χιλιόμετρα (χλμ.):	Αρ. τιμολογίου:	Σχόλια/διάφορα
Τύπος επέμβασης: Συντήρηση <input type="checkbox"/> <input type="checkbox"/>		Σφραγίδα	
Έλεγχος αντιδιαβρωτικής προστασίας: Εντάξει <input type="checkbox"/> Όχι εντάξει* <input type="checkbox"/>			

* Βλ. ειδική σελίδα

ΦΥΛΛΑ ΣΥΝΤΗΡΗΣΗΣ

VIN:

Ημερομηνία:	Χιλιόμετρα (χλμ.):	Αρ. τιμολογίου:	Σχόλια/διάφορα
Τύπος επέμβασης: Συντήρηση <input type="checkbox"/> <input type="checkbox"/>		Σφραγίδα	
Έλεγχος αντιδιαβρωτικής προστασίας: Εντάξει <input type="checkbox"/> Όχι εντάξει* <input type="checkbox"/>			
Ημερομηνία:	Χιλιόμετρα (χλμ.):	Αρ. τιμολογίου:	Σχόλια/διάφορα
Τύπος επέμβασης: Συντήρηση <input type="checkbox"/> <input type="checkbox"/>		Σφραγίδα	
Έλεγχος αντιδιαβρωτικής προστασίας: Εντάξει <input type="checkbox"/> Όχι εντάξει* <input type="checkbox"/>			
Ημερομηνία:	Χιλιόμετρα (χλμ.):	Αρ. τιμολογίου:	Σχόλια/διάφορα
Τύπος επέμβασης: Συντήρηση <input type="checkbox"/> <input type="checkbox"/>		Σφραγίδα	
Έλεγχος αντιδιαβρωτικής προστασίας: Εντάξει <input type="checkbox"/> Όχι εντάξει* <input type="checkbox"/>			

* Βλ. ειδική σελίδα

7

ΦΥΛΛΑ ΣΥΝΤΗΡΗΣΗΣ

VIN:

Ημερομηνία:	Χιλιόμετρα (χλμ.):	Αρ. τιμολογίου:	Σχόλια/διάφορα
Τύπος επέμβασης: Συντήρηση <input type="checkbox"/> <input type="checkbox"/>		Σφραγίδα	
Έλεγχος αντιδιαβρωτικής προστασίας: Εντάξει <input type="checkbox"/> Όχι εντάξει* <input type="checkbox"/>			
Ημερομηνία:	Χιλιόμετρα (χλμ.):	Αρ. τιμολογίου:	Σχόλια/διάφορα
Τύπος επέμβασης: Συντήρηση <input type="checkbox"/> <input type="checkbox"/>		Σφραγίδα	
Έλεγχος αντιδιαβρωτικής προστασίας: Εντάξει <input type="checkbox"/> Όχι εντάξει* <input type="checkbox"/>			
Ημερομηνία:	Χιλιόμετρα (χλμ.):	Αρ. τιμολογίου:	Σχόλια/διάφορα
Τύπος επέμβασης: Συντήρηση <input type="checkbox"/> <input type="checkbox"/>		Σφραγίδα	
Έλεγχος αντιδιαβρωτικής προστασίας: Εντάξει <input type="checkbox"/> Όχι εντάξει* <input type="checkbox"/>			

* Βλ. ειδική σελίδα

ΈΛΕΓΧΟΣ ΑΝΤΙΔΙΑΒΡΩΤΙΚΗΣ ΠΡΟΣΤΑΣΙΑΣ

Σε περίπτωση που η εγγύηση παραμένει σε ισχύ υπό την προϋπόθεση επισκευής, η επισκευή αυτή επισημαίνεται παρακάτω.

VIN:

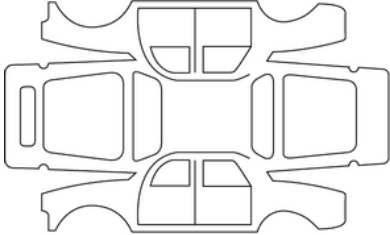
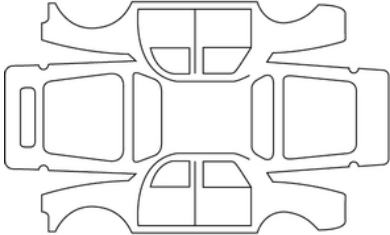
Ημερομηνία επισκευής:		Σφραγίδα
Αντιδιαβρωτική επισκευή που πρέπει να πραγματοποιηθεί:		
Ημερομηνία επισκευής:		Σφραγίδα
Επισκευή που πρέπει να πραγματοποιηθεί:		

7

ΈΛΕΓΧΟΣ ΑΝΤΙΔΙΑΒΡΩΤΙΚΗΣ ΠΡΟΣΤΑΣΙΑΣ

Σε περίπτωση που η εγγύηση παραμένει σε ισχύ υπό την προϋπόθεση επίσκευής, η επίσκευή αυτή επισημαίνεται παρακάτω.

VIN:

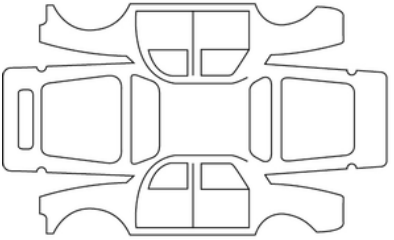
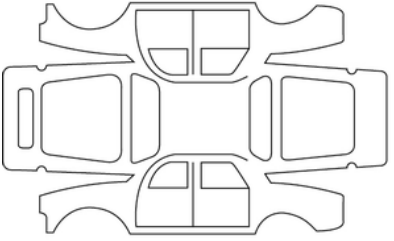
Ημερομηνία επίσκευής:		Σφραγίδα
Αντιδιαβρωτική επίσκευή που πρέπει να πραγματοποιηθεί:		
Ημερομηνία επίσκευής:		Σφραγίδα
Επίσκευή που πρέπει να πραγματοποιηθεί:		

ΈΛΕΓΧΟΣ ΑΝΤΙΔΙΑΒΡΩΤΙΚΗΣ ΠΡΟΣΤΑΣΙΑΣ

Σε περίπτωση που η εγγύηση παραμένει σε ισχύ υπό την προϋπόθεση επίσκεψης, η επίσκεψη αυτή επισημαίνεται παρακάτω.

VIN:

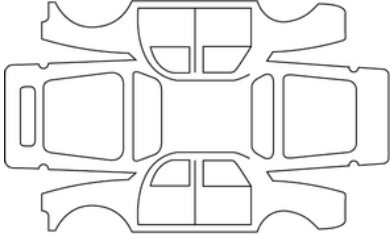
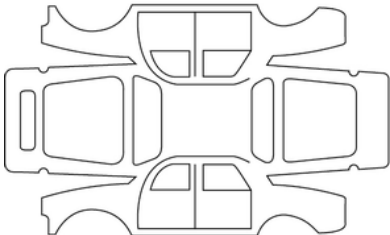
Ημερομηνία επίσκεψης:		Σφραγίδα
Αντιδιαβρωτική επίσκεψη που πρέπει να πραγματοποιηθεί:		
Ημερομηνία επίσκεψης:		Σφραγίδα
Επίσκεψη που πρέπει να πραγματοποιηθεί:		

7

ΈΛΕΓΧΟΣ ΑΝΤΙΔΙΑΒΡΩΤΙΚΗΣ ΠΡΟΣΤΑΣΙΑΣ

Σε περίπτωση που η εγγύηση παραμένει σε ισχύ υπό την προϋπόθεση επίσκευής, η επίσκευή αυτή επισημαίνεται παρακάτω.

VIN:

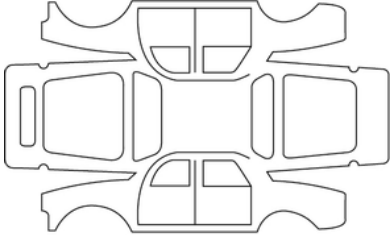
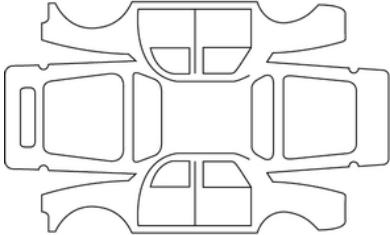
Ημερομηνία επίσκευής:		Σφραγίδα
Αντιδιαβρωτική επίσκευή που πρέπει να πραγματοποιηθεί:		
Ημερομηνία επίσκευής:		Σφραγίδα
Επίσκευή που πρέπει να πραγματοποιηθεί:		

ΈΛΕΓΧΟΣ ΑΝΤΙΔΙΑΒΡΩΤΙΚΗΣ ΠΡΟΣΤΑΣΙΑΣ

Σε περίπτωση που η εγγύηση παραμένει σε ισχύ υπό την προϋπόθεση επισκευής, η επισκευή αυτή επισημαίνεται παρακάτω.

VIN:

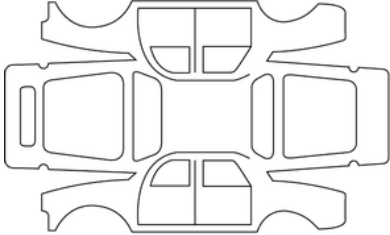
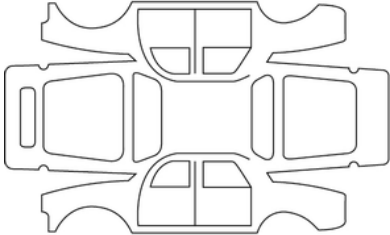
Ημερομηνία επισκευής:		Σφραγίδα
Αντιδιαβρωτική επισκευή που πρέπει να πραγματοποιηθεί:		
Ημερομηνία επισκευής:		Σφραγίδα
Επισκευή που πρέπει να πραγματοποιηθεί:		

7

ΈΛΕΓΧΟΣ ΑΝΤΙΔΙΑΒΡΩΤΙΚΗΣ ΠΡΟΣΤΑΣΙΑΣ

Σε περίπτωση που η εγγύηση παραμένει σε ισχύ υπό την προϋπόθεση επίσκευής, η επίσκευή αυτή επισημαίνεται παρακάτω.

VIN:

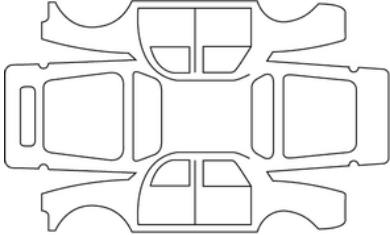
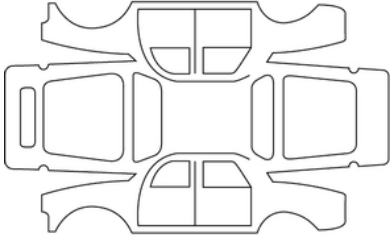
Ημερομηνία επίσκευής:		Σφραγίδα
Αντιδιαβρωτική επίσκευή που πρέπει να πραγματοποιηθεί:		
Ημερομηνία επίσκευής:		Σφραγίδα
Επίσκευή που πρέπει να πραγματοποιηθεί:		

ΈΛΕΓΧΟΣ ΑΝΤΙΔΙΑΒΡΩΤΙΚΗΣ ΠΡΟΣΤΑΣΙΑΣ

Σε περίπτωση που η εγγύηση παραμένει σε ισχύ υπό την προϋπόθεση επισκευής, η επισκευή αυτή επισημαίνεται παρακάτω.

VIN:

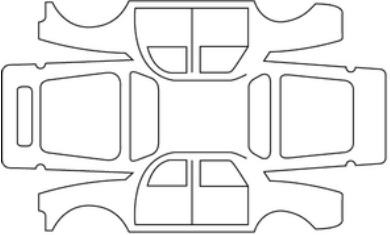
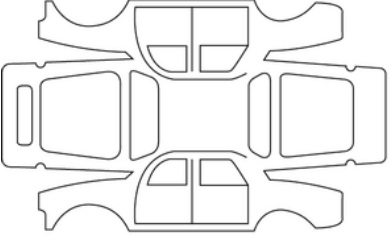
Ημερομηνία επισκευής:		Σφραγίδα
Αντιδιαβρωτική επισκευή που πρέπει να πραγματοποιηθεί:		
Ημερομηνία επισκευής:		Σφραγίδα
Επισκευή που πρέπει να πραγματοποιηθεί:		

7

ΑΛΦΑΒΗΤΙΚΟ ΕΥΡΕΤΗΡΙΟ

A

ABS, [219](#)

Airbag : απενεργοποίηση του αερόσακου του συνοδηγού, [115](#)

Airbag : ενεργοποίηση του αερόσακου του συνοδηγού, [115](#)

Airbags : ασφάλεια παιδιών, [115](#)

Air condition, [312](#), [313](#), [313](#), [316](#), [316](#), [320](#), [320](#)

Air condition: πληροφορίες και συμβουλές χρήσης, [320](#)

Αντικατάσταση λαμπτήρων, [400](#), [402](#)

E

ESC: Σύστημα ελέγχου ευστάθειας, [219](#)

G

GPL, [43](#)

I

Isofix, [110](#)

M

My Safety, [118](#), [122](#), [233](#), [234](#), [241](#), [258](#), [265](#)

S

SCR: σύστημα επιλεκτικής καταλυτικής αναγωγής, [171](#)

Stop και start, [183](#)

A

ΑΕΡΑΓΩΓΟΙ, [310](#), [312](#)

Αερόσακος, [84](#), [90](#), [91](#), [93](#)

Αεροτομή, [349](#)

Αλεξήλιο, [333](#)

Αλλαγές ταχυτήτων, [188](#)

Αλλαγή λαδιού κινητήρα, [357](#)

Αλλαγή τροχού, [389](#)

Ανίχνευση πινακίδων οδικής σήμανσης: προειδοποίηση υπερβολικής ταχύτητας, [266](#)

Άνοιγμα των θυρών, [64](#), [66](#)

Ανταλλακτικά και εξαρτήματα επισκευής, [431](#)

Αντιδιαβρωτική προστασία, [370](#)

Αντιδραστήριο (δοχείο), [171](#)

Αντικατάσταση λαμπτήρων, [400](#), [400](#), [402](#), [402](#)

Αντικατάσταση των μάκτρων του εμπρός υαλοκαθαριστήρα, [408](#)

Αντικλεπτικός (διακόπτης), [176](#)

Αντιμετώπιση προβλημάτων: μπαταρία, [394](#)

Ανύψωση του οχήματος, Αλλαγή τροχού, [385](#), [389](#)

Αποθηκευτικοί χώροι: καμπίνα, [336](#)

Αποθηκευτικοί χώροι μεγάλου όγκου, [336](#), [345](#)

Αποκατάσταση βλάβης μπαταρίας, [394](#)

Αποστάσεις ασφαλείας, [247](#)

Απόσταση από το προπορευόμενο αυτοκίνητο, [278](#)

Αποτροπή εξόδου από τη λωρίδα, [234](#)

Ασφάλεια επιβατών: συνοδηγός airbag, [115](#)

Ασφάλεια παιδιών, [59](#), [64](#), [95](#), [104](#), [110](#)

Ασφάλειες, [410](#)

Αυτόματο κιβώτιο ταχυτήτων (χρήση), [188](#), [194](#)

Αυτόματο κλειδωμα των ανοιγόμενων μερών κατά την οδήγηση, [68](#)

Αυτόματο χειρόφρενο, [194](#)

ΑΛΦΑΒΗΤΙΚΟ ΕΥΡΕΤΗΡΙΟ

Αυτονομία αυτοκινήτου, [206](#)

Αυτονομία μπαταρίας κίνησης, [206](#)

B

Βεντιλατέρ, [313](#), [316](#), [320](#)

Βλάβες λειτουργίας: μπαταρίες καρτών, [50](#)

Βοήθεια στην οδήγηση, [241](#)

Βοηθήματα οδήγησης, [142](#), [247](#), [266](#), [278](#), [295](#)

Γ

Γέμισμα με καύσιμο, [168](#)

Για να βάλετε την όπισθεν, [188](#)

Για την ασφάλεια των παιδιών, [327](#)

Γρύλος, [389](#)

Δ

Δακτύλιοι ρυμούλκησης, [392](#)

Δείκτες: φλας, [160](#)

Δείκτης στάθμης λαδιού κινητήρα, [356](#)

Διακόπτης κινητήρα, [176](#), [194](#)

Διατάξεις συγκράτησης που συμπληρώνουν τις πίσω ζώνες, [90](#)

E

Ειδικά χαρακτηριστικά των εκδόσεων GPL, [43](#)

Ειδοποίηση απώλειας πίεσης ελαστικών, [213](#)

Ειδοποίηση τυφλής γωνίας, [241](#)

Εκκίνηση, [177](#), [181](#), [201](#)

ΕΚΚΙΝΗΣΗ ΤΟΥ ΚΙΝΗΤΗΡΑ, [181](#), [181](#)

Εκκίνηση του κινητήρα, [176](#), [177](#), [177](#), [183](#)

Ελαστικά, [213](#), [375](#), [378](#)

Έλεγχος απόστασης στάθμευσης, [142](#), [291](#), [301](#)

Έλεγχος πρόσφυσης, [219](#)

Εμπρός καθίσματα, [74](#)

Εμπρός προβολέων, [154](#)

Εμπρός υποβραχιόνιο, [75](#)

Εναλλαγή καυσίμου κατά την οδήγηση, [44](#)

Ενδεικτικά προειδοποίησης ελέγχου, [125](#), [135](#), [144](#)

Ενσωματωμένο χειριστήριο τηλεφώνου hands-free, [323](#)

Εξαερισμός κλιματισμού, [312](#)

Εξαρτήματα, [336](#)

Εξατομίκευση των ρυθμίσεων του αυτοκινήτου, [142](#)

Εξοικονόμηση ενέργειας, [206](#)

Εξοικονόμηση καυσίμου, [206](#)

Εξοπλισμοί πολυμέσων, [323](#)

Εξωτερικά φώτα, [399](#)

εξωτερική θερμοκρασία., [143](#)

ΕΞΩΤΕΡΙΚΟΣ ΦΩΤΙΣΜΟΣ ΚΑΙ ΣΗΜΑΝΣΗ, [154](#)

Επίπεδα: υγρό ψύξης, [360](#)

Επισκευή ελαστικών, [213](#), [378](#)

ΕΣΩΤΕΡΙΚΟΣ ΦΩΤΙΣΜΟΣ, [331](#)

Εσωτερικός φωτισμός: αντικατάσταση λαμπτήρων, [405](#)

Εφεδρικός τροχός έκτακτης ανάγκης, [375](#), [385](#)

Z

Ζώνες ασφαλείας, [80](#), [84](#), [91](#), [93](#), [372](#)

ΑΛΦΑΒΗΤΙΚΟ ΕΥΡΕΤΗΡΙΟ

Η

Ηλιοροφή, [50](#), [329](#)

Ηχητικές και οπτικές προειδοποιήσεις, [160](#)

Ηχητικός συναγερμός, [65](#)

Ηχητικός συναγερμός: πόρτα ή πόρτα χώρου αποσκευών ανοιχτή, [65](#)

Ηχητικός συναγερμός: υπενθύμιση ξεχασμένων φώτων, [65](#)

Θ

Θερμαινόμενα καθίσματα, [75](#), [78](#)

Θερμαινόμενο παρμπρίζ, [313](#), [316](#)

Θερμαινόμενο τιμόνι, [150](#)

Θέση κινητήρα σε κατάσταση αναμονής, [183](#)

Θέση οδηγού, [118](#)

Θύρα(ες) πολυμέσων, [323](#)

Ι

Ιδιαιτερότητες αυτοκινήτων με βενζινοκινητήρα, [201](#)

Ιδιαιτερότητες εκδόσεων με κινητήρα πετρελαίου, [199](#)

Ισχύς: εύρος, [206](#)

Κ

Καθαρισμός: εσωτερικό αυτοκινήτου, [372](#)

Καθρέπτες, [333](#)

Καθρέφτες, [152](#)

Κάλυμμα αποσκευών, [344](#)

Κάμερα οπισθοπορείας, [291](#)

Καντράν, [125](#), [135](#), [142](#), [144](#), [194](#)

Καπάκι δοχείου αντιδραστηρίου, [171](#)

Καπό κινητήρα, [354](#)

Κάρτα, [64](#)

Κάρτα: hands-free, [50](#)

Κάρτα: κλειδωμα/ξεκλειδωμα των ανοιγόμενων μερών, [50](#)

Κάρτα: κουμπί έκτακτης ανάγκης, [50](#)

Κάρτα: μπαταρία, [56](#)

Κάρτα: ο κινητήρας δεν ξεκινά σε λειτουργία hands-free, [50](#)

Κάρτα: χρήση, [50](#), [52](#)

Κάρτα "hands-free": μπαταρία, [56](#)

Κάρτα "hands-free": χρήση, [52](#)

Καταλύτης, [201](#), [201](#)

Κατανάλωση ενέργειας, [135](#), [206](#), [208](#)

Κατανάλωση καυσίμου, [206](#)

Κεντρικό κλειδωμα θυρών, [66](#)

Κιτ επισκευής ελαστικών, [383](#)

Κλειδί/ασύρματο τηλεχειριστήριο: χρήση, [59](#)

Κλειδί/Τηλεχειριστήριο, [59](#)

Κλειδιά, [59](#)

Κλειδωμα/ξεκλειδωμα των ανοιγόμενων μερών, [64](#)

Κλειδωμα/ξεκλειδωμα των στοιχείων ανοίγματος: πόρτες, [66](#)

Κλειδωμα των θυρών, [50](#), [52](#), [64](#)

Κλείσιμο των θυρών, [64](#), [66](#)

Κλήση έκτακτης ανάγκης, [308](#)

Κόρνα, [160](#)

Κόρνα για πεζούς, [28](#), [36](#)

ΑΛΦΑΒΗΤΙΚΟ ΕΥΡΕΤΗΡΙΟ

Λ

Λαβή συγκράτησης, [333](#)
Λάδι κινητήρα, [356](#)
Λειτουργία Stop και Start, [183](#), [194](#)
Λειτουργία εξοικονόμησης, [206](#)
Λειτουργίες του πίσω καθισμάτων, [78](#)

Μ

Μάκτρα εμπρός υαλοκαθαριστήρα, [408](#)
Μάκτρα υαλοκαθαριστήρων, [161](#), [408](#)
Μάκτρα υαλοκαθαριστήρων: αντικατάσταση, [408](#)
Μενού διαμόρφωσης, [142](#)
Μενού εξατομίκευσης ρυθμίσεων αυτοκινήτου, [142](#)
Μεταφορά μετά από βλάβη, [392](#)
Μεταφορά παιδιών, [95](#), [104](#), [110](#)
Μηνύματα στο καντράν, [125](#), [194](#)
Μηχανικό πορτ-μπαγκάζ, [69](#)
Μοχλός επιλογής αυτόματου κιβωτίου ταχυτήτων, [188](#)
ΜΟΧΛΟΣ ΤΑΧΥΤΗΤΩΝ, [188](#)
Μπάρες οροφής, [348](#)
Μπαταρία:, [365](#)
Μπαταρία: αντιμετώπιση προβλημάτων, [394](#)
Μπαταρία (τηλεχειριστήριου), [61](#)
Μπαταρία 12 V, [367](#)
Μπαταρίες τηλεχειριστήριου κεντρικού κλειδώματος θυρών, [61](#)

Ν

Ντουλαπάκι μικροαντικειμένων, [336](#)

Ξ

Ξεθάμπωμα παρμπρίζ, [313](#), [316](#)
Ξεθάμπωμα του πίσω παραθύρου, [313](#), [316](#)
Ξεκλείδωμα των θυρών, [66](#)
Ξεπάγωμα/ξεθάμπωμα του παρμπρίζ, [313](#), [316](#)

Ο

Οδήγηση, [176](#), [177](#), [188](#), [194](#), [199](#), [206](#), [213](#), [219](#), [226](#), [241](#), [247](#),
[271](#), [274](#), [278](#), [279](#), [295](#), [301](#)
Οδήγηση ECO, [144](#), [206](#)
Οθόνες πολυμέσων, [241](#), [247](#), [295](#)
Οπτικά σήματα, [160](#)
Όργανα ελέγχου, [125](#), [135](#), [143](#), [144](#), [154](#)

Π

Παιδιά, [64](#)
Παιδιά (ασφάλεια), [327](#)
Παιδικά καθίσματα, [95](#), [101](#), [104](#), [110](#)
ΠΑΡΑΘΥΡΑ, [327](#)
Παράθυρα, [327](#)
Πέδηση έκτακτης ανάγκης, [219](#)
ΠΕΡΙΒΑΛΛΟΝ, [203](#)
Περιοριστής, [271](#)
Πίεση ελαστικών, [213](#), [378](#)
Πίσω θέσεις, [77](#)
Πίσω μονοκόμματο κάθισμα, [78](#)
Πίσω ράφι, [344](#)
Πλαφονιέρα, [331](#)

ΑΛΦΑΒΗΤΙΚΟ ΕΥΡΕΤΗΡΙΟ

Πλήκτρο εκκίνησης/διακοπής λειτουργίας κινητήρα, [181](#)
Πλήκτρο έκτακτης ανάγκης, [50](#)
Πλήρωση με αντιδραστήριο, [171](#)
Πλοήγηση, [323](#)
Πλύση, [370](#)
Πλυστική συσκευή παμπρίζ, [161](#), [165](#)
Ποιότητα αντιδραστηρίου, [171](#)
Ποιότητα καυσίμου, [168](#), [168](#)
Ποιότητα λαδιού κινητήρα, [357](#)
Πορτάκι του ρεζερβουάρ καυσίμου, [168](#)
Πόρτες, [50](#), [64](#), [68](#)
ΠΟΡΤ-ΜΠΑΓΚΑΖ, [50](#), [50](#), [54](#), [54](#), [55](#), [55](#), [61](#), [61](#), [69](#), [69](#), [69](#), [69](#), [78](#),
[78](#), [165](#), [165](#), [353](#), [353](#), [384](#), [384](#), [387](#), [387](#), [400](#), [400](#)
Πρακτικές συμβουλές, [168](#), [375](#), [385](#), [389](#), [392](#), [400](#), [402](#), [408](#), [410](#)
Πρίζα αξεσουάρ, [334](#)
Προβολείς σποτ, [331](#)
Προβολή, [135](#)
Προειδοποίηση απόστασης ασφαλείας, [247](#)
Προειδοποίηση εγρήγορσης οδηγού, [258](#)
Προειδοποίηση κόπωσης οδηγού, [263](#)
Προειδοποίηση προσοχής οδηγού, [260](#)
Προειδοποίηση υπερβολικής ταχύτητας, [266](#)
Προειδοποιητικές λυχνίες, [241](#)
Προειδοποιητικές λυχνίες καντράν, [125](#), [194](#)
Προεντατήρες, [84](#)
Προεντατήρες ζωνών ασφαλείας, [90](#)
Προσαρμογή ύψους παιδικού καθίσματος, [95](#)
Προσαρμοζόμενος ρυθμιστής ταχύτητας, [278](#)

Πρόσβαση στο αυτοκίνητο, [64](#)
Πρόσβαση στον χώρο κινητήρα, [354](#)
Πρόσθετο (αντιδραστήριο), [171](#)
Πρόσθετοι προβολείς, [402](#)
Προσκέφαλα, [77](#)
Προσοχή, [160](#)

P

Ραδιόφωνο, [323](#)
Ραντάρ οπισθοπορείας, [301](#)
Ρεζερβουάρ αντιδραστηρίου, [171](#)
PEZEPBOYAP KAYΣIMOUY, [168](#)
Ροντάρισμα, [176](#)
Ρυθμίσεις, [142](#)
Ρυθμίσεις εξατομικεύσης αυτοκινήτου, [142](#)
Ρυθμίσεις θέσης οδήγησης, [80](#)
Ρυθμίσεις μενού διαμόρφωσης, [142](#)
Ρυθμίσεις των εμπρός καθισμάτων, [75](#)
Ρύθμιση εμπρός καθισμάτων, [75](#)
Ρύθμιση θερμοκρασίας, [313](#), [316](#), [320](#)
Ρύθμιση της θέσης οδήγησης, [80](#), [80](#)
Ρύθμιση τιμονιού, [150](#)
Ρυθμιστής ταχύτητας, [274](#), [278](#), [279](#)
Ρυθμιστής ταχύτητας - περιοριστή ταχύτητας, [271](#), [274](#), [279](#)

Σ

Σβήσιμο του κινητήρα, [177](#), [194](#)
Σήμα κινδύνου, [160](#)

ΑΛΦΑΒΗΤΙΚΟ ΕΥΡΕΤΗΡΙΟ

Σκασμένο ελαστικό, [385](#), [389](#)
Σκασμένο ελαστικό: εφεδρικός τροχός, [385](#)
Στάθμες:, [354](#), [356](#), [362](#)
Στάθμη λαδιού κινητήρα:, [356](#), [357](#)
Στάθμη υγρού ψύξης, [360](#)
Στοιχεία ανοίγματος, [64](#), [68](#)
Στοιχεία ανοίγματος/κλεισίματος, [64](#)
Συγκράτηση επιπρόσθετα προς τις ζώνες ασφαλείας, [84](#), [90](#), [93](#)
Συγκράτηση παιδιών, [95](#), [104](#), [110](#)
Συμβουλές για τη μείωση της κατανάλωσης καυσίμου, [206](#)
Συμβουλές για την οδήγηση, [206](#)
Συμβουλές ελέγχου εκπομπής καυσαερίων, [205](#), [205](#)
Συμπληρωματικές μέθοδοι συγκράτησης, [93](#)
Συντήρηση, [205](#)
Συντήρηση: αμάξωμα, [370](#)
Συντήρηση: εσωτερικά διακοσμητικά, [372](#)
Συντήρηση: μηχανική, [356](#), [362](#)
Συντήρηση: φίλτρα, [362](#)
Συντήρηση βαφής, [370](#)
ΣΥΝΤΗΡΗΣΗ ΕΣΩΤΕΡΙΚΩΝ ΔΙΑΚΟΣΜΗΤΙΚΩΝ, [372](#)
Συσκευές πλευρικής προστασίας, [90](#), [91](#)
ΣΥΣΤΗΜΑ ΑΝΤΙΜΠΛΟΚΑΡΙΣΜΑΤΟΣ ΤΩΝ ΤΡΟΧΩΝ: ABS, [219](#)
Σύστημα βοήθειας για την εκκίνηση σε έδαφος με κλίση, [219](#)
Σύστημα ελέγχου ευστάθειας: ESC, [219](#)
Σύστημα θέρμανσης, [310](#), [312](#), [313](#), [316](#), [320](#)
Σύστημα θέρμανσης και κλιματισμού, [310](#), [312](#), [313](#), [316](#)
Σύστημα πλοήγησης, [323](#)
Σύστημα συγκράτησης παιδιού, [95](#), [104](#), [110](#)

ΣΥΣΤΗΜΑΤΑ ΠΟΥ ΣΥΜΠΛΗΡΩΝΟΥΝ ΤΗΝ ΕΜΠΡΟΣ ΖΩΝΗ, [84](#)
Συστήματα συγκράτησης παιδιών, [95](#)
Σφάλματα λειτουργίας, [93](#), [194](#), [194](#), [278](#)
Σχάρα μπάρας οροφής, [349](#)

T

Τάπα ρεζερβουάρ καυσίμου, [168](#)
Τετρακίνηση (4x4), [226](#)
Τηλέφωνο, [323](#)
Τηλεχειριστήριο κλειδώματος, [59](#)
τοποθέτηση του παιδικού καθίσματος, [101](#)
Τυφλή γωνία: προειδοποίηση, [241](#)

Υ

Υαλοκαθαριστήρες, [161](#), [165](#)
Υγραέριο, [125](#), [168](#), [177](#), [181](#)
Υποβοήθηση: βοηθήματα οδήγησης, [278](#)
Υποβοήθηση οδηγού, [241](#), [247](#), [266](#), [295](#)
Υποβοήθηση πέδησης έκτακτης ανάγκης, [219](#)
Υποβραχιόνιο, [336](#)
Υπολογιστής ταξιδιού, [125](#)

Φ

Φίλτρο: φίλτρο σωματιδίων, [199](#)
Φίλτρο πετρελαίου, [168](#)
Φλας, [160](#)
Φούσκα εξαέρωσης καυσίμου, [168](#)
Φουσκωτό μαξιλάρι αερόσακου, [93](#)

ΑΛΦΑΒΗΤΙΚΟ ΕΥΡΕΤΗΡΙΟ

Φώτα: αντικατάσταση λαμπτήρων, [399](#)

Φώτα: εξωτερικά, [154](#), [400](#), [402](#)

Φώτα: προβολείς ομίχλης, [402](#)

Φώτα: φλας, [160](#)

Φώτα: φώτα αλάρμ, [160](#)

Φωτεινά σήματα, [154](#)

Φωτισμός: εσωτερικός, [331](#)

Χ

Χειριστήριο ταχυτήτων, [188](#)

Χειροκίνητος κλιματισμός, [313](#)

Χειρόφρενο, [188](#), [194](#), [194](#)

Χωρητικότητα δεξαμενής πρόσθετου, [171](#)

Χωρητικότητα δοχείου αντιδραστηρίου, [171](#)

Χωρητικότητα ρεζερβουάρ καυσίμου, [168](#)

Χώρος αποσκευών, [69](#), [345](#)

Χώρος μικροαντικειμένων, [336](#)

Ψ

Ψεκαστήρες, [161](#)

Ω

Ωρα, [143](#), [143](#)

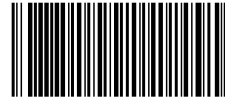

7799002393

Réf 7799002393 / Edition grecque
NU 1626-3 – 02/2026

