

**DACIA**



# **MANUAL DE USUARIO DEL VEHÍCULO**

**BIGSTER**



## Bienvenido a bordo de su vehículo

Este manual de usuario reúne la información necesaria:

- **Para que tenga un mejor conocimiento de su vehículo**, aproveche todas sus funciones y tecnologías avanzadas y las utilice en las condiciones más adecuadas.
- **Para asegurarse de que funcione correctamente**, siguiendo atentamente las recomendaciones de mantenimiento.
- **para llevar a cabo las operaciones de manera eficiente**, sin perder tiempo, **únicamente** cuando no sea necesario que un especialista las realice.

Consulte este manual para conocer información útil, funciones y actualizaciones técnicas que mejorarán su experiencia de conducción. Si todavía tiene dudas sobre algunos puntos, los técnicos de nuestra Red estarán encantados de proporcionarle cualquier información complementaria.

Como guía, revise los siguientes símbolos:



aparecen en el vehículo e indican que debe consultar el manual de utilización para obtener información detallada y/o límites en las operaciones concernientes al equipamiento de su vehículo.

→ , que aparece en todo el manual, permite acceder a otro apartado del documento.



**en cualquier parte del manual, indica un riesgo, un peligro o una consigna de seguridad.**

La descripción de los modelos incluida en este manual se fundamenta en las especificaciones técnicas válidas en el momento de su elaboración. Este documento no contiene correcciones ni complementos a la versión digital, la cual debe mantenerse como manual de referencia. Se recomienda que consulte la versión digital de manera regular para acceder a la información más reciente y actualizada.

**El manual abarca la totalidad del equipamiento (de serie y opcional) disponible para estos modelos. Su presencia en el vehículo depende de la versión, de las opciones elegidas y del país de comercialización.**

**También es posible que este documento incluya información acerca de determinados equipamientos que harán su aparición a lo largo del año.**

**Asimismo, las funciones descritas en estos manuales pueden estar sujetas a futuras modificaciones derivadas de actualizaciones, normativas o restricciones técnicas.**

**Los esquemas que figuran en los manuales de uso se presentan a título de ejemplo.**

Buen viaje al volante de su vehículo.

Se prohíbe la reproducción o traducción, incluso parcial, sin la autorización previa y por escrito del fabricante del vehículo.

# ÍNDICE

<b>Bienvenido a bordo de su vehículo</b> .....	<b>4</b>	Dirección .....	142
Exterior .....	4	Retrovisores .....	144
Compartimento del pasajero .....	6	Iluminación y señalización .....	146
Puesto de conducción .....	8	Señales acústicas y luminosas .....	151
Ayudas a la conducción .....	10	Limpiaparabrisas .....	152
Seguridad a bordo .....	12	Depósito de combustible .....	158
Identificación de un vehículo - Etiquetas .....	14	Depósito de reactivo .....	161
El compartimento del motor (mantenimiento periódico) reparación .....	16 18	<b>Conducción</b> .....	<b>165</b>
Vehículo con GLP .....	20	Rodaje .....	165
Vehículos Hybrid .....	22	Arranque y parada del motor .....	166
El vehículo Hybrid-G 4x4 .....	24	Palanca de velocidades .....	176
<b>Conozca su vehículo</b> .....	<b>26</b>	Freno de estacionamiento .....	182
Vehículo HYBRID .....	26	Particularidades de las versiones diésel .....	187
Vehículos Hybrid-G 4x4 .....	33	Particularidades de las versiones de gasolina .....	189
Vehículo MILD HYBRID .....	38	Medio ambiente .....	191
Vehículo GLP .....	40	Consejos de mantenimiento y antipolución .....	193
Tarjeta .....	47	Consejos de conducción y eco-conducción .....	194
Llave, mando a distancia .....	55	Advertencia de pérdida de presión de los neumáticos .....	201
Puertas y elementos de apertura .....	60	Dispositivos de corrección y de asistencia a la conduc- ción .....	207
Asientos delanteros .....	70	Transmisión: 4 ruedas motrices .....	213
Asientos traseros .....	73	Funciones adicionales de ayuda a la conducción .....	220
Cinturones de seguridad .....	76	Limitador de velocidad .....	257
Dispositivos de seguridad adicionales .....	79	Regulador de velocidad .....	260
Seguridad infantil .....	89	Regulador de velocidad adaptativo Stop and Go .....	264
Sillas infantiles .....	95	Ayudas al aparcamiento .....	277
Seguridad infantil: desactivación y activación del airbag del pasajero delantero .....	106	Llamada de emergencia .....	292
Puesto de conducción .....	110	<b>Su confort</b> .....	<b>296</b>
Ordenador de a bordo .....	117	Aireadores, sistema de calefacción y aire acondicionado .....	296
Testigos .....	136	Equipamiento multimedia .....	308

# ÍNDICE

Equipamiento del habitáculo .....	312
Compartimentos, distribución en el habitáculo .....	320
Transporte de objetos .....	327
<b>Mantenimiento .....</b>	<b>336</b>
Acceso al motor, niveles .....	336
Batería: .....	346
Limpieza .....	351
<b>Consejos prácticos.....</b>	<b>355</b>
Neumáticos .....	355
reparación.....	371
Faros, luces: sustitución de las lámparas.....	379
Escobillas de los limpiaparabrisas: sustitución.....	388
Fusibles .....	390
Instalación y uso de los accesorios .....	394
Averías de funcionamiento .....	396
<b>Especificaciones técnicas .....</b>	<b>402</b>
Información sobre el vehículo.....	402
Piezas de recambio y reparaciones .....	411
Justificantes de mantenimiento .....	412
Control anticorrosión .....	418

# EXTERIOR

1

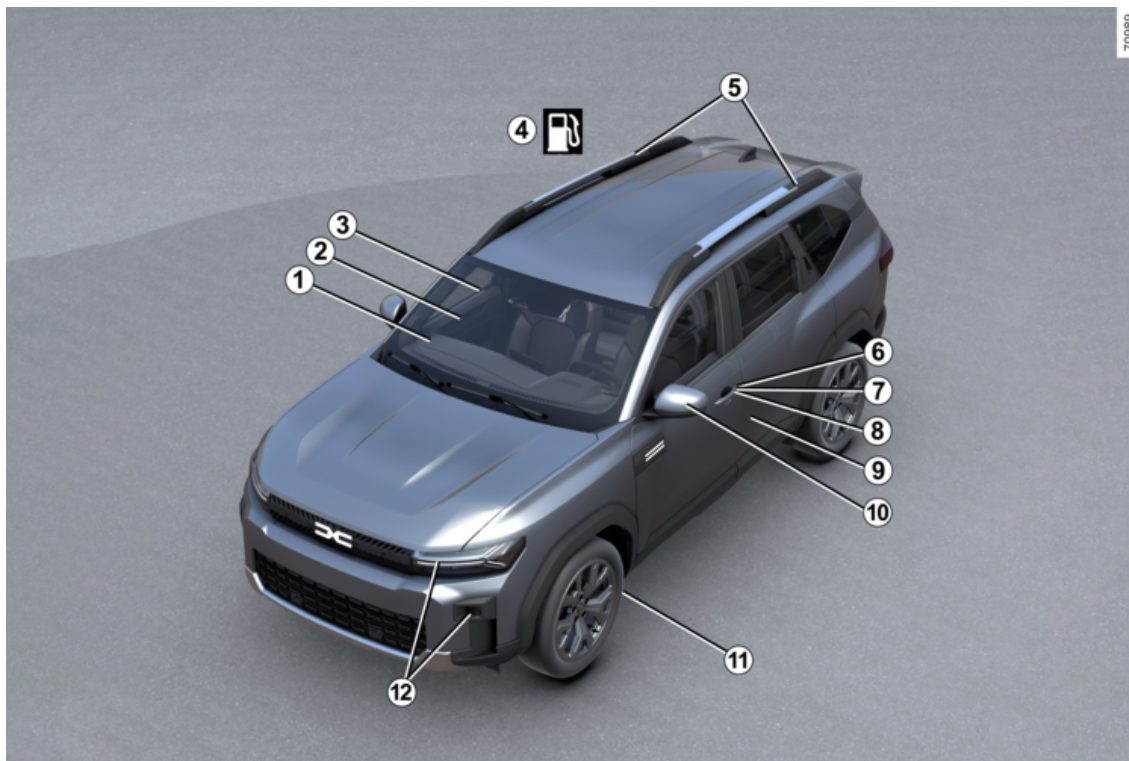

4 - Bienvenido a bordo de su vehículo

# EXTERIOR

- 1** Desempañado → 299 y → 302
- 2** Limpiaparabrisas → 152
- 3** Elevalunas eléctricos → 312
- 4** Llenado de carburante/GLP → 158
- 5** Equipo de transporte → 330
- 6** Llave/telemando → 55
- 7** Tarjeta → 47
- 8** Bloqueo/desbloqueo de las puertas → 61
- 9** Mantenimiento de la carrocería → 351
- 10** Retrovisores → 144
- 11** Neumáticos → 355
- 12** Luces: funcionamiento → 146
- Luces: sustitución → 379

# COMPARTIMENTO DEL PASAJERO

1

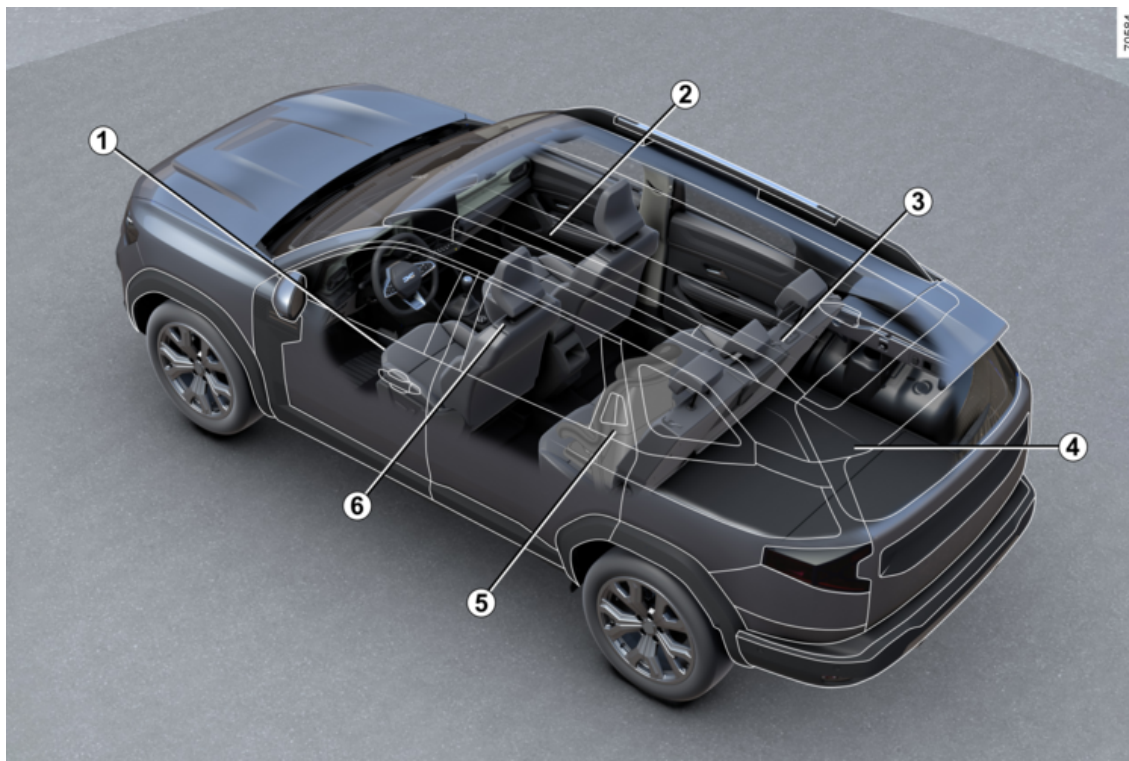

6 - Bienvenido a bordo de su vehículo

# COMPARTIMENTO DEL PASAJERO

- 1** Ajuste de la posición de conducción → **71**
- 2** Compartimento/acondicionamientos del habitáculo → **320**
- 3** Banqueta trasera → **74**  
Reposacabezas traseros → **73**
- 4** Almacenamiento/equipamiento del maletero → **327**
- 5** Seguridad infantil → **89**
- 6** Asientos delanteros → **71**  
Reposacabezas delantero → **70**  
Cinturones de seguridad → **76**

# PUESTO DE CONDUCCIÓN

1

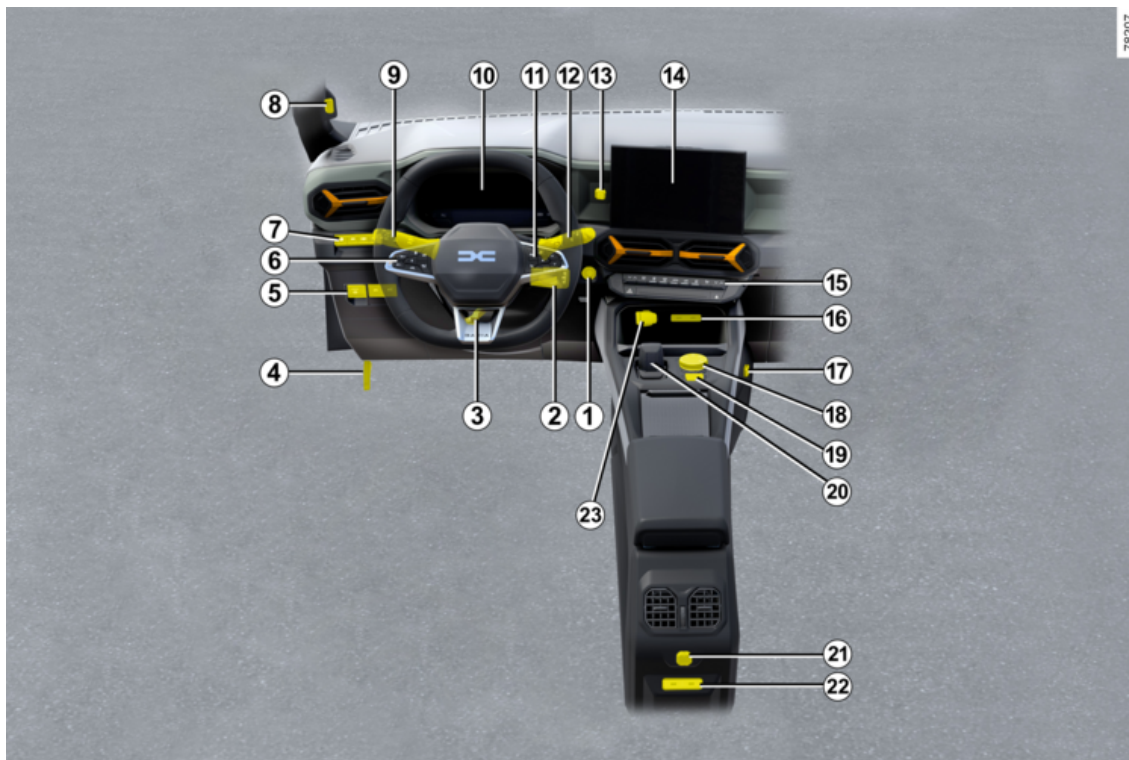

78207

8 - Bienvenido a bordo de su vehículo

# PUESTO DE CONDUCCIÓN

**1** Botón de arranque con llave → 166

Botón de arranque/parada del motor  
→ 168

**2** Mando bajo volante → 308

**3** Regulación del volante de dirección  
→ 142

**4** Desbloqueo del capó → 336

**5** Mandos:

– GLP → 40;

– freno de aparcamiento electrónico  
→ 182;

– apertura del portón trasero → 65.

**6** Limitador de velocidad → 257

Regulador de velocidad → 260

Según el vehículo, el regulador de ve-  
locidad adaptativo Stop and Go → 264

**7** Mandos:

– My Safety → 220 ;

– ajuste de la altura de los faros  
→ 149;

– modo ECO → 194;

– Stop and Start → 172.

**8** Cámara interior → 246 → 249

**9** Iluminación exterior → 146

**10** Cuadro de instrumentos → 136

**11** Mandos del ordenador de a bordo  
→ 117

**12** Mando del limpia/lavacristales  
→ 152

**13** Ubicación para soporte de telé-  
fono. → 325

**14** Pantalla multimedia → 308

**15** Mandos:

– calefacción/aire acondicionado

→ 299 → 302;

– asiento/s calefactable/s → 71;

– testigos de emergencia → 151.

**16** Tomas USB-C → 308

**17** Soporte multiaccesoriosYouClip  
→ 325

**18** Selector de modo de conduc-  
ción → 213:

– activación/desactivación de la fun-  
ción "Control de descenso en pendien-  
te" → 207.

**19** Botón de posición de aparcamiento  
en la caja de velocidades automática  
→ 176

**20** Palanca de velocidades (caja de  
velocidades manual, según el vehícu-  
lo) → 176

**21** Soporte multiaccesoriosYouClip  
→ 325

**22** Tomas USB-C → 308

**23** Toma para accesorios → 319

# AYUDAS A LA CONDUCCIÓN

1

62003



# AYUDAS A LA CONDUCCIÓN

- ABS (antibloqueo de sistema de frenado) → 207
- ESC (control electrónico de estabilidad) → 207
- Asistencia al frenado → 207
- Ayuda al arranque en cuesta → 207
- Control de tracción → 207
- Stop and Start → 172
- My Safety → 220
- Prevención de salida de la vía → 221
- Advertencia de ángulo muerto → 228
- Advertencia de distancia de seguridad → 233
- Frenado activo de emergencia → 237
- Advertencia de vigilancia del conductor → 244
- Advertencia de atención del conductor → 246
- Alerta de detección de fatiga del conductor → 249
- Reconocimiento de las señales de tráfico → 251
- Limitador de velocidad → 257
- Regulador de velocidad → 260
- Regulador de velocidad adaptativo Stop and Go → 264
- Ayuda al aparcamiento → 286
- Cámara de marcha atrás → 277
- Cámara multivisión → 280
- Advertencia de pérdida de presión de los neumáticos → 201

# SEGURIDAD A BORDO

1

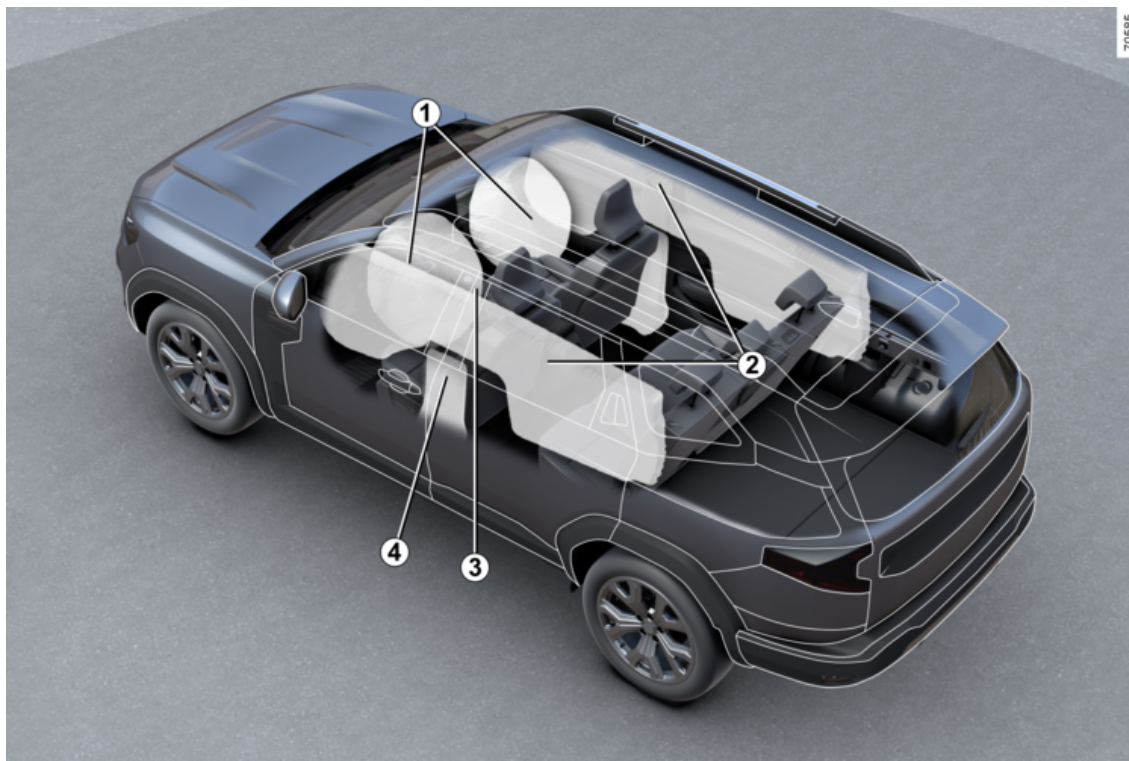

# SEGURIDAD A BORDO

**1** Airbags Parte delantera ➔ **79**

Inhibición de airbag del pasajero delantero ➔ **106**

**2** Airbags cortina ➔ **85**

**3** Cinturones de seguridad ➔ **76**

**4** Airbags lateral ➔ **85**

# IDENTIFICACIÓN DE UN VEHÍCULO - ETIQUETAS

1

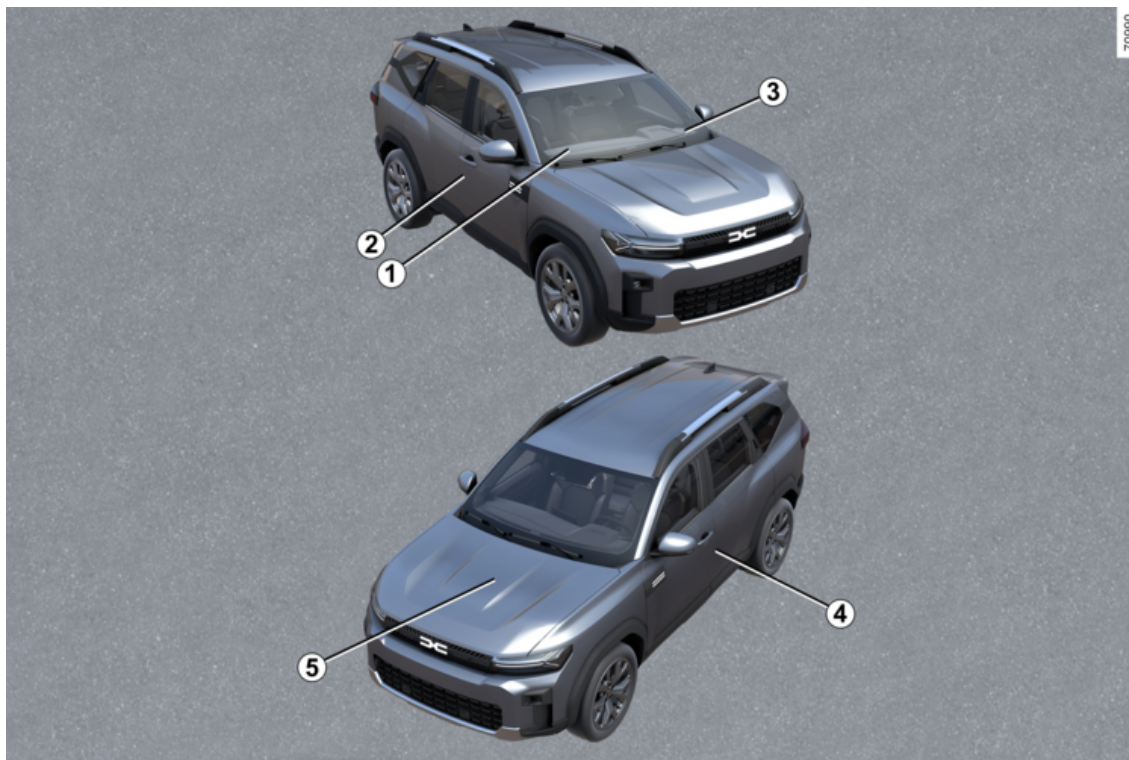

# IDENTIFICACIÓN DE UN VEHÍCULO - ETIQUETAS

- 1** Información técnica para los servicios de emergencia → **402**
- 2** Placa de identificación del vehículo → **402**
- 3** Recordatorio del número de identificación del vehículo → **402**
- 4** Etiquetas de presión de los neumáticos → **201** → **358**
- 5** Identificación del motor → **403**

# EL COMPARTIMENTO DEL MOTOR (MANTENIMIENTO PERIÓDICO)

1

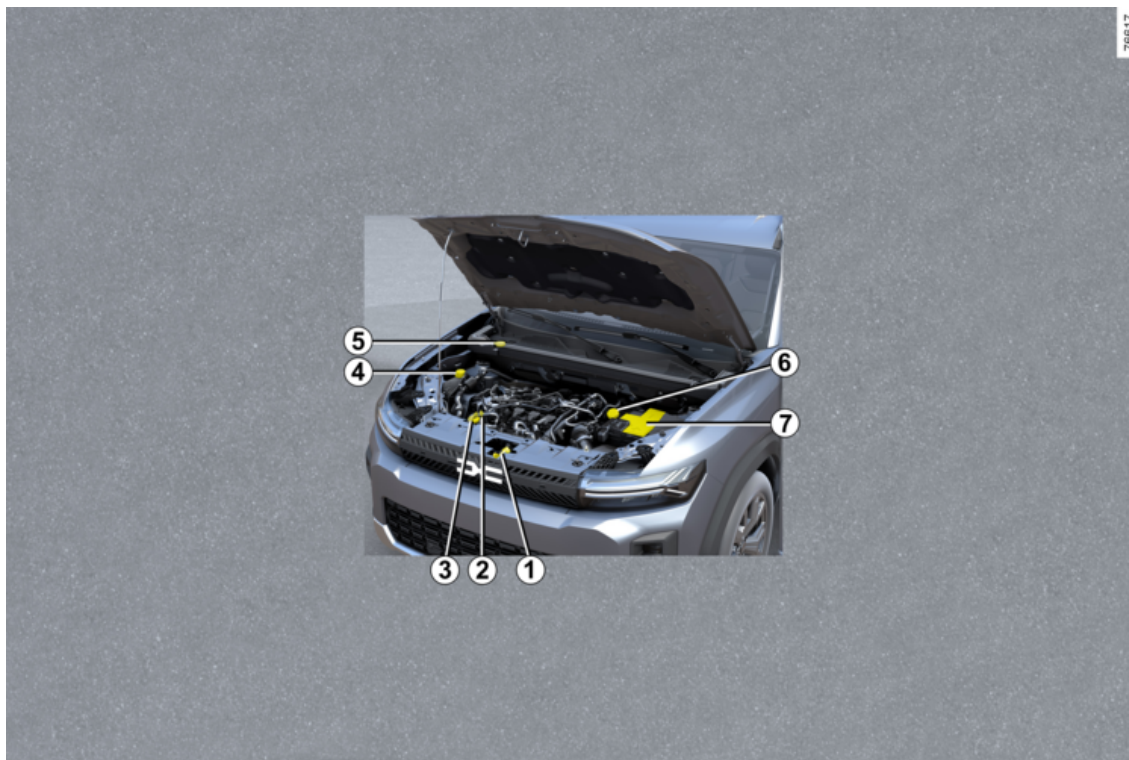

# EL COMPARTIMENTO DEL MOTOR (MANTENIMIENTO PERIÓDICO)

- 1** Apertura del capó → **336**
- 2** Varilla de aceite del motor → **338**
- 3** Tapón de llenado de aceite motor → **338**
- 4** Líquido de refrigeración → **342**
- 5** Líquido lavaparabrisas → **344**
- 6** Líquido de frenos → **344**
- 7** → **26** → **346** → **374** batería

# REPARACIÓN

1

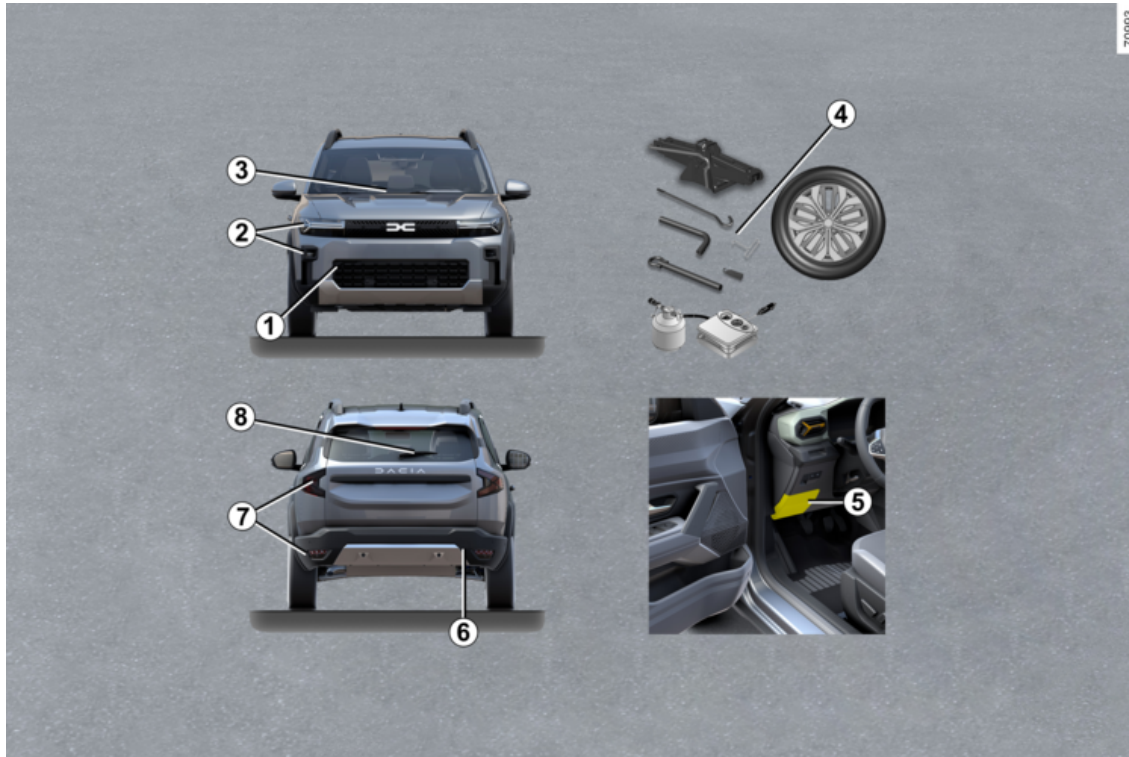

# REPARACIÓN

- 1** Punto de remolcado delantero → **371**
- 2** Sustitución de las lámparas de los faros → **379**
- 3** Sustitución de la/s escobilla/s del limpiaparabrisas → **388**
- 4** Pinchazo: útil → **363**
- Rueda de repuesto → **365**
- Cambio de rueda → **368**
- 5** Fusibles → **390**
- 6** Punto de remolcado trasero → **371**
- 7** Sustitución de las lámparas traseras → **380**
- 8** Sustitución de la escobilla del limpia trasero → **388**

# VEHÍCULO CON GLP

1



## VEHÍCULO CON GLP

**1** Arranque, parada del motor: vehículo con llave → **166**

Arranque, parada del motor: vehículo con tarjeta → **168**

**2** Mando GPL → **40**

**3** Ordenador de a bordo → **117**

**4** Llenado de GLP → **43**

# VEHÍCULOS HYBRID

1

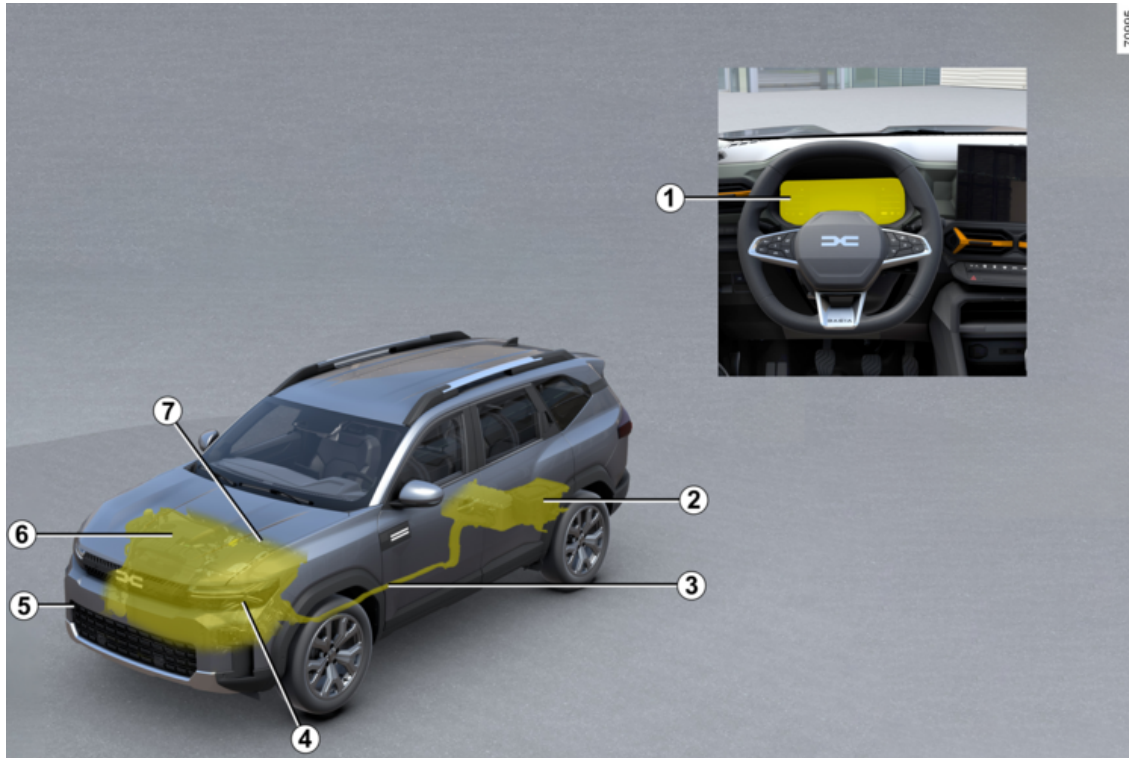

# VEHÍCULOS HYBRID

Hybrid Sistema de los vehículos : introducción → 26

Hybrid Sistema de los vehículos : recomendaciones importantes → 32

**1** Testigos de alerta → 136

Pantallas e indicadores → 127

Económetro → 196

**2** Batería → 26 → 346 → 348 → 374

**3** Cableado de potencia eléctrica de color naranja → 26

**4** Motor eléctrico → 26

**5** Remolcado, recuperación de averías → 371

**6** Motor de combustión → 26

**7** Líquido de refrigeración → 342

# EL VEHÍCULO HYBRID-G 4X4

1

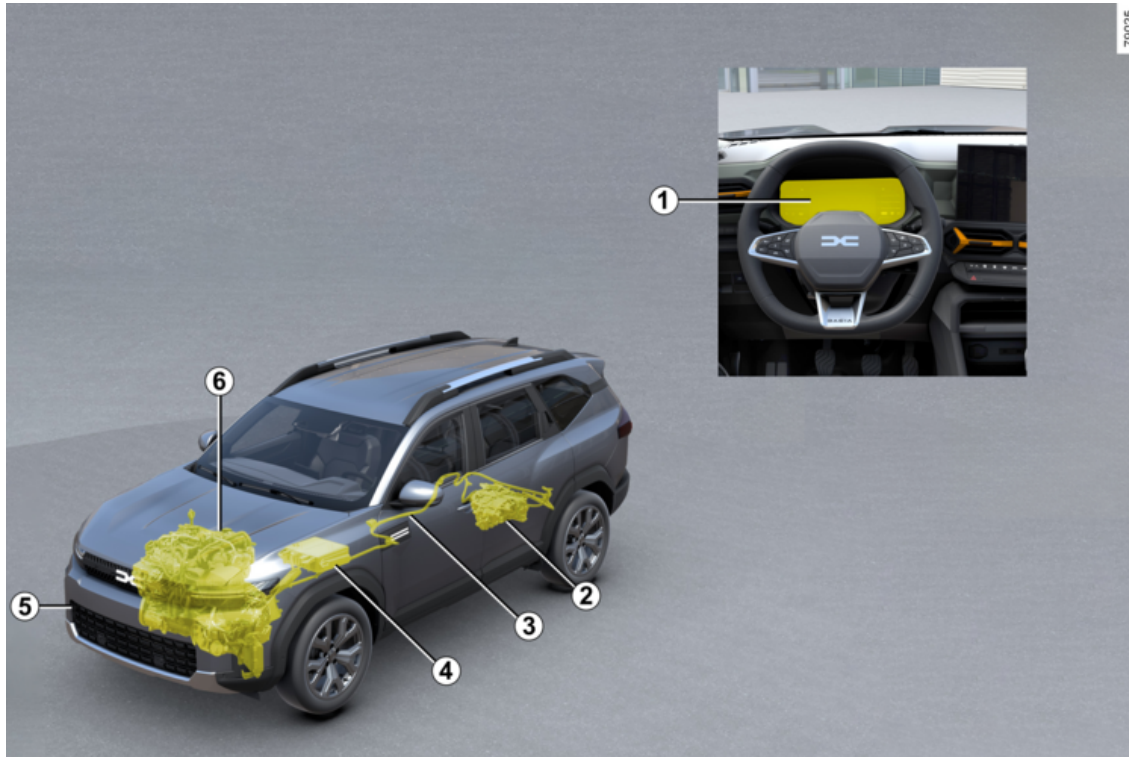

# EL VEHÍCULO HYBRID-G 4X4

Sistema de vehículos Hybrid-G 4x4: introducción → 33

sistema LPG → 40

Transmisión: 4 ruedas motrices → 213

**1** Testigos de alerta → 136

Pantallas e indicadores → 127

Económetro → 196

**2** Motor eléctrico → 33

**3** Cableado de potencia eléctrica de color naranja → 33

**4** Batería → 33 → 346 → 348 → 374

**5** Remolcado, recuperación de averías → 371

**6** Líquido de refrigeración → 342

# VEHÍCULO HYBRID

## Introducción

2

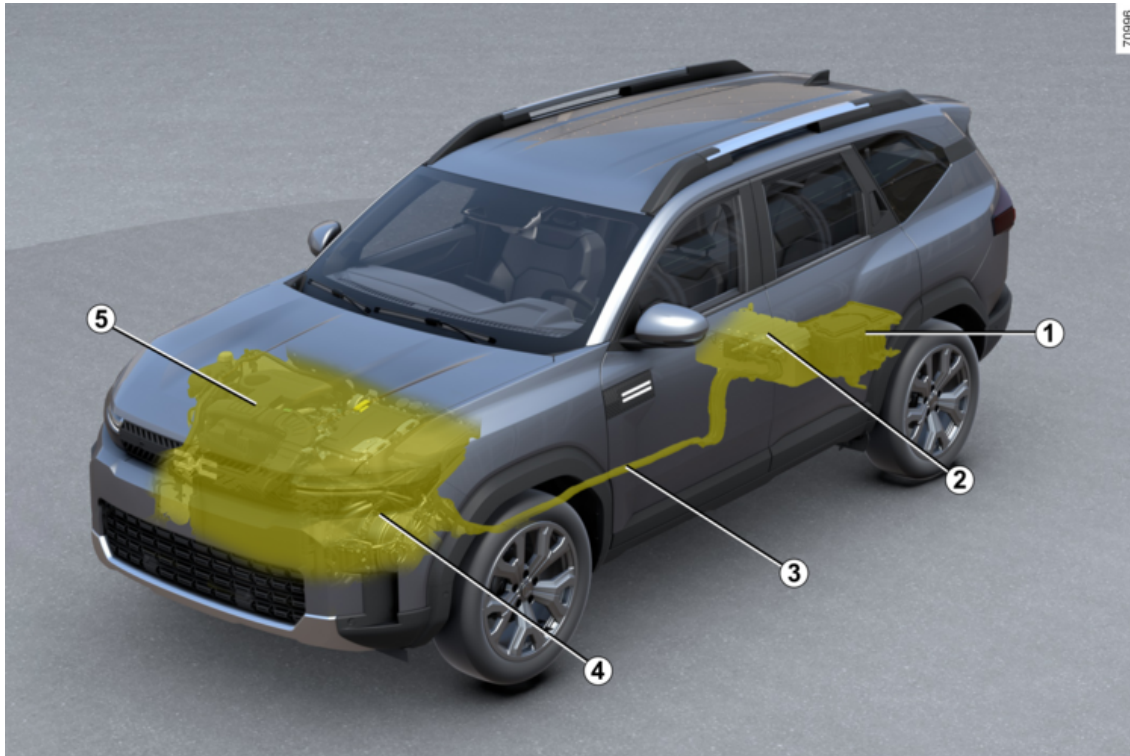

# VEHÍCULO HYBRID

**1** Batería de "12 V"

**2** Batería de tracción de "alta tensión"

**3** Cableado de potencia eléctrica de color naranja

**4** Motor eléctrico

**5** Motor de combustión

El sistema de los vehículos Hybrid emplea un motor eléctrico para mejorar el rendimiento del motor de combustión (aceleración, arranque, etc.).

El vehículo dispone de más par de aceleración a la vez que consume menos carburante.

El vehículo también puede moverse en modo de funcionamiento totalmente eléctrico sin ninguna ayuda del motor de combustión. El vehículo utiliza la energía almacenada en la batería de tracción de "alta tensión".

## Baterías

Los vehículos Hybrid vienen equipados con dos tipos de baterías:

- una batería de tracción de alta tensión;
- una batería de "12 V".

### Batería de tracción de "alta tensión"

Esta batería, situada debajo del piso trasero, almacena la energía necesaria para que el motor eléctrico funcione correctamente.

Al igual que las demás baterías, se descarga con el uso. La batería de tracción se carga:

- durante las fases de desaceleración del vehículo;
- cuando el motor de combustión arranca automáticamente para actuar como un generador.

La autonomía de su vehículo en modo de funcionamiento eléctrico depende del nivel de carga de la batería de tracción, así como de su estilo de conducción y de los componentes consumidores de energía (aire acondicionado, sistema de calefacción, etc.).

En caso de descarga de la batería de tracción, el motor de combustión mueve en solitario el vehículo hasta que la batería de tracción adquiere la carga necesaria.

**Si el vehículo está estacionado durante mucho tiempo**, arrancar el motor a intervalos regulares (aproximadamente una vez al mes) y comprobar

que el testigo  aparezca en azul en el cuadro de instrumentos. Si esto sucede, es necesario recargar la batería: deje el motor encendido hasta que la luz de advertencia se muestre en azul ➔ 127.

Si no lo hace, puede dañar la batería de tracción e imposibilitar el arranque del vehículo.

### Batería de "12 V"

La batería de "12 V", situada en el maletero, suministra la energía necesaria para el cierre/apertura del vehículo y para el funcionamiento del equipamiento.

**Nota:** la batería de "12 V" no ayuda a arrancar el motor de combustión. Esto lo proporciona el sistema Hybrid.

# VEHÍCULO HYBRID

2



El sistema de propulsión del vehículo eléctrico Hybrid utiliza corriente de alta tensión.

Este sistema puede calentarse durante y después de haber quitado el contacto. Respetar los mensajes de advertencia de las etiquetas presentes en el vehículo.

Todas las operaciones o modificaciones en el sistema eléctrico de alta tensión del vehículo, incluidos los elementos, cables, conectores y batería de tracción, están estrictamente prohibidas debido a los riesgos que representan para su seguridad. Contacte con un distribuidor autorizado.

**Se corre el riesgo de sufrir quemaduras graves o descargas eléctricas que pueden conllevar a la muerte.**

A



El símbolo **A** identifica los componentes eléctricos del vehículo que pueden suponer riesgos para la seguridad.

61607

## Circuito eléctrico de alta tensión

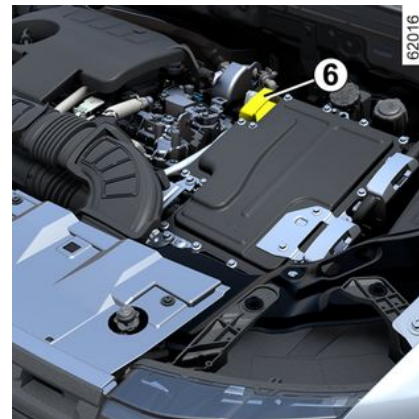

62016

El circuito eléctrico de alta tensión se reconoce por los cables naranjas **6** y los elementos que llevan el símbolo



## Ruido

Los vehículos Hybrid son especialmente silenciosos en el modo de funcionamiento eléctrico. Es posible que ni usted ni el resto de usuarios de la vía estén habituados a ello. Es difícil para ellos oír su vehículo cuando está en movimiento.

En modo de funcionamiento eléctrico, el sistema se activa automáticamente. La señal acústica se emite cuando el

## VEHÍCULO HYBRID

vehículo circula a una velocidad comprendida entre 1 y 30 km/h aproximadamente.

Como el motor eléctrico es tan silencioso, se oyen ruidos que pueden parecer inusuales (ruidos aerodinámicos, de los neumáticos, etc.), así como ruidos debidos al funcionamiento del sistema Hybrid (por ejemplo, la refrigeración de la batería de tracción).

### Bocina para peatones

La bocina para peatones permite avisar de su presencia a los demás usuarios, especialmente a los peatones y los ciclistas.

Al arrancar el motor, la bocina para peatones se activa automáticamente. La señal acústica se emite cuando el vehículo circula a una velocidad comprendida entre 1 y 30 km/h aproximadamente.

En caso de fallo de la bocina para peatones, el mensaje "Fallo del sonido exterior" se muestra en el cuadro de instrumentos. Consulte a un Representante de la marca.



Su vehículo Hybrid es extremadamente silencioso. Al abandonar el vehículo, comprobar siempre que el selector de marchas esté en la posición **P**, accionar el freno de aparcamiento y apagar el contacto.

**RIESGO DE LESIONES GRAVES.**

### Operación

El sistema Hybrid selecciona el motor de combustión y/o el motor eléctrico según el estilo de conducción (conducción suave, deportiva, etc.) y las condiciones del tráfico.

Intemperie, carreteras inundadas:





No circule en una carretera inundada si la altura del agua sobrepasa el borde inferior de las llantas.

### Indicador de flujo de energía 1

Vehículo equipado con un ordenador de a bordo **A**



Según el modo de conducción seleccionado, el testigo **1** representa el flujo de energía entre:

-  el sistema eléctrico (batería de tracción y motor eléctrico);
-  el motor de combustión;

62292

2

# VEHÍCULO HYBRID

2

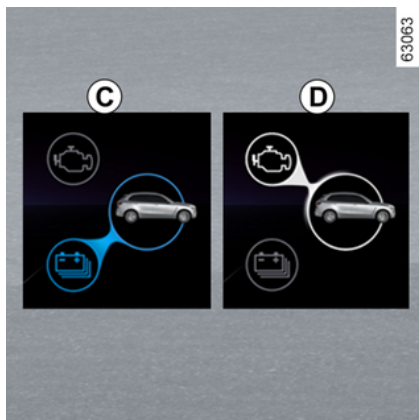

El color de los flujos varía:

- azul: energía eléctrica;
- blanco: energía producida por el motor de combustión.

## Flujo C "Tracción eléctrica"

El conjunto eléctrico se utiliza para mover el vehículo.

## Flujo D "Tracción del motor de combustión"

El motor de combustión se utiliza para mover el vehículo.

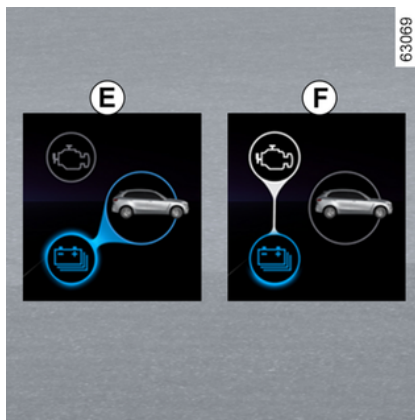

## Flujo E "Regeneración de energía"

Al levantar el pie del pedal del acelerador o al pisar el pedal del freno, el motor eléctrico y/o el sistema de frenado regenerativo convierte la energía producida por la deceleración del vehículo en energía eléctrica.

Esto se utiliza para frenar el vehículo y recargar la batería de tracción.

## Flujo F "Producción de energía"

El motor de combustión recarga la batería de tracción.

**Note:** es posible combinar diferentes flujos (por ejemplo, la combinación de los flujos C y D significa que el motor de combustión y el motor eléctrico se utilizan conjuntamente para mover el vehículo).

## Vehículo equipado con un ordenador de a bordo B

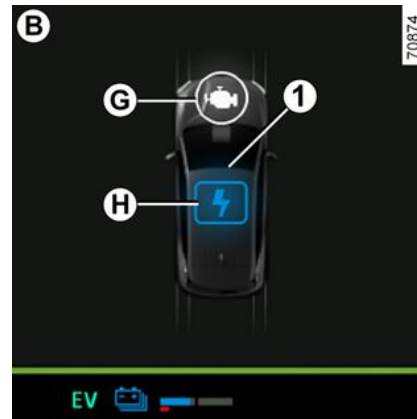

En función del modo de conducción seleccionado, los distintos flujos de energía se muestran en el cuadro de instrumentos.

Estos son flujos de energía entre:

- G: el motor de combustión;
- H: el conjunto eléctrico (batería de tracción y motor eléctrico).

El color de los flujos varía:

- azul: energía eléctrica;
- blanco: energía producida por el motor de combustión.

# VEHÍCULO HYBRID



## Caso particular

Cuando la batería de tracción alcanza el nivel de carga máxima, el freno motor se reduce temporalmente. Por favor, adapte su estilo de conducción convenientemente.



El freno motor no puede sustituirse en ningún caso por el pedal de freno.

## Modo de conducción totalmente eléctrico

62294



2

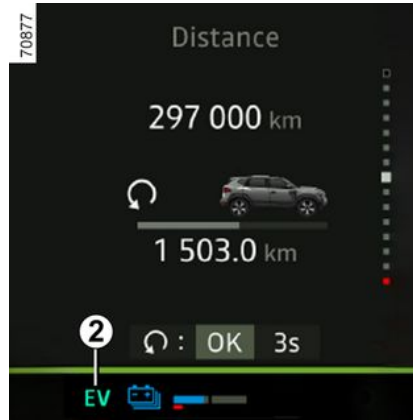

El testigo **2 EV** se muestra en el cuadro de instrumentos para informarle de que el sistema Hybrid está utilizando únicamente el conjunto eléctrico para propulsar el vehículo.

**Nota:** según el vehículo, cuando funciona en modo totalmente eléctrico, las levas del volante permanecen inactivas ➔ 179.



**Se recomienda no conducir en modo totalmente eléctrico con el depósito de combustible vacío.**

Si se ilumina el testigo naranja



en el cuadro de instrumentos y suena un aviso, llene el depósito de carburante lo antes posible.

## Riesgo de inmovilización

Si no hay combustible en el depósito, el vehículo cambia automáticamente al modo totalmente eléctrico.

Si conduce hasta que se agote la batería de tracción, será imposible volver a arrancar el vehículo (incluso después de repostar). Contacte con un distribuidor autorizado.

2

## Recomendaciones importantes

2



Lea atentamente estas indicaciones. El incumplimiento de estas indicaciones puede conllevar un **riesgo de incendio, de lesiones graves o de descargas eléctricas, que pueden provocar la muerte.**

### **En caso de accidente o choque**

En caso de accidente o de impacto en la parte inferior del vehículo (p. ej., contacto con un bolardo, un bordillo sobreelevado u otro mobiliario urbano), el circuito eléctrico o la batería de tracción pueden sufrir daños.

Haga que un Representante de la marca revise el vehículo.

Nunca toque los elementos de alta tensión ni los cables de color naranja que estén expuestos o sean visibles dentro o fuera del vehículo.

En caso de daño importante de la batería de tracción, podrían aparecer fugas eventuales:

- nunca tocar los líquidos (fluidos, etc.), procedentes de la batería de tracción;
- en caso de contacto corporal, lave con agua abundante y consulte a un médico lo antes posible.

### **En caso de incendio**

En caso de incendio, hay que salir y abandonar el vehículo; contactar con los servicios de emergencia e informarles de que el vehículo es un Hybrid.

Utilice solamente extintores de tipo ABC o BC compatibles con los incendios de sistemas eléctricos. No utilice agua ni otros agentes de extinción.

En todos los casos de deterioro del circuito eléctrico, póngase en contacto con un representante de la marca.

### **Para todos los casos de remolcado**

Consultar el apartado "Remolcado, reparación de averías" ➔ 371.

### **Lavado del vehículo**

Nunca lavar el compartimento del motor ni la batería de tracción de alta tensión empleando sistemas de alta presión. Riesgo de que se dañe el circuito eléctrico.

**Riesgo de descargas eléctricas, que pueden provocar la muerte.**

# VEHÍCULOS HYBRID-G 4X4

## Introducción

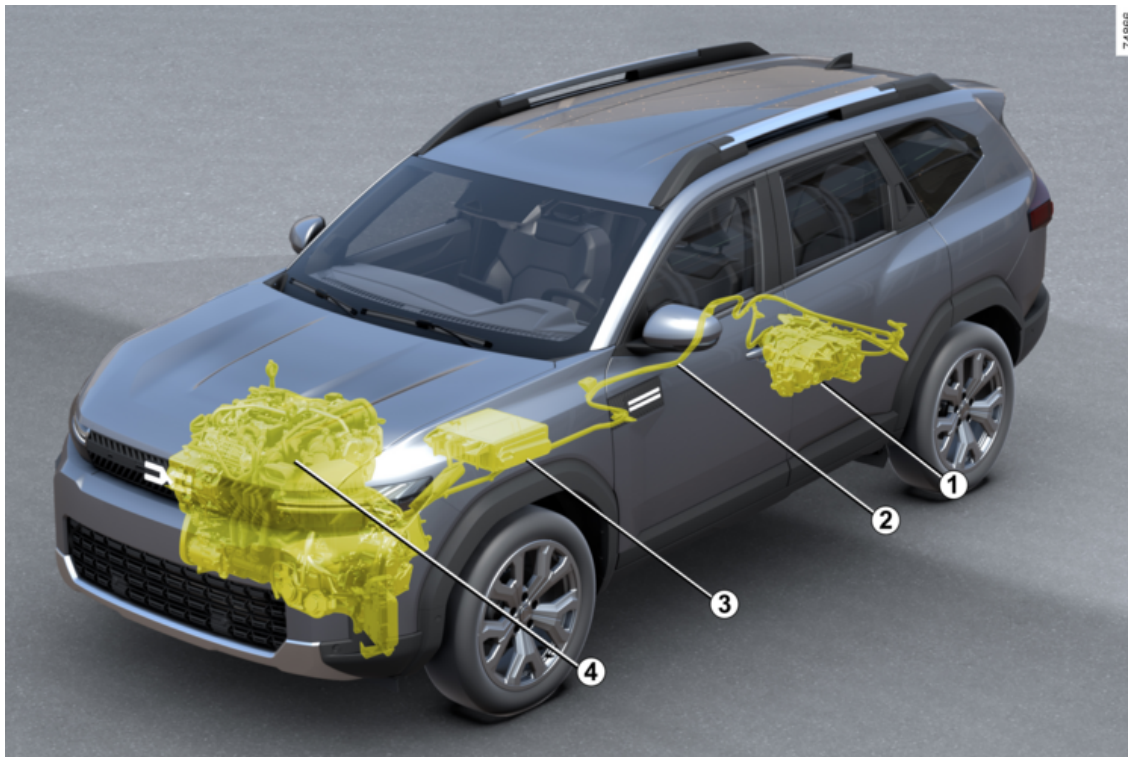

## VEHÍCULOS HYBRID-G 4X4

1 Motor eléctrico

2 Cableado de potencia eléctrica de color naranja

3 Batería de propulsión secundaria de "48 V"

4 Motor de combustión equipado con bicomcombustible de GLP

El sistema combina tecnología híbrida con carburación bicomcombustible:

– **el sistema Hybrid** mejora el rendimiento del motor. El vehículo proporciona un par de aceleración más elevado al tiempo que reduce el consumo de carburante;

– **el sistema de GLP** permite que el vehículo funcione con sistema bicomcombustible, utilizando tanto GLP como gasolina. Para más información → 40; – el vehículo dispone de dos depósitos independientes → 43.

### Batería secundaria de "48 V"

Esta batería se encuentra debajo el del asiento del pasajero delantero y almacena la energía recuperada durante las fases de desaceleración.

El sistema híbrido utiliza esta energía para alimentar únicamente el motor eléctrico trasero del vehículo. Para más información → 38.

**Si su vehículo está estacionado durante mucho tiempo**, encienda el mo-

tor a intervalos regulares (aproximadamente una vez al mes) durante unos 15 minutos para recargar la batería secundaria de "48 V".

Si no lo hace, puede dañar la batería e imposibilitar el arranque del vehículo.

### Circuitos eléctricos de "48 V"

Ⓐ



61607

El circuito eléctrico de 48 V se identifica con cables y componentes amari-

llos que llevan el símbolo

El símbolo **A** identifica los componentes eléctricos del vehículo que pueden suponer riesgos para la seguridad.



La batería de propulsión secundaria de "48 V" no precisa mantenimiento. No debe abrirla o añadir ningún líquido.

**Riesgo de descarga eléctrica.**

### Ventilación de aire 5

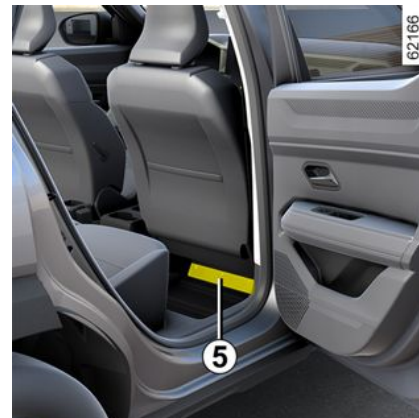

62166

Asegúrese de que no entren objetos ni líquidos en la abertura de ventilación **5**.

Si un objeto entra en el aireador o hay una fuga de líquido, póngase en contacto con un Representante de la marca.

# VEHÍCULOS HYBRID-G 4X4

**Nota:** durante la refrigeración de la batería de propulsión secundaria de "48 V", podría oír ruidos de ventilación procedentes de debajo del asiento delantero derecho.

Si aparece el mensaje "48V Refrigeración batería: obstruida bajo rejilla asiento" en el panel de instrumentos, limpie la ventilación de cualquier obstrucción.

Si el mensaje persiste después de liberar la abertura de ventilación, consulte a un Representante de la marca.



Tenga cuidado de no obstruir la abertura de ventilación **5**.

En caso de que la ventilación quede obstruida (por ejemplo, por un objeto colocado encima), la batería de propulsión secundaria de "48 V" puede sobrecalentarse, lo que podría comprometer el rendimiento del motor eléctrico.

## Ruido

Los vehículos Hybrid son especialmente silenciosos en el modo de funcionamiento eléctrico. Es posible que ni usted ni el resto de usuarios de la vía estén habituados a ello. Es difícil

para ellos oír su vehículo cuando está en movimiento.

Debido a que el motor eléctrico es silencioso, usted podría oír ruidos que resultan poco habituales (como ruidos aerodinámicos, de los neumáticos, etc.), así como sonidos generados por el funcionamiento del sistema Hybrid (por ejemplo, durante la refrigeración de la batería de propulsión secundaria de "48 V").

## Bocina para peatones

La bocina para peatones permite avisar de su presencia a los demás usuarios, especialmente a los peatones y los ciclistas.

Al arrancar el motor, la bocina para peatones se activa automáticamente. La señal acústica se activa cuando el vehículo circula a una velocidad de entre 1 y 30 km/h aproximadamente.

En caso de avería de la señalización acústica para peatones, se visualiza el mensaje "Fallo del sonido exterior" en el cuadro de instrumentos. Consulte a un Representante de la marca.

## Operación

El sistema Hybrid-G 4x4 gestiona automáticamente el motor de combustión o el motor eléctrico en función del estilo de conducción (suave, deportivo, etc.), de las condiciones de tráfico y

del modo de conducción seleccionado conforme al tipo de carretera → 213.

Intemperie, carreteras inundadas:



No circule en una carretera inundada si la altura del agua sobrepasa el borde inferior de las llantas.

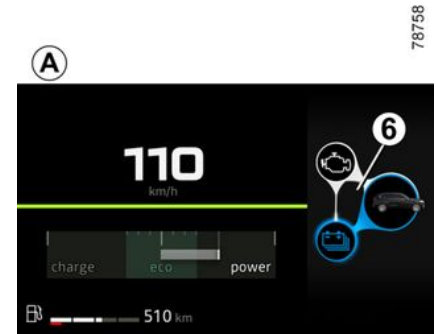

## Indicador de flujo de energía **6**

### Vehículo equipado con un ordenador de a bordo **A**



Según el modo de conducción seleccionado, el testigo **6** representa el flujo de energía entre:

# VEHÍCULOS HYBRID-G 4X4

-  el conjunto eléctrico (batería de propulsión secundaria de "48 V" y motor eléctrico);
-  el motor de combustión;

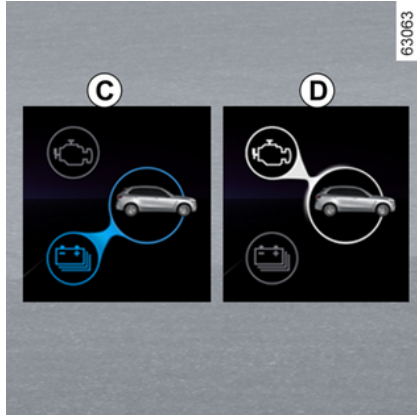

El color de los flujos varía:

- azul: energía eléctrica;
- blanco: energía producida por el motor de combustión.

## Flujo C "Propulsión eléctrica"

El conjunto eléctrico se utiliza para mover el vehículo.

## Flujo D "Tracción del motor de combustión"

El motor de combustión se utiliza para mover el vehículo.

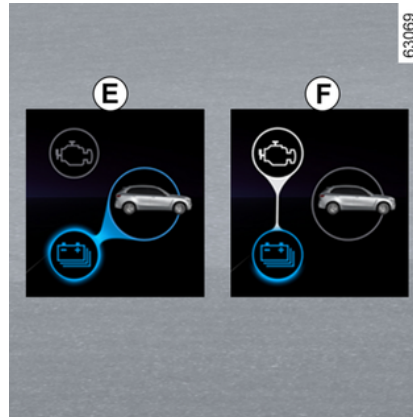

## Flujo E "Regeneración de energía"

Al levantar el pie del pedal del acelerador o al pisar el pedal del freno, el motor eléctrico y/o el sistema de frenado regenerativo convierte la energía producida por la deceleración del vehículo en energía eléctrica.

Se emplea para frenar el vehículo y recargar la batería de propulsión secundaria de "48 V".

## Flujo F "Producción de energía"

El motor de combustión permite recargar la batería de propulsión secundaria de "48 V".

**Note:** es posible combinar diferentes flujos (por ejemplo, la combinación de los flujos C y D significa que el motor de combustión y el motor eléctrico se

utilizan conjuntamente para mover el vehículo).

## Vehículo equipado con un ordenador de a bordo B

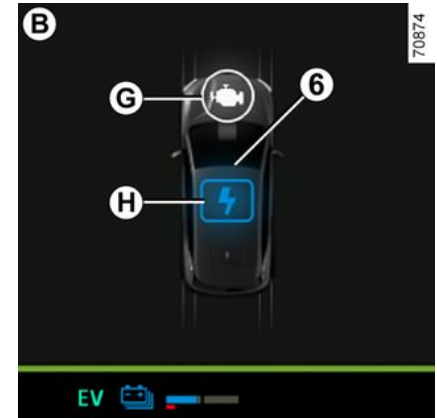

En función del modo de conducción seleccionado, los distintos flujos de energía se muestran en el cuadro de instrumentos.

Estos son flujos de energía entre:

- G: el motor de combustión;
- H: el conjunto eléctrico (batería de propulsión secundaria de "48 V" y motor eléctrico).

El color de los flujos varía:

- azul: energía eléctrica;
- blanco: energía producida por el motor de combustión.

## VEHÍCULOS HYBRID-G 4X4



El freno motor no puede sustituirse en ningún caso por el pedal de freno.

### Modo de conducción totalmente eléctrico

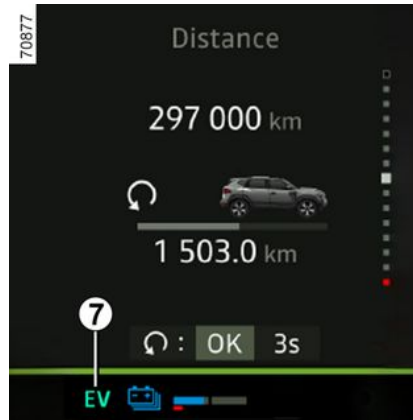
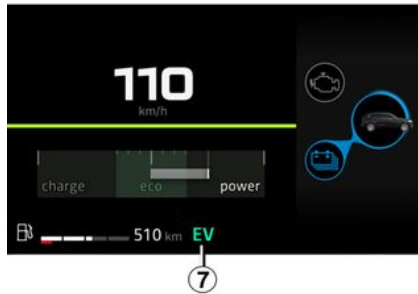

El testigo 7 **EV** se muestra en el cuadro de instrumentos para informarle de que el sistema Hybrid está utilizando únicamente el conjunto eléctrico para propulsar el vehículo.

**Nota:** según el vehículo, cuando este opere en modo completamente eléctrico, las levas del volante de dirección no estarán operativas → 179.



**Se desaconseja conducir el vehículo cuando el depósito de carburante o de GLP esté vacío.**

Si en el cuadro de instrumentos se enciende el testigo naranja



o amarillo  acompañado de una señal acústica, rellene el depósito correspondiente a la mayor brevedad.

# VEHÍCULO MILD HYBRID

## Introducción

**2** El sistema Mild Hybrid mejora el rendimiento del motor. El vehículo dispone de más par de aceleración a la vez que consume menos carburante.

## Batería secundaria de "48 V"

El vehículo Mild Hybrid está equipado con una batería secundaria de "48 V" → 349.

Esta batería se encuentra debajo del del asiento del pasajero delantero y almacena la energía recuperada durante las fases de desaceleración. El sistema Mild Hybrid utiliza esta energía para proporcionar un par motor adicional al motor de combustión.

**Si su vehículo está estacionado durante mucho tiempo**, encienda el motor a intervalos regulares (aproximadamente una vez al mes) durante unos 15 minutos para recargar la batería secundaria de "48 V".

Si no lo hace, puede dañar la batería e imposibilitar el arranque del vehículo.

## Circuitos eléctricos de "48 V"

**A**



61607

El circuito eléctrico de 48 V se identifica con cables y componentes amarillos que llevan el símbolo .

El símbolo **A** identifica los componentes eléctricos del vehículo que pueden suponer riesgos para la seguridad.



La batería secundaria no requiere ningún mantenimiento. No debe abrirla o añadir ningún líquido.

**Riesgo de descarga eléctrica.**

## Ventilación de aire 1



62166

Asegúrese de que no entren objetos ni líquidos en la abertura de ventilación 1.

Si un objeto entra en el aireador o hay una fuga de líquido, póngase en contacto con un Representante de la marca.

**Nota:** debajo del asiento delantero derecho es posible oír ruidos de ventilación durante el funcionamiento del sistema de refrigeración de la batería de tracción.

Si aparece el mensaje "48V Refrigeración batería: obstruida bajo rejilla asiento" en el panel de instrumentos, limpie la ventilación de cualquier obstrucción.

## VEHÍCULO MILD HYBRID

Si el mensaje persiste después de liberar la abertura de ventilación, consulte a un Representante de la marca.



Tenga cuidado de no obstaculizar la abertura de ventilación **1**.

Si se obstaculiza el aireador (p. ej., debido a la colocación de un objeto sobre él), puede que se produzca el sobrecalentamiento de la batería de tracción y disminuya el rendimiento del motor eléctrico.

# VEHÍCULO GLP

## Introducción

Estos vehículos funcionan con dos tipos de combustible: GLP y gasolina. Cuentan con dos depósitos distintos → 158.

### Qué es el GLP



Gas licuado de petróleo que cumpla la norma EN 589 o la reglamentación nacional equivalente.

Se distingue por su olor característico.



**Mando de selección de los modos GLP/gasolina 1**

Esto permite que el conductor pueda cambiar manualmente de un tipo de combustible a otro.

El testigo **LPG** aparece en gris en el cuadro de instrumentos para indicar que el sistema ha registrado la solicitud para cambiar a modo GLP.

El testigo cambiará automáticamente a blanco o, según el vehículo, a verde, en cuanto se cumplan las condiciones necesarias.

El testigo **LPG** aparece en blanco para indicar que el modo GLP está activado.



**Indicador del nivel de carburante de GLP y testigo**

El testigo **LPG** se visualiza en el cuadro de instrumentos **2** junto con el indicador de nivel de carburante GLP asociado.

La cantidad de GLP indicada es un valor orientativo.

## Operación

### Puesta en marcha del motor



**El motor siempre se pone en marcha con gasolina.**

- Para vehículos con llave → 166.
- Para vehículos con tarjeta → 168.

**Nota:** si el modo GLP se encuentra activo al arrancar el motor, el sistema

## VEHÍCULO GLP

pasa temporalmente a modo "gasolina".

– el testigo  aparece en gris en el cuadro de instrumentos **2** sin ninguna señal acústica pero acompañado

de la visualización del testigo  y del nivel de "gasolina" asociado. Esto indica que el modo gasolina está activo.

En cuanto se cumplen las condiciones ambientales (nivel de temperatura del motor, etc.), el sistema pasa automáticamente al modo GLP: el testigo

 se muestra en verde.

### Cambio de carburante en marcha

#### Para cambiar manualmente de modo gasolina a modo GLP

Presione el mando **1**.

El cambio al modo GLP se efectúa automáticamente una vez que el sistema esté preparado:

– el testigo  y el nivel de carburante GLP asociado se visualizan en el cuadro de instrumentos **2**;

– el testigo  aparece en gris para confirmar la selección del modo

GLP, luego aparece en verde cuando se activa el modo GLP.

#### Procedimiento para cambiar manualmente de modo gasolina a modo GLP

Presione el mando **1**.

el testigo  desaparece del cuadro de instrumentos **2** e indica que el modo gasolina está activado.



Para acceder a la información y restablecer los ajustes de activación del GLP

→ 119.



**Mientras el depósito de combustible esté vacío, el vehículo no puede arrancar ni circular exclusivamente en modo GLP.**

El funcionamiento en modo bi-combustible GLP/gasolina requiere la presencia de gasolina (para los arranques, las aceleraciones fuertes, las bajas temperaturas, etc.).

En caso de que se muestre el

testigo naranja  en el cuadro de instrumentos y que suene un aviso acústico, llene el depósito de carburante lo antes posible.

#### Cambio automático de modo GLP a modo gasolina

Dependiendo del vehículo, el sistema puede cambiar automáticamente entre el modo LPG y el de gasolina:

- en determinadas condiciones de utilización (arranque en frío, fuertes aceleraciones, etc.);
- cuando se inicia de forma automática la inspección periódica del sistema de inyección del vehículo (aproximadamente cada 400 km).

# VEHÍCULO GLP

El testigo **LPG** se muestra en gris como advertencia.

En cuanto se cumplen los requisitos, el sistema cambia automáticamente al

modo LPG y el testigo **LPG** se visualiza en verde.

## Nota:

- según las condiciones de conducción, la inspección periódica del sistema de inyección puede tardar hasta dos minutos;
- después de varios intentos fallidos, el sistema puede optar por permanecer en modo gasolina durante el trayecto en curso. Se puede volver a probar después de parar completamente el motor.

## Depósito de GLP vacío

Cuando el depósito se encuentre casi vacío y el motor esté funcionando con la reserva de carburante GLP, se muestra el mensaje "Nivel GPL bajo" en el cuadro de instrumentos acompañado de un pitido y del encendido:

– del testigo **LPG** en verde;

y

– del testigo **LPG** en amarillo.



Presione el botón **3 "OK"**, **4** o **5** para detener la visualización del mensaje y de los testigos.

**Cuando no haya GLP en el depósito**, el mensaje "Depósito GPL vacío" aparece en el cuadro de instrumentos acompañado de una señal acústica y de:

– la desaparición del testigo **LPG** ;  
y

– la visualización del testigo **LPG** en amarillo.

Llene el depósito de GLP lo antes posible ➔ **43**.

## Averías de funcionamiento

En caso de anomalía que pueda perjudicar el correcto funcionamiento del motor, se muestra el mensaje "GPL no dispo." y el sistema cambia automáticamente del modo GLP al modo gasolina.

Esto se confirma con la visualización de los siguientes elementos en el cuadro de instrumentos:

– el mensaje "Comprobar Sistema GPL";

y

– el testigo **LPG** en amarillo.

Contacte con un Distribuidor Autorizado lo antes posible.

## En caso de conducción en condiciones adversas

**En condiciones climáticas muy frías** (temperaturas por debajo de aproximadamente 10 °C) y, dependiendo de la calidad del gas empleado, el sistema puede:

– gestionar automáticamente las condiciones de cambio entre el modo GLP y el modo de gasolina;

o

– consumir una pequeña cantidad de gasolina en modo GLP.

**Nota:** en los vehículos equipados, se recomienda utilizar el modo ECO bajo

## VEHÍCULO GLP

estas condiciones (particularmente por debajo de 0°C) para maximizar el uso del modo GLP → 194.

### En caso de accidente

Las precauciones más importantes que se deben tener en cuenta son las mismas que con un vehículo de gasolina:

- active el freno de aparcamiento;
- detenga el motor (un dispositivo de seguridad, que interrumpe la entrada de GPL al motor, se activa automáticamente);
- corte el contacto;
- respete la legislación local.



El GPL tiene un olor muy particular, por lo que podrá detectar fácilmente las posibles fugas. Si nota un olor a gas en su vehículo o alrededor del mismo:

- cambie inmediatamente al modo de gasolina y asegúrese de que no haya ninguna fuente inflamable cerca del vehículo;
- acuda a un representante de la marca.



No toque, golpee ni desmonte ninguna parte de los componentes del sistema GPL.

### Depósito de GLP.

#### Llenado de carburante GLP

#### Capacidad útil del depósito de GLP: aproximadamente 51 litros.

Active el freno de aparcamiento, pare el motor, corte el contacto y apague las luces. En cualquier caso, cumpla con las consignas de seguridad indicadas en las estaciones de servicio.

Según el país, antes de repostar debe enroscar el adaptador de llenado **1** en la boca de llenado del depósito de GLP.

Se recomienda llenar siempre el depósito completamente.

Cuando la bomba se detenga o su caudal disminuya considerablemente, se habrá alcanzado el nivel máximo de GLP.

En este punto, no debe seguir llenando el depósito.

### Estación de servicio sin autoservicio

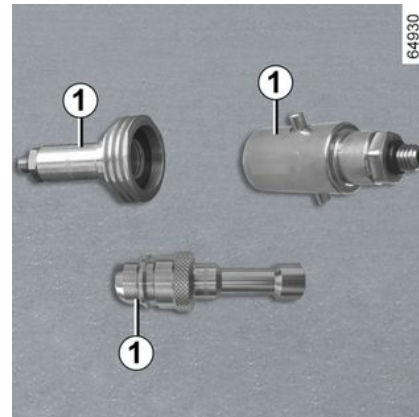

En caso de que el personal de la estación de servicio realice el repostaje de GLP, debe entregar el adaptador de llenado **1**.

## VEHÍCULO GLP

2



### **IMPORTANTE: adaptador de llenado de GLP 1**

Según el país, es necesario utilizar un adaptador específico para el llenado de GLP.

El adaptador de llenado **1** se proporciona en una bolsa en la guantera. La presencia o no de este elemento en el vehículo depende del país donde se comercializó en origen el vehículo.

Antes de circular con el vehículo en otro país, consulte imperativamente a un representante de la marca para saber el tipo de adaptador que se debe utilizar en caso necesario.

### **Estaciones de servicio con auto-servicio**

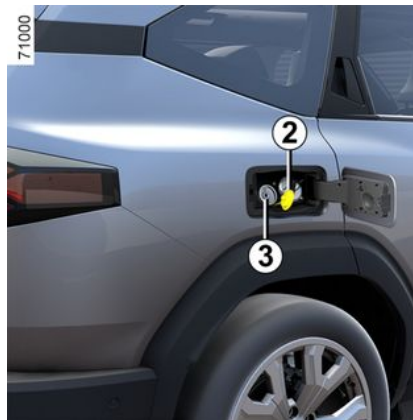

Le aconsejamos que use guantes para manipular la manguera de GLP.

Abra la tapa del depósito de carburante del vehículo y desenrosque el tapón **2** de la boquilla de llenado de GLP **3**.

Siga atentamente las instrucciones dadas para realizar el repostaje indicadas en el surtidor de GPL.

En función del tipo de gasolinera, es posible que tenga que hacer una presión larga del botón de la estación antes de que se inicie el llenado.

Cuando la bomba se detenga o funcione con dificultad, se habrá alcanzado el máximo del depósito (80 %).

El repostaje se detiene al soltar el botón. Suelte la palanca de bloqueo (puede que salga una pequeña cantidad de gas), retire la manguera y colóquela en el surtidor.

**Tras el llenado, vuelva a colocar el tapón 2** para evitar la entrada de agua o de cuerpos extraños en el sistema.



Al repostar, el motor debe estar apagado (y no en modo de espera, en el caso de los vehículos equipados con la función Stop and Start); debe desconectar el encendido ➔ **166** ➔ **168**.

**Riesgo de incendio**

# VEHÍCULO GLP

## Fusibles

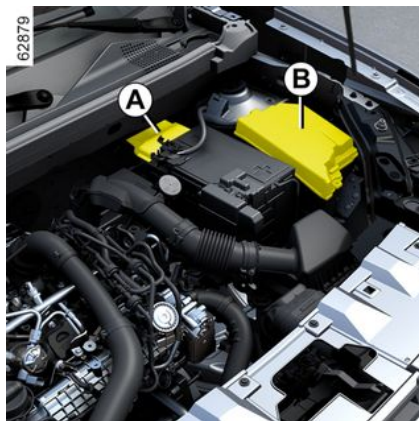

Algunas funciones están protegidas por fusibles situados en el compartimento del motor, en las cajas **A** y **B**.

Ahora bien, debido a su escasa accesibilidad, **le aconsejamos que sea un Representante de la marca quien sustituya los fusibles.**

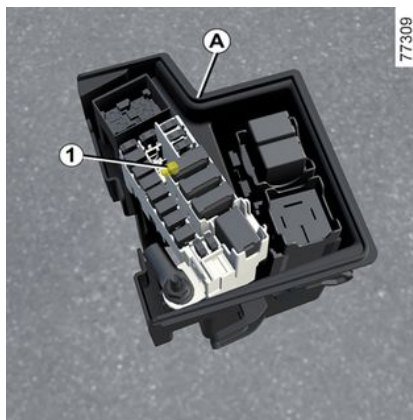

**Fusible de GLP** en el compartimento del motor **A**.

Fusible GLP **1**: corte del circuito de GLP.

 Para cumplir con la legislación vigente o como medida preventiva, puede adquirir un kit de emergencia que incluye un juego de lámparas y fusibles de repuesto en un distribuidor autorizado.



Comprobar el fusible afectado y, **en caso necesario, sustituirlo por otro de la misma intensidad que el original.**

Un fusible con demasiado amperaje puede crear un calentamiento excesivo de la red eléctrica (hay riesgo de incendio), en caso de consumo anormal de un equipamiento.



En las intervenciones bajo el capó del motor, asegúrese de que la palanca del limpiaparabrisas esté en la posición de parada.

**Riesgo de lesiones.**



Antes de efectuar cualquier operación en el compartimento del motor, debe quitar el contacto ➔ **166 ➔ 168.**

## VEHÍCULO GLP

2



Al realizar intervenciones cerca del motor, tenga en cuenta que éste puede estar caliente.

Además, el motoventilador puede ponerse en marcha en cualquier

momento. La etiqueta  del compartimento del motor se lo recuerda.

**Riesgo de lesiones.**

# TARJETA

## Información general

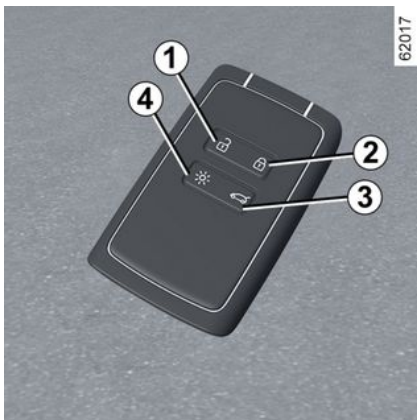

1. Desbloqueo de todas las puertas.
2. Bloqueo de todas las puertas
3. Bloqueo/desbloqueo del maletero.
4. Encendido a distancia de la iluminación.

### La tarjeta se utiliza para:

- bloqueo/desbloqueo de las puertas y del maletero → **61**;
- encendido remoto de la iluminación del vehículo;
- apertura y cierre automáticos a distancia de los cristales → **312**;

- cierre automático a distancia del techo panorámico (según el vehículo) → **314**;
- apertura y cierre automáticos a distancia del portón trasero motorizado (según el vehículo) → **65**.

### Autonomía

Asegúrese de disponer de una pila en buen estado, del modelo adecuado, y de introducirla correctamente. Su vida útil es de aproximadamente dos años: debe sustituirse cuando aparezca el mensaje "Pila de tarjeta casi descargada" en el cuadro de instrumentos → **53**.

### Rango de funcionamiento de la tarjeta

Esto varía según el entorno: hay que tener cuidado de no bloquear o desbloquear accidentalmente el vehículo pulsando sin querer los botones de la tarjeta.

**Nota:** si una puerta (puerta lateral o puerta del maletero) está abierta o incorrectamente cerrada, no se puede realizar un bloqueo y se emite una señal acústica.

### Interferencias

Según el entorno próximo (instalaciones exteriores o uso de aparatos que funcionan en la misma frecuencia que

la tarjeta), el funcionamiento puede verse perturbado.

**i** Si la batería está descargada, es posible bloquear/desbloquear y arrancar el vehículo → **61** → **168**.

### Función "Iluminación remota"

Presione el botón **4** para encender la iluminación interior, las luces de posición y las luces de cruce durante 20 segundos, aproximadamente. Esto permite, por ejemplo, localizar de lejos el vehículo estacionado en un parking.

**Note:** presionar el botón **4** de nuevo para apagar la iluminación.

**i** **Consejo**  
No deje la tarjeta dentro de zonas de calor, frío o humedad.

No guarde la tarjeta en un lugar donde pueda doblarse o estropearse involuntariamente; por ejemplo, al sentarse sobre ella guardada en un bolsillo trasero.

## TARJETA

2

### **Sustitución: necesidad de una tarjeta suplementaria**

En caso de pérdida de la tarjeta, o si desea otra, diríjase exclusivamente a un representante de la marca.

En caso de sustitución de una tarjeta, será necesario llevar el vehículo **y todas sus tarjetas** a un representante de la marca para reinicializar el sistema. Se pueden utilizar hasta cuatro tarjetas por vehículo.



### **Responsabilidad del conductor durante el estacionamiento o la parada del vehículo**

No abandone nunca su vehículo dejando dentro a un niño, a un adulto no autónomo o a un animal, ni siquiera por poco tiempo. De hecho, estos podrían correr peligro o poner en peligro a otras personas al arrancar el motor, al accionar los equipamientos como por ejemplo los elevalunas, o al bloquear las puertas...

Además, cuando hace calor o incide el sol, sepa que la temperatura interior del habitáculo sube muy rápidamente.

**EXISTE RIESGO DE MUERTE O DE GRAVES LESIONES.**

## Colocación de una correa 7

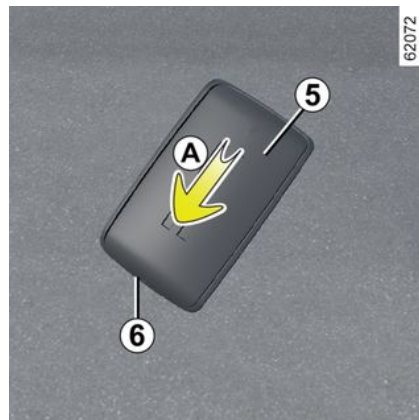

Deslizar la carcasa trasera **5** hacia abajo mientras se presiona la zona **A**.



No introduzca en ninguna circunstancia herramientas de tipo destornillador en la abertura **6**.

## TARJETA

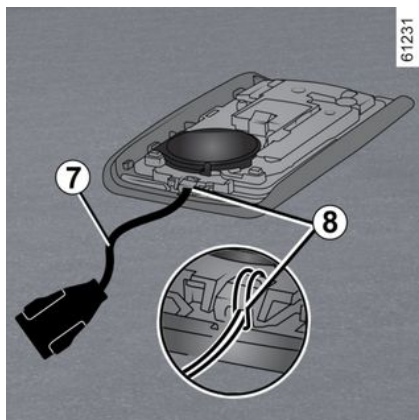

Insertar la correa de mano en el elemento **8** y pasar el extremo a través de la hebilla.

Situar la correa en la abertura **6** y cerrar la carcasa.

**Nota:** compruebe que el diámetro del cable de la correa con la mano **7** encajará en la abertura **6**.

### Utilización

Existen de dos modos de bloquear/desbloquear el vehículo:

- en modo "manos libres", al acercarse y alejarse del vehículo;
- utilizando la tarjeta en modo telemando.



No abandone nunca el vehículo dejando la tarjeta en su interior.



No guarde la tarjeta en un lugar donde pueda entrar en contacto con equipos electrónicos (ordenador, teléfono, etc.) que pudieran alterar su funcionamiento.



### Responsabilidad del conductor

No abandone nunca su vehículo dejando dentro a un niño, a un adulto no autónomo o a un animal, ni siquiera por poco tiempo.

De hecho, estos podrían correr peligro o poner en peligro a otras personas al arrancar el motor, al accionar los equipamientos como por ejemplo los elevallunas, o al bloquear las puertas...

Además, cuando hace calor o incide el sol, sepa que la temperatura interior del habitáculo sube muy rápidamente.

**EXISTE RIESGO DE MUERTE O DE GRAVES LESIONES.**

### Desactivación/activación del modo "manos libres"

Según el vehículo, puede desactivar/activar el desbloqueo al acercarse al vehículo y el bloqueo al alejarse del mismo.

También puede desactivar/activar la señal acústica que se emite durante el bloqueo al alejarse del vehículo → **134**.

## TARJETA

Utilización de la tarjeta en "manos libres".

2



62022

El modo "manos libres" permite el bloqueo/desbloqueo sin tocar los botones de la tarjeta cuando esta se encuentra dentro de la zona de acceso **1**.

**Nota:** si el vehículo no se ha utilizado durante más de ocho días, el sistema "manos libres" cambia a modo de espera. Para reactivarlo, pulse el botón de desbloqueo situado en la tarjeta.

### Desbloqueo "manos libres" al acercarse al vehículo

Con la tarjeta en la zona de acceso **1**, el vehículo se desbloqueará.

El desbloqueo se visualiza mediante **un encendido** de las luces de emergencia y de las luces indicadoras de dirección.

### Bloqueo "manos libres" al alejarse del vehículo

Con la tarjeta encima y las puertas y el portón del maletero cerrados, el vehículo se bloquea automáticamente en cuanto se abandona la zona de acceso **1**.

**Nota:** la distancia a la que se bloquea el vehículo depende del entorno.

Las luces indicadoras y las de emergencia producen **dos intermitencias** para mostrar que las puertas se han bloqueado.

El bloqueo se confirma con una señal acústica.

### Particularidades inherentes al sistema de desbloqueo

El desbloqueo por aproximación se desactiva al cabo de ocho días sin utilizar el vehículo.

Utilice la tarjeta como un mando a distancia para desbloquear el vehículo y volver a activar el modo.

### Particularidades inherentes al bloqueo

Si una puerta está abierta o mal cerrada, cuando se aleje, el vehículo no quedará bloqueado.

### Particularidades inherentes al bloqueo "manos libres"

Después de bloquear el vehículo en modo manos libres, hay que esperar aproximadamente tres segundos para poder desbloquearlo de nuevo. Durante estos tres segundos, es posible asegurarse del bloqueo correcto accionando las empuñaduras de las puertas.

Si la tarjeta ha estado dentro de la zona de detección **1** durante aproximadamente 15 minutos, se desactiva el bloqueo remoto. Para bloquear el vehículo, presionar el botón **4** de la tarjeta.

## TARJETA



62023

El bloqueo del vehículo no se puede realizar si hay una tarjeta en la zona **2**. Tras desbloquear el vehículo pulsando el botón de la tarjeta sin apertura de una puerta o del maletero, se desactiva el bloqueo "manos libres" al alejarse.



### Responsabilidad del conductor durante el estacionamiento o la parada del vehículo

No deje nunca su vehículo con un niño, un adulto dependiente o un animal dentro, ni siquiera por un momento.

De hecho, estos podrían correr peligro o poner en peligro a otras personas al arrancar el motor, al accionar los equipamientos como por ejemplo los elevallas, o al bloquear las puertas.

Además, cuando hace calor o incide el sol, sepa que la temperatura interior del habitáculo sube muy rápidamente.

**EXISTE RIESGO DE MUERTE O DE LESIONES GRAVES.**

## Utilización de la tarjeta con telemando

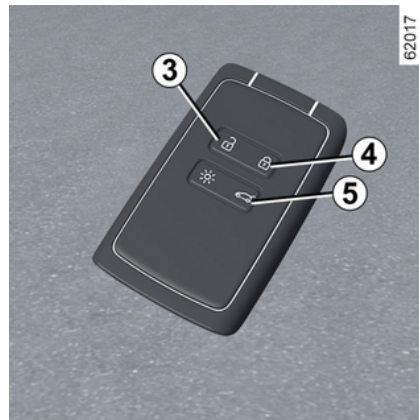

62017

2

### Desbloqueo con la tarjeta

Presione el botón **3**. El desbloqueo se visualiza mediante **un encendido** de las luces de emergencia y de las luces indicadoras de dirección.

En el caso de un vehículo equipado con portón trasero motorizado, mantenga presionado el botón **5** para desbloquear el vehículo y abrir el portón.

Una nueva pulsación del botón **5** cierra el portón motorizado pero no bloquea el vehículo. Para bloquear el vehículo, pulse el botón **4**.

Si, a continuación, se intenta abrir una puerta presionando la manilla al mis-

## TARJETA

mo tiempo que se desbloquean estas de forma remota, la puerta en cuestión permanece bloqueada. Para evitarlo, suelte la empuñadura y vuelva a desbloquear el vehículo pulsando el botón **3** de la tarjeta.

### Bloqueo con la tarjeta

Con las puertas y el portón del maletero cerrados, presionar el botón **4** para bloquear el vehículo. Las luces indicadores y las de emergencia producen **dos intermitencias** para mostrar que las puertas se han bloqueado.

**Nota:** la distancia máxima desde la que se puede bloquear el vehículo depende del entorno.

### Particularidades

Si un abriente (puerta lateral o puerta del maletero) está abierto o incorrectamente cerrado, no se puede realizar el bloqueo del vehículo y se emite una señal acústica.



Con el motor en marcha, los botones de la tarjeta están desactivados.



62023

**Con el motor en marcha**, si se abre y cierra una puerta y la tarjeta ya no se encuentra en la zona **2**, el mensaje "Tarjeta no detectada" le avisa de que la tarjeta ya no se encuentra en el vehículo. Esto permite evitar, por ejemplo, reanudar la marcha si un pasajero sale del vehículo llevándose la tarjeta.

La alerta desaparece cuando se vuelve a detectar la tarjeta.

## Abrir/cerrar ventanas

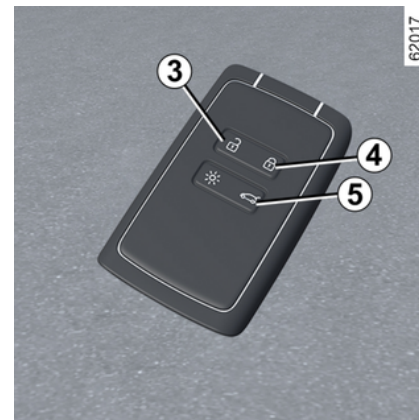

62017

Mantenga pulsado el botón **3** de la tarjeta para abrir las 4 ventanas delanteras y traseras.

Mantenga pulsado el botón **4** de la tarjeta para cerrar las 4 ventanas delanteras y traseras.

### Desbloqueo/bloqueo del maletero solo

En el caso de un vehículo equipado con portón manual (no motorizado), presione el botón **5** para desbloquear/bloquear solo el maletero.

**Nota:** tras desbloquear el maletero exclusivamente con el botón **5**, para

## TARJETA

desbloquear el resto de puertas, es necesario:

– presionar el botón **3**;

o

– alejarse del vehículo para activar el bloqueo automático. En este caso, el desbloqueo al aproximarse al vehículo vuelve a estar operativo.



### Responsabilidad del conductor durante el estacionamiento o la parada del vehículo

No abandone nunca su vehículo dejando dentro a un niño, a un adulto no autónomo o a un animal, ni siquiera por poco tiempo. De hecho, estos podrían correr peligro o poner en peligro a otras personas al arrancar el motor, al accionar los equipamientos como por ejemplo los elevallunas, o al bloquear las puertas.

Además, cuando hace calor o incide el sol, sepa que la temperatura interior del habitáculo sube muy rápidamente.

**EXISTE RIESGO DE MUERTE O DE LESIONES GRAVES.**

## Tarjeta "manos libres": pila

### Averías de funcionamiento

Aunque la pila tenga muy poca carga como para garantizar un funcionamiento a distancia correcto, se podrá arrancar y bloquear/desbloquear el vehículo → **61**.



Cuando sea necesario sustituirlas, asegúrese de utilizar el mismo tipo o un tipo equivalente de pila (consulte a un Representante de la marca).



Al realizar la sustitución:

– asegúrese de colocar las pilas correctamente.

### Riesgo de explosión.

– si la tapa no cierra correctamente, procure no utilizarla y mantener fuera del alcance de los niños.

## Sustitución de la pila

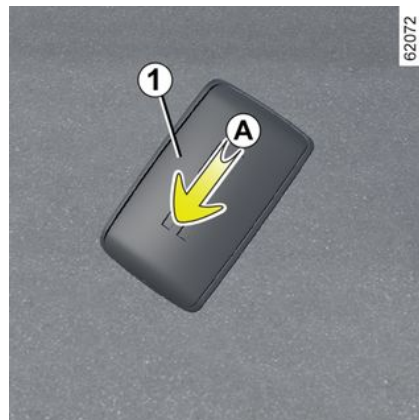

Cuando aparezca el mensaje "Pila de tarjeta casi descargada" en el cuadro de instrumentos, sustituya la pila de la tarjeta:

– deslice la carcasa trasera **1** hacia abajo mientras se presiona la zona **A**;  
– en la zona **B**, extraiga la tapa **2** de la batería **3** levantándola hacia arriba;  
– retire la pila presionando por un lado y levantando el otro;  
– sustitúyala de acuerdo con la dirección y la plantilla que se muestran en el interior de la tapa.

## TARJETA

2

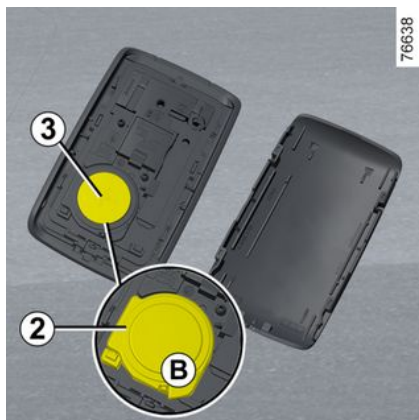

Para volver a colocar la tapa, proceda en orden inverso y, a continuación, presione cuatro veces uno de los botones de la tarjeta permaneciendo cerca del vehículo: la próxima vez que arranque el vehículo, desaparecerá el mensaje.

Compruebe que la tapa esté bien encajada.

**Nota:** cuando sustituya la pila, nunca toque el circuito electrónico ni los contactos de la tarjeta.



### Precauciones relacionadas con las pilas:

- mantenga las pilas (nuevas o usadas) fuera del alcance de los niños;
- no tragar las pilas;

### Riesgo de quemaduras químicas que pueden provocar la muerte.

- en caso de ingestión o introducción en alguna parte del cuerpo, consulte lo antes posible a un médico.



Las baterías están disponibles en los Distribuidores Autorizados y su vida útil es de aproximadamente dos años. Controle que la batería no tenga manchas de tinta, ya que existe riesgo de un contacto eléctrico incorrecto.



No desechar las pilas usadas igual que si fuera basura. Deben entregarse en un distribuidor autorizado o consultar a la autoridad local para obtener información sobre las instalaciones de reciclaje adecuadas.

61496

# LLAVE, MANDO A DISTANCIA

## Información general

### Telemando por radiofrecuencia A



- 1 Bloqueo de todos los elementos de apertura.
- 2 Desbloqueo de las puertas y maletero.
- 3 Llave de contacto-arranque y de la puerta delantera izquierda.
- 4 Bloqueo/desbloqueo solo del maletero.

### Telemando con llave con inserto B

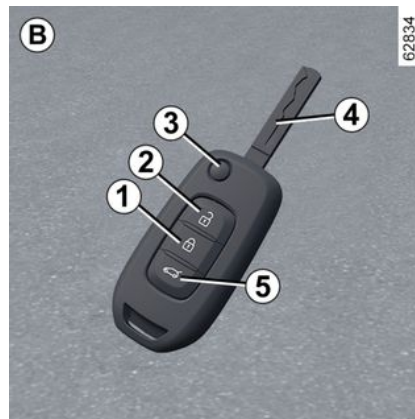

- 1 Bloqueo de todos los elementos de apertura.
- 2 Desbloqueo de las puertas y maletero.
- 3 Bloqueo/desbloqueo del inserto de la llave. Para liberar el inserto de su alojamiento, presionar el botón 3 para desbloquearlo. Presionar el botón 3 y guiar el inserto a su alojamiento.
- 4 Llave de contacto y puerta delantera izquierda.
- 5 Bloqueo/desbloqueo solo del maletero.

 La llave no debe utilizarse para funciones distintas a las descritas en el manual (abrir una botella, por ejemplo).



### Responsabilidad del conductor durante el estacionamiento o la parada del vehículo

No abandone nunca su vehículo dejando dentro a un niño, a un adulto no autónomo o a un animal, ni siquiera por poco tiempo. De hecho, estos podrían correr peligro o poner en peligro a otras personas al arrancar el motor, al accionar los equipamientos como por ejemplo los elevallunas, o al bloquear las puertas. Además, cuando hace calor o incide el sol, sepa que la temperatura interior del habitáculo sube muy rápidamente.

**RIESGO DE MUERTE O DE LESIONES GRAVES.**

## LLAVE, MANDO A DISTANCIA

### Campo de acción del telemando

Puede variar en función del contexto: procurar no bloquear o desbloquear las puertas accidentalmente pulsando sin querer los botones del telemando.

**Nota:** si alguna puerta o la puerta del maletero están abierta o mal cerrada, se produce un bloqueo/desbloqueo rápido de todas las puertas y la puerta del maletero.

### Interferencias

Según el entorno próximo (instalaciones exteriores o uso de aparatos que funcionan en la misma frecuencia que la tarjeta), el funcionamiento puede verse perturbado.



La llave no debe utilizarse para funciones distintas a las descritas en el manual (abrir una botella, por ejemplo).



### Responsabilidad del conductor durante el estacionamiento o la parada del vehículo

No abandone nunca su vehículo dejando dentro a un niño, a un adulto no autónomo o a un animal, ni siquiera por poco tiempo. De hecho, éstos podrían correr peligro o poner en peligro a otras personas al arrancar el motor, al accionar los equipamientos como por ejemplo los elevallunas, o al bloquear las puertas.

Además, cuando hace calor o incide el sol, sepa que la temperatura interior del habitáculo sube muy rápidamente.

**EXISTE EL RIESGO DE MUERTE O DE LESIONES GRAVES.**



### Consejo

No acerque el telemando a ninguna fuente de calor, frío o humedad.



### Sustitución, necesidad de una llave o de un telemando adicional

En caso de pérdida, o si desea otra llave con telemando, diríjase exclusivamente a un Representante de la marca.

En caso de sustitución de una llave o telemando, será necesario llevar el vehículo **y todas sus llaves o telemandos** a un Representante de la marca para reinicializar el conjunto.

Se pueden utilizar hasta cuatro llaves con telemando por vehículo.

### Fallo de la llave o telemando

Asegurar siempre que se utiliza el tipo de pila adecuado, que se encuentra en buen estado y que está colocada correctamente. La duración de la pila es de aproximadamente dos años.

Cómo cambiar la pila ➔ 57.

# LLAVE, MANDO A DISTANCIA

## Utilización

### Bloqueo de las puertas

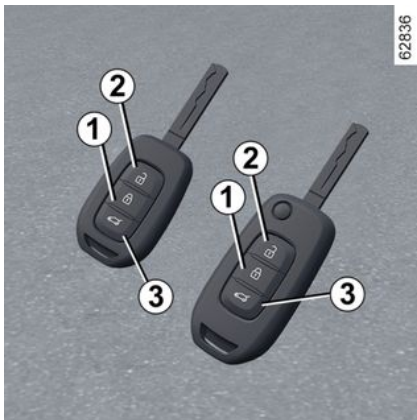

Presionar el botón de bloqueo **1**.

El bloqueo de las puertas se visualiza mediante **dos intermitencias** de las luces de emergencia y de los repetidores laterales.

Si una puerta (puerta o portón trasero) está abierta o incorrectamente cerrada, no se puede realizar un bloqueo y las luces de precaución y los repetidores laterales no **parpadean**.

### Desbloqueo de las puertas

Presione el botón de desbloqueo **2**.

El desbloqueo de las puertas se visualiza mediante **una intermitencia** de las luces de emergencia y de los repetidores laterales.

**Nota:** si no se abre ninguna puerta en, aproximadamente, el minuto posterior al desbloqueo mediante el telemando, las puertas se bloquearán de nuevo automáticamente.

### Desbloqueo del maletero solamente

En el caso de un vehículo equipado con un portón manual (no motorizado), presione el botón **3** para desbloquear únicamente el maletero.



La llave no debe utilizarse para funciones distintas a las descritas en el manual (abrir una botella, por ejemplo).



## Responsabilidad del conductor durante el estacionamiento o la parada del vehículo

No abandone nunca su vehículo dejando dentro a un niño, a un adulto no autónomo o a un animal, ni siquiera por poco tiempo. De hecho, éstos podrían correr peligro o poner en peligro a otras personas al arrancar el motor, al accionar los equipamientos como por ejemplo los elevallunas, o al bloquear las puertas.

Además, cuando hace calor o incide el sol, sepa que la temperatura interior del habitáculo sube muy rápidamente.

**RIESGO DE MUERTE O DE LESIONES GRAVES.**

## Telemando por radiofrecuencia: pilas

### Averías de funcionamiento

Aunque la pila tenga muy poca carga como para garantizar un funcionamiento a distancia correcto, se podrá arrancar y bloquear/desbloquear el vehículo → **61**.

## LLAVE, MANDO A DISTANCIA

2



Las pilas se encuentran disponibles en su taller y su duración es de dos años aproximadamente. Compruebe que no haya restos de tinta en la pila: existe riesgo de mal contacto eléctrico.



Cuando sea necesario sustituirlas, asegúrese de utilizar el mismo tipo o un tipo equivalente de pila (consulte a un Representante de la marca).

### Cambio de la pila

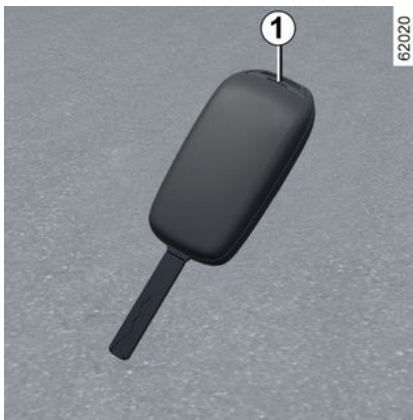

Abra la caja por la hendidura **1** con un destornillador plano o una herramienta similar y sustituya la pila **2** respetando el modelo y la polaridad que se muestran en el fondo de la tapa.

Asegúrese de que la tapa esté correctamente encajada y el tornillo correctamente apretado.

**Nota:** al sustituir la pila, se aconseja no tocar el circuito electrónico situado en la tapa de la llave.



Al realizar la sustitución:  
– asegúrese de colocar las pilas correctamente.

#### Riesgo de explosión.

– si la tapa no cierra correctamente, procure no utilizarla y mantener fuera del alcance de los niños.

## LLAVE, MANDO A DISTANCIA



### Precauciones relacionadas con las pilas:

- mantenga las pilas (nuevas o usadas) fuera del alcance de los niños;
- no tragar las pilas;

### Riesgo de quemaduras químicas que pueden provocar la muerte.

- en caso de ingestión o introducción en alguna parte del cuerpo, consulte lo antes posible a un médico.



No desechar las pilas usadas igual que si fuera basura. Deben entregarse en un distribuidor autorizado o consultar a la autoridad local para obtener información sobre las instalaciones de reciclaje adecuadas.

2

61496



## PUERTAS Y ELEMENTOS DE APERTURA

### Apertura y cierre de las puertas

2

#### Apertura desde el exterior



#### Puertas delanteras

Con las puertas desbloqueadas, ponga la mano bajo la empuñadura **1** y tire hacia usted → **61**.

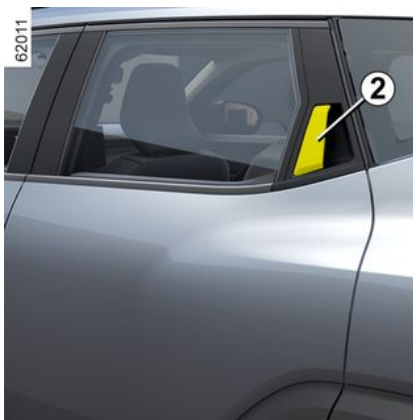

#### Puertas traseras

Con las puertas desbloqueadas, tire de la empuñadura **2**.

#### Apertura desde el interior



Tirar de la manija **3**.

## PUERTAS Y ELEMENTOS DE APERTURA

### Seguridad infantil



Para imposibilitar la apertura de las puertas traseras desde el interior, desplace la palanca **4** de cada puerta y verifique desde el interior que las puertas quedan bloqueadas.

### Alarma sonora de recordatorio de luces encendidas

Al abrir las puertas delanteras, una alarma sonora le avisará para indicarle que las luces han quedado encendidas, si se corta el contacto del motor (riesgo de descarga de la batería...).

### Avisador acústico de apertura de puertas o maletero

Según el vehículo, esta alarma se refiere a la puerta del conductor o a todas las puertas.

Con el vehículo parado, si un abriente está abierto o mal cerrado, se encien-

de un testigo .

Durante la circulación, en cuanto el vehículo alcanza aproximadamente 20 km/h se enciende la luz de adver-

tencia  acompañado de un pitido.

### Particularidad

Según el vehículo, los accesorios (radio, etc.) dejan de funcionar cuando se apaga el motor, o cuando se abre la puerta del conductor o se bloquean las puertas.



### Responsabilidad del conductor durante el estacionamiento o la parada del vehículo

No abandone nunca su vehículo dejando dentro a un niño, a un adulto no autónomo o a un animal, ni siquiera por poco tiempo.

De hecho, éstos podrían correr peligro o poner en peligro a otras personas al arrancar el motor, al accionar los equipamientos como por ejemplo los elevallunas, o al bloquear las puertas.

Además, cuando hace calor o incide el sol, sepa que la temperatura interior del habitáculo sube muy rápidamente.

**EXISTE EL RIESGO DE MUERTE O DE LESIONES GRAVES.**

### Bloqueo y desbloqueo de elementos de apertura y puertas

En caso de que no funcione el telemando o la tarjeta, según el vehículo.

En algunos casos, es posible que el telemando por radiofrecuencia o la tarjeta no funcionen:

## PUERTAS Y ELEMENTOS DE APERTURA

2

- pila agotada del telemando por radiofrecuencia o de la tarjeta, batería del vehículo descargada, etc.
- uso de dispositivos que funcionan en la misma frecuencia que la tarjeta (teléfono móvil, etc.);
- vehículo situado en una zona con gran radiación electromagnética.

Se puede entonces:

- utilizar, según el vehículo, la llave integrada en el telemando por radiofrecuencia o la llave de seguridad integrada en la tarjeta para desbloquear la puerta delantera izquierda;
- bloquear manualmente cada una de las puertas;
- utilizar el mando de bloqueo/desbloqueo de las puertas interiores;

### Llave integrada en la tarjeta

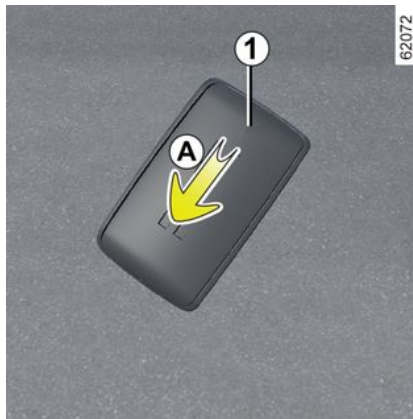

La llave integrada **2** sirve para bloquear o desbloquear la puerta delantera izquierda cuando no funciona la tarjeta.

#### Acceso a la llave 2

Deslizar la carcasa trasera **1** hacia abajo mientras se presiona la zona **A**.



### Utilización de la llave integrada en la tarjeta

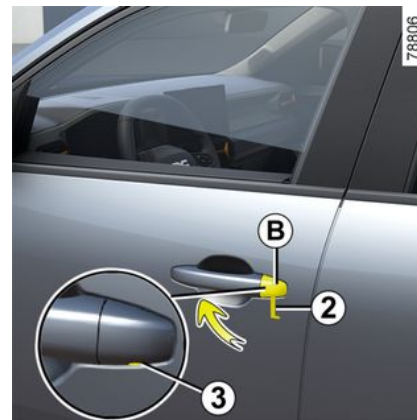

## PUERTAS Y ELEMENTOS DE APERTURA

- Inserte el extremo de la llave **2** en la ranura **3** debajo de la tapa **B** de la puerta del conductor;
- efectúe un movimiento hacia arriba para retirar la tapa **B**;
- inserte la llave **2** en la cerradura de la puerta del conductor, después bloquee o desbloquee.

Una vez haya entrado en el vehículo, vuelva a colocar la llave en su alojamiento dentro de la tarjeta.

### Vehículos con llave, telemando

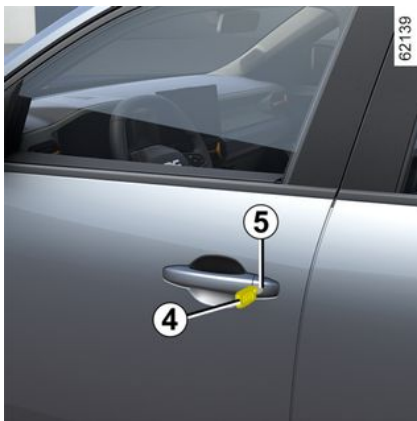

#### Empleo de la llave

Inserte la llave **4** en la cerradura de la puerta del conductor **5**, bloquee y desbloquee.

### Mando de bloqueo/desbloqueo desde el interior



El interruptor **6** controla simultáneamente las puertas, el maletero y la tapa de carburante.

Si una puerta o el maletero está abierto o mal cerrado, se produce un bloqueo/desbloqueo rápido de todas las puertas.

Si se transporta un objeto con el maletero abierto, sigue siendo posible bloquear las demás puertas: con el motor apagado, mantenga presionado el interruptor **6** durante más de cinco segundos para hacerlo.

### Testigo de estado de la puertas y el portón trasero

(según el vehículo)

Con el contacto puesto, el testigo ubicado sobre el interruptor **6** se ilumina para indicarle el estado de bloqueo de las puertas:

- cuando el testigo está encendido, las puertas y la puerta del maletero están cerradas;
- con el testigo apagado, las puertas y el portón trasero están desbloqueados.

Cuando bloquea las puertas, el testigo se queda encendido y luego se apaga.



#### Responsabilidad del conductor

Si decide circular con las puertas bloqueadas, sepa que ello puede dificultar el acceso a los servicios de emergencia al habitáculo en caso de emergencia.

### Bloqueo de las puertas sin tarjeta ni llave

Por ejemplo, si la batería está descargada, o si la tarjeta o la llave no funcionan temporalmente.

## PUERTAS Y ELEMENTOS DE APERTURA

2

Con el motor apagado y una puerta o el maletero abiertos, mantenga presionado el interruptor **6** durante al menos cinco segundos.

Al cerrar esta puerta se bloquearán todas las puertas del vehículo.

Solo se puede desbloquear el vehículo desde fuera con la tarjeta en la zona de acceso del vehículo o con la llave.



No abandone nunca el vehículo con la llave o la tarjeta en el interior.

### Bloqueo automático de las puertas al circular

#### Principio de funcionamiento



Tras arrancar el vehículo, el sistema bloquea automáticamente las puertas una vez alcanzada la velocidad aproximada de 10 km/h.

La descondenación tiene lugar:

- pulsando el interruptor de desbloqueo de puerta **1**;
- con el motor apagado, al abrir una puerta delantera desde el interior.

**Nota:** si se abre/cierra una puerta, vuelve a bloquearse automáticamente cuando el vehículo alcanza una velocidad aproximada de 10 km/h.

### Activación/desactivación de la función

**Para activarlo:** con el vehículo quieto y el motor en marcha, pulse el interruptor **1** hasta oír una señal acústica.

**Para desactivarlo:** con el vehículo quieto y el motor en marcha, pulse el interruptor **1** hasta oír una señal acústica.

### Averías de funcionamiento

Si constata una anomalía de funcionamiento (no hay condenación automática), compruebe en primer lugar que todas las puertas estén bien cerradas. Si estuvieran bien cerradas y si el problema persiste, consulte a un Representante de la marca.

Asegúrese también de que la condenación no haya sido desactivada por error.

Si es así, reactivéla.

## PUERTAS Y ELEMENTOS DE APERTURA



### Responsabilidad del conductor

Si decide circular con las puertas bloqueadas, sepa que ello puede dificultar el acceso a los servicios de emergencia al habitáculo en caso de emergencia.

### Maletero

#### Para abrir

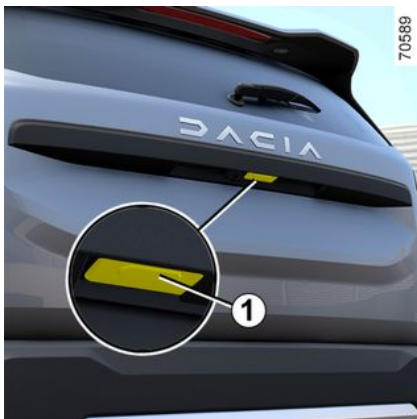

Presione el botón **1** y abra el portón.

#### Para cerrar



Baje el portón trasero, utilizando inicialmente las manillas interiores **2**.



No manipule nunca los equilibradores cuando cierre el portón trasero.

### Mando eléctrico

El portón se bloquea y se desbloquea al mismo tiempo que las puertas.

Cuando el portón llegue a la altura del hombro, suelte la empuñadura interior y termine de cerrarlo empujando desde el exterior.



Se prohíbe fijar ningún dispositivo portador (portabicicletas, caja de equipajes, etc.) contra el alerón o el portón. Para instalar un dispositivo de transporte en el vehículo, es preciso contactar con un distribuidor autorizado.

### Portón motorizado

#### Condiciones de utilización

- Inmovilice el vehículo.
- En caso de que haya hielo o nieve que pueda impedir la apertura del portón, retire el hielo o nieve para liberar el portón.
- En caso de que se descargue o se sustituya la batería, el portón debe cerrarse (de forma manual si fuera necesario) para recuperar su motorización.

## PUERTAS Y ELEMENTOS DE APERTURA

2



### Responsabilidad del conductor durante el estacionamiento o la parada del vehículo

No abandonar nunca el vehículo dejando dentro a un niño, a un adulto no autónomo ni a un animal en la parte posterior del portón trasero, aunque sea por poco tiempo.

De hecho, podrían correr peligro o poner en riesgo a otras personas si se arrancar el motor y se activa el equipamiento, por ejemplo los elevallunas y el portón motorizado, o se bloquean las puertas.

**EXISTE RIESGO DE MUERTE O DE GRAVES LESIONES.**



Se prohíbe fijar ningún dispositivo portador (portabicicletas, caja de equipajes, etc.) contra el alerón o el portón.

Para instalar un dispositivo de transporte en el vehículo, es preciso contactar con un distribuidor autorizado.

### Apertura / cierre

La apertura o cierre del portón trasero motorizado se indica mediante **tres señales acústicas**.



Al abrir o cerrar el portón, asegúrese de que no haya nadie cerca de las partes en movimiento.

**Riesgo de lesiones.**

- utilizando la tarjeta como mando remoto;
- mediante los mandos situado en el portón;
- mediante el mando situado en el tablero de mandos.



Como medida de seguridad, las maniobras de apertura/cierre deberán realizarse siempre con el vehículo parado.

**Riesgo de lesiones.**



Para evitar que se dañe el sistema del portón si ya está en movimiento, no fuerce el portón manualmente para que se abra o se cierre.

En función del equipamiento, el portón se bloquea y desbloquea al mismo tiempo que las puertas.

Existen los siguientes modos para maniobrar en la puerta del maletero:

## PUERTAS Y ELEMENTOS DE APERTURA

mediante la tarjeta de control remoto



Con el motor apagado, mantenga presionado el botón **1** de la tarjeta cerca del maletero.

Mediante el mando exterior de apertura del portón

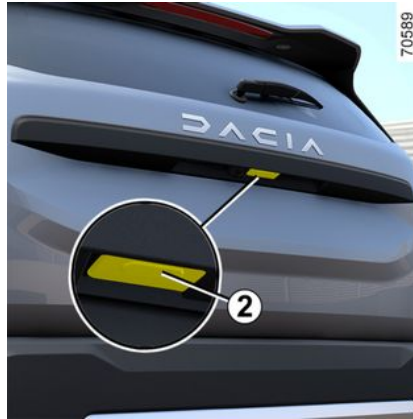

Presione el mando **2**.

Mediante el mando interior de cierre del portón



Presione el mando **3**.

2

## PUERTAS Y ELEMENTOS DE APERTURA

A través del mando situado en el salpicadero



**Para abrir el portón trasero,** mantenga presionado el botón **4** hasta que se escuche una señal acústica y, a continuación, libere el botón.

**Nota:** si el botón no se suelta con la suficiente rapidez (en aproximadamente un segundo) tras la señal acústica, el portón trasero no se abre. En este caso, repetir la secuencia.

**Para cerrar el portón trasero,** mantenga presionado el botón **4** hasta que se cierre completamente. Suena un pitido durante toda la operación.

**Nota:** si se libera el botón **4** antes de que el portón trasero quede completa-

mente cerrado, la operación se interrumpe.

### Parada de la maniobra del portón

La maniobra motorizada del portón puede detenerse en cualquier momento presionando brevemente sobre uno de los mandos de apertura/cierre.

Si el portón está quieto en la posición intermedia, la siguiente presión hará que el portón se mueva en sentido contrario a cuando lo dejó parado.

### Modo manual

Con el portón parado, es posible moverlo de forma manual.

No obstante, puede reanudar la maniobra automática en cualquier momento pulsando uno de los mandos.

### Detección de obstáculos

Si el portón trasero detecta un obstáculo durante la maniobra, se detiene. A continuación, se separa del obstáculo realizando un pequeño movimiento en dirección opuesta, antes de detenerse por completo.

Presionar el mando de apertura/cierre del portón trasero para reanudar su funcionamiento.



La detección de obstáculos es solo una ayuda a la apertura y cierre del portón; en ningún caso sustituye la vigilancia o la responsabilidad del usuario. Durante la apertura/cierre del portón:

- vigile que no haya nadie cerca de las partes en movimiento;
- es posible que no se detecten los objetos pequeños. Asegúrese de que ninguna extremidad del cuerpo (brazos, manos, dedos, etc.) se encuentre cerca de las piezas móviles del portón.

La detección de obstáculos se encuentra inactiva al final del movimiento, antes de que el portón esté completamente cerrado.

En caso de atasco del portón, detenga la operación presionando brevemente uno de los mandos de apertura/cierre.

**Existe riesgo de lesiones graves.**

## PUERTAS Y ELEMENTOS DE APERTURA

### Limitación del ángulo de apertura del portón



Se puede ajustar la altura máxima de apertura del portón trasero. Siempre se va a detener en la posición elegida:

- abra el portón hasta una posición intermedia;
- ajuste manualmente el portón hasta la posición elegida;
- presione el mando del portón motorizado **3** durante más de 3 segundos para memorizar la posición.

**Dos señales acústicas** suenan para avisarle de que el ajuste se ha guardado.

### Precauciones de utilización

- Antes de realizar una apertura/cierre del portón, asegúrese de que el espacio circundante sea suficiente para permitir el despliegue del portón.
- Limite las paradas manuales repetidas durante el movimiento automático del portón (riesgo de dañar el sistema del portón).

### Averías de funcionamiento

Si acciona el portón motorizado de forma continuada durante aproximadamente un minuto (una sucesión de aperturas y cierres), este se bloquea para evitar el sobrecalentamiento. El sistema vuelve a estar operativo después de aproximadamente un minuto.

El portón motorizado no funciona si la batería está poco cargada. En ese caso, accionar el portón motorizado con el motor encendido.

**Nota:** En condiciones climatológicas muy frías, es posible que no funcione la apertura automática si las juntas de la puerta del maletero estuviesen congeladas.

# ASIENTOS DELANTEROS

## Reposacabezas delanteros

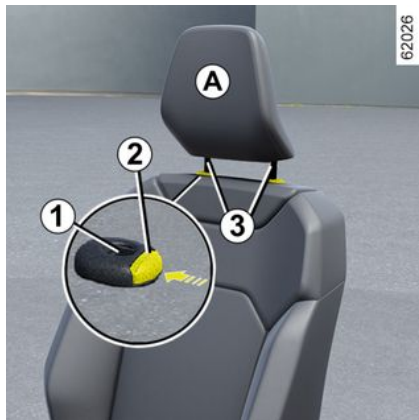

### Para retirar el reposacabezas

Presione el botón **2** y tire del reposacabezas hacia arriba hasta alcanzar la altura deseada. Asegúrese de que ha quedado bien bloqueada.

### Para bajar el reposacabezas

Presionar el botón **2** y guiar el reposacabezas hacia abajo hasta la altura deseada. Asegúrese de que ha quedado bien bloqueada.

### Para retirar el reposacabezas

Suba el reposacabezas hasta la posición más elevada (incline el respaldo hacia atrás si es necesario). Presionar

el botón **2** y levantar el reposacabezas para liberarlo.

### Para volver a poner el reposacabezas

Controlar que las varillas del reposacabezas estén limpias **3**.

Introduzca las varillas del reposacabezas en los alojamientos **1** (incline el respaldo hacia atrás si es necesario). Bajar el reposacabezas hasta que quede bloqueado y presionar el botón **2** para ajustarlo a la altura deseada. Controlar que cada varilla **3** está bloqueada en el respaldo.



El reposacabezas es un elemento de seguridad, por lo que hay que vigilar su presencia y su correcto posicionamiento: la parte alta del reposacabezas debe estar lo más cerca posible de la parte superior de la cabeza. La distancia entre la cabeza y la sección **A** debe ser lo más corta posible.

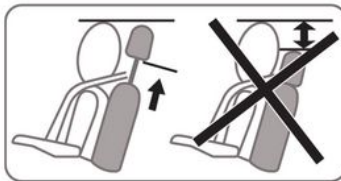

61287

# ASIENTOS DELANTEROS

## Asientos delanteros

### Ajustes

#### Para avanzar o retroceder el asiento



Levante y sujete la palanca **1** para desbloquear el asiento. En la posición elegida, suelte la palanca y asegúrese de que queda bien bloqueada.

#### Para levantar o bajar el asiento

(según el vehículo)



Desplace el botón **4** hacia arriba o hacia abajo o, según el vehículo, mueva la palanca **2** las veces necesarias hacia arriba o hacia abajo hasta alcanzar la posición elegida.

#### Para inclinar el respaldo

Accionar el botón **5** hacia adelante o hacia atrás, o según el vehículo, levantar la palanca **3** y reclinar el respaldo a la posición deseada. En la posición elegida, suelte la palanca y asegúrese de que queda bien bloqueado.

#### Reglaje lumbar

(según el vehículo)



Gire el mando **6** para aumentar o disminuir el soporte.



Después de realizar los reglajes, asegúrese de que los respaldos de los asientos estén correctamente bloqueados en su lugar.

## ASIENTOS DELANTEROS

2



Por razones de seguridad, los reglajes deben efectuarse con el vehículo parado.

Para no perjudicar la eficacia de los cinturones de seguridad, le aconsejamos que no incline demasiado los respaldos del asiento hacia atrás.

Compruebe que los respaldos de los asientos quedan bien bloqueados.

No se deben colocar objetos en el suelo (zona situada frente al conductor), ya que se pueden deslizar bajo los pedales durante las maniobras de frenada brusca, obstruyendo su función.

### Reposabrazos central 7

(según el vehículo)



### Asientos calefactables



En función del vehículo y con el contacto puesto, es posible activar los asientos calefactables a través de la pantalla multimedia 8:

– una primera presión sobre el picto-

grama  del asiento deseado, activa el sistema de calefacción a intensidad máxima. Se encienden tres testigos integrados en el interruptor;

– una segunda presión reduce la calefacción a intensidad media. Se encienden dos testigos integrados;

– una tercera presión reduce la calefacción a intensidad mínima. Se enciende un testigo integrado;

– una cuarta presión apaga la calefacción.

El sistema regula automáticamente la temperatura del asiento. La calefacción del asiento del pasajero se activa solo si se detecta la presencia del pasajero y el cinturón de seguridad está abrochado.

# ASIENTOS TRASEROS

## Reposacabezas traseros

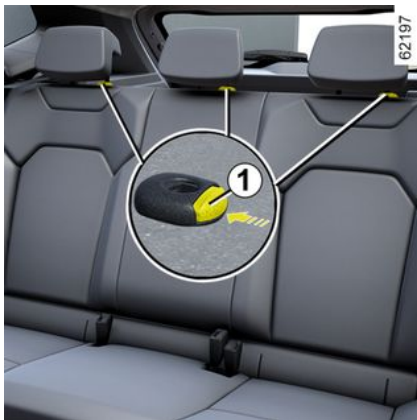

### Posición de utilización

Levante el reposacabezas totalmente hasta que quede bloqueado. Asegúrese de que ha quedado bien bloqueada.

### Para retirar el reposacabezas

Eleve el reposacabezas al máximo y, a continuación, pulse el botón **1** y saque el reposacabezas.

### Para volver a poner el reposacabezas

Introduzca las varillas en sus alojamientos; presione el reposacabezas hasta que quede bloqueado para utilizarlo en posición alta.

Asegúrese de que ha quedado bien bloqueada.

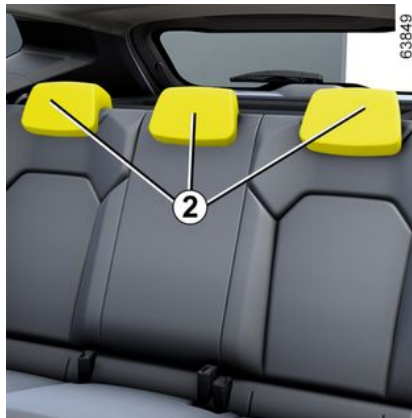

### Posición de almacenamiento 2 del reposacabezas

Presionar el botón **1** y bajar completamente el reposacabezas.

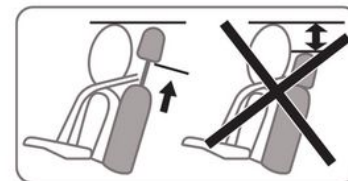

**La posición más baja del reposacabezas (posición 2) es una posición que solo sirve para guardarlo: no se debe utilizar cuando el asiento esté ocupado.**



El reposacabezas es un elemento de seguridad, por lo que hay que vigilar su presencia y su correcta colocación.

## ASIENTOS TRASEROS

### Banqueta trasera: funcionalidad

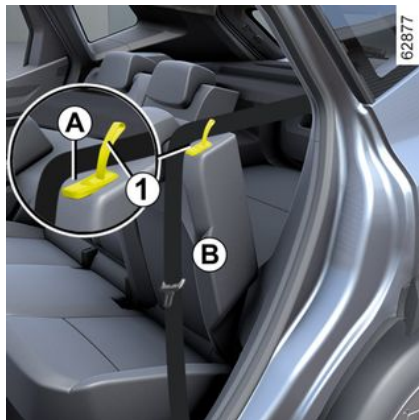

#### Para abatir manualmente el respaldo del asiento

Vigile que los asientos delanteros estén suficientemente avanzados.

Baje los reposacabezas al máximo  
→ 73.

Abroche los cinturones de seguridad laterales traseros. Esto evita que el cinturón de seguridad se bloquee cuando el respaldo del asiento vuelve a levantarse.

Asegúrese de que todos los cinturones de seguridad estén desabrochados y colóquelos en sus guías **A**.

Tire de la lengüeta **1** y abata el respaldo **B**.



Antes de realizar cualquier manipulación del respaldo, coloque el cinturón en la guía de la cinta **A** para evitar que se deteriore.

#### Para recolocar el respaldo o los respaldos, proceda en orden inverso.

Suba el respaldo y fíjelo contra su soporte.

**Nota:** una vez recolocado el respaldo, la marca roja de la pestaña **1** ya no debe ser visible. Esto indica que el respaldo está correctamente bloqueado.



Por razones de seguridad, los reglajes deben efectuarse con el vehículo parado.



**Al colocar el respaldo,** asegúrese de que el respaldo queda bien bloqueado.

**En caso de utilizar fundas para asientos,** compruebe que no impiden el bloqueo del respaldo. Asegúrese de que los cinturones queden bien colocados. Vuelva a colocar los reposacabezas.



Al manipular los asientos traseros, compruebe que no haya nada que impida su correcto anclaje (brazo o pierna de un pasajero, animal, gravilla, paños, juguetes, etc.).



Verifique siempre el buen posicionamiento y funcionamiento de los cinturones de seguridad traseros después de manipular la banqueta trasera.

## ASIENTOS TRASEROS



to.

Para evitar el riesgo de daños, compruebe que no haya nadie cerca de las partes en movimiento.



Compruebe que el respaldo del asiento queda bien bloqueado. En caso necesario, retire lo que estorbe en la parte trasera. Vuelva a manipular el asiento hasta que quede bien bloqueado.

### Plegado automático de los respaldos de los asientos

(según el vehículo)



Vigile que los asientos delanteros estén suficientemente avanzados.

Baje los reposacabezas al máximo → 73.

Asegúrese de que todos los cinturones de seguridad estén desabrochados y colóquelos en sus guías **A**.

En el maletero, tirando del mando **2** o **3** para desbloquear automáticamente los respaldos de la banqueta trasera.

#### Condiciones de utilización

- con el vehículo parado;
- portón abierto;
- cinturones traseros desbloqueados.

#### Averías de funcionamiento

Si se han respetado todas las indicaciones de utilización y el mecanismo de plegado sigue sin funcionar, contacte con un Distribuidor Autorizado.



Por razones de seguridad, los reglajes deben efectuarse con el vehículo parado.

2

# CINTURONES DE SEGURIDAD

## Cinturones de seguridad

2

Abóchese el cinturón de seguridad en todos sus desplazamientos. Respete la reglamentación del país en que se encuentre.

**Antes de arrancar, ajuste la posición de conducción y seguidamente, que cada ocupante regule su cinturón de seguridad para garantizar una protección óptima.**

### Ajuste de la posición de conducción

(según el vehículo)

- **Siéntese bien en su asiento** (habiéndose quitado el abrigo, la chaqueta, etc.). Esto es imprescindible para asegurarse de que su espalda está colocada correctamente;
- **ajuste la distancia entre el asiento y los pedales.** Su asiento debe estar lo más atrás posible, pero de forma que se puedan pisar a fondo los pedales. El respaldo debe estar ajustado de forma que los brazos queden ligeramente flexionados;
- **regule la posición de su reposacabezas.** Para una seguridad máxima, la distancia entre su cabeza y el reposacabezas debe ser mínima;

- **regule la altura del asiento.** Este reglaje permite optimizar su visión de conducción;
- **regule la posición del volante.**

 Comprobar que la banqueta trasera está correctamente bloqueada para que los cinturones de seguridad traseros funcionen correctamente  
➔ 74.



Unos cinturones de seguridad mal ajustados o torcidos pueden causar graves lesiones en caso de accidente.

Utilice cada cinturón de seguridad para una sola persona, niño o adulto.

Incluso las mujeres embarazadas deben llevar puesto el cinturón. En este caso, hay que tener la precaución de que la correa del cinturón no ejerza una presión demasiado fuerte sobre la parte inferior del vientre pero sin crear holgura suplementaria.

## Ajuste de los cinturones de seguridad

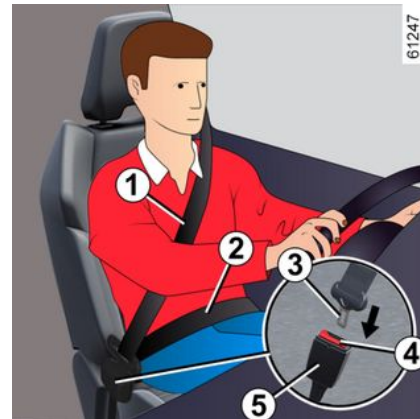

Para garantizar el ajuste y la colocación correctos de los cinturones de seguridad en todos los asientos:

- ajustar los asientos (posición del asiento e inclinación del respaldo, si está disponible);
- apoyarse firmemente contra el respaldo;
- acercar la correa del hombro **1** lo máximo posible a la base del cuello sin que llegue a descansar en él (si es necesario, ajustar la altura del cinturón de seguridad si es posible) y comprobar que la correa **1** está en contacto con el hombro;

# CINTURONES DE SEGURIDAD

– coloque la correa ventral **2** de manera que quede plana sobre los muslos y contra la pelvis.

El cinturón debe descansar lo más directamente posible sobre el cuerpo; p. ej.: evite las ropas excesivamente gruesas, los objetos intercalados, etc.

## Bloqueo

Desenrollar la correa **lentamente y sin tirones** y asegurar que la hebilla **3** se bloquea en el cierre **5** (controlar que está bloqueada tirando de la hebilla **3**).

En caso de bloqueo, déjela retroceder ligeramente y desenróllela de nuevo.

Si su cinturón se queda completamente bloqueado, tire lentamente, pero con fuerza de la cinta para sacarla unos 3 cm. Deje que se recoja por sí mismo y a continuación desenrolle de nuevo.

Si el problema persiste, consulte a un Distribuidor Autorizado.

## Desbloqueo

Presionar el botón **4** para enrollar el cinturón de seguridad por medio del carrete de inercia. Acompañe dicho movimiento.



70580



## Testigo recordatorio del cinturón

Este testigo aparece en la pantalla central **A** al poner el contacto y si no está abrochado el cinturón de seguridad del conductor y/o del pasajero delantero y/o del pasajero trasero (si el asiento está ocupado).

62296



2

## Recordatorio de los cinturones de seguridad delanteros y traseros

Con las puertas cerradas, el gráfico **6** aparece en el panel de instrumentos durante aproximadamente 60 segundos al poner contacto. Informa al conductor del estado de sujeción de cada uno de los siempre que:

- las puertas se abran durante la conducción (velocidad del vehículo por encima de cero);
- un se abroche/desabroche.

## Descripción del gráfico **6**:

- símbolo en verde: cinturón de seguridad abrochado;
- símbolo en rojo: el asiento está ocupado y el cinturón de seguridad no está abrochado;

## CINTURONES DE SEGURIDAD

– símbolo en gris: asiento no ocupado.  
Con las puertas cerradas, la pantalla

central muestra el testigo  al encender el contacto y si el cinturón de seguridad del conductor o del pasajero delantero (cuando la plaza del pasajero está ocupada) no están abrochados.

Cuando la velocidad del vehículo es inferior a aproximadamente 20 km/h,

el testigo  se muestra en la pantalla central, en el caso de que un esté ocupado y el cinturón de seguridad no se encuentre abrochado. Aparece acompañado del gráfico < 6 que se mantiene visible durante unos 60 segundos cada vez que uno de los se abroche o desabroche.

Cuando la velocidad del vehículo alcanza o supera los 20 km/h, si uno de los se encuentra desabrochado o se desabrocha durante el trayecto:

– el testigo  parpadea en la pantalla central;

y

– suena un pitido durante unos 120 segundos;

y

– se muestra el gráfico 6 durante aproximadamente 180 segundos y el

símbolo del asiento correspondiente aparece en rojo.

Verifique en todo momento que los lleven correctamente abrochado el cinturón de seguridad y que el número de cinturones abrochados corresponde al número de ocupados.

**Nota:** en algunos casos, las alertas pueden activarse si se coloca un objeto en uno de los asientos.

### Cinturones traseros

#### Cinturones traseros 7



El abrochado, el desabrochado y el ajuste se efectúan del mismo modo que para los cinturones delanteros.



Para asegurar el correcto funcionamiento de los cinturones de seguridad traseros, compruebe que la banqueta trasera se encuentra bloqueada en su posición → 74.



Verifique siempre el buen posicionamiento y funcionamiento de los cinturones de seguridad traseros tras cada manipulación de los asientos traseros.

# DISPOSITIVOS DE SEGURIDAD ADICIONALES

## Dispositivos complementarios al cinturón delantero

Según el vehículo, pueden estar compuestos de:

- **pretensores de enrollador del cinturón de seguridad delantero;**
- **limitadores de esfuerzo de tórax;**
- **airbags frontales del conductor y el pasajero delantero.**

Estos sistemas han sido previstos para funcionar separada o conjuntamente en caso de choques frontales.

En función de la gravedad del impacto, el sistema puede provocar:

- el bloqueo del cinturón de seguridad;
- que el pretensor del cinturón de seguridad retenga al ocupante en su asiento, además del limitador de esfuerzo;
- airbag frontal.

## Pretensores



Los pretensores retienen el cinturón de seguridad contra el cuerpo, sujetando al ocupante más firmemente contra el asiento y aumentando de este modo la eficacia del cinturón.

Con el contacto puesto, tras un impacto frontal importante y en función de la gravedad de este, el sistema puede activar el pretensor del carrete de inercia del cinturón de seguridad **1** que lo retrae instantáneamente.

## Limitador de esfuerzo

A partir de un cierto nivel de violencia del choque, este mecanismo actúa para limitar, hasta un nivel soportable, la presión del cinturón contra el cuerpo.



– Después de un accidente, haga verificar todos los medios de retención.

– Cualquier intervención en el sistema completo (pretensores, airbags, cajas electrónicas o cableados) o la reutilización en cualquier otro vehículo, aunque sea idéntico, está rigurosamente prohibida.

– Para evitar activaciones intempestivas que puedan ocasionar daños, tan solo se permite intervenir en el airbags al personal cualificado de la Red de la marca.

– El control de las características eléctricas del sistema de ignición no debe ser efectuado más que por el personal especialmente formado y utilizando un material adaptado.

– Cuando se vaya a desguazar el vehículo, consulte a un Representante de la marca para eliminar el generador de gas de los pretensores y del airbags.

## DISPOSITIVOS DE SEGURIDAD ADICIONALES

### Airbags de conductor y pasajero delantero

Se ofrecen para los asientos del conductor y del pasajero delantero (posición **A**).

La marca "Airbag" en el volante, el tablero de mandos (zona del airbag **A**) y, según el vehículo, un símbolo en la parte inferior del parabrisas confirman que este equipamiento está presente.

Cada sistema airbag se compone de:

- un airbag y su generador de gas montados sobre el volante para el conductor y en el salpicadero para el pasajero delantero;
- un cajetín electrónico para la vigilancia del sistema que controla la activación eléctrica del generador de gas;
- un único testigo  en el cuadro de instrumentos;
- captadores independientes (según el vehículo).



El sistema airbag utiliza un principio pirotécnico. Esto explica que al desplegarse el airbag, produzca calor, emita humo (lo que no significa un conato de incendio) y genere un ruido de detonación. El despliegue del airbag, que debe ser inmediato, puede provocar lesiones superficiales u otras molestias.

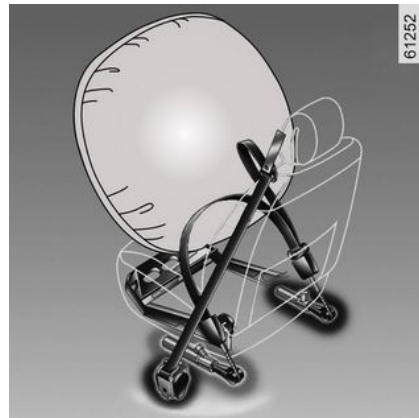

### Operación

El sistema sólo es operativo después de poner el contacto del vehículo.

En caso de un choque **frontal** violento, los airbags se inflan rápidamente. Esto permite amortiguar el impacto de la cabeza y el tórax del conductor contra el volante y del acompañante contra el tablero de mandos. A continuación, se desinflan inmediatamente tras el choque para evitar cualquier traba que impida abandonar el vehículo.

### Averías de funcionamiento



Este testigo se enciende cuando se arranca el motor y luego se apaga al cabo de unos tres segundos.

## DISPOSITIVOS DE SEGURIDAD ADICIONALES

Si no se enciende al poner el contacto, o si permanece encendido, señala un fallo del sistema.

Consulte lo antes posible a un Representante de la marca;

Su protección se puede ver reducida hasta que este fallo se haya solucionado.

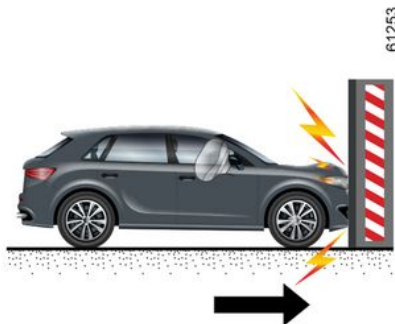

**En los casos siguientes se activan los pretensores o los airbags:**

**En un choque frontal** contra una superficie rígida (indeformable) a una velocidad de choque igual o superior a **25 km/h km/h**.

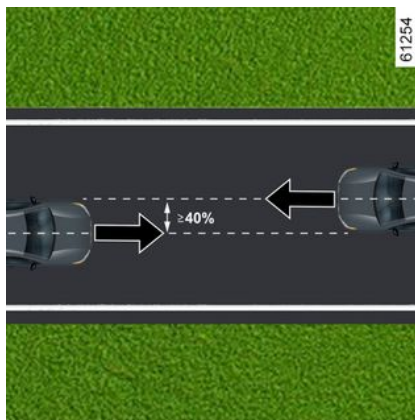

**Una colisión frontal** contra otro vehículo de igual o superior categoría, cuya zona de impacto sea igual o superior al 40% y la velocidad de ambos sea igual o superior a **40 km/h km/h**.

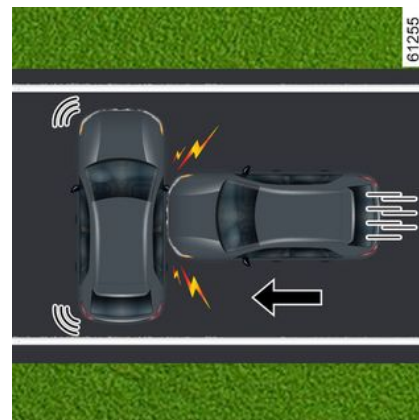

**En un choque lateral** con otro vehículo de una categoría equivalente o superior, a una velocidad de choque igual o superior a **50 km/h km/h**.

## DISPOSITIVOS DE SEGURIDAD ADICIONALES

2

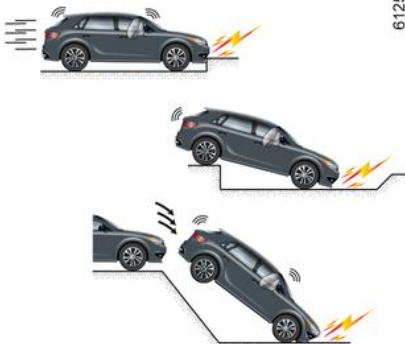

**En los siguientes casos se podrían activar los pretensores o los airbags:**

- choques en la parte inferior del vehículo por golpes contra el bordillo de las aceras;
- baches;
- caídas o descensos bruscos;
- piedras;
- ...

**Los pretensores o los airbags no se pueden activar por:**

- tras un impacto trasero, por grave que sea;
- vuelco del vehículo;

- tras un impacto lateral en la parte delantera o trasera del vehículo;
- tras un impacto frontal, por debajo de la parte trasera de un camión;
- choque frontal en ángulo contra un obstáculo con un ángulo afilado;
- ...

# DISPOSITIVOS DE SEGURIDAD ADICIONALES

## Advertencias

Todas las advertencias que se dan van destinadas a que no se impida el despliegue del airbagy para evitar daños graves causados por proyección de objetos durante su apertura.

2



### Advertencias relacionadas con el conductor airbag

- No se debe modificar ni el volante, ni su cojín.
- Está prohibido recubrir el cojín del volante.
- No fijar ningún objeto (insignia, logotipo, reloj, soporte de teléfono, etc.) en el centro del volante.
- Se prohíbe desmontar el volante (salvo por el personal cualificado de la red).
- No sentarse demasiado cerca del volante: adoptar una posición de conducción en la que los brazos estén ligeramente flexionados → 76. Le asegurará un espacio suficiente para un despliegue y una eficacia correcta del airbag.

### Advertencias relacionadas con el pasajero airbag

- No pegar ni fijar objetos (horquillas, logotipos, reloj, soporte de teléfono, etc.) en el salpicadero o en la zona del airbag.
- No coloque nada entre el salpicadero y el ocupante (animales, paraguas, bastones, paquetes, etc.).
- No coloque los pies en el salpicadero o en el asiento, ya que estas posturas pueden provocar lesiones graves. En general, mantener alejada cualquier parte del cuerpo (rodillas, manos, cabeza,...) del salpicadero.
- Para asegurar la protección del pasajero delantero en caso de choque, reactive el airbag del pasajero en cuanto se retire el asiento para niños.

**NO DEBE INSTALARSE UN ASIENTO PARA NIÑOS ORIENTADO HACIA ATRÁS EN LA PLAZA DEL PASAJERO DELANTERO A MENOS QUE SE ENCUENTREN DESACTIVADOS LOS SISTEMAS DE RETENCIÓN ADICIONALES**  
→ 106.

## DISPOSITIVOS DE SEGURIDAD ADICIONALES

### Dispositivos complementarios a los cinturones traseros

Según el vehículo, pueden estar compuestos de:

- pretensores de enrolladores de cinturones de seguridad laterales;
- limitadores de esfuerzo de tórax.

Estos sistemas han sido previstos para funcionar separada o conjuntamente en caso de choques frontales.

En función de la gravedad del impacto, el sistema puede provocar:

- el bloqueo del cinturón de seguridad;
- el pretensor del carrete de inercia del cinturón de seguridad (que se activa para corregir la holgura del cinturón).

### Limitador de esfuerzo

A partir de un cierto nivel de violencia del choque, este mecanismo se activa para limitar, hasta un nivel soportable, la presión del cinturón contra el cuerpo.

### Pretensores de los cinturones de seguridad de asientos laterales

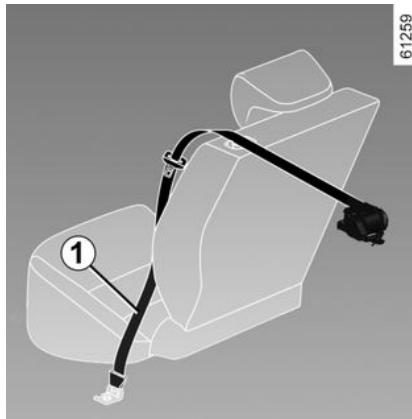

Los pretensores retienen el cinturón de seguridad contra el cuerpo, sujetando al ocupante más firmemente contra el asiento y aumentando de este modo la eficacia del cinturón.

Con el contacto puesto, tras un impacto frontal importante y en función de la gravedad de este, el sistema puede activar el pretensor del carrete de inercia del cinturón de seguridad **1** que lo retrae instantáneamente.



– Después de un accidente, haga verificar todos los medios de retención.

ción.

– Cualquier intervención en el sistema completo (pretensores, airbags, cajas electrónicas o cableados) o la reutilización en cualquier otro vehículo, aunque sea idéntico, está rigurosamente prohibida.

– Para evitar activaciones intempestivas que puedan ocasionar daños, tan solo se permite intervenir en el airbags al personal cualificado de la Red de la marca.

– El control de las características eléctricas del sistema de ignición no debe ser efectuado más que por el personal especialmente formado y utilizando un material adaptado.

– Cuando se vaya a desguazar el vehículo, consulte a un Representante de la marca para eliminar el generador de gas de los pretensores y del airbags.

# DISPOSITIVOS DE SEGURIDAD ADICIONALES

## Dispositivos de protección lateral

### Airbags laterales

(según el vehículo)

Se trata de un airbag que puede equipar cada asiento delantero que se despliega sobre el costado del asiento (lado puerta) con la finalidad de proteger a los ocupantes en caso de choque lateral violento.

### Airbags de cortina

Se trata de un airbag instalado (en función del vehículo) en cada costado superior del habitáculo y que se despliega a lo largo de las ventanillas de las puertas delanteras y traseras con el fin de proteger a los ocupantes en caso de choque lateral violento.



Según el vehículo, un marcado en el parabrisas le recuerda la presencia de medios de retención complementarios (airbags, pretensores, etc.) en el habitáculo.

# DISPOSITIVOS DE SEGURIDAD ADICIONALES

## Advertencias

2



### Advertencia relacionada con el airbag lateral airbag

- **Colocación de fundas:** los asientos equipados con un airbag necesitan unas fundas con un diseño específico para su vehículo. Consulte a su Representante de la marca para saber si tales fundas existen en la Red. El empleo de cualquier otro tipo de funda (o de fundas específicas para otro vehículo) podría afectar al correcto funcionamiento de los airbags afectando con ello a su seguridad.
- En la parte delantera, no poner accesorios ni objetos, ni dejar que haya animales entre el respaldo, la puerta y los revestimientos interiores. No cubrir el respaldo del asiento con objetos tales como ropa o accesorios. Esto podría afectar al correcto funcionamiento del airbag o provocar lesiones al desplegarse.
- Queda terminantemente prohibido desmontar o modificar el asiento o los accesorios interiores, salvo que la intervención sea realizada por personal cualificado de la marca.
- El airbag se despliega a través de las ranuras de los respaldos delanteros (lado de la puerta): se prohíbe introducir objetos en ellas.

# DISPOSITIVOS DE SEGURIDAD ADICIONALES

## Dispositivos de retención complementarios

Todas las advertencias que se dan van destinadas a que no se impida el despliegue del airbag para evitar daños graves causados por proyección de objetos durante su apertura.

2



El airbag está diseñado para complementar la acción del cinturón de seguridad. El airbag y el cinturón de seguridad son elementos indisolubles del mismo sistema de protección. Por ello, es imperativo llevar el cinturón de seguridad abrochado permanentemente. No abrocharse el cinturón de seguridad expone a los ocupantes a graves lesiones en caso de accidente. Esto también puede agravar los riesgos de lesiones en la superficie de la piel, que son inherentes al despliegue del airbag, aunque siempre es posible que se produzcan lesiones secundarias por parte de los airbags.

La activación de los pretensores o de los airbags en caso de vuelco o de choque trasero incluso violento, no es sistemática. Golpes bajo el vehículo contra el bordillo de las aceras, baches en la calzada, piedras... pueden provocar la activación de estos sistemas.

- Cualquier intervención o modificación en el sistema completo del airbag del conductor o del pasajero (airbag, caja electrónica, cableado...) está **rigurosamente prohibida** (excepto al personal cualificado de la red).
- Para preservar el correcto funcionamiento y para evitar que se active de forma intempestiva, tan solo al personal cualificado de la Red de la marca se permite intervenir en el sistema del airbag.
- Como medida de seguridad, haga verificar el sistema del airbag si el vehículo ha sufrido un accidente, un robo o una tentativa de robo.
- Cuando se venda o alquile el vehículo, informar al nuevo usuario de las condiciones en el momento de la entrega de este manual de uso del vehículo.
- Cuando se vaya a desguazar el vehículo, dirijase a un Representante de la marca para desechar el generador o los generadores de gas.

# DISPOSITIVOS DE SEGURIDAD ADICIONALES

## Averías de funcionamiento

2



El testigo **1** se enciende al poner el contacto y se apaga pasados unos segundos.

Si no se enciende al poner el contacto o si se enciende con el motor en marcha, denota que el sistema presenta una anomalía (airbags, pretensores, etc.) en las plazas delanteras y/o traseras.

Contacte con un Distribuidor Autorizado lo antes posible. Su protección se puede ver reducida hasta que este fallo se haya solucionado.

Si no se enciende al poner el contacto, o si permanece encendido, señala un fallo del sistema.

# SEGURIDAD INFANTIL

## Información general

### Transporte de niños

Cumpla con la legislación local del país en el que se encuentre.

Al igual que el adulto, el niño debe estar correctamente sentado y sujeto sea cual sea el trayecto. Usted es responsable de los niños que transporta.

El niño no es como un adulto en miniatura. Está expuesto a riesgos de lesiones específicas ya que sus músculos y sus huesos están en pleno desarrollo. El cinturón de seguridad por sí solo no es adecuado para su transporte. Utilice el asiento para niños apropiado y haga un uso correcto del mismo.



Para impedir la apertura de las puertas, utilizar el "Bloqueo infantil" → 61.



Un choque a 50 km/h representa una caída desde 10 metros. ¡No sujetar a un niño equivale a dejarle jugar en un balcón de una cuarta planta sin barandilla! Nunca lleve a un niño en brazos. En caso de accidente, no le podrá sujetar aunque usted lleve puesto el cinturón. Si su vehículo ha estado implicado en un accidente de tráfico, cambie el asiento para niños y verifique los cinturones y los anclajes ISOFIX.



### Responsabilidad del conductor durante el estacionamiento o la parada del vehículo

No abandone nunca su vehículo dejando dentro a un niño, a un adulto no autónomo o a un animal, ni siquiera por poco tiempo. De hecho, éstos podrían correr peligro o poner en peligro a otras personas al arrancar el motor, al accionar los equipamientos como por ejemplo los elevallunas, o al bloquear las puertas. Además, cuando hace calor o incide el sol, sepa que la temperatura interior del habitáculo sube muy rápidamente. **RIESGO DE MUERTE O DE LESIONES GRAVES.**

### Utilización de un asiento para niños

El nivel de protección ofrecido por el asiento para niños depende de su capacidad para retener al niño y de su instalación. Una mala instalación compromete la protección del niño en caso de frenado brusco o de choque.

## SEGURIDAD INFANTIL

2

Antes de comprar un asiento para niños, compruebe que cumple la reglamentación del país donde usted se encuentra y que se puede montar en su vehículo. Consulte a un Representante de la marca para saber cuáles son los asientos recomendados para su vehículo.

La normativa sobre el transporte de niños es específica de cada país.

El uso de un asiento para niños durante el transporte depende de la edad y/o el tamaño y/o el peso del niño.

Para los niños que no necesitan ser transportados a un asiento para niños, asegúrese de que el cinturón de seguridad esté correctamente ajustado y abrochado.

En cualquiera de los casos, debe respetar la reglamentación del país en que se encuentre.

Antes de montar un asiento para niños, lea el manual correspondiente y respete las instrucciones. En caso de dificultades al instalarlo, contacte con el fabricante del equipamiento. Conserve el manual con el asiento.



Dé ejemplo poniéndose el cinturón y enseñe a sus hijos:

- para abrochárselo correctamente;
- a subirse y a bajarse por el lado opuesto al tráfico.

No utilice un asiento para niños de ocasión o sin manual de utilización.

Procure que ningún objeto, en el asiento para niños o cerca del mismo, impida su funcionamiento.



No deje nunca a un niño sin vigilancia en el vehículo.

Asegúrese de que el niño permanece sujeto y de que su arnés o su cinturón está correctamente regulado y ajustado. Evitar llevar prendas voluminosas que puedan destensar los cinturones  
➔ 76.

No deje que el niño saque la cabeza o los brazos por la ventanilla.

Compruebe que el niño conserva una postura adecuada durante todo el trayecto, sobre todo si está dormido.

# SEGURIDAD INFANTIL

## Elección de asiento para niños



61260

### Asientos para niños de espaldas a la carretera

La cabeza de un bebé es, en proporción, más pesada que la de un adulto y su cuello es muy frágil. Transporte al niño el mayor tiempo posible en esta posición (hasta la edad de 2 años como mínimo). Sujeta la cabeza y el cuello. Elija un asiento envolvente para una mejor protección lateral y cámbielo cuando la cabeza del niño rebasa el cabecero del asiento.



61261

### Asiento para niños frente a la carretera

Hasta 18 kg o cuatro años, el niño puede viajar en un asiento frente a la carretera. Elija un asiento adecuado al tamaño del niño: la cabeza y el abdomen, etc.

La cabeza y el abdomen de los niños son las partes que se deben proteger prioritariamente. Un asiento para niños frente a la carretera sólidamente fijado al vehículo reduce los riesgos de impacto de la cabeza. Transporte a su hijo en un asiento en el sentido de la marcha con un arnés mientras su estatura lo permita. Elija un asiento envolvente para una mejor protección lateral.



61262

### Cojines elevadores

A partir de 15 kg o 4 años el niño puede viajar en un asiento elevador que permite adaptar el cinturón de seguridad a su morfología. El cojín del asiento elevador debe estar provisto de guías que coloquen el cinturón sobre los muslos del niño y no sobre el vientre. Se aconseja un respaldo regulable en altura y equipado con una guía para colocar el cinturón en el centro del hombro. El cinturón nunca debe estar sobre el cuello o sobre el brazo. Elija un asiento envolvente para una mejor protección lateral.

**Lista de métodos de sujeción para niños recomendados por el fabricante:**



63132

## elección de fijación del asiento para niños

Existen dos formas de fijar los asientos infantiles: mediante el cinturón de seguridad o mediante el sistema ISOFIX.

### Fijación mediante el cinturón

El cinturón de seguridad debe estar ajustado para asegurar su correcto funcionamiento en caso de frenado brusco o de impacto.

Asegúrese de respetar el recorrido de la correa que indica el fabricante del asiento para niños.

Compruebe siempre que el cinturón de seguridad esté bien abrochado tirando

de él y después tense la correa al máximo empujando el asiento para niños. Compruebe la correcta sujeción del asiento ejerciendo un movimiento izquierda/derecha y adelante/atrás: el asiento debe permanecer sólidamente fijado.

Compruebe que el asiento para niños no haya quedado atravesado y que no esté apoyado contra un cristal.



No utilizar un asiento para niños si se corre el riesgo de que desabroche el cinturón de seguridad que lo sujeta; la base del asiento no debe descansar sobre la hebilla o sobre el cierre del cinturón de seguridad.



El cinturón de seguridad nunca debe estar holgado o torcido. Nunca lo haga pasar por debajo del brazo o por detrás de la espalda.

Compruebe que el cinturón no haya sido dañado por bordes afilados.

Si el cinturón de seguridad no funciona correctamente, no protegerá al niño. Consulte a un Representante de la marca. No utilice esta plaza hasta que el cinturón esté reparado.

### Fijación mediante el sistema ISOFIX

Las sillas infantiles autorizadas ISOFIX están homologadas de acuerdo con la normativa vigente si se cumple alguna de las cuatro condiciones que se indican a continuación:

- Silla "Universal" ISOFIX de 3 puntos orientada hacia delante;
- Silla "Semi-universal" ISOFIX de 2 puntos;
- específica del vehículo;
- i-Size que tiene una de las opciones:
  - una correa que se fija en la tercera anilla del asiento en cuestión;

## SEGURIDAD INFANTIL

– o un gato que se apoya en el suelo del vehículo, compatible con el asiento homologado i-Size, cuya función es evitar que el asiento para niños se desplace en caso de colisión.

En los últimos tres casos, verifique que su asiento para niños puede instalarse consultando la lista de vehículos compatibles.



No deben llevarse a cabo modificaciones en los componentes del sistema de retención instalado de fábrica (cinturones de seguridad, ISOFIX, sillas y sus fijaciones).

Sujete el asiento para niños con las fijaciones ISOFIX cuando esté equipado. El sistema ISOFIX garantiza un montaje fácil, rápido y seguro.

El sistema ISOFIX incluye 2 anillas y, en algunos casos, una tercera anilla.



Los anclajes ISOFIX han sido diseñados exclusivamente para los asientos para niños con sistema ISOFIX. No fije nunca otros asientos para niños, cinturones u otros objetos a estos anclajes. Asegúrese de que nada estorbe a la altura de los puntos de anclaje. Si el vehículo ha estado implicado en un accidente de tráfico, haga verificar los anclajes ISOFIX y cambie su asiento para niños.



Antes de utilizar un asiento para niños ISOFIX que haya adquirido para otro vehículo, asegúrese de que se permite su instalación. Consulte la lista de los vehículos en los que se admite el asiento a través del fabricante del equipamiento.

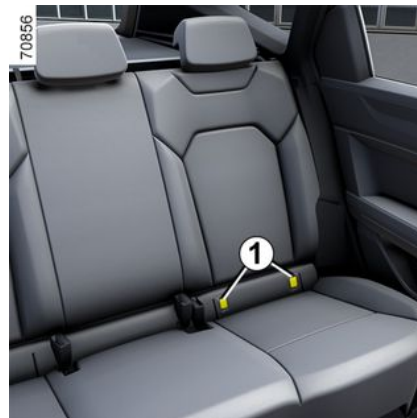

Las dos anillas se encuentran detrás de los cierres de cremallera **1**, entre el respaldo y el cojín del asiento, y se

identifican con la marca

### Asientos traseros

## SEGURIDAD INFANTIL

2

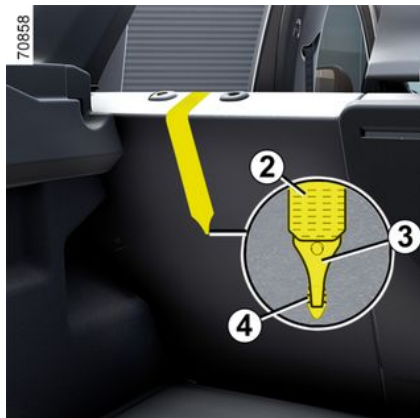

La correa superior **2** debe colocarse entre el respaldo del asiento y cubreequipajes.

Para ello, extraiga cubreequipajes  
→ **327**.

Fije el gancho **3** a la correa en una de las anillas **4** marcadas con el símbolo



Tire de la correa superior **2** de manera que el respaldo del asiento para niños esté en contacto con el respaldo de la plaza del vehículo.

**Nota: Es fundamental** utilizar las anillas marcadas con el símbolo .

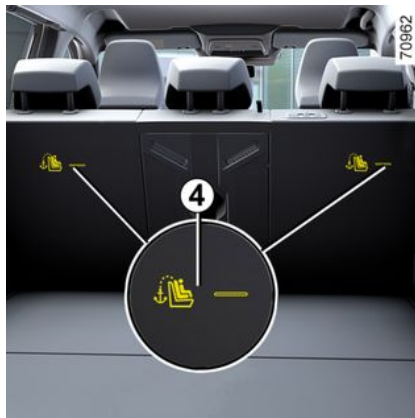

La tercera anilla **4** de cada lado se utiliza para fijar la correa superior **2** en algunos asientos para niños.

Las anillas están situadas en los respaldos de los asientos traseros y se

identifican con el símbolo .

Introduzca la correa entre el respaldo del asiento y cubremaletero (para extraer cubremaletero: → **327**). Fije el gancho a una de las anillas **4**.



Asegúrese de que el respaldo del asiento para niños de frente a la carretera esté en contacto con el respaldo del asiento del vehículo. En este caso, el asiento para niños podría no descansar siempre sobre la base del asiento del vehículo.



Fije **imperativamente** la cinta del asiento para niños en la anilla correspondiente.

# SILLAS INFANTILES

## Instalación del asiento para niños, generalidades

Algunas plazas no admiten la instalación de un asiento para niños. El diagrama y la tabla de instalación indican dónde fijar un asiento para niños → **98** → **102**.



Monte la silla para niños preferentemente en un asiento trasero.

Comprobar que la silla infantil o los pies del niño no impiden el correcto bloqueo del asiento delantero → **70**.

Asegúrese de que al instalar el asiento para niños en el vehículo no se corre el riesgo de que se suelte de su base.

Si tiene que retirar el reposacabezas, asegúrese de que esté bien guardado de modo que no se pueda proyectar en caso de frenada brusca o de choque.

Fije siempre el asiento para niños en el vehículo, aunque no se esté utilizando, para que no se pueda proyectar en caso de frenada brusca o de choque.

Los tipos de asiento para niños mencionados pueden no estar disponibles. Antes de utilizar otro asiento para niños, compruebe a través de su fabricante que se puede montar.

### En la parte delantera

La legislación relativa al transporte de niños en la plaza del pasajero delantero es propia de cada país. Consulte la legislación vigente y respete las indicaciones del esquema y de la tabla de instalación → **98** → **102**.

Antes de instalar un asiento para niños en este asiento (si está autorizado y según el vehículo):

- bajar el cinturón de seguridad lo máximo posible (dependiendo del vehículo);
- lleve el asiento hacia atrás al máximo;
- reclinar suavemente el respaldo para evitar que se quede en posición vertical (aproximadamente 25°);
- en los vehículos que estén equipados, suba el asiento al máximo.

Siempre es obligatorio elevar completamente el reposacabezas del asiento para que no interfiera con la silla infantil → **70**.

Tras instalar el asiento para niños, desplace la plaza del pasajero delantero hacia delante al menos una posición. Si se trata de un asiento para ni-

ños de espaldas a la carretera, no deje que toque el salpicadero.

Nunca modifique los otros ajustes tras la instalación del asiento para niños.



### RIESGO DE MUERTE O DE LESIONES GRAVES:

antes de instalar un asiento para niños orientado hacia atrás en la plaza del pasajero delantero, compruebe que el airbag ha sido desactivado → **106**.

### En la plaza trasera lateral

Un capazo se instala en el sentido transversal del vehículo y ocupa dos plazas como mínimo. Coloque la cabeza del niño hacia el interior del vehículo.

Antes de instalar un asiento para niños en los puntos de anclaje ISOFIX del asiento lateral trasero, verifique que las hebillas del cinturón de seguridad no están situadas entre los dos puntos de anclaje ISOFIX de este asiento. Si es necesario, desplace el cajetín de la plaza correspondiente hacia el interior del vehículo.

Para instalar un asiento para niños de espaldas a la carretera, desplace al

## SILLAS INFANTILES

2

máximo hacia delante el asiento delantero del vehículo y, a continuación, llévelo hacia atrás al máximo sin tocar el asiento para niños.

Para la seguridad del niño situado de frente a la carretera, eche hacia atrás el asiento todo lo posible y desplace hacia delante el asiento que está delante del niño; recoloque el respaldo para evitar el contacto entre el asiento y las piernas del niño.

En cualquier situación, retire el reposacabezas del asiento trasero en el que esté instalado el ➔ 73.

En caso necesario, coloque el asiento trasero lo más atrás posible. Esto deberá realizarse antes de instalar el asiento para niños. Compruebe que el asiento para niños está apoyado en el respaldo del asiento trasero.

### En la plaza trasera central

La instalación de un asiento para niños en esta plaza está autorizada únicamente si está equipada de un cinturón con enrollador.

Para cualquier información complementaria, consulte con un Representante de la marca.



Verificar que el asiento para niños o los pies del niño no interfieran con el bloqueo correcto del asiento delantero en su posición ➔ 70o ➔ 74.



Un asiento para niños con apoyo en el suelo no debe instalarse nunca en el asiento trasero central. **EXISTE RIESGO DE MUERTE O DE LESIONES GRAVES.**



### Instalación de un asiento elevador (grupo 2 o 3)

Comprobar que el cinturón de seguridad ➔ 76 funciona (enrolla) correctamente. Ajustar el cinturón de seguridad colocando:

- la correa en el hombro del niño sin que toque el cuello;
- el cinturón ventral de modo que quede plano sobre los muslos y contra la pelvis.

Llegado el caso, deberá adaptar la posición del asiento del vehículo.



## SILLAS INFANTILES

Fijación mediante el cinturón

2

Imagen de instalación para la versión de cinco puertas, cinco plazas

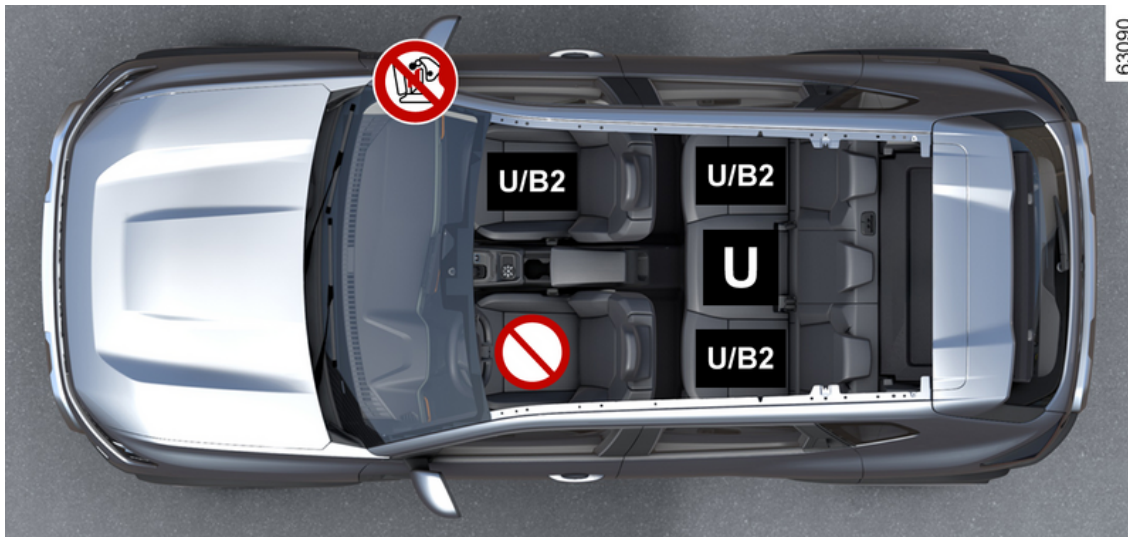

## SILLAS INFANTILES

 Compruebe el estado del airbag antes de instalar un asiento para niños o permitir que un pasajero use el asiento.

 Plaza que no permite la instalación de un asiento para niños.

**U** Plaza equipada para la sujeción de un asiento con homologación "Universal" mediante el cinturón de seguridad.

**B2** : plaza que permite la fijación mediante el cinturón de un asiento para niños con homologación "B2".



**RIESGO DE MUERTE O LESIONES GRAVES:** antes de instalar una silla infantil en el asiento del pasajero delantero, es necesario comprobar que el airbag se ha desactivado → 106.



Controlar que el niño vaya siempre sujeto y que el cinturón o arnés de seguridad esté correctamente colocado y ajustado. → 76.  
Si es necesario, ajustar la posición del asiento como corresponda.



La utilización de un sistema de seguridad infantil inadecuado para este vehículo no protegerá correctamente al bebé o al niño. Se corre el riesgo de que sufra heridas graves o mortales.



Está prohibido instalar un asiento infantil en la plaza contigua disponible cuando el respaldo esté abatido sobre los otros asientos → 73.

# SILLAS INFANTILES

## Tabla de instalación

La tabla siguiente resume la información que figura en el diagrama de instalación para garantizar el cumplimiento de la normativa vigente.

Tipo de asiento para niños	Peso del niño	Plaza del pasajero delantero		Asientos traseros	
		Con airbag sin posibilidad de desactivación o con airbag activado	Sin airbag o con airbag desactivado	Plazas laterales	Plaza central
<b>Capazo transversal al vehículo</b> Homologado grupo 0	< a 10 kg	X	X	U (4)	X
<b>Capazo de espaldas a la carretera</b> Homologado grupo 0 ó 0+	< 13 kg	X	U (2) (3)	U (5)	U (5) (7)
<b>Asiento de espaldas a la carretera</b> Homologado grupo 0+ ó 1	< de 13 kg y de 9 a 18 kg	X	U (2) (3)	U (5)	U (5) (7)
<b>Asiento de frente a la carretera</b> Homologado grupo 1	9 kg a 18 kg	U (1) (3)	X	U (6)	U (6) (7)
<b>Sistema de elevación del cojín</b> Homologado grupo 2 o 3	15 a 25 kg y 22 a 36 kg	U/B2 (1) (3)	X	U/B2 (6)	U (6)

## SILLAS INFANTILES



**(1) RIESGO DE MUERTE O DE LESIONES GRAVES:** no instale nunca un asiento para niños de espaldas a la carretera en la plaza delantera si el vehículo está equipado con un airbag del pasajero sin posibilidad de desactivación.

**(2) RIESGO DE MUERTE O DE LESIONES GRAVES:** antes de instalar una silla infantil orientada hacia atrás en el asiento del pasajero delantero, controlar que el airbag ha sido desactivado → 106.

2

**Consulte el folleto "Equipamientos de seguridad infantil" disponible en la red de la marca para elegir el asiento adaptado al niño y recomendado para su vehículo.**

**X** = Plaza no apta para la fijación de asientos para niños.

**U**= asiento que permite la fijación mediante el cinturón de seguridad de una silla infantil con homologación "Universal": controle que puede instalarse.

**B2**= Elevar los asientos de los grupos 2 y 3 (de 15 a 25 kg y de 22 a 36 kg).

**(3)** Coloque el asiento del vehículo en la posición más atrasada y alta posible, e incline ligeramente el respaldo (25° aproximadamente).

**(4)** Un capazo se instala en el sentido transversal del vehículo y ocupa dos plazas como mínimo. Coloque la cabeza del niño hacia el interior del vehículo.

**(5)** Para instalar un asiento para niños de espaldas a la carretera, desplace al máximo hacia delante el asiento delantero del vehículo y, a continuación, llévelo hacia atrás al máximo sin tocar el asiento para niños.

**(6)** Retire siempre el reposacabezas del asiento trasero en el que esté instalado el asiento para niños. Esta operación debe realizarse antes de la instalación de la silla infantil → 70. Desplace hacia delante el asiento situado delante del niño y recolóque el respaldo para evitar el contacto entre el asiento y las piernas del niño.



**(7) RIESGO DE MUERTE O DE LESIONES GRAVES:** no debe instalarse nunca un asiento para niños con reposapiés.

# SILLAS INFANTILES

## Fijación mediante el sistema ISOFIX

2

Imagen de instalación para la versión de cinco puertas, cinco plazas

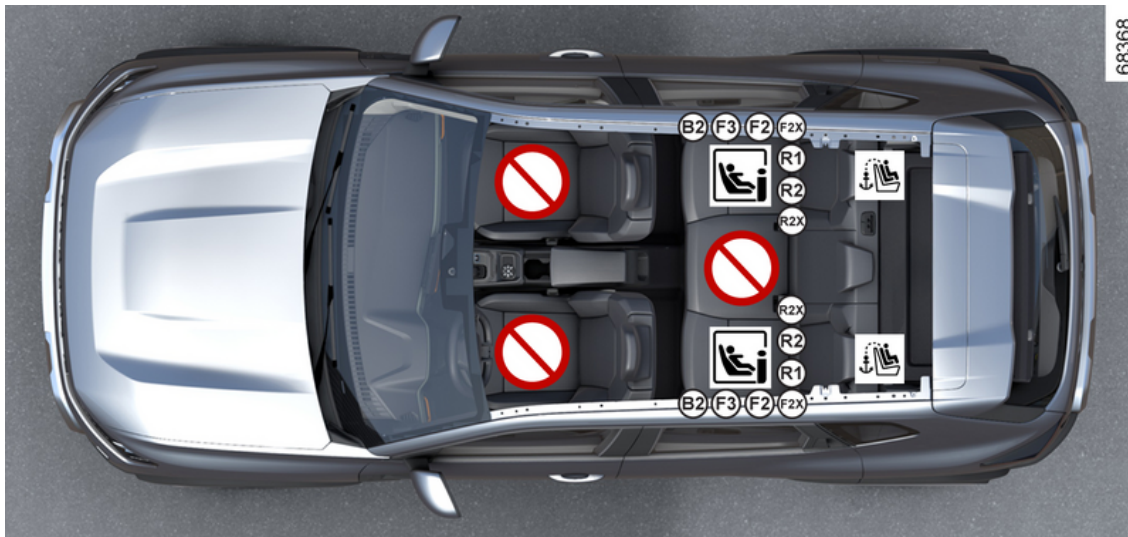

## SILLAS INFANTILES



Plaza que no permite la instalación de un asiento para niños.

### **sujeción de la silla infantil mediante el sistema de fijación ISOFIX**



Plaza que permite la fijación de un asiento ISOFIX para niños.



Los asientos laterales traseros disponen de un punto de anclaje que posibilita la instalación de un asiento para niños "Universal" ISOFIX orientado hacia adelante. Los puntos de anclaje están situados en el maletero y son visibles.



Controlar que el niño vaya siempre sujeto y que el cinturón o arnés de seguridad esté correctamente colocado y ajustado. → 76.

Si es necesario, ajustar la posición del asiento como corresponda.



La utilización de un sistema de seguridad infantil inadecuado para este vehículo no protegerá correctamente al bebé o al niño. Se corre el riesgo de que sufra heridas graves o mortales.



Está prohibido instalar un asiento infantil en la plaza contigua disponible cuando el respaldo esté abatido sobre los otros asientos → 73.

# SILLAS INFANTILES

## Tabla de instalación

La tabla siguiente resume la información que figura en el diagrama de instalación para garantizar el cumplimiento de la normativa vigente.

Tipo de asiento para niños	Peso del niño	Tamaño del asiento [fijación]	Plaza del pasajero delantero		Asientos traseros	
			Con airbag sin desactivación	Sin airbag o con airbag desactivado	Plazas laterales	Plaza central
<b>Capazo transversal al vehículo</b> Homologado grupo 0	< a 10 kg	L1 [F], L2 [G]	X	X	X	X
<b>Capazo de espaldas a la carretera</b> Homologado grupo 0 ó 0+	< 13 kg	R1 [E]	X	X	IL (1)	X
<b>Asiento de espaldas a la carretera</b> Homologado grupo 0+ ó 1	< de 13 kg y de 9 a 18 kg	R2 [D], R2X [D]	X	X	IL (1)	X
		R3 [C]	X	X	X	X
<b>Asiento de frente a la carretera</b> Homologado grupo 1	9 kg a 18 kg	F3 [A], F2 [B], F2X [B1]	X	X	IUF-IL (1) (2)	X
<b>Sistema de elevación del cojín</b> Homologado grupo 2 o 3	15 a 25 kg y 22 a 36 kg	B2	X	X	IUF-IL (1) (2)	X
		B3	X	X	X	X
<b>Asiento i-Size</b>	<b>Asiento de espaldas a la carretera</b>		X	X	i-U(1)	X

## SILLAS INFANTILES

Tipo de asiento para niños	Peso del niño	Tamaño del asiento [fijación]	Plaza del pasajero delantero		Asientos traseros	
			Con airbag sin desactivación	Sin airbag o con airbag desactivado	Plazas laterales	Plaza central
	<b>Asiento de frente a la carretera</b>		X	X	i-UF(1) (2)	X
	<b>Sistema de elevación del cojín</b>		X	X	i-UF(1) (2)	X

Consulte el folleto "Equipamientos de seguridad infantil" disponible en la red de la marca para elegir el asiento adaptado al niño y recomendado para su vehículo.

**X** = Plaza no apta para la fijación de asientos para niños.

**IUF** = asiento que permite la fijación de asientos para niños orientados hacia delante con homologación "universal" mediante anclajes ISOFIX; controlar que es posible la instalación.

**IL** = asiento que permite la fijación de asientos para niños con homologación "semiuniversal" o "específica para vehículos" mediante anclajes ISOFIX; controlar que es posible la instalación correcta.

**i-U** = adecuado únicamente para sistemas de retención "Universal" orientados hacia delante y hacia atrás i-Size: controlar que es posible la instalación.

**i-UF** = adecuado para sistemas de retención "Universal" orientados hacia delante y hacia atrás i-Size: controlar que es posible la instalación.

(1) Para instalar un asiento para niños de espaldas a la carretera, desplace al máximo hacia delante el asiento delantero del vehículo y, a continuación, llévelo hacia atrás al máximo sin tocar el asiento para niños.

(2) Retire siempre el reposacabezas del asiento trasero en el que esté instalado el asiento para niños. Esta operación debe realizarse antes de la instalación de la silla infantil ➔ 73. Desplace hacia delante el asiento situado delante del niño y recoloque el respaldo para evitar el contacto entre el asiento y las piernas del niño.

El tamaño de un asiento para niños ISOFIX se indica con una letra:

- F3 [A], F2 [B], F2X [B1]: para las sillas orientadas hacia delante del grupo 1 (de 9 a 18 kg);
- R2 [D], R2X [D], R3 [C]: asientos de espaldas a la carretera o capazos del grupo 0+ (inferior a 13 kg) o del grupo 1 (de 9 a 18 kg);
- R1 [E] capazos de espaldas a la carretera del grupo 0 (inferior a 10 kg) o del 0+ (inferior a 13 kg);
- L1 [F], L2 [G]: capazos del grupo 0 (menos de 10 kg);
- B2, B3: elevar los asientos de los grupos 2 y 3 (de 15 a 25 kg y de 22 a 36 kg).

# SEGURIDAD INFANTIL: DESACTIVACIÓN Y ACTIVACIÓN DEL AIRBAG DEL PASAJERO DELANTERO

2



El airbag del pasajero solo puede activarse o desactivarse con el **vehículo detenido y el contacto apagado**.

## Desactivación del airbag del pasajero delantero



Antes de instalar un asiento para niños en la plaza del pasajero delantero:

- compruebe que el asiento para niños puede instalarse en esta plaza;
- es imperativo **desactivar** el airbag en el caso de un asiento para niños de espaldas a la marcha.

106 - Conozca su vehículo



**Para desactivar el airbag:** con el **vehículo detenido y el contacto apagado**, empujar y girar la cerradura **1** a la posición **OFF**.

Cuando se pone el contacto, **debe**

comprobar que el testigo  está encendido en la pantalla **2**.

**Este testigo se queda encendido permanentemente para confirmar que puede usted instalar un asiento para niños.**



## PELIGRO

Dado que el despliegue del airbag del pasajero delantero no es compatible con la instalación de una silla infantil orientada hacia atrás, **NUNCA** colocar un sistema de retención infantil orientado hacia atrás en un asiento protegido por un AIRBAG frontal ACTIVADO. Puede provocar la **MUERTE** del NIÑO o **LESIONES GRAVES**.



# SEGURIDAD INFANTIL: DESACTIVACIÓN Y ACTIVACIÓN DEL AIRBAG DEL PASAJERO DELANTERO



Las indicaciones en el salpicadero y las etiquetas **A** situadas a cada lado del parasol del pasajero delantero **3** (véase el ejemplo de las etiquetas anterior) sirven para recordar las instrucciones.

## Activación airbag del pasajero delantero



Cuando retire usted el asiento para niños del asiento del pasajero delantero, reactive el airbag con el fin de asegurar la protección del pasajero delantero en caso de choque.

**Para reactivar el airbag: con el vehículo parado y el contacto apagado, empuje y gire la cerradura **1** a la posición **ON**.**

Cuando se pone el contacto, es **imprescindible comprobar** que la luz

de advertencia  esté apagada en la pantalla **2**.

## Averías de funcionamiento



En caso de avería de sistema de activación/desactivación del airbag del pasajero delantero, los testigos  y

 se muestran en el cuadro de instrumentos. Desconectar el encendido y controlar la posición de la cerradura **1**.

Volver a conectar el encendido: los testigos se apagan.

Si el problema persiste, indica una avería del sistema. En este caso, está prohibida la instalación de un asiento para niños orientado hacia atrás en la plaza del pasajero delantero, así como

## SEGURIDAD INFANTIL: DESACTIVACIÓN Y ACTIVACIÓN DEL AIRBAG DEL PASAJERO DELANTERO

su ocupación por cualquier otra persona.

Contacte con un Distribuidor Autorizado lo antes posible.

2



# PUESTO DE CONDUCCIÓN

Puesto de conducción versión con dirección a izquierda

2

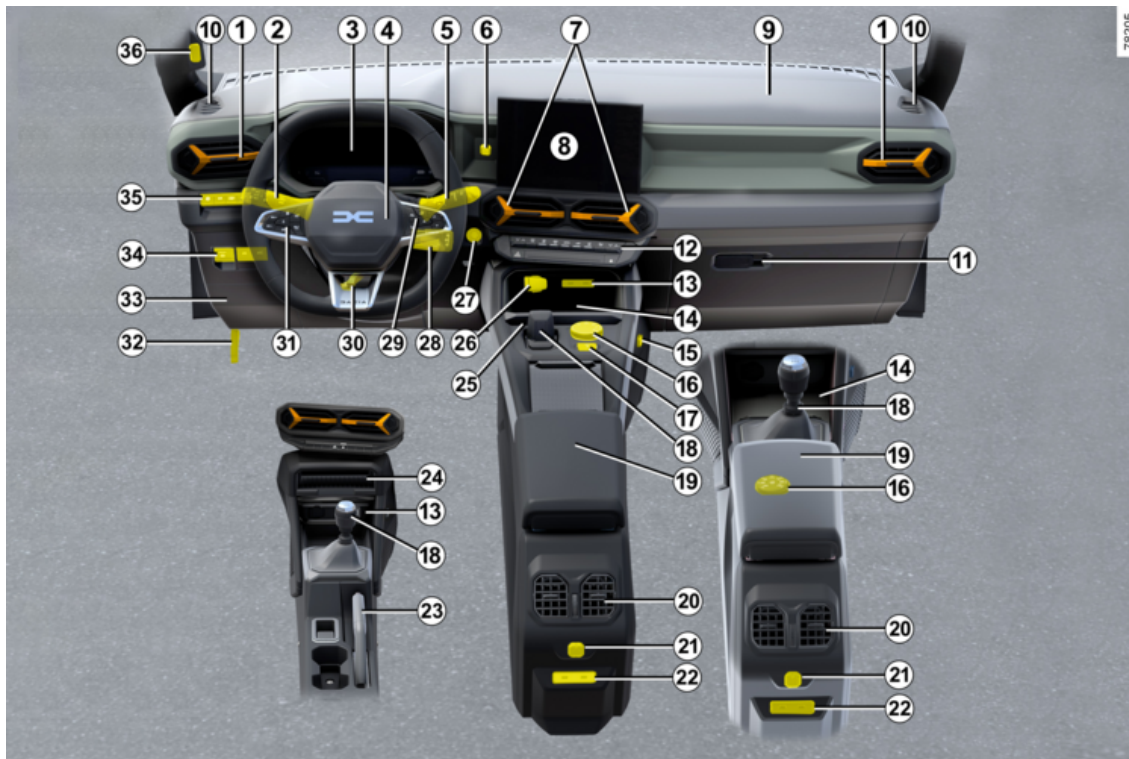

76205

# PUESTO DE CONDUCCIÓN

## El equipamiento descrito DEPENDE DE LA VERSIÓN DEL VEHÍCULO Y DEL PAÍS.

**1.** Aireadores laterales.

**2.** Palanca de:

- Luces indicadoras de dirección;
- Iluminación exterior;
- Luces antiniebla traseras.

**3.** Cuadro de instrumentos.

**4.** Puesto del conductor airbag, claxon.

**5.** Palanca de la columna de dirección dedicada al limpia/lavaparabrisas del cristal delantero y de la luneta trasera.

**6.** Ubicación para soporte de teléfono.

**7.** Aireadores centrales

**8.** Pantalla multimedia.

**9.** Emplazamiento airbag del pasajero.

**10.** Salida de desempañado.

**11.** Guantero

**12.** Mandos:

- calefacción o aire acondicionado;
- asientos delanteros calefactables;
- testigos de emergencia;
- bloqueo centralizado de las puertas;
- ...

**13.** Tomas USB-C.

**14.** Ubicación /zona de carga para el teléfono

**15.** Soporte multiaccesoriosYouClip.

**16.** Selector de modo de conducción:  
– activación/desactivación de la función "Control de descenso en pendiente".

**17.** Botón de la posición Parking en la caja de velocidades automática.

**18.** Palanca selectora o, según el vehículo, palanca de marchas.

**19.** Reposabrazos central/compartimento portaobjetos.

**20.** Aireadores traseros.

**21.** Soporte multiaccesoriosYouClip.

**22.** Tomas USB-C.

**23.** Freno de mano.

**24.** Compartimento portaobjetos inferior del salpicadero.

**25.** Soporte de teléfono

**26.** Toma de accesorios.

**27.** Botón de arranque/parada del motor o, según el vehículo, botón de encendido.

**28.** Mandos satélite de la radio.

**29.** Mandos:

- de visualización de la información del ordenador de a bordo y del menú

de personalización de los ajustes del vehículo;  
– remoto para la radio y el sistema de navegación.

**30.** Mando de ajuste en altura y en profundidad del volante.

**31.** Botón principal y mandos para el control de crucero, el limitador de velocidad o, según el vehículo, el regulador de velocidad adaptativo Stop and Go.

**32.** Mando de apertura del capó.

**33.** Compartimento fijo y caja de fusibles.

**34.** Mandos:

- activación/desactivación del freno de aparcamiento eléctrico;
- Control de GLP;
- apertura del portón trasero;
- ...

**35.** Mandos:

- Activación y desactivación de My Safety;
- ajuste eléctrico de la altura de las luces delanteras;
- Activación/desactivación del modo ECO;
- activación/desactivación del control de tracción;
- activación / desactivación de la función Stop and Start.

# PUESTO DE CONDUCCIÓN

**36.** Cámara interior.

2



# PUESTO DE CONDUCCIÓN

Puesto de conducción con dirección a derechas

2

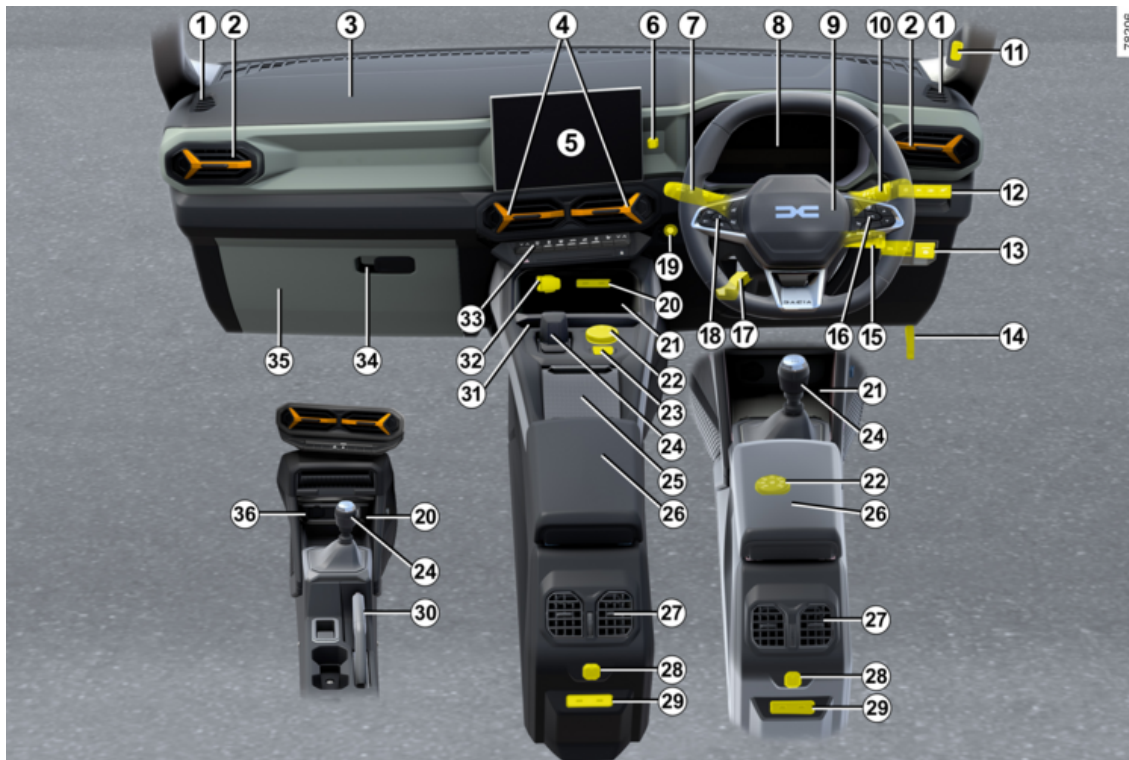

# PUESTO DE CONDUCCIÓN

## El equipamiento descrito DEPENDE DE LA VERSIÓN DEL VEHÍCULO Y DEL PAÍS.

1. Salida de desempañado.
2. Aireadores laterales.
3. Emplazamiento airbag del pasajero.
4. Aireadores centrales
5. Pantalla multimedia.
6. Ubicación para soporte de teléfono.
7. Palanca de:
  - luces indicadoras de dirección;
  - iluminación exterior;
  - luces antiniebla traseras.
8. Cuadro de instrumentos.
9. Puesto del conductor airbag, claxon.
10. Palanca de la columna de dirección dedicada al limpia/lavaparabrisas del cristal delantero y de la luneta trasera.
11. Cámara interior.
12. Mandos:
  - Activación y desactivación de My Safety;
  - ajuste eléctrico de la altura de las luces delanteras;
  - Activación/desactivación del modo ECO;

- activación/desactivación del control de tracción;
- activación / desactivación de la función Stop and Start.

### 13. Mandos:

- activación/desactivación del freno de aparcamiento eléctrico;
- Control de GLP;
- apertura del portón trasero;
- ...

### 14. Mando de apertura del capó.

### 15. Mandos satélite de la radio.

### 16. Mandos:

- de visualización de la información del ordenador de a bordo y del menú de personalización de los ajustes del vehículo;
- remoto para la radio y el sistema de navegación.

### 17. Mando de ajuste en altura y en profundidad del volante.

### 18. Botón principal y mandos para el control de crucero, el limitador de velocidad o, según el vehículo, el regulador de velocidad adaptativo Stop and Go.

### 19. Botón de arranque/parada del motor o, según el vehículo, botón de encendido.

### 20. Tomas USB-C.

### 21. Ubicación /zona de carga para el teléfono

### 22. Selector de modo de conducción: - activación/desactivación de la función "Control de descenso en pendiente".

### 23. Botón de la posición Parking en la caja de velocidades automática.

### 24. Palanca selectora o, según el vehículo, palanca de marchas.

### 25. Compartimento de la consola central

### 26. Reposabrazos central/compartimento portaobjetos.

### 27. Aireadores traseros.

### 28. Soporte multiaccesoriosYouClip.

### 29. Tomas USB-C.

### 30. Freno de mano.

### 31. Soporte de teléfono

### 32. Toma de accesorios.

### 33. Mandos:

- calefacción o aire acondicionado;
- asientos delanteros calefactables;
- testigos de emergencia;
- bloqueo centralizado de las puertas;
- ...

### 34. Guanterera

### 35. Compartimento fijo y caja de fusibles.

## PUESTO DE CONDUCCIÓN

**36.** Compartimento portaobjetos inferior del salpicadero.

2

# ORDENADOR DE A BORDO

## Información general

### Ordenador de a bordo **A** o **B**

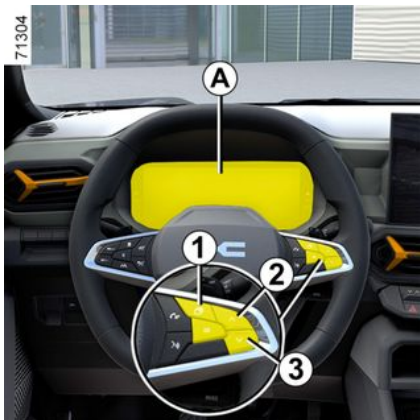

Dependiendo del vehículo, permite visualizar las siguientes funciones en la zona **5**. Seleccione las funciones presionando repetidamente el botón **2** o **3**:

- kilometraje;
- Ajustes de viaje;
- mensajes informativos;
- mensajes de anomalía de funcionamiento (relacionados con el testigo



- los mensajes de alerta (relacionados con el testigo **STOP**);
- pantallaECO;
- el flujo de energía, según el vehículo;
- la inclinación del vehículo y la brújula;
- información orientativa;
- información multimedia (exclusivamente en el cuadro de instrumentos **A**).



La zona **4** permite la personalización usando el botón **1** y muestra las siguientes funciones:

- cuentarrevoluciones o, según el vehículo, medidor de carga;
- las ayudas a la conducción;

- navegación (exclusivamente en el cuadro de instrumentos **A**).

**A**



2

**B**

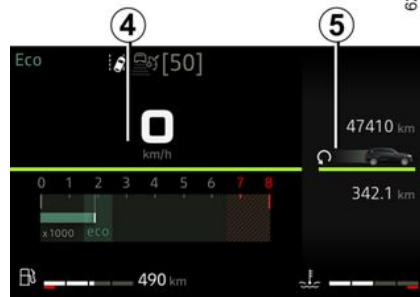

## ORDENADOR DE A BORDO

### Opciones de visualización para la zona 5

(la pantalla depende del equipamiento del vehículo y del país):

- f) Registro de viaje, visualización de los mensajes de información y de fallos de funcionamiento.
- b) Parámetros de viaje:
  - consumo medio;
  - consumo de combustible actual;
  - autonomía estimada con el combustible restante;
  - kilometraje;
  - velocidad media,
  - consumo medio de GLP;
  - autonomía estimada con el GLP restante;
  - Distancia de GLP;
- c) Registro de kilometraje total y kilometraje de viaje y velocidad media.
- d) Reinicio de las presiones de los neumáticos.
- e) distancia hasta la próxima revisión:
  - distancia antes de revisión;
  - distancia antes del cambio de aceite.
- f) autonomía estimada con el reactivo restante;
- g) control de ECO;
- h) el flujo de energía, según el vehículo;

- i) la inclinación del vehículo y la brújula;
- j) información orientativa;
- k) información multimedia (únicamente en el cuadro de instrumentos **A**);
- l) indicador de temperatura del líquido de refrigeración (vehículo Hybrid).

### Reseteo del contador parcial de distancia recorrida y los parámetros de viaje (botón resete)

Con alguno de los ajustes de trayecto seleccionados como pantalla, mantenga presionado el interruptor **2** o **3** hasta que se ponga a cero.

### Interpretación de ciertos valores visualizados tras el Punto de Partida

Los valores de consumo medio, autonomía, velocidad media son cada vez más estables y significativos a medida que la distancia recorrida aumenta desde el último Punto de Partida.

En los primeros kilómetros recorridos tras la puesta a cero, se puede constatar que la autonomía aumenta al circular.

Esto se debe al hecho de que ésta tiene en cuenta el consumo medio realizado desde la última puesta a cero

No obstante, el consumo medio puede disminuir cuando:

- el vehículo sale de una fase de aceleración,
- el motor alcanza su temperatura de funcionamiento (si el motor estaba frío cuando se hizo el reseteo);
- se pasa de una circulación urbana a una circulación en carretera.

### Puesta a cero automática de los parámetros de viaje





La puesta a cero es automática si se sobrepasa la capacidad de uno de los parámetros.

# ORDENADOR DE A BORDO

## Parámetros de viaje





La visualización de la información que se describe a continuación **DEPENDE DEL EQUIPAMIENTO DEL VEHÍCULO Y DEL PAÍS**

2

Ejemplos de selección	Interpretación de la visualización seleccionada
No hay mensaje memorizado	<b>a) Registro del viaje.</b> Visualización sucesiva: <ul style="list-style-type: none"><li>– mensajes de información (pasajero airbag OFF, etc.);</li><li>– mensajes de anomalías de funcionamiento ("Revisar la inyección", etc.).</li></ul>
Instantáneo  7.4 L/100	<b>b) Parámetros del trayecto</b> <b>Consumo instantáneo.</b> Este valor se visualiza después de haber alcanzado una velocidad aproximada de 30 km/h.
Media  5.8 L/100	<b>Consumo medio</b> desde el último reseteo. El valor se muestra después de haber recorrido al menos 400 metros desde el último reseteo
Autonomía  112.4 km	<b>Autonomía estimada con el combustible restante.</b> Valor visualizado después de haber recorrido 400 metros.
distancia  112.4 km	<b>Distancia recorrida</b> desde el último reseteo.
Media  123.4 km/h	<b>Velocidad media</b> desde el último reseteo. Valor visualizado después de haber recorrido 400 metros.

## ORDENADOR DE A BORDO

2

Ejemplos de selección	Interpretación de la visualización seleccionada
Cons. medio GLP  --.- L/100	<b>Consumo medio de combustible GLP.</b>  <b>Autonomía estimada con el combustible GLP restante.</b>  <b>Distancia recorrida con GLP desde el último reseteo.</b>
Autonomía GLP  112.4 km	
Distancia GLP  112.4 km	
distancia  112.4 km	
Media  123.4 km/h	
Presión de neum. inic. pulsac lar	<b>d) Reinicio de la presión de los neumáticos.</b> ➔ 201

## ORDENADOR DE A BORDO

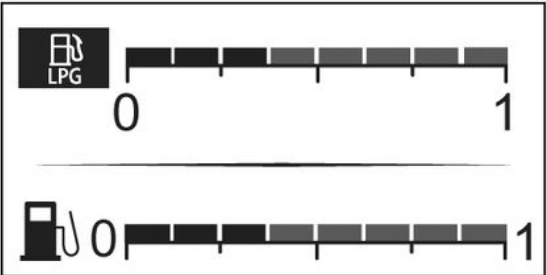
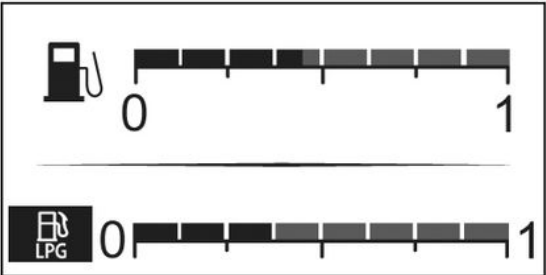
Ejemplos de selección	Interpretación de la visualización seleccionada
 <p>The top gauge shows a fuel pump icon and the text 'LPG' in a box to its left. The bottom gauge shows a fuel pump icon to its left. Both gauges have a scale from 0 to 1 with 10 tick marks.</p>	<p>Modo gasolina.</p>
 <p>The top gauge shows a fuel pump icon to its left. The bottom gauge shows an 'LPG' icon in a box and a fuel pump icon to its left. Both gauges have a scale from 0 to 1 with 10 tick marks.</p>	<p>Modo GLP.</p>

2

## ORDENADOR DE A BORDO

2

Ejemplos de selección	Interpretación de la visualización seleccionada
Ordenador de a bordo con el mensaje de distancia antes de la revisión	<p><b>e) intervalo hasta la próxima revisión.</b></p> <p><b>Con el contacto puesto y el motor parado</b>, es posible tener acceso a la información relativa a la distancia anterior a la revisión. Cuando la distancia o el tiempo está a punto de llegar al límite, se presentan varios casos:</p> <ul style="list-style-type: none"><li>– distancia restante inferior a <b>1.500 km o un mes</b>: el mensaje "Revisión en" aparece junto con el límite más cercano (distancia o tiempo);</li><li>– si la autonomía es igual a <b>0 km o la fecha de revisión es alcanzada</b>: se visualiza el mensaje "Realizar revisión" acompañado del testigo .</li></ul> <p>El vehículo necesita una revisión lo antes posible.</p>
Revisión en 30 000 Km/12 meses	
Prever revisión en 300 Km/24 días	
Realizar revisión	

**Reiniciar:** para restablecer el rango antes del próximo servicio, mantenga presionado durante aproximadamente 10 segundos el botón "OK" hasta que el rango antes del servicio se muestre continuamente.

**Nota:** si se lleva a cabo una revisión sin cambio de aceite del motor, únicamente debe restablecerse la distancia hasta la próxima revisión. Si se cambia el aceite del motor, será necesario reiniciar al mismo tiempo la autonomía de revisión y la de cambio de aceite.

## ORDENADOR DE A BORDO

Ejemplos de selección	
<b>Ordenador de a bordo con el mensaje de distancia antes de la revisión</b>	<b>Interpretación de la visualización seleccionada</b>
Cambio de aceite en 30 000 km/24 meses	<b>Distancia antes del cambio de aceite</b> <b>Con el contacto puesto y el motor parado</b> , acceda a la información del kilometraje para visualizar la distancia hasta el próximo cambio de aceite.
<p>Según el vehículo, la autonomía de cambio de aceite se adapta al estilo de conducción (circulación frecuente a velocidades lentas, circulación puerta a puerta, circulación prolongada al ralentí, tracción de un remolque, etc.). La distancia que queda por recorrer hasta el próximo cambio de aceite puede, en ciertos casos, disminuir más rápidamente que la distancia recorrida realmente.</p> <p><b>Reiniciar:</b> para restablecer el rango antes del próximo servicio, mantenga presionado durante aproximadamente 10 segundos el botón "<b>OK</b>" hasta que el rango antes del cambio de aceite se muestre continuamente.</p> <p><b>Nota:</b> si se lleva a cabo una revisión sin cambio de aceite del motor, únicamente debe restablecerse la distancia hasta la próxima revisión. Si se cambia el aceite del motor, será necesario reiniciar al mismo tiempo la autonomía de revisión y la de cambio de aceite.</p>	
Rellenar AdBlue antes de 2400 km	<b>f) Autonomía previsible con el reactivo restante.</b>

# ORDENADOR DE A BORDO

## Mensajes informativos

Pueden ayudar a la puesta en marcha del vehículo o informarle de una posible elección o de un estado de conducción.

A continuación, se dan unos ejemplos de mensajes informativos.

Ejemplo de mensaje	Interpretación de la visualización seleccionada
« Freno aparca- miento activado »	Indica que el freno de aparcamiento está activado.
« Test funciones del vehículo »	Aparece, con el contacto puesto, cuando el vehículo se autocontrola.
« Girar el volante + START »	Gire ligeramente el volante mientras pulsa el botón de arranque del vehículo para desbloquear la columna de dirección.

# ORDENADOR DE A BORDO

## Mensajes de anomalía del funcionamiento

Aparecen con el testigo  e indican que debe conducir con extrema precaución hasta un Distribuidor Autorizado lo antes posible. No respetar esta preconización podría provocar daños en su vehículo.

Los mensajes de anomalías de funcionamiento desaparecen presionando la tecla de selección de la pantalla o al cabo de unos segundos y quedan memorizados en el diario de a bordo. El testigo  permanece encendido. A continuación se dan unos ejemplos de mensajes de anomalía de funcionamiento.

Ejemplo de mensaje	Interpretación de la visualización seleccionada
« Purgar el filtro de gasóleo »	Indica la presencia de agua en el filtro de gasóleo; póngase en contacto con un Distribuidor Autorizado lo antes posible.
« Revisar vehículo »	Indica un fallo de uno de los captadores de los pedales, del sistema de gestión de la batería o de un captador del nivel de aceite.
« Revisar airbag »	Indica un fallo de los sistemas de retención complementarios a los cinturones. Se corre el riesgo de que no se activen en caso de accidente.
« Revisar la antipolución »	– Indica una anomalía en el sistema anticontaminación del vehículo. – Indica una anomalía en el sistema de reducción de emisiones cuando se acompaña del testigo  → 161.
« Revisar Llamada SOS »	Indica un problema en el sistema de llamada de emergencia.

# ORDENADOR DE A BORDO

## Mensajes de alerta

2

Aparecen junto con el testigo **STOP** e indican que, por su propia seguridad, debe detener el vehículo en cuanto las condiciones del tráfico lo permitan. Apague el motor y no lo vuelva a arrancar. Contacte con un Representante de la marca.

A continuación se dan unos ejemplos de mensajes de alerta. **Nota:** los mensajes aparecen en la pantalla aisladamente, o bien en alternancia (cuando hay varios mensajes a mostrar), pueden ir acompañados de un testigo y/o de un bip sonoro.

Ejemplo de mensaje	Interpretación de la visualización seleccionada
« Riesgo rotura motor »	Indica un fallo de inyección, un sobrecalentamiento del motor o un problema grave en el motor.
« Avería de la dirección »	Indica un problema en la dirección.
« Avería sistema de frenado »	Indica un problema en el sistema de frenado. Ponga manualmente el freno de aparcamiento asistido y asegúrese de que el vehículo queda inmovilizado mediante un calce.
« Pinchazo »	Indica que al menos un neumático está pinchado o muy poco inflado.
« Avería eléctrica »	Indica un problema en el circuito de carga de la batería del vehículo (alternador...).
« Riesgo de rotura caja de cambios »	Indica un fallo en la caja de velocidades automática.

# ORDENADOR DE A BORDO

## Pantallas e indicadores

### Cuadro de instrumentos A

La presencia y el funcionamiento de las pantallas e indicadores **DEPENDEN DEL EQUIPAMIENTO Y DEL PAÍS.**

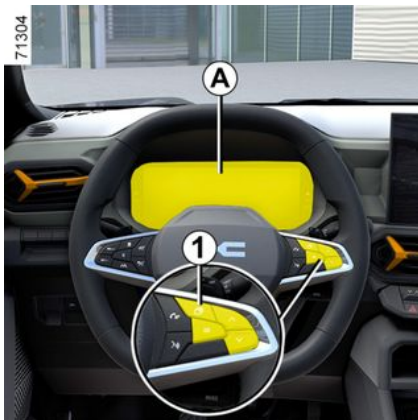

se ilumina cuando se abre la puerta del conductor. En ciertos casos, el encendido de un testigo de alerta está acompañado por un mensaje.

### Selección de vistas

Según el vehículo, el cuadro de instrumentos puede disponer de varias vistas. Para seleccionar una vista determinada, presionar el mando **1** tantas veces como sea necesario para nave-

gar por las distintas opciones del cuadro de instrumentos **A** hasta encontrar la que se desee.

Todas las vistas disponibles muestran la siguiente información básica en el cuadro de instrumentos:

- velocímetro;
- información relativa a las ayudas a la conducción que se encuentren activas;
- área informativa.

**La vista "Mínima"** solo muestra información esencial en el cuadro de instrumentos.

**La vista "Clásica"** muestra la información esencial, el cuentarrevoluciones y el medidor de potencia (según el vehículo) en el cuadro de instrumentos.

**La vista "Ayudas a la conducción"** da información detallada e instantánea relacionada con las ayudas a la conducción que se encuentren activadas en el cuadro de instrumentos. Por ejemplo, la proximidad de una línea blanca o si se está demasiado cerca del vehículo que circula delante.

**La vista "Navegación"** muestra lo siguiente en el cuadro de instrumentos:

- información fundamental;
- el mapa de carreteras replicado desde su teléfono inteligente y duplicado

desde el sistema multimedia en todo el cuadro de instrumentos.

**Nota:** para obtener más información sobre la replicación de su teléfono inteligente, consulte el manual de usuario multimedia.

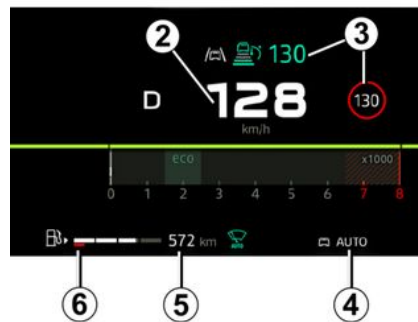

### Visualización de la información

#### Velocímetro 2

#### Información sobre las ayudas a la conducción 3

#### Modo de conducción seleccionado 4

#### Autonomía estimada con el carburante restante 5

Valor visualizado después de haber recorrido 400 metros ➔ **119**

#### Indicador de nivel de carburante 6

## ORDENADOR DE A BORDO

Si el nivel está al mínimo, se enciende

el testigo  en el cuadro de instrumentos en naranja, acompañado de una señal acústica.

Rellene el depósito con un mínimo de 8 litros de combustible.

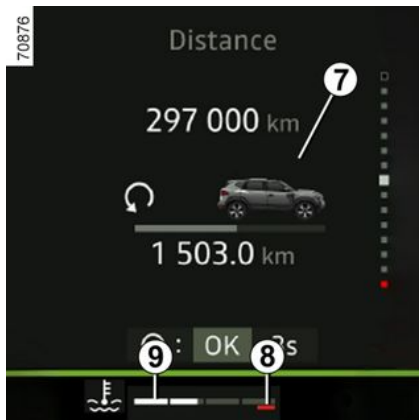

### Indicador de temperatura del líquido de refrigeración **9**

En uso normal, el indicador **9** debe estar situado antes de la zona **8**.

En condiciones de uso "intensivas", la aguja puede aproximarse a esta zona. No se trata de un motivo de alerta sal-

vo que el testigo  se encienda acompañado de un mensaje en el cua-

dro de instrumentos y una señal acústica.

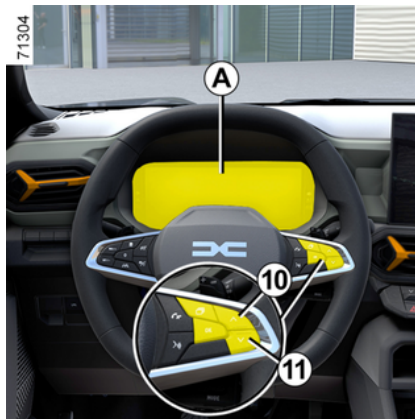

### Zona de información **7**

Según el vehículo, utilice el mando **10** o **11** para navegar y seleccionar los distintos widgets del cuadro de instrumentos:

- información del ordenador de a bordo (cuentakilómetros, mensajes de advertencia, etc.);
- información multimedia (brújula, fuente de audio en reproducción, etc.);
- ...

## Cuadro de instrumentos **B**

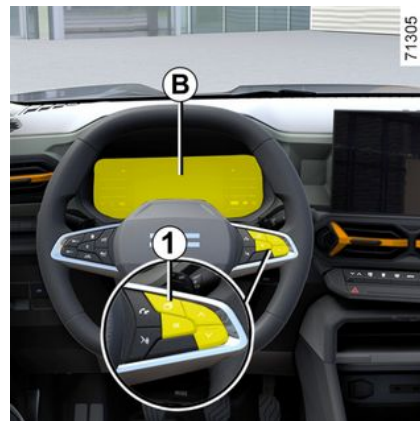

se ilumina cuando se abre la puerta del conductor. En ciertos casos, el encendido de un testigo de alerta está acompañado por un mensaje.

### Selección de vistas

Según el vehículo, el cuadro de instrumentos puede disponer de varias vistas. Para seleccionar una vista determinada, presione el mando **1** tantas veces como sea necesario para navegar por las distintas visualizaciones del cuadro de instrumentos **B** hasta encontrar la que se desee.

Todas las vistas disponibles muestran la siguiente información básica en el cuadro de instrumentos:

## ORDENADOR DE A BORDO

- velocímetro;
- información relativa a las ayudas a la conducción que se encuentren activas;
- área informativa.

**La vista "Mínima"** solo muestra información esencial en el cuadro de instrumentos.

**La vista "Clásica"** muestra la información esencial, el cuentarrevoluciones y el medidor de potencia (según el vehículo) en el cuadro de instrumentos.

**La vista "Ayudas a la conducción"** da información detallada e instantánea relacionada con las ayudas a la conducción que se encuentren activadas en el cuadro de instrumentos. Por ejemplo, la proximidad de una línea blanca o si se está demasiado cerca del vehículo que circula delante.

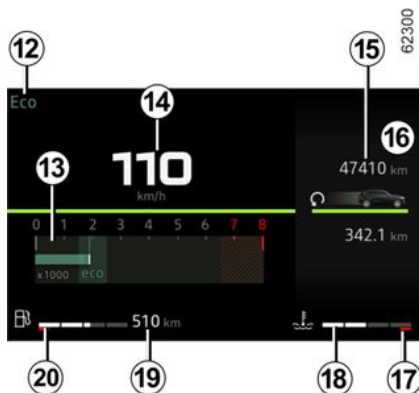

### Visualización de la información

#### Alarma sonora de velocidad excesiva

Dependiendo del vehículo y del país,

el testigo  se enciende y se escucha un pitido. Este pitido suena en cuanto la velocidad del vehículo supera los 120 km/h. El testigo permanece encendido mientras la velocidad del vehículo se encuentre por encima de los 120 km/h.

#### Modo de conducción seleccionado 12

#### Cuentarrevoluciones 13 (escala x 1.000)

Se visualiza de forma distinta en función de la personalización elegida en el cuadro de instrumentos. Dependiendo del estilo seleccionado, puede no visualizarse.

#### Velocímetro 14

Dependiendo del estilo seleccionado, la pantalla varía.

#### Cuentakilómetros total 15 → 119

#### Indicador de temperatura del líquido de refrigeración 18

En uso normal, el indicador 18 debe estar situado antes de la zona 17.

En condiciones de uso "intensivas", la aguja puede aproximarse a esta zona.

No se trata de un motivo de alerta sal-

vo que el testigo  se encienda acompañado de un mensaje en el cuadro de instrumentos y una señal acústica.

#### Autonomía estimada con el combustible restante 19

Valor visualizado después de haber recorrido 400 metros → 119

#### Indicador del nivel de carburante 20

Si el nivel está al mínimo, se enciende

el testigo  en el cuadro de instrumentos en naranja, acompañado de una señal acústica.

## ORDENADOR DE A BORDO

Rellene el depósito con un mínimo de 8 litros de combustible.

Zona de información 16 → 117



Según el vehículo, utilice el mando **21** o **22** para navegar y seleccionar los distintos widgets del cuadro de instrumentos:

- información del ordenador de a bordo (cuentakilómetros, mensajes de advertencia, etc.);
- información multimedia (brújula, fuente de audio en reproducción, etc.);
- ...

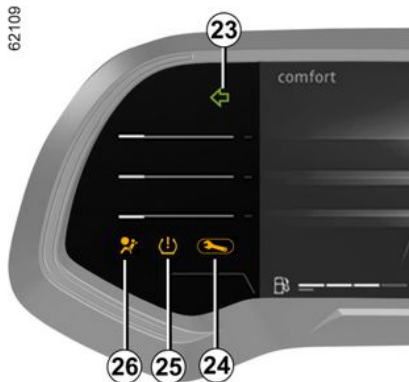

Intermitentes **23**

Testigo **24** → 136

Testigo de pérdida de presión de los neumáticos **25** → 201

Testigo airbag **26** → 207

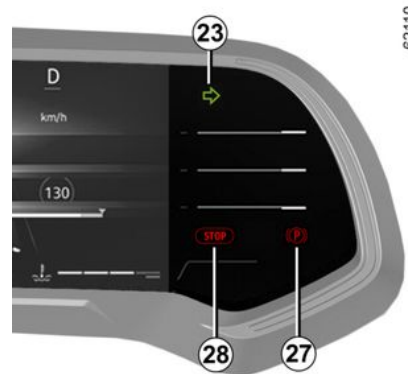

Testigo de freno de aparcamiento o de freno de aparcamiento asistido **27** → 182

Testigo de parada imperativa **28** → 136

Versión Hybrid

Cuadro de instrumentos **A**

## ORDENADOR DE A BORDO

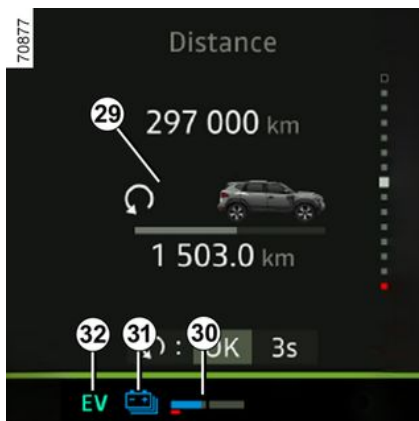

se ilumina cuando se abre la puerta del conductor. En ciertos casos, el encendido de un testigo de alerta está acompañado por un mensaje.

### Nivel restante de la batería de tracción de alta tensión **30**

### Nivel bajo de la batería de tracción

En caso de uso extremo a baja velocidad, la carga de la batería de tracción puede alcanzar un nivel de carga bajo. El testigo **31** aparece en amarillo para advertirle.

El rendimiento del motor eléctrico se limita a garantizar que el sistema Hybrid funcione correctamente, hasta que el nivel de carga de la batería resulte suficiente.

Opte por un estilo de conducción más suave o, si es posible, pare el vehículo sin quitar el contacto hasta que el testigo **31** aparezca en azul una vez más.

### Umbral de inmovilización inminente

En caso de un uso extremo y prolongado del vehículo (por ejemplo, remolcando o conduciendo en condiciones todoterreno difíciles) a velocidades inferiores a 10 km/h, el nivel de carga puede alcanzar el umbral de inmovilización inminente.

Se emite una señal acústica y el testi-

go de alerta  se muestra en rojo.

Si el nivel de carga continúa descendiendo, dejará de mostrarse el valor de autonomía eléctrica.

Si es posible, detenga el vehículo cuando las condiciones del tráfico lo permitan.

Deje el motor de combustión encendido hasta que desaparezcan los testigos.

Esta acción debe hacerse para recargar la batería de tracción.

### Testigo de modo de funcionamiento eléctrico **32**

Se muestra cuando solo la batería de tracción está impulsando el movimiento del vehículo.

### Zona de información **29**

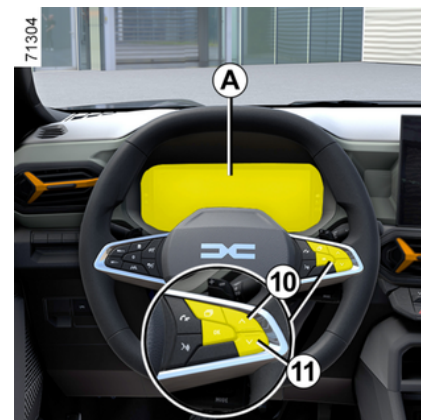

Según el vehículo, utilice el mando **10** o **11** para navegar y seleccionar los distintos widgets del cuadro de instrumentos:

- información del ordenador de a bordo (cuentakilómetros, mensajes de advertencia, etc.);
- información multimedia (brújula, fuente de audio en reproducción, etc.);
- Indicador de flujo de energía;
- indicador de temperatura del líquido de refrigeración;
- ...

### Cuadro de instrumentos **B**

## ORDENADOR DE A BORDO

2

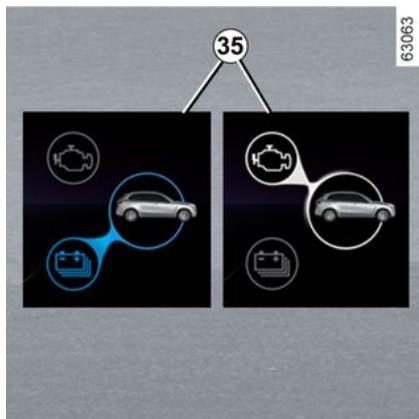
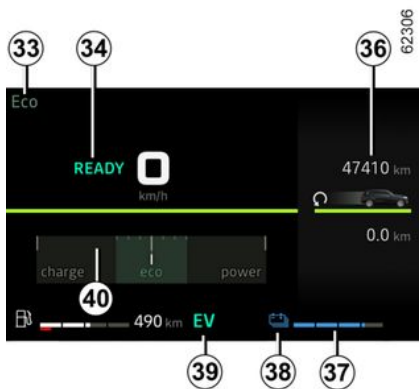

**Modo de conducción seleccionado 33**

### Mensaje que indica que el vehículo está listo para circular 34

El mensaje READY aparece al poner el contacto y desaparece cuando la velocidad del vehículo supera aproximadamente los 5 km/hkm/h.

### Testigo de flujo de energía 35 → 26

Dependiendo del estilo seleccionado, la pantalla varía.

### Zona de información 36 → 117

### Nivel restante de la batería de tracción de alta tensión 37

### Nivel bajo de la batería de tracción

En caso de uso extremo a baja velocidad, la carga de la batería de tracción puede alcanzar un nivel de carga bajo.

El testigo 38 aparece en amarillo para advertirle.

El rendimiento del motor eléctrico se limita a garantizar que el sistema Hybrid funcione correctamente, hasta que el nivel de carga de la batería resulte suficiente.

Opte por un estilo de conducción más suave o, si es posible, pare el vehículo sin quitar el contacto hasta que el testigo 38 aparezca en azul una vez más.

### Umbral de inmovilización inminente

En caso de uso extremo y prolongado del vehículo (por ejemplo, operaciones de remolcado o conducción por pendientes pronunciadas fuera de carrete-

ra) a velocidades inferiores a 10 km/h km/h, el nivel de carga puede alcanzar el umbral de inmovilización inminente.

Se emite una señal acústica y el testi-

go de alerta  se muestra en rojo.

Si el nivel de carga continúa descendiendo, dejará de mostrarse el valor de autonomía eléctrica.

Si es posible, detenga el vehículo cuando las condiciones del tráfico lo permitan.

Deje el motor de combustión encendido hasta que desaparezcan los testigos.

Esta acción debe hacerse para recargar la batería de tracción.

### Testigo de modo de funcionamiento eléctrico 39

Se muestra cuando solo la batería de tracción está impulsando el movimiento del vehículo.

### Medidor de carga 40 → 194

## ORDENADOR DE A BORDO



Según el vehículo, utilice el mando **21** o **22** para navegar y seleccionar los distintos widgets del cuadro de instrumentos:

- información del ordenador de a bordo (cuentakilómetros, mensajes de advertencia, etc.);
- información multimedia (brújula, fuente de audio en reproducción, etc.);
- Indicador de flujo de energía;
- indicador de temperatura del líquido de refrigeración;
- ...

### Alerta de nivel mínimo de aceite del motor

Al arrancar el motor, la pantalla en el cuadro de instrumentos muestra una

alerta cuando se alcanza el nivel mínimo de aceite → **338**.

La primera vez que aparezca la advertencia, puede borrarse presionando el interruptor "OK".

Las alertas siguientes desaparecerán automáticamente al cabo de 30 segundos aproximadamente.

### Cuadro de instrumentos configurado en millas

(posibilidad de pasar a km/h)

Con el vehículo detenido y el motor en marcha, seleccione en la pantalla multimedia Mundo "Vehículo", presione el menú "Ajustes", "Sistema", "Unidades" y seguidamente "Velocidad".

Seleccione km/h o mph.

Consulte el manual del sistema multimedia para seleccionar la unidad.

**Nota:** en ambos casos, tras un corte de batería, el ordenador de a bordo volverá automáticamente a la unidad de medida de origen.

Se convierten el velocímetro y parte de la información sobre la distancia que se visualiza en el cuadro de instrumentos.

Para volver al modo anterior, efectúe la misma operación.

**Nota:** una vez que se desconecta la batería, el ordenador de a bordo vuel-

ve automáticamente a la unidad de medida original.

Para obtener más información, consulte el manual del sistema multimedia.



Para utilizar determinadas ayudas a la conducción, es necesario cambiar las unidades de medida del cuadro de instrumentos para que la información sea la adecuada cuando se conduce por países donde las mismas difieren de las establecidas por defecto en su vehículo.



Por razones de seguridad, los reglajes deben efectuarse con el vehículo parado.

## ORDENADOR DE A BORDO

### Menú de personalización de los ajustes del vehículo

2



Esta función permite, según el equipamiento del vehículo, la activación/desactivación y el ajuste de algunas funciones del vehículo.

#### Acceder al menú de los ajustes

Con el vehículo parado y el motor en marcha, en la pantalla multimedia **1** seleccionar Mundo "Vehículo", presionar el menú "Vehículo" y, a continuación, la pestaña "Exterior" para tener acceso a los diferentes ajustes.

#### Selección de los ajustes

Seleccione una pestaña y la función que desee modificar (la visualización

depende del equipo del vehículo y del país):

#### a) "Acceso":

- "Bloqueo automático de puertas durante la conducción";
- "Bloqueo/desbloqueo en modo manos libres";
- ...

#### b) "Bienvenida":

- "Animación de la iluminación exterior";
- "Sonido de bienvenida al abrir la puerta";
- "Despliegue automático de los retrovisores exteriores";
- "Luz de cortesía automática";
- ...

#### c) "Iluminación exterior":

- "Iluminación adaptativa";
- "Elección del lado de conducción";
- ...

#### d) "Limpiaparabrisas":

- "Limpiaparabrisas trasero en marcha atrás";
- "Barrido automático del parabrisas";
- ...

Dependiendo de la función, seleccione:

- "ON" o "OFF" para activarlo o desactivarlo,

o

– un parámetro para regular el tiempo en que las luces permanecen encendidas (por ejemplo, para la función "Iluminación exterior de acompañamiento (Follow-me-home)").

Para obtener más información, consulte el manual del sistema multimedia.



Por razones de seguridad, los reglajes deben efectuarse con el vehículo parado.

### Hora y temperatura exterior



## ORDENADOR DE A BORDO

La visualización de la hora y de la temperatura exterior se muestran en la pantalla multimedia **1**.

Según el vehículo, es posible ajustar la hora desde la pantalla multimedia **1**, seleccione Mundo "Vehículo", presione el menú "Ajustes" y, a continuación, "Fecha y hora".

Puede acceder a diversos ajustes:

- "Formato de hora";
- "Seleccionar una zona horaria";
- "Establecer la zona horaria";
- ...

Para obtener más información, consulte el manual del sistema multimedia.

### Indicador de temperatura exterior

#### Caso particular:

Cuando la temperatura exterior esté entre -3 °C y +3 °C, los caracteres °C parpadean para indicar riesgo de hielo en la carretera.



#### Indicador de temperatura exterior

La formación de hielo depende del tiempo de exposición, de la higrometría local y de la temperatura, por lo que la indicación de temperatura exterior no basta, por sí sola, para detectar el hielo.



En caso de corte de la alimentación eléctrica (batería desconectada, cable de alimentación cortado...) deberá volver a poner el reloj en hora. Le aconsejamos que no efectúe correcciones circulando.

## TESTIGOS

La presencia y el funcionamiento de los testigos **DEPENDEN DEL EQUIPAMIENTO DEL VEHÍCULO Y DEL PAÍS.**

En el cuadro de instrumentos **A** o **B**



La ausencia de testigos o sonidos indica un fallo en el cuadro de instrumentos. Por lo tanto, es fundamental detener el vehículo de inmediato, en cuanto las condiciones del tráfico lo permitan. Asegúrese de que el vehículo esté correctamente inmovilizado y contacte con un distribuidor autorizado.



El testigo  significa que debe conducir **con mucha precaución hasta un Representante de la marca lo antes posible**. Si no sigue esta recomendación, corre el riesgo de dañar el vehículo.



Por su seguridad, el testigo **STOP** requiere una parada obligatoria e inmediata tan pronto como las condiciones de circulación lo permitan. Apague el motor y no lo vuelva a arrancar. Contacte con un distribuidor autorizado.



### Testigo de alerta

Si se enciende en rojo durante la conducción y va acompañado del testigo

**STOP**, debe, por su seguridad, detenerse en cuanto las condiciones de circulación lo permitan. Apague el motor y no lo vuelva a arrancar. Contacte con un distribuidor autorizado. Si se enciende en amarillo durante la con-

# TESTIGOS

ducción y va acompañado del testigo

 , acuda lo antes posible a un Distribuidor Autorizado. **Mientras tanto, conduzca con cuidado.** Si no sigue esta recomendación, corre el riesgo de dañar el vehículo.

 **Testigo de las luces de posición**

 **Testigo de las luces de cruce**

 **Testigo de las luces de carretera**

 **Testigo de las luces de carretera automáticas → 146**

 **Testigo de los faros antiniebla delanteros**

 **Testigo de las luces antiniebla traseras**

 **Testigo de la luz indicadora de dirección izquierda**

 **Testigo de la luz indicadora de dirección derecha**

 **Testigo de reglaje de los faros**

 **Testigo de puertas abiertas → 60**

 **Testigo que indica la activación del freno de aparcamiento freno de aparcamiento asistido → 182**

 **Testigo de motor en espera → 172**

 **Testigo de motor en espera no disponible → 172**

 **Luz indicadora de GLP → 40**

 **Testigo de nivel de combustible bajo**

Se enciende de color naranja al poner el contacto o al arrancar el motor y, a continuación, se apaga tras unos segundos o se muestra de color blanco según el vehículo. Si aparece en naranja durante la conducción y suena un pitido, llene el tanque con al menos 8 litros de combustible. Le quedan aproximadamente unos 50 km de autonomía.

 **Luz de advertencia de nivel bajo de combustible de GLP → 40**

 **Luz indicadora de Airbag**

Se enciende al poner el contacto y se apaga pasados unos segundos. Si no se enciende al poner el contacto, si se enciende con el motor funcionando o si parpadea, indica que hay un fallo del sistema.

Contacte con su Distribuidor Autorizado inmediatamente.

 **Testigo de presión de aceite**

Se enciende al poner el contacto o arrancar el motor, y se apaga pasados unos segundos.

Si se enciende en marcha, acompaña-

do del testigo **STOP** y de una señal acústica, debe detenerse obligatoriamente y cortar el contacto.

Compruebe el nivel de aceite → 338.

Si el nivel es correcto, el motivo es otro: contacte con un Representante de la marca lo antes posible.

 **Testigo de temperatura del líquido de refrigeración**

Se enciende en azul al poner el contacto o al arrancar el motor.

Si se enciende en rojo, deténgase y deje girar el motor al ralentí uno o dos minutos.

La temperatura debe descender y el testigo debe apagarse o volver a en-

## TESTIGOS

cenderse en azul. Si no lo hace, pare el motor. Deje enfriar el motor antes de comprobar el líquido de refrigeración.

Contacte con un distribuidor autorizado.



### Testigo de alerta del sistema eléctrico

Se enciende junto con el testigo

**STOP** y suena una señal acústica cuando la temperatura del conjunto eléctrico es demasiado alta. Detenga el vehículo y quite el contacto. Consulte a un Representante de la marca.

**Si se enciende y va acompañado del**

**testigo STOP, de una señal acústica y del mensaje "EVACUACION CON SEGURIDAD",** quitar el contacto y no volver a arrancar el motor. Abandone el vehículo y póngase en contacto con un distribuidor autorizado.



El mensaje "EVACUACION CON SEGURIDAD" acompañado del

testigo **STOP** y de una señal acústica, indican que, por seguridad, se debe detener inmediatamente el vehículo en cuanto las condiciones del tráfico lo permitan. Quite el contacto. Déjelo apagado. Salga del vehículo, desaloje a todos los pasajeros y manténgalos alejados del vehículo y del tráfico.

**Riesgo de incendio.**



En caso de estacionar en el arcén, debe advertir al resto de los conductores de la presencia de su vehículo colocando el triángulo de señalización u otros dispositivos prescritos por la legislación local del país donde se encuentre.



### Testigo de fallo del sistema eléctrico

Cuando se enciende, indica la existencia de un fallo electrotécnico relacionado con el conjunto eléctrico (batería de tracción y motor eléctrico).

Contacte con su Distribuidor Autorizado inmediatamente.



### Testigo de fallo del motor eléctrico

Cuando se enciende, indica la existencia de un fallo del sistema electrotécnico vinculado al motor eléctrico. Contacte con su Distribuidor Autorizado inmediatamente.



### Testigo del nivel de la batería de tracción

Se enciende en amarillo cuando el nivel de carga de la batería de tracción alcanza el nivel de reserva → 127.



### Testigo de fallo de la batería de tracción

Si aparece, acompañado del testigo



, señala la existencia de un fallo relacionado con el funcionamiento de la batería de tracción. Contacte con su Distribuidor Autorizado inmediatamente.



### Testigo de carga de batería de 12 V

## TESTIGOS

Se enciende al poner el contacto o arrancar el motor, y se apaga pasados unos segundos.

Si se enciende en marcha acompañada

del testigo **STOP** y de una señal acústica, indica una sobrecarga o una descarga del circuito eléctrico.

Deténgase tan pronto como las condiciones del tráfico lo permitan y póngase en contacto con un Distribuidor Autorizado.

### **EV** Testigo de modo de funcionamiento eléctrico

Se muestra exclusivamente cuando el motor eléctrico y la batería de tracción están desplazando el vehículo → 26.

### **ECO** Testigo de modo ECO

Se enciende cuando el modo ECO está activado → 194.

### **ABS** Testigo del sistema antibloqueo de frenado

Se enciende al poner el contacto, y después se apaga pasados unos segundos.

Si no se apaga después de poner el contacto o si se enciende circulando, señala un fallo del sistema de antibloqueo de ruedas. El sistema de frenado será entonces el normal, como el de

un vehículo no equipado con el sistema ABS. Contacte con su Distribuidor Autorizado inmediatamente.

### **ESC** Testigo del control dinámico de conducción (ESC) y del sistema antipatinado

Se enciende al poner el contacto, y después se apaga pasados unos segundos.

El testigo → 207 puede encenderse por varios motivos.

### **ESC OFF** Testigo de desactivación del control dinámico de conducción o del sistema antipatinado ESC OFF → 207

### **!** Testigo de presión insuficiente en el neumático

Se enciende al conectar el encendido o al arrancar el motor y desaparece transcurridos unos segundos → 201.

### **↕** Indicador de cambio de marcha

Se encienden para aconsejarle cambiar a una marcha superior (flecha hacia arriba) o inferior (flecha hacia abajo).

### **⤵** Testigo de dirección asistida

Se enciende al poner el contacto o arrancar el motor, y se apaga pasados unos segundos.

Si se enciende en circulación acompañada

del testigo **STOP**, indica un fallo del sistema.

Contacte con un distribuidor autorizado.

### **!** Testigo de fallo en el circuito de frenado

Se enciende al poner el contacto o arrancar el motor, y se apaga pasados unos segundos.

Si se enciende al frenar, acompañado

del testigo **STOP** y de un bip sonoro, indica un bajo nivel del líquido de frenos o una avería en el sistema de frenado. Deténgase en un lugar seguro y contacte con un Representante de la marca.

### **👣** Testigo de freno pisado

Se enciende cuando es necesario pisar el pedal de freno → 176.

### **🔧** Testigo del sistema de control de emisiones

En los vehículos que estén equipados, este testigo se enciende al arrancar el motor y, según el vehículo, cuando se

## TESTIGOS

corta el contacto con el motor en la fase de espera → 172, antes de salir.

– Si se enciende de forma continuada, contactar con un distribuidor autorizado a la mayor brevedad;

– Si parpadea, reduzca el régimen del motor hasta que el testigo deje de parpadear. Contacte con un Distribuidor Autorizado a la mayor brevedad → 193.

### Testigo de precalentamiento (versión diésel)

Con el contacto puesto, debe encenderse. Indica que las bujías de precalentamiento están funcionando.

Se apaga cuando el precalentamiento finaliza. El motor puede arrancar.

### Luz indicadora del control de descenso en pendientes → 207

### Testigo de avería o de indisponibilidad de la función "Frenado activo de emergencia". → 237

### Testigo de la función "Frenado activo de emergencia" → 237

### Testigo del sistema de prevención de salida de carril → 221

### Testigo de exceso de velocidad

Se emite una señal sonora y el testigo se enciende cuando el vehículo supera los 120 km/h.

### Testigo del limitador de velocidad → 257

### Testigos del control de cruce-ro → 260

### Testigo de advertencia del regulador de velocidad adaptativo Stop and Go → 264

### Según el vehículo, el testigo de avería de la función "Advertencia de vigilancia del conductor", "Advertencia de atención del conductor" → 246 o "Advertencia de detección de fatiga del conductor" → 249

### Testigo de alerta de nivel de reactivo y anomalías del sistema de reducción de gases de escape → 161

### Testigo del sistema de filtro de partículas → 187 → 189

### 4X4 LOCK Testigo del modo 4 ruedas motrices

Se ilumina en naranja en el cuadro de instrumentos para informar de que el modo OFF-ROAD se encuentra activado → 213.

### 4X2 Luz indicadora del modo 2 ruedas motrices → 213

### STOP Testigo de parada urgente

Se enciende al poner contacto o al poner en marcha el motor, y se apaga en cuanto el motor arranca. Se enciende conjuntamente con otros testigos y/o mensajes, y se acompaña de un pitido.

Por motivos de seguridad, exige la detención inmediata del vehículo, en cuanto las condiciones del tráfico lo permitan. Apague el motor y no lo vuelva a arrancar.

Contacte con un distribuidor autorizado.

### Testigo de alerta

Se enciende al poner contacto o al poner en marcha el motor, y se apaga en cuanto el motor arranca. Puede encenderse junto con otros testigos y/o mensajes en el cuadro de instrumentos. Debe **conducir con máxima precaución** a un Distribuidor Autorizado tan pronto como sea posible.

## TESTIGOS

Si no sigue esta recomendación, corre el riesgo de dañar el vehículo.



La ausencia de testigos o sonidos indica un fallo en el cuadro de instrumentos. Por lo tanto, es fundamental detener el vehículo de inmediato, en cuanto las condiciones del tráfico lo permitan. Asegúrese de que el vehículo esté correctamente inmovilizado y contacte con un distribuidor autorizado.



En la pantalla **C**



**Airbag pasajero ON** → 106



**Airbag pasajero OFF** → 106



**Testigo recordatorio del uso del cinturón** → 76

# DIRECCIÓN

## Volante de dirección

2

### Reglaje del volante



Según el vehículo, se podrán ajustar la altura y la profundidad del volante.

Empuje la palanca **1** hacia abajo y coloque el volante en la posición deseada, luego levante la palanca para bloquear el volante.

Asegúrese de que el volante queda bien bloqueado.



Por motivos de seguridad, efectúe este reglaje con el vehículo parado.

### Calefacción del volante

(según el vehículo)



Esta función calienta el volante de dirección **2**.

### Principio de funcionamiento

Cuando se alcanza la temperatura, la función regula la temperatura de las zonas calefactadas durante unos 30 minutos y después se apaga automáticamente.

### Activación de la función

En función del vehículo y con el contacto puesto, es posible activar el volante calefactable a través de la pantalla multimedia **3**:

### Desactivación de la función

#### - Automáticamente:

La función se apaga automáticamente después de la fase de regulación de unos 30 minutos.

#### - Manualmente:

En función del vehículo y con el contacto puesto, es posible desactivar el volante calefactable a través de la pantalla multimedia **3**:

### Dirección asistida

No circule nunca con una batería de 12 V poco cargada.

### Caso particular

Según el vehículo, en caso de avería de la batería (desconexión, batería descargada, etc.), es preciso volver a ajustar el ángulo de la dirección asistida. Para ello:

- con el vehículo parado y sobre una superficie horizontal;
- sólo con el conductor en el interior del vehículo, arrancar el motor: se ilu-

mina el testigo  o, según el vehículo, se muestra el mensaje "Gire

## DIRECCIÓN

el volante max der-izq"en el cuadro de instrumentos;

- gire el volante de dirección completamente hacia la izquierda y manténgalo en esa posición, aplicando presión al final del recorrido durante aproximadamente un segundo (es posible que, a continuación, note un movimiento del volante en sentido contrario);
- repita la misma operación girando el volante completamente hacia la derecha;
- vuelva a girar el volante hacia la izquierda para enderezar las ruedas.



No mantenga la dirección girada a tope con el vehículo parado.



No pare nunca el motor en una bajada y, en general, cuando circule (la asistencia a la dirección y el servo freno no funcionarán).



Con el motor parado o en caso de avería del sistema, sigue siendo posible girar el volante. El esfuerzo que hay que hacer será mayor.

### Particularidad del Stop and Start

Cuando el motor de combustión se encuentra en modo de espera, la dirección asistida deja de estar operativa. Volverá a su estado original cuando se vuelva a arrancar el motor o cuando la velocidad sea superior a 1 km/h (pendiente de ascenso, descenso, etc.).

# RETROVISORES

## Retrovisores



### Ajustes

Cuando se selecciona el retrovisor exterior con el botón **2**, se enciende la luz integrada en el botón. A continuación, utilizar el botón **1** para ajustarlo a la posición deseada.

### Retrovisores térmicos

El sistema de deshielo se activa simultáneamente con el de la luneta trasera → 299 → 302.

### Retrovisores eléctricos abatibles

Los retrovisores exteriores se despliegan automáticamente al desbloquear el vehículo. Los retrovisores exteriores se pliegan al bloquear el vehículo.

**Nota:** puede desactivar/activar el mecanismo de plegado de los retrovisores exteriores → 134.

Se puede forzar el plegado presionando el botón **3**. En esta situación, los retrovisores exteriores permanecen plegados hasta que se vuelva a presionar el botón **3**, independientemente del plegado automático.

### Caso particular

Si el retrovisor se ha desplegado o plegado manualmente, es posible reinicializarlo a una posición de uso.

Para ello, presionar el botón **3**. Se oirá un ruido mecánico desde el retrovisor.

Si no se oye ningún ruido de tope, presionar de nuevo el botón **3** hasta que se escuche el tope del retrovisor exterior.



Por razones de seguridad, los reglajes deben efectuarse con el vehículo parado.



Los objetos que se observan en el retrovisor están en realidad más cerca de lo que aparentan. Por su seguridad, tenga esto en cuenta para evaluar correctamente la distancia antes de cualquier maniobra.

## Retrovisor interior



Es orientable.

Al conducir de noche y con objeto de evitar deslumbramientos producidos por los faros de los vehículos que cir-

## RETROVISORES

culan por detrás, desplazar la manecilla **4** situada detrás del retrovisor.



Por razones de seguridad, los reglajes deben efectuarse con el vehículo parado.



Los objetos que se observan en el retrovisor están en realidad más cerca de lo que aparentan. Por su seguridad, tenga esto en cuenta para evaluar correctamente la distancia antes de cualquier maniobra.

# ILUMINACIÓN Y SEÑALIZACIÓN

## Iluminación y señalización exteriores

2

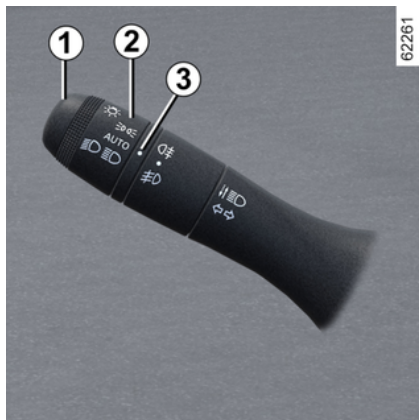

### Luces laterales

 Girar el anillo **2** hasta que el símbolo se encuentre frente a la marca **3**.

Este testigo se enciende en el cuadro de instrumentos.

**Nota:** según el vehículo, las luces de posición solo pueden activarse manualmente cuando se acciona el freno de aparcamiento o cuando la palanca de marchas está en la posición **P**.

De lo contrario, se muestra el mensaje "Luces de posición no disponibles" en el cuadro de instrumentos para informar de que no es posible activar las luces de posición.

### Función de encendido de las luces de día



Si están instaladas en el vehículo, las luces de día y las luces de posición traseras se encienden automáticamente sin necesidad de accionar la palanca **1** al arrancar el motor y se apagan al desconectarlo.

### Caso particular:

Las luces de conducción diurna se apagan automáticamente cuando el indicador está funcionando.



Antes de emprender un viaje de noche: compruebe el buen funcionamiento del equipamiento eléctrico y regule los faros (si no va en condiciones de carga habituales). En general, tenga la precaución de que las luces no queden ocultas (suciedad, barro, nieve, objetos transportados...).

### Luces de cruce



Gire el **2** hasta que el símbolo se encuentre frente a la marca **3**.

Este testigo se enciende en el cuadro de instrumentos.



Asegúrese siempre de que el parabrisas no quede oculto (suciedad, barro, nieve, condensación, etc.).

### Luces de carretera



Con el motor en marcha y las luces de cruce encendidas, empuje la

# ILUMINACIÓN Y SEÑALIZACIÓN

manecilla **1**. Este testigo se enciende en el cuadro de instrumentos.

Para volver a la posición de las luces de cruce, tire de nuevo de la manecilla **1** hacia usted.

## Luces de carretera automáticas:

 Según el vehículo, este sistema enciende y apaga automáticamente las luces de carretera.

Utiliza una cámara situada detrás del espejo retrovisor interior para detectar los vehículos a los que se está siguiendo y los que vienen en sentido contrario.

**Nota:** por la noche, en zonas urbanas con iluminación de las calles, las luces de carretera automáticas se apagan automáticamente.

Las luces de carretera se encienden automáticamente si:

- el nivel de luz exterior es bajo;
- no se ha detectado ningún vehículo o iluminación;
- la velocidad del vehículo supera los 40 km/h.

Si no se cumple alguna de las condiciones anteriores, el sistema vuelve a las luces de cruce.

**Nota:** comprobar que el parabrisas no está obstruido (suciedad, barro, nieve, condensación, etc.).

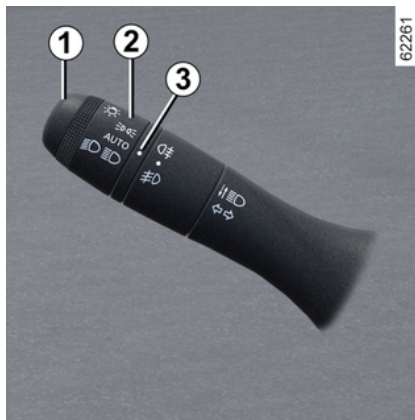

## Para activar las luces de carretera automáticas:

Gire el anillo **2** hasta que el símbolo **AUTO** esté alineado con la marca **3** y empuje la palanca **1**.

Se enciende el testigo  en el cuadro de instrumentos si las luces de cruce están encendidas.

## Para desactivar las luces de carretera automáticas:

– girar el anillo **2** a una posición distinta de **AUTO**;

– tire de la palanca **1**.

El testigo  se enciende en el cuadro de instrumentos.

**Nota:** las luces de carretera se activarán al desactivar de las luces de carretera automáticas

 El sistema se puede ver perturbado en algunas condiciones, especialmente:

- en condiciones climatológicas extremas (lluvia, nieve, niebla, etc.);
- con parabrisas o cámara obstruidos;
- cuando el vehículo delantero o en sentido contrario cuenta con una iluminación poco visible o nula;
- con un ajuste incorrecto de las luces delanteras;
- con sistemas reflectantes;
- ...

## Averías de funcionamiento

Cuando aparece el mensaje "Revisar luces automáticas" en el cuadro de instrumentos, el sistema se encuentra desactivado.

# ILUMINACIÓN Y SEÑALIZACIÓN

Consulte a un Representante de la marca.

## 2 Apagado de las luces de cruce

Hay dos posibilidades:

– manualmente, mueva el anillo **2** a la

posición  o, según el vehículo, en la posición **0**;

– las luces se apagarán automáticamente al parar el motor, al abrir la puerta del conductor o al cerrar el vehículo. En este caso, al poner en marcha el motor, las luces se volverán a encender según la posición del anillo **2**, en función de la luminosidad exterior, sin necesidad de accionar la palanca **1**.

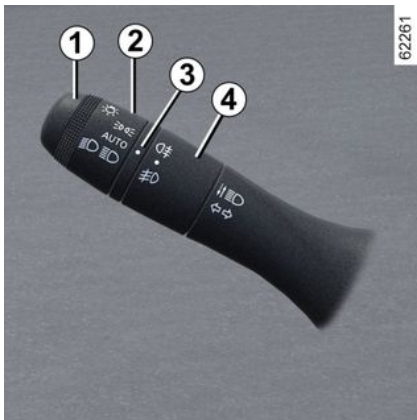

## Luces antiniebla delanteras

(según el vehículo)

 Con el motor arrancado, gire el anillo central **4** de la palanca **1**, hasta que aparezca el símbolo **3** delante de la marca y, a continuación, suéltelo.

Según el vehículo, la palanca vuelve a la posición inicial o permanece en la posición.

Para que funcione, tiene que estar seleccionada la posición de iluminación exterior y entonces se enciende un testigo en el cuadro de instrumentos.

## Luz antiniebla trasera

 Con el motor arrancado, gire el anillo central **4** de la palanca **4**, hasta que aparezca el símbolo **3** delante de la marca y, a continuación, suéltelo.

Según el vehículo, la palanca vuelve a la posición inicial o permanece en la posición.

Para que funcione, tiene que estar seleccionada la posición de iluminación exterior y entonces se enciende un testigo en el cuadro de instrumentos.

No olvide apagar esta luz cuando su uso ya no sea necesario, para no molestar al resto de los usuarios.

 En caso de niebla, nieve o transporte de un objeto que sobresalga del techo, el encendido automático de las luces no siempre se activa. Las luces antiniebla las controla el conductor: los testigos situados en el cuadro de instrumentos le informan de si están encendidas (testigo encendido) o apagadas (testigo apagado).

## Desconexión de las luces antiniebla

Hay dos posibilidades:

– según el vehículo, vuelva a girar manualmente el anillo central **4** hasta que la marca **3** esté alineada con el símbolo de las luces antiniebla que desea apagar. El testigo correspondiente se desactiva en el cuadro de instrumentos;

– las luces se apagan automáticamente cuando se detiene el motor o se bloquea el vehículo y las luces antiniebla traseras se desconectan al abrir la puerta del conductor.

La desactivación de la iluminación exterior provoca el apagado simultáneo de las luces antiniebla delanteras y traseras.

# ILUMINACIÓN Y SEÑALIZACIÓN

## Función de bienvenida y despedida

(según el vehículo)

Cuando la función está activada, las luces de día y las luces de posición traseras se encienden automáticamente si se detecta la tarjeta o se desbloquea el vehículo, y suena una señal acústica.

Se apagan automáticamente:

- aproximadamente un minuto después de su encendido;
- al arrancar el motor, en función de la posición de la manecilla de iluminación;

o

- al bloquear el vehículo.

## Activación/desactivación de la función

Para activar o desactivar la función de bienvenida externa, consulte el manual del equipamiento multimedia.

Seleccione "ON" o "OFF".

## Alarma sonora de recordatorio de luces encendidas

Si al abrir la puerta del conductor las luces siguen aún encendidas sonará una alarma para advertirle de ello.



Antes de emprender un viaje de noche: compruebe el buen funcionamiento del equipamiento eléctrico y regule los faros (si no va en condiciones de carga habituales). En general, tenga la precaución de que las luces no queden ocultas (suciedad, barro, nieve, objetos transportados...).

## Reglaje del haz de los faros



El botón **A** permite corregir la altura de las luces de carretera en función de la carga.

Con las luces de cruce encendidas, presionar o levantar el botón **A** tantas veces como sea necesario para seleccionar la posición deseada en el cuadro de instrumentos.

La posición seleccionada se muestra en el cuadro de instrumentos durante unos 30 segundos.

**Nota:** según el vehículo, cada vez que se encienda el contacto, la posición seleccionada se visualizará en el cuadro de instrumentos durante aproximadamente 30 segundos y unos 5 segundos después de cada pulsación del interruptor **A**.

# ILUMINACIÓN Y SEÑALIZACIÓN

Tabla de ejemplos de posiciones de ajuste

	Ejemplos de posiciones para ajustar el mando <b>A</b> en función de la carga
Conductor solo o con un pasajero en la parte delantera	0
Conductor con un pasajero en la parte delantera y tres pasajeros en la parte trasera	1
Conductor con un pasajero delante, tres pasajeros detrás y equipaje (o carga) que alcance el peso máximo permitido	2
Solo el conductor con equipaje (o carga) hasta el peso máximo autorizado en carga	3

El cuadro siguiente proporciona algunos ejemplos. En todos los casos, ajustar el mando **A** en función de la carga del vehículo de modo que se pueda ver la carretera y no se deslumbre a los demás conductores.

# SEÑALES ACÚSTICAS Y LUMINOSAS

## Bocina



Presione en uno de los emplazamientos **1**.

## Ráfagas luminosas

Tire de la manecilla **2** hacia usted y después libérela para hacer ráfagas.

## Luces indicadoras de dirección

Con el motor en marcha o el contacto activado, mueva la palanca **2** paralela al volante y en la dirección en la que la va a girar.

## Modo de pulsación única

Desplazar brevemente la palanca **2** hacia arriba o hacia abajo, sin superar

el punto de resistencia y, a continuación, liberarla: la palanca recupera su posición original y el indicador luminoso de dirección correspondiente parpadea tres veces.



## Luces de precaución

 Pulse el interruptor **3**.

Este dispositivo acciona simultáneamente las cuatro luces indicadoras de dirección y los intermitentes laterales. Sólo se debe utilizar en caso de peligro, para avisar a los demás conductores de que se ve obligado a detenerse en un sitio inadecuado e incluso prohibido o en condiciones especiales de circulación.

# LIMPIAPARABRISAS

## Limpiaparabrisas, lavaparabrisas

### Vehículo equipado con limpiaparabrisas intermitente

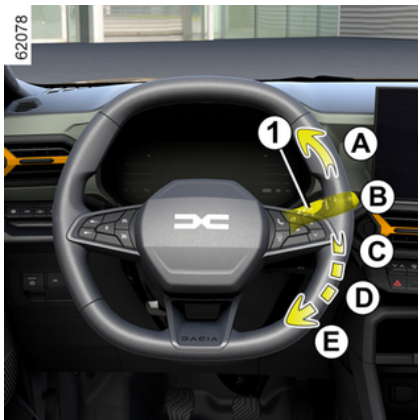

#### **A** barrido único

Un impulso breve produce un barrido de los limpiaparabrisas.

#### **B** apagado

#### **C** barrido intermitente

los limpiaparabrisas hacen una pausa de varios segundos entre barrido y barrido.

#### **D** barrido continuo lento

#### **E** barrido continuo rápido

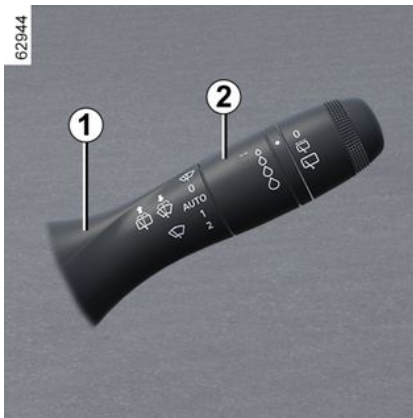

### Particularidad

**Circulando**, el hecho de parar el vehículo reduce la velocidad de barrido. De una velocidad continua rápida, pasa a una velocidad continua lenta. Cuando el vehículo circula, el barrido vuelve a la velocidad seleccionada de origen.

Cualquier acción en la palanca **1** anula y cancela la función automática.

**Nota:** al lavar el vehículo en un túnel de lavado, colocar el anillo **2** de la palanca **1** en la posición de apagado para desactivar el barrido de los limpiaparabrisas.

**Nota:** después de utilizarlo, recordar que hay que volver a colocar el anillo **2** de la palanca **1** en la posición de

apagado para que no se active automáticamente el barrido en el próximo uso.

### Vehículo equipado de limpiaparabrisas con captador de lluvia

El sensor de lluvia está situado en el parabrisas, frente al retrovisor interior.

#### **A** barrido único

Un impulso breve produce un barrido de los limpiaparabrisas.

#### **B** apagado

**C** función de barrido automático (según el vehículo)

Con esta posición seleccionada, el sistema detecta la presencia de agua en el parabrisas y activa los barridos a la velocidad adecuada.

# LIMPIAPARABRISAS

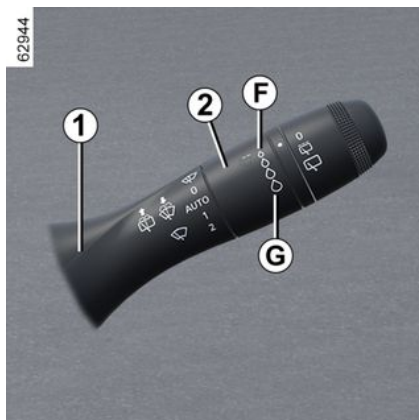

Es posible modificar el valor de activación y el intervalo entre barridos mediante el giro del anillo **2**:

- **F**: sensibilidad mínima;
- **G**: sensibilidad máxima.

Cuanto mayor es su sensibilidad, más rápido reaccionan los limpiaparabrisas y mayor es la frecuencia de los barridos.

Cuando se activa el limpiaparabrisas automático o se aumenta la sensibilidad, se produce un barrido.

## Nota:

– el captador de lluvia tiene únicamente una función de asistencia. En caso de visibilidad reducida, el conductor debe activar manualmente el limpiapa-

rabrisas. Cuando hay niebla o nieve, el limpiaparabrisas no se activa de forma automática, sino que es el conductor quien lo controla;

- en caso de temperaturas bajo cero, el limpiaparabrisas automático no se activa al arrancar el vehículo. Se activa automáticamente cuando el vehículo supera un umbral de velocidad (aproximadamente 8 km/h);
- no active el barrido automático con tiempo seco;
- elimine totalmente el hielo del parabrisas antes de activar el barrido automático;
- en caso de lavar el vehículo en un túnel de lavado de rodillos, colocar la palanca **1** en la posición **B** para desactivar el barrido automático.

Si su vehículo está equipado con un menú personalizable de los ajustes del vehículo, puede elegir entre activar o desactivar la función ➔ **134**.

Para los vehículos que no dispongan de un menú de personalización de los ajustes, puede solicitar la desactivación de la función en un distribuidor autorizado.

## Averías de funcionamiento

En caso de funcionamiento anómalo del barrido automático, el limpia funcionará con barridos intermitentes. Contacte con un distribuidor autorizado.

El funcionamiento del sensor de lluvia puede interrumpirse en caso de:

- unas escobillas de los limpiaparabrisas dañadas, una película de agua o restos dejados por las escobillas en la zona de detección del sensor que pueden aumentar el tiempo de respuesta del barrido automático o aumentar la frecuencia del mismo;
- un parabrisas astillado o con una fisura a la altura del sensor, un parabrisas cubierto de polvo, suciedad, insectos, hielo, etc. o al utilizar ceras de lavado y productos hidrófobos; En este caso, el limpiaparabrisas será menos sensible o puede incluso no actuar.

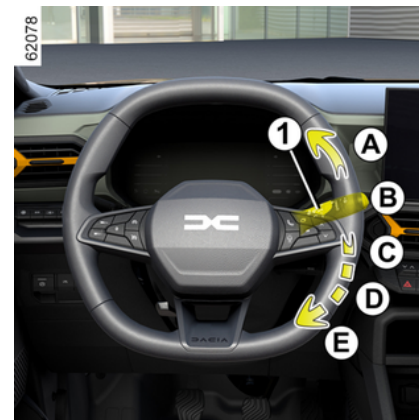

**D** barrido continuo lento

**E** barrido continuo rápido

## LIMPIAPARABRISAS

### Particularidad

**Circulando**, el hecho de parar el vehículo reduce la velocidad de barrido. De una velocidad continua rápida, pasa a una velocidad continua lenta. Cuando el vehículo circula, el barrido vuelve a la velocidad seleccionada de origen.

Cualquier acción en la palanca **1** anula y cancela la función automática.

### Precauciones

- En caso de heladas, compruebe antes de la puesta en marcha que las escobillas del limpia no estén pegadas. Si acciona el limpia con las escobillas bloqueadas por el hielo, corre el riesgo de dañar tanto las escobillas como el motor del limpia.
- No accione los limpiaparabrisas con el cristal seco. Esto puede provocar un deterioro prematuro de las escobillas.

### Posición especial de barrido delantero (posición de servicio)

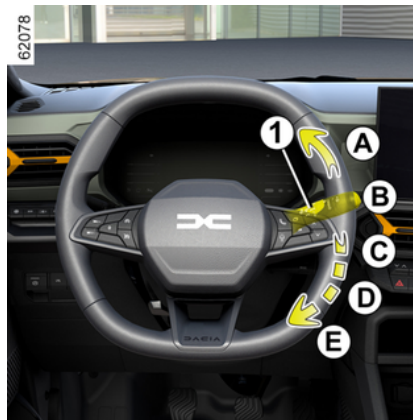

Esta posición permite levantar las escobillas para separarlas del parabrisas.

Puede resultar útil para:

- limpiar las escobillas;
- retirar las escobillas del parabrisas en invierno;
- sustituir las escobillas → **388**.

Con el contacto puesto o con el motor en marcha, levantar la palanca **1** dos veces hasta la posición **A** (barrido simple). Las escobillas se detendrán en una posición algo alejada del capó.

Para que las escobillas vuelvan a la posición baja, con el contacto puesto,

comprobar que los limpiaparabrisas se han plegado sobre el parabrisas y, a continuación, mover la palanca **1** a la posición **A** (barrido simple).

Antes de poner el contacto, abata los limpiaparabrisas sobre el parabrisas. En caso contrario, puede existir un riesgo de deterioro del capó o de los limpiaparabrisas cuando entren en funcionamiento.



Antes de efectuar cualquier acción que afecte al parabrisas (lavado del vehículo, deshielo o limpieza del parabrisas, etc.), volver a situar la palanca **1** en la posición **B** (apagado).

**Riesgo de lesiones y/o deterioro.**

## LIMPIAPARABRISAS



En caso de obstáculos en el parabrisas (suciedad, nieve, hielo, etc.), despeje el parabrisas (incluida la zona central que está situada detrás del retrovisor interior) antes de poner en funcionamiento los limpiaparabrisas (existe riesgo de calentamiento del motor). Si un obstáculo impide el movimiento de una escobilla, esta puede detenerse. Retire el obstáculo y vuelva a activar el limpia con la palanca de barrido.

### Lavaparabrisas



**Con el contacto puesto,** tire de la palanca **1** y después suéltela.

Además del lavaparabrisas, una acción prolongada activa dos barridos, seguidos de un tercer barrido pasados unos segundos.

**Nota:** con temperaturas bajo cero, el líquido del lavaparabrisas puede congelarse en el parabrisas y reducir la visibilidad. Antes de limpiarlo, caliente el parabrisas con el mando de desempañado.



En las intervenciones bajo el capó del motor, asegúrese de que la manecilla del limpia está en la posición **B** (parada).  
**Riesgo de lesiones.**

2

## LIMPIAPARABRISAS

### Eficacia de una escobilla del limpiaparabrisas

Vigile el estado de las escobillas de los limpiaparabrisas. Su vida útil depende de usted:

- debe permanecer limpia: limpie la escobilla y la luneta trasera regularmente con agua y jabón;
- no use el limpia cuando la luneta esté seca;
- despéguelo de la luneta si no se ha usado desde hace mucho tiempo.

En todos los casos, se debe sustituir en cuanto empieza a perder eficacia: aproximadamente cada año → 388.

### Precauciones de utilización de los limpiaparabrisas

- En época de hielo o nieve, despeje la luneta antes de poner en marcha el limpia (existe riesgo de sobrecalentamiento del motor);
- asegúrese de que ningún objeto impida el recorrido de la escobilla.

### Limpialuneta, lavaluneta

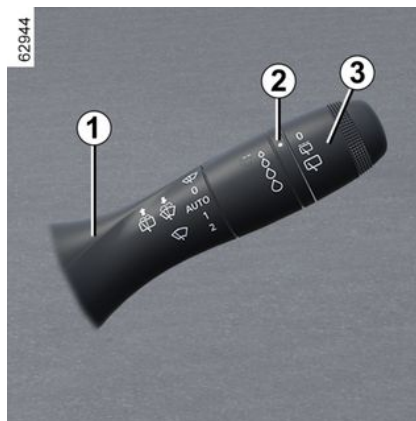

### Limpialuneta trasera

 Con el contacto puesto, gire el anillo **3** de la palanca **1** hasta que el símbolo quede frente a la marca **2**.

- **apagado**
- **barrido intermitente**

los limpiaparabrisas hacen una pausa de varios segundos entre barrido y barrido. La frecuencia de barrido varía en función de la velocidad del vehículo;

- **barrido continuo lento**

Para detener la operación, girar de nuevo el anillo **3**.

**Nota:**

Si lava el vehículo en un túnel de lavado, coloque el anillo **3** de la palanca **1** en posición de parada para desactivar el barrido.

**Nota:**

Al final de su uso, no olvide devolver el anillo **3** de la palanca **1** a la posición de apagado, de modo que el barrido no se active de forma inesperada durante el siguiente uso.

 No utilice el brazo del limpiaparabrisas para abrir o cerrar del maletero.



Antes de realizar cualquier acción que afecte a la luneta trasera (lavado del vehículo, deshielo, limpieza, etc.) devolver la palanca **1** a la posición de apagado. **Riesgo de lesiones y/o deterioro.**

## LIMPIAPARABRISAS



### Eficacia de una escobilla del limpiaparabrisas

Vigile el estado de las escobillas de los limpiaparabrisas. Su vida útil depende de usted:

- debe permanecer limpia: limpie la escobilla y la luneta trasera regularmente con agua y jabón;
- no use el limpia cuando la luneta esté seca;
- despéguelo de la luneta si no se ha usado desde hace mucho tiempo.

En todos los casos, se debe sustituir en cuanto empieza a perder eficacia: aproximadamente cada año ➔ **388**.

### Precauciones de utilización de los limpiaparabrisas

- En época de hielo o nieve, despeje la luneta antes de poner en marcha el limpia (existe riesgo de sobrecalentamiento del motor);
- asegúrese de que ningún objeto impida el recorrido de la escobilla.

### Activación/desactivación del limpiaparabrisas trasero

Al introducir la marcha atrás se activa el limpiaparabrisas trasero con barrido intermitente (si los limpiaparabrisas delanteros están en funcionamiento). Si su vehículo está equipado con un menú personalizable de los ajustes del vehículo, puede elegir entre activar o desactivar la función ➔ **134**.

Para los vehículos que no dispongan de un menú de personalización de los ajustes, puede solicitar la desactivación de la función en un distribuidor autorizado.

Si hay obstáculos en la luneta (suciedad, nieve, etc.), el limpia intentará barrer todos los obstáculos. Si un obstáculo impide el movimiento de la escobilla, esta puede detenerse. Retire el obstáculo, espere unos 30 segundos y reactive el limpia con la manecilla de barrido.

### Precauciones

- En caso de heladas, compruebe que las escobillas no estén pegadas antes de poner en marcha el limpiaparabrisas. Si se acciona el limpiaparabrisas y las escobillas están bloqueadas por el hielo, se corre el riesgo de dañar tanto las escobillas como el motor del limpiaparabrisas.
- No accione el limpiaparabrisas con el cristal seco. Esto puede provocar el desgaste o deterioro prematuro de las escobillas.

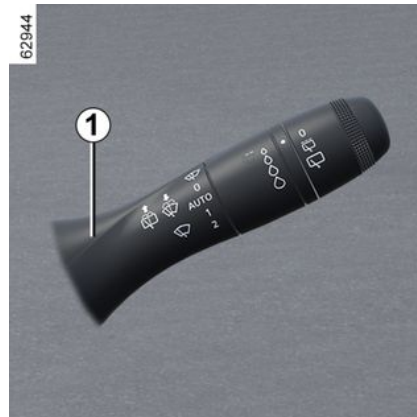

### Limpia-lavaluneta



Con el contacto puesto, mantener presionada la manecilla **1** y luego liberarla.

Además del lavaparabrisas trasero, el mantenimiento de la manecilla durante más tiempo, activa dos barridos del limpiaparabrisas trasero, seguidos de un tercer barrido pasados unos segundos (función de eliminación de gotas).

Cuando suelte la manecilla, volverá a la posición limpialuneta.

# DEPÓSITO DE COMBUSTIBLE

## Versiones de gasolina y diésel

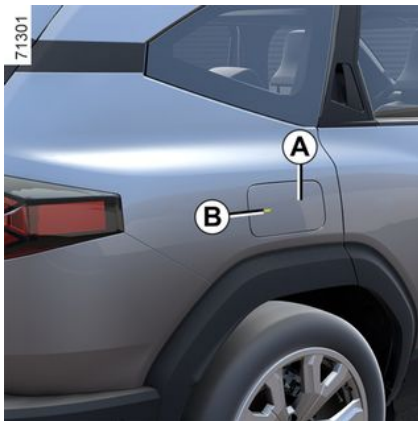

### Capacidad útil del tanque:

- Aproximadamente **50 litros** para las versiones 4x2.
- Aproximadamente **55 litros** o, dependiendo del vehículo, unos **50 litros** para las versiones 4x4.

Con el vehículo desbloqueado, para abrir la tapa del depósito de carburante **A** presione la zona **B** y luego suéltela. Ábrala y, a continuación, desenrosque el tapón del depósito de carburante **1**.

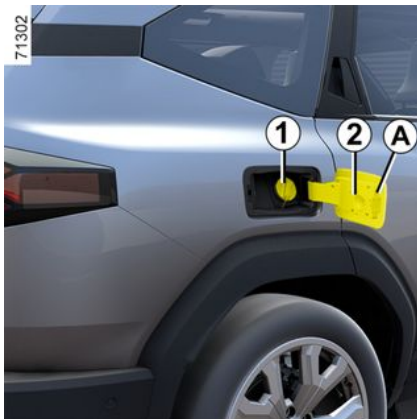

Durante el llenado, se ha previsto un portatapón **2** en el batiente de la tapa para facilitar el repostaje.

Para cerrarla, empuje la tapa **A** con la mano hasta que haga tope. Según el vehículo, la tapa **1** está conectada al vehículo mediante un cable de plástico. Para más información sobre el proceso de llenado del depósito, consultar el apartado "Repostaje de combustible".



**Tapón de llenado: es específico.** Si tiene que sustituirlo, asegúrese de que sea del mismo tipo que el original. Consulte a un Taller Autorizado.

No manipule el tapón cerca de una llama o de una fuente de calor.

No lave la zona de llenado con un limpiador de alta presión.

## Calidad del combustible

**Utilice siempre un combustible de buena calidad** que respete la legislación vigente de cada país. Debe cumplir las especificaciones de la etiqueta situada en la tapa del depósito de carburante → **405**.

### Versión gasolina

Utilice imperativamente gasolina sin plomo. El octanaje (RON) debe coincidir con la información que figura en la etiqueta situada en el interior de la tapa del depósito → **405**.

### Versión diésel

Es imprescindible utilizar diésel que cumpla con las especificaciones indicadas en la etiqueta localizada en el interior de la tapa del depósito → **405**.

## DEPÓSITO DE COMBUSTIBLE



Carburantes que cumplen las normas europeas aplicables a los motores de los vehículos comercializados en Europa → 405.



Al repostar, el motor debe estar apagado (y no en modo de espera en el caso de los vehículos equipados con la función Stop and Start): es imperativo desconectar el encendido → 166, → 168.

**Riesgo de incendio**



No mezcle gasolina (sin plomo o E85) con diesel, ni siquiera en mínimas cantidades.

No utilice combustible a base de etanol si su vehículo no es compatible con este tipo de combustible.

**No** añada aditivos al combustible para evitar el riesgo de que el motor sufra daños → 161. Si desea añadir un aditivo al combustible, utilice un producto homologado por nuestro Departamento Técnico. Consulte a un Representante de la marca.



Cualquier intervención o modificación sobre el sistema de alimentación de combustible (cajas electrónicas, cableados, circuito de combustible, inyector, tapas de protección...) está rigurosamente prohibida debido a los riesgos que puede presentar para su seguridad (excepto al personal cualificado de la Red).



Al realizar intervenciones cerca del motor, tenga en cuenta que éste puede estar caliente. Además, el motoventilador puede ponerse en marcha en cualquier momento. La etiqueta  integrada en el compartimento del motor se lo recuerda.

**Riesgo de lesiones.**

### Llenado de combustible

Con el contacto desactivado, inserte la boquilla para llenar el depósito de

## DEPÓSITO DE COMBUSTIBLE

combustible (evite el riesgo de salpicaduras).

Manténgala en esta posición durante toda la operación de llenado. Tras la primera parada automática al terminar el llenado, sólo es posible hacer otras dos paradas como máximo, con el fin de preservar un volumen de expansión.

Al realizar el llenado, asegúrese de que no entre agua.

Tras el llenado, volver a colocar el tapón **1** y cerrar la tapa **A** para evitar que entre agua o cualquier cuerpo extraño en el circuito.

Es importante que la tapa **1**, la trampilla **A** y su contorno permanezcan limpios y libres de polvo, barro, suciedad, etc.

### Caso particular

Cuando el vehículo ha estado detenido durante más de tres meses, **debe añadir carburante para evitar daños en la bomba de carburante.**

Para ello, con el contacto apagado, repostar carburante o añadir al menos **unos 110 litros** y, a continuación, arrancar el motor para hacer funcionar la bomba y renovar el combustible presente en el circuito.

Si no es posible añadir al menos 5 litros de carburante debido a un nivel alto de carburante en el depósito, con-

duzca el vehículo hasta que el depósito tenga la capacidad necesaria disponible.

### Versión gasolina

El uso de gasolina con plomo estropearía los dispositivos anticontaminación y podría dar lugar a la pérdida de la garantía.

Para impedir que se pueda poner gasolina con plomo, la boca de llenado del depósito de gasolina lleva un estrechamiento provisto de un sistema de seguridad que sólo **permite utilizar mangueras para gasolina sin plomo.**



### Olor persistente a combustible

En caso de que apareciera un olor persistente a combustible, deberá:

- detener el vehículo en un lugar que sea compatible con las condiciones de circulación y cortar el contacto;
- encienda las luces de emergencia y haga que los ocupantes salgan del vehículo y se mantengan alejados de la zona de circulación;
- póngase en contacto con un Representante de la marca.

## DEPÓSITO DE REACTIVO

Cumpla con la legislación local del país en el que se encuentre.

Es importante tener en cuenta que el hecho de no respetar los reglamentos en vigor puede hacer que el propietario del vehículo infrinja la ley.

### Principio de funcionamiento

El reactivo está destinado a los motores diésel equipados con el sistema SCR (reducción catalítica selectiva).

La utilización de un reactivo reduce la cantidad de óxidos de nitrógeno en los gases de escape.

El consumo de reactivo en uso real depende de las condiciones de uso del vehículo, del equipamiento instalado y del estilo de conducción.

### Calidad del reactivo

Usar **únicamente reactivos que cumplan con la norma ISO 22241** y de acuerdo con la marca situada en la tapa del depósito.



Para llenar el depósito con reactivo, el motor debe estar parado (no solo en modo de espera en el caso de vehículos con la función Stop and Start). Debe cortar el contacto  
→ 166, → 168.



**Si aparece el mensaje ""XXX km para la inmovilización, llene con Ad-Blue", llene el depósito de reactivo y consulte las instrucciones de llenado.**  
**Riesgo de inmovilización del vehículo.**

## Llenado

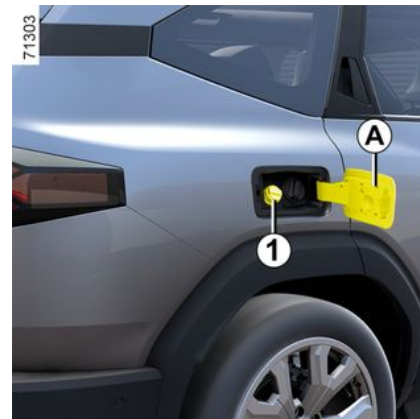

### Capacidad útil del tanque:

**14 litros** aproximadamente.

Con el contacto cortado, abrir la tapa **A** y, a continuación, aflojar el tapón **1**.

**Nota:** puede escapar un vapor de hidróxido de amonio por la abertura de la tapa cuando la temperatura del depósito sea elevada.

Puede llenar el depósito en la estación de servicio. Con el contacto cortado, introduzca la manguera hasta **el tope** antes de activar la pistola para llenar el depósito (riesgo de salpicaduras).

Manténgala en esta posición durante toda la operación de llenado.

2

## DEPÓSITO DE REACTIVO

Tras la primera parada automática al terminar el llenado, sólo es posible hacer otras dos paradas como máximo, con el fin de preservar un volumen de expansión.

En los demás casos de llenado, es imperativo leer la información que se muestra en el envase de urea (p. ej.: lata o botella).



### Tapón de llenado: es específico.

Si tiene que sustituirlo, asegúrese de que sea idéntico al tapón original. Consulte a un Taller Autorizado. No lave la zona de llenado con un limpiador de alta presión.

## Precauciones de uso

Al llenar:

- **manipule la urea con cuidado. Pueden dañar ropa, calzado, elementos de carrocería, etc.**
- asegúrese de que no entre agua en el depósito de carburante.

Si rebosa reactivo o contamina la pintura, limpiar la zona afectada rápidamente con gran cantidad de agua fría y un paño suave.

**Nota:** si el líquido reactivo cristaliza, utilice una esponja suave.



El reactivo no debe entrar en contacto con los ojos ni con la piel. Si esto ocurriese, lave con agua abundante. En caso necesario, acuda a un médico.

**En condiciones extremas de frío  
En tiempo de heladas, debe rellenarse el depósito de reactivo en**

**cuanto aparezcan** el testigo  y el mensaje "Rellenar AdBlue antes de 1200 km" en el cuadro de instrumentos.

### Casos particulares

El líquido reactivo se congela por debajo de -10 °C aproximadamente.

En estas condiciones, no intentar repostar ya que el reactivo está congelado. Si fuera necesario rellenar el depó-

sito con reactivo (  encendido), aparcarse el vehículo en un lugar más caliente si es posible, para que el reactivo vuelva a ser líquido. En caso contrario, hacer que un profesional

calificado llene el depósito con líquido reactivo.



Tras llenar el depósito con reactivo, comprobar que el tapón y la tapa estén cerrados, arrancar el motor y **ESPERAR 10 segundos con el vehículo detenido y el motor en marcha** antes de reemprender la marcha.

Si esta operación no se realiza, el llenado del depósito no se tendrá en cuenta automáticamente hasta después de al menos varias decenas de minutos de circulación. El mensaje "---Llenar Adblue" o las luces de advertencia seguirán apareciendo hasta que el sistema tenga en cuenta el llenado.





Está rigurosamente prohibido realizar tareas en cualquier parte del sistema. Para evitar daños, tan sólo el personal cualificado de la red puede intervenir en el sistema.

# DEPÓSITO DE REACTIVO

## Mantenimiento/autonomía

La información visualizada en el cuadro de instrumentos puede ir acompañada de un pitido.







Testigos luminosos	Mensaje	Qué hacer
-	« Rellenar AdBlue antes de 2400 km »	Cuando aparece el mensaje al poner el contacto, se cuenta con un <b>alcance inferior a 2.400 kilómetros</b> . Rellenar o hacer que un representante de la marca <b>rellene de reactivo</b> el depósito.
 se enciende.	« Rellenar AdBlue antes de 1200 km »	Cuando aparece el mensaje al poner el contacto, se cuenta con un <b>alcance de entre 1.200 y 800 kilómetros</b> . Rellenar o hacer que un representante de la marca <b>rellene de reactivo</b> el depósito.
 se enciende.	« XX km bloqueo rellenar AdBlue »	El mensaje aparece al poner el contacto y se repite: – aproximadamente cada 100 km, se dispone de una <b>autonomía de entre 800 km y 200 km</b> ; – Aproximadamente cada 50 km, cuando se dispone de <b>una autonomía inferior a 200 km</b> . En cualquier caso, llenar o hacer que un representante de la marca <b>llene el depósito de reactivo lo antes posible</b> .
 se enciende.	« 0 km bloqueo rellenar AdBlue »	<b>El motor no arrancará.</b> Para volver a arrancar, hay que llenar el depósito de reactivo personalmente.

2

# DEPÓSITO DE REACTIVO

## Anomalías del sistema

La información visualizada en el cuadro de instrumentos puede ir acompañada de un pitido.

Testigos luminosos	Mensaje	Interpretaciones
 y  se iluminan.	« Revisar la antipolución » « Revisar calidad del Ad-Blue » « Revisar inyección Ad-Blue »	Indica un fallo del sistema. Consulte lo antes posible a su Representante de la marca.
 y  se iluminan.	"xxxKm para bloqueo de control de emisiones"	Indica que hay un fallo del sistema y que en <b>menos de 800 km será imposible volver a arrancar el vehículo.</b> Estas advertencias se repiten: – cada 100 km hasta que queden <b>entre 800 km y 200 km</b> antes de que el vehículo no se pueda volver a arrancar; – Cada 50 km cuando queden <b>menos de 200 km</b> para que el vehículo ya no se pueda arrancar más. Consulte lo antes posible a su Representante de la marca.
 y  se iluminan.	« 0 km bloqueo antipolución »	Indica que <b>el vehículo no arrancará</b> después de cortar el contacto. Contacte con un Representante de la marca.

# RODAJE

## Versión gasolina

Hasta **1.000 km**, no sobrepase los 130 km/h en la marcha más elevada o entre 3.000 y 3.500 r.p.m.

Las máximas prestaciones del vehículo se pueden obtener una vez se ha recorrido unos **3.000 km**.

**Periodicidad de las revisiones:** consulte el manual de mantenimiento del vehículo.

## Versión diésel

Durante los primeros **1.500 km**, no supere la velocidad de 130 km/h en la marcha más elevada o con un régimen motor de 2.500 r.p.m. Después de dicho kilometraje podrá circular a mayor velocidad, pero sólo a partir de los 6.000 km, aproximadamente, podrá obtener del vehículo las máximas prestaciones.

Durante el período de rodaje, no acelere con brusquedad con el motor frío ni haga girar el motor demasiado deprisa.

**Intervalos de mantenimiento:** consultar el manual de mantenimiento del vehículo.

**Nota:** para un vehículo nuevo en la fase de rodaje, el nivel de líquido puede estar por encima de la marca "**MAXI**"

del tanque, para descender después entre los niveles "**MINI**" y "**MAXI**".

Esto no presenta ningún riesgo.

# ARRANQUE Y PARADA DEL MOTOR

## Interruptor de arranque en un vehículo con llave.

### Posición de "parada y bloqueo de dirección accionada" **A**

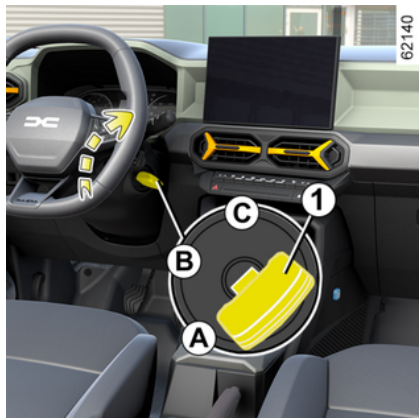

Para bloquearla, retire la llave **1** y gire el volante hasta que se bloquee la columna de dirección.

Para desbloquear la dirección, accione ligeramente la llave y el volante.

### Posición **B** de marcha

El contacto está puesto.

– **versión de gasolina:** se puede arrancar el motor.

– **Versión diésel:** el motor se está precalentando.

### Posición de arranque **C**

Si el motor no arranca, gire la llave hacia atrás antes de accionar nuevamente el motor de arranque.

Suelte la llave tan pronto como el motor arranque.

### Particularidad de los vehículos equipados con una caja de velocidades automática

→ 176.

### Puesta en marcha del motor

Según el vehículo, si se mete una velocidad, para que el motor arranque hay que pisar el pedal de embrague o colocar la palanca de velocidades en posición neutra. El mensaje "Punto Muerto + Arrancar" aparece en el ordenador de a bordo para advertirle de ello.

En condiciones muy frías (temperaturas inferiores a -20 °C): para facilitar el arranque del motor, conecte el encendido durante varios segundos **antes** de arrancar el motor.

Al arrancar el motor con temperaturas exteriores muy bajas (inferiores a -10 °C), mantener pisado el pedal del em-

brague hasta que se ponga en marcha el motor.



No arranque nunca su vehículo rodando en punto muerto por una pendiente. Riesgo de no activación de la asistencia de dirección.

**Existe riesgo de accidentes.**

### Versión gasolina

– Girar la llave a la posición "Arranque" **sin pisar el pedal del acelerador.**

– Suelte la llave tan pronto como el motor arranque.



### Versión diésel

– Gire la llave de contacto hasta la posición "marcha" **B** y manténgala en esta posición hasta que se apague el testigo de precalentamiento del motor.

– Girar la llave a la posición de "arranque" **C sin pisar el acelerador.**

– Suelte la llave tan pronto como el motor arranque.

# ARRANQUE Y PARADA DEL MOTOR

 Durante una actualización del sistema a través del sistema multimedia no será posible arrancar el vehículo. Espere a que se complete la actualización antes de arrancar el vehículo. Si desea más información acerca de las actualizaciones del sistema, consulte el manual del sistema multimedia.

## Vehículos con caja de velocidades automática

Antes de arrancar, coloque la palanca en la posición **P** o **N** y pise el pedal del freno → 176.

## Parada del motor

Con el motor al ralentí, ponga la llave en posición "Stop" **A**.

## Particularidad

Según el vehículo, los accesorios (radio, etc.) dejan de funcionar cuando se apaga el motor, o cuando se abre la puerta del conductor o se bloquean las puertas.



No arranque nunca su vehículo rodando en punto muerto por una pendiente. Riesgo de no activación de la asistencia de dirección. **Existe riesgo de accidentes.**

## Versión GLP

El motor siempre se pone en marcha con gasolina.



**Mientras el depósito de combustible esté vacío, el vehículo no puede arrancar ni circular exclusivamente en modo GLP.**

El funcionamiento en modo bi-combustible GLP/gasolina requiere la presencia de gasolina (para los arranques, las aceleraciones fuertes, las bajas temperaturas, etc.).

Si se ilumina el testigo naranja



en el cuadro de instrumentos y suena un aviso, llene el depósito de carburante lo antes posible.



Para obtener más información sobre las versiones de GLP → 40.



**Nunca quite el contacto hasta que el vehículo esté parado.** El hecho de apagar el motor

neutraliza las asistencias (frenos, dirección, etc.) y los dispositivos de seguridad pasiva (airbags, pretensores, etc.)



No estacione ni haga funcionar el motor en lugares donde haya sustancias o materiales combustibles tales como hierbas u hojas que pueden entrar en contacto con un sistema de escape caliente.

# ARRANQUE Y PARADA DEL MOTOR



## Responsabilidad del conductor durante el estacionamiento o la parada del vehículo

No abandone nunca su vehículo dejando dentro a un niño, a un adulto no autónomo o a un animal, ni siquiera por poco tiempo. De hecho, estos podrían correr peligro o poner en peligro a otras personas al arrancar el motor, al accionar los equipamientos como por ejemplo los elevalunas, o al bloquear las puertas.

Además, cuando hace calor o incide el sol, sepa que la temperatura interior del habitáculo sube muy rápidamente.

**EXISTE RIESGO DE MUERTE O DE LESIONES GRAVES.**

## Versión Hybrid

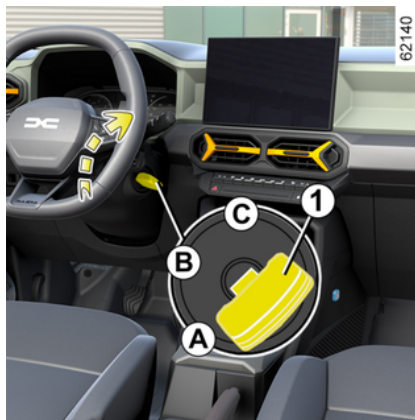

Para encender el contacto:

- situar la palanca de velocidades en la posición **P** ;
- pisar el pedal de freno;
- gire la llave a la posición de "arranque" **C** **sin pisar el acelerador**;
- suelte la llave en cuanto aparezca el mensaje **READY** en el cuadro de instrumentos, acompañado de una señal acústica.

El mensaje desaparece cuando la velocidad del vehículo es superior a unos 5 km/hkm/h.

## Parada del sistema Hybrid

Con el vehículo parado, girar la llave hasta la posición "Parada" **A**. El con-

tacto se apaga y el mensaje **READY** desaparece del cuadro de instrumentos.



Antes de abandonar el vehículo, verifique que se haya apagado el contacto.

## Botón de arranque en un vehículo con tarjeta



## Puesta en marcha del motor

La tarjeta debe estar en la zona de detección **2**.

62023

## ARRANQUE Y PARADA DEL MOTOR



Para arrancar:

- en el caso de un vehículo con caja de velocidades automática, coloque la palanca en la posición **P** o **N**, pise el pedal del freno y pulse el botón **1**. En vehículos Hybrid, se ilumina el mensaje READY en el panel de instrumentos junto con una señal sonora. El mensaje desaparece cuando la velocidad del vehículo es superior a unos 5 km/hkm/h;
- en el caso de vehículos con caja de velocidades manual, pise el pedal del freno o del embrague y pulse el botón **1**. Si está metida una velocidad, sólo se permitirá el arranque pisando el pedal de embrague.

### Particularidades

- Si no se aplica alguna de las condiciones de arranque, el mensaje "Pisar el freno + START" o "Desembragar + Arrancar" o "Selec posic P en caja de cambios" se visualiza en el cuadro de instrumentos;
- en algunos casos, será necesario manipular el volante mientras se pulsa el botón de arranque **1** para ayudar al desbloqueo de la columna de dirección: en este caso el mensaje "Girar el volante + START" se lo recuerda.

### Nota:

- en vehículos equipados con caja de velocidades manual, si se cala el motor, aparece en el cuadro de instrumentos el mensaje "Desembragar". Pise a fondo el pedal del embrague para arrancar de nuevo el motor;
- en vehículos Hybrid: la unidad del motor se desconecta automáticamente al cabo de unos 15 minutos si el vehículo ha permanecido parado y no se ha abrochado el cinturón de seguridad del conductor. En caso necesario, se puede volver a arrancar el motor presionando el botón **1** una vez.



Durante una actualización del sistema a través del sistema multimedia no será posible arrancar el vehículo. Espere a que se complete la actualización antes de arrancar el vehículo. Si desea más información acerca de las actualizaciones del sistema, consulte el manual del sistema multimedia.

### Versión GLP

El motor siempre se pone en marcha con gasolina.

## ARRANQUE Y PARADA DEL MOTOR

**i** Mientras el depósito de combustible esté vacío, el vehículo no puede arrancar ni circular exclusivamente en modo GLP.

El funcionamiento en modo bi-combustible GLP/gasolina requiere la presencia de gasolina (para los arranques, las aceleraciones fuertes, las bajas temperaturas, etc.).

Si se ilumina el testigo naranja

 en el cuadro de instrumentos y suena un aviso, llene el depósito de carburante lo antes posible.

**i** Para obtener más información sobre las versiones de GLP → 40.

### Arranque en modo "manos libres" con el maletero abierto

En este caso, no debe dejar la tarjeta en el maletero para evitar cualquier riesgo de pérdida.



**Responsabilidad del conductor durante el estacionamiento o la parada del vehículo**

No abandone nunca su vehículo dejando dentro a un niño, a un adulto no autónomo o a un animal, ni siquiera por poco tiempo. De hecho, estos podrían correr peligro o poner en peligro a otras personas al arrancar el motor, al accionar los equipamientos como por ejemplo los elevalunas, o al bloquear las puertas...

Además, cuando hace calor o incide el sol, sepa que la temperatura interior del habitáculo sube muy rápidamente.

**EXISTE RIESGO DE MUERTE O DE GRAVES LESIONES.**

### Función accesorios



(poner el contacto)

Al acceder a su vehículo, podrá disponer de algunas funcionalidades (radio, sistema de navegación, limpiaparabrisas, etc.).

Para utilizar el resto de funciones, con la tarjeta en el habitáculo, presionar el botón **1** sin pisar los pedales.

# ARRANQUE Y PARADA DEL MOTOR

## Averías de funcionamiento



En algunos casos, la tarjeta "manos libres" puede no funcionar:

- desgaste de la pila de la tarjeta, batería descargada, etc.
- la tarjeta está cerca de aparatos que funcionan en la misma frecuencia (pantalla, teléfono móvil, consola de videojuegos, etc.);
- vehículo situado en una zona con gran radiación electromagnética.

El mensaje "Situación tarjeta en zona + START" aparece en el cuadro de instrumentos.



Pise el pedal de freno o del embrague y, a continuación, coloque la tarjeta **3** (A o B) en el símbolo **4** (A o B). Presione el botón **1** para arrancar el vehículo. El mensaje se envía.

### Caso especial de los vehículos Hybrid

Con el vehículo detenido y en modo de funcionamiento eléctrico, aparece el mensaje "Motor activo Cortar contacto" en el cuadro de instrumentos acompañado de un pitido si:

- el cinturón del conductor no está abrochado;
- el capó está abierto (según el vehículo);
- se abre la puerta del conductor.

## Condiciones de parada del motor



El vehículo debe estar parado, con la palanca colocada en **P** para los vehículos con caja de velocidades automática. En vehículos Hybrid, se muestra el mensaje READY en el panel de instrumentos.

Cuando la tarjeta está dentro del vehículo, si se presiona el botón **1**: se apaga el motor. En vehículos Hybrid, desaparece el mensaje READY del panel de instrumentos.

La columna de dirección se bloquea al abrir la puerta del conductor o al bloquear el vehículo.

Si la tarjeta no está en el habitáculo o si la pila de la tarjeta está descargada, cuando el vehículo esté parado y se

## ARRANQUE Y PARADA DEL MOTOR

intente apagar el motor, el mensaje "Tarjeta ausente pres larga START" aparecerá en el cuadro de instrumentos: pulse el botón **1** durante más de tres segundos. Si la tarjeta ya no está en el habitáculo, asegúrese de que se puede recuperar antes de mantener pulsado el botón. Sin la tarjeta, no podrá volver a arrancar el vehículo.

Una vez apagado el motor, los accesorios utilizados anteriormente (autorradio, etc.) siguen funcionando durante aproximadamente 10 minutos.

Al abrir la puerta del conductor, se desconectan los accesorios.



Nunca desconecte el encendido hasta que el vehículo esté parado. El hecho de apagar el motor neutraliza las asistencias (frenos, dirección, etc.) y los dispositivos de seguridad pasiva (airbags, pretensores, etc.)



No estacione ni haga funcionar el motor en lugares donde haya sustancias o materiales combustibles tales como hierbas u hojas que pueden entrar en contacto con un sistema de escape caliente.



Cuando salga de su vehículo, especialmente si lleva consigo la tarjeta, asegúrese de que el motor se encuentra completamente apagado.



Antes de efectuar cualquier operación en el compartimento del motor, debe quitar el contacto.

### Función Stop and Start

Este sistema reduce el consumo de combustible y la emisión de gases de efecto invernadero.

El sistema se activa automáticamente al arrancar el vehículo.

Durante la conducción, el sistema pone el motor de combustión en espera cuando el vehículo se detiene.

El testigo  aparece en el cuadro de instrumentos.

### Condiciones de puesta en espera del motor

El vehículo ha circulado desde la última parada.

#### Para los vehículos equipados con caja de velocidades automática:

– la caja de velocidades debe estar en la posición **D** o **N**;

y

– el pedal de freno se mantiene pisado (suficientemente fuerte);

En función del vehículo, si el testigo



parpadea y aparece el mensaje "Pisar el pedal de freno" en el cuadro de instrumentos, esto indica que el pedal de freno no está bien pisado;

y

– el pedal del acelerador no está pisado;

y

– la velocidad es nula.

## ARRANQUE Y PARADA DEL MOTOR

El estado stand-by del motor se mantiene si está seleccionada la posición **P**, o si está seleccionada la posición **N** con el freno de aparcamiento puesto y sin pisar el pedal de freno.

### Para los vehículos equipados con caja de velocidades manual:

– La caja de velocidades está en posición neutra (punto muerto);

y

– el pedal de embrague no está pisado;

Si el testigo  parpadea, esto significa que es necesario soltar el pedal del embrague completamente.

### Para todos los vehículos:

El testigo  aparece fijo en el cuadro de instrumentos para advertir de que el motor está en espera. Los equipamientos del vehículo siguen funcionando mientras el motor está parado.

Cuando el motor pasa al modo de espera, dejará de estar operativa la asistencia de la dirección.

En este caso, vuelve a estar operativa cuando el motor abandona el modo de espera o la velocidad es superior a aproximadamente 1 km/h (en bajada, por una pendiente, etc.).



Durante el estado en espera del motor, el freno de aparcamiento asistido (según el vehículo) no se activa automáticamente.



No circule con el vehículo cuando el motor esté en espera (el testigo



está encendido en el cuadro de instrumentos).



Antes de salir del vehículo, el motor debe estar apagado (no en espera) ➔ 166, ➔ 168.

### Impedir que el motor entre en modo espera

En ciertas situaciones, como la entrada en un cruce, si el sistema está activado, es posible mantener el motor en marcha para poder efectuar un arranque rápido.

### Para los vehículos equipados con caja de velocidades automática:

Mantenga el vehículo inmovilizado pisando levemente el pedal de freno.

### Para los vehículos equipados con caja de velocidades manual:

Mantenga pisado el pedal de embrague.



Para repostar carburante, el motor debe estar apagado (y no solo en modo de espera en el caso de vehículos equipados con la función Stop and Start): debe quitar el contacto ➔ 166, ➔ 168.

### Riesgo de incendio

### Condiciones para abandonar el modo de espera del motor

### Para los vehículos equipados con caja de velocidades automática:

- cuando se abre la puerta del conductor;
- o
- cuando el cinturón de seguridad del conductor está desabrochado;
- o
- con el pedal de freno sin pisar y la posición **D** engranada;
- o

## ARRANQUE Y PARADA DEL MOTOR

– si el pedal del freno no está pisado, se ha seleccionado la posición **N** y el freno de aparcamiento está desactivado;

o

– si se vuelve a pisar el pedal del freno, se ha seleccionado la posición **P** o **N** con el freno de aparcamiento activado ➔ **176**;

o

– el pedal del acelerador está pisado;

o

– cuando se ha seleccionado la posición **R**;

o

– cuando, según el vehículo, en modo manual (**M**) y accionan las levas del cambio.

### Para los vehículos equipados con caja de velocidades manual:

– al abrir la puerta del conductor, sin ninguna marcha metida y el pedal de embrague sin pisar;

o

– al desabrochar el cinturón del conductor, sin ninguna marcha metida y el pedal de embrague sin pisar;

o

– la caja de velocidades está en punto muerto y el pedal del embrague está pisado ligeramente;

o

– una velocidad metida y el pedal del embrague pisado totalmente.

**Nota especial:** según el vehículo, si se desactiva el contacto cuando el motor está en modo de espera, el testigo



puede aparecer durante unos segundos en el cuadro de instrumentos.



### En vehículos equipados con caja de velocidades automática:

El reenganche puede ser interrumpido si suelta el pedal de embrague demasiado rápido mientras está engranada una marcha.

### Estado en stand-by imposible

En algunas condiciones, el motor no puede entrar en estado de espera, especialmente cuando:

– si la puerta del conductor no está cerrada;

– el cinturón del conductor no está abrochado;

– la marcha atrás está engranada;

– el capó no está cerrado;

– la temperatura exterior es demasiado baja o demasiado alta;

– la batería no está suficientemente cargada;

– la diferencia entre la temperatura del interior del vehículo y la que indica la climatización automática es demasiado importante;

– la función de Ayuda al aparcamiento está en funcionamiento;

– la altitud es demasiado elevada;

– la pendiente es demasiado pronunciada para los vehículos equipados con una caja de velocidades automática;

– la función "Ver claro" se encuentra activada ➔ **302**;

– la temperatura del motor es insuficiente;

– el sistema de descontaminación está en proceso de regeneración;

– ...

Aparece el testigo  en el cuadro de instrumentos y le advierte de que no está disponible el estado en espera del motor.

## ARRANQUE Y PARADA DEL MOTOR



El motor debe estar apagado (no en modo de espera) antes de realizar cualquier operación en el compartimiento del motor. Debe cortar el contacto ➔ 166, ➔ 168.

### Particularidad de re arranque automático del motor

En algunas condiciones, el motor puede volver a arrancar sin intervención para garantizar su seguridad y comodidad.

Esto puede ocurrir cuando:

- la temperatura exterior es demasiado baja o demasiado alta;
- la función "Ver claro" se encuentra activada ➔ 302;
- la batería no está suficientemente cargada;
- la velocidad del vehículo es superior a 5 km/h (en bajada);
- el pedal del freno se pisa repetidamente o hay un requisito del sistema de frenado;
- ...

Aparece el testigo  en el cuadro de instrumentos para advertir del estado de arranque automático del motor.



Antes de salir del vehículo, el motor debe estar apagado (no en espera) ➔ 166, ➔ 168.

### Desactivación, activación de la función



Pulse el interruptor **1** para desactivar la función. Aparece el mensaje "Stop & Start desactivado" en el cuadro de instrumentos y se enciende la luz indicadora del interruptor **1**.

Si vuelve a pulsarlo, reactivará el sistema. Aparece el mensaje "Stop & Start activado" en el cuadro de instru-

mentos y se apaga la luz indicadora del interruptor **1**.

El sistema se reactiva automáticamente cada vez que se arranca el vehículo con el botón "START" ➔ 168.

### Averías de funcionamiento

Cuando aparece el mensaje "Revisar Stop & Start" en el cuadro de instrumentos junto con el encendido del interruptor **1**, indica que el sistema se encuentra desactivado.

Consulte a un Representante de la marca.



Nota especial: cuando el motor se encuentra en modo de espera, si se pulsa el botón **1** una vez, se reinicia automáticamente el motor.

# PALANCA DE VELOCIDADES

## Palanca de velocidades



**Introducción de la marcha atrás**  
(con el vehículo parado)

**Vehículo con una caja de velocidades manual:** coloque la palanca en la posición de punto muerto y, a continuación, coloque la palanca en la posición de marcha atrás.

Siga el esquema dibujado en el pomo **1** y levante el anillo **2** contra el pomo para poder seleccionar la marcha atrás.

**Vehículos con caja de velocidades automática:** → 176.

Las luces de marcha atrás se encienden al meter la marcha atrás, con el contacto puesto.

## Caja de velocidades automática, palanca electrónica

### Palanca de selección **1**

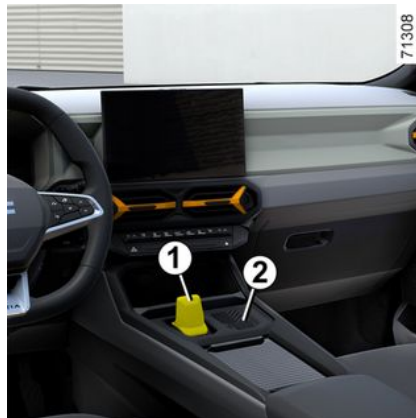

**R:** marcha atrás

**N:** neutro

**D:** marcha adelante

**B:** marcha adelante con mayor frenado regenerativo (según el vehículo)

**P:** aparcamiento, botón **2**



La pantalla **3** del cuadro de instrumentos indica la posición en la que está engranada la palanca selectora **1**.



Comprobar que las luces indicadoras **P** del cuadro de instrumentos y la que incorpora el botón **2** están visibles antes de salir del vehículo.

**Riesgo de pérdida de inmovilización del vehículo.**

### Operación

Con el vehículo parado y la palanca **1** en la posición **P**, arrancar el vehículo.

## PALANCA DE VELOCIDADES

En las versiones Hybrid, se muestra el mensaje **READY** en el cuadro de instrumentos.

Con el pie en el pedal del freno, salga de la posición **P** y engrane **D**.

**La palanca únicamente debe colocarse en la posición D, B o R con el vehículo parado, el pie en el freno y el pedal del acelerador liberado.**



El testigo **READY** que se visualiza en el cuadro de instrumentos indica que el sistema Hybrid está en funcionamiento y listo para circular ➔ **166**, ➔ **168**.

### Operación



Desplace la palanca de selección **1** una o dos muescas hacia delante o hacia atrás para elegir la posición deseada (**R**, **N**, **D** o **B**) y, a continuación, suelte la palanca para que vuelva a su posición estable.

La posición seleccionada se muestra en el cuadro de instrumentos.

Si algunas condiciones impiden cambiar de una posición a otra, la posición solicitada parpadea en el cuadro de instrumentos.

#### Para engranar la posición **P**

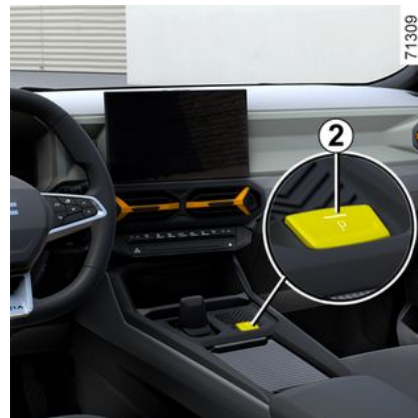

Con el vehículo detenido y el motor en marcha o el contacto puesto, presionar el botón **2** para seleccionar la posición **P**. El testigo del botón **2** se ilumina en naranja cada vez que se seleccione la posición **P** de Aparcamiento.

#### Para salir de la posición **P P**

Con el vehículo parado y el motor en marcha, pisar el pedal del freno y desplazar la palanca selectora **1** hacia delante o hacia atrás en función de la posición que se desee seleccionar. La luz de advertencia del botón **2** se apaga.

Si el pedal de freno no está pisado a fondo, el mensaje "Pisar el pedal de

## PALANCA DE VELOCIDADES

freno" y el testigo  se muestran en el cuadro de instrumentos.

### Nota:

– en caso de que el conductor abra la puerta para salir del vehículo y no se haya engranado la posición **P**, suena un pitido y aparece el mensaje "no se ha seleccionado P" en el cuadro de instrumentos;

– el testigo  aparece cada vez que se debe pisar el pedal de freno para cambiar la posición de la palanca de la caja de velocidades automática.

### Engranaje del punto muerto (N)

Con el vehículo detenido y el motor en marcha, para engranar la posición **N**, mantenga presionada la palanca selectora **1** una muesca hacia delante o hacia atrás durante aproximadamente dos segundos, según la marcha que esté seleccionada.

### Selección de la posición de avance (D)

Con el vehículo parado y el motor en marcha, desplazar la palanca selectora **1** dos muescas hacia abajo para seleccionar la posición **D**.

Si una de las condiciones no se cumple, **D** parpadea durante cinco segundos aproximadamente y el mensaje

"Pisar el pedal de freno" aparece en el cuadro de instrumentos durante unos 15 segundos.

En la mayoría de las condiciones de conducción, ya no será necesario utilizar la palanca de velocidades: las marchas cambian automáticamente en el momento preciso a un régimen del motor adecuado ya que el sistema automático tiene en cuenta la carga del vehículo, el perfil de la carretera y el estilo de conducción seleccionado.

**Nota:** con el motor en marcha y el vehículo circulando entre aproximadamente 0 y 4 km/h en la posición **N** o **R**, no es necesario que pise el pedal de freno para engranar **D**. Esto resulta útil en maniobras de aparcamiento en las que hay que alternar la marcha adelante y atrás varias veces.

### Conducción económica

En carretera, deje siempre la palanca en posición **D**, si se pisa ligeramente el pedal del acelerador, las marchas cambiarán automáticamente a un régimen del motor más bajo.

### Aceleraciones y adelantamientos

Pise a fondo y con decisión el pedal del acelerador (hasta vencer el punto duro del pedal).

**Esto permitirá, dependiendo de las posibilidades del motor, la reduc-**

**ción de la caja automática a la marcha óptima.**

### Conducción en modo B

Este modo permite conducir con un frenado motor regenerativo superior.

Al levantar el pie del acelerador, el vehículo utiliza el frenado regenerativo para ralentizar la marcha del vehículo.

De este modo, el motor eléctrico genera una corriente eléctrica superior que permite la recarga de la batería de tracción.

En el modo **B**, el rendimiento del frenado regenerativo se reduce si la batería se encuentra fría o totalmente cargada.



El freno motor no puede sustituirse en ningún caso por el pedal de freno.

### Engranaje de la marcha atrás (posición R)

Con el vehículo parado y el motor en marcha, desplazar la palanca selectora **1** dos muescas hacia arriba para seleccionar la posición **R**.

En caso de no pisar el pedal de freno, suena un pitido, parpadea durante unos cinco segundos la indicación de

## PALANCA DE VELOCIDADES

la posición actual **R** en la casilla del cuadro de instrumentos y se visualiza el mensaje "Pisar el pedal de freno" durante aproximadamente 15 segundos.

**Nota:** con el motor en marcha y el vehículo circulando a una velocidad aproximada de 0 a 4 km/h, en la posición **N** o **D**, no es necesario que pise el pedal de freno para engranar **R**. Esto resulta útil en maniobras de aparcamiento en las que hay que alternar la marcha adelante y atrás varias veces.

### Levas de cambio de marchas 4 y 5



En función del vehículo, las levas 4 y 5 se pueden emplear para cambiar de

marcha cuando la palanca 1 se encuentre en la posición **D**.

**4:** cambio a una marcha inferior.

**5:** cambio a una marcha superior.

No es posible acceder a las posiciones **P**, **N** y **R** con las levas.

**Nota:** en las versiones Hybrid-G 4x4, mientras el vehículo circula en modo totalmente eléctrico, las levas del volante de dirección no están activas. El

testigo **EV** se ilumina en verde en el cuadro de instrumentos para confirmar esta acción → 31.

### Conducción en modo manual

Al circular en la posición **D** puede pasar al modo de conducción manual con las palancas 4 y 5 en el volante. Según el vehículo, hay dos modos de conducción manual disponibles:

– el modo manual "temporal" puede utilizarse para forzar el cambio de las marchas presionando brevemente una de las dos levas. El modo de conducción **D** y la marcha que está engranada se muestran en el cuadro de instrumentos.

**Nota:** la caja de velocidades vuelve por sí sola al modo automático **D** si la marcha engranada ya no resulta óptima para el rendimiento del vehículo o

si no se ha accionado una leva durante un tiempo determinado.



– el modo manual permanente se activa manteniendo pulsada una de las levas. El modo de conducción **M** y la marcha que está engranada se muestran en el cuadro de instrumentos.

**Nota:** según el vehículo, el retorno al modo automático se efectúa manteniendo presionada la leva derecha o desplazando la palanca impulsional 1 una o dos muescas hacia atrás.

En todos los casos:

– para bajar una marcha, presionar la leva izquierda;  
– para pasar a una marcha superior, presione la palanca derecha.

**Nota:** Dependiendo de la pantalla, los

indicadores "+" y "-" o  y  recomendarán subir o bajar de marcha.

**Nota:** en las versiones Hybrid-G 4x4, no es posible cambiar al modo totalmente eléctrico cuando se utiliza el modo manual permanente.

### Casos particulares

En determinadas condiciones de marcha (que implican, por ejemplo, la protección del motor, la activación del control dinámico de estabilidad (ESC),

## PALANCA DE VELOCIDADES

etc.) el sistema automatizado puede cambiar de marcha automáticamente. Igualmente, para evitar "falsas maniobras", el cambio de marcha puede ser rechazado por "el automatismo": en este caso la visualización de la relación parpadea unos segundos para avisarle.

### Circunstancias especiales

- Si el tipo de carretera o las condiciones meteorológicas (subidas pronunciadas, bajadas bruscas, nieve abundante, arena o barro) dificultan la permanencia en modo automático. De este modo se evita que la caja de velocidades automática cambie de marcha repetidamente al circular cuesta arriba y posibilita la retención del motor en descensos largos.
- Para evitar que el motor se cale en momentos de frío, espere unos segundos antes de retirar la posición **P** o **N** y colocar la palanca en la posición **D/B** o **R**.

### Estacionamiento del vehículo

En los vehículos que cuentan con una palanca de tipo **1**, la posición **P** se selecciona automáticamente, junto con el freno de aparcamiento asistido (si lo equipan), cuando:

- se para el motor;

- el cinturón de seguridad del conductor está desabrochado y el vehículo detenido;
- la puerta del conductor está abierta y el vehículo parado.

**P** aparece en el cuadro de instrumentos y la luz de advertencia del botón **P** se enciende.

Dado que la posición **P** se **engrana automáticamente** cuando el motor está parado, es posible que tenga que seleccionarse la posición **N** en determinadas situaciones, por ejemplo, en determinados túneles de lavado:

- con el motor en marcha, presionar el botón **P**, desplazar la palanca selectora **1** una muesca hacia arriba o hacia abajo y, a continuación, apagar el motor;
- con el motor parado y el contacto puesto, coloque la palanca selectora **1** una muesca hacia delante o hacia atrás y apague el motor.

La próxima vez que se ponga en marcha el motor, la posición **P** se engrana automáticamente según los casos descritos anteriormente.



Solo se debe seleccionar la posición **P** con el vehículo detenido.



Al conducir cuesta arriba, para detener el vehículo, suelte el pedal del acelerador y utilice los frenos.

**Riesgo de sobrecalentamiento de la caja de velocidades automática.**



Por razones de seguridad, no corte nunca el contacto antes de la parada completa del vehículo.

### Mantenimiento periódico

Consulte el manual de mantenimiento de su vehículo o póngase en contacto con un Representante de la marca para comprobar si la caja de velocidades automática requiere mantenimiento programado.

Si no requiere mantenimiento, no hay que rellenar el nivel de aceite.

### Averías de funcionamiento

– Durante la conducción, si aparece el mensaje "Revisar la caja de cambios" en el cuadro de instrumentos, indica una avería.

## PALANCA DE VELOCIDADES

Contacte con un Distribuidor Autorizado lo antes posible.

– **Durante la conducción**, si aparece el mensaje "Alta temperatura caja de cambios" en el cuadro de instrumentos, detenga el vehículo lo antes posible para permitir que se enfríe la caja de velocidades y espere a que el mensaje desaparezca.

En caso de un fallo del motor o un fallo eléctrico (avería de la batería) que afecten al funcionamiento de la caja de velocidades automática, asegúrese de que el vehículo quede bien inmovilizado.



En caso de impacto en los bajos del vehículo (por ejemplo; al golpear un poste, un bordillo ele-

vado u otro elemento del mobiliario urbano) se pueden producir daños en el vehículo (por ejemplo; la torsión del eje), en el circuito eléctrico o en la batería de tracción.

No toque los elementos del circuito o las eventuales fugas o líquidos.

Para evitar los riesgos de accidente, haga que un Representante de la marca revise su vehículo.

**Existen riesgos de lesiones graves o de descarga eléctrica que puede provocar la muerte.**



# FRENO DE ESTACIONAMIENTO



Antes de abandonar el vehículo, compruebe que el freno de aparcamiento asistido queda bien puesto. Para confirmar la activación del freno de aparcamiento, se enciende el testigo **3** del interruptor **4** y el testigo  se muestra en el cuadro de instrumentos hasta que se bloqueen las puertas.

Antes de abandonar el vehículo, compruebe que el freno de aparcamiento asistido queda bien puesto. Para confirmar la activación del freno de aparcamiento, se enciende el testigo **3** del interruptor **4** y el testigo  se muestra en el cuadro de instrumentos hasta que se bloqueen las puertas.

**Nota:** en algunas situaciones (avería del freno de aparcamiento asistido, desbloqueo manual del freno de aparcamiento, etc.), suena un pitido para indicar que se ha desbloqueado el freno de aparcamiento asistido y aparece el mensaje "Activar el freno de aparcamiento" en el cuadro de instrumentos:

- con el motor encendido: cuando se abre la puerta del conductor;
- con el motor apagado (por ejemplo, en caso de calado del motor): cuando se abre una puerta delantera.

En este caso, tirar y soltar el interruptor **4** para activar el freno de aparcamiento asistido.

## Desactivación asistida del freno de aparcamiento

El freno de estacionamiento se libera tan pronto como se pone en marcha el vehículo acelerando o, en los vehículos equipados con una caja de cambios automática, con el encendido puesto, al cambiar de la posición **P** a la posición **R** o **D**.

## Funcionamiento manual

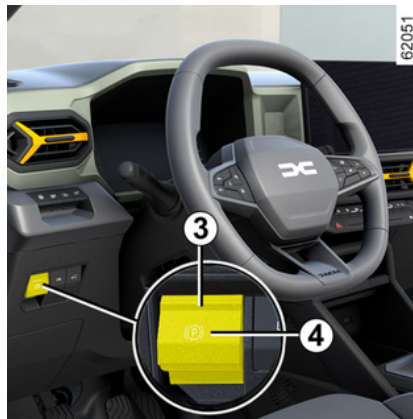

Se puede activar manualmente el freno de aparcamiento asistido.

## Activación manual del freno de aparcamiento asistido

Tire del interruptor **4**. Se iluminan el indicador **3** y el testigo  en el cuadro de instrumentos.

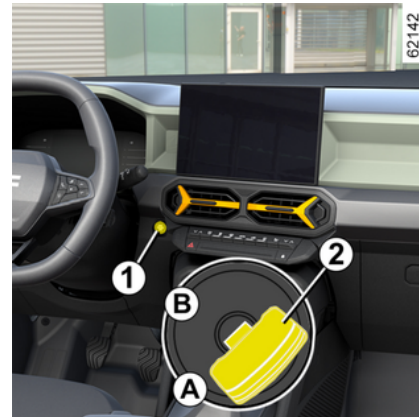

## Libерación manual del freno de aparcamiento asistido

Para liberar el freno de aparcamiento, presione el interruptor **1** sin pisar los pedales o gire la llave **2** a la posición "On" **B** para poner el contacto del vehículo. Pise el pedal del freno y, a continuación, presione el interruptor **4**: se apaga el testigo **3** del interruptor y

el testigo  desaparece del cuadro de instrumentos.

## FRENO DE ESTACIONAMIENTO



Antes de abandonar el vehículo, compruebe que el freno de aparcamiento asistido queda bien puesto. Para confirmar la activación del freno de aparcamiento, se enciende el testigo **3** del interruptor **4** y el testigo  se muestra en el cuadro de instrumentos hasta que se bloqueen las puertas.

### Parada puntual

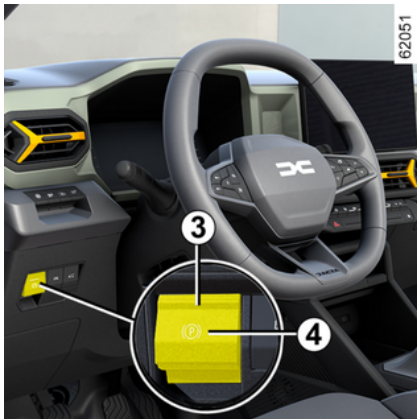

Para activar el freno de aparcamiento asistido de forma manual (en caso de parada en un semáforo en rojo, parada con el motor en marcha, etc.): tirar del interruptor **4** y soltarlo. El freno se desactiva tan pronto el vehículo se arranca de nuevo.

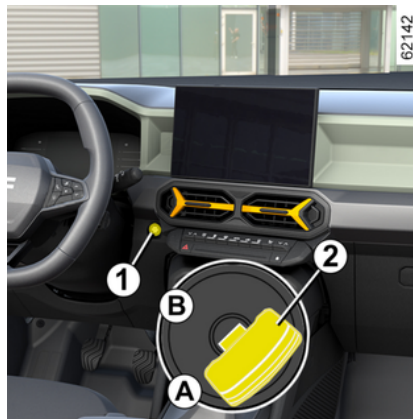

### Casos particulares

#### Aparcar en una pendiente

Al aparcar en pendiente o al efectuar un remolcado, accione el interruptor **4** durante unos segundos para conseguir el máximo frenado.

#### Aparcar con el freno de aparcamiento electrónico desactivado



Antes de desactivar el freno de aparcamiento, asegúrese de que el vehículo está estable.

Para estacionar con el freno de aparcamiento electrónico liberado, debe desactivar la aplicación del freno de aparcamiento.

Para ello:

- engranar cualquier marcha o la posición **P**: las ruedas motrices quedan bloqueadas mecánicamente por el árbol de transmisión;
- pare el motor presionando el botón de arranque/parada **1** o girando la llave de contacto **2**;
- desabroche el cinturón de seguridad del conductor;
- abra la puerta del conductor;
- suelte manualmente el freno de aparcamiento asistido (consulte la información en el apartado "Liberación manual del freno de aparcamiento asistido"). Asegúrese de que el vehículo esté estable;
- cierre la puerta del conductor. Si es necesario, bloquee las puertas del vehículo.

## FRENO DE ESTACIONAMIENTO

### Versiones con caja de cambios automática

Por razones de seguridad, el desbloqueo automático se desactiva con la puerta del conductor abierta o mal cerrada y el motor encendido (para evitar que el vehículo se mueva sin el conductor). El mensaje "Afloje freno de parking" aparece en el cuadro de instrumentos cuando el conductor pisa el pedal del acelerador.



No abandone nunca su vehículo sin mover la palanca de selección a la posición **P** y apagar el motor. Esto es debido a que el vehículo parado con el motor en marcha y una marcha seleccionada puede empezar a moverse si usted acelera.

**Riesgo de accidente.**



Si aparece el mensaje "Avería eléctrica" o "Controlar la batería" o "Avería sistema de frenado", inmovilice el vehículo engranando primera (caja de velocidades mecánica), la posición **P** (caja de velocidades automática) o accionando el interruptor **4** durante aproximadamente 10 segundos.

Si las condiciones y la pendiente lo requieren, calce las ruedas del vehículo.

**Riesgo de pérdida de inmovilización del vehículo.**

Contacte con un distribuidor autorizado.

### Averías de funcionamiento

– En caso de avería, el testigo

 se enciende en el cuadro de instrumentos acompañado del mensaje "Revisar freno de aparcamiento" y,

en algunos casos, del testigo .

Contacte con un Representante de la marca inmediatamente.

– En caso de que falle el freno de aparcamiento electrónico, el testigo

 se enciende acompañado del mensaje "Freno aparcamiento fallo", de una señal acústica y, en algunos

casos, del testigo .

Esto significa que debe detenerse obligatoriamente en cuanto las condiciones de circulación lo permitan.



La ausencia de testigo o sonidos indica un fallo del cuadro de instrumentos. Esto indica que es indispensable una parada inmediata (tan pronto como las condiciones de circulación lo permitan). Asegúrese de haber inmovilizado correctamente el vehículo y contacte con un Representante de la marca.

# FRENO DE ESTACIONAMIENTO

## Freno de mano



### Para desactivarlo

Tire ligeramente de la palanca **2** hacia arriba, pulse el botón **1** y baje la palanca al piso.

El testigo  se apaga en el cuadro de instrumentos.

El testigo rojo se ilumina en el cuadro de instrumentos acompañado de un pitido si se circula con el freno de aparcamiento mal liberado (a una velocidad superior a 10 km/h).



Un impacto en la parte inferior del vehículo (por ejemplo, contra un poste, un bordillo elevado u otro elemento del mobiliario urbano) puede provocar daños en el vehículo (por ejemplo, la deformación de un eje, etc.). Para evitar los riesgos de accidente, haga que un Representante de la marca controle su vehículo.



Con el vehículo parado, en función de la pendiente y/o de la carga del vehículo, puede ser necesario tensar el freno de mano al menos dos dientes más e introducir una velocidad (1.<sup>a</sup> o marcha atrás) para los vehículos con caja de velocidades mecánica, o la posición **P** para los vehículos con caja de velocidades automática.

### Para ponerlo

Tire de la palanca **2** hacia arriba y asegúrese de que el vehículo queda bien inmovilizado.

El testigo  se enciende en el cuadro de instrumentos.



Cuando circule, controle que el freno de mano esté completamente quitado (testigo rojo apagado), hay riesgo de sobrecalentamiento e incluso de deterioro.

# PARTICULARIDADES DE LAS VERSIONES DIÉSEL

## Régimen del motor Diésel

Al conducir, para evitar dañar el motor, nunca deje que la velocidad del motor exceda las 4500 rpm, independientemente de la marcha.

Si se visualiza el mensaje "Revisar la antipolución", acompañado de los tes-

tigos  y , consulte rápidamente a un representante de la marca.

Circulando, según la calidad del carburante utilizado, pueden aparecer excepcionalmente unos humos blancos.

Ello es debido a la limpieza automática del filtro de partículas, y no tiene consecuencias en el comportamiento del vehículo

## Agotar el combustible

Una vez llenado el depósito tras un **vaciado completo de carburante**, debe cebarse el circuito de carburante **➔ 158** antes de arrancar el motor.

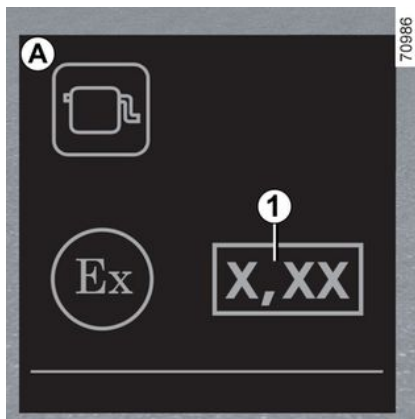

### Etiqueta de opacidad de humos del motor

Va a encontrar la información **1** en la etiqueta **A** que se encuentra fijada en el compartimento del motor.

**1** Emisiones de escape diésel.

### Precauciones invernales

Para evitar incidentes cuando hiele:

- procure que la batería esté siempre completamente cargada;
- mantenga siempre el depósito de gasóleo algo lleno, con el fin de evitar que se acumule el condensado de vapor de agua en el fondo del depósito.



No estacione ni haga funcionar el motor en lugares donde haya sustancias o materiales combustibles tales como hierbas u hojas que pueden entrar en contacto con un sistema de escape caliente.

## Filtro de partículas

El filtro de partículas se utiliza en el tratamiento de los gases de escape de los motores diésel.

Según el vehículo, el testigo  que se muestra en el cuadro de instrumentos indica que el filtro se está obstruyendo y requiere limpieza.

Para ello, cuando aparezca el testigo



, siga circulando según las condiciones del tráfico y respete el límite de velocidad hasta que se apague el testigo. Si es posible, no permita que el régimen del motor descienda por debajo de 2.000 r.p.m.

Después de transcurridos unos 10 a 20 minutos, el testigo debe apagarse.

## PARTICULARIDADES DE LAS VERSIONES DIÉSEL

3 La visualización de  en el cuadro de instrumentos puede ir acompañada de un aumento en el régimen del motor y el funcionamiento del circuito de refrigeración para limpiar el filtro de partículas.



**Nota:** El testigo puede volver a aparecer si no se cumplen del todo las condiciones de circulación con respecto a la limpieza del filtro. Si el vehículo está parado o si el régimen del motor disminuye por debajo de 2.000 r.p.m. antes de que se apague el testigo, puede que necesite repetir la operación.



Para facilitar la regeneración del filtro de partículas, efectúe una fase de conducción prolongada (al menos 20 minutos) en carreteras principales cada 200 km.

Si el filtro se satura, el testigo 

y, según el vehículo, el testigo  aparece en el cuadro de instrumentos, acompañados del mensaje "Revisar la inyección". En este caso, consulte a un Representante de la marca.

Si se ilumina el testigo  y, según el vehículo, el testigo  acompañado del mensaje "Riesgo rotura motor", detenga el vehículo y consulte a un representante de la marca.



Por su seguridad, el testigo  requiere una parada obligatoria e inmediata tan pronto como las condiciones de circulación lo permitan. Apague el motor y no lo vuelva a arrancar. Contacte con un Representante de la marca.

# PARTICULARIDADES DE LAS VERSIONES DE GASOLINA

Ciertas condiciones de funcionamiento de su vehículo, tales como:

- conducción prolongada con el testigo de mínimo de carburante encendido;
- utilización de gasolina con plomo;
- Empleo de aceite o aditivos de carburante no autorizados por el fabricante.

O en caso de anomalías de funcionamiento tales como:

- un sistema de encendido defectuoso, quedarse sin carburante o unas bujías mal conectadas que provoquen fallos de encendido del motor o sacudidas durante la conducción;
- pérdida de potencia,

provocan un calentamiento excesivo del catalizador y, debido a ello, una disminución de la eficacia, **llegando incluso a ocasionar su destrucción y daños térmicos en el vehículo.**

Si constata las anomalías de funcionamiento anteriores, haga efectuar por un Representante de la marca las reparaciones necesarias lo antes posible.

Haciendo revisar regularmente su vehículo por el Representante de la marca y siguiendo las periodicidades indicadas en el manual de mantenimiento, evitará estos incidentes.

## Problema de arranque

Para evitar que el catalizador o el motor de arranque sufran daños y evitar el desgaste prematuro, **no insista** tratando de arrancar el motor (utilizando el botón de arranque o empujando el botón del vehículo) **sin haber identificado y solucionado la avería.**

En caso contrario, no trate de arrancar el motor y contacte con el Representante de la marca.



No estacione ni haga funcionar el motor en lugares donde haya sustancias o materiales

combustibles tales como hierbas u hojas que pueden entrar en contacto con un sistema de escape caliente.

## Filtro de partículas

El filtro de partículas se utiliza en el tratamiento de los gases de escape de los motores de gasolina.

Según el vehículo, el testigo  que se muestra en el cuadro de instrumentos indica que el filtro se está obstruyendo y requiere limpieza. Para

limpiarlo, cuando aparezca el testigo





y las condiciones del tráfico y las limitaciones de velocidad lo permitan, circule a una velocidad aproximada de entre 50 km/h y 110 km/h hasta que se apague el testigo.

Después de transcurridos unos 5 a 20 minutos, el testigo debe apagarse.

**Nota:** el testigo puede apagarse al cabo de 20 minutos si no se cumplen plenamente las condiciones de conducción necesarias para limpiar el filtro.

Una parada del vehículo antes de que se apague el testigo puede llevarle a que tenga que comenzar de nuevo la operación.

Si el filtro se satura, el testigo 

y, según el vehículo, el testigo  aparece en el cuadro de instrumentos, acompañados del mensaje "Revisar la inyección". En este caso, consulte a un Representante de la marca.

Si se ilumina el testigo  y, se-

gún el vehículo, el testigo  acompañado del mensaje "Riesgo rotura motor", detenga el vehículo y consulte a un representante de la marca.

## PARTICULARIDADES DE LAS VERSIONES DE GASOLINA



Por su seguridad, el tes-

tigo **STOP** requiere una parada obligatoria e inmediata tan pronto como las condiciones de circulación lo permitan. Apague el motor y no lo vuelva a arrancar. Contacte con un Representante de la marca.

3

## MEDIO AMBIENTE

El vehículo se ha diseñado teniendo en cuenta el respeto al **medio ambiente** a lo largo de toda su vida útil: durante la fase de fabricación, durante la utilización y al final de su ciclo de vida.

### Fabricación

Su vehículo está fabricado en una planta industrial que lleva a cabo una actuación de progreso en materia de reducción del impacto medioambiental para los vecinos de la zona y la naturaleza (reducción del consumo de agua y de energía, contaminación visual y acústica, emisiones a la atmósfera y residuos acuosos, selección y valorización de los residuos).

### Emisiones

Su vehículo ha sido diseñado para reducir la emisión de gases de efecto invernadero (CO<sub>2</sub>) durante su utilización y, con ello, disminuir el consumo de carburante (por ejemplo, para un vehículo diésel, 140 g/0,62 km equivalen a 5,3 l/100 km, mientras que para un vehículo de gasolina, 100 g/0,62 km equivalen a 4,2 l/100 km).

Además, los vehículos están equipados con un sistema anticontaminación que incluye un catalizador, una sonda lambda y un filtro de vapores de gaso-

lina (este último impide que salgan a la atmósfera los vapores procedentes del depósito de carburante), etc.

En algunos vehículos diésel, este sistema viene complementado por un filtro de partículas que permite reducir las emisiones de partículas de hollín.

### Contribuya usted también a respetar el medio ambiente.

- Las piezas y los vehículos que lleguen al final de su vida útil no deben desecharse. Deben entregarse a una entidad jurídica que cumpla las normas medioambientales.
- Las piezas y los elementos desgastados que se sustituyan durante las operaciones de mantenimiento rutinario del vehículo, como los neumáticos o el aceite (depósitos vacíos o llenos), deben desecharse en los puntos de recogida específicos.
- Los componentes **eléctricos y electrónicos** que se sustituyan a causa del desgaste (como las pilas) no deben desecharse como si se tratase de basura. Deben entregarse en un distribuidor autorizado o consultar a la autoridad local para obtener información sobre las instalaciones de reciclaje adecuadas.



- Para optimizar el reciclaje de su vehículo al final de su vida útil, puede consultar a un representante de la marca o visitar el sitio web del fabricante para que lo dirijan a los puntos limpios de recogida que garantizan el respeto al medio ambiente mediante el cumplimiento de la legislación local.

### Reciclaje

El vehículo es reciclable en al menos un 85% y recuperable en al menos un 95%.

Para alcanzar estos objetivos, muchas piezas han sido concebidas para poder ser recicladas. Los materiales y las estructuras se han diseñado con esmero para:

## MEDIO AMBIENTE

- permitir que estos componentes puedan extraerse fácilmente y ser re-procesados por centros especializados;
- promover una economía circular (re-utilización, reciclaje, recuperación, etc.)

Esto es particularmente cierto para las baterías de vehículos electrificados.

Para preservar los recursos de materias primas, su vehículo también incluye muchas piezas fabricadas con plásticos reciclados o materiales renovables.

3

# CONSEJOS DE MANTENIMIENTO Y ANTIPOLUCIÓN

Su vehículo respeta los criterios de reciclaje y de recuperación de los vehículos fuera de uso, que entró en vigor en 2015.

Algunas de las piezas de su vehículo se han diseñado por tanto pensando en su reciclaje posterior.

Estas piezas pueden desmontarse fácilmente para ser recuperadas y tratadas en las plantas de reciclaje.

Además, por su concepción, configuración de origen y moderado consumo, su vehículo cumple los reglamentos antipolución en vigor. Particpa activamente en la reducción de emisión de gases contaminantes y en las economías de energía. Ahora bien, el nivel de emisión de gases contaminantes y el consumo de su vehículo depende también de usted. Controle el correcto mantenimiento y la correcta utilización.

## Mantenimiento

Es importante tener en cuenta que el hecho de no respetar los reglamentos antipolución puede hacer que el propietario del vehículo infrinja la ley.

Además, la sustitución de las piezas del motor, del sistema de alimentación y del escape, por otras piezas distintas a las de origen preconizadas por el constructor modifica la conformidad de

su vehículo con respecto a los reglamentos antipolución.

Haga que un representante de la marca efectúe los reglajes y controles de su vehículo, conforme a las instrucciones contenidas en el programa de mantenimiento: dispone de todos los medios materiales que permiten garantizar los reglajes de origen de su vehículo.

## Reglajes del motor

– **Bujías:** para obtener un consumo de carburante, una eficacia y un rendimiento óptimos, hay que aplicar estrictamente las especificaciones establecidas por nuestro Departamento de Diseño.

En caso de sustitución de las bujías, emplee las marcas, tipos y separaciones especificados para su motor. Para ello consulte a un Representante de la marca.

– **Filtro de aire, filtro de carburante:** unos filtros atascados disminuyen el rendimiento. Es necesario sustituirlo.

– **Encendido y ralentí:** no es necesario realizar ningún ajuste.

## Control de los gases de escape

El sistema de control de los gases de escape detecta cualquier fallo de fun-

cionamiento en el sistema de control de emisiones del vehículo.

Estas anomalías pueden provocar emisiones de sustancias nocivas o perjuicios mecánicos.



Este testigo del cuadro de instrumentos indica posibles anomalías del sistema:

Se enciende al poner el contacto y después se apaga al arrancar el motor.

– Si se enciende de forma continuada, contactar con un distribuidor autorizado a la mayor brevedad;

– Si parpadea, reduzca el régimen del motor hasta que el testigo deje de parpadear. Contacte con un Distribuidor Autorizado lo antes posible.



➔ 161.

## CONSEJOS DE CONDUCCIÓN Y ECO-CONDUCCIÓN

El consumo de carburante y energía de las versiones Hybrid ha sido aprobado conforme a los procedimientos estándar y reglamentarios.

Son iguales para todos los fabricantes y permiten que se puedan comparar unos vehículos con otros.

El consumo en tiempo real depende de las condiciones de uso del vehículo, del equipamiento instalado y del estilo de conducción.

Para optimizar el consumo, consulte los consejos indicados a continuación.

Según el vehículo, existen varias funciones para ayudarle a reducir su consumo de combustible o energía.

- el cuentarevoluciones;
- el testigo de cambio de marcha;
- el indicador de estilo de conducción;
- el informe del trayecto y los eco-consejos de la pantalla multimedia;
- indicador de aceleración Eco;
- modo ECO;
- la función Stop and Start ➔ 172.

Las versiones Hybrid también incluyen un medidor de carga.

Cuando el vehículo cuenta con un sistema de ayuda a la navegación, este ofrece información adicional.

### En el cuadro de instrumentos **A** o **B**

Según el vehículo, la visualización de la información puede organizarse y personalizarse en función del estilo de personalización del cuadro de instrumentos que se selecciona en la pantalla multimedia.

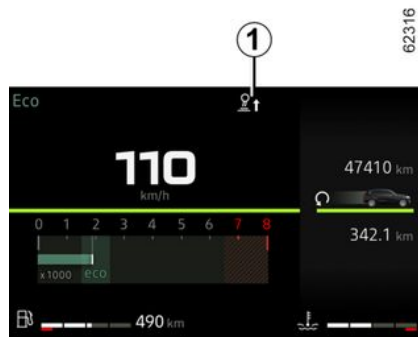

### Indicador de cambio de marcha **1**

Según el vehículo, a fin de optimizar el consumo, un testigo en el cuadro de instrumentos le indica el mejor momento para subir o bajar de velocidad.



suba a la marcha superior;



baje a la marcha inferior.

Si sigue regularmente este indicador, bajará el consumo de combustible del vehículo.



### Indicador de estilo de conducción **2**

Tras la activación, le informa en tiempo real del estilo de conducción utilizado. Le advertirá el indicador **2**.

Cuantas más hojas tenga el indicador **2**, más flexible y económica será su conducción.

Si sigue regularmente este indicador, bajará el consumo del vehículo.

Para obtener más información, consulte el manual del sistema multimedia.

# CONSEJOS DE CONDUCCIÓN Y ECO-CONDUCCIÓN

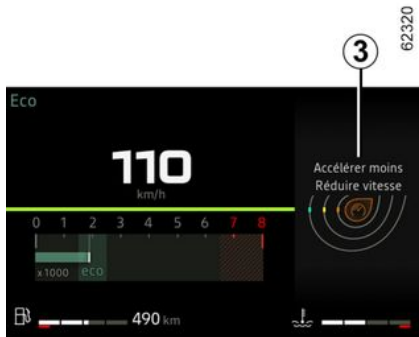

## Indicador de aceleración Eco 3

Según el vehículo, esto le informa en tiempo real de si está acelerando de forma moderada o intensa.

El indicador **3** le advertirá:

- verde: la aceleración es moderada y correcta;
- blanco: la aceleración es demasiado alta;
- gris: la aceleración es elevada.

**Nota:** no es posible visualizar simultáneamente el indicador de estilo de conducción **2** y el indicador de aceleración Eco **3**.

## En la pantalla multimedia



## Informe del trayecto

Al apagar el motor, verá el "Informe del trayecto" en la pantalla multimedia **4**, que le permite consultar la información relacionada con el último trayecto.

Indica:

- puntuación general;
- la evolución de la puntuación;
- distancia sin consumo de combustible.

Se muestra una nota global de 0 a 100 que le permitirá evaluar su rendimiento en conducción eco.

Cuanto más alta sea la nota, más bajo será el consumo de combustible.

Se dan eco consejos para mejorar sus resultados.

La memorización de sus trayectos preferidos le permitirá comparar sus resultados entre sí, y con los de otros usuarios del vehículo.

Para obtener más información, consulte el manual del sistema multimedia.

## ModoECO

El modo ECO es una función que optimiza el consumo de carburante.

Influye en ciertas operaciones de conducción (aceleración, cambio de marchas, regulador de velocidad, desaceleración, etc.).

La limitación de la aceleración permite una conducción urbana e interurbana de bajo consumo.

# CONSEJOS DE CONDUCCIÓN Y ECO-CONDUCCIÓN

3



(según el vehículo)(según el vehículo)

## Activación de la función

Según el vehículo, se puede activar la función:

- pulsando el interruptor **5** para la versión 4x2;
- girando el selector **6** a la posición ECO **7** para la versión 4x4;
- desde la pantalla multimedia (consulte el manual del sistema multimedia).

Se muestra el testigo **Eco** en el cuadro de instrumentos para confirmar la activación.

Circulando, es posible abandonar temporalmente el modo ECO para recuperar el rendimiento del motor.

Para ello, pise a fondo y con decisión el pedal del acelerador.

El modo ECO se volverá a activar cuando suelte el pedal del acelerador.

## Desactivación de la función

Según el vehículo, se puede desactivar la función:

- pulsando el interruptor **5** para la versión 4x2;
- Girando el selector **6** a otra posición para la versión 4x4;

El testigo **Eco** se apaga en el cuadro de instrumentos para confirmar la desactivación.

## Medidor de carga



(en el cuadro de instrumentos)

El contador de carga le permite conocer, en tiempo real, el consumo de energía del vehículo.

## Zona de utilización C "Recuperación de energía" en azul

Durante la conducción, si levanta el pie del pedal del acelerador o pisa el pedal de freno, el motor eléctrico genera corriente eléctrica durante la desaceleración y esta energía se utiliza para ralentizar la marcha del vehículo y recargar la batería de tracción.

## Zona de uso D "Consumo de energía"

El color del económetro varía:

## CONSEJOS DE CONDUCCIÓN Y ECO-CONDUCCIÓN

- modo totalmente eléctrico **en verde**: la batería de tracción suministra la energía necesaria para que el motor eléctrico desplace el vehículo;
- **en blanco**: Hybrid modo de tracción; la batería de tracción y/o el motor de combustión proporcionan la energía necesaria para impulsar el movimiento del vehículo.



La presencia y la visualización de esta información dependen del tipo de ajuste de ambiente seleccionado.

### Mantenimiento del nivel de carga de la batería de tracción: "E-Save"



Para activar la función, presione el interruptor **8**.

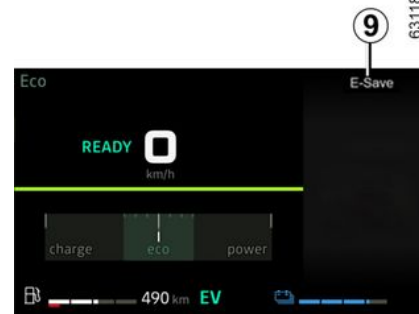

El testigo **9** aparece en el cuadro de instrumentos para confirmar la activación.

Este modo permite mantener un nivel de carga suficiente en la batería de tracción en previsión de una carretera de montaña o una larga pendiente en autopista.

Para desactivar la función, pulse el interruptor **8**. El testigo **9** se apaga en el cuadro de instrumentos para confirmar la desactivación.

# CONSEJOS DE CONDUCCIÓN Y ECO-CONDUCCIÓN

## Consejos de conducción y Eco-ECO-conducción



### Comportamiento

– Conduzca suavemente hasta que el motor alcance su temperatura normal de funcionamiento, en lugar de dejar que caliente con el vehículo parado.



### Vehículos equipados con transmisión 4x4 manual

En llano y con el vehículo en vacío, se recomienda arrancar en segunda.

– Una velocidad elevada afecta significativamente al consumo de combustible del vehículo.

Ejemplos (a velocidad constante):

- reducir la velocidad de unos 130 km/h a unos 110 km/h ahorra hasta un 20 % de combustible aproximadamente;
- reducir la velocidad de 90 km/h a 80 km/h ahorra hasta un 10% de combustible aproximadamente.
- La conducción dinámica con aceleraciones y desaceleraciones bruscas y frecuentes resulta cara en cuanto a carburante, por lo que no compensa el tiempo ahorrado.
- No apure el régimen del motor en las marchas intermedias. Utilice siempre la relación de marcha más elevada posible.
- Evite las aceleraciones bruscas.
- Frene lo menos posible. Si aprecia con suficiente antelación las curvas o los obstáculos bastará con que levante el pie.
- En las subidas, no trate de mantener la velocidad y no acelere más de lo que requeriría sobre terreno llano. Conserve preferentemente la misma posición del pie en el acelerador.
- El doble embrague y el golpe de acelerador antes de parar el motor

son innecesarios en los vehículos modernos.

– Intemperie, carreteras inundadas:



No circule en una carretera inundada si la altura del agua sobrepasa el borde inferior de las llantas.



### Obstáculos para el conductor

En el lado del conductor, utilice exclusivamente alfombrillas adaptadas al vehículo, sujetándolas con los elementos preinstalados y comprobando con frecuencia su fijación. No coloque una alfombrilla encima de otra.

**Los pedales pueden quedarse atascados.**

### Confort térmico

Es normal notar un aumento en el consumo de combustible del vehículo cuando se utiliza la calefacción (sobre todo cuando la temperatura exterior desciende por debajo de cero) o el aire acondicionado.

## CONSEJOS DE CONDUCCIÓN Y ECO-CONDUCCIÓN

E

62137



La presencia de la etiqueta **E** en el vehículo informa de que el vehículo tiene una distancia al suelo superior a la de un turismo normal. Ello implica un centro de gravedad más alto y, por lo tanto, una mayor sensibilidad al vuelco en caso de maniobras bruscas o amplias y en curvas cerradas tomadas a velocidad excesiva.

En todo caso, esté siempre más atento cuando el vehículo está cargado (especialmente en caso de carga en el techo).

Asegúrese de que todos los pasajeros del vehículo llevan puesto el cinturón de seguridad.



### 4x2 versiones

El vehículo no debe utilizarse en modo todoterreno.

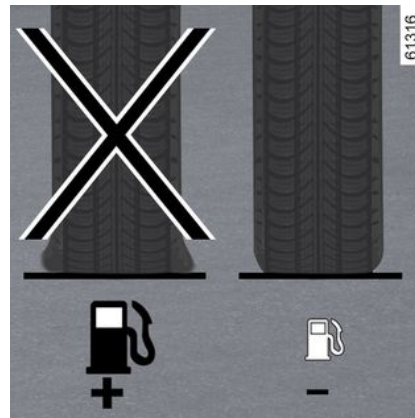

### Neumáticos

- Una presión insuficiente de inflado de los neumáticos aumenta el consumo.
- Para optimizar el consumo de combustible, ajustar la presión de los neumáticos a la velocidad máxima o a la presión que se indica en el borde de la puerta del conductor ➔ **358**.
- El uso de neumáticos no preconizados puede aumentar el consumo de combustible.

3

# CONSEJOS DE CONDUCCIÓN Y ECO-CONDUCCIÓN



3

## Consejos de utilización

- Dé prioridad al modo ECO.
- La electricidad «es combustible», apague los aparatos eléctricos cuando no sean realmente necesarios. **Pero** (seguridad ante todo), encienda las luces en cuanto la visibilidad lo exija ("ver y ser visto").
- Utilice preferentemente los aireadores. Conducir con las ventanillas abiertas a 100 km/h aumenta el consumo de combustible en un 4%.
- En la gasolinera, no llene nunca el depósito hasta el borde para evitar desbordamientos.
- **Para los vehículos equipados con aire acondicionado no automático**, apague el aire acondicionado cuando ya no lo necesite.

## Consejos para reducir el consumo y por lo tanto ayudar a preservar el medio ambiente:

Si el vehículo ha permanecido estacionado a pleno sol, abra las puertas unos minutos para expulsar el aire caliente antes de poner el motor en marcha.

- Retire el portaequipajes del techo del vehículo si está vacío.
- Es mejor acoplar un remolque para los objetos voluminosos.
- Para circular con caravana, utilice un deflector de aire homologado y no olvide ajustarlo.
- Evitar utilizar el vehículo para desplazamientos "puerta a puerta" (trayectos cortos con largas esperas intermedias) ya que, en estas condiciones, el motor nunca alcanza su temperatura óptima de funcionamiento.

# ADVERTENCIA DE PÉRDIDA DE PRESIÓN DE LOS NEUMÁTICOS

61319

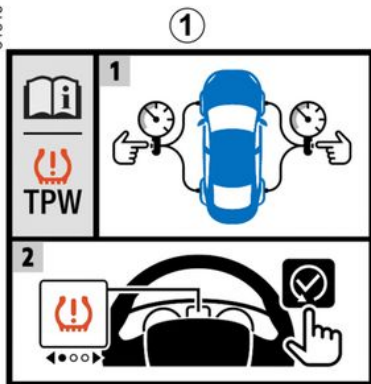

Si el vehículo está equipado con este sistema, este avisará de la pérdida de presión de uno o de varios neumáticos.

El sistema se puede identificar mediante la etiqueta **1** situada en el vehículo.

62027

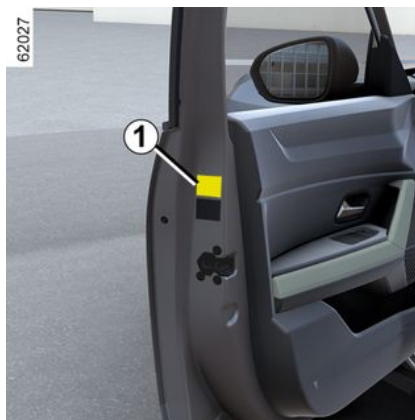

## Principio de funcionamiento

Este sistema detecta la pérdida de presión de uno de los neumáticos midiendo la velocidad de las ruedas durante la conducción.

El testigo  **2** se enciende en el cuadro de instrumentos para advertir al conductor si la presión es insuficiente (neumático desinflado, pinchado, etc.).

62109



Esta función es una ayuda complementaria a la conducción.

La función no interviene sustituyendo al conductor. No puede por tanto, en ningún caso, sustituir la vigilancia ni la responsabilidad del conductor. Compruebe la presión de los neumáticos, incluida la de la rueda de repuesto, una vez al mes.

## Condiciones de funcionamiento

Para garantizar una advertencia fiable en caso de pérdida significativa de la

3

## ADVERTENCIA DE PÉRDIDA DE PRESIÓN DE LOS NEUMÁTICOS

presión, es imprescindible reiniciar el sistema con una presión igual a alguno de los valores indicados en la etiqueta de presión de los neumáticos (valores de referencia) → 358.

**Antes de proceder a la reinicialización, se deben comprobar las presiones de inflado de los cuatro neumáticos, siempre en frío.**

Existe el peligro de que el sistema se active tarde o no funcione correctamente cuando:

- sistema no reinicializado tras un inflado o cualquier operación en las ruedas;
- sistema reinicializado incorrectamente: presiones de los neumáticos diferentes de las presiones recomendadas;

**i** Es necesario comprobar la presión de los neumáticos antes de iniciar el procedimiento de restablecimiento.

El sistema no mostrará ninguna advertencia si la presión no corresponde a la presión recomendada.

- modificación importante de la carga o distribución de la carga en un lado del vehículo;
- conducción deportiva con fuerte aceleración;
- circulación por una calzada nevada o deslizante;
- circulación con cadenas de nieve;
- montaje de un solo neumático nuevo;
- utilización de neumáticos no homologados por la red de la marca.



Puede que el sistema no detecte la pérdida repentina de presión de un neumático (reventón de un neumático, etc.).

### Procedimiento para restablecer los niveles estándar de presión de los neumáticos

Debe realizarse:

- tras cada inflado o reinicialización de la presión de los neumáticos;
- tras un cambio de rueda;
- tras una permutación de rueda (sin embargo, se desaconseja esta práctica);

Las presiones de inflado deben adecuarse al uso actual del vehículo (en vacío, en carga, conducción en auto-

pista, etc.). Compruebe la presión de los neumáticos (incluida la rueda de repuesto). Compruébelas al menos una vez al mes y antes de realizar un viaje largo (consulte la etiqueta pegada en el canto de la puerta del conductor → 358).

### Procedimiento de reinicialización a través de la pantalla multimedia 3

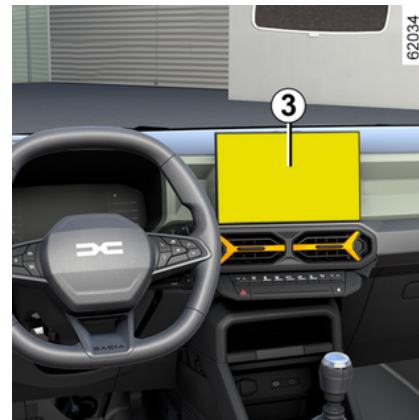

El procedimiento de reajuste se debe realizar con el **vehículo detenido** y el contacto puesto.

Para obtener más información, consulte el manual del sistema multimedia.

## ADVERTENCIA DE PÉRDIDA DE PRESIÓN DE LOS NEUMÁTICOS



Por su seguridad, el testigo **STOP** requiere una parada obligatoria e inmediata tan pronto como las condiciones de circulación lo permitan.

# ADVERTENCIA DE PÉRDIDA DE PRESIÓN DE LOS NEUMÁTICOS

## Posibles mensajes

El siguiente cuadro muestra los posibles mensajes relacionados con el procedimiento de reinicialización de la presión de inflado de los neumáticos.

Etapas	Mensajes	Interpretaciones
-	Presión neum. inic. en parado	El mensaje se muestra durante la conducción. Si desea reinicializar la presión de los cuatro neumáticos, detenga el vehículo.
1	Presión de neum. inic. pulsar	Para el restablecimiento de la presión de los cuatro neumáticos, con el vehículo detenido, mantenga presionado el botón "OK" para lanzar el reinicio hasta que aparezca el mensaje "Si presiones OK [manten. pulsar]".
2	Si presiones OK [manten. pulsar]	El mensaje parpadea para indicar que el sistema ha registrado el procedimiento de reseteo. Si los cuatro neumáticos se han ajustado correctamente según los valores recomendados en la etiqueta de las presiones → 358, mantenga presionado el interruptor "OK" hasta que aparezca el mensaje "Operación terminada".
3	Operación terminada	El procedimiento de reinicialización se ha completado satisfactoriamente. Ya puede circular.

# ADVERTENCIA DE PÉRDIDA DE PRESIÓN DE LOS NEUMÁTICOS

## Reajuste de la presión de los neumáticos

**Las presiones de los cuatro neumáticos deben ajustarse en frío** (consulte la etiqueta situada en el canto de la puerta del conductor).

En caso de que la verificación de la presión no pueda efectuarse con los neumáticos **fríos**, habrá que aumentar las presiones preconizadas de **0,2 a 0,3 bar (3 PSI)**.

**No debe nunca desinflar un neumático caliente.**

Tras cada inflado o reajuste de la presión de los neumáticos, inicie el restablecimiento del valor de referencia para la presión de los neumáticos.

### Sustitución ruedas/neumáticos

Utilice únicamente equipo aprobado por la red.

De lo contrario, el sistema puede entrar en acción tarde o no funcionar correctamente ➔ **355**.

Tras cada cambio de rueda/neumático, reajuste la presión de los neumáticos e inicie la reinicialización del valor de referencia para la presión de los neumáticos.

### Rueda de repuesto de emergencia

Si el vehículo tiene este equipo, reajuste la presión de los neumáticos e

inicie el restablecimiento del valor de referencia para la presión de los neumáticos.

### Producto repara neumáticos y kit de inflado

Utilice únicamente equipo aprobado por la red.

De lo contrario, el sistema puede entrar en acción tarde o no funcionar correctamente ➔ **360**.





Tras la utilización del kit de inflado de los neumáticos, reajuste la presión de los neumáticos y comience el reseteo del valor de referencia.

# ADVERTENCIA DE PÉRDIDA DE PRESIÓN DE LOS NEUMÁTICOS

## Anomalías de inflado de los neumáticos

La tabla siguiente enumera los mensajes de advertencia que aparecen en el cuadro de instrumentos cuando el sistema detecta una anomalía de inflado de los neumáticos.

**La información que se muestra en el cuadro de instrumentos señala cualquier posible anomalía de inflado de los neumáticos (por ejemplo, neumático desinflado o pinchado).**

Intermitentes	Mensajes	Interpretaciones
 se enciende (no parpadea).	Inflar neum. e inicializar	Esto indica que se ha detectado el sub-inflado o el pinchazo de alguno de los neumáticos. Verifique y ajuste en frío la presión de los cuatro neumáticos y reinicialice el sistema.
 parpadea, luego permanece encendido.	Revisar presión neum. e inic.	Esto indica que la reinicialización no ha sido satisfactoria. Compruebe y reajuste la presión de los neumáticos antes de volver a realizar el procedimiento de reinicialización.
 parpadea, a continuación, permanece encendido junto con el testigo de advertencia 	Revisar TPW	Esto indica un fallo del sistema. Consulte a un Representante de la marca.
 parpadea, luego permanece encendido.	TPW no disponible	Esto indica que el tamaño de la rueda de repuesto es diferente del de las otras cuatro ruedas instaladas en el vehículo. El sistema no estará disponible hasta que se instale una rueda de tamaño idéntico al de las otras ruedas y se lleve a cabo el procedimiento de reinicialización.

# DISPOSITIVOS DE CORRECCIÓN Y DE ASISTENCIA A LA CONDUCCIÓN

Según el vehículo, pueden incluir:

- el sistema antibloqueo de ruedas (ABS);
- el control dinámico de estabilidad (ESC) con control de subviraje y tracción;
- la función de asistencia al frenado de emergencia, con anticipación de frenado según la versión del vehículo;
- ayuda al arranque en cuesta;
- frenado multicolisión.
- sistema de frenado regenerativo
- control de velocidad de deceleración;



Estas funciones son ayudas suplementarias en caso de condiciones de conducción críticas para adaptar el comportamiento del vehículo a dichas condiciones. Las funciones no sustituyen al conductor. **No aumentan los límites del vehículo y no deben incitar a conducir más deprisa.** No pueden por tanto, en ningún caso, sustituir la vigilancia ni la responsabilidad del conductor durante las maniobras (el conductor debe estar siempre atento a los acontecimientos imprevistos que pueden darse durante la conducción).

## Sistema antibloqueo de ruedas (ABS)

En una frenada intensiva, el ABS permite evitar el bloqueo de las ruedas y por lo tanto controlar la distancia hasta que se para el vehículo y conservar el control del mismo.

En estas condiciones, son posibles las maniobras para evitar un obstáculo esquivándolo y frenando al mismo tiempo. Además, este sistema permite opti-

mizar las distancias de frenado, sobre todo en suelo poco adherente (suelo mojado...).

Cada vez que el sistema se activa, se sentirá una pulsación en el pedal de freno. El ABS no permite en ningún caso aumentar las prestaciones "físicas" ligadas a la adherencia de los neumáticos con respecto al suelo. Por tanto, es **esencial** seguir las reglas de buenas prácticas de conducción (distancias entre los vehículos, etc.).

## Particularidad de los vehículos con 4 ruedas motrices

En el modo "OFF-ROAD LOCK" el sistema puede bloquear momentáneamente las ruedas para optimizar la distancia de frenado sobre terrenos muy blandos (nieve, barro, arena, etc.).









En caso de emergencia, se recomienda aplicar una **presión fuerte y continua sobre el pedal del freno**. No es necesario accionar el pedal en pisadas sucesivas (bombeo). El ABS modulará el esfuerzo aplicado en el sistema de frenado.

## Anomalías de funcionamiento:

## DISPOSITIVOS DE CORRECCIÓN Y DE ASISTENCIA A LA CONDUCCIÓN

3

–  y  encendidos en el cuadro de instrumentos y acompañados de los mensajes "Revisar el ABS", "Revisar sistema de frenado" y "Revisar el ESC": indican que el ABS, el ESC y las funciones de asistencia al frenado de emergencia están desactivadas. **Todavía proporciona frenado;**

– , ,  y  encendidos en el cuadro de instrumentos acompañados del mensaje "Avería sistema de frenado: indica un fallo de los dispositivos de frenado."

En ambos casos, contacte con un Distribuidor Autorizado.



Por su seguridad, el testigo  requiere una parada obligatoria e inmediata tan pronto como las condiciones de circulación lo permitan. Apague el motor y no lo vuelva a arrancar. Contacte con un distribuidor autorizado.



El frenado está parcialmente asegurado. Sin embargo, **es peligroso frenar bruscamente** y es esencial una parada inmediata, tan pronto como las condiciones de la circulación lo permitan. Contacte con un distribuidor autorizado.

### Asistencia al frenado de emergencia con Repartidor electrónico de frenada

Se trata de un sistema complementario al ABS que ayuda a reducir las distancias de frenado del vehículo.

#### Principio de funcionamiento

El sistema detecta las situaciones de frenada de emergencia. En este caso, la asistencia al frenado desarrolla instantáneamente su potencia máxima y puede activar la regulación del ABS.

La frenada ABS se mantiene mientras el pedal del freno está pisado.

### Control dinámico de conducción (ESC) con control de subvirado y sistema antipatinado

#### Control dinámico de conducción (ESC)

El sistema le ayuda a mantener el control del vehículo en situaciones de conducción críticas (esquiva de obstáculos, pérdida de adherencia en curvas, etc.).

#### Principio de funcionamiento

Un sensor situado en el volante de dirección permite determinar la trayectoria deseada por el conductor.



Otros sensores repartidos por el vehículo miden la trayectoria real.

El sistema compara las órdenes del conductor con la trayectoria del vehículo y corrige esta última si es necesario, controlando el frenado en algunas ruedas y/o la potencia del motor. Cuando el sistema está activo, el

testigo  parpadea en el cuadro de instrumentos.

#### Averías de funcionamiento

Cuando el sistema detecta una anomalía de funcionamiento, los testigos

 y  se encienden y, según el vehículo, el mensaje "Revisar el ESC" se muestra en el cuadro de ins-

# DISPOSITIVOS DE CORRECCIÓN Y DE ASISTENCIA A LA CONDUCCIÓN

trumentos. En este caso, el control dinámico de conducción ESC con control de subvirado y sistema antipatinado están desactivados.

Consulte a un Representante de la marca.

## Control de subvirado

Este sistema optimiza la acción del ESC en el caso de un fuerte subvirado (pérdida de adherencia del tren delantero).

## Sistema antipatinado

El sistema ayuda a limitar el patinado de las ruedas motrices y a controlar el vehículo durante el arranque, la aceleración o la deceleración en carreteras resbaladizas.

## Inhibición deESC

(según el vehículo)



En determinadas situaciones (por ejemplo, en una carretera cerrada o en un circuito), las funciones se pueden desactivar manteniendo presionado el botón **1**.

El testigo  desaparece y se muestra el mensaje "ESC desactivado" en el cuadro de instrumentos para advertirle.

Puede reactivar en cualquier momento estas funciones pulsando brevemente el botón **1**.

**Nota:** el sistema se reactiva automáticamente:

- al arrancar de nuevo el vehículo,
- al cambiar el modo de conducción → **213**.

Si el testigo no aparece en el cuadro de instrumentos, esto confirma que el sistema se ha vuelto a activar.



Al desactivar el ESC, las funciones de ayuda a la conducción (como el Frenado de emergencia activo) dejarán de estar disponibles.

## Procedimiento para la desactivación y activación del control de tracción

(según el vehículo)



Cuando se arranca sobre nieve, hielo o terrenos blandos (barro, arena, gra-

# DISPOSITIVOS DE CORRECCIÓN Y DE ASISTENCIA A LA CONDUCCIÓN

va), el sistema de control de tracción puede desactivarse mediante la pantalla multimedia 2.

Al desactivar el sistema, se ilumina el

testigo  en el cuadro de instrumentos.

Para obtener más información, consulte el manual del sistema multimedia.

**Nota:** el sistema se reactiva automáticamente:

- cuando la velocidad del vehículo supera aproximadamente los 50 km/h;
- al arrancar de nuevo el vehículo.

Si el testigo no aparece en el cuadro de instrumentos, esto confirma que el sistema se ha vuelto a activar.



Al desactivar la función de control de tracción, algunas funciones de ayuda a la conducción, como el frenado activo de emergencia, etc. quedan temporalmente inhabilitadas.

## Sistema de arranque en pendiente

Este sistema le ayuda al arrancar en una pendiente, dependiendo del grado

de inclinación de la calzada. Impide que el vehículo retroceda interviniendo en el apriete automático de los frenos, cuando el conductor levanta el pie del pedal de freno para pisar el acelerador.

### Funcionamiento del sistema

Funciona solo cuando la palanca de velocidades está en una posición distinta al punto muerto (posición distinta a **N** o **P** en la caja de velocidades automática) y cuando el vehículo está completamente parado (con el freno pisado).

El sistema retiene el vehículo unos **2 segundos**. A continuación, los frenos se aflojan (el vehículo actúa en función del tipo de pendiente).

Cuando el sistema detecta una anomalía de funcionamiento, el testigo



se enciende y, según el vehículo, el mensaje "Revisar arranque en cuesta" se muestra en el cuadro de instrumentos. Consulte a un Representante de la marca.



El sistema de ayuda al arranque en pendiente no siempre puede impedir que el vehículo retroceda (pendientes muy pronunciadas, etc).

En cualquier caso, el conductor puede pisar el pedal de freno e impedir de esta forma que el vehículo retroceda.

La función de Ayuda al arranque en cuesta no debe utilizarse para detenciones prolongadas: en esos casos, utilice el pedal de freno.

Esta función no está ideada para inmovilizar permanentemente el vehículo.

Si es necesario, utilice el pedal de freno para detener el vehículo.

El conductor debe prestar especial atención sobre suelos deslizantes o con poca adherencia.

**Existe peligro de lesiones graves.**

# DISPOSITIVOS DE CORRECCIÓN Y DE ASISTENCIA A LA CONDUCCIÓN

## Control de adherencia en descenso

(vehículos equipados con caja de velocidades automática)

Este dispositivo permite limitar la velocidad del vehículo sin tener que pisar el pedal de freno (cuando esté circulando en una bajada pronunciada).

Al conducir hacia adelante o en reversa (posición **DoR**), cuando el sistema detecta una pendiente, puede mantener la velocidad del vehículo automáticamente al liberar el pedal del acelerador o del freno.

## Activación/desactivación desde la pantalla multimedia 2



En función del vehículo y con el contacto puesto, es posible activar/desactivar el sistema a través de la pantalla multimedia 2.

Para obtener más información, consulte el manual del sistema multimedia.

## Activación/desactivación con el botón 3



– **Activación:** presione el botón 3. El

testigo  aparece en blanco en el cuadro de instrumentos.

– **Desactivación:** presione de nuevo el botón 3. El testigo  se apaga.

**La función se activa automáticamente entre aproximadamente 4 y**

**60 km/h** cuando el sistema detecta una pendiente.

**Nota:** si la velocidad del vehículo es superior a unos 60 km/h, el sistema se desactiva automáticamente y el testigo



desaparece.



El sistema no funciona si la palanca de velocidades está en la posición **P**, en vehículos equipados con caja de velocidades automática, o si el vehículo circula por terreno llano.

## Operación

**La función se activa** cuando la velocidad del vehículo está comprendida **entre aproximadamente 4 y 30 km/h:**

- el testigo  se muestra en verde en el cuadro de instrumentos;
- para mantener la velocidad indicada en el cuadro de instrumentos, suelte el pedal del acelerador o pise el pedal de freno.

**Nota:** durante la activación del sistema de control de descenso en pendiente, puede aumentar la velocidad del vehículo con el pedal del acelerador o reducirla con el pedal de freno.

# DISPOSITIVOS DE CORRECCIÓN Y DE ASISTENCIA A LA CONDUCCIÓN

La función **no se activa** cuando la velocidad del vehículo está comprendida entre **aproximadamente 30 y 60 km/h**:

– el testigo  se muestra en gris en el cuadro de instrumentos. Durante el descenso, la velocidad no se ajusta al soltar el pedal del acelerador o al pisar el pedal de freno.



Si el control de descenso en pendiente del vehículo falla, utilice el pedal de freno para detener el vehículo.

El conductor debe prestar especial atención sobre suelos deslizantes o con poca adherencia.

**Existe peligro de lesiones graves.**

## Frenado multicolisión

El frenado multicolisión reduce el riesgo de otro choque tras un accidente, deteniendo provisionalmente el vehículo.

## Principio de funcionamiento

Si el sistema airbag detecta un choque, se activan los pretensores o el airbags

→ **79** y la función "Frenado multicolisión" activa el control dinámico de conducción (ESC) para detener el vehículo.

El frenado multicolisión se desactiva durante el proceso si:

– el conductor presiona con firmeza el pedal del acelerador;

o bien

– la fuerza de frenado generada por el conductor al pisar el pedal de freno es superior a la fuerza ejercida por el frenado automático de la función.

**Nota:** el frenado multicolisión requiere que el sistema de frenado del vehículo funcione correctamente.

## Averías de funcionamiento

Cuando el sistema detecta una anomalía de funcionamiento, el mensaje "Compruebe Tras colisión" y el testigo



aparecen en el cuadro de instrumentos.

En este caso, la función está desactivada. Consulte a un Representante de la marca.

## TRANSMISIÓN: 4 RUEDAS MOTRICES

**i** Sepa que la conducción de un vehículo como todo terreno no se parece en absoluto con la conducción de un vehículo en carretera. Para utilizar el potencial de su vehículo como todo terreno, se recomienda seguir una formación de conducción de un vehículo 4x4. Su seguridad y la de sus pasajeros depende de usted, de su competencia y de la atención que preste al circular en modo todo terreno.

**i** Si conduce por nieve, arena o barro, lave el vehículo, especialmente los pasos de rueda y los bajos de la carrocería (protección trasera bajo el motor). Esto es necesario para evitar la acumulación de arena, barro, etc.

### Selector de modo de conducción



Según el tipo de carreteras o pistas por las que circule y de las condiciones externas, es posible seleccionar entre cinco modos de conducción:

- Modo **"ECO"** (modo predeterminado que se activa al arrancar el vehículo si ha sido seleccionado);
- Modo **"AUTO"** (según el vehículo, modo predeterminado que se activa al arrancar el vehículo);
- Modo **"SNOW"**;
- Modo **"MUD-SAND"**;
- Modo **"OFF-ROAD"**.

Todos los modos están predefinidos. Cada modo se caracteriza por ajustes específicos de:

- dureza de dirección;
- control electrónico de estabilidad (**ESC** y control de tracción);
- sensibilidad del pedal del acelerador y capacidad de respuesta del motor;
- el par motor se distribuye entre los ejes delantero y trasero.

Gire el selector **2** para seleccionar el modo que se adapte mejor a las condiciones de conducción y de la carretera.

El modo seleccionado se muestra en la pantalla del cuadro de instrumentos **1**.

### **i** Casos particulares

Según el modo seleccionado y las condiciones de agarre presentes, la intervención de **ESC** puede reducir la potencia del motor para limitar el deslizamiento de las ruedas motrices. En ciertas situaciones todoterreno, es posible desactivar la función **ESC** y gestionar manualmente el deslizamiento de ruedas y la tracción del vehículo.

## TRANSMISIÓN: 4 RUEDAS MOTRICES

### Modo "ECO"

El uso del modo "ECO" optimiza el consumo de combustible.

Actúa sobre algunos de los sistemas del vehículo que consumen energía (climatización, etc.) y también afecta a su rendimiento (aceleración, regulador de velocidad, deceleración, etc.).

Utilice este modo en carreteras pavimentadas.



Para activar este modo, gire el selector **2** hasta la posición "ECO" **3**: la luz integrada en el selector se enciende y

se muestra "Eco" en el cuadro de instrumentos **1** para confirmar la activación.

El modo "ECO" distribuye automáticamente el par motor entre los ejes delantero y trasero en función de las condiciones de la carretera y de la velocidad del vehículo.

**Nota:** durante la conducción (por ejemplo, al adelantar), es posible recuperar temporalmente las capacidades óptimas de aceleración del motor. Para ello, pise a fondo y con decisión el pedal del acelerador. El modo "ECO" se reactiva cuando se afloja el pedal del acelerador.

Para cambiar de modo, gire el selector **2** hasta otra posición. La luz indicado-

ra "Eco" desaparece del cuadro de instrumentos **1** para confirmar la desactivación y se muestra el modo recién activado.

### Modo "AUTO"

El modo "AUTO" es el modo predeterminado que se debe utilizar en la carretera.

Es un modo versátil que cubre la mayoría de los usos destinados a las condiciones habituales de la carretera.

El par se distribuye automáticamente entre los ejes según el estado de la carretera y la velocidad.

Utilice este modo en carreteras pavimentadas o al remolcar (remolque, caravana, etc.).



Para activar este modo, gire el selector **2** hasta la posición "AUTO" **4**: la luz integrada en el selector se enciende y se muestra "AUTO" en el cuadro de instrumentos **1** para confirmar la activación.

El modo "AUTO" distribuye automáticamente el par motor entre los ejes delantero y trasero en función de las condiciones de la carretera y de la velocidad del vehículo.

Este modo optimiza el agarre sobre la carretera.

Para cambiar de modo, gire el selector **2** hasta otra posición. La visualización

## TRANSMISIÓN: 4 RUEDAS MOTRICES

"AUTO" desaparece del cuadro de instrumentos **1** para confirmar la desactivación y se muestra el modo recién activado.

### Modo "SNOW"

El modo "SNOW" le permite optimizar el control dinámico de conducción en carreteras resbaladizas (nieve, hielo, etc.).

Se activan las intervenciones del programa electrónico de estabilidad **ESC** y del control de tracción y se aumenta la fuerza de dirección.

**Utilice este modo en calzadas pavimentadas y resbaladizas.**

**Nota:** el uso del modo "SNOW" no es adecuado en ciertas situaciones de conducción (en terrenos blandos, nieve profunda, barro, arena, etc.).



Para activar el modo, gire el selector **2** a la posición "SNOW" **5**: se ilumina la luz del indicador en el selector.

El testigo "SNOW" aparece en el cuadro de instrumentos **1** para confirmar la activación.

El modo "SNOW" distribuye automáticamente el par motor entre los ejes delantero y trasero en función de las condiciones de la carretera y de la velocidad del vehículo.

Para cambiar de modo, gire el selector **2** hasta otra posición. La visualización "SNOW" desaparece del cuadro de instrumentos **1** para confirmar la desactivación y se muestra el modo recién activado.

### Modo "MUD-SAND"

El modo "MUD-SAND" permite avanzar sobre terrenos blandos en condiciones de baja adherencia (arena, barro, nieve profunda, etc.).

La función "antipatinado" está diseñada para mantener la velocidad del motor bajo control y facilitar el avance del vehículo, aprovechando el terreno para encontrar una superficie con mejor agarre.

**Utilice este modo solo en carreteras pavimentadas y terrenos blandos.**

**Nota:** en este modo, en las versiones Hybrid-G 4x4 el motor eléctrico trasero se desactiva al superar aproximadamente los 70 km/h. El sistema pasará automáticamente al modo de tracción a dos ruedas.

## TRANSMISIÓN: 4 RUEDAS MOTRICES



Para activar el modo, gire el selector **2** a la posición "**MUD-SAND**" **6**: la luz indicadora integrada en el selector se enciende y aparece el testigo "**MUD-SAND**" en el cuadro de instrumentos **1** para confirmar la activación.

El modo "**MUD-SAND**" distribuye el par motor entre las ruedas delanteras y traseras en todas las condiciones de adherencia y dentro de un rango específico de velocidad.

Para cambiar de modo, gire el selector **2** hasta otra posición. La visualización "**MUD-SAND**" desaparece del cuadro de instrumentos **1** para confirmar la desactivación y se muestra el modo recién activado.

### Modo "OFF-ROAD" (LOCK)

El uso del modo "**OFF-ROAD**" maximiza las prestaciones del vehículo en situaciones todoterreno (carreteras en mal estado, pasos difíciles, pendientes pronunciadas en subida o bajada, etc.).

**Utilice este modo solo cuando esté fuera de carreteras transitables y en terrenos difíciles.**

**Nota:** en este modo, en las versiones Hybrid-G 4x4 el motor eléctrico trasero se desactiva al superar aproximadamente los 70 km/h. El sistema pasará automáticamente al modo de tracción a dos ruedas.



Para activar este modo, gire el selector **2** a la posición "**OFF-ROAD**" **7**: se

ilumina el indicador integrado en el selector, y la pantalla "**OFF-ROAD**" y el

testigo naranja **4x4 LOCK** se muestran en el cuadro de instrumentos **1** para confirmar la activación.

El modo "**OFF-ROAD**" distribuye el par motor entre las ruedas delanteras y traseras en todas las condiciones de adherencia y dentro de un rango específico de velocidad.

Para cambiar de modo, gire el selector **2** hasta otra posición. La pantalla

"**OFF-ROAD**" y el testigo **4x4 LOCK** desaparecen del cuadro de instrumentos **1** para confirmar la desactivación, y se muestra el nuevo modo activado.



Las funciones de frenado activo de emergencia y de regulador de velocidad adaptativo Stop and Go no están activadas en los modos "**SNOW**" y "**MUD-SAND**" → 237 → 264.

### Particularidades de la transmisión 4 ruedas motrices

Si el sistema detecta una diferencia de tamaño entre las ruedas delanteras y traseras (por ejemplo, inflado insufi-

## TRANSMISIÓN: 4 RUEDAS MOTRICES

ciente o desgaste significativo en un eje), el sistema "tracción a las cuatro ruedas" pasa automáticamente al modo "tracción a dos ruedas": se encien-

de el testigo  en el cuadro de instrumentos **1** acompañado del mensaje "4 ruedas motrices no disponible" y, según el vehículo, del mensaje "4 ruedas motrices no disponible neumáticos inadecuados".

**Nota:** una solución para este problema puede ser cambiar los neumáticos. Utilice siempre cuatro neumáticos idénticos (misma marca, misma estructura...) y con un desgaste similar.

Según el vehículo, en caso de esfuerzo excesivo que provoque un sobrecalentamiento anormal del sistema:

- aparece el testigo  en el cuadro de instrumentos **1** acompañado del mensaje "Sobrecalentamiento 4WD (o 4x4)";
- Si las ruedas siguen girando, el sistema cambia automáticamente al modo de funcionamiento "tracción a 2 ruedas" como protección de los componentes mecánicos.

En este caso, deténgase lo antes posible para dejar que el sistema se enfríe. Este enfriamiento puede durar varios minutos.

Una vez restablecido el funcionamiento del sistema 4x4, el testigo  se

apaga y el testigo  vuelve a aparecer en el cuadro de instrumentos.

### Antibloqueo de las ruedas en modo "OFF-ROAD"

Cuando el modo "OFF-ROAD" está activado, el ABS cambia automáticamente a la configuración todoterreno. En estas condiciones, las ruedas pueden bloquearse de forma intermitente para optimizar la tracción y aprovechar el material del terreno, reduciendo así la distancia de frenado sobre superficies blandas.

Cuando el modo "OFF-ROAD" está activado:

- la maniobrabilidad del vehículo estará limitada durante el frenado. Este modo de funcionamiento no se recomienda en condiciones de muy escasa adherencia (por ejemplo, hielo);
- dependiendo del vehículo, puede que escuche ruido. Esto es normal y no constituye una anomalía de funcionamiento.

### Control dinámico de conducción (ESC) y sistema antipatinado en uso todo terreno

Esta función interviene sobre el par del motor y frena la(s) rueda(s) que estén patinando. Facilita la transmisión del par del motor a la(s) rueda(s) que disponen de mayor tracción. Esto es especialmente útil para los casos de cruce de puente.



El sistema antipatinado se adapta automáticamente al modo de conducción que haya seleccionado.

Todas las funciones **ESC** se reactivarán automáticamente al superar el vehículo una velocidad aproximada de 50 km/hkm/h, después de reiniciar el motor o de presionar nuevamente el botón "ESC" → 207.

**Nota:** el sistema de control de tracción se reactiva solo después de volver a arrancar el motor o pulsando el botón "ESC".

### Averías de funcionamiento

Si el sistema detecta un funcionamiento anómalo, pasa automáticamente al modo "tracción a dos ruedas", se ilumi-

nan los testigos ,  y aparece el mensaje "Consulte Tracción 4 ruedas" en el cuadro de instrumentos.

## TRANSMISIÓN: 4 RUEDAS MOTRICES

Acuda lo antes posible a un Distribuidor Autorizado, conduciendo a velocidad moderada.

3

# TRANSMISIÓN: 4 RUEDAS MOTRICES

## Advertencias



### Sistema de 4 ruedas motrices

- Independientemente del modo seleccionado, no arranque el motor si las cuatro ruedas no están en el suelo.
- No gire el selector de modo en curvas, en marcha atrás o si las ruedas patinan mucho.
- Los modos "**MUD-SAND**" y "**OFF-ROAD**" están reservados exclusivamente para la conducción **todoterreno**. El uso de estos modos en cualquier otra condición puede afectar negativamente a la maniobrabilidad del vehículo y dañar determinados elementos mecánicos.
- Monte siempre en las cuatro ruedas neumáticos con características idénticas (marca, tamaño, estructura, desgaste...). Colocar neumáticos de distintos tamaños en las ruedas delanteras y traseras o en las ruedas del lado izquierdo o derecho puede conllevar graves consecuencias para los neumáticos y los **elementos mecánicos** (caja de velocidades, caja de transferencia, **acoplador 4x4**, diferencial trasero, etc.).

# FUNCIONES ADICIONALES DE AYUDA A LA CONDUCCIÓN

## My Safety

La función " My Safety " se puede utilizar para desactivar o activar simultáneamente un conjunto de sistemas de asistencia a la conducción.

En función del vehículo, es posible configurar la función "My Safety" desde la pantalla multimedia o en el panel multimedia mediante la selección en grupo de las funciones de ayuda a la conducción que deben desconectarse.

## Operación



Modo "ALL ON "

Según el vehículo, este modo reagrupa las funciones de asistencia a la conducción siguientes:

- alerta acústica de exceso de velocidad → 251;
- prevención de salida de carril → 221;
- advertencia de vigilancia del conductor → 244;
- advertencia de distracción del conductor → 246;
- advertencia de detección de fatiga del conductor → 249;
- advertencia de ángulo muerto → 228.

Cuando se activa el modo "ALL ON", se encienden las luces indicadoras del botón **1** y aparece el mensaje "My Safety All ON seleccionado" en el cuadro de instrumentos a modo de confirmación. Se activan las ayudas a la conducción disponibles en este modo.

### Modo "Perso "

Es posible utilizar este modo **para desactivar o reactivar** algunas ayudas a la conducción que se encuentran disponibles en el modo "ALL ON" y que se han configurado previamente a través de los ajustes "My Safety Perso".

Con el contacto puesto, **presionar** el botón **1** dos veces seguidas para activar el modo "Perso".

Al presionar por primera vez, aparece el mensaje "Pulsar de nuevo My Sa-

fety Perso" en el cuadro de instrumentos. En la segunda pulsación, la luz indicadora del botón **1** se apaga. el modo "Perso" está activado. Aparece el mensaje "My Safety Perso seleccionado" en el cuadro de instrumentos.

Para volver al modo "ALL ON", **presionar una vez** el botón **1**. El indicador luminoso del botón **1** se enciende.



Según el vehículo y el tiempo transcurrido desde la última vez que se paró el motor, se reactiva el modo "ALL ON":

- cuando se desbloquea el vehículo;
- o
- cuando se abre una puerta;
- o
- al volver a arrancar el motor.

## Configuración de My Safety Perso



Por razones de seguridad, los reglajes deben efectuarse con el vehículo parado.

# FUNCIONES ADICIONALES DE AYUDA A LA CONDUCCIÓN



Los ajustes "My Safety Perso" guardados para el modo "Perso" se almacenan cada vez que el motor o las puertas se bloquean.

## Configuración desde la pantalla multimedia 2

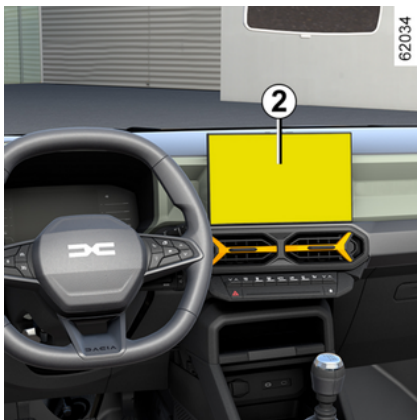

Consultar el manual del sistema multimedia para obtener información sobre el acceso a los ajustes.

## Prevención de salida de carril



Utilizando la información de la cámara **1**, la función activa una corrección en el sistema de dirección del vehículo cuando se cruza una línea continua o discontinua, o al acercarse a borde de la carretera (mediana, barrera, talud, terraplén, etc.) sin que se activen las luces indicadoras de dirección (intermitentes).

En función del ajuste, si se cruza una línea discontinua sin activar los intermitentes, la función:

- advierte al conductor sin medidas correctoras en el sistema de dirección;
- o

- realiza una corrección activa en el sistema de dirección.



En cualquier momento, puede recuperar el control del vehículo actuando sobre el volante.

## Ubicación de la cámara 1

Asegúrese de que el parabrisas no quede oculto (por suciedad, barro, nieve, condensación, etc.).



Esta función es una ayuda complementaria a la conducción. Esta función no exime, en ningún caso, la vigilancia ni la responsabilidad del conductor, que debe mantener el control de su vehículo en todo momento.

# FUNCIONES ADICIONALES DE AYUDA A LA CONDUCCIÓN

## Activación/desactivación



Según el vehículo, la función se reactiva en función del tiempo que ha transcurrido desde la última parada del motor:

- cuando se desbloquea el vehículo;
- o
- cuando se abre una puerta;
- o
- al volver a arrancar el motor.

### Activación, desactivación del sistema desde la pantalla multimedia 2



Para obtener más información, consulte el manual del sistema multimedia.

### Activación y desactivación de las alertas mediante el botón 3 My Safety



Es posible desactivar o activar la función a través del modo "Perso" de la función "My Safety" → 220. Si la función se ha desactivado previamente utilizando el modo "Perso":

- **Para desactivar la función**, si se ha llevado a cabo desde el modo "Perso" de la función "My Safety" → 220, presionar dos veces el interruptor 3. El

testigo  aparece en amarillo en el cuadro de instrumentos.

- **Para reactivar la función**, pulse el interruptor 3 una vez. El testigo  aparece en el cuadro de instrumentos.

# FUNCIONES ADICIONALES DE AYUDA A LA CONDUCCIÓN

## Operación



Cuando la función está activada, la luz

de advertencia  y los indicadores de las líneas izquierda y derecha **4** aparecen en gris en el cuadro de instrumentos.

**La función se encuentra lista para advertir o actuar cuando** la velocidad esté comprendida entre 65 km/h y 170 km/h aproximadamente y el testigo

 y los indicadores de línea derecha o izquierdo **4** aparezcan en blanco en el cuadro de instrumentos.

**La función interviene si** el vehículo:

– se aproxima a un arcén sin activar los intermitentes;

– cruza una línea continua sin activar los intermitentes;

– cruza una línea discontinua sin activar los intermitentes, si se ha seleccionado el ajuste "Funcionamiento en líneas discontinuas".

En estos casos:

– la función activa una acción en el sistema de dirección del vehículo para corregir la trayectoria del vehículo;

y

– el testigo  y el indicador **4** del lado de la línea rebasada cambian a amarillo en el cuadro de instrumentos.

Si la acción correctiva en el sistema de dirección no es suficiente, el testigo

 y la luz indicadora **4** del lado de la línea rebasada cambian a rojo en el cuadro de instrumentos. Esto va acompañado de una vibración en el volante.

Cuando el ajuste "Intervención en línea discontinua" no está seleccionado, **la función hace sonar la alarma** si el vehículo traspasa una línea discontinua sin que se activen los intermitentes y no hay ningún arcén lo suficientemente cerca de esta.

En este caso, la función advierte al conductor:

– mediante una vibración en el volante;

y

– el testigo  y el indicador **4** del lado de la línea rebasada cambian a rojo en el cuadro de instrumentos.

**Nota:** en caso de curvas, la función autoriza a cortar ligeramente la curva.

## Caso particular

### Advertencia "mantener el control"

– Si el sistema se encuentra en funcionamiento y no detecta ninguna actividad en el volante de dirección por parte del conductor, aparece el mensaje "mantener el control" en el cuadro de instrumentos acompañado de una

señal acústica y el testigo  se visualiza en amarillo hasta que el conductor recupere el control del vehículo.

– Si el sistema ha estado en funcionamiento durante demasiado tiempo, aparece el mensaje "mantener el control" en el cuadro de instrumentos acompañado de una señal acústica y

se enciende el testigo  en amarillo junto con el indicador **4** del lado de la línea correspondiente hasta que el conductor recupera el control del vehículo.

# FUNCIONES ADICIONALES DE AYUDA A LA CONDUCCIÓN



Es posible interrumpir la corrección de la trayectoria en cualquier momento moviendo el volante de dirección.

3

## Función deshabilitada/no disponible temporalmente

El sistema no está disponible temporalmente o está desactivado cuando:

- cruce muy rápido de la línea;
- circulación continua sobre una línea;
- aproximadamente cuatro segundos después de cambiar de carril;
- curvas cerradas;
- visibilidad afectada;
- se activa uno de los intermitentes;
- se activan las luces de emergencia;
- se pone marcha atrás;
- fuerte aceleración;
- el ancho de vía cambia;
- se produce una operación del sistema de frenado con antibloqueo;
- funcionamiento del control dinámico de conducción ESC;
- se produce una operación del sistema de frenado con antibloqueo.

Cuando la función no está disponible,

el testigo  cambia a gris en el cuadro de instrumentos.

## Desactivación automática

La función se desactiva automáticamente cuando:

- el control dinámico de conducción ESC se encuentra desactivado o averiado;
- el sistema de frenos con antibloqueo no funciona correctamente.
- Hay una bola de remolque conectada eléctricamente a la toma del enganche del remolque.

– se enciende el testigo .

Cuando la función se encuentra des-

activada, el testigo  aparece en amarillo en el cuadro de instrumentos.

## Ajustes

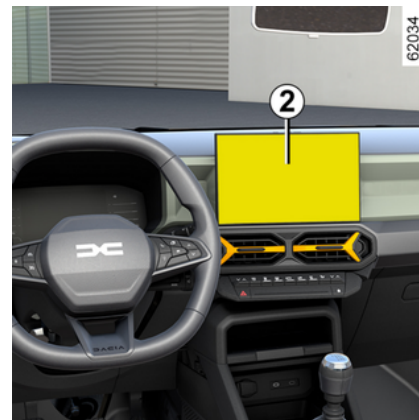

Para acceder a los ajustes de la función desde la pantalla multimedia **2**, consulte el manual del sistema multimedia:

– "Intervención en línea discontinua": utilice este ajuste para seleccionar la respuesta de la función si el vehículo cruza una línea discontinua sin activar los intermitentes:

- Ajuste seleccionado: la función puede activar una acción en el sistema de dirección del vehículo con el fin de corregir su trayectoria.
- Ajuste no seleccionado: la función puede advertir al conductor mediante una vibración en el volante sin corregir la trayectoria del vehículo.

## FUNCIONES ADICIONALES DE AYUDA A LA CONDUCCIÓN

– "Intens. de vibración": ajuste el nivel de vibración del volante de dirección en la función "Prevención de salida de carril";

– en función del vehículo, "Anticipación salida carril" o "Advertencia": ajuste el nivel de sensibilidad de la detección de líneas. Para ello, seleccione:

- "Tarde": línea detectada al cruzarla;
- "Normal": línea detectada al aproximarse;
- "Pronto" detección de línea cercana.

Para obtener más información, consulte el manual del sistema multimedia.

### Averías de funcionamiento

Cuando el sistema detecta un fallo de funcionamiento:

– El testigo  se muestra en color gris en el cuadro de instrumentos.

En algunos casos, se acompañan de:

– el mensaje "Ayudas conduc. no disponibles";

o

– el mensaje "Revisar ayudas a la conducción" o "Revisar cámara delantera".

Consulte a un Representante de la marca.

# FUNCIONES ADICIONALES DE AYUDA A LA CONDUCCIÓN

## Advertencias



Esta función es una ayuda complementaria a la conducción. Esta función no exime, en ningún caso, la vigilancia ni la responsabilidad del conductor, que debe mantener el control de su vehículo en todo momento.

### **Intervenciones/repificaciones del sistema**

- En caso de choque, el alineamiento de la cámara puede modificarse y sus prestaciones pueden verse afectadas. Desactive la función y consulte con un Representante de la marca.
- Las intervenciones en la zona donde se encuentra la cámara (reparación, sustitución, modificaciones del parabrisas, etc.) deben ser efectuadas por un profesional cualificado.

El Representante de la marca es el único que está capacitado para intervenir en el sistema.

### **En caso de alteraciones en el sistema**

Algunas condiciones pueden alterar o deteriorar el funcionamiento del sistema. Por ejemplo:

- parabrisas ocultado (por suciedad, hielo, nieve, condensación, etc.);
- un entorno complejo (túnel, etc.);
- condiciones meteorológicas adversas (nieve, lluvia, granizo, hielo negro, etc.);
- mala visibilidad (por la noche, niebla, etc.);
- Las marcas viales son múltiples (obras en la carretera, etc.), difíciles de distinguir o irregulares (por ejemplo, líneas parcialmente desgastadas, líneas demasiado separadas, firme bacheado, etc.);
- ser deslumbrado (sol intenso, luces de vehículos que circulan en sentido contrario, etc.);
- la carretera es estrecha, con ondulaciones o sinuosa (curvas cerradas, etc.);
- circulando tras un vehículo que circula en la misma vía.

En este caso, la función "Prevención de salida de carril" podría activarse de forma incorrecta o no activarse en absoluto.

### **Riesgo de corrección no deseada, incorrecta o no corrección de la trayectoria.**

#### **Desactivación de la función**

Debe desactivar la función si:

- la zona de la cámara ha sido dañada (en el lado del parabrisas o del retrovisor interior);
- la carretera es poco adherente (nieve, hielo, aquaplaning, grava, etc.);

## FUNCIONES ADICIONALES DE AYUDA A LA CONDUCCIÓN

- el parabrisas está agrietado o deformado (no realice la reparación en esta zona del parabrisas, deje que lo cambie un representante de la marca);
- el vehículo lleva un remolque o una caravana.

# FUNCIONES ADICIONALES DE AYUDA A LA CONDUCCIÓN

## Advertencia de ángulo muerto

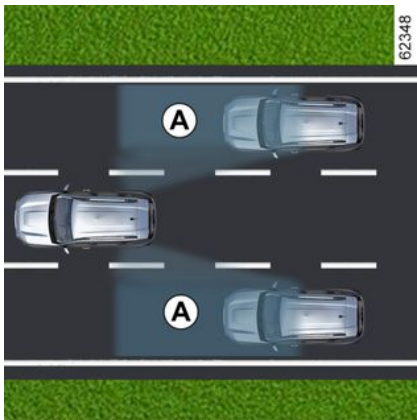

Este sistema informa al conductor en caso de que algún vehículo se encuentre dentro del perímetro de detección **A**.

Este sistema se activa cuando el vehículo circula a una velocidad aproximada de entre 30 km/h y 140 km/h.

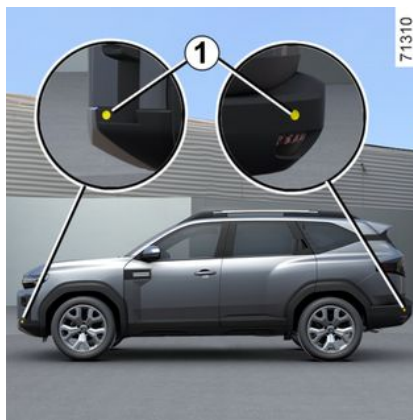

Esta función utiliza captadores **1** instalados en los laterales del parachoques delantero y trasero.

### Particularidad

Compruebe que los captadores no queden ocultos (suciedad, barro, nieve...).

Cuando uno de los captadores está oculto, aparece el mensaje "Ángulo muerto limpiar sensor" en el cuadro de instrumentos. Limpie los captadores.



Esta función es una ayuda suplementaria que indica que otro vehículo se encuentra dentro de la zona de ángulo muerto del suyo. Por lo que no puede, en ningún caso, sustituir la vigilancia ni la responsabilidad del conductor durante la conducción.

El conductor debe estar siempre listo para los acontecimientos imprevistos que pueden darse durante la conducción: vigile siempre, por tanto, que no haya obstáculos móviles (tales como un niño, un animal, un cochecito de niños, una bicicleta...) o un obstáculo demasiado pequeño o demasiado fino (piedra de tamaño mediano, estaca muy fina...) durante la maniobra.

### Activación/desactivación

**Activación y desactivación de la función desde la pantalla multimedia 2**

# FUNCIONES ADICIONALES DE AYUDA A LA CONDUCCIÓN



Para activar o desactivar la función, consulte el manual del sistema multimedia.

Seleccione "ON" o "OFF".

## Activación y desactivación de la función mediante el botón 3 "My Safety"



La función puede desactivarse o activarse con el modo "Perso" en la opción "My Safety" → 220.

Si la función se ha desactivado previamente utilizando el modo "Perso":

- **para desactivarlas**; presionar el botón **3** dos veces. El indicador luminoso del botón **3** se apaga;
- **para reactivarlas**; presionar el botón **3** una vez. El indicador luminoso del botón **3** se enciende.



La capacidad de detección del sistema está regulada para un ancho de carril estándar. Si circula por carriles estrechos, puede detectar los vehículos de otros carriles.

3

## Testigo de advertencia 4

4

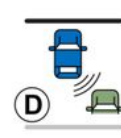
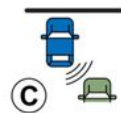

62258

El indicador **4** se sitúa en cada uno de los retrovisores **5**.

# FUNCIONES ADICIONALES DE AYUDA A LA CONDUCCIÓN



**Nota:** limpie regularmente los retrovisores de las puertas **5** para que las luces de advertencia **4** sean visibles.

## Operación

Esta función activa un testigo de advertencia:

- cuando la velocidad del vehículo se encuentre entre los 30 km/h y los 140 km/h;
- cuando hay un vehículo dentro de la zona de ángulo muerto y se desplaza en el mismo sentido que su vehículo.

Si el vehículo adelanta a otro vehículo, el indicador **4** solo se activará si el vehículo adelantado queda dentro del ángulo muerto durante más de un segundo.

## Pantalla **B**

La función está activada y no detecta ningún vehículo.

## Pantalla **C**

Primera advertencia: el testigo **4** indica que se ha detectado un vehículo en el ángulo muerto.

## Imagen **D**

Cuando el indicador de dirección está activado, el testigo **4** parpadea si se detecta un vehículo dentro de la zona de ángulo muerto en el lado hacia el que va a girar el volante. Si se desactiva el indicador de dirección (intermitente), se pasa a la primera advertencia (pantalla **C**).



Debido a la presencia de captadores en el paragolpes, cualquier intervención (reparación, sustitución, retoque de la pintura...) debe ser efectuada por un profesional cualificado.

## Casos en los que no funciona

- Si el objeto no se mueve;
- si el tráfico es denso;

- si se conduce por una carretera de curvas;
- si los sensores delantero y trasero detectan un objeto al mismo tiempo (por ejemplo, un camión largo);

## Averías de funcionamiento

Si el sistema detecta un fallo, aparece el mensaje «Revisar alerta ángulo muerto» en el cuadro de instrumentos. Contacte con un Representante de la marca.

**Nota:** al arrancar el motor, el testigo **4**, pantalla **B**, parpadeará cuatro veces. Esta situación es normal.

# FUNCIONES ADICIONALES DE AYUDA A LA CONDUCCIÓN

## Advertencias



- La capacidad de detección del sistema está regulada para un ancho de carril estándar. Si conduce por un carril ancho, el sistema puede no detectar un vehículo dentro del ángulo muerto.
- En caso de condiciones meteorológicas muy adversas (lluvias intensas, nieve, etc.), el sistema puede interrumpirse temporalmente. Permanezca alerta a las condiciones de circulación.

**Riesgo de accidente.**



Esta función es una ayuda complementaria a la conducción. Esta función no exime, en ningún caso, la vigilancia ni la responsabilidad del conductor, que debe mantener el control de su vehículo en todo momento.

El conductor debe adaptar la velocidad a las condiciones de circulación en todo momento, independientemente de las indicaciones del sistema.

El sistema no debe confundirse en ningún caso con un detector de obstáculos o un sistema anticolisión.

### **Intervenciones/reparaciones del sistema**

- En caso de choque, puede modificarse el alineamiento del radar, por lo que su funcionamiento se vería afectado. Desactive la función y consulte con un Representante de la marca.
- Las intervenciones en la zona donde se encuentran los radares (reparaciones, sustituciones, etc.) deben ser efectuadas por un profesional cualificado.

El Representante de la marca es el único que está capacitado para intervenir en el sistema.

### **En caso de alteración del sistema**

Algunas condiciones pueden alterar o deteriorar el funcionamiento del sistema, por ejemplo:

- entorno complejo (puentes metálicos, túneles, carreteras con obstáculos en el borde, etc.);
- condiciones meteorológicas adversas (nieve, granizo, hielo negro, etc.).

### **Riesgo de falsas alarmas o ausencia de las advertencias**

En caso de que el sistema se comporte de manera anómala, desactívelo y contacte con un distribuidor autorizado.

## FUNCIONES ADICIONALES DE AYUDA A LA CONDUCCIÓN



### **Limitación del funcionamiento del sistema**

- La zona del radar debe permanecer limpia y sin alteraciones para garantizar el buen funcionamiento del sistema.
- Puede que el sistema no reconozca los objetos pequeños que se acerquen al vehículo (motos, bicicletas, peatones, etc.).
- Cuando el vehículo entre en esquinas y curvas, puede que los detectores dejen de detectar los vehículos de los carriles contiguos.
- El sistema puede no reaccionar si la diferencia de velocidad con otros vehículos es de más de 30 km/h.
- Si el vehículo está siendo adelantado por un vehículo largo (p. ej.: vehículo con artículos pesados que adelanta a una velocidad similar al suyo), puede que el sistema interrumpa la advertencia antes del final de la maniobra.
- El vehículo circula por una carretera sinuosa.

### **Desactivación de la función**

Debe desactivar la función si:

- la zona de radar ha sido dañada (paragolpes trasero);
- el vehículo está equipado con un sistema de remolcado.

# FUNCIONES ADICIONALES DE AYUDA A LA CONDUCCIÓN

## Alerta de distancia de seguridad



A partir de la información de la cámara **1**, esta función informa al conductor del intervalo de tiempo que le separa del vehículo precedente para poder mantener una distancia de seguridad entre ambos.

La función se activa cuando la velocidad del vehículo está comprendida entre aproximadamente 30 y 150 o 160 km/h, según el vehículo.

### Ubicación de la cámara 1

Asegúrese de que el parabrisas no quede oculto (por suciedad, barro, nieve, condensación, etc.).



Esta función es una ayuda complementaria a la conducción. Esta función no exime, en ningún caso, la vigilancia ni la responsabilidad del conductor, que debe mantener el control de su vehículo en todo momento.

## Activación/desactivación desde la pantalla multimedia 2



En el modo mundo "Vehículo" de la pantalla multimedia **2**, pulse el menú "Asistente a la conducción".

Active o desactive la función "Dist. seguimiento".



Cada vez que se arranca el vehículo, la función continúa en el modo guardado la última vez que se paró el motor.

## Operación

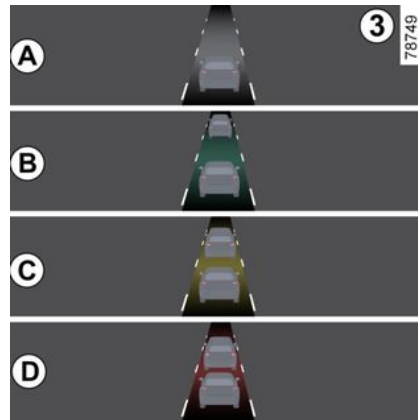

Con la función activada, se muestra el indicador **3** en el cuadro de instrumentos para informar al conductor de la distancia entre su vehículo y el de delante:

– **A** (gris): función no operativa.

## FUNCIONES ADICIONALES DE AYUDA A LA CONDUCCIÓN

- **A** (verde): no se ha detectado ningún vehículo.
- **B** (verde): el intervalo de tiempo es mayor o igual a 2 segundos aproximadamente (distancia entre los dos vehículos adaptada a su velocidad).
- **C** (amarillo): el intervalo de tiempo está comprendido entre 1 y 2 segundos aproximadamente (distancia insuficiente entre los dos vehículos).
- **D** (rojo): el intervalo de tiempo es menor o igual a 1 segundo aproximadamente (distancia entre los dos vehículos muy pequeña).

En caso de que el intervalo de tiempo entre los dos vehículos sea inferior a 0,5 segundos aproximadamente, el testigo **3**, pantalla **D**, se mantiene en rojo en el cuadro de instrumentos.

En algunas condiciones, no se muestra el intervalo de tiempo:

- en una curva;
- al cambiar de carril;
- cuando el vehículo situado delante está muy lejos o fuera del alcance de la cámara.

# FUNCIONES ADICIONALES DE AYUDA A LA CONDUCCIÓN

## Advertencias



La medición se muestra a título informativo: el sistema no realiza ninguna acción sobre el vehículo.  
Esta función no se ha concebido para utilizarse en un contexto urbano ni de conducción dinámica (curvas, aceleraciones, frenadas bruscas, etc.), sino en condiciones de circulación estables.  
Esta función no actúa en el sistema de frenado.

La cámara debe permanecer limpia y sin modificaciones para garantizar el buen funcionamiento del sistema.  
Las intervenciones en la zona donde se encuentra la cámara (reparación, sustitución, modificaciones del parabrisas, etc.) deben ser efectuadas por un profesional cualificado.

## FUNCIONES ADICIONALES DE AYUDA A LA CONDUCCIÓN



Esta función es una ayuda complementaria a la conducción. Esta función no exime, en ningún caso, la vigilancia ni la responsabilidad del conductor, que debe mantener el control de su vehículo en todo momento.

### **Intervenciones/repificaciones del sistema**

- En caso de choque, el alineamiento de la cámara puede modificarse y sus prestaciones pueden verse afectadas. Desactive la función y consulte con un Representante de la marca.
- Las intervenciones en la zona donde se encuentra la cámara (reparación, sustitución, modificaciones del parabrisas, etc.) deben ser efectuadas por un profesional cualificado.

El Representante de la marca es el único que está capacitado para intervenir en el sistema.

### **En caso de alteraciones en el sistema**

- parabrisas ocultado (por suciedad, hielo, nieve, condensación, etc.);
- un entorno complejo (puente metálico, túnel, etc.);
- condiciones climáticas adversas (nieve, granizo, hielo, etc.);
- mala visibilidad (por la noche, niebla, etc.);
- poco contraste entre el vehículo que le precede y el entorno (por ejemplo, un vehículo blanco en una zona nevada, etc.);
- ser deslumbrado (sol intenso, luces de vehículos que circulan en sentido contrario, etc.);
- la carretera es estrecha, con curvas y sinuosa (curvas cerradas, etc.)

### **Riesgo de falsas alarmas erróneas.**

# FUNCIONES ADICIONALES DE AYUDA A LA CONDUCCIÓN

## Frenado activo de emergencia



El sistema utiliza la información de la cámara **1** para determinar la distancia entre el vehículo y:

- el vehículo situado delante en el mismo carril;
- o
- los vehículos que se aproximan en sentido contrario en el contexto de una maniobra de cambio de sentido;
- o
- los vehículos que pasan perpendicularmente;
- o

– y los vehículos que se encuentran detenidos;

o

– los peatones y ciclistas circundantes.

El sistema informa al conductor en caso de riesgo de choque frontal para permitir las maniobras de emergencia adecuadas (pisar el pedal de freno o girar el volante).

Dependiendo de la reacción del conductor, el sistema puede ayudar con el frenado para limitar daños o impedir un choque.

**El sistema está inactivo y no activa una alerta.**



Esta función es una ayuda complementaria a la conducción.

Esta función no exime, en ningún caso, la vigilancia ni la responsabilidad del conductor, que debe mantener el control de su vehículo en todo momento.



**Este sistema puede aplicar un frenado máximo al vehículo hasta que quede completamente parado, si es necesario.**

Por razones de seguridad, lleve siempre el cinturón abrochado cuando se encuentre en su vehículo y asegúrese de se ha colocado todo el equipaje correctamente para que ningún objeto salga despedido y golpee a los ocupantes.

## Ubicación de la cámara **1**

Asegúrese de que el parabrisas no quede oculto (por suciedad, barro, nieve, condensación, etc.).

## Operación

Durante la conducción, cuando existe riesgo de colisión, el sistema:

- **avisa del riesgo de accidente:** se muestra el mensaje "Obstáculo detectado" en el cuadro de instrumentos acompañado de una señal acústica.

**Nota:** si el conductor pisa el pedal del freno y el sistema sigue detectando riesgo de colisión, puede incrementar la fuerza de frenado en caso de

## FUNCIONES ADICIONALES DE AYUDA A LA CONDUCCIÓN

que esta no sea suficiente para evitar la colisión.

– **puede activarse el frenado:** si el conductor no reacciona a la alerta y la

colisión es inminente; el testigo  rojo y el mensaje "Frene" aparecen en el cuadro de instrumentos acompañados de un pitido.

### Nota:

– En caso de que el conductor accione los mandos del vehículo (volante de dirección, pedales, etc.) el sistema puede retrasar la reacción o no activarse;

– si el frenado activo de emergencia detiene el vehículo, este se mantiene parado durante un breve espacio de tiempo. Una vez transcurrido este lapso de tiempo, el conductor debe mantener el vehículo parado pisando el pedal del freno;

– una vez que el sistema activa el frenado, se muestra el mensaje "Seguridad avanza activada".



En caso de maniobra de emergencia, puede detener el frenado en cualquier momento:

– con una presión rápida sobre el pedal del acelerador;

o

– girando el volante como maniobra para evitar una colisión.



### Particularidades de las advertencias

Dependiendo de la velocidad, la advertencia y el frenado pueden activarse simultáneamente.



La función de frenado activo de emergencia no está habilitada en los modos "SNOW" y "MUD-SAND" → 213.

### Reconocimiento de vehículos

#### Detección de vehículos que circulan por el mismo carril

El riesgo de colisión con el vehículo que circula delante de usted en el mismo carril es detectado por el sistema cuando:

– su vehículo circula a una velocidad comprendida entre 8 km/h y 180 km/h aproximadamente.

#### Detección de vehículos que circulan en sentido contrario en el contexto de una maniobra de cambio de dirección

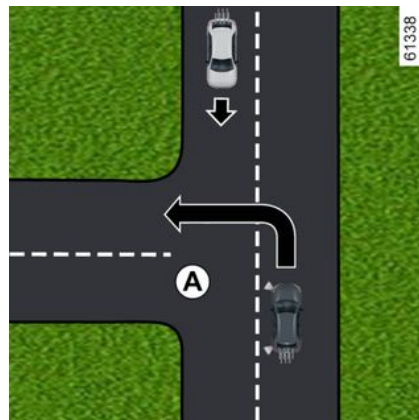

En caso de que se desee efectuar un cambio de dirección (por ejemplo, **A**), el sistema detecta los vehículos que se aproximan cuando:

– su vehículo circula a una velocidad de entre aproximadamente 8 km/h y 20 km/h;

## FUNCIONES ADICIONALES DE AYUDA A LA CONDUCCIÓN

– ha activado el intermitente.

### Detección de vehículos que cruzan el carril perpendicularmente

El sistema detecta los vehículos que cruzan el carril perpendicularmente cuando:

– su vehículo circula a una velocidad comprendida entre 20 km/h y 60 km/h aproximadamente.

### Detección de vehículos detenidos en el carril

El sistema detecta los vehículos parados cuando:

– su vehículo circula a una velocidad comprendida entre 8 km/h y 80 km/h aproximadamente.

### Detección de los peatones y los ciclistas

#### Detección de peatones y ciclistas en el mismo carril

El sistema detecta peatones y ciclistas cuando:

– su vehículo circula a una velocidad comprendida entre 8 km/h y 85 km/h aproximadamente.

#### Detección de peatones y ciclistas al cambiar de dirección

El sistema detecta peatones y ciclistas cuando:

– su vehículo circula a una velocidad de entre aproximadamente 8 km/h y 20 km/h;

### Activación/desactivación

 Según el vehículo, la función se reactiva en función del tiempo que ha transcurrido desde la última parada del motor:

- cuando se desbloquea el vehículo;
- o
- cuando se abre una puerta;
- o
- al volver a arrancar el motor.

### Activación y desactivación del sistema desde la pantalla multimedia 2



Para activar o desactivar la función, consulte el manual del sistema multimedia.

Seleccione "ON" o "OFF".

### Ajustes



Por razones de seguridad, los reglajes deben efectuarse con el vehículo parado.

### Ajustes de sistema desde la pantalla multimedia 2

Con el vehículo parado, para tener acceso a la configuración de las funcio-

## FUNCIONES ADICIONALES DE AYUDA A LA CONDUCCIÓN

nes desde la pantalla multimedia **2**, consultar las instrucciones multimedia:

– "Alerta": ajusta el nivel de sensibilidad. Para ello, seleccione:

- « Tarde » ;
- « Normal » ;
- « Pronto ».

Para obtener más información, consulte el manual del sistema multimedia.

### Temporalmente no disponible

Si el sistema detecta un fallo temporal, se enciende la luz de advertencia



o, según el vehículo, se encien-

de la luz de advertencia  en color amarillo en el cuadro de instrumentos.

Las posibles causas son:

- el sistema está temporalmente cegado (deslumbramiento por el sol o por las luces de otros vehículos, malas condiciones meteorológicas, etc.). El sistema estará operativo de nuevo cuando haya una mejor visibilidad.
- El sistema se desestabiliza temporalmente (por ejemplo: parabrisas tapado por suciedad, barro, nieve, condensación, etc.). En este caso, apague el vehículo y apague el motor. Limpie el parabrisas. La siguiente vez que se arranca el motor, una vez

transcurridos cinco o diez minutos de conducción, el testigo y el mensaje desaparecen. Si no es así, la causa puede ser otra; contacte con un distribuidor autorizado.

### Averías de funcionamiento

Cuando la función detecta una anoma-

lía de funcionamiento, el testigo  o, dependiendo del vehículo, el testigo



se ilumina en el cuadro de instrumentos.

Consulte a un Representante de la marca.

# FUNCIONES ADICIONALES DE AYUDA A LA CONDUCCIÓN

## Advertencias



Esta función es una ayuda complementaria a la conducción. Esta función no exime, en ningún caso, la vigilancia ni la responsabilidad del conductor, que debe mantener el control de su vehículo en todo momento.

La activación de esta función se puede retrasar o inhibir cuando el sistema detecta señales claras de control del vehículo por parte del conductor (acción sobre el volante, pedales etc.).

El sistema no se puede activar cuando:

- el control dinámico de conducción (ESC) se ha activado.

### **Intervenciones/reparaciones del sistema**

- En caso de choque, el alineamiento de la cámara puede modificarse y sus prestaciones pueden verse afectadas. Desactive la función y consulte con un Representante de la marca.
- Las intervenciones en la zona donde se encuentra la cámara (reparación, sustitución, modificaciones del parabrisas, etc.) deben ser efectuadas por un profesional cualificado.

El Representante de la marca es el único que está capacitado para intervenir en el sistema.

## FUNCIONES ADICIONALES DE AYUDA A LA CONDUCCIÓN



### En caso de alteración del sistema

Algunas condiciones pueden alterar o deteriorar el funcionamiento del sistema. Por ejemplo:

- condiciones meteorológicas adversas (nieve, lluvia, granizo, hielo negro, etc.);
- mala visibilidad (de noche, niebla, etc.);
- hay poco contraste entre el objeto (vehículo, peatón, etc.) y los alrededores (por ejemplo peatón vestido de blanco situado en una zona de nieve, etc.);
- deslumbramientos (sol intenso, luces de vehículos que circulan en sentido contrario, etc.);
- parabrisas ocultado (por suciedad, hielo, nieve, condensación, etc.).
- ...

**En estas condiciones, puede que el sistema no reaccione, avise al conductor o frene inesperadamente.**

### Limitación del funcionamiento del sistema

- Cada vez que se arranca el vehículo, el sistema realiza una calibración según el entorno del vehículo y puede quedar inactivo durante un período de tiempo de entre aproximadamente dos a cinco minutos de conducción;
- Un vehículo que se aproxima en sentido contrario no activará ninguna alerta ni ninguna acción del sistema si no se cumplen las condiciones detalladas en el apartado "Particularidades de los vehículos que se aproximan en sentido contrario en el contexto de una maniobra de cambio de sentido" (consulte las páginas anteriores),
- La cámara debe permanecer limpia y sin modificaciones para garantizar el buen funcionamiento del sistema.
- puede que el sistema no reaccione ante vehículos de volumen reducido como motos con la misma eficacia que con los demás vehículos;
- puede que el sistema no funcione correctamente cuando la superficie de la carretera sea deslizante (lluvia, nieve, hielo, etc.);
- para garantizar el correcto funcionamiento, el sistema debe distinguir todo el obstáculo. Por lo que el sistema no puede detectar:
  - peatones/ciclistas en la oscuridad o en condiciones de escasa iluminación;
  - peatones/ciclistas parcialmente visibles;
  - peatones por debajo de los 80 cm aproximadamente;
  - peatones que transporten objetos voluminosos;
  - ...

## FUNCIONES ADICIONALES DE AYUDA A LA CONDUCCIÓN

En estas condiciones, puede que el sistema no reaccione, avise al conductor o frene inesperadamente.



### Desactivación de la función

Debe desactivar la función si:

- se ha dañado la zona de la cámara (por ejemplo, en el interior o en el exterior del parabrisas);
- el vehículo está siendo remolcado (avería);
- el parabrisas está agrietado o deformado (no realice la reparación en esta zona del parabrisas, deje que lo cambie un representante de la marca);
- no circula por una carretera asfaltada.

**En caso de que el sistema se comporte de manera anómala, desactívelo y contacte con un distribuidor autorizado.**

### Interrupción de la función

Puede interrumpir el funcionamiento del frenado activo en cualquier momento pisando brevemente el pedal del acelerador o girando el volante en una maniobra para evitar una colisión.

# FUNCIONES ADICIONALES DE AYUDA A LA CONDUCCIÓN

## Advertencia de vigilancia del conductor

La advertencia de vigilancia del conductor es una función que analiza el comportamiento del conductor (estilo de conducción, dirección del vehículo, etc.) y le avisa si existe riesgo de quedarse adormecimiento.

Tiene en cuenta indicadores tales como:

- movimientos del volante;
- acciones del conductor en otros sistemas (indicadores, pedal del freno, etc.).



Esta función es una ayuda suplementaria de conducción en caso de riesgo de fatiga. La función no está operativa en el vehículo. La función no puede, en ningún caso, reemplazar la responsabilidad del conductor durante la circulación.

El conductor debe adaptar siempre su forma de conducción en función de su estado de alerta, independientemente de las indicaciones del sistema.

## Operación



La función está lista para avisar al conductor si:

- han transcurrido unos minutos desde la última parada del vehículo;
- La velocidad del vehículo supera aproximadamente los 70 km/h.

En caso de riesgo de fatiga o de disminución de la atención, se muestra el mensaje "Alerta de fatiga Haga un descanso" en el cuadro de instrumentos, acompañado de una señal acústica.

Pulse el interruptor **1 "OK"** para eliminar la advertencia. Se recomienda detenerse lo antes posible para un descanso.

Después de eliminar el mensaje, el sistema sigue monitorizando la vigilancia y emite una nueva advertencia si es necesario.



La advertencia de vigilancia del conductor supervisa continuamente la atención del conductor y puede proporcionar varias advertencias por viaje. El sistema se reinicia cada vez que se arranca el motor.

## Activación/desactivación de advertencias



Por razones de seguridad, los reglajes deben efectuarse con el vehículo parado.

## FUNCIONES ADICIONALES DE AYUDA A LA CONDUCCIÓN

**i** Dependiendo del vehículo y del tiempo transcurrido desde la última vez que se paró el motor, se reactivan las alertas:

- cuando se desbloquea el vehículo;
- o
- cuando se abre una puerta;
- o
- al volver a arrancar el motor.

**i** Cuando se desactivan las alertas, el sistema sigue evaluando el estado de fatiga del conductor.

### Activar y desactivar las alertas mediante el botón 2 "My Safety"



Las alertas pueden desactivarse o activarse desde el modo "Perso" de la función "My Safety" → 220.

Si las alertas se han desactivado previamente utilizando el modo "Perso":

- **para desactivarlas**; presionar el botón **2** dos veces. El indicador luminoso del botón **2** se apaga;
- **para reactivarlas**; presionar el botón **2** una vez. El indicador luminoso del botón **2** se enciende.

### Activación y desactivación de las alertas desde la pantalla multimedia 3

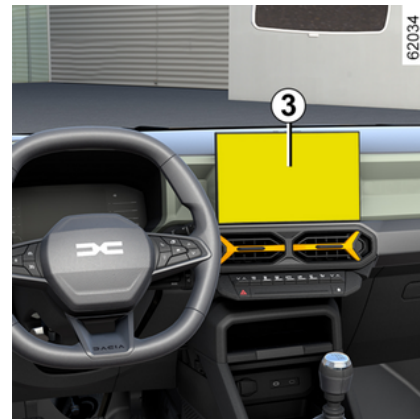

Para activar o desactivar las alertas, consultar las instrucciones multimedia. Seleccione "**ON**" o "**OFF**".

### Limitaciones del funcionamiento del sistema

Algunas condiciones pueden perturbar o perjudicar el funcionamiento del sistema. Por ejemplo:

- ciertos estilos de conducción (conducción incorrecta, etc.);
- conducir por una carretera en malas condiciones;
- viento lateral fuerte;

## FUNCIONES ADICIONALES DE AYUDA A LA CONDUCCIÓN

- el reloj está mal configurado (en función del vehículo) ➔ 134;
- carreteras sinuosas;
- arrastre de algún remolque.

### Averías de funcionamiento

Si el sistema detecta una avería, el mensaje "Cont. vigilancia a revisar" y

el testigo  se muestran en el cuadro de instrumentos.

Haga que un representante de la marca revise el sistema.

### Advertencia de atención del conductor

#### Introducción



Esta función es una ayuda adicional a la conducción en caso de riesgo de distracción. La función no está operativa en el vehículo. La función no puede, en ningún caso, reemplazar la responsabilidad del conductor durante la circulación.

El conductor debe adaptar siempre su forma de conducción en función de su estado de alerta, independientemente de las indicaciones del sistema.



La función analiza el comportamiento facial del conductor a través de una cámara interior **1** y emite una advertencia si detecta signos de distracción.

Se considera que el conductor está distraído cuando deja de mirar la carretera durante unos tres segundos o repite este comportamiento en un breve intervalo de tiempo.

**Nota:** el sistema no graba ninguna imagen y funciona en tiempo real.

#### Ubicación de la cámara **1**

Asegúrese de que la cámara no esté obstruida (por suciedad, barro, etc.) ni cubierta.

# FUNCIONES ADICIONALES DE AYUDA A LA CONDUCCIÓN

## Operación

 El sistema supervisa continuamente la atención del conductor y puede emitir varias advertencias durante un trayecto.



La función está preparada para advertirle cuando la velocidad es superior a aproximadamente 20 km/h.

En caso de distracción, se muestra el mensaje "Permanezca atento a la conducción" en el cuadro de instrumentos 2 acompañado de una señal acústica.

Se recomienda mantener la atención en la carretera y anticiparse a cualquier incidente.

Presione el botón **3 OK** para borrar la advertencia que se muestra en el cuadro de instrumentos. Después de eliminar el mensaje, el sistema sigue vigilando las posibles distracciones y emite una nueva advertencia en caso necesario.

## Activación/desactivación



Por razones de seguridad, los reglajes deben efectuarse con el vehículo parado.



Dependiendo del vehículo, y según el tiempo transcurrido desde la última vez que se apagó el motor, se reactivan las alertas:

- cuando se desbloquea el vehículo;
- o
- cuando se abre una puerta;
- o
- cuando se arranca el motor.



En función del vehículo, puede resultar imposible desactivar las alertas.

En función del vehículo, las alertas pueden activarse o desactivarse mediante:

- el botón "My Safety";
- la pantalla multimedia.

## FUNCIONES ADICIONALES DE AYUDA A LA CONDUCCIÓN

### Activar y desactivar las alertas mediante el botón 4 "My Safety"



Las alertas pueden activarse o desactivarse desde el modo "Perso", en la función "My Safety" → 220.

Si las alertas se han desactivado previamente utilizando el modo "Perso":

- **para desactivar las alertas**, presione el botón **4** dos veces consecutivas. El indicador luminoso del botón **4** se apaga;
- **para reactivar las alertas**, presione el botón **4** una vez. El indicador luminoso del botón **4** se enciende.

### Activación y desactivación de las alertas desde la pantalla multimedia 5

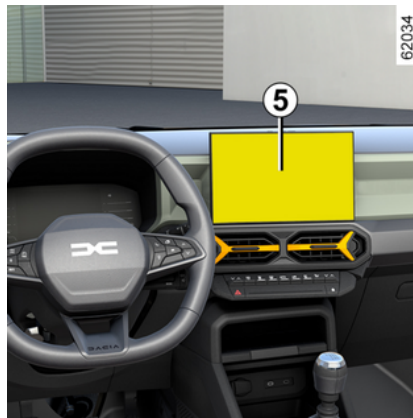

Para activar o desactivar las alertas, consultar las instrucciones multimedia. Seleccione ON o OFF.

### Limitaciones del funcionamiento del sistema

Ciertas condiciones pueden dificultar el funcionamiento del sistema, por ejemplo:

- cuando se lleven determinados tipos de gafas;
- si la cámara está obstruida, aunque sea parcialmente;

- si se encuentra oculto parte del rostro del conductor (por el cabello, una gorra, un mascarilla, una bufanda, etc.);
- una posición de conducción inadecuada (como estar sentado demasiado bajo, demasiado inclinado, etc.) que puede impedir que la cámara analice correctamente el rostro;
- ...

**En estas circunstancias, el sistema puede no emitir ninguna advertencia o generar avisos inoportunos o falsos.**

### Averías de funcionamiento

En caso de que el sistema detecte una avería de funcionamiento, aparece el mensaje "Cont. vigilancia a revisar" o, según el vehículo, el mensaje "Control de atención no disponible Cara no detectada", acompañado del testigo



, en el cuadro de instrumentos.

Controle que la cámara esté limpia o retire cualquier accesorio que cubra la parte frontal.

Asegúrese de estar sentado correctamente.

Si el problema persiste, consulte a un Representante de la marca.

# FUNCIONES ADICIONALES DE AYUDA A LA CONDUCCIÓN

## Advertencia de detección de fatiga del conductor

### Introducción



Esta función es una ayuda suplementaria de conducción en caso de riesgo de fatiga. La función no está operativa en el vehículo. La función no puede, en ningún caso, reemplazar la responsabilidad del conductor durante la circulación.

El conductor debe adaptar siempre su forma de conducción en función de su estado de alerta, independientemente de las indicaciones del sistema.

El conductor debe adaptar siempre su forma de conducción en función de su estado de alerta, independientemente de las indicaciones del sistema.



El sistema analiza el comportamiento de la cara del conductor a través de la cámara interior **1** y emite una advertencia si existe el riesgo de que se quede dormido.

**Nota:** el sistema no graba ninguna imagen y funciona en tiempo real.

### Ubicación de la cámara **1**

Asegúrese de que la cámara no esté obstruida (por suciedad, barro, etc.) ni cubierta.

### Operación



El sistema supervisa continuamente la atención del conductor y puede emitir varias advertencias durante un trayecto.



Cada vez que se arranca el motor o al cambiar de conductor, la configuración del sistema se restablece después de unos minutos.



## FUNCIONES ADICIONALES DE AYUDA A LA CONDUCCIÓN

La función está lista para avisar al conductor si:

- han transcurrido unos minutos desde la última parada del vehículo;
- La velocidad del vehículo es superior a aproximadamente 20 km/h.

En caso de riesgo de fatiga, aparece el mensaje "Prever hacer una parada" en el cuadro de instrumentos **2**, junto con una señal acústica.

Si el conductor se queda dormido, el mensaje "Alerta fatiga hacer una pausa" aparece en el cuadro de instrumentos **2**, junto con una señal acústica.

Se recomienda detenerse tan pronto como sea posible y tomar un descanso.

Presione el botón **3 OK** para borrar la advertencia que se muestra en el cuadro de instrumentos. Tras borrar el mensaje, el sistema sigue monitorizando la fatiga y emitirá una nueva advertencia si es necesario.

### Activación/desactivación



Por razones de seguridad, los reglajes deben efectuarse con el vehículo parado.



Dependiendo del vehículo, y según el tiempo transcurrido desde la última vez que se apagó el motor, se reactivan las alertas:

- cuando se desbloquea el vehículo;
- o
- cuando se abre una puerta;
- o
- cuando se arranca el motor.



En función del vehículo, puede resultar imposible desactivar las alertas.

Dependiendo del vehículo, las advertencias pueden activarse o desactivarse mediante:

- el botón "My Safety";
- la pantalla multimedia.

### Activar y desactivar las alertas mediante el botón 4 "My Safety"



Las alertas pueden activarse o desactivarse desde el modo "Perso", en la función "My Safety" → **220**.

Si las alertas se han desactivado previamente utilizando el modo "Perso":

- **para desactivar las alertas**, presione el botón **4** dos veces consecutivas. El indicador luminoso del botón **4** se apaga;
- **para reactivar las alertas**, presione el botón **4** una vez. El indicador luminoso del botón **4** se enciende.

## FUNCIONES ADICIONALES DE AYUDA A LA CONDUCCIÓN

### Activación y desactivación de las alertas desde la pantalla multimedia 5

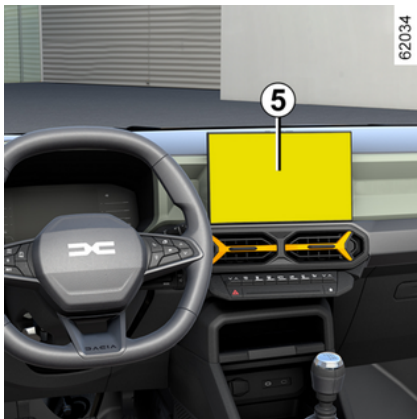

Para activar o desactivar las alertas, consultar las instrucciones multimedia. Seleccione "ON" o "OFF".

### Limitaciones del funcionamiento del sistema

Ciertas condiciones pueden dificultar el funcionamiento del sistema, por ejemplo:

- cuando se lleven determinados tipos de gafas;
- si la cámara está obstruida, aunque sea parcialmente;

- si se encuentra oculto parte del rostro del conductor (por el cabello, una gorra, un mascarilla, una bufanda, etc.);
- una posición de conducción inadecuada (como estar sentado demasiado bajo, demasiado inclinado, etc.) que puede impedir que la cámara analice correctamente el rostro;
- ...

**En estas circunstancias, el sistema puede no emitir ninguna advertencia o generar avisos inoportunos o falsos.**

### Averías de funcionamiento

En caso de que el sistema detecte una avería de funcionamiento, aparece el mensaje "Cont. vigilancia a revisar" o, según el vehículo, el mensaje "Control de atención no disponible Cara no detectada", acompañado del testigo



, en el cuadro de instrumentos. Consulte a un Representante de la marca.

Controle que la cámara esté limpia o retire cualquier accesorio que cubra la parte frontal.

Asegúrese de estar sentado correctamente.

Si el problema persiste, consulte a un Representante de la marca.

### Reconocimiento de señales de tráfico



El sistema es capaz de mostrar los límites de velocidad en el cuadro de instrumentos en función de las señales de tráfico que se detecten en los arce-nes de la carretera.

Utiliza principalmente la información procedente de la cámara 1 fijada en el parabrisas, detrás del retrovisor.

En función del país, el sistema también recurre a la información procedente de la suscripción a los mapas para la interpretación de determinadas señales (entradas de ciudades, etc.).

# FUNCIONES ADICIONALES DE AYUDA A LA CONDUCCIÓN

La señal que se visualiza en el cuadro de instrumentos cambia cuando el sistema detecta una señal de tráfico.

Una vez que se activa el limitador de velocidad, el regulador de velocidad o, según el vehículo, el regulador de velocidad adaptativo Stop and Go, es posible adaptar la consigna de la velocidad limitada a la velocidad que el sistema muestra en el cuadro de instrumentos (→ 257 → 260 → 264).

En caso de sobrepasar el límite de velocidad detectado, se modifica la señal de tráfico que aparece en el cuadro de instrumentos con objeto de informar al conductor.

## Ubicación de la cámara 1

Asegúrese de que el parabrisas no quede oculto (por suciedad, barro, nieve, condensación, etc.).

## Particularidades

### En el caso de vehículos con suscripción a los mapas:

– Si el vehículo circula por un país con unidades de velocidad distintas a las del vehículo, el sistema muestra la señal de limitación de velocidad en la unidad del país, junto con el límite de velocidad convertido a la unidad empleada por el cuadro de instrumentos del vehículo.

– En países donde se reduce el límite de velocidad de determinadas carreteras a causa de la lluvia, el sistema puede modificar la limitación detectada tras tener activados los limpiaparabrisas durante unos segundos.

**En el caso de los vehículos sin suscripción a los mapas:** cuando se circule por países en los que las unidades de velocidad difieran de las del vehículo, es posible seleccionar manualmente la unidad que aparece en el cuadro de instrumentos (por ejemplo, cambiar de millas a kilómetros) para mostrar una información precisa → 127.

**Nota:** el sistema no tiene en cuenta las limitaciones excepcionales, como los días con restricciones por alta contaminación.

## Operación

## Testigos

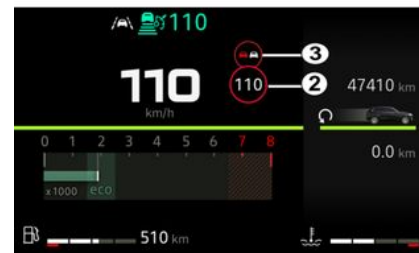

La función muestra los siguientes indicadores:

**2.** Señales de límite de velocidad y señales adicionales de límite de velocidad (velocidad en rampa de salida con una flecha, velocidad con una caravana, límite de velocidad con longitud de tramo de aplicación, etc.)

**3.** Señales adicionales de tráfico (inicio y fin de zona de no adelantamiento).

En caso de superar el límite de velocidad detectado, parpadea un círculo alrededor de la señal de tráfico (testigo 2) acompañado, según el vehículo, de una señal acústica que se emite como aviso durante unos segundos. Permanece encendido en el cuadro de instru-

# FUNCIONES ADICIONALES DE AYUDA A LA CONDUCCIÓN

mentos durante todo el tiempo que el vehículo se encuentre por encima del límite de velocidad registrado.



## Suscripción a los mapas

La detección de las señales de tráfico está asociada a una suscripción a los mapas.

**Nota:** si no hay un mapa de un país, se mostrará un mensaje en la pantalla multimedia para informar de ello y descargar la información del mapa relacionada con el país.

**Para gestionar la suscripción, consulte el manual del sistema multimedia.**

Si no hay suscripción, el sistema se limitará a tener en cuenta las señales de límite de velocidad cuando sean detectadas por la cámara.

El sistema deja de tener en cuenta la información relacionada con los mapas. La disponibilidad del límite de velocidad puede verse afectada.

## Activación/desactivación



Por razones de seguridad, los reglajes deben efectuarse con el vehículo parado.



Según el vehículo, la alerta sonora se reactiva en función del tiempo que ha transcurrido desde la última vez que se paró el motor:

- cuando se desbloquea el vehículo;
- o
- cuando se abre una puerta;
- o
- al volver a arrancar el motor.

**Activación, desactivación de la alerta sonora de exceso de velocidad con el botón 4 "My Safety"**



Las alertas sonoras pueden desactivarse o activarse a través del modo "Perso" de la función "My Safety" → 220.

Si previamente se ha desactivado la alerta sonora utilizando el modo "Perso":

- **para desactivar la alerta sonora;** pulsar el botón 4 dos veces. El indicador luminoso del botón 4 se apaga;
- **para reactivar la alerta sonora;** pulsar el botón 4 una vez. El indicador luminoso del botón 4 se enciende.

**Activar, desactivar la alerta sonora de exceso de velocidad desde la pantalla multimedia 5**

## FUNCIONES ADICIONALES DE AYUDA A LA CONDUCCIÓN

3

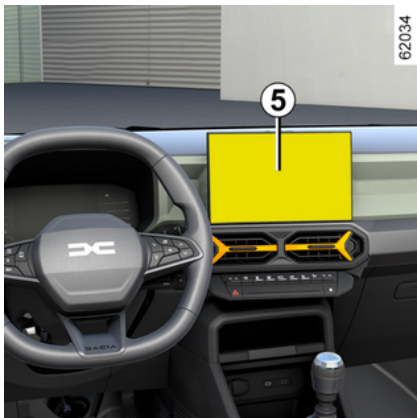

Para activar o desactivar la alerta sonora, consultar las instrucciones multimedia.

Seleccione "ON" o "OFF".

**Modificación de la velocidad limitada o de la velocidad de regulación (según el vehículo)**



Para adaptar el punto de consigna del limitador de velocidad, del regulador de velocidad o del regulador de velocidad adaptativo Stop and Go a los límites de velocidad detectados, presione brevemente el interruptor **6** para adecuar la velocidad del vehículo al límite indicado en la última señal de velocidad registrada.

**Nota:** en vehículos que cuenten con una suscripción a mapas, usted puede ajustar automáticamente la velocidad del vehículo según cada nuevo límite indicado por las señales de tráfico detectadas. Para ello, mantener presionado el botón **6** durante aproximadamente dos segundos.

### Indisponibilidad temporal

Si el sistema no está disponible por motivos relacionados con la cámara o los datos de los mapas, el símbolo



o, según el vehículo, el símbolo



se muestra en color amarillo en el cuadro de instrumentos. Si el problema persiste, consulte a un Representante de la marca.

Puede que el sistema no detecte la limitación de velocidad si:



- el parabrisas no está limpio;
- la cámara está deslumbrada por el sol;
- hay mala visibilidad (niebla, etc.);
- las señales son ilegibles (nieve, etc.) o están tapadas (por otro vehículo o por árboles);
- la información del mapa no está actualizada

**Nota:** cuando la cámara delantera está oscurecida, el mensaje "Cámara delantera sin visibilidad" aparece en el cuadro de instrumentos. Limpiar la zona del parabrisas situada delante de la cámara.

### Averías de funcionamiento

Cuando el sistema detecta una anomalía de funcionamiento, se muestra

## FUNCIONES ADICIONALES DE AYUDA A LA CONDUCCIÓN

 o, según el vehículo,  en color amarillo en el cuadro de instrumentos.

En algunos casos, se acompañan del siguiente mensaje:

– « Ayudas conduc. no disponibles » ;

o

– « Revisar cámara delantera » ;

o

– « Revisar ayudas a la conducción ».

Consulte a un Representante de la marca.

# FUNCIONES ADICIONALES DE AYUDA A LA CONDUCCIÓN

## Advertencias



Esta función es una ayuda complementaria a la conducción. Esta función no exime, en ningún caso, la vigilancia ni la responsabilidad del conductor, que debe mantener el control de su vehículo en todo momento.

El conductor debe adaptar siempre su velocidad a las normas de circulación y a las condiciones del tráfico, con independencia de las indicaciones del sistema.

Es posible que el sistema no detecte todas las señales de límite de velocidad o las interprete incorrectamente.

El conductor no debe ignorar las señales de tráfico no detectadas por el sistema y debe dar prioridad al cumplimiento de las señales de tráfico reales y del código de circulación.

En caso de mala visibilidad (niebla, nieve, hielo, etc.), es posible que el sistema no indique al conductor la velocidad adecuada.

# LIMITADOR DE VELOCIDAD

La función de limitador de velocidad controla el motor para ayudarle a no superar la velocidad de circulación que haya elegido, conocida como **velocidad límite**.

La función del limitador de velocidad se puede activar desde 0 hasta 180 km/h.

## Mandos



**1** Botón que permite activar y aumentar el límite de velocidad ( **SET/+** ).

**2** Según el vehículo, el botón de activación de reconocimiento de señales de tráfico ➔ **251**.

**3** Botón para seleccionar/deseleccionar la asistencia a la conducción, dependiendo del vehículo:

- regulador de velocidad;
- limitador de velocidad;
- **OFF**.

**4** Cambia la función al estado de reposo con la velocidad límite guardada (**0**).

**5** Recuperación de la velocidad límite memorizada ( **RES** ).

**6** Botón para activar y reducir la velocidad limitada ( **SET/-** ).



Según el vehículo, si el modo "**OFF**" está seleccionado antes de apagar el contacto, la función "Limitador de velocidad" se activará por defecto la próxima vez que se arranque el vehículo.



Puede vincular el limitador de la velocidad a la función "Reconocimiento de señales de tráfico" ➔ **251**.

## Conducción

Cuando se ha ajustado una velocidad limitada pero no se ha alcanzado aún, la conducción es similar a la de un vehículo no equipado con limitador de velocidad.

Desde el momento en que alcance la velocidad registrada, ninguna acción en el pedal del acelerador permitirá superar la velocidad programada salvo en caso necesario (véase el párrafo "Superación de la velocidad limitada").

## Encendido

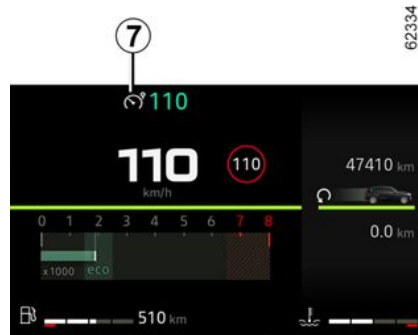

Pulse el interruptor **3** hasta que se encienda la luz **7** en color gris en el panel de instrumentos. El mensaje "Limitador velocidad seleccionado" se en-

## LIMITADOR DE VELOCIDAD

ciende en el cuadro de instrumentos junto con guiones para indicar que la función limitadora de velocidad está operativa y en espera para registrar una velocidad limitada.

Para guardar la velocidad actual, pulse el interruptor **1** ( **SET/+** ) o el interruptor **6** ( **SET/-** ): la velocidad límite reemplaza los guiones y, según el vehículo, se muestra el testigo **7** en color blanco.

La velocidad mínima que se puede guardar es de 20 km/h o, según el vehículo, 30 km/h.



Atención: tiene que mantener los pies cerca de los pedales para estar preparado para intervenir en caso de urgencia.

### Variación de la limitación de velocidad



Puede modificar la velocidad limitada presionando repetidamente o manteniendo presionado:

- el interruptor **1** ( **SET/+** ) para aumentar la velocidad;
- el interruptor **6** ( **SET/-** ) para disminuir la velocidad.



La función limitador de velocidad no actúa en ningún caso en el sistema de frenado.

### Superación de la velocidad limitada

En cualquier momento se puede superar la velocidad limitada. Para hacerlo, pise **firmemente** el pedal del acelerador más allá del punto de resistencia.

Mientras se está sobrepasando la velocidad, la velocidad limitada parpadea en el cuadro de instrumentos.

A continuación, suelte el pedal del acelerador: la función limitador de velocidad volverá a actuar una vez alcanzada una velocidad inferior a la memorizada.

### Imposibilidad para la función de mantener la velocidad limitada

Al bajar por una pendiente pronunciada, el sistema no puede mantener la velocidad limitada: la velocidad almacenada parpadeará en rojo en el cuadro de instrumentos y se escuchará una señal acústica de manera intermitente para informarle al respecto.



Si el limitador de velocidad no está disponible (tras varias tentativas de activación), consulte a un representante de la marca.

## LIMITADOR DE VELOCIDAD

### Puesta en espera de la función

La función limitador de velocidad quedará suspendida al pulsar el interruptor **4 (O)**. La velocidad límite se almacena y aparece en gris en el cuadro de instrumentos.

### Recuperación de la velocidad limitada

Si se ha memorizado una velocidad, se la puede recuperar pulsando el botón **5**.



Si el limitador de velocidad está en espera, pulse el interruptor **6 (SET/-)** o el interruptor **1 (SET/+)** para reactivar la función sin tener en cuenta la velocidad memorizada: se tiene en cuenta la velocidad a la que circula el vehículo.

### Apagado de la función



La función limitador de velocidad queda interrumpida:

– cuando pulsa el botón **3** hasta **OFF**, el mensaje "Asis. conducción desactivado" aparece en el cuadro de instrumentos. En ese caso se deja de almacenar la velocidad.



En este caso, según el vehículo, la próxima vez que arranque el motor, la función "Limitador de velocidad" se va a activar y quedará a la espera de que memorice un límite de velocidad.

– Se pulsa el interruptor **3** hasta que aparezca la luz  en la pantalla. En este caso, se selecciona el regulador de velocidad y se memoriza la velocidad.

## REGULADOR DE VELOCIDAD

La función regulador de velocidad controla el motor para ayudarle a mantener la velocidad de circulación elegida, conocida como **velocidad de regulación**.

La función de regulación de velocidad se puede activar a velocidades comprendidas entre 20 km/h o, según el vehículo, 30 km/h y 180 km/h.



La función regulador de velocidad no actúa en ningún caso en el sistema de frenado.

### Mandos



**1** Botón que permite la activación y aumento de la velocidad de regulación (**SET/+**).

**2** Según el vehículo, el botón de activación de reconocimiento de señales de tráfico → **251**.

**3** Botón para seleccionar/deseleccionar la asistencia a la conducción, dependiendo del vehículo:

- regulador de velocidad;
- limitador de velocidad;
- **OFF**.

**4** Puesta en espera de la función (con memorización de la velocidad de regulación (**0**)).

**5** Recupera la velocidad de regulación memorizada (**RES**).

**6** Botón que permite la activación y reducción de la velocidad de regulación (**SET/-**).



Según el vehículo, si el modo **"OFF"** está seleccionado antes de apagar el contacto, la función "Limitador de velocidad" se activará por defecto la próxima vez que se arranque el vehículo.



Puede vincular la función de regulación de velocidad con la función "Detección de señales de tráfico" → **251**.

### Puesta en marcha

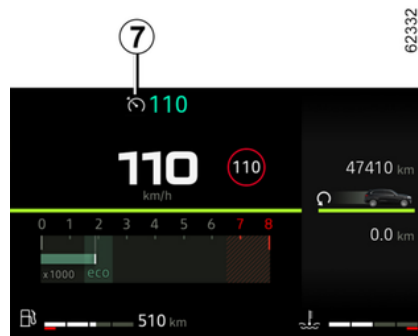

Pulse el interruptor **3** hasta que se encienda la luz **7** en color gris en el panel de instrumentos.

El mensaje "Control crucero seleccionado" aparece en el cuadro de instrumentos acompañado de guiones para indicar que la función regulador de velocidad está operativa y en espera para almacenar una velocidad de regulación.

# REGULADOR DE VELOCIDAD

## Activación de la regulación de la velocidad



Mientras el vehículo mantiene una velocidad constante superior a aproximadamente 20 km/h o 30 km/h, según el modelo, presione el interruptor **6** ( **SET/-** ) o **1** ( **SET/+** ): la función se activa y toma como referencia la velocidad en curso.

La velocidad de cruceo sustituye a los guiones. Cuando la velocidad memorizada y el testigo aparecen en verde **7**, esto significa que se ha confirmado la regulación de velocidad.

Si intenta activar la función a una velocidad inferior a 20 km/h o 30 km/h, según el vehículo, aparece el mensaje

"Veloc. no válida" y la función aparece inactiva.

## Conducción

Cuando se registra una velocidad de regulación y la regulación está activa, se puede levantar el pie del pedal del acelerador.



Atención: tiene que mantener los pies cerca de los pedales para estar preparado para intervenir en caso de urgencia.

## Variación de la velocidad de regulación

La velocidad de regulación se puede cambiar presionando repetidamente el:

- el contactor **6** ( **SET/-** ) para disminuir la velocidad;
- el interruptor **1** ( **SET/+** ) para aumentar la velocidad.

**Nota:** mantenga pulsado uno de los interruptores para modificar la velocidad con incrementos sucesivos.

## Superación de la velocidad regulada

En todo momento, se puede superar la velocidad de regulación pisando el pedal del acelerador.

Mientras se está sobrepasando la velocidad, la velocidad de regulación parpadea en el cuadro de instrumentos.

A continuación, suelte el pedal del acelerador: pasados unos segundos, el vehículo recupera automáticamente la velocidad de regulación inicial.



Si el regulador de velocidad ya no está disponible (tras varias tentativas para activarla), consulte a un representante de la marca.

# REGULADOR DE VELOCIDAD

## Puesta en espera de la función



La función se pone en stand-by si:

- presiona el interruptor **4 (0)**;
- el pedal del freno;
- mantiene el pedal de embrague pisado durante un tiempo prolongado o, en los vehículos con caja de velocidades manual, si pone la palanca en punto muerto durante ese mismo espacio tiempo.
- cambia a punto muerto en vehículos equipados con una caja de velocidades automática.

La velocidad de regulación se almacena y aparece en gris en el cuadro de instrumentos.

## Recuperación de la velocidad de regulación

Si una velocidad está memorizada, se puede recuperar tras haberse asegurado de que las condiciones de circulación son adecuadas (tráfico, estado de la calzada, condiciones meteorológicas...). Presione el interruptor **5 (RES)** si la velocidad del vehículo es superior a 20 km/h o, dependiendo del vehículo, 30 km/h.

Una vez que se almacena la velocidad, se confirma la activación del control de crucero mostrando la velocidad de regulación en color verde y, según el vehículo, se enciende la luz de advertencia **7**.

**Nota:** si la velocidad anteriormente guardada es mucho más elevada que la velocidad actual, el vehículo acelerará con fuerza hasta alcanzar este umbral.

Cuando el regulador de velocidad está en espera, presionar el interruptor **6 (SET/-)** o **1 (SET/+)** para reactivarlo sin tener en cuenta la velocidad memorizada; será la velocidad a la que se desplaza el vehículo la que se toma como referencia.

## Apagado de la función

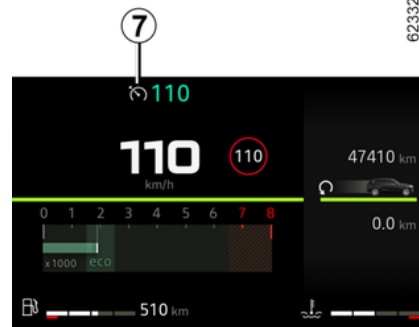

La función del regulador de velocidad queda interrumpida:

- si pulsa el botón **3** hasta que el mensaje "Asis. conducción desactivado" aparezca en el cuadro de instrumentos. En este caso, no hay velocidad memorizada;

## REGULADOR DE VELOCIDAD



En este caso, según el vehículo, la próxima vez que arranque el motor, la función "Limitador de velocidad" se va a activar y quedará a la espera de que memorice un límite de velocidad.

– Se pulsa el interruptor **3** hasta que aparezca la luz  en la pantalla. En este caso, se selecciona el limitador de velocidad y esta no se memoriza.

El testigo de advertencia **7** desaparece del cuadro de instrumentos para confirmar que se ha detenido la función.

## REGULADOR DE VELOCIDAD ADAPTATIVO STOP AND GO

Según la información obtenida de una cámara, la función regulador de velocidad adaptativo Stop and Go le ofrece la posibilidad de mantener una velocidad seleccionada (denominada "velocidad de crucero") al tiempo que se mantiene la distancia de seguridad con el vehículo que circula delante en el mismo carril.



Según el vehículo, cuando la función "Reconocimiento de señales de tráfico" esté activada → 251, el sistema puede adaptar la velocidad en función de las señales de limitación de velocidad que detecte la cámara.

Si el vehículo que circula delante se detiene, la función regulador de velocidad adaptativo Stop and Go puede frenar su vehículo hasta detenerse por completo antes de reanudar la marcha.

El sistema controla la aceleración y la desaceleración del vehículo mediante el motor y el sistema de frenado.

El alcance máximo del sistema es de aproximadamente 140 metros. Este valor puede variar en función de las condiciones de circulación (relieve del suelo, condiciones meteorológicas, etc.)

Es posible activar la función de regulación de la velocidad Stop and Go de 0 km/h a 160 km/h.

La función se indica mediante los símbolos  .

### Nota:

- el conductor debe respetar el límite máximo de velocidad y las distancias de seguridad según la legislación del país por el que circule;
- el regulador de velocidad adaptativo Stop and Go puede frenar el vehículo hasta un tercio de su capacidad de frenado. En función de la situación, el conductor puede tener que frenar más.



El regulador de velocidad adaptativo Stop and Go no activa la frenada de emergencia y su capacidad de frenada es limitada.



Esta función es una ayuda complementaria a la conducción.

En ningún caso puede sustituir la responsabilidad por parte del conductor de respetar los límites de velocidad, las distancias de seguridad o de mantenerse atento.

El conductor debe conservar siempre el control del vehículo. El conductor debe adaptar en todo momento su velocidad al entorno y a las condiciones de circulación.

**Utilice la función regulador de velocidad adaptativo fuera de zonas urbanizadas, en carreteras anchas con líneas visibles.**

Puede que el funcionamiento del regulador de velocidad esté limitado en carreteras muy sinuosas o con pavimento deslizante (hielo, aquaplaning, gravilla, etc.) o cuando las condiciones meteorológicas sean desfavorables (niebla, lluvia, rachas de viento lateral, etc.)

**Riesgo de accidente.**

# REGULADOR DE VELOCIDAD ADAPTATIVO STOP AND GO

## Ubicación de la cámara 1



Asegúrese de que el parabrisas no quede oculto (por suciedad, barro, nieve, condensación, etc.).

## Mandos



**2** Botón que permite la activación y reducción de la velocidad de regulación (SET/-).

**3** Botón que permite la activación y aumento de la velocidad de regulación (SET/+).

**4** Según el vehículo, botón de activación de la detección de límites de velocidad → 251.

**5** Puesta en espera de la función (y memorización de la velocidad de regulación) (0).

**6** Botón para seleccionar/deseleccionar la asistencia a la conducción, dependiendo del vehículo:

– el regulador de velocidad Stop and

Go  

– limitador de velocidad;

– **OFF**.

**7** Ajuste de la distancia de seguimiento.

**8** Recupera la velocidad de regulación memorizada (RES).

 Según el vehículo, si el modo "OFF" está seleccionado antes de apagar el contacto, la función "Limitador de velocidad" se activará por defecto la próxima vez que se arranque el vehículo.

 Dependiendo del vehículo, puede asociar la función de regulación de velocidad a la de "Reconocimiento de señales de tráfico" si presiona el botón **4**.

3

# REGULADOR DE VELOCIDAD ADAPTATIVO STOP AND GO

## Información en pantalla

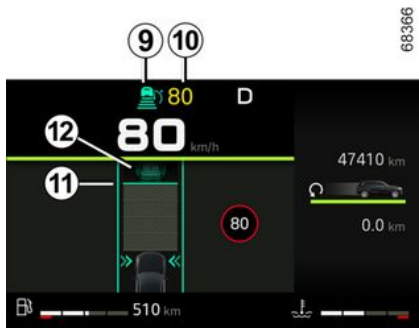

**9.** Testigo del regulador de velocidad adaptativo.

**10.** Velocidad de regulación memorizada.

**11.** Distancia de seguridad memorizada

**12.** Vehículo que circula delante.



La cámara debe permanecer limpia y sin modificaciones para garantizar el buen funcionamiento del sistema.

## Encendido

Pulse el interruptor **6** las veces necesarias para seleccionar el Stop and Go regulador de velocidad adaptativo.

El testigo **9**  se enciende en gris y aparece el mensaje "Cruce adaptativo Ctl seleccionado" en el cuadro de instrumentos, acompañado de guiones, para indicar que la función está activada y en espera de que se registre una velocidad de regulación.

Esta función no se puede activar cuando:

- El freno de estacionamiento está puesto.
- ya está activada la función Ayuda al aparcamiento → **286**.

Aparece el mensaje "Regulador Adapt. no disponible" en el cuadro de instrumentos.

## Activación de la regulación de la velocidad

Cuando el vehículo esté parado o circulando a una velocidad constante, pulse el interruptor **3 (SET/+)** o **2 (SET/-)** para activar la función y almacenar la velocidad actual.

La velocidad de regulación mínima es de 30 km/h.

La velocidad de regulación **10** sustituye a los guiones y su funcionamiento se confirma con la aparición de la velocidad en verde junto con el testigo **9**



En caso de intentar activar la función a una velocidad superior a 160 km/h, aparece el mensaje "Veloc. no válida" y la función permanece desactivada.

Cuando una velocidad de regulación es memorizada y la regulación está activada, ya puede levantar el pie del pedal del acelerador.

**Nota:** si su vehículo circula a una velocidad inferior a 30 km/h, la función utiliza una velocidad de regulación predeterminada de 30 km/h. El vehículo acelerará hasta que alcance la velocidad de regulación memorizada.



Importante: deberá mantener los pies cerca de los pedales en todo momento para estar preparado ante cualquier acontecimiento.

## Activación del regulador de velocidad con reconocimiento de

# REGULADOR DE VELOCIDAD ADAPTATIVO STOP AND GO

## señales de limitación de velocidad

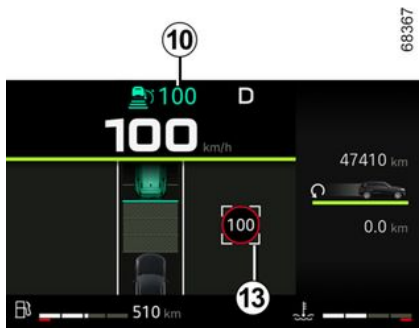

Si el vehículo está equipado con la función "Reconocimiento de señales de tráfico" ➔ 251, presione el interruptor **4** para adaptar la velocidad a los límites de velocidad **13** que detecte la cámara.

Al pasar la señal de tráfico, la velocidad de regulación **10** cambia automáticamente a la velocidad detectada **13**.

**El conductor siempre debe estar atento a la velocidad aplicada por el sistema y sigue siendo responsable de la velocidad del vehículo.**

## Activación del control de la distancia de seguridad

En cuanto se activa el regulador de velocidad, el cuadro de instrumentos muestra la distancia de seguridad por defecto **11** en color verde.

El sistema almacena el siguiente ajuste de distancia entre cada activación del control de crucero adaptativo y para el siguiente ciclo de arranque del vehículo.

Si el sistema detecta un vehículo en su carril, en el cuadro de instrumentos se muestra la silueta de un vehículo **12** encima del indicador de distancia **11**.

El vehículo adapta su velocidad a la del vehículo que hay delante y frena si es necesario (las luces de freno se encienden) con el fin de mantener la distancia indicada en el cuadro de instrumentos.

**Nota:** El tamaño de la silueta **12** varía según la distancia que le separa del vehículo que le precede. Cuanto mayor sea la silueta, más cerca estará del vehículo de delante.

## Ajuste de la velocidad de regulación

Puede variar la velocidad pulsando repetidamente (pequeños incrementos)

o pulsando y manteniendo presionado (grandes incrementos) el botón **2** o **3**:

- el interruptor (SET/-) **3** para disminuir la velocidad;
- el interruptor (SET/+) **4** para aumentar la velocidad.

## Ajuste de la distancia de seguimiento



Puede modificar en cualquier momento la distancia de seguridad con respecto al vehículo que le precede presionando repetidamente el interruptor **7**.

El indicador de distancia horizontal del cuadro de instrumentos indica las diferentes distancias de seguridad disponibles:

# REGULADOR DE VELOCIDAD ADAPTATIVO STOP AND GO

- indicador de distancia **A**: distancia larga (equivale a aproximadamente 2,4 segundos);
- indicador de distancia **B**: distancia intermedia 2 (equivale a aproximadamente dos segundos);
- indicador de distancia **C**: distancia intermedia 1 (equivale a aproximadamente 1,6 segundos);
- indicador de distancia **D**: distancia corta (equivale a aproximadamente 1,2 segundos).

El indicador de la distancia seleccionada se muestra en verde en el cuadro de instrumentos.

Los demás indicadores permanecen de color gris.

**Nota:** La distancia debe ajustarse según el nivel de tráfico, la legislación local y las condiciones meteorológicas.



El sistema almacena el siguiente ajuste de distancia entre cada activación del control de crucero adaptativo Stop and Go y para el siguiente ciclo de arranque del vehículo.

## Superar la velocidad de crucero

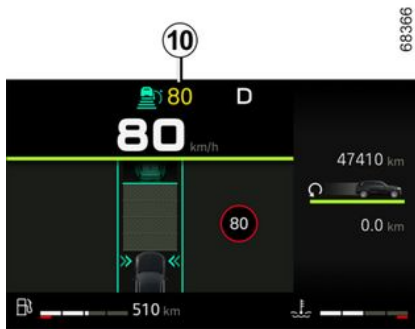

Se puede exceder la velocidad de regulación en cualquier momento pisando el pedal del acelerador.

Cuando se supera el periodo de tiempo, la velocidad de regulación **10** se indica en rojo.

El indicador de distancia parpadea si la distancia existente entre su vehículo y el vehículo que circula delante es inferior a la distancia de seguridad seleccionada: la función de control de distancia de seguridad deja de estar activa.

A continuación, suelte el pedal del acelerador: el regulador de velocidad y el control de distancia de seguridad reanudarán automáticamente las ins-

trucciones de velocidad y distancia que haya seleccionado previamente.

## Maniobra de adelantamiento

Si desea adelantar al vehículo de delante, active el intermitente para cancelar temporalmente el control de distancia de seguridad, de forma que pueda alcanzar una velocidad de aceleración suficiente para completar el adelantamiento.

## Stop and start

Si el vehículo que le precede reduce la velocidad, el sistema adapta su velocidad hasta la detención total si es necesario (p. ej., con tráfico denso). El vehículo se detiene a unos pocos metros del vehículo de delante. La función Stop and Start puede poner el motor en modo de espera ➔ 172.

Cuando el vehículo precedente reanuda la marcha:

- si la parada no supera los treinta segundos aproximadamente, el vehículo se pone en marcha automáticamente sin ninguna acción por parte del conductor;

**Nota:** el conductor siempre debe estar preparado ante cualquier imprevisto durante la conducción y sigue siendo responsable del control del vehículo: si el sistema detecta un peatón en la zo-

# REGULADOR DE VELOCIDAD ADAPTATIVO STOP AND GO

na que rodea al vehículo, se inhibe el reinicio automático hasta la siguiente parada.

– cuando la parada exceda aproximadamente de treinta segundos, debe pisar el pedal del acelerador o presionar el interruptor **8 ( RES )** para que el vehículo se ponga de nuevo en marcha. El cuadro de instrumentos muestra el mensaje de confirmación "Pulse RES o acelere para reactivar el regulador".

Si la parada es superior a tres minutos, aproximadamente, el freno de aparcamiento asistido se activa automáticamente y la función Regulador de velocidad adaptativo Stop and Go se desactiva.

El testigo **9**  desaparece para confirmar que la función se ha desactivado.

## Puesta en espera de la función

Puede poner la función en espera si:

- presiona el interruptor **5 ( 0 )**;
- pisa el pedal del freno con el vehículo en movimiento.

El sistema desactiva la función si:

- se ajusta la caja de velocidades automática en **P, R o N**;
- se desabrocha el cinturón de seguridad del conductor;

- se abre una de las puertas;
- se pulsa el botón de arranque/parada del motor;
- la pendiente es demasiado pronunciada;
- la velocidad del vehículo es superior a 170 km/h;
- se activan determinadas ayudas a la conducción y dispositivos de corrección (frenado activo de emergencia, ABS, ESC);
- Modos "SNOW" y "MUD-SAND" → **213**.

En cualquier circunstancia, el modo de espera se confirma cuando los testigos se muestran en color gris y aparece el mensaje "Regulador adaptativo desconectado" en el cuadro de instrumentos.



La puesta en espera o la desactivación de la función Regulador de velocidad adaptativo Stop and Go no provoca una reducción rápida de la velocidad: debe frenar pisando el pedal del freno si es necesario.

## Salida del modo de espera

- El freno de aparcamiento está puesto.
- La función "Frenado activo de emergencia" activa el frenado.
- El sensor está obstruido (detección de cámara cegada).

## Según la velocidad de regulación almacenada

Si una velocidad está memorizada, se puede recuperar tras haberse asegurado de que las condiciones de circulación son adecuadas (tráfico, estado de la calzada, condiciones meteorológicas...).

Presione el interruptor **8 ( RES )** dentro del rango de velocidades en el que la función es válida. Al recuperar la velocidad memorizada, la activación del regulador se confirma con la aparición en verde de la velocidad de regulación.

**Nota:** si la velocidad memorizada es superior a la velocidad actual, el vehículo acelerará hasta alcanzar dicha velocidad.

## Según la velocidad actual

Con la función de regulación de velocidad en espera, presione el interruptor **2 (SET/-)** o **3 (SET/+)** para reactivarla sin tener en cuenta la velocidad almacenada: la que se considera es la velocidad en curso del vehículo.

# REGULADOR DE VELOCIDAD ADAPTATIVO STOP AND GO

## Advertencias para "Tomar el control del vehículo"

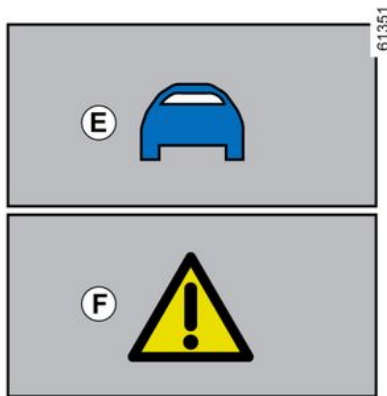

Puede que, en determinadas situaciones (p. ej.: aproximación a un vehículo mucho más lento, cambio rápido de carril del vehículo de delante, etc.), el sistema no tenga tiempo de reaccionar.

Según la situación, el sistema emite un pitido asociado a:

– la alerta naranja **E**, si la situación requiere la atención del conductor;

o

– la alerta roja **F** acompañada por el mensaje "Frene", si la situación requiere la atención inmediata del conductor.

En cualquier situación, reaccione en consecuencia y realice las maniobras adecuadas.

## Apagado de la función

La función "Stop and Go" de regulación de frenado adaptativo se interrumpe cuando presiona el interruptor **6** para desactivarla. En ese caso se deja de almacenar la velocidad.

El testigo **9**  desaparece del cuadro de instrumentos para confirmar que la función ya no está activa.



En este caso, según el vehículo, la próxima vez que arranque el motor, la función "Limitador de velocidad" se va a activar y quedará a la espera de que memorice un límite de velocidad.

## Temporalmente no disponible

El testigo verde **9**  desaparece para confirmar que la función se ha desactivado automáticamente.

Asegurar que la zona de la cámara no ha quedado obstruida (por suciedad,

barro, nieve, etc.) ni ha sufrido un impacto.

Las condiciones de determinadas zonas geográficas pueden entorpecer el funcionamiento; por ejemplo:

- zonas áridas, túneles, puentes largos o carreteras poco transitadas sin líneas en la calzada, sin señales o con árboles en las proximidades;
- una zona militar o aeropuerto.

Debe abandonar dichas zonas para que pueda funcionar correctamente.

En todos los casos, si el mensaje no se borra tras volver a arrancar el motor, consulte a un Representante de la marca.

## Averías de funcionamiento

Si se detecta una avería de funcionamiento en la función "Regulador de velocidad adaptativo Stop and Go", aparece el mensaje "Comprob. control crucero adaptat." en el cuadro de instrumentos y se desactiva la función Stop and Go.

Si se detecta un fallo de funcionamiento en uno o varios componentes del sistema, se interrumpe la función de regulación de velocidad adaptativa Stop and Go".

Según el tipo de avería, se visualizan en el cuadro de instrumentos los siguientes mensajes:

# REGULADOR DE VELOCIDAD ADAPTATIVO STOP AND GO

– Revisar cámara delantera acompañado, según el vehículo, del testigo



– Revisar vehículo acompañado, según el vehículo, del testigo



– Revisar cámara/radar ;

Consulte a un Representante de la marca.

## Limitaciones del funcionamiento del sistema

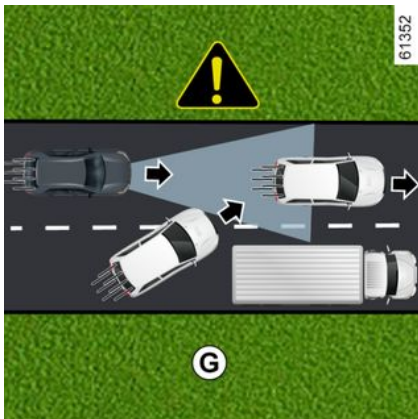

### Reconocimiento de vehículos

El sistema reconoce solo los vehículos (coches, camiones, motos) que circulan en la misma dirección y sentido que su vehículo.

El sistema solo tiene en cuenta a los vehículos que circulan por el mismo carril (ejemplo **G**) una vez que entran completamente en las zonas de detección de las cámaras.

**El sistema podría activar un frenado brusco o diferido.**



### El sistema no puede reconocer:

- vehículos que llegan a intersecciones: vía de acceso (ejemplo **H**);
- los vehículos que circulen por el lado incorrecto de la carretera o que se aproximen a usted marcha atrás.



El regulador de velocidad adaptativo solo debe utilizarse en autopistas (o carreteras de varios carriles con barrera de separación).



### Reconocimiento en las curvas

Al entrar en una curva o un giro, es posible que la cámara no pueda reconocer temporalmente el vehículo que circula delante (ejemplo **J**).

**El sistema podría activar una aceleración.**

Al salir de una curva, el reconocimiento por parte del sistema del vehículo

## REGULADOR DE VELOCIDAD ADAPTATIVO STOP AND GO

de delante podría alterarse o retrasarse.

**El sistema podría activar un frenado brusco o diferido.**

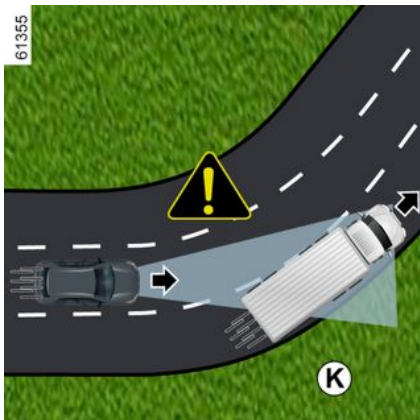

### Reconocimiento de vehículos en carriles adyacentes

El sistema podría reconocer los vehículos que circulan por un carril adyacente cuando:

- se conduce en una curva (ejemplo **K**);
- circule por una carretera con carriles estrechos;
- la velocidad del vehículo del carril adyacente sea más lenta y uno de estos vehículos se encuentre demasiado cerca del otro carril.

**El sistema podría activar equivocadamente una desaceleración o un frenado del vehículo.**

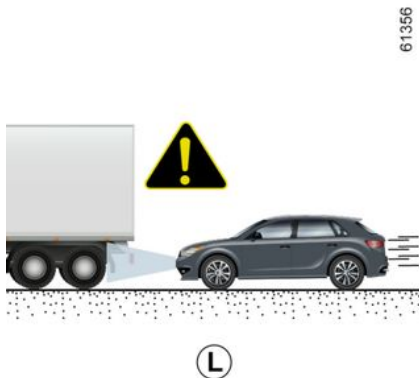

### Vehículos ocultos debido a variaciones de relieve del suelo

El sistema no registrará los vehículos que circulan en pendientes de subida o bajada cuando están ocultos por el terreno o cuando se encuentran fuera de las zonas de detección de la cámara.

### Vehículos fuera de las zonas de detección de las cámaras

**El sistema reacciona tarde o no reacciona** si los vehículos que se detectan están fuera de las zonas de cobertura de las cámaras, especialmente en las siguientes situaciones:

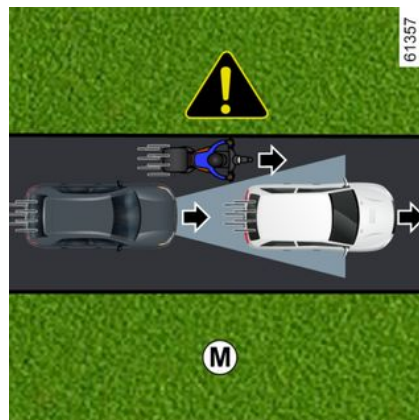

- vehículos que transportan objetos largos que sobrepasen las dimensiones máximas;
- vehículos que no están lo suficientemente centrados en el carril;
- vehículos estrechos muy próximos (ejemplo **M**).

# REGULADOR DE VELOCIDAD ADAPTATIVO STOP AND GO

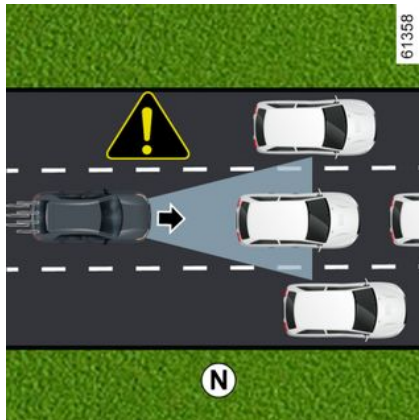

## Vehículos parados o en movimiento lento

Cuando la velocidad es superior a aproximadamente 50 km/h, **el sistema no detecta:**

- vehículos estacionarios (ejemplo **N**);
- vehículos en movimiento muy lento.

Cuando la velocidad es inferior a aproximadamente 50 km/h, **es posible que el sistema no reaccione o reaccione muy tarde a:**

- vehículos estacionarios (ejemplo **N**);
- vehículos en movimiento muy lento;

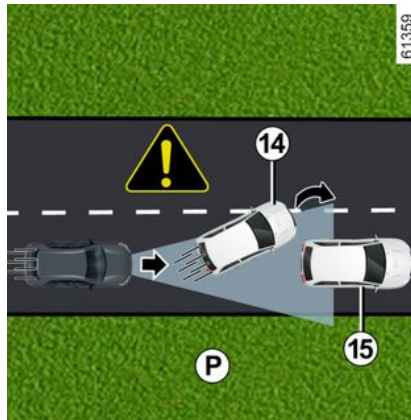

- vehículos que circulan por delante **14** que cambian de carril o cuando se detectan vehículos lentos o detenidos **15** (ejemplo **P**);
- vehículos detenidos o lentos **16**, al realizar un cambio de carril (ejemplo **Q**).

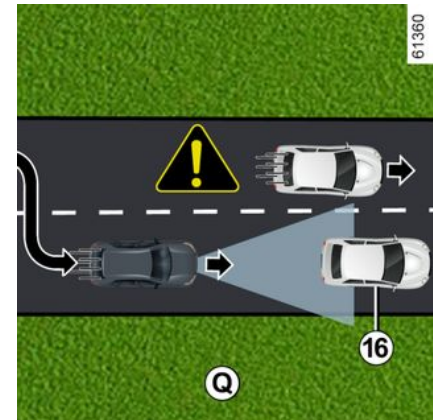

**i** Debe estar siempre preparado para asumir el control del vehículo al aproximarse a vehículos parados o en movimiento muy lento (ejemplo **N**).

El regulador de velocidad adaptativo no activa la frenada de emergencia y su capacidad de frenado es limitada.

## REGULADOR DE VELOCIDAD ADAPTATIVO STOP AND GO

3

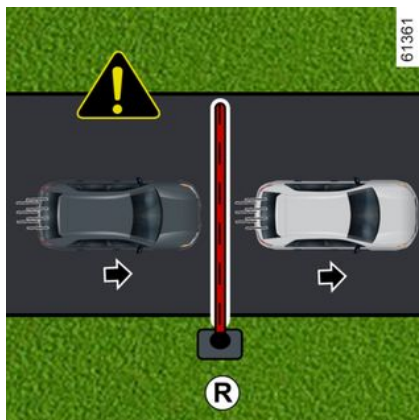

**No detección de obstáculos fijos y objetos de pequeño tamaño**

**El sistema no puede reconocer:**

- peatones, bicicletas, patinetes, carros de compra, carritos, etc.;
- animales;
- obstáculos fijos (barreras de peaje, paredes, etc.) (ejemplo **R**).

El sistema no tiene en cuenta tales objetos.

Estos no activan ninguna alerta o reacción por parte del sistema.

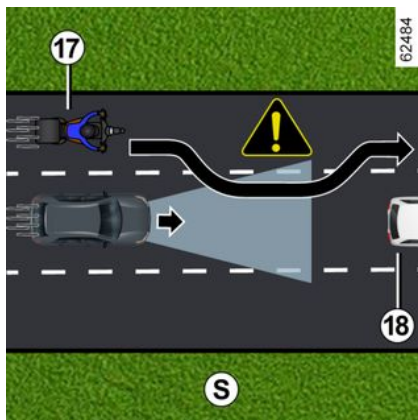

**Detección de vehículos que se incorporan al carril a alta velocidad**

Si su vehículo es adelantado por otro vehículo que circula a alta velocidad **17** (motocicleta, coche, etc.) y este se interpone temporalmente entre usted y el vehículo que le precede **18**, **el sistema puede provocar una aceleración, ralentización o frenado indebidos.**

# REGULADOR DE VELOCIDAD ADAPTATIVO STOP AND GO

## Atención



Esta función es una ayuda complementaria a la conducción. En ningún caso puede sustituir la responsabilidad por parte del conductor de respetar los límites de velocidad, las distancias de seguridad o de mantenerse atento. El conductor debe conservar siempre el control del vehículo.

El conductor debe adaptar siempre su velocidad al entorno y a las condiciones de circulación, con independencia de las indicaciones del sistema. A excepción de las líneas que delimitan los carriles, el sistema no reconoce los indicadores de tráfico (semáforos, señales, pasos de peatones, etc.). Estos no activan ninguna alerta o reacción por parte del sistema.

El sistema no debe confundirse en ningún caso con un detector de obstáculos o un sistema anticolidión.

**El regulador de velocidad adaptativo solo debe utilizarse en autopistas (o carreteras de varios carriles con barrera de separación).**

### **Intervenciones/reparaciones del sistema**

- En caso de choque, el alineamiento de la cámara puede modificarse y sus prestaciones pueden verse afectadas. Desactive el sistema y consulte a un Representante de la marca.
- Las intervenciones en la zona donde se encuentra la cámara (reparación, sustitución, modificaciones del parabrisas, etc.) deben ser efectuadas por un profesional cualificado.

El Representante de la marca es el único que está capacitado para intervenir en el sistema.

### **Desactivación de la función**

Debe desactivar la función si:

- el vehículo circula por una carretera sinuosa;
- el vehículo está siendo remolcado (avería);
- el vehículo lleva un remolque o una caravana;
- el vehículo llega a un punto de peaje, a una zona de obras en la carretera o a un estrechamiento;
- el vehículo circula ascendiendo o descendiendo por una pendiente muy pronunciada;
- la visibilidad es escasa (deslumbramiento por el sol, niebla, etc.);
- el vehículo circula por una calzada resbaladiza (lluvia, nieve, grava, etc.);
- las condiciones meteorológicas son malas (lluvia, nieve, viento lateral, etc.);
- se ha dañado la zona de la cámara (por ejemplo, en el interior o en el exterior del parabrisas);

## REGULADOR DE VELOCIDAD ADAPTATIVO STOP AND GO

– el parabrisas está agrietado o deformado.

**En caso de que el sistema se comporte de manera anómala, desactívelo y contacte con un distribuidor autorizado.**

3



### En caso de alteraciones en el sistema

Algunas condiciones pueden alterar o deteriorar el funcionamiento del sistema, por ejemplo:

- parabrisas sin visibilidad (por suciedad, hielo, nieve, etc.);
- condiciones meteorológicas adversas (nieve, lluvia intensa, granizo, hielo, etc.);
- mala visibilidad (por la noche, niebla, etc.);
- poco contraste entre el vehículo que le precede y el entorno (por ejemplo, un vehículo blanco en una zona nevada, etc.);
- ser deslumbrado (sol intenso, luces de vehículos que circulan en sentido contrario, etc.);
- carreteras estrechas, sinuosas u onduladas (curvas cerradas, etc.);
- un vehículo más lento con una gran diferencia de velocidad;
- uso de alfombrillas no adaptadas al vehículo. En el lado del conductor, utilice exclusivamente alfombrillas adaptadas al vehículo, sujetándolas con los elementos preinstalados y comprobando con frecuencia su fijación. No coloque una alfombrilla encima de otra. **Los pedales pueden quedarse atascados.**

**En estos casos, el sistema puede intervenir de forma incorrecta.**

**Existe el riesgo de aceleración o de frenado no deseados.**

Muchas situaciones imprevistas pueden afectar al funcionamiento del sistema. El sistema podría interpretar de forma incorrecta ciertos objetos o vehículos que puedan aparecer en la zona de detección de la cámara, lo que provocaría una aceleración o un frenado inadecuados.

**Debe estar siempre atento a los acontecimientos imprevistos que puedan tener lugar mientras conduce. Mantenga siempre el control del vehículo teniendo los pies cerca de los pedales para estar preparado para actuar ante cualquier acontecimiento.**

# AYUDAS AL APARCAMIENTO

## Cámara de marcha atrás

### Operación

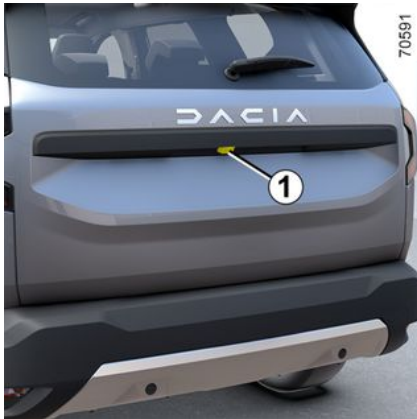

Cuando se introduce la marcha atrás, la cámara **1** situada en la parte trasera del vehículo transmite una vista del entorno trasero del vehículo en la pantalla multimedia **2**, acompañada de una a tres líneas auxiliares: **3**, **4** o **5** (líneas auxiliares fija, móvil y remolque).

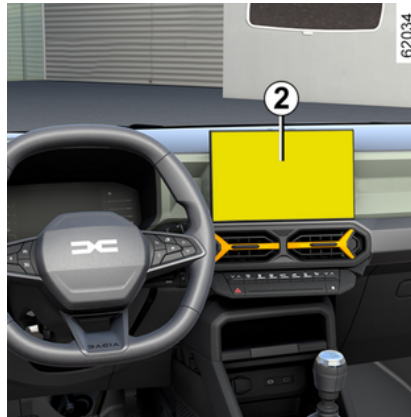

Este sistema utiliza varias directrices para su funcionamiento (móvil para la trayectoria y fija para la distancia). Cuando se alcanza la zona roja, guíese por la representación del parachoques para detenerse con precisión.

**Nota:** compruebe que la cámara de marcha atrás no quede oculta (suciedad, barro, nieve, condensación, etc.).

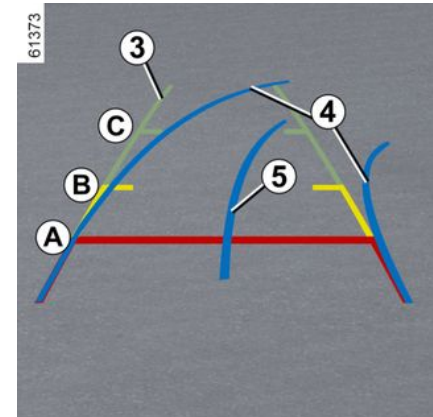

### Líneas auxiliares fijas **3**

Las líneas auxiliares fijas incluyen varios colores **A**, **B** y **C** que indican la distancia que hay detrás del vehículo:

- **A** (roja) a aproximadamente 30 centímetros del vehículo;
- **B** (amarilla) a aproximadamente 70 centímetros del vehículo;
- **C** (verde) a aproximadamente 150 centímetros del vehículo.

Estas líneas auxiliares permanecen fijas e indican la trayectoria del vehículo si las ruedas están alineadas con el vehículo.

### Líneas auxiliares móviles **4**

Aparecen en azul en la pantalla multimedia **2**. Indican la trayectoria del

## AYUDAS AL APARCAMIENTO

vehículo basada en la posición del volante.

### Líneas auxiliares de remolque 5

Aparecen en azul en la pantalla multimedia 2. Esto indica la trayectoria del dispositivo de remolque en función de la posición del volante. Permite al conductor colocar el dispositivo de remolque lo más cerca posible del cabezal de remolcado.

#### « Vista del tráiler »

Si se conecta un remolque, mientras está en marcha hacia adelante, presione el menú "Cámara" en el mundo "Vehículo" en su pantalla multimedia 2 para permitir que la cámara 1 transmita una vista del entorno trasero durante aproximadamente 30 segundos.

### Ajustes



Desde la pantalla multimedia 2, con la marcha atrás engranada, pulsar el botón "Ajustes" para añadir o suprimir las líneas auxiliares y ajustar la configuración de la imagen de la cámara (brillo, contraste, etc.).

Para obtener más información, consulte el manual del sistema multimedia.

**i** Compruebe que la cámara no quede oculta (por suciedad, barro, nieve, condensación, etc.).

Si se detecta un obstáculo detrás del vehículo, la función "Zoom auto" cambia la pantalla actual a una vista trasera superior.

Para activar/desactivar la función "Zoom auto", consulte el manual de usuario multimedia.

**i** La pantalla muestra una imagen invertida como en un retrovisor.

Los encuadres son una representación proyectada en una superficie plana. Esta información no se tiene en cuenta cuando se superponen en un objeto vertical o un objeto en el suelo.

Los objetos que aparecen en el borde de la pantalla pueden aparecer deformados.

En caso de luminosidad excesiva (nieve, vehículo al sol, etc.), la visión de la cámara podría verse afectada.

Si el maletero está abierto o mal cerrado, aparece el mensaje "Maletero abierto".

### Desactivación del sistema

El sistema puede desactivarse:

Función "Zoom auto"

## AYUDAS AL APARCAMIENTO

- cuando el vehículo circula a más de 20 km/h;
- poco después de quitar la marcha atrás.

### Averías de funcionamiento

Cuando el sistema detecta una avería en el funcionamiento de la marcha atrás, se muestra temporalmente una imagen negra en la pantalla multimedia **2**.

Esto puede deberse a un fallo que afecte a la cámara o a la pantalla (claridad, imagen fija, retraso en la transmisión, etc.).

Si persiste la visualización temporal de la pantalla en negro, contacte con un distribuidor autorizado.



Esta función es una ayuda complementaria. No puede por tanto, en ningún caso, sustituir la vigilancia ni la responsabilidad del conductor.

El conductor debe estar siempre listo para los acontecimientos imprevistos que pueden darse durante la conducción: vigile siempre, por tanto, que no haya obstáculos móviles pequeños (tales como un niño, un animal, un cochecito de niños, una bicicleta, una piedra, un poste, etc.) dentro de la zona de ángulo muerto durante la maniobra.

### Diferencia entre la distancia estimada y la distancia real

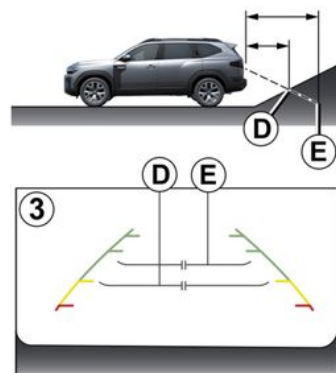

### Marcha atrás hacia una cuesta arriba empinada

Las distancias mostradas por las líneas de guía fijas **3** son menores que las reales.

Los objetos que se muestran en la pantalla están realmente más alejados en la pendiente.

Por ejemplo, si la pantalla muestra un objeto en **D**, la distancia real del objeto corresponde a la posición **E**.

## AYUDAS AL APARCAMIENTO

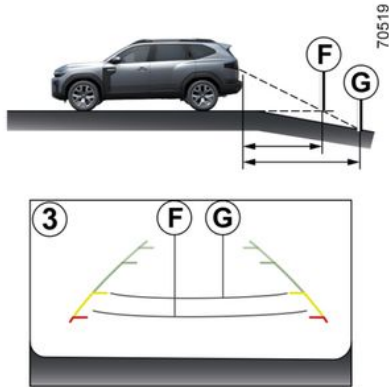

### Marcha atrás hacia una pendiente descendente pronunciada

Las distancias mostradas por las líneas de guía fijas **3** son mayores que las reales.

Por tanto, los objetos que se muestran en la pantalla están realmente más próximos en la pendiente.

Por ejemplo, si la pantalla muestra un objeto en **G**, la distancia real del objeto corresponde a la posición **F**.

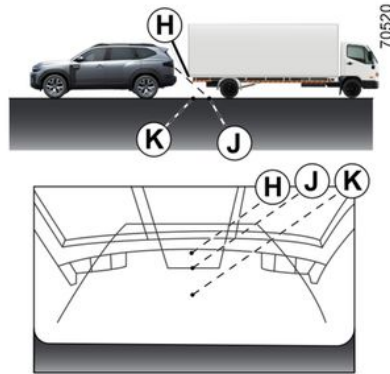

### Marcha atrás hacia un objeto sobresaliente

La posición **H** parece más alejada que la posición **J** en la pantalla. No obstante, la posición **H** está a la misma distancia que la posición **K**.

La trayectoria indicada por las líneas de guía fijas y móviles no tiene en cuenta la altura del objeto. Por lo tanto, existe el riesgo de que el vehículo pueda chocar con el objeto al retroceder hacia la posición **K**.

## Cámara multivisión

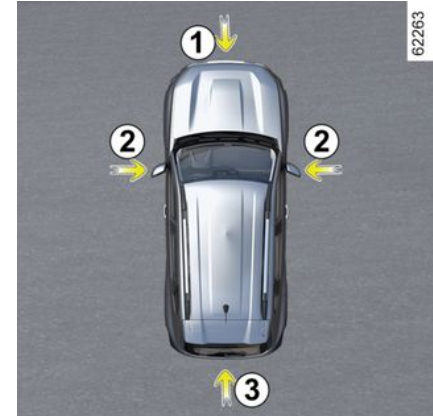

En caso de que estén instaladas en el vehículo, las cuatro cámaras **1**, **2** y **3** ubicadas en el parabrisas delantero, en los retrovisores exteriores y en el portón trasero le facilitan las maniobras difíciles.

## AYUDAS AL APARCAMIENTO



Las cámaras transmiten a la pantalla cuatro vistas separadas **4**, lo que permite visionar la zona que rodea al vehículo.

**Nota:** asegúrese de que las cámaras no queden ocultas (por suciedad, barro, nieve, condensación, etc.).



Esta función es una ayuda complementaria. No puede por tanto, en ningún caso, sustituir la vigilancia ni la responsabilidad del conductor.

El conductor debe estar siempre listo para los acontecimientos imprevistos que pueden darse durante la conducción: vigile siempre, por tanto, que no haya obstáculos móviles pequeños (tales como un niño, un animal, un cochecito de niños, una bicicleta, una piedra, un poste, etc.) dentro de la zona de ángulo muerto durante la maniobra.

### Activación del sistema

Con el contacto puesto, el sistema puede activarse:

- en modo automático, al cambiar a marcha atrás; el dispositivo se pone en funcionamiento y la cámara situada en el portón trasero transmite a la pantalla una vista de la zona posterior del vehículo **4**;
- en modo manual, con el vehículo estacionario y el motor en marcha, en el mundo "Vehículo" de la pantalla multi-

media **4**, pulse el menú "Cámara 360°" y la vista delantera aparecerá en la pantalla multimedia.

**Nota:** en función del vehículo, es posible ajustar determinados parámetros desde la pantalla **4**. Consulte el manual del sistema multimedia.

### Modo Automático



El modo automático se activa cuando se engrana la marcha atrás y la pantalla **4** muestra la vista de la cámara trasera. Cuando se cambia rápidamente de marcha atrás a marcha adelante, la pantalla **4** reproduce la imagen que se transmite desde la cámara frontal.

## AYUDAS AL APARCAMIENTO

En este caso, el modo automático se desactiva:

- al seleccionar otra vista de cámara en el menú de la pantalla **4**;
- automáticamente al alcanzar unos 12 km/h;
- poco después de quitar la marcha atrás.

### Modo manual

Para activarlo, seleccione la vista de cámara que desee en el menú de la pantalla **4**.

Aparece un mensaje en la pantalla **4** durante aproximadamente cinco segundos para confirmar la activación del modo manual.

El modo manual se desactiva:

- automáticamente al alcanzar aproximadamente 20 km/h en el caso de la cámara delantera y 12 km/h en el caso de la cámara trasera;
- unos 3 minutos después de quitar la marcha atrás, en modo manual;
- pulsando el botón "Atrás" después de quitar la marcha atrás, en modo manual.

### Cámara de marcha atrás **3**



Si la cámara trasera se activa automática o manualmente, la vista de la cámara aparece en la pantalla **4**.

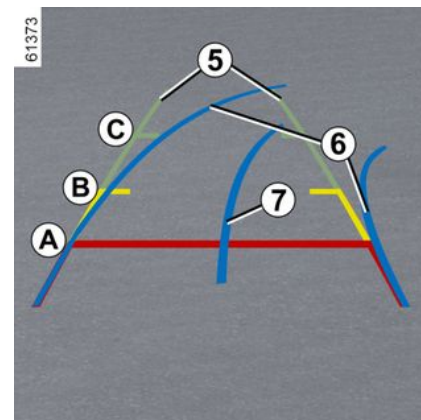

### Líneas auxiliares fijas **5**

Las líneas auxiliares fijas incluyen varios colores **A**, **B** y **C** que indican la distancia que hay detrás del vehículo:

- **A** (roja) a aproximadamente 30 centímetros del vehículo;
- **B** (amarilla) a aproximadamente 70 centímetros del vehículo;
- **C** (verde) a aproximadamente 150 centímetros del vehículo.



La imagen que aparece en la pantalla multimedia parece más rápida que la realidad.

## AYUDAS AL APARCAMIENTO

### Línea guía móvil 6

(según el vehículo)

Aparecen en azul en la pantalla multimedia 4. Indican la trayectoria del vehículo basada en la posición del volante.

### Líneas auxiliares de remolque 7

Aparecen en azul en la pantalla multimedia 4. Esto indica la trayectoria del dispositivo de remolque en función de la posición del volante. Permite al conductor colocar el dispositivo de remolque lo más cerca posible del cabezal de remolcado.

#### « Vista del tráiler »

Si se conecta un remolque, mientras está en marcha hacia adelante, presione el menú "Cámara" en el mundo "Vehículo" en su pantalla multimedia 4 para permitir que la cámara 3 transmita una vista del entorno trasero durante aproximadamente 30 segundos.

#### Función "Zoom auto"

Si se detecta un obstáculo detrás del vehículo, la función "Zoom auto" cambia la pantalla actual a una vista trasera superior.

Para activar/desactivar la función "Zoom auto", consulte el manual de usuario multimedia.



La pantalla muestra una imagen invertida como en un retrovisor.

Los encuadres son una representación proyectada en una superficie plana. Esta información no se tiene en cuenta cuando se superponen en un objeto vertical o un objeto en el suelo.

Los objetos que aparecen en el borde de la pantalla pueden aparecer deformados.

En caso de luminosidad excesiva (nieve, vehículo al sol, etc.), la visión de la cámara podría verse afectada.

Si el maletero está abierto o mal cerrado, aparece el mensaje "Puerta del maletero abierta".

### Cámara delantera 1



Si la cámara delantera se activa automática o manualmente, la vista se muestra en la pantalla 4.

## AYUDAS AL APARCAMIENTO

63066

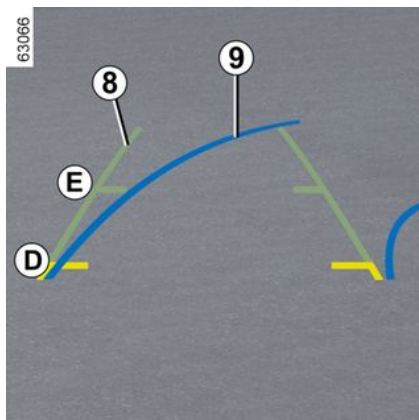

### Líneas auxiliares fijas 8

Las líneas guía fijas incluyen marcadores de colores **D** y **E** que indican la distancia que hay en la parte delantera del vehículo:

- **D** (amarilla) a aproximadamente 70 centímetros del vehículo;
- **E** (verde) a aproximadamente 150 centímetros del vehículo.



La imagen que aparece en la pantalla multimedia parece más rápida que la realidad.

### Línea guía móvil 9

(según el vehículo)

Aparecen en azul en la pantalla multimedia **4**. Indican la trayectoria del vehículo basada en la posición del volante.

### Función "Zoom auto"

Si se detecta un obstáculo por delante del vehículo, la función "Zoom auto" cambia la pantalla actual a una vista delantera superior.

Para activar/desactivar la función "Zoom auto", consulte las instrucciones multimedia.



La pantalla muestra una imagen invertida como en un retrovisor.

Los encuadres son una representación proyectada en una superficie plana. Esta información no se tiene en cuenta cuando se superponen en un objeto vertical o un objeto en el suelo.

Los objetos que aparecen en el borde de la pantalla pueden aparecer deformados.

En caso de luminosidad excesiva (nieve, vehículo al sol, etc.), la visión de la cámara podría verse afectada.

Si el maletero está abierto o mal cerrado, aparece el mensaje "Puerta del maletero abierta".

# AYUDAS AL APARCAMIENTO

## Cámaras laterales 2



Las cámaras **2** incorporadas en los retrovisores exteriores transmiten las vistas laterales a la pantalla **4**.

Para activar la vista de cámara que desee, selecciónela en la pantalla **4**. Para más información, consulte las instrucciones del equipo multimedia.

## Diferencia entre la distancia estimada y la distancia real

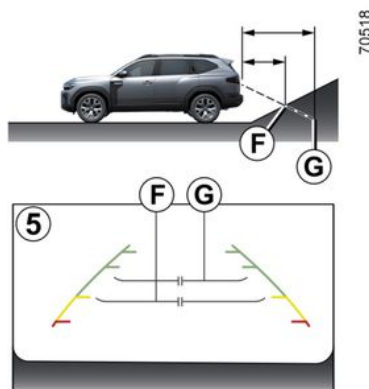

## Conducción o retroceso en una pendiente ascendente pronunciada

Las distancias mostradas por las líneas de guía fijas **5** son menores que las reales.

Los objetos que se muestran en la pantalla están realmente más alejados en la pendiente.

Por ejemplo, si la pantalla muestra un objeto a **F**, la distancia real del objeto es de **G**.

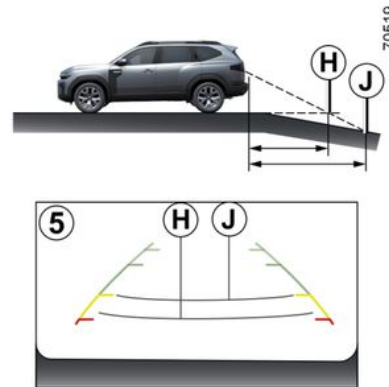

## Conducción o retroceso en una pendiente descendente pronunciada

Las distancias mostradas por las líneas de guía fijas **5** son mayores que las reales.

Por tanto, los objetos que se muestran en la pantalla están realmente más próximos en la pendiente.

Por ejemplo, si la pantalla muestra un objeto a **J**, la distancia real del objeto es de **H**.

# AYUDAS AL APARCAMIENTO

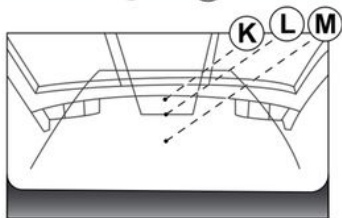
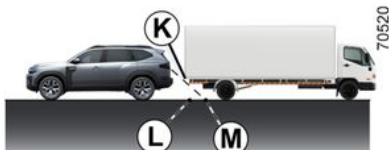
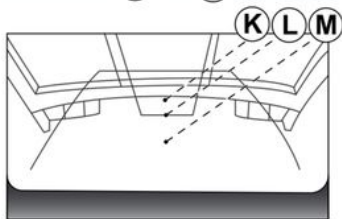
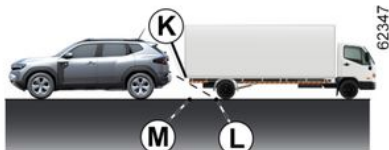

## Conducción o retroceso hacia un objeto prominente

La posición **K** parece más lejana que la posición **L** en la pantalla. Sin embargo, la posición **K** está a la misma distancia que la posición **M**.

La trayectoria indicada por las líneas de guía fijas y móviles no tiene en cuenta la altura del objeto. Por tanto, existe el riesgo de que el vehículo pueda colisionar contra el objeto al dar marcha atrás hacia la posición **M**.

## Ayuda al aparcamiento

### Introducción

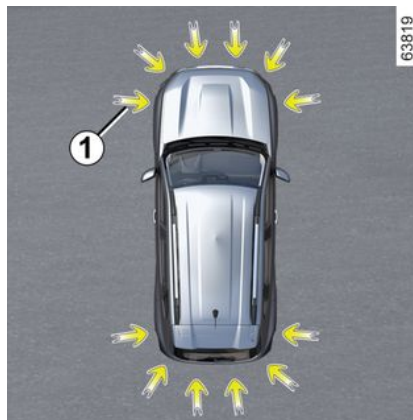

Los sensores ultrasónicos, indicados por las flechas **1**, están instalados en los paragolpes con el fin de detectar

aquellos obstáculos que se encuentran cerca del vehículo.

La función alerta al conductor mediante señales acústicas y a través de una pantalla que presenta la zona en la que se ha identificado el obstáculo.

En función del equipamiento, el sistema detecta los objetos situados detrás, delante y a los lados del vehículo.

El sistema de ayuda al aparcamiento sólo se activa cuando el vehículo circula a una velocidad inferior a 10 km/h aproximadamente.

La función no tiene en cuenta los sistemas de remolque o de transporte de carga no reconocidos por el sistema.

## AYUDAS AL APARCAMIENTO



Esta función es una ayuda complementaria a la conducción.

No puede por tanto, en ningún caso, sustituir la vigilancia ni la responsabilidad del conductor durante las maniobras.

El conductor debe estar siempre listo para los acontecimientos imprevistos que pueden darse durante la conducción: vigile siempre, por tanto, que no haya obstáculos móviles pequeños (tales como un niño, un animal, un cochecito de niños, una bicicleta, una piedra, un poste, etc.) dentro de la zona de ángulo muerto durante la maniobra.



En un impacto en la parte inferior del vehículo al realizar maniobras (por ejemplo: contacto con un bolardo, un bordillo sobre-elevado u otro mobiliario urbano), el vehículo puede sufrir daños (por ejemplo: deformación de un eje). Para evitar los riesgos de accidente, haga que un Representante de la marca controle su vehículo.

### Ubicación de los sensores ultrasónicos 1

Es importante verificar que la zona que rodea a los sensores de ultrasonidos, indicada por las flechas 1, no esté obstruida (por suciedad, barro, nieve o por una matrícula mal fijada), golpeada, modificada (incluyendo la pintura) u oscurecida por ningún accesorio colocado en la parte trasera o, según el vehículo, en la parte delantera o en los laterales de este.

### Operación

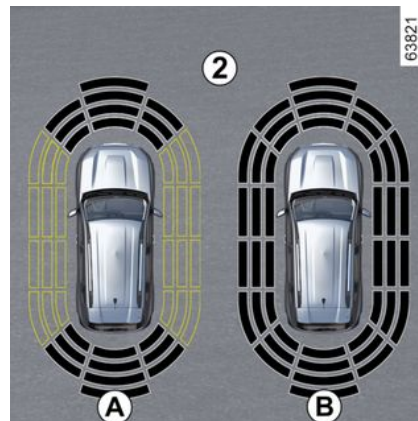

La pantalla 2 permite visualizar el entorno del vehículo, acompañado de pitidos.

En función del equipamiento, puede resultar necesario recorrer algunos metros antes de que se active la detección lateral.

Cuando todas las zonas tienen un fondo gris, se vigila todo el contorno del vehículo:

- pantalla **A**: análisis del entorno del vehículo en curso;
- pantalla **B**: análisis del entorno del vehículo finalizado.

### Detección de obstáculos

## AYUDAS AL APARCAMIENTO

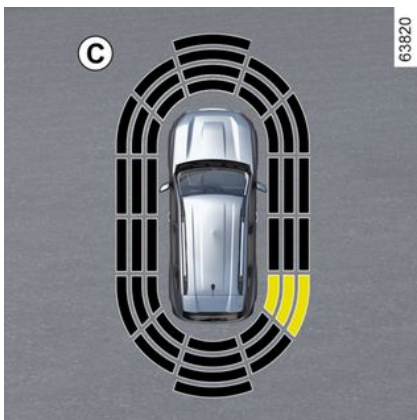

El sistema es capaz de detectar la mayoría de los obstáculos ubicados cerca de la parte trasera y, en función del equipamiento, cerca de la parte delantera y los laterales del vehículo.

La frecuencia de la señal acústica aumenta a medida que el vehículo se acerca a un obstáculo, hasta convertirse en un pitido continuo a unos 20 cm, en el caso de objetos detectados en los laterales, y a unos 30 cm, en el caso de objetos detectados en la parte delantera o trasera.

Se muestra la zona en la que se ha detectado el obstáculo (pantalla **C**). Según el vehículo, el área aparece en verde, naranja (o amarillo, dependien-

do del modelo) o rojo, en función de la proximidad del objeto.

**i** Es posible que, en caso de cambio de trayectoria durante una maniobra, se señalice tarde el riesgo de colisión.

### Caso especial de la detección lateral de obstáculos

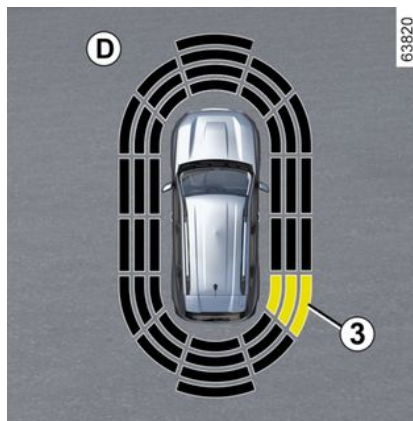

Según la orientación de las ruedas, el sistema determina la trayectoria del vehículo y notifica al conductor si hay riesgo de colisión o de no colisión con un obstáculo **3** situado en el lateral del vehículo.

Cuando se detecta un obstáculo situado en el lateral:

- si existe riesgo de colisión, las señales acústicas aumentan su frecuencia a medida que se aproxima al obstáculo, hasta convertirse en continuas. Se muestra la zona en la que se detecta el obstáculo **3** (pantalla **D**).
- si no existe riesgo de colisión, no se emitirá ninguna señal al aproximarse a un obstáculo. En función del vehículo, el área donde se detecta el obstáculo **3** aparece intercalada.

**i** Es posible que, en caso de cambio de trayectoria durante una maniobra, se señalice tarde el riesgo de colisión.

## AYUDAS AL APARCAMIENTO

### Activación/desactivación del sistema desde la pantalla multimedia 4



En el modo mundo "Vehículo" de la pantalla multimedia 4, pulse el menú "Ayuda al aparcamiento".

Activación o desactivación de las zonas de cobertura de los detectores ultrasónicos.

Para obtener más información, consulte el manual del sistema multimedia.

**Nota:** en función del vehículo, puede resultar imposible desactivar la zona de detección "trasera".

#### Desactivación automática de la ayuda al aparcamiento

El sistema se desactiva:

- cuando la velocidad del vehículo es superior a aproximadamente 10 km/h;
- según el vehículo, cuando esté detenido más de cinco segundos aproximadamente y se detecte un obstáculo (por ejemplo, en caso de atasco, etc.);
- en la posición **N** o **P**;
- cuando se detecte una anomalía de funcionamiento.

**Nota:** dependiendo del vehículo, si se dispone de un gancho de remolcado reconocido por el sistema, únicamente se desactiva la función de asistencia al aparcamiento trasera.

### Ajustes



Por razones de seguridad, los reglajes deben efectuarse con el vehículo parado.



Cada vez que se arranque el vehículo, la función reanuda el estado de activación que se memorizó la última vez que se apagó el motor.

### Ajustes de configuración desde la pantalla multimedia 4



Con el vehículo detenido, desde Mundo "Vehículo", en la pantalla multimedia 4, presionar el menú "Ayuda al aparcamiento".

Para obtener más información, consulte el manual del sistema multimedia.

#### Desactivación del sonido del sistema

(según el vehículo)

Active o desactive el sonido de la ayuda al aparcamiento.

**Nota:** si se desactiva el sonido, al aproximarse a un obstáculo únicamente se recibe una alerta desde la pantalla.

#### Volumen de la ayuda al aparcamiento

## AYUDAS AL APARCAMIENTO

Regular el volumen de la asistencia al aparcamiento con la barra de ajuste.



Cada vez que se arranque el vehículo, la función reanuda el estado de activación que se memorizó la última vez que se apagó el motor.

3

### Casos particulares

Es posible desactivar manualmente las alertas sonoras o, según el vehículo, la zona de detección afectada en caso de:

- remolcado, transporte o remolques no reconocidos por el sistema que se encuentren delante de los sensores ultrasónicos;
- daños en los sensores ultrasónicos.

**Nota: si el sonido se encuentra desactivado**, las pantallas continúan advirtiéndolo de forma errática.

### Averías de funcionamiento

Cuando el sistema detecta un fallo de funcionamiento:

- o bien suena un pitido durante aproximadamente tres segundos cuando se engrana la marcha atrás, junto con el mensaje "Revisar sensores de apar-

camiento" en el cuadro de instrumentos;

- o el sistema no emite ningún sonido (a menos que se desactive deliberadamente) o no hay ninguna visualización al engranar la marcha atrás.

Comprobar que los sensores ultrasónicos estén limpios. En caso de que la avería persista, consultar con un representante de la marca.



Cuando el vehículo circula a una velocidad inferior a aproximadamente 10 km/h, algunas fuentes de ruido (moto, camión, martillo neumático, etc.) pueden activar las advertencias acústicas del sistema Park Assist.

## Recomendaciones



### **Intervenciones/repificaciones del sistema**

- En caso de choque, la alineación de los captadores ultrasónicos puede alterarse y su funcionamiento puede verse afectado. Desactive la función y consulte con un Representante de la marca.
- Las intervenciones en la zona donde se encuentran los captadores ultrasónicos (reparaciones, sustituciones, etc.) deben ser efectuadas por un profesional cualificado.

El Representante de la marca es el único que está capacitado para intervenir en el sistema.

### **En caso de alteración del sistema**

Algunas condiciones pueden perturbar o perjudicar el funcionamiento del sistema, por ejemplo:

- condiciones meteorológicas adversas (lluvia, nieve, granizo, hielo negro, etc.);
- algunos tipos de ruido (moto, camión, martillo neumático, etc.);
- instalación de un gancho o una bola de remolque no compatible.

### **Riesgo de falsas alarmas o ausencia de las advertencias**

Si el sistema se comporta de forma anormal, contacte con un distribuidor autorizado.

### **Limitación del funcionamiento del sistema**

- Las zonas de detección de ultrasonidos deben permanecer limpias y sin modificaciones para garantizar el funcionamiento correcto del sistema.
- Puede que el sistema no reconozca los objetos pequeños que se acerquen al vehículo (motos, bicicletas, peatones, etc.).
- Es posible que el sistema no detecte obstáculos que se encuentren demasiado cerca del vehículo.
- El sistema podría no avisar cuando el resto de vehículos u obstáculos circulen a una velocidad significativamente diferente.
- Cuando se produzca un cambio en la trayectoria durante una maniobra, puede que el sistema notifique obstáculos con retraso.

# LLAMADA DE EMERGENCIA

## Introducción

Si el vehículo está equipado con ella, la función de llamada de emergencia permite llamar a los servicios de emergencia (gratuitamente) de forma automática o manual en caso de accidente o enfermedad, con el fin de reducir el tiempo necesario para que el servicio de emergencias llegue al lugar.

**Nota:** las llamadas de emergencia están disponibles:

- En países con cobertura por infraestructura de telecomunicaciones de tipo 2 G y tipo 3 G o, según del vehículo, de tipo 4G y servicios de emergencia telemática asociados compatibles con el sistema;
- en función de la cobertura de la red en la región geográfica donde el vehículo está circulando.

Si utiliza la función de llamada de emergencia para informar de un accidente del que ha sido testigo, deberá detenerse en un lugar adecuado para permitir que los servicios de urgencia localicen su vehículo y, por consiguiente, la del accidente informado.

En todos los casos, cumpla la legislación local.

**i** Utilice la llamada de emergencia solo en caso de urgencia, si se ve implicado o es testigo de un accidente o si se siente mal.

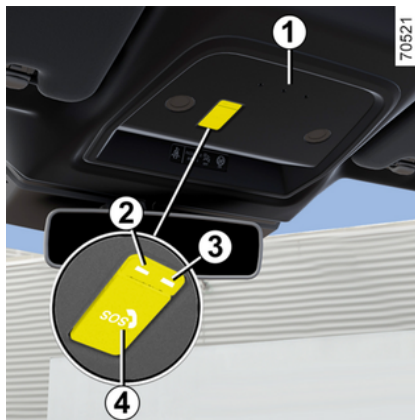

**1** Micrófono.

**2** Testigo de funcionamiento/fallo del sistema:

- rojo: fallo de funcionamiento.

**3** Testigo de funcionamiento del sistema:

- verde: operativo

(por ejemplo, sistema y red disponibles);

- apagado: no operativo (p. ej. red no disponible);

- verde intermitente: llamada en curso.

**4** Interruptor.

**5** Altavoz.



La llamada siempre se lleva a cabo de la siguiente manera:

- se establece contacto con los servicios de emergencia;
- se envían datos relacionados con el incidente (placa del fabricante, hora de la llamada, últimas ubicaciones, dirección del vehículo, etc.);
- se establece comunicación por voz con los servicios de emergencia;

## LLAMADA DE EMERGENCIA

– en caso de que fuera necesario, se llama a los servicios de asistencia.

Existen dos modos de llamada de emergencia:

- modo automático;
- modo manual.

### Modo Automático

Cuando el sistema está operativo, se activa el modo automático.

La llamada de emergencia se inicia automáticamente en caso de producirse un accidente que haya requerido la activación del equipo de protección (pretensores de los cinturones de seguridad, airbag, etc.).



En caso de accidente, si las condiciones de tráfico y la ubicación lo permiten, manténgase cerca del vehículo para poder dar respuesta rápida a las preguntas del centro de llamadas si es necesario.

### Modo manual



Para hacer una llamada manualmente:

- presionar brevemente la pestaña **4**;
- acompañelo hacia abajo;
- presione el botón **6** "SOS".

Si se ha presionado el botón por error, es posible cancelar la llamada manteniendo pulsado el botón **6** durante unos dos segundos, antes de que se establezca comunicación con el centro de llamadas.

Una vez que se establece la comunicación, solo puede finalizarla el centro de llamadas.

### Averías de funcionamiento

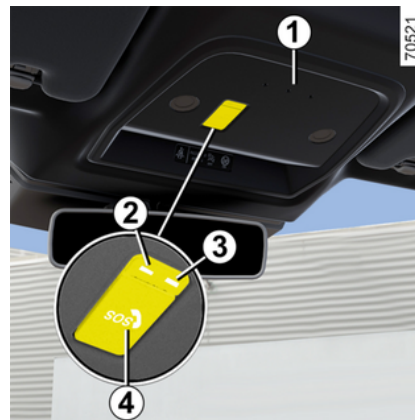

En algunos casos, puede que la llamada de emergencia no funcione (p. ej., batería descargada, etc.).

Cuando el sistema detecta un fallo de funcionamiento, el testigo **2** se enciende de color rojo durante más de 30 minutos. Consulte a un Distribuidor Autorizado lo antes posible.

## LLAMADA DE EMERGENCIA



El sistema funciona con una batería propia La vida útil de la batería es de cuatro años aproximadamente (el testigo **2** se ilumina en color rojo para informar de ello). Consulte a un Representante de la marca.



Para garantizar su seguridad y el funcionamiento correcto del sistema, cualquiera de las operaciones efectuadas en la batería (desmontaje, desconexión, etc.) deben ser efectuadas por un profesional especializado.

### **Riesgo de quemaduras graves o descargas eléctricas.**

Respete obligatoriamente los periodos de sustitución indicados en el documento de mantenimiento sin superarlos.

La batería es de un tipo específico. Asegúrese de que se sustituya por una del mismo tipo. Contacte con un distribuidor autorizado.



Sin la función de llamada de emergencia, no es posible el seguimiento del sistema y, por lo tanto, la vigilancia continua. Los datos se borran de forma automática y continua, y el sistema registra únicamente las tres últimas posiciones del vehículo.

Los datos sólo se envían en caso de una llamada de emergencia.

Los datos enviados al centro de llamadas se tratan según las leyes de protección de datos personales aplicables en el país donde se localiza su posición. El sistema registra los datos históricos de la actividad durante 13 horas solamente.

El propietario del vehículo tiene derecho de acceso a sus datos.

Se puede solicitar que los datos se corrijan, eliminen o bloqueen.



# AIREADORES, SISTEMA DE CALEFACCIÓN Y AIRE ACONDICIONADO

Aireadores: salidas de aire

Salidas de aire

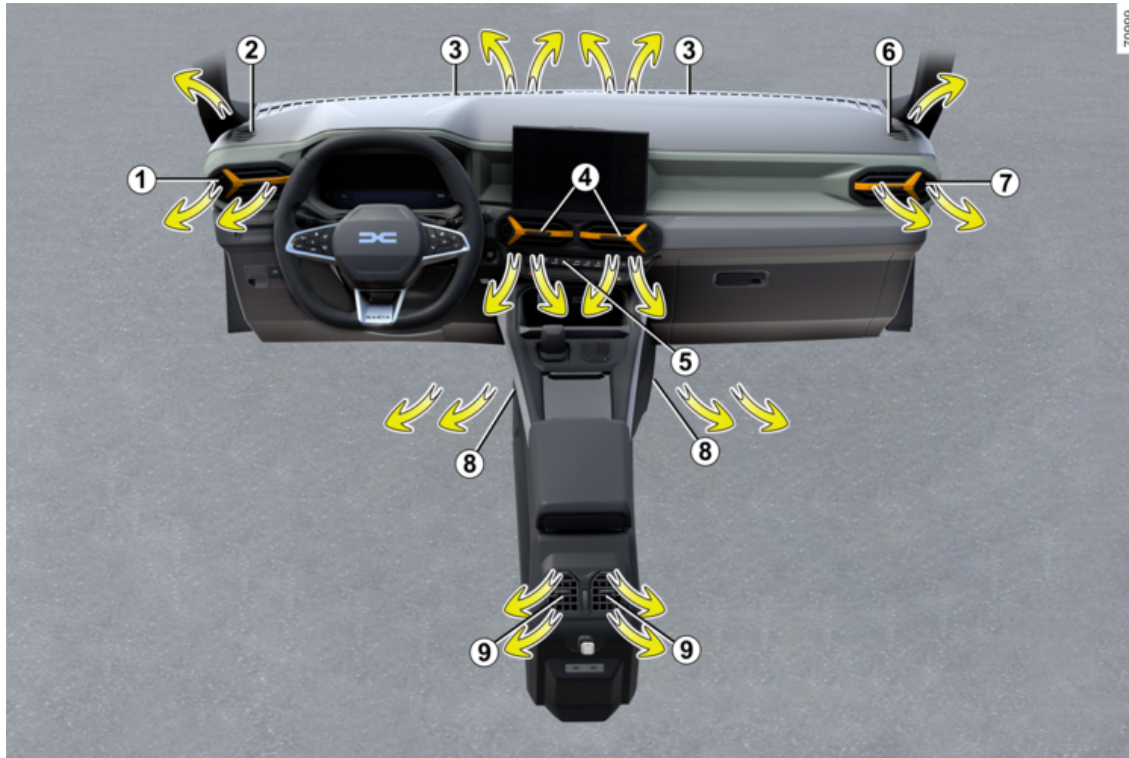

## AIREADORES, SISTEMA DE CALEFACCIÓN Y AIRE ACONDICIONADO

- 1** Aireador lateral izquierdo.
- 2** Boca de desempañado del cristal lateral izquierdo.
- 3** Bocas de desempañado del parabrisas.
- 4** Aireadores centrales
- 5** Cuadro de mandos
- 6** Boca de desempañado del cristal lateral derecho.
- 7** Aireador lateral derecho.
- 8** Salidas de calefacción a los pies de los pasajeros delanteros.
- 9** Aireadores centrales para los pasajeros traseros (según el vehículo).

# AIREADORES, SISTEMA DE CALEFACCIÓN Y AIRE ACONDICIONADO

## Aireador central 4 y laterales 1 y 7



### Caudal de aire

#### Aireador 1

Para abrir: mueva el cursor **10** hacia el exterior del vehículo.

Para cerrar: mueva el cursor **10** hacia el interior del vehículo hasta el tope.

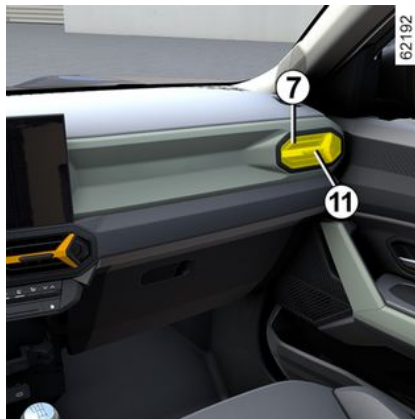

#### Aireador 7

Para abrir: mueva el cursor **11** hacia el exterior del vehículo.

Para cerrar: mueva el cursor **11** hacia el interior del vehículo hasta el tope.

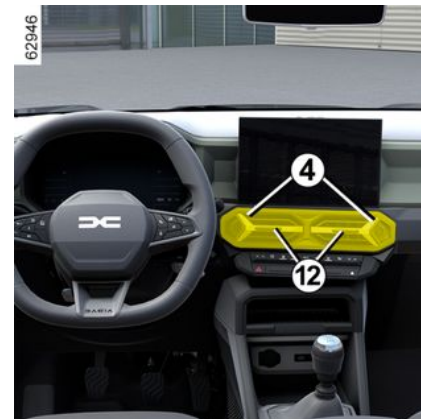

#### Aireadores 4

Para abrir: mueva el cursor **12** hacia el exterior del vehículo.

Para cerrar: mueva el cursor **12** hacia el interior del vehículo hasta el tope.



No introduzca nada en el circuito de ventilación del vehículo (en caso de mal olor por ejemplo).

**Existe riesgo de deterioro o de incendio.**

# AIREADORES, SISTEMA DE CALEFACCIÓN Y AIRE ACONDICIONADO

**i** No fije ningún objeto en los aireadores (p. ej.: un soporte de teléfono).

**Podría causar daños.**

**i** Para eliminar los malos olores en su vehículo, utilice únicamente sistemas diseñados para ello.

Consulte a un Representante de la marca.

**Asientos traseros**  
(según el vehículo)



## Orientación

Para dirigir el caudal de aire, gire los aireadores **9** con los cursores **13**.

## Caudal de aire

Para controlar el caudal de los aireadores **9**, gire el mando **14** hasta la posición de apertura requerida:

- hacia arriba: caudal máximo;
- hacia abajo: cerrado.



No introduzca nada en el circuito de ventilación del vehículo (en caso de mal olor por ejemplo).

**Existe riesgo de deterioro o de incendio.**

## Climatización manual

### Los mandos

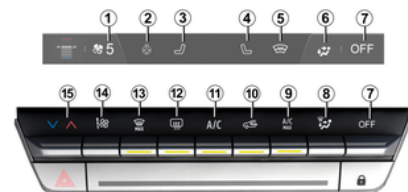

- 1.** Indicador de velocidad de ventilación.
- 2.** Mando de activación del volante calefactable.
- 3.** Mando de activación del asiento calefactable del conductor.
- 4.** Mando de activación del asiento calefactable del pasajero.
- 5.** Mando de activación del parabrisas térmico.
- 6.** Indicador de distribución del aire en el habitáculo.

# AIREADORES, SISTEMA DE CALEFACCIÓN Y AIRE ACONDICIONADO

7. Parada del sistema.

8. Reglaje del reparto del aire en el habitáculo.

9. Mando de activación de la función "A/C MAX".

10. Reciclaje del aire.

11. Mando de activación del aire acondicionado.

12. Deshielo/desempañado de la luneta y, según el vehículo, de los retrovisores exteriores.

13. Función "Clear View".

14. Reglaje de la velocidad de ventilación.

15. Reglaje de la temperatura del aire

## Activación del sistema

Cuando se arranca el vehículo, el sistema vuelve al último programa utilizado.

El sistema también es funcional cuando el vehículo está aparcado.

Suba el mando **14** para alcanzar a la velocidad de ventilación deseada.

## Parada del sistema

Presionar el botón **7**:

- el aire acondicionado o la calefacción se detienen automáticamente;
- la velocidad de ventilación del aire en el habitáculo es nula;

– hay, no obstante, un pequeño caudal de aire cuando el vehículo circula. Se debe evitar esta posición en uso normal.

## Puesta en marcha o parada del aire acondicionado

El mando **11** permite la activación (testigo encendido) o desactivación (testigo apagado) del aire acondicionado.

La puesta en marcha del sistema no se puede efectuar si la ventilación es nula.

## La utilización del aire acondicionado permite:

- rebajar la temperatura en el interior del habitáculo;
- eliminar el vaho rápidamente.

**Recomendación:** para optimizar la autonomía del vehículo, desactivar el aire acondicionado cuando la temperatura exterior sea agradable.

## Modificación del reparto del aire en el habitáculo

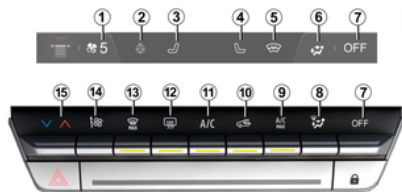

Presionar **8** una o varias veces para seleccionar la distribución del aire. La distribución de aire elegida **6** se visualiza en la pantalla multimedia. Las posiciones están en el orden siguiente:



El caudal de aire es dirigido hacia las rejillas de desempañado del parabrisas y las rejillas de desempañado de los cristales laterales delanteros.



El caudal de aire se reparte entre las rejillas de desempañado de los cristales laterales delanteros, las rejillas de desempañado del parabrisas y los pies de los ocupantes.



Todo el caudal de aire se dirige principalmente hacia los aireadores del salpicadero.



El caudal de aire se dirige hacia los aireadores del tablero de mandos y hacia los pies de los ocupantes.



El flujo de aire se dirige principalmente a través de las salidas situadas a la altura de los pies de los ocupantes (debajo del salpicadero o de los asientos delanteros).

## Ajuste de la temperatura del aire

Presionar el botón **15**, a continuación, utilizar la pestaña de la pantalla multi-

# AIREADORES, SISTEMA DE CALEFACCIÓN Y AIRE ACONDICIONADO

media para ajustar la temperatura del aire. Cuanto más en la zona roja se encuentre el cursor, más alta será la temperatura.

En caso de utilización prolongada del aire acondicionado, puede aparecer una sensación de frío. En caso de que se quiera aumentar la temperatura, presionar **15**, a continuación, subir la lengüeta de la pantalla multimedia.

## Regulación de la velocidad del ventilador



En modo automático, el sistema controla la velocidad de ventilación más apropiada para alcanzar y mantener el nivel de confort deseado.

Podrá ajustar la velocidad de ventilación pulsando el mando **14** para aumentar o reducir la velocidad de ventilación.

## Función "Clear View"

Presionar el botón **13** y se enciende el testigo incorporado.

Esta función permite un desempañado rápido del parabrisas y de la luneta, de los cristales laterales delanteros y de los retrovisores exteriores (según el vehículo). Activa automáticamente las funciones de climatización y deshielo de la luneta trasera.

**Nota:** desactiva automáticamente la recirculación de aire.

**Para salir de esta función,** pulse de nuevo el botón **13**.



Algunos botones disponen de una indicación luminosa de su estado operativo.

## Deshielo y desempañado de la luneta trasera

Presione el botón **12** y se encenderá el testigo incorporado. Esta función permite el desempañado o el deshielo rápido de la luneta y el deshielo de los retrovisores (para los vehículos equipados con esta función).

**Para salir de esta función,** pulse de nuevo el botón **12**. El desempañado se detiene automáticamente.

## Función "A/C MAX"

La función "A/C MAX" permite aprovechar al máximo el potencial del siste-

ma de aire acondicionado. Puede activarse durante un breve periodo para enfriar rápidamente el habitáculo.

La función "A/C MAX" permite al usuario sentir la intensidad máxima del sistema de climatización sin ninguna limitación o concesión relacionadas con la acústica y la sensación de que el aire esté demasiado frío en las manos y la cara.

Esta función implica cambios automáticos:

- temperatura programada a totalmente frío;
- reparto de aire a los ocupantes;
- caudal de aire a su máxima potencia;
- activación de la climatización;
- recirculación del aire.

**Para activar la función,** presione el botón **9**. El testigo del botón **9** se ilumina. Desactive el modo ECO para obtener el máximo provecho.

**Para desactivar la función,** vuelva a presionar **9**. El testigo del botón **9** se apaga.

# AIREADORES, SISTEMA DE CALEFACCIÓN Y AIRE ACONDICIONADO

## Recirculación del aire (aislamiento del habitáculo)



Puede activar la función de recirculación cada cierto tiempo para aislar el habitáculo del aire exterior, por ejemplo, cuando circule por una zona contaminada.



El desempañado/deshielo sigue siendo prioritario sobre la recirculación del aire.

## Utilización manual

Presionar el botón **10** y se enciende el testigo incorporado.

La utilización prolongada de esta posición puede ocasionar olores debidos a la falta de renovación del aire, así como un empañado de los cristales.

**Nota:** para evitar que se empañen los cristales, el sistema puede desactivar automáticamente la función. El indicador luminoso integrado en el botón **10** se apaga.

Para salir de esta función, pulse de nuevo el botón **10**.



La utilización prolongada del reciclaje del aire puede provocar la formación de vaho en los cristales laterales y el parabrisas y producir molestias debidas a un aire no renovado en el habitáculo. Por tanto, se recomienda volver al modo normal (aire exterior) en cuanto deje de necesitarse la función de recirculación de aire, presionando el botón **10** de nuevo.

## Climatización automática

### Los mandos



1. Indicador de punto de consigna de temperatura del conductor.
2. Indicador de velocidad de ventilación.

3. Mando de activación del volante calefactable.

4. Mando de activación del asiento calefactable del conductor.

5. Mando de activación del aire acondicionado.

6. Mando de activación del asiento calefactable del pasajero.

7. Mando de activación del parabrisas térmico.

8. Indicador de distribución del aire en el habitáculo.

9. Indicador de punto de consigna de temperatura del pasajero.

10. Ajuste de la temperatura del aire del pasajero.

11. Regulación del reparto del aire en el habitáculo.

12. Mando de activación de la función "A/C MAX".

13. Reciclaje del aire.

14. Mando de activación de la climatización en modo AUTO.

15. Deshielo/desempañado de la luneta y, según el vehículo, de los retrovisores exteriores.

16. Función "Clear View".

17. Ajuste de la velocidad de ventilación y parada del sistema.

# AIREADORES, SISTEMA DE CALEFACCIÓN Y AIRE ACONDICIONADO

**18.** Reglaje de la temperatura del aire del conductor

## Activación del sistema

Al arrancar el vehículo, el sistema vuelve al último programa que se haya utilizado.

El sistema también es funcional cuando el vehículo está aparcado.

Presione el mando **14** para activar el sistema o ajuste el mando **17** a la velocidad del ventilador que desee.

## Parada del sistema

Pulse el mando **17** para ponerlo en la posición "OFF".

## Puesta en marcha o parada del aire acondicionado

El mando **5** permite activar (testigo encendido) o desactivar (testigo apagado) la función de aire acondicionado.

La puesta en marcha del sistema no se puede efectuar si la ventilación es nula.

## La utilización del aire acondicionado permite:

- rebajar la temperatura en el interior del habitáculo;
- eliminar el vaho rápidamente.

**Recomendación:** para optimizar la autonomía del vehículo, desactive la

función de aire acondicionado cuando la temperatura exterior sea agradable.

## Modo Automático



La climatización automática es un sistema que garantiza (exceptuando los casos de utilización extrema) el confort ambiental del habitáculo y el mantenimiento de un buen nivel de visibilidad a la vez que se optimiza el consumo.

El sistema actúa en la velocidad de ventilación, el reparto de aire, el reciclaje de aire, la puesta en marcha o la parada del acondicionador de aire y la temperatura del aire.

El modo se compone de tres programas a elegir:

**AUTO:** optimiza el nivel de confort elegido en función de las condiciones exteriores. Presionar el botón **14**.

**SOFT:** permite alcanzar el nivel de temperatura deseado de forma más suave y silenciosa. Presione el botón **14** y, a continuación, presione hacia abajo para activar el modo **SOFT**.

**FAST:** aumenta el caudal de aire en el habitáculo. Este modo se recomienda en particular para optimizar el confort en las plazas traseras. Presione el botón **14** y, a continuación, presione hacia arriba de nuevo para activar el modo **FAST**.

## Modificación del reparto del aire en el habitáculo

Presione **11** una o varias veces para seleccionar la distribución del aire. El modo de distribución de aire seleccionado **8** se muestra en la pantalla multimedia. Las posiciones están en el orden siguiente:



El flujo de aire procede de los aireadores de desempañado del parabrisas y de los aireadores de desempañado de las ventanillas laterales delanteras.



El caudal de aire se reparte entre las rejillas de desempañado de los cristales laterales delanteros, las rejillas de desempañado del parabrisas y los pies de los ocupantes.



El flujo de aire proviene principalmente de los aireadores del salpicadero y de los aireadores centrales de los pasajeros traseros.

# AIREADORES, SISTEMA DE CALEFACCIÓN Y AIRE ACONDICIONADO



El caudal de aire se dirige hacia los aireadores del salpicadero y hacia los pies de los ocupantes.



El flujo de aire se dirige principalmente a través de las salidas situadas a la altura de los pies de los ocupantes (debajo del salpicadero o de los asientos delanteros).

## Ajuste de la temperatura del aire

Utilice los mandos **10** y **18** para ajustar los lados izquierdo y derecho individualmente.

## Regulación de la velocidad del ventilador



En modo automático, el sistema controla la velocidad de ventilación más apropiada para alcanzar y mantener el nivel de confort deseado.

Sigue siendo posible aumentar o reducir la velocidad de ventilación pulsando el control **17**.

## Función "Clear View"

Presionar el botón **16**: el testigo integrado se ilumina.

Esta función permite un desempañado rápido del parabrisas, la luneta trasera, las ventanillas delanteras y los retrovisores exteriores. Activa automáticamente las funciones de aire acondicionado y deshielo de la luneta trasera.

**Nota:** desactiva automáticamente la recirculación de aire.

**Nota:** en las versiones Mild Hybrid, al presionar el botón **"Clear View"** arrancará el motor de combustión.

**Para salir de esta función,** pulse de nuevo el botón **14** o **16**.



Algunos botones disponen de una indicación luminosa de su estado operativo.

## Deshielo y desempañado de la luneta trasera

Presionar el botón **15**: el testigo integrado se ilumina. Esta función permite el desempañado o el deshielo rápido de la luneta y el deshielo de los retrovisores (para los vehículos equipados con esta función).

**Para salir de la función,** presionar el botón **15** de nuevo. El desempañado se detiene automáticamente.

## Función "A/C MAX"

La función "A/C MAX" permite aprovechar al máximo el potencial del sistema de aire acondicionado. Puede activarse durante un breve periodo para enfriar rápidamente el habitáculo.

La función "A/C MAX" permite al usuario sentir la intensidad máxima del sistema de climatización sin ninguna limitación o concesión relacionadas con la acústica y la sensación de que el aire esté demasiado frío en las manos y la cara.

Esta función implica cambios automáticos:

- temperatura programada a totalmente frío;
- reparto de aire a los ocupantes;
- caudal de aire a su máxima potencia;
- activación del aire acondicionado;
- recirculación del aire.

**Para activar la función,** presione el botón **12**. El indicador luminoso del botón **12** se enciende. Desactive el modo ECO para obtener el máximo provecho.

# AIREADORES, SISTEMA DE CALEFACCIÓN Y AIRE ACONDICIONADO

Para desactivar la función, presione de nuevo el botón **12**. El indicador luminoso del botón **12** de apaga.

## Recirculación del aire (aislamiento del habitáculo)

Puede activar la función de recirculación cada cierto tiempo para aislar el habitáculo del aire exterior, por ejemplo, cuando circule por una zona contaminada.



El desempañado/deshielo sigue siendo prioritario sobre la recirculación del aire.

## Utilización manual

Presionar el botón **13**: el testigo integrado se ilumina.

La utilización prolongada de esta posición puede ocasionar olores debidos a la falta de renovación del aire, así como un empañado de los cristales.

Por ello, es aconsejable volver al modo automático en cuanto deje de necesitarse la recirculación de aire, presionando el botón **13**.

**Nota:** para evitar que se empañen los cristales, el sistema puede desactivar automáticamente la función. El testigo integrado en el botón **13** se apaga.

Para salir de esta función, pulse de nuevo el botón **13**.



Un uso prolongado de la recirculación de aire puede provocar la formación de condensación en las ventanillas laterales y en el parabrisas, así como malestar por la falta de aire fresco en el habitáculo. Por ello, se aconseja volver al modo normal (aire exterior) presionando de nuevo el botón **13** cuando el reciclaje del aire ya no sea necesario.

## Aire acondicionado: informaciones y consejos de utilización

### Consejos de utilización

En algunos casos, (aire acondicionado parado, reciclaje de aire activado, velocidad de ventilación nula o débil, etc.) se puede notar la aparición de vaho en los cristales y el parabrisas del vehículo.

En caso de vaho, utilice la función "**Clear View**" para eliminarlo, a continuación, use el aire acondicionado en modo automático para evitar que se forme de nuevo.



### Vehículos equipados con modoECO

Una vez activado, el modo ECO podría disminuir la eficacia de la función de climatización automática → **194**.



No introduzca nada en el circuito de ventilación del vehículo (en caso de mal olor por ejemplo).

**Existe un riesgo de deterioro o de incendio.**

## Consumo de carburante

Es normal que se aprecie un aumento del consumo de carburante (sobre todo en tráfico urbano) durante la utilización del aire acondicionado.

Para los vehículos equipados con aire acondicionado sin modo automático, detenga el sistema cuando ya no lo necesite.

### Consejos para minimizar el consumo y por lo tanto ayudar a preservar el medio ambiente

Circule con los aireadores abiertos y con los cristales cerrados. Si el

# AIREADORES, SISTEMA DE CALEFACCIÓN Y AIRE ACONDICIONADO

vehículo ha permanecido estacionado a pleno sol, abra las puertas unos minutos para expulsar el aire caliente antes de poner el motor en marcha.

## Mantenimiento

Consulte la información sobre la garantía y el mantenimiento de su vehículo para conocer las periodicidades de control.



Utilice el sistema de climatización con regularidad, incluso en tiempo frío, haciéndolo funcionar al menos una vez al mes durante un tiempo aproximado de 5 minutos.

## Averías de funcionamiento

En general, en caso de anomalía de funcionamiento, consulte a un Representante de la marca.

– **Escasa eficacia en lo que respecta al deshielo, desempañado o aire acondicionado.**

Esto puede deberse a que el cartucho del filtro del habitáculo esté sucio.

– **No hay producción de aire frío.**

Compruebe el buen posicionamiento de los mandos y el correcto estado de

los fusibles. En caso necesario, detenga el sistema.

## Características especiales de las versiones Hybrid

El sistema de aire acondicionado del vehículo también se utiliza para la refrigeración de la batería de tracción. Con el fin de preservar la vida útil de la batería de tracción de su vehículo.

Un declive prolongado en el rendimiento del aire acondicionado puede provocar el deterioro prematuro de la batería de tracción.

## Presencia de agua debajo del vehículo

Tras una utilización prolongada del sistema de climatización, es normal constatar la presencia de agua debajo del vehículo. Este agua resulta de la condensación.

## Líquido refrigerante



El circuito de fluido refrigerante (algunos de cuyos componentes están sellados herméticamente) puede contener gases fluorados de efecto invernadero.

Según el vehículo, encontrará la siguiente información en la etiqueta **A** pegada dentro del compartimento del motor.

La presencia y el emplazamiento de la información de la etiqueta **A** dependen del vehículo.



**Tipo de fluido refrigerante**

# AIREADORES, SISTEMA DE CALEFACCIÓN Y AIRE ACONDICIONADO



(XXX) Tipo de aceite en el circuito de climatización



Producto inflamable



Consulte el manual de usuario



Mantenimiento

x,xxx kg	(1) Cantidad de fluido refrigerante que contiene el vehículo.
GWP xxxx	(2) Potencial de calentamiento global (CO2 equivalente).
CO2 eq x,xxx t	(3) Cantidad en peso y en CO2 equivalente.

## Información adicional

En función de la etiqueta y del tipo de refrigerante:

### Fluido refrigerante R-1234yf

- (1) 0,475 kg
- (2) GWP 0.501
- (3) 0,0002 t



**No abra el circuito refrigerante.** El fluido es peligroso para los ojos y para la piel.



Antes de efectuar cualquier operación en el compartimento del motor, debe quitar el contacto → **166** → **168**.

# EQUIPAMIENTO MULTIMEDIA

## Sistema multimedia

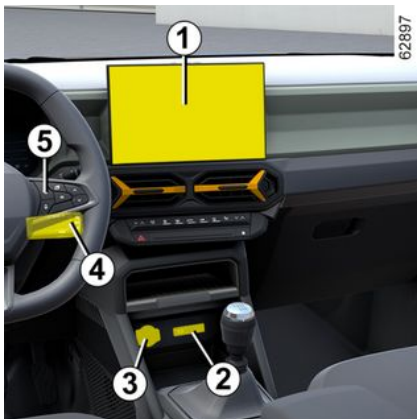

La presencia y el emplazamiento de estos equipamientos dependen del equipamiento multimedia del vehículo.

1. Pantalla multimedia.
2. Tomas multimedia USB-C de la consola central.
3. Toma para accesorios → 319.
4. Mando bajo volante.
5. Mando vocal.
6. Tomas multimedia USB-C para los pasajeros traseros.



### Utilización del teléfono

Le recordamos la necesidad de respetar la legislación en vigor relativa a la utilización de este tipo de aparatos.

## Tomas multimedia



Es posible utilizar los USB-C puertos multimedia 2 y 6

para cargar accesorios con una potencia máxima de 15 vatios (5 voltios) por puerto.

**Nota:** las tomas multimedia USB-C 2 también pueden utilizarse para transferir datos.



Conecte solo accesorios que tengan una potencia máxima de 12 vatios.

**Riesgo de incendio**



Si conecta un cable de accesorios a un puerto USB (por ejemplo, un cable de carga para teléfonos inteligentes), asegúrese de desconectarlo cuando ya no lo necesite.

**Riesgo de cortocircuito y de daños en el puerto USB en caso de contacto entre el extremo del cable y un objeto metálico (por ejemplo, un encendedor, etc.).**



Para obtener más información, consulte el manual del sistema multimedia.

## EQUIPAMIENTO MULTIMEDIA

### Mando integrado para teléfono con manos libres 7



(Para el teléfono y asistente de voz)



#### Utilización del teléfono

Le recordamos la necesidad de respetar la legislación en vigor relativa a la utilización de este tipo de aparatos.

### Zona de carga por inducción 8

(según el vehículo)



Según el vehículo, la zona 8 está provista de un dispositivo magnético 9 → 320.



Durante la conducción, asegúrese de que el recipiente que introduzca en el portavasos esté correctamente cerrado para evitar que se derrame.

**Se corre el riesgo de sufrir daños en los equipos eléctricos o electrónicos cercanos en caso de derrame de líquidos.**

### Soporte para teléfono A

(según el vehículo)



Coloque su smartphone (o tableta) en el soporte 10. Asegúrese de que esté bien sujeto antes de utilizarlo.



El soporte 10 solo se debe utilizar para albergar tabletas o smartphones.



Por razones de seguridad, los reglajes deben efectuarse con el vehículo parado.

## EQUIPAMIENTO MULTIMEDIA



Asegúrese de que el teléfono esté sujeto firmemente en su lugar en el soporte para que no salga proyectado contra los ocupantes durante una curva o una maniobra brusca de frenado.



### Utilización del teléfono

Le recordamos la necesidad de respetar la legislación en vigor relativa a la utilización de este tipo de aparatos.

### Soporte extraíble del teléfono **B**

En los vehículos que disponen de este equipamiento, observe las instrucciones siguientes para colocar el soporte extraíble del teléfono **B**:

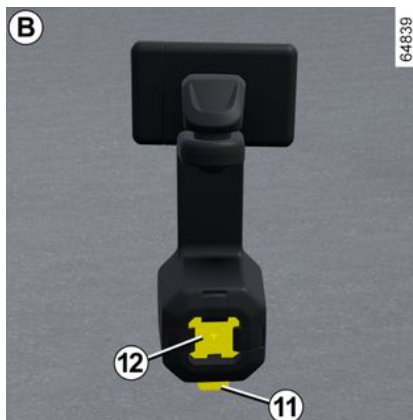

– Pulse el botón **11** del soporte de teléfono **B**.



– fije la base **12** del soporte de teléfono al soporte multiaccesorios You-Clip **13**;  
– tire de la abrazadera **16** hacia la derecha;



– coloque el teléfono en el soporte **15** presionando la abrazadera fija **14**; a continuación, suelte la abrazadera **16** para que el teléfono quede firmemente sujeto entre las abrazaderas **14** y **16**.

Para retirar el soporte extraíble para teléfono **B**, presione el botón **11**.

**Nota:** puede regular manualmente la inclinación del soporte del teléfono **15** a la posición deseada.

## EQUIPAMIENTO MULTIMEDIA

Utilice únicamente el soporte para teléfono homologado por el Departamento Técnico.



Asegúrese de que la base del soporte del teléfono esté colocada correctamente y que el teléfono esté sujeto firmemente en su lugar en el soporte, para que no salga proyectado contra los ocupantes durante una curva o una maniobra brusca de frenado.



Por razones de seguridad, los reglajes deben efectuarse con el vehículo parado.



### **Utilización del teléfono**

Le recordamos la necesidad de respetar la legislación en vigor relativa a la utilización de este tipo de aparatos.

# EQUIPAMIENTO DEL HABITÁCULO

## Elevalunas eléctricos

Estos sistemas funcionan con el contacto puesto o quitado hasta la apertura de una puerta delantera (limitado a unos 3 minutos).

4



### Responsabilidad del conductor

En ningún caso se debe dejar el vehículo con la tarjeta o la llave dentro, ni con niños, ni con adultos no autosuficientes, ni con animales domésticos, aunque sea por poco tiempo. Éste podría correr peligro o poner en peligro a otras personas arrancando el motor, accionando los equipamientos como por ejemplo los elevalunas o incluso bloquear las puertas.

En caso de aplastar una parte del cuerpo, invierta inmediatamente el recorrido del cristal pulsando el botón concernido.

**Existe riesgo de lesiones graves.**

## Elevalunas impulsionales



Pulse brevemente el botón de un elevalunas o tire de él hasta el máximo posible: el cristal subirá o bajará totalmente. Una acción sobre el botón detiene el desplazamiento del cristal.

**Nota:** las ventanillas traseras no se abren completamente.

En el asiento del conductor, presione el botón:

- 1** para el lado del conductor;
- 2** para el lado del pasajero delantero;
- 3 y 5** para los pasajeros traseros.

### Seguridad de los pasajeros

El conductor puede desactivar el funcionamiento de los elevalunas eléctri-

cos del pasajero trasero pulsando el botón **4**.

Se muestra un mensaje de confirmación en el cuadro instrumentos o, dependiendo del vehículo, se ilumina la luz indicadora integrada en el botón.

## Desde el asiento del pasajero delantero



Pulse el botón **6**.

**Nota:** si la ventanilla detecta cierta resistencia cuando está casi cerrada por completo (por ejemplo, una rama de árbol, etc.), se detiene y retrocede unos centímetros.

## EQUIPAMIENTO DEL HABITÁCULO



Evite colocar un objeto apoyado en un cristal entrecabierto: se pueden dañar los elevallunas.

### Desde los asientos traseros



Pulse el interruptor 7.



Al cerrar las ventanillas, compruebe que nadie saque ninguna parte del cuerpo (brazo, mano, etc.) del vehículo.

**Existe riesgo de lesiones graves.**

### Imposible hacer funcionar el elevallunas eléctrico impulsional

El elevallunas eléctrico de un solo toque tiene un corte térmico. Si se pulsa el interruptor del elevallunas repetidamente (numerosos accionamientos en pocos minutos), se pone en modo de protección (y bloquea el cristal en la posición cerrada).

Puede:

- utilizar el interruptor del elevallunas eléctrico de forma breve y con intervalos de aproximadamente 30 segundos;
- con el motor en marcha, el cristal se desbloqueará después de aproximadamente 20 minutos de inactividad del interruptor del elevallunas eléctrico.

### Apertura/cierre a distancia de las ventanillas

Al desbloquear las puertas desde el exterior, si **mantiene pulsado el botón de desbloqueo de la tarjeta**, to-

das las ventanillas equipadas con elevallunas eléctrico de un solo toque se abrirán automáticamente.

Al bloquear las puertas desde el exterior, si **mantiene pulsado el botón de bloqueo de la tarjeta**, todas las ventanillas equipadas con elevallunas eléctrico de un solo toque se cerrarán automáticamente.

Se recomienda accionar el sistema sólo si el usuario ve perfectamente el vehículo y comprueba que no hay nadie en el interior.



Al cerrar las ventanillas, compruebe que nadie saque ninguna parte del cuerpo (brazo, mano, etc.) del vehículo.

**Existe riesgo de lesiones graves.**

### Averías de funcionamiento

En caso de que el cierre de un cristal no funcione, el sistema bascula en modo normal tire tantas veces como sea necesario del botón en cuestión hasta el cierre completo del cristal (el cristal se cerrará poco a poco), mantenga pulsado el botón (siempre en el lado del cierre) durante un segundo y

# EQUIPAMIENTO DEL HABITÁCULO

después baje y suba completamente el cristal para re-inicializar el sistema. Si es necesario, consulte a un Representante de la marca.

## Techo solar eléctrico

### Para deslizar la cortina 1

(según el vehículo)

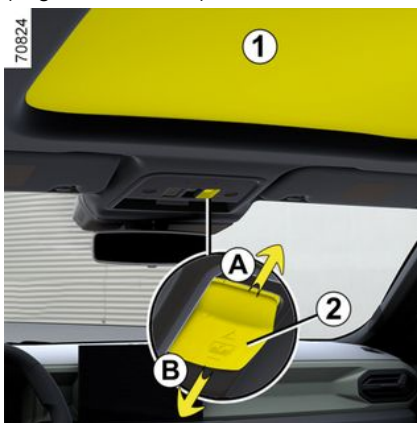

#### Para abrirlo:

– Presione el botón **2** hacia atrás (movimiento **A**) para abrir la cortina y manténgalo presionado hasta que alcance la posición intermedia deseada o hasta que esté completamente abierta.

#### Para cerrarlo:

– Presione el botón **2** hacia delante (movimiento **B**) para cerrar la cortina y manténgalo presionado hasta que alcance la posición intermedia deseada o hasta que esté completamente cerrada.

### Para hacer deslizar el techo solar

(según el vehículo)

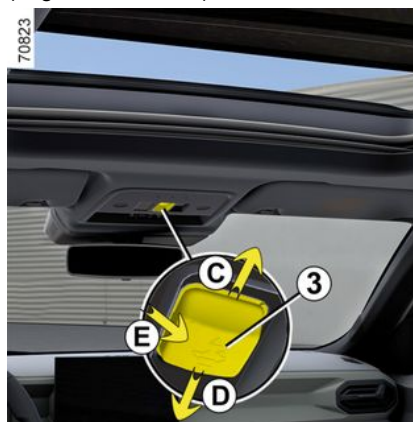

**Ventanilla entreabierta:** presione el botón **3** hacia arriba (movimiento **E**) para semiabrir la ventanilla y poder ventilar el habitáculo.

#### Posición "Confort":

se trata de una posición de apertura que ofrece el mayor confort en cuanto a ruidos e interferencias aerodinámicas durante la conducción.

#### Apertura:

– Presione el botón hacia atrás **3** (movimiento **C**) para abrir la ventanilla en la **posición "Confort"**.

#### Para cerrarla

– Presione hacia adelante el botón **3** (movimiento **D**) para cerrar la ventanilla por completo.

#### Posición "Intermedia":

se trata de una posición de apertura de la ventanilla que ha definido previamente.

#### Apertura:

– Mantenga presionado (durante más de dos segundos) hacia atrás el botón **3** (movimiento **C**) y luego presione hacia adelante (movimiento **D**) para detener la ventanilla en la posición deseada.

#### Para cerrarla

– Mantenga presionado (durante más de dos segundos) hacia delante el botón **3** (movimiento **D**) para cerrar la ventana por completo. Si desea detener la ventana en otra posición, presione el botón hacia atrás (movimiento **C**).

#### Posición de apertura "Completa":

permite abrir o cerrar totalmente la ventanilla.

#### Apertura:

## EQUIPAMIENTO DEL HABITÁCULO

– En la **posición "Confort"**, presione el botón **3** hacia atrás (movimiento **C**) para abrir totalmente la ventanilla.

o

– En otros países, mantenga presionado (durante más de dos segundos) el botón **3** hacia atrás (movimiento **C**) para abrir la ventanilla por completo.

Para cerrarla

– En la **posición "Confort"**, presione el botón **3** hacia delante (movimiento **D**) para cerrar totalmente la ventanilla.

o

– En otros países, mantenga presionado (durante más de dos segundos) el botón **3** hacia delante (movimiento **D**) para cerrar la ventanilla por completo.



Al cerrar el techo solar, compruebe que nadie saque ninguna parte del cuerpo (brazo, mano, etc.) del vehículo.

**Existe riesgo de lesiones graves.**



### Responsabilidad del conductor

No abandone nunca su vehículo dejando dentro a un niño, a un adulto no autónomo o a un animal, ni siquiera por poco tiempo.

El motivo reside en que el niño puede ponerse en peligro a sí mismo o a otras personas si arranca el motor, activa dispositivos como los elevallunas por ejemplo, o bloquea las puertas. En caso de atascamiento, invierta inmediatamente el sentido de la marcha presionando el botón **3** hacia atrás (movimiento **C**) o hacia delante (movimiento **D**).

**Existe riesgo de lesiones graves.**

### Cierre a distancia del techo panorámico

Si **mantiene presionado el botón de bloqueo de la tarjeta durante aproximadamente dos segundos**, se cierran automáticamente las ventanillas y el techo panorámico.

El techo no puede abrirse más que la cortina en ningún caso. Al abrir el te-

cho, la cortina también se corre en igual medida.

Se recomienda accionar el sistema sólo si el usuario ve perfectamente el vehículo y comprueba que no hay nadie en el interior.

Compruebe que el techo panorámico esté correctamente cerrado al salir del vehículo:

### Particularidades

Su vehículo está equipado con una función antiatrapamiento: si el techo solar detecta resistencia durante el cierre (rama de un árbol, etc.), se detiene y retrocede unos centímetros.

No es posible abrir el techo panorámico cuando la temperatura exterior es inferior a aproximadamente -20°C.

No obstante, seguirá cerrado.

### Precauciones de utilización

Está prohibido utilizar el techo panorámico cuando las barras del techo se encuentren en posición transversal.

Contacte con un distribuidor autorizado para obtener más información sobre las posibles conversiones:

– **compruebe** que el techo panorámico esté correctamente cerrado al salir del vehículo;

## EQUIPAMIENTO DEL HABITÁCULO

- **limpie** cada tres meses la junta de estanquidad con productos seleccionados por nuestro departamento técnico;
- **no abra** el techo corredizo inmediatamente después de circular bajo la lluvia o de haber lavado el vehículo. Se corre el riesgo de dañar el techo panorámico.

4

### Averías de funcionamiento

La utilización repetida del techo panorámico durante un corto periodo de tiempo puede bloquear su funcionamiento durante aproximadamente 30 minutos.

En caso de avería, contacte con un distribuidor autorizado.

## Iluminación interior

### Luces de lectura delanteras

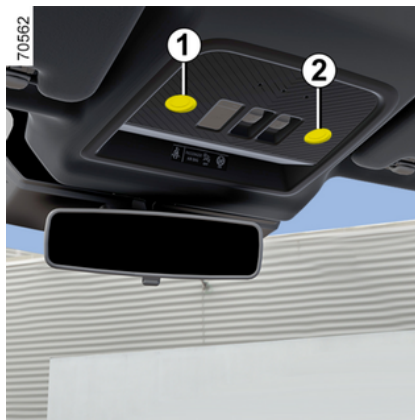

Luces táctiles **1** o **2** para activar:

- una iluminación permanente;
- un apagado inmediato.

### Nota:

- No es necesario pulsar las luces para activar o desactivar la iluminación. Solo necesita hacer contacto;
- es posible desactivar/activar el encendido de las luces de lectura al abrir las puertas a través de la pantalla multimedia ➔ **134**.

## Focos de lectura traseros

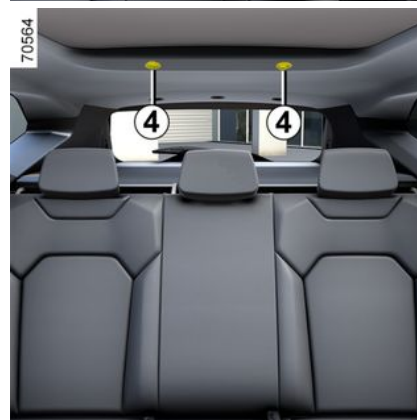

Según el vehículo, toque los focos **3** o **4** para activar:

## EQUIPAMIENTO DEL HABITÁCULO

- una iluminación permanente;
- un apagado inmediato.

### Nota:

- No es necesario pulsar las luces para activar o desactivar la iluminación. Solo necesita hacer contacto;
- es posible desactivar/activar el encendido de las luces de lectura al abrir las puertas a través de la pantalla multimedia → 134.



El desbloqueo y la apertura de las puertas o del portón implican la iluminación temporizada de los plafones y de las luces de cortesía.

### Iluminador de guantera 5



El iluminador 5 se enciende al abrir la portezuela.

### Iluminación del maletero 6

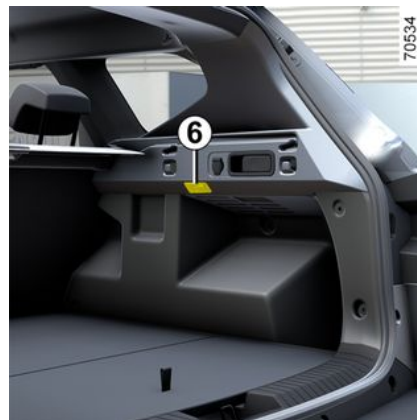

La luz 6 se enciende al abrir el maletero.

# EQUIPAMIENTO DEL HABITÁCULO



## Funcionamientos automáticos de la iluminación interior

(según el vehículo)

- si se desbloquean las puertas a distancia, se activa la iluminación interior durante unos 30 segundos.
- si una puerta se queda abierta (o está mal cerrada), implica una temporización de la iluminación de unos 5 a 10 minutos.
- si todas las puertas están cerradas, la iluminación interior empieza a apagarse progresivamente al poner el contacto.

## Parasol, espejo, asidero

### Parasol 1

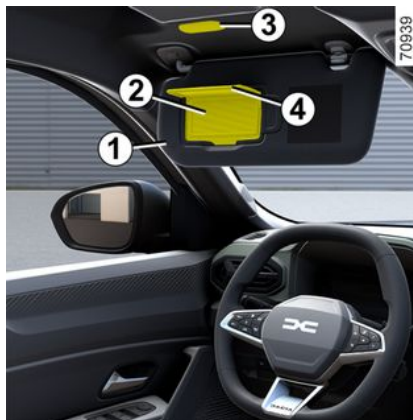

Bajar el parasol **1** sobre el parabrisas o desengancharlo y abatirlo hacia la ventanilla lateral.



Circulando, debe cerrar la tapa del espejo de cortesía.

**Riesgo de lesiones.**

### Espejos de cortesía 2

Según el vehículo, los parasoles están equipados con un espejo de cortesía.

Levantar la tapa **4**. Según el vehículo, la luz **3** se enciende de manera automática.

### Compartimento guardaobjetos del parasol 5



Se pueden dejar en ella los tickets de autopista, tarjetas, etc.

### Asas de sujeción delantera 6 y trasera 7

(según el vehículo)

## EQUIPAMIENTO DEL HABITÁCULO



Sirve para sujetarse mientras se circula.

No la utilice para subir a bordo del vehículo o para bajarse de él.

### Toma para accesorios

Toma para accesorios 1 o, según el vehículo, 2



Puede utilizar la toma 1 o, según el vehículo, la toma 2.

Se ha previsto con el fin de conectar accesorios homologados por el Departamento Técnico de la marca.



Conecte solamente accesorios que tengan una potencia máxima de 120 W (12 V).

Cuando se utilicen varias tomas de accesorios al mismo tiempo, la energía total de los accesorios conectados no debe superar los 180 W.

**Riesgo de incendio**

## COMPARTIMENTOS, DISTRIBUCIÓN EN EL HABITÁCULO

Compartimento de almacenamiento de la puerta delantera 1



Compartimento de almacenamiento de la consola central 2



Compartimento de almacenamiento de la consola central/zona de carga por inducción 3



Según el vehículo, la zona 3 dispone de un dispositivo magnético 4 diseñado para mantener el teléfono inteligente en su lugar, siempre que cuente con tecnología magnética o que esté equipado con una funda (magnética) compatible. El sistema garantiza una fijación estable, optimizando al mismo tiempo la carga del dispositivo.

Según el vehículo, un testigo informa del estado de carga mediante su color:

- verde cuando está completa;
- amarillo cuando está en curso;



No se deben colocar objetos en el suelo (zona situada frente al conductor), ya que se pueden deslizar bajo los pedales durante las maniobras de frenada brusca, obstruyendo su función.

## COMPARTIMENTOS, DISTRIBUCIÓN EN EL HABITÁCULO

– parpadeo en amarillo cuando se detecta un objeto metálico en la zona de carga por inducción.

Si desea más información sobre la zona de carga por inducción, consulte el manual del equipamiento multimedia.



Durante la conducción, asegúrese de que el recipiente que introduzca en el portavasos esté correctamente cerrado para evitar que se derrame.

**Se corre el riesgo de sufrir daños en los equipos eléctricos o electrónicos cercanos en caso de derrame de líquidos.**



Es esencial no dejar ningún objeto (tarjeta de arranque, unidad USB USB, tarjeta SD, tarjeta de crédito, joyas, llaves, monedas, etc.) **3** en la zona de carga por inducción mientras recarga el teléfono.

Retire las tarjetas magnéticas o de crédito de la carcasa del teléfono antes de colocarlo en la zona de carga por inducción **3**.



Los objetos que se dejen en la zona de carga por inducción **3** podrían sobrecalentarse.

Le aconsejamos colocarlos en las zonas previstas para ello (compartimento, sujeción elástica en el parasol, etc.).



Compruebe que no haya ningún objeto duro, pesado o puntiagudo en las guanteras «abiertas», de tal forma que pueda ser proyectado contra los ocupantes, en caso de curva, de frenada brusca o choque.

### Emplazamiento para un vaso o un cenicero **5**



Asegúrese de que no haya objetos duros, pesados o puntiagudos en los compartimentos guardaobjetos "sin tapa" que puedan caer sobre los pasajeros durante giros bruscos, frenadas repentinas o en caso de choque.

## COMPARTIMENTOS, DISTRIBUCIÓN EN EL HABITÁCULO

### Portavasos extraíble 7



Un mecanismo deslizante 6 da acceso al portavasos 7 .



El portavasos dispone de ganchos de retención que mantienen el vaso firmemente en su lugar 7

El portavasos 7 puede extraerse para disponer de un compartimento guardaobjetos abierto.

### Guantera lado pasajero

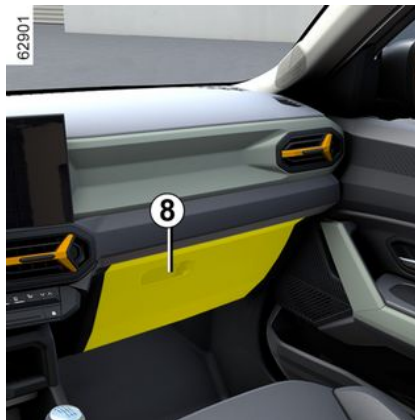

Para abrirlo, tire de la palanca 8 .

En esta guantera se pueden guardar documentos de formato A4.

Dentro de la cubierta hay un compartimento para bolígrafos, mapas, etc.



No se deben colocar objetos en el suelo (zona situada frente al conductor), ya que se pueden deslizar bajo los pedales durante las maniobras de frenada brusca, obstruyendo su función.

### Compartimento guardaobjetos de la consola central 9

(según el vehículo)



Levante la tapa del reposabrazos central 10 .

## COMPARTIMENTOS, DISTRIBUCIÓN EN EL HABITÁCULO

### Compartimento de almacenamiento de la consola central **11**

(según el vehículo)



Levante la tapa del reposabrazos central **12**.

El compartimento de almacenamiento **11** se refrigera en función de la temperatura que se ajuste en el aire acondicionado.

### Compartimento guardaoobjetos del portón trasero **13**



Asegúrese de que no haya objetos duros, pesados o puntiagudos en los compartimentos guardaoobjetos "sin tapa" que puedan caer sobre los pasajeros durante giros bruscos, frenadas repentinas o en caso de choque.

### Bolsas integradas en los asientos delanteros **14**



## COMPARTIMENTOS, DISTRIBUCIÓN EN EL HABITÁCULO

### Portavasos 16



Para tener acceso a los portavasos 16 o al soporte de teléfono 17, tire de la correa 15 .

 Durante la conducción, asegúrese de que el recipiente que introduzca en el portavasos esté correctamente cerrado para evitar que se derrame.

**Se corre el riesgo de sufrir daños en los equipos eléctricos o electrónicos cercanos en caso de derrame de líquidos.**

 Al cerrar el reposabrazos, asegúrese de que ninguna parte (brazos, manos, dedos, etc.) esté cerca del área de bloqueo.  
**Hay riesgo de pinzamiento.**



Al tomar una curva, al acelerar o frenar, tenga cuidado de que el líquido contenido en el recipiente depositado en el portavasos no se desborde.

**Riesgo de derrame de líquido y quemaduras si está caliente.**

### Soporte de teléfono 17

Coloque el smartphone en la carcasa para mantenerlo en posición.



La carcasa únicamente debe utilizarse para alojar smartphones.

## COMPARTIMENTOS, DISTRIBUCIÓN EN EL HABITÁCULO

### Ganchos para bolsas **18**

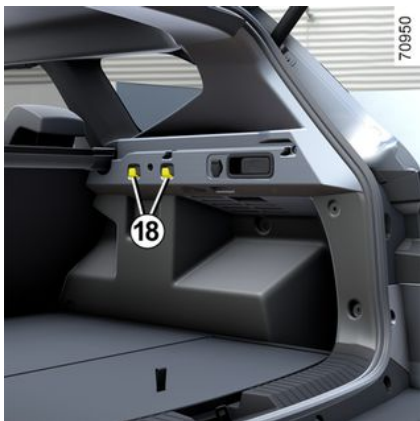

Peso máximo por gancho: 5 kg.

### Soporte multiaccesorios YouClip **19, 20, 21 y 22**

Según el vehículo, están diseñados para sujetar el cubo **23**, la bombilla **26**, el gancho para bolsa **28** (situado en el maletero) o accesorios homologados por el Departamento Técnico.

Póngase en contacto con un Representante de la Marca para obtener asesoramiento.

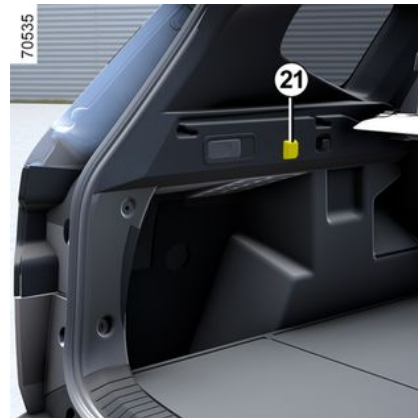
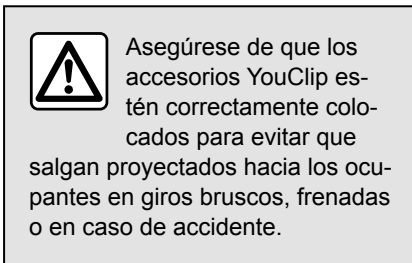

## COMPARTIMENTOS, DISTRIBUCIÓN EN EL HABITÁCULO



**Cubo 23**

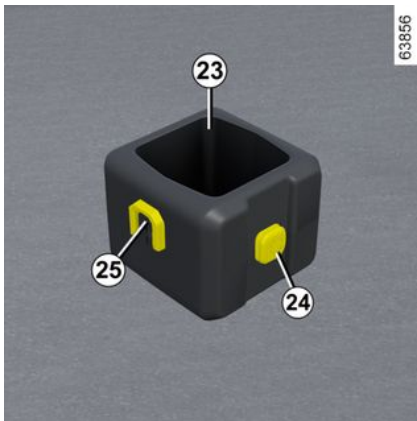

Para instalar la base en vehículos equipados, deslice la base **25** del cubo de arriba hacia abajo en el soporte multiaccesorio **19** o **20**.

Es posible usar el cubo como posavasos.

Para extraer el cubo, deslice la base **25** del cubo de abajo hacia arriba en el soporte multiaccesorios.

Peso máximo por cubo: 0,5 kg.

### Linterna 26

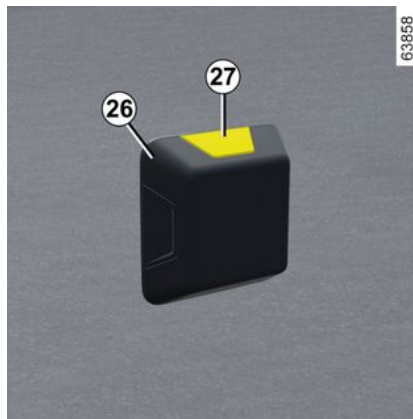

Puede fijar la linterna a la base del cubo **24** o a alguno de los soportes multiaccesorios **19**, **20**, **21** o **22**.

Pulse el botón **27** para encender la linterna.

### Ganchos para bolsas 28

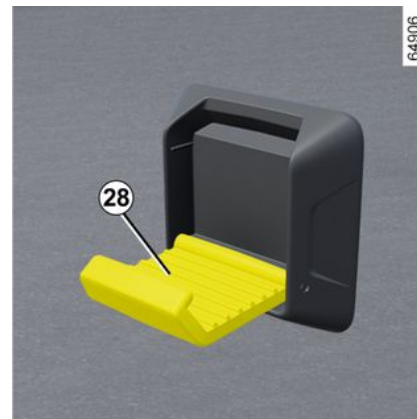

Puede fijar el gancho para bolsas a la base **24** del cubo o a uno de los soportes multiaccesorios **19**, **20**, **21** o **22**.

Peso máximo por gancho en la base del cubo: 1 kg.

Peso máximo por gancho en la base **19**: 2 kg.

Peso máximo por gancho en la base **21**: 5 kg.

# TRANSPORTE DE OBJETOS

## Distribución del maletero

### Cubre-equipajes

#### Para desplegar el cubreequipajes



Tire ligeramente de la palanca **1** y coloque cada extremo de la cubierta en la muesca **3** (posición intermedia).



Desde la posición intermedia, levante la cubierta, tire ligeramente de la palanca **1** y coloque cada extremo de la cubierta en la muesca **4**.



No sitúe objetos pesados o duros sobre el cubreequipajes. En caso de frenazo brusco o de accidente, pueden poner en peligro a los ocupantes del vehículo.



#### Para retirar el cubreequipajes

Deslice la zona **2** (movimiento **A**) y levante el lado derecho (movimiento **B**) del enrollador al mismo tiempo.

A continuación, levante el lado izquierdo del enrollador y extraiga el conjunto.

#### Reposición del cubreequipajes

Para la colocación del cubreequipajes, efectúe estas operaciones en orden inverso.

# TRANSPORTE DE OBJETOS

## Compartimento, distribución del maletero

### Suelo móvil 1

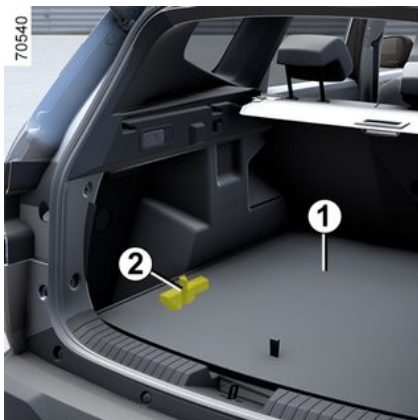

#### Posición elevada

Puede abatir el respaldo de la banqueta trasera para obtener un suelo plano y dividir el maletero en dos espacios diferenciados.

El piso móvil está colocado sobre la deslizadera 2.



Carga máxima permitida sobre el suelo móvil en posición elevada: 100 kg distribuidos uniformemente.

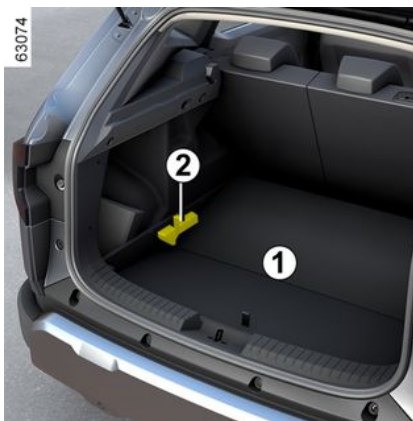

#### Posición baja

Esto permite más espacio para guardar cosas en el maletero y transportar cargas pesadas.

- Extraiga el suelo móvil 1;
- colóquelo en el maletero debajo de la deslizadera 2.



#### Posición compartimentada

El maletero se puede dividir en dos espacios independientes.

## TRANSPORTE DE OBJETOS

### Transporte de objetos en el maletero

Coloque siempre los objetos transportados de tal forma que su zona más voluminosa esté apoyada contra:

**A**

74875



los respaldos de la banqueta trasera, para el caso de llevar cargas habituales (ejemplo: **A**).

**B**

74876



Los respaldos de los asientos delanteros con los respaldos de los asientos traseros abatidos, como sucede para las cargas máximas (por ejemplo, **B**). Asegúrese de que los objetos transportados estén distribuidos uniformemente en la zona de carga.

Si debe colocar objetos en el respaldo abatido, es imperativo retirar los reposacabezas antes de abatir el respaldo de tal forma que el respaldo quede situado lo más pegado posible contra la banqueta.



Coloque siempre los objetos más pesados directamente en el suelo en una posición baja

→ **328** / Si el vehículo los lleva, utilice los puntos de amarre **1** del suelo del maletero. La carga debe colocarse de tal forma que ningún objeto pueda proyectarse hacia delante en caso de frenazo brusco. Abroche los cinturones de seguridad de las plazas traseras, incluso si no hay ocupantes.

4

# TRANSPORTE DE OBJETOS

## Sistema de remolcado

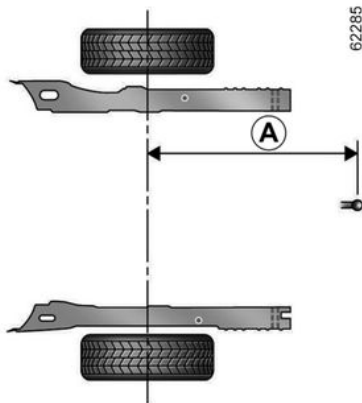

Cota máxima **A** = 1140 mm.



**Carga admitida sobre la bola de remolque, peso máximo admitido remolcado con freno y sin freno**

→ 409.

### **Elección y montaje del sistema de remolcado**

Peso máximo del sistema de remolcado:

- Bola de remolque (travesaño y enganche) no montada originalmente en el vehículo: toda la bola de remolque y los montajes no deben exceder los 23 kg.

Los dispositivos de remolcado no deben ocultar ningún elemento de iluminación ni la placa de matrícula cuando no se utilicen.

En cualquiera de los casos, debe respetar la reglamentación del país en que se encuentre.

Para el montaje y para las condiciones de utilización, consulte el manual de montaje del equipamiento.

Se aconseja guardar este manual con el resto de los documentos del vehículo.



**Vehículos que circulen a plena carga (con el peso máximo total autorizado) y que arrastren un remolque:**

- La velocidad máxima debe estar limitada a **100 km/h** y la **presión de los neumáticos aumentarse en 0,2 bares** → 409.

**Riesgo de reventón de los neumáticos.**

## **Equipo de transporte**

### **Precauciones de utilización (uso del maletero)**

Antes de manipular el portón trasero, controle que los objetos o accesorios (portabicicletas, cofres de techo, etc.) que estén fijados a las barras de techo se encuentren correctamente colocados y sujetos, y que no interfieran en el funcionamiento del portón.

## TRANSPORTE DE OBJETOS

 Asegúrese de que los objetos que se transporten estén distribuidos uniformemente por la zona de carga del equipo.



Se prohíbe fijar ningún dispositivo portador (portabicicletas, caja de equipajes, etc.) contra el alerón o el portón. Para instalar un dispositivo de transporte en su vehículo, consulte a un representante de la marca.

### Equipo de transporte sobre el techo



Está prohibido fijar cualquier dispositivo de transporte en el techo de los vehículos que no dispongan originalmente de barras longitudinales.

 Para elegir el equipamiento adecuado para su vehículo, le aconsejamos consulte a un Representante de la marca. Para el montaje del equipamiento y para las condiciones de utilización, consulte el manual de montaje del fabricante. Se aconseja guardar este manual con el resto de los documentos del vehículo.

### Vehículos equipados con barras de techo modulares

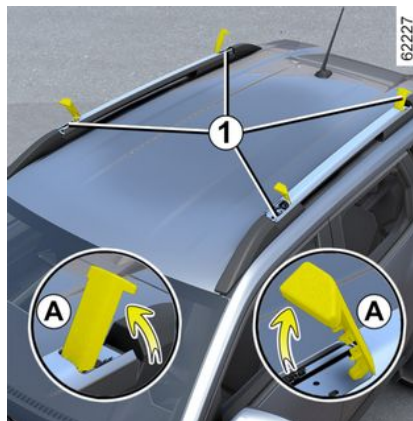

Si el vehículo cuenta con él, este dispositivo permite colocar las barras de techo en posición transversal (posición de transporte) o longitudinal (posición estándar).

**Carga máxima admisible en las barras de techo:** 80 kg (incluido el equipo de transporte).

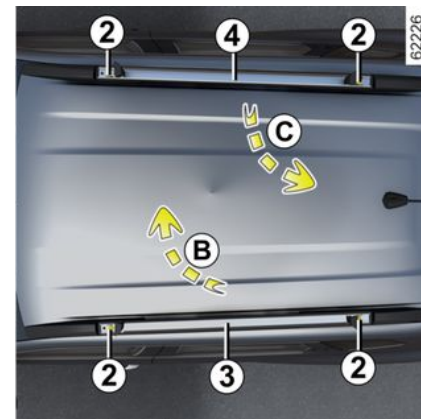

### Para poner las barras en posición transversal:

- Soltar las tapas giratorias **1** y colocarlas en posición vertical (movimiento **A**);
- aflojar los tornillos **2** con la llave dinamométrica **6** localizada en la guantera;

## TRANSPORTE DE OBJETOS

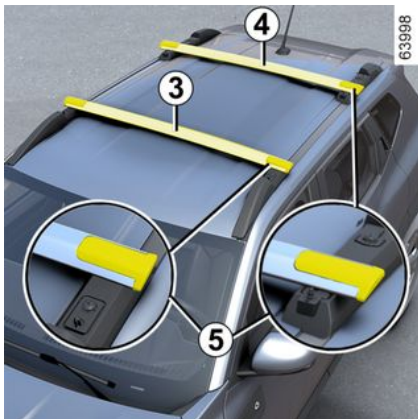

– levantar las barras **3** y **4** y colocarlas en posición transversal **5**. Para ello, coloque la barra **3** (movimiento **B**) en la posición delantera y, a continuación, coloque la barra **4** (movimiento **C**) en la posición trasera.

**Nota:** asegúrese de que las barras **3** y **4** estén correctamente colocadas.

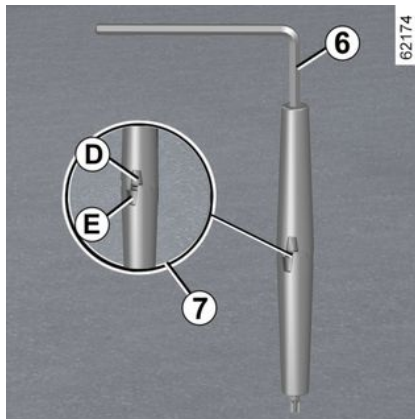

– utilice la herramienta **6** para apretar los tornillos **2**: los marcadores **D** y **E** ubicados en la herramienta están desplazados (marca **7**);

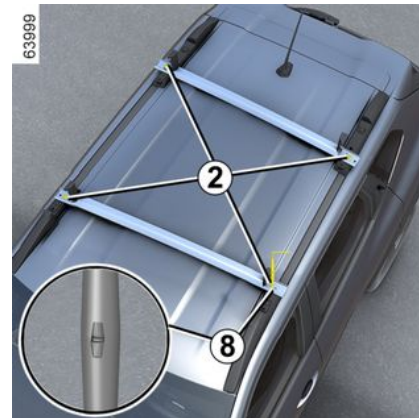
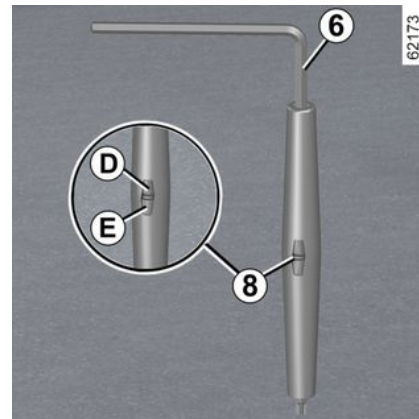

– apriete los tornillos **2** aplicando la mayor fuerza posible con la herramienta **6** hasta que los marcadores **D**

## TRANSPORTE DE OBJETOS

y **E** de la herramienta **6** queden paralelos (marca **8**);

– vuelva a fijar las tapas giratorias **1**.

**Nota:** las barras **3** y **4** no son intercambiables.



Está estrictamente prohibido colocar las barras de techo en la posición transversal (posición de transporte) al entrar en un túnel de lavado de rodillos.



### Barras de techo en posición transversal

– La velocidad máxima no debe superar los 130 km/h.  
– Durante el trayecto, controlar la instalación y apretar los tornillos cada 500 km aproximadamente.



Cuando no utilice las barras en posición transversal, vuelva a colocarlas en posición longitudinal para optimizar el consumo de combustible y evitar el ruido del aire.

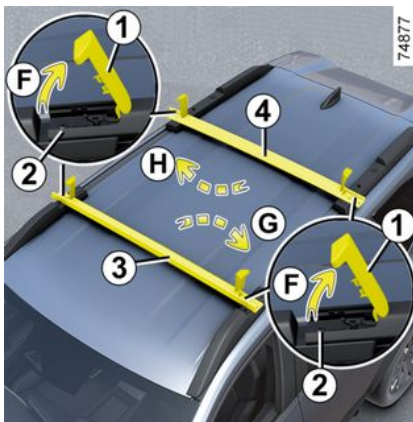

### Para colocar las barras en posición longitudinal:

– suelte las tapas giratorias **1** y colóquelas en posición vertical (movimiento **F**);  
– aflojar los tornillos **2** con la llave dinamométrica **6** localizada en la guantera;

– levante las barras **3** y **4** y colóquelas en posición longitudinal **9**. Para ello, coloque la barra **3** (movimiento **G**) y la barra **4** (movimiento **H**) en posición longitudinal.

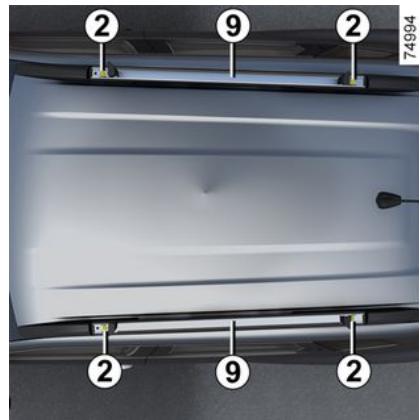

– apriete los tornillos **2** al máximo con una llave dinamométrica **6** hasta que las marcas **D** y **E** situadas en el útil **6** queden paralelas (marca **8**);

**Nota:** asegúrese de que las barras **3** y **4** estén correctamente colocadas.

## TRANSPORTE DE OBJETOS

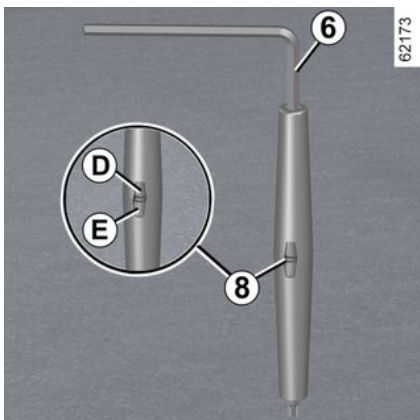

– vuelva a fijar las tapas giratorias **1**.

**Nota:** las barras **3** y **4** no son intercambiables.



Asegúrese de que las dos barras de techo modulares queden colocadas y bloqueadas correctamente.



Las barras de techo modulares son montadas y homologadas en origen por nuestro Departamento Técnico.

Se proveen junto con los tornillos **2** y la herramienta **6**. Estos deben utilizarse únicamente para fijar las barras de techo en el vehículo.

Controlar regularmente el estado de las barras de techo modulares (correcta colocación, puntos de fijación, tornillería, etc.).

No utilizarlas si presentan daños. Consulte a un Taller Autorizado. En caso de pérdida, póngase en contacto con un distribuidor de la marca para obtener un recambio.



Asegúrese de que los objetos y/o accesorios (portabicicletas, cofre de techo, etc.) montados en las barras de techo modulares estén colocados correctamente, distribuidos de manera uniforme y firmemente asegurados.

## Vehículos equipados con barras de techo longitudinales



Cuando el vehículo venga equipado, podrá transportar maletas o dispositivos adicionales (portabicicletas, portaesquí, etc.):

- sobre las barras transversales del techo, que a su vez deben fijarse a las barras longitudinales **10**;
- directamente en las barras de techo longitudinales.

**Carga máxima admisible en las barras de techo:** 80 kg (incluido el equipo de transporte).

# TRANSPORTE DE OBJETOS

## Alerón *F*



Está **prohibido** fijar objetos o accesorios (portabicicletas, etc.) en el alerón *F*.

## ACCESO AL MOTOR, NIVELES

### Capó Motor



En función del vehículo, tire de la palanca **1** para abrir.



El motor debe estar apagado (no en modo de espera) antes de realizar cualquier operación en el compartimento del motor. Debe cortar el contacto ➔ **166**, ➔ **168**.



Al realizar intervenciones cerca del motor, tenga en cuenta que éste puede estar caliente.

Además, el motoventilador puede ponerse en marcha en cualquier

momento. La etiqueta  integrada en el compartimento del motor se lo recuerda.

**Riesgo de lesiones.**



En las intervenciones bajo el capó del motor, asegúrese de que la palanca del limpiaparabrisas esté en la posición de parada.

**Riesgo de lesiones.**



Nunca activar la función de puesta en marcha del motor a distancia o su programación antes de abrir el capó del motor, o cuando está abierto.

**Riesgo de quemaduras o de lesiones graves.**



No empujar hacia abajo el capó puesto que existe el riesgo de que se cierre accidentalmente.

**Desbloqueo de la seguridad del capó del motor**

(según el vehículo)

## ACCESO AL MOTOR, NIVELES

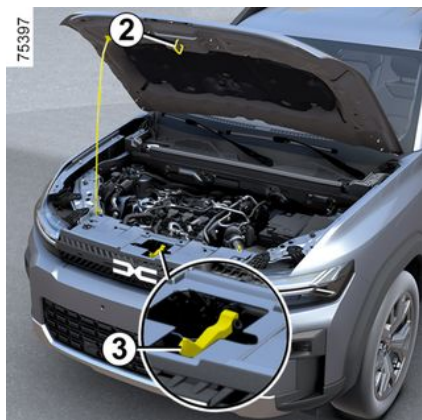

Para desbloquearlo, suelte el gancho **2** empujando la palanca **3** hacia la izquierda mientras levanta el capó.

o

Levante ligeramente el capó y soltar el gancho **2** empujando la lengüeta **3** hacia la izquierda.

### Apertura del capó

(según el vehículo)

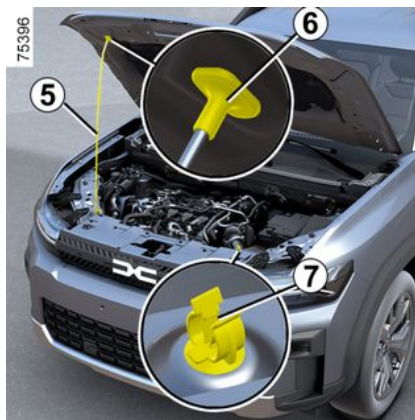
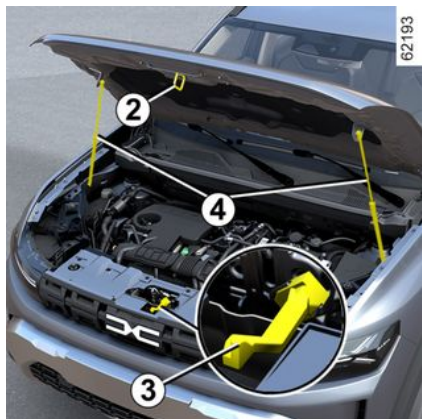

Después de levantar el capó y liberar la varilla **5** de su soporte **7**, por motivos de seguridad, **debe** encajarla en su fijación **6**.

o

Levante el capó mientras lo guía, se mantiene abierto mediante dos varillas de soporte **4**.

### Cierre del capó

Antes de cerrarlo, verifique que no ha olvidado nada en el compartimento motor.

(según el vehículo)

Para cerrar el capó, volver a enganchar el puntal **5** en su soporte **7**. Agarre el capó por el centro y sitúelo a 30 cm de distancia de la posición de cerrado, finalmente suéltelo. Se bloqueará por sí mismo por efecto de su peso.

o

Agarre el capó por el centro y sitúelo a 30 cm de distancia de la posición de cerrado, finalmente suéltelo. Se bloqueará por sí mismo por efecto de su peso.



Asegúrese de que el capó del motor queda bien cerrado. Compruebe que nada estorbe el sistema de bloqueo (gravilla, trapo...).

5

## ACCESO AL MOTOR, NIVELES



Tras cualquier intervención en el compartimento del motor, asegúrese de no dejar nada olvidado (trapos, herramientas, etcétera).

En otro caso, pueden dañar el motor o provocar un incendio.



En caso de sufrir un impacto, aunque sea leve, que afecte a la rejilla del radiador o al capó, acuda lo antes posible a un Distribuidor Autorizado para que comprueben el cierre del capó.

### Aceite motor

#### Información general

Un motor de combustión consume aceite para la lubricación y la refrigeración de las piezas en movimiento y es normal tener que restablecer el nivel entre los cambios programados de aceite.

No obstante, contactar con un distribuidor autorizado si consume más de

0,5 litros cada 1.000 km tras el periodo de rodaje.

**Periodicidad: verifique periódicamente el nivel de aceite y, en todo caso, antes de emprender un viaje largo, so pena de correr el riesgo de deteriorar el motor**

#### Lectura del nivel de aceite

La lectura debe hacerse sobre un suelo horizontal y tras una parada prolongada del motor.

**Para conocer el nivel de aceite exacto y asegurarse de que no se supera el nivel máximo (riesgo de que se rompa el motor), es imperativo utilizar la varilla.**

Según el vehículo, la pantalla del cuadro de instrumentos sólo alerta al conductor cuando el nivel de aceite está al mínimo.

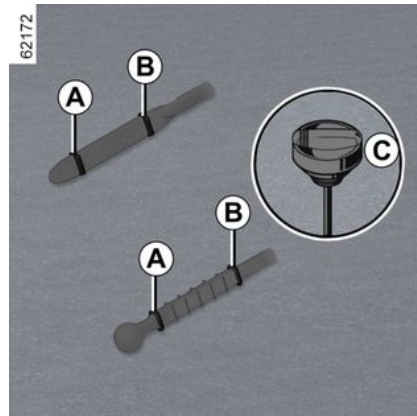

- Saque la varilla y límpiela con un paño limpio y que no suelte pelusas;
- introduzca la varilla hasta el tope (para los vehículos equipados con "tapón-varilla" **C**, apriete completamente el tapón);
- retire la varilla de nuevo;
- observe el nivel: nunca debe caer por debajo de "**MINI**" **A** ni sobrepasar "**MAXI**" **B**.

Una vez que ha leído el nivel, introduzca la varilla a tope o enrosque completamente el "tapón-varilla".

## ACCESO AL MOTOR, NIVELES



Utilice un embudo o proteja la zona de la boca de llenado para evitar que el aceite del motor se derrame sobre una parte caliente del compartimento del motor o una parte sensible (por ejemplo, componentes eléctricos).

**Riesgo de incendio.**



### Superación del nivel máximo de aceite del motor

En ningún caso se debe sobrepasar el nivel máximo de llenado **B**: podría dañarse el motor y el sistema de control de emisiones. En caso de exceder el nivel **"MAXI"**, **no arranque el vehículo** y contacte con un Distribuidor Autorizado.



Antes de realizar cualquier operación en el compartimento del motor, debe quitar el contacto → **166** o → **168**.

### Llenado, cambio de aceite

#### Añadido/llenado

El vehículo debe estar situado sobre un suelo horizontal y el motor debe estar parado y frío (por ejemplo, antes de realizar el primer arranque de ese día).



El motor debe estar apagado (no en modo de espera) antes de realizar cualquier operación en el compartimento del motor. Debe cortar el contacto → **166**, → **168**.



No exceder el nivel **"MAXI"** ni olvidar volver a poner el tapón **1** y la varilla **2**.

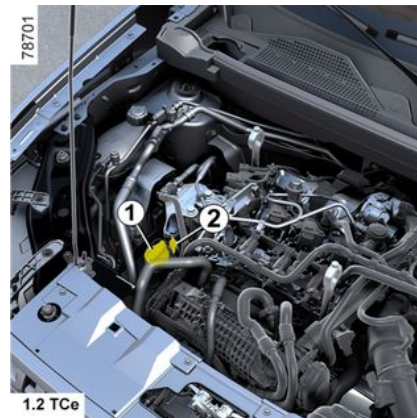

- Afloje el tapón **1**;
- rellenar el nivel (a título indicativo, la capacidad entre las marcas **"MINI"** y

## ACCESO AL MOTOR, NIVELES

"MAXI" de la varilla **2** es de 1,5 a 2 litros, según el motor);

– espere unos 20 minutos para permitir que fluya el aceite;

– verifique el nivel de aceite mediante la varilla **2** (como se ha explicado anteriormente).

Una vez que ha leído el nivel, introduzca la varilla a tope o enrosque completamente el "tapón-varilla".

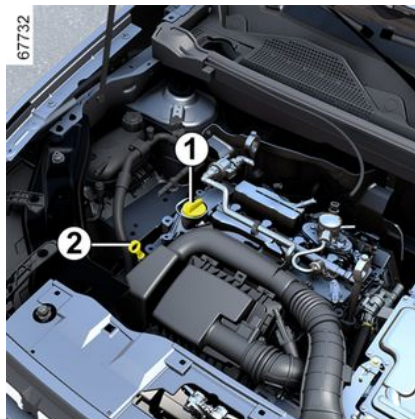
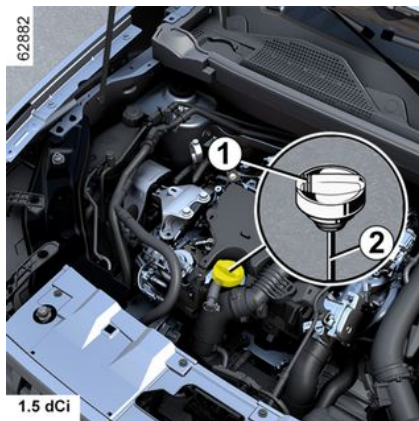

### Superación del nivel máximo de aceite del motor

No se debe superar en ningún caso el nivel máximo de llenado: existe el riesgo de que el motor y el sistema anticontaminación sufran daños.

En caso de exceder el nivel "**MAXI**", **no arranque el vehículo** y contacte con un Distribuidor Autorizado.

### Cambio de aceite

**Periodicidad:** consulte el manual de mantenimiento de su vehículo.

### Capacidad del cambio de aceite

Consulte el manual de mantenimiento de su vehículo o consulte a un representante de la marca.

Compruebe siempre el nivel de aceite del motor con la varilla como se ha explicado anteriormente (no debe quedar nunca por debajo del mínimo ni por encima del máximo de la varilla).

### Calidad del aceite motor

Consulte el documento de mantenimiento de su vehículo



El motor debe estar apagado (no en modo de espera) antes de realizar cualquier operación en el compartimiento del motor. Debe cortar el contacto → 166, → 168.

## ACCESO AL MOTOR, NIVELES



### Llenado de aceite del motor

Utilice un embudo o proteja la zona de la boca de llenado para evitar que el aceite del motor se derrame sobre una parte caliente del compartimento del motor o una parte sensible (por ejemplo, componentes eléctricos).

**Riesgo de incendio.**



No haga funcionar el motor en un lugar cerrado: los gases de escape son tóxicos.



En las intervenciones bajo el capó del motor, asegúrese de que la palanca del limpiaparabrisas esté en la posición de parada.

**Riesgo de lesiones.**



### Llenado y/o control del nivel de aceite:

cuando rellene o compruebe el nivel de aceite, asegúrese de que no se derrame aceite sobre los componentes del motor. No olvide cerrar correctamente el tapón y volver a colocar la varilla para evitar la proyección de aceites sobre los componentes calientes del motor.

**Riesgo de incendio.**



Al realizar intervenciones en las proximidades del motor de combustión, tenga en cuenta que puede estar caliente. Además, el motoventilador puede ponerse en marcha en cualquier momento. El testigo  integrado en el compartimento del motor se lo recuerda.

**Riesgo de lesiones.**



En caso de descenso anormal o repetido del nivel de líquido, consulte a un Distribuidor Autorizado.



### Cambio de aceite del motor:

si cambia el aceite con el motor caliente, preste atención, ya que existen riesgos de quemaduras debidas a los derrames de aceite.

## ACCESO AL MOTOR, NIVELES

### Nivel de líquido de refrigeración

#### Líquido de refrigeración del motor de combustión



Con el motor apagado y el vehículo sobre una superficie plana, el nivel **en frío** debe estar situado entre las marcas "**MINI**" y "**MAXI**" del depósito de refrigerante **1**.

Rellenar el nivel **en frío** antes de que este llegue a la marca "**MINI**".

#### Periodicidad del control de nivel

**Verifique periódicamente el nivel de líquido de refrigeración** (el motor de combustión puede sufrir graves daños por falta de líquido de refrigeración).

Si es necesario añadir, utilice exclusivamente los productos homologados por los Servicios Técnicos que le aseguran:

- protección anticongelante;
- protección anticorrosión del circuito de refrigeración.



No debe realizarse ninguna intervención en el circuito de refrigeración cuando el motor de combustión está caliente.

**Hay riesgo de quemaduras.**

#### Periodicidad de sustitución

Consulte el documento de mantenimiento de su vehículo



El motor debe estar apagado (no en modo de espera) antes de realizar cualquier operación en el compartimiento del motor.

Debe cortar el contacto → **166**,  
→ **168**.



En caso de descenso anormal o repetido del nivel de líquido, consulte a un Distribuidor Autorizado.



Al realizar intervenciones en las proximidades del motor de combustión, tenga en cuenta que puede estar caliente. Además, el motoventilador puede ponerse en marcha en cualquier

momento. La etiqueta  integrada en el compartimento del motor se lo recuerda.

**Riesgo de lesiones.**

## ACCESO AL MOTOR, NIVELES

Líquido de refrigeración del sistema de tracción eléctrica.

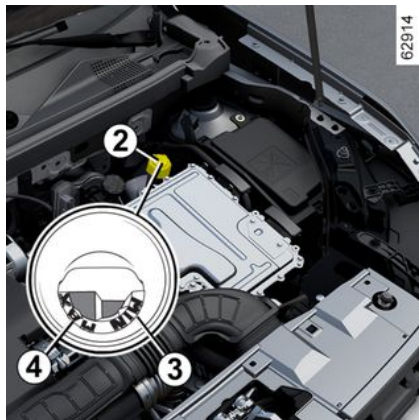

(Versión Hybrid)

Este sistema es diferente del que posee el motor de combustión. Se utiliza para refrigerar el motor eléctrico.



El motor debe estar apagado (no en modo de espera) antes de realizar cualquier operación en el compartimiento del motor. Debe cortar el contacto ➔ 166, ➔ 168.

Lectura del nivel



Con el contacto apagado y el vehículo estacionado en un terreno nivelado, desenrosque el tapón del depósito de líquido de refrigeración 2.

El nivel **en frío** debe estar situado entre las marcas "**MIN**" 3 y "**MAX**" 4 señaladas en el interior del conducto.

### Periodicidad del control de nivel

**Compruebe periódicamente el nivel de líquido de refrigeración** (el circuito eléctrico puede sufrir graves daños por falta de líquido de refrigeración).

Si es necesario un rellenado, deberá contactar con un Distribuidor Autorizado para efectuarlo.



No debe realizarse ninguna intervención en el circuito de refrigeración cuando el motor de combustión está caliente.

**Hay riesgo de quemaduras.**

### Periodicidad de sustitución

Consulte el documento de mantenimiento de su vehículo



En caso de descenso anormal o repetido del nivel de líquido, consulte a un Distribuidor Autorizado.



Al realizar intervenciones en las proximidades del motor de combustión, tenga en cuenta que puede estar caliente. Además, el motoventilador puede ponerse en marcha en cualquier

momento. La etiqueta  integrada en el compartimento del motor se lo recuerda.

**Riesgo de lesiones.**

# ACCESO AL MOTOR, NIVELES

## Niveles, filtros

### Nivel del líquido de frenos

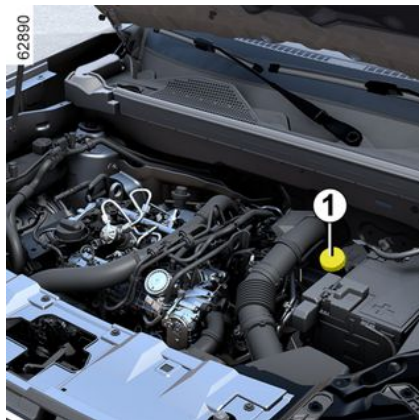

 Debe controlarse a menudo y, en todo caso, cada vez que note cualquier diferencia, por pequeña que sea, de la eficacia del frenado.

El nivel debe controlarse con el motor apagado y con el vehículo en un suelo horizontal.



El motor debe estar apagado (no en modo de espera) antes de realizar cualquier operación en el compartimiento del motor. Debe cortar el contacto ➔ **166**, ➔ **168**.

### Nivel

Es normal que el nivel baje a medida que se desgasten las pastillas de freno, aunque nunca debe descender por debajo de la línea de advertencia "MINI" que se muestra en el depósito del líquido de frenos **1**.

Si desea comprobar usted mismo el estado de desgaste de los discos y los tambores, obtenga en la red o la página web del fabricante el documento explicativo del método de control.



En las intervenciones bajo el capó del motor, asegúrese de que la palanca del limpiaparabrisas esté en la posición de parada.

**Riesgo de lesiones.**

### Llenado

Tras cualquier intervención realizada en el circuito hidráulico, el líquido debe ser sustituido por un especialista.

Utilice obligatoriamente un líquido homologado por los Servicios Técnicos y obtenido de un recipiente sellado.

### Periodicidad de sustitución

Consulte el documento de mantenimiento de su vehículo



En caso de descenso anormal o repetido del nivel de líquido, consulte a un Distribuidor Autorizado.



El motor debe estar apagado (no en modo de espera) antes de realizar cualquier operación en el compartimiento del motor. Debe cortar el contacto ➔ **166**, ➔ **168**.

## ACCESO AL MOTOR, NIVELES

### Limpiacristales



#### Llenado

 Con el motor apagado, abrir la tapa **2**. Llene hasta ver el líquido y vuelva a poner el tapón.

Este depósito alimenta los lavacristales delantero y trasero, si el vehículo está equipado con ellos.

**Nota:** controlar regularmente el nivel del depósito y rellenar el líquido antes de salir de viaje.

**Líquido:** solo debe utilizar líquido limpiaparabrisas que contenga anticongelante.

Le aconsejamos que consulte a un Distribuidor Autorizado o a un profesional cualificado.

**Nota:** no use agua dura (puede dañar la bomba de cebado y acumularse cal en la bomba y en los surtidores).

**Surtidores:** para regular la altura de los surtidores del lavaparabrisas, consulte a un representante de la marca.



En las intervenciones bajo el capó del motor, asegúrese de que la palanca del limpiaparabrisas esté en la posición de parada.

**Riesgo de lesiones.**



El motor debe estar apagado (no en modo de espera) antes de realizar cualquier operación en el compartimiento del motor.

Debe cortar el contacto → **166**,  
→ **168**.



Al realizar intervenciones en las proximidades del motor de combustión, tenga en cuenta que puede estar caliente. Además, el motoventilador puede ponerse en marcha en cualquier

momento. La etiqueta  integrada en el compartimento del motor se lo recuerda.

**Riesgo de lesiones.**

#### Filtros

La sustitución de los elementos filtrantes (filtro de aire, filtro de habitáculo, filtro de gasóleo...) se ha previsto en las operaciones de mantenimiento del vehículo.

**Periodicidad de la sustitución de los componentes filtrantes:** consulte el documento de mantenimiento de su vehículo.

#### Filtro del habitáculo

Si su vehículo no está equipado en origen de un filtro de cabina, se puede instalar uno con posterioridad.

Consulte a un Representante de la marca.

# BATERÍA:

## Batería



La batería **1** no requiere mantenimiento. **No debe abrirla o añadir ningún líquido.**



Manipular la batería **1** con cuidado, ya que contiene ácido sulfúrico que no debe entrar en contacto con los ojos ni con la piel. Si esto ocurriese, lave con agua abundante y si fuera necesario consulte a un médico. Mantener cualquier llama, objeto al rojo vivo o chispa lejos de los componentes de la batería (riesgo de explosión).

Según el vehículo, un sistema comprueba continuamente el estado de carga de la batería. En caso de disminución, aparece el mensaje "Modo salvaguarda batería 12V" en el cuadro de instrumentos seguido de "Batería baja Arrancar motor". En este caso, arranque el motor, conduzca el vehículo o espere a que desaparezca el mensaje del cuadro de instrumentos.

**Nota:** transcurridos entre 5 y 30 minutos de uso del vehículo con el motor apagado, es posible que aparezca el mensaje "Modo salvaguarda batería 12V" para advertir al usuario de que las funciones que consumen energía (iluminación interior, radio, navegación, ventilación, alimentación de ac-

cesorios, etc.) pueden desconectarse automáticamente.

El estado de carga de la batería puede disminuir, especialmente si se está utilizando el vehículo:

- para viajes cortos;
- en entornos urbanos;
- cuando la temperatura es baja;
- tras una utilización prolongada de dispositivos consumidores de energía (radio, etc.) con el contacto quitado.



El motor debe estar apagado (no en modo de espera) antes de realizar cualquier operación en el compartimiento del motor. Debe cortar el contacto → **166**, → **168**.

## BATERÍA:



Al realizar intervenciones cerca del motor, tenga en cuenta que éste puede estar caliente.

Además, el motoventilador puede ponerse en marcha en cualquier

momento. La etiqueta  integrada en el compartimento del motor se lo recuerda.

**Riesgo de lesiones.**

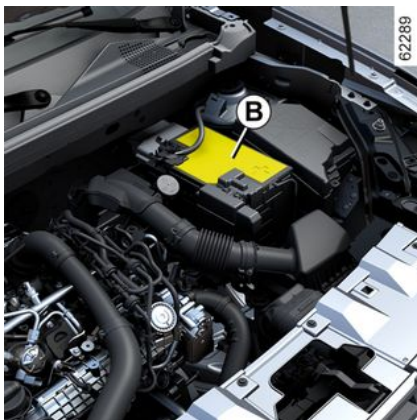

La etiqueta **A** se encuentra en la batería **1**, debajo de la cubierta protectora **B**.

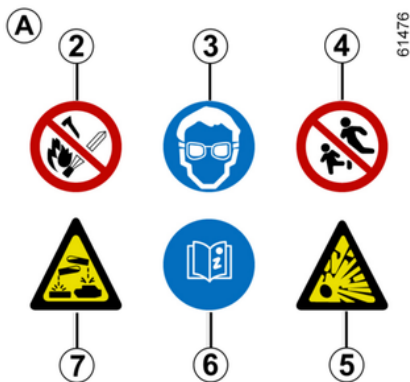

### Etiqueta A

Observe las indicaciones de la batería:

- **2** está prohibido encender fuego y fumar;
- **3** protección obligatoria de la vista;
- **4** mantener alejado de los niños;
- **5** material explosivo;
- **6** consulte el manual;
- **7** materiales corrosivos.



Para garantizar su propia seguridad y el funcionamiento correcto del equipamiento eléctrico del vehículo (luces, limpias, ABS, etc.), todas las intervenciones en la batería (desmontaje, desconexión, etc.) deben ser efectuadas imperativamente por un profesional especializado.

**Se corre el riesgo de sufrir quemaduras graves debidas a descargas eléctricas.**

Respete obligatoriamente los periodos de sustitución indicados en el documento de mantenimiento sin superarlos.

La batería es de un tipo específico. Asegúrese de que se sustituya por una del mismo tipo.

Contacte con un distribuidor autorizado.

Dado que la batería de 48 V se enfría por aire, es normal que se perciba un leve ruido de ventilación en determinadas situaciones, aunque no siempre se produzca.

# BATERÍA:

## Batería de 12 V



La batería de "12 V" **1** se encuentra ubicada en la parte trasera del vehículo Hybrid; suministra la energía necesaria para desbloquear/bloquear el vehículo y hacer funcionar el equipamiento.

### No debe abrirla o añadir ningún líquido.

El nivel de carga de la batería de "12 V" **1** puede disminuir, sobre todo si utiliza el vehículo:

- cuando la temperatura exterior desciende;
- después del uso prolongado de funciones que consumen energía con el contacto apagado;

– después de un período prolongado de tiempo de aparcamiento.



Por su propia seguridad y para garantizar que los equipos eléctricos del vehículo (luces, limpia-parabrisas, ABS, etc.) funcionen correctamente, cualquier operación que se efectúe en la batería de "12 V" (extracción, desconexión, etc.) **debe** realizarla un especialista cualificado.

### Riesgo de quemaduras graves o descargas eléctricas.

Respete **obligatoriamente** los periodos de sustitución (sin superarlos) indicados en el documento de mantenimiento.

La batería es de un tipo específico. Asegúrese de que se sustituya por una del mismo tipo. Contacte con un distribuidor autorizado.

## Etiqueta A

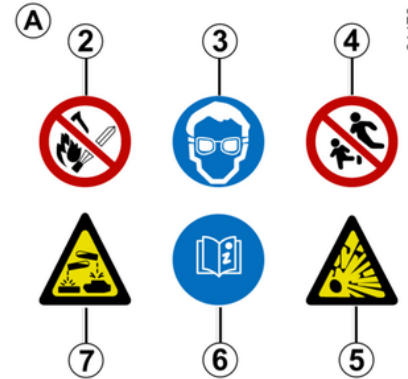

Observe las indicaciones de la batería:

- 2.** prohibido fumar y acercar llamas;
- 3.** es obligatorio el uso de protección ocular;
- 4.** mantener alejado de los niños;
- 5.** materiales explosivos,
- 6.** consulte el manual;
- 7.** materiales corrosivos.

## BATERÍA:



Está prohibido desconectar la batería de "12 V".

**Riesgo de quemaduras graves o descargas eléctricas.**

### Batería secundaria de 48 V



Según el vehículo, hay una batería secundaria **1** ubicada debajo del asiento del pasajero delantero o debajo del asiento del conductor en un compartimento específico: suministra la energía necesaria para hacer funcionar algunos equipos.

La batería secundaria **1** no requiere mantenimiento. **No debe abrirla o añadir ningún líquido.**



#### Etiqueta A

La etiqueta **A** está ubicada en la batería **1**:

- **2** tensión eléctrica peligrosa;
- **3** existe el riesgo de explosión;
- **4** materiales corrosivos;
- **5** está prohibido encender fuego y fumar;
- **6** no desechar como si se tratase basura común;
- **7** materiales reciclables;
- **8** protección obligatoria de la vista;
- **9** consulte el manual;
- **10** mantener alejada de los niños;

**Nota:** para garantizar su rendimiento y correcto funcionamiento, la batería secundaria **1** se recarga completamente durante la marcha, a intervalos regulares (aproximadamente una vez cada dos meses).

En esas ocasiones, puede apreciar una disminución temporal de la potencia y/o del freno motor. Esto es normal.



Para garantizar su propia seguridad y el funcionamiento correcto del equipamiento eléctrico

del vehículo (luces, limpias, ABS, etc.), todas las intervenciones en la batería (desmontaje, desconexión, etc.) deben ser efectuadas imperativamente por un profesional especializado.

**Riesgo de quemaduras graves o descargas eléctricas.**

La batería es de un tipo específico. Asegúrese de que se sustituya por una del mismo tipo.

Contacte con un distribuidor autorizado.

Dado que la batería de 48 V se enfría por aire, es normal que se perciba un

## **BATERÍA:**

leve ruido de ventilación en determinadas situaciones, aunque no siempre se produzca.

5

# LIMPIEZA

## Mantenimiento de la carrocería

Un vehículo con un buen mantenimiento podrá conservarse durante más tiempo. Por lo tanto, se aconseja limpiar el exterior del vehículo periódicamente.

Su vehículo disfruta de técnicas anticorrosión avanzadas. Aunque varios factores ambientales pueden afectarle.

### Agentes atmosféricos corrosivos

- contaminación atmosférica (en ciudades y zonas industriales);
- salinidad de la atmósfera (zonas marítimas, sobre todo en tiempo cálido),
- condiciones climatológicas estacionales e higrométricas (sal esparcida en la calzada durante el invierno, agua para limpieza de calles...).

### Incidentes de circulación

#### Acciones abrasivas

Polvo atmosférico, arena, barro, gravillas proyectadas por otros vehículos...

Es preciso tomar unas precauciones mínimas para garantizar su seguridad ante estos riesgos.

### Lo que hay que hacer

Lave frecuentemente su vehículo, **con el motor apagado**, utilizando los productos de limpieza recomendados por

nuestros servicios técnicos (nunca con productos abrasivos). Enjuague bien de antemano con agua a presión:

- la resina que cae de los árboles y la contaminación industrial;
- el barro, que forma amalgamas húmedas en los pasos de rueda y en los bajos de la carrocería;
- **excrementos de pájaros**, que producen una reacción química con la pintura y provocan **una acción de descoloramiento rápida que puede incluso llegar a desprender la pintura**;

El vehículo se debe lavar **inmediatamente** para eliminar estas manchas, porque después es imposible hacerlas desaparecer puliendo;

- la sal, sobre todo los pasos de rueda y los bajos de la carrocería, después de circular por regiones donde se han esparcido productos químicos.

Retire con regularidad los restos vegetales (resina, hojas, etc.) del vehículo.

Respete las leyes locales en lo que concierne al lavado de los vehículos (por ejemplo: no lave su vehículo en la vía pública).

Repare tan pronto como sea posible los desconchones de la pintura, para evitar la propagación de la corrosión.

No olvide las visitas periódicas, en caso de que su vehículo se beneficie de

la garantía anticorrosión. Consulte la información sobre la garantía y el mantenimiento.

Respete la distancia entre vehículos en caso de que se circule por una carretera con gravilla para evitar que se dañe la pintura.

Cuando se lave el vehículo con un equipo de limpieza de alta presión, es preciso adoptar las siguientes precauciones:

- asegurar que la pintura del vehículo, la superficie o el elemento que se va a limpiar soporta este tipo de lavado;
- la presión de salida del dispositivo debe ser inferior a 100 bar;
- durante las operaciones de lavado, colocar la boquilla de pulverización a una distancia mínima de 15 cm del vehículo y controlar que el caudal de agua sea inferior a 15 l por minuto;
- no insistir en lavar la misma zona, los puntos con golpes o las juntas (riesgo de daños en la pintura, desprendimiento de juntas, etc.).

Si ha sido necesario limpiar elementos mecánicos, bisagras, etc., es imperativo protegerlos de nuevo pulverizando sobre ellos productos homologados por nuestro Departamento técnico.

## LIMPIEZA



Hemos seleccionado productos especiales para el mantenimiento que encontrará en las tiendas de la marca.

### Lo que no hay que hacer

Lavar el vehículo a pleno sol o cuando hiele.

Rascar el barro o la suciedad para quitarlos, sin empaparlos previamente.

Dejar que se acumule la suciedad exterior.

Dejar que el óxido se extienda a partir de desconchones accidentales.

Quitar las manchas utilizando disolventes no homologados por los servicios técnicos de la marca puede dañar la pintura.

Viajar en condiciones de nieve y barro sin lavar el vehículo y, particularmente, los pasos de rueda y los bajos de la carrocería.



Desengrasar o limpiar con aparatos de limpieza de alta presión o pulverizando productos no homologados por nuestros servicios técnicos:

- elementos mecánicos (p. ej.: compartimento del motor);
- ruedas (p. ej. componentes del sistema de frenado, como las pinzas de freno);
- bajos;
- piezas con bisagras (p. ej.: interior de las puertas);
- plásticos exteriores pintados (p. ej.: paragolpes).

Podría provocar oxidaciones o dar lugar a un mal funcionamiento.



Según el vehículo, las piezas de plástico exteriores (paragolpes, etc.) tienen un aspecto moteado por su diseño. La presencia de puntos blancos en las piezas es normal. No intente eliminarlas con el lavado.

### Particularidad de los vehículos con pintura mate

Este tipo de pintura requiere tomar ciertas precauciones.

#### Lo que hay que hacer

Lave el vehículo a mano con agua abundante con ayuda de un paño o esponja suave...

#### Lo que no hay que hacer

Utilizar productos con base de cera (lustrado).

Frotar de manera intensiva.

Limpiar el vehículo en un túnel de lavado.

Pegar adhesivos en la pintura (riesgo de marcas).



Lavar el vehículo con un aparato de limpieza de alta presión.

### Limpeza del vehículo por un túnel de lavado.

Con el fin de mantener su vehículo y evitar posibles daños, se aconseja respetar las instrucciones siguientes, así como las indicadas por el servicio de lavado del vehículo.

devuelva la palanca del limpiaparabrisas en la posición de apagado ➔ 152.

Cierre todas las puertas y los cristales; controle que todo el equipamiento exterior (faros adicionales, etc.) esté correctamente colocado en el vehículo.

extraiga la antena si está presente;

pliegue los retrovisores exteriores, siempre que sea posible;

extraiga cualquier accesorio (barras de techo, portabicicletas, etc.)

## LIMPIEZA

**Nota:** en función del vehículo, después del lavado, recuerde recolocar la antena atornillándola a tope.

### Limpieza de faros, luces traseras, sensores y cámaras.

Emplee un paño suave o de algodón.

Si esto fuera insuficiente, humedézcalos ligeramente con agua jabonosa, y después aclare con un paño suave o un algodón.

Termine por limpiar cuidadosamente con un paño seco y suave.

**No utilizar productos de limpieza a base de alcohol ni utensilios como rascadores.**

### Limpieza de pegatinas, láminas decorativas, etc.

#### Lo que hay que hacer

Emplee un paño suave o de algodón.

Humedecer con agua jabonosa y luego limpiar siempre con un paño suave o con un algodón.

Termine por limpiar cuidadosamente con un paño seco y suave.

#### Lo que no hay que hacer

Utilizar productos de limpieza a base de alcohol.

Usar utensilios (por ejemplo, un rascador).

Frotar de manera intensiva.



Lavar la zona con un equipo de limpieza de alta presión.

### Mantenimiento de los guarnecidos interiores

Un vehículo con un buen mantenimiento podrá conservarse durante más tiempo. Por lo tanto, se aconseja limpiar el interior del vehículo periódicamente.

Las manchas deben tratarse siempre rápidamente.

Sea cual sea el origen de la mancha, emplee **agua jabonosa fría** (eventualmente templada) **a base de jabón natural**.

**Está prohibido utilizar detergentes (lavavajillas, detergentes en polvo o a base de alcohol, etc.).**

Emplee un paño suave.

Aclare y absorba el agua sobrante.

### Pantalla multimedia

El mantenimiento de la pantalla podría depender del tipo de equipamiento multimedia. Para obtener más información, consulte el manual del sistema multimedia.

### Cristales de instrumentos

(ej.: cuadro de instrumentos, reloj, visualizador de temperatura exterior, pantalla de la radio, etc.)

Emplee un paño suave o de algodón.

Si no fuera suficiente, emplee un paño suave (o de algodón) ligeramente empapado en agua jabonosa y después aclare con otro paño suave o de algodón humedecido.

Termine por limpiar **cuidadosamente** con un paño seco y suave.

**No utilice productos a base de alcohol o aerosoles de fluidos en la zona.**

### Cinturones de seguridad

Deben mantenerse limpios.

Emplee los productos seleccionados por nuestros servicios técnicos (boutiques de la marca) o bien agua jabonosa templada con una esponja y seque con un paño seco.

**Se desaconseja el empleo de detergentes o tintes para la limpieza.**

### Tapicería (asientos, revestimiento de las puertas, etc.)

Aspire **periódicamente** la tapicería.

### Manchas líquidas

Utilice agua jabonosa.

## LIMPIEZA

Absorba o presione ligeramente (sin frotar nunca) con ayuda de un paño suave; aclare y absorba el agua sobrante.

### Mancha sólida o pastosa

Retire **inmediatamente** y con cuidado la materia sólida o pastosa con una espátula (yendo desde los bordes hacia el centro, para no extender la mancha).

Limpie la mancha como se indica en el caso de líquidos.

### En el caso especial de caramelos o chicles

Coloque un hielo sobre la mancha para endurecerla y, a continuación, proceda como se indica en el caso de las manchas sólidas.



Consulte con el Representante de la marca si alguno de los consejos de mantenimiento del interior o su resultado no fueran satisfactorios.

### Desmontaje y montaje de los equipamientos móviles originales del vehículo

Si tiene que retirar alguno de los equipamientos móviles para limpiar el habitáculo (por ejemplo, las alfombrillas),

vuelva a colocarlos después en el lado correcto (por ejemplo, la alfombrilla del conductor debe ir en el lado del conductor, etc.) y sujételos con los elementos suministrados con el equipamiento (por ejemplo, la alfombrilla del conductor debe sujetarse siempre con ayuda de los elementos de sujeción preinstalados).

Con el vehículo detenido, compruebe siempre que nada obstaculizará la conducción (ningún obstáculo que impida presionar los pedales, enganche del pie en la alfombrilla, etc.).

### Lo que no hay que hacer

Colocar objetos como ambientadores, difusores de perfume, etc. a la altura de los aireadores puesto que podrían dañar el guarnecido del tablero de mandos.



Utilizar un aparato de limpieza de alta presión o de pulverización en el interior del habitáculo:

– si no se toman precauciones, podría verse perjudicado, entre otras cosas, el buen funcionamiento de los componentes eléctricos o electrónicos presentes en el vehículo.

# NEUMÁTICOS

## Neumáticos

### Seguridad neumáticos: ruedas

Los neumáticos constituyen el único contacto entre el vehículo y la carretera, es por ello esencial mantenerlos en buen estado. Debe atenerse imperativamente a las reglas locales previstas por el código de la circulación.



Para su seguridad y el cumplimiento de la legislación vigente.

Si necesita sustituirlos, debe montar únicamente unos neumáticos de marca, dimensiones, tipo y estructura idénticos en un mismo eje.

**Deben tener una capacidad de carga y una velocidad máxima iguales, como mínimo, a las de los neumáticos originales, o que se correspondan con los recomendados por un Representante de la marca.**

El incumplimiento de estas instrucciones puede poner en peligro su seguridad e invalidar la conformidad de su vehículo.

**Riesgo de pérdida del control del vehículo.**

## Mantenimiento de los neumáticos



Los neumáticos deben estar en buen estado y las bandas de rodadura han de tener una profundidad suficiente: los neumáticos homologados por nuestro Departamento Técnico disponen de bandas de advertencia de desgaste **1** que son **indicadores estampados en varios puntos de la banda de rodadura**.

Cuando el dibujo del neumático se gasta hasta el nivel de los indicadores de desgaste, **estos se hacen visibles 2** : a partir de ese momento, es necesario proceder a su sustitución, ya que la profundidad del dibujo es de 1,6 mm como máximo, lo que se traduce en una mala adherencia

# NEUMÁTICOS

## cuando se circula por carreteras mojadas.

Un vehículo excesivamente cargado, los largos recorridos por autopista, circular cuando hace mucho calor o una conducción habitual por malos caminos, provocan un deterioro más rápido de los neumáticos e influyen en la seguridad.



Los incidentes de conducción, sobre todo los "golpes contra los bordillos", pueden dañar los neumáticos y las llantas y falsear la geometría del tren delantero o trasero. En este caso, acuda al Representante de la marca para comprobar su estado.

## Presiones de inflado

Respete las presiones de inflado (incluida la de la rueda de repuesto). Compruébelas al menos una vez al mes y, además, antes de emprender un viaje largo (consulte la etiqueta pegada en el canto de la puerta del conductor → 358)



**Unas presiones insuficientes** traen consigo un desgaste prematuro y calentamientos anormales de los neumáticos. La seguridad del vehículo puede verse afectada y los riesgos que se corren son los siguientes:

La seguridad del vehículo puede verse afectada y los riesgos que se corren son los siguientes:

- estabilidad deficiente en carretera;
- riesgo de reventón o de que se desprenda la banda de rodadura.

La presión de inflado de los neumáticos depende de la carga y de la velocidad de circulación. Ajuste las presiones según las condiciones de uso → 358.

Las presiones deben ser comprobadas en frío. No hay que tener en cuenta las presiones más altas que podrían alcanzarse si hace calor o después de circular a alta velocidad.

En caso de que la verificación de la presión no pueda efectuarse con los neumáticos **fríos**, es preciso aumentar las presiones indicadas de **0,2 a 0,3** bares.

**No debe nunca desinflar un neumático caliente.**

## Particularidad

Según el vehículo, dispone de un adaptador para posicionarlo en la válvula antes de completar el nivel de aire.



Su vehículo está equipado con ruedas de gran tamaño. Estas son más sensibles a un fallo de equilibrado. En caso de que note vibraciones mientras conduce, póngase en contacto con un Distribuidor Autorizado.



Atención, un tapón de válvula sin colocar o mal apretado puede perjudicar a la estanquidad de los neumáticos y provocar pérdidas de presión. Ponga siempre en las válvulas unos tapones idénticos a los de origen y compruebe que están bien apretados.

# NEUMÁTICOS



## Vehículo equipado con advertencia de pérdida de presión de los neumáticos

En caso de presión insuficiente (pinchazo, neumático desinflado, etc.), aparece el testigo en el cuadro de instrumentos → 201.

## Rueda de repuesto de emergencia

→ 365 → 368.



## Cambio de rueda

El sistema de advertencia de pérdida de presión de los neumáticos puede requerir varios minutos en función de la circulación, para tener en cuenta las posiciones de las ruedas y las presiones, compruebe la presión de los neumáticos después de realizar cualquier intervención.

## Sustitución de los neumáticos



Para su seguridad y el cumplimiento de la legislación vigente.

Si necesita sustituirlos, debe montar únicamente unos neumáticos de marca, dimensiones, tipo y estructura idénticos en un mismo eje.

**Deben, bien tener una capacidad de carga y una velocidad máxima iguales a las de los neumáticos originales, como mínimo, o corresponderse con los valores recomendados por un Representante de la marca.**

El incumplimiento de estas instrucciones puede poner en peligro su seguridad e invalidar la conformidad de su vehículo.

**Riesgo de pérdida del control del vehículo.**

## Permutación de las ruedas

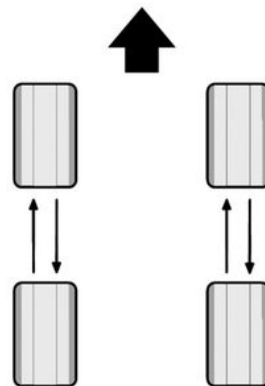

62284

6

### Versión 4x4

Se recomienda permutar las ruedas con regularidad para uniformizar el desgaste de los neumáticos.

Intercambie las ruedas tal y como se muestra en el diagrama anterior. Para obtener información sobre los intervalos de mantenimiento, consultar la documentación del vehículo.

### Versión 4x2

Se desaconseja esta práctica.

## Utilización en invierno

### Cadenas

## NEUMÁTICOS

Por razones de seguridad, se prohíbe terminantemente montar cadenas en el eje trasero.

Las cadenas para la nieve solo deben colocarse en las ruedas delanteras.

Si se montan neumáticos de tamaño superior al de origen será imposible montar cadenas.



Sólo se podrán montar cadenas en los neumáticos con dimensiones idénticas a los montados de origen en **su vehículo**.



No se pueden colocar cadenas en las ruedas de 18 in. Si desea utilizar cadenas, debe utilizar un **equipo específico**; consulte a un distribuidor autorizado.

### Neumáticos de "nieve" o de "invierno"

Le aconsejamos que equipe las **cuatro ruedas** para preservar al máximo la calidad de adherencia de su vehículo.

**Atención:** estos neumáticos tienen a veces un sentido de giro específico y un índice de velocidad máxima que puede ser inferior a la velocidad máxima de su vehículo.

### Neumáticos con clavos

Este tipo de equipamiento sólo se puede utilizar durante un período limitado que viene determinado por la legislación local.

Es necesario respetar la velocidad impuesta por la normativa vigente.

Estos neumáticos se deben montar al menos en las dos ruedas del eje delantero o, según el país, en todas las ruedas del vehículo.



En todos los casos, le recomendamos que consulte a su Representante de la marca, quien sabrá aconsejarle acerca de la elección de los equipamientos más adaptados a su vehículo.

## Presión de los neumáticos

### Etiqueta A

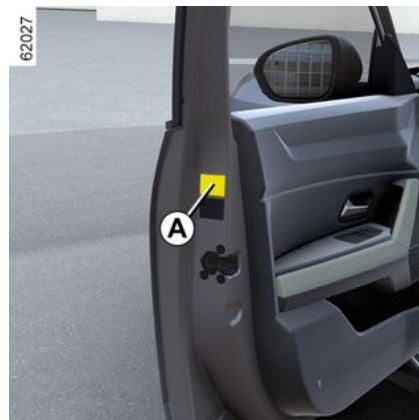

Para leerla abra la puerta del conductor.

Las presiones de inflado deben verificarse con los neumáticos fríos.

En caso de que la verificación de la presión no pueda efectuarse con los neumáticos **fríos**, es preciso aumentar las presiones indicadas de **0,2 a 0,3 bares** (o **3 PSI**). No debe nunca desinflar un neumático caliente.

Las presiones de inflado deben adecuarse al uso actual del vehículo (en vacío, en carga, conducción en autopista, etc.). Compruebe la presión de los neumáticos (incluida la rueda de

# NEUMÁTICOS

repuesto). Compruébelas al menos una vez al mes y antes de emprender un viaje largo.

En función del vehículo, tras cada inflado o ajuste de la presión de los neumáticos, asegúrese de restablecer su valor de referencia de presión → 201.



## Vehículo equipado con advertencia de pérdida de presión de los neumáticos

cos

En caso de presión insuficiente (pinchazo, neumático desinflado,

etc.), aparece el testigo en el cuadro de instrumentos → 201.

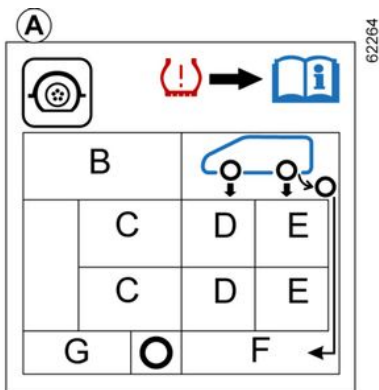

62264

La presencia y el emplazamiento de la información de la etiqueta dependen del vehículo.

**B:** tamaño de los neumáticos equipados en el vehículo.

**C:** velocidad de circulación prevista

**D:** presión de inflado de los neumáticos delanteros.

**E:** presión de inflado de los neumáticos traseros.

**F:** presión de inflado de la rueda de repuesto.

**G:** tamaño del neumático de la rueda de repuesto.



**Vehículos que circulen a plena carga (con el peso máximo total autorizado) y que arrastren un remolque:**

– La velocidad máxima debe estar limitada a **100 km/h** y la presión de los neumáticos tiene que aumentarse en **0,2 bar** → 409.

**Riesgo de reventón de los neumáticos.**

**Seguridad de los neumáticos y colocación de cadenas:** para obtener información sobre las condiciones de mantenimiento y, según la versión del vehículo, el uso de cadenas → 355.

## NEUMÁTICOS



Para su seguridad y el cumplimiento de la legislación vigente.

Si necesita sustituirlos, debe montar únicamente unos neumáticos de marca, dimensiones, tipo y estructura idénticos en un mismo eje.

**Deben contar con una capacidad de carga y un índice de velocidad iguales o superiores a los de los neumáticos originales, o cumplir con los valores recomendados por un Distribuidor Autorizado.**

El incumplimiento de estas instrucciones puede poner en peligro su seguridad e invalidar la conformidad de su vehículo.

**Riesgo de pérdida de control del vehículo.**

### Kit de inflado de neumáticos



El kit está homologado únicamente para inflar los neumáticos del vehículo equipado de origen con este kit.

En ningún caso deberá servir para inflar los neumáticos de otro vehículo, o cualquier otro objeto inflable (flotador, barco...).

Evite las proyecciones sobre la piel al manipular la botella que contiene el producto de reparación. Si aún así salieran algunas gotas, aclare con abundante agua.

No deje el kit de reparación al alcance de los niños.

No se deshaga de la botella vacía en cualquier lugar. Entréguela en su Distribuidor Autorizado o a una empresa de gestión de residuos. La botella tiene un tiempo de vida limitado que viene indicado en su etiqueta. Compruebe la fecha de caducidad.

Contacte con un Distribuidor Autorizado para sustituir el tubo de inflado y la botella del producto de reparación.

## NEUMÁTICOS



El kit repara los neumáticos cuando la banda de rodadura **A** sufre daños por objetos menores de 4 mm. No permite la reparación de todos los tipos de pinchazos, como cortes superiores a 4 mm, cortes en el flanco del neumático **B**, etc. Compruebe también que la llanta esté en buen estado. No retirar el cuerpo extraño que originó el pinchazo si éste sigue en el neumático.



No utilice el kit de inflado si el neumático está deteriorado como consecuencia de circular con un neumático pinchado. Compruebe detenidamente los flancos de los neumáticos antes de intervenir. Asimismo, circular con unos neumáticos desinflados, o incluso totalmente desinflados (o pinchados) puede afectar a la seguridad e impedir la reparación. **Esta reparación es temporal.** Un neumático que haya sufrido un pinchazo debe ser examinado siempre (y reparado si es posible) por un especialista lo antes posible. Para la sustitución de un neumático reparado mediante este kit, usted deberá avisar al especialista. Circulando, se puede notar una vibración debida a la presencia del producto introducido en el neumático.



Según el vehículo, en caso de pinchazo, utilice el kit **C** situado en el maletero.



### Vehículo equipado con advertencia de pérdida de presión de los neumáticos

En caso de presión insuficiente (pinchazo, neumático desinflado, etc.), aparece el testigo  en el cuadro de instrumentos → 201.

# NEUMÁTICOS

62281

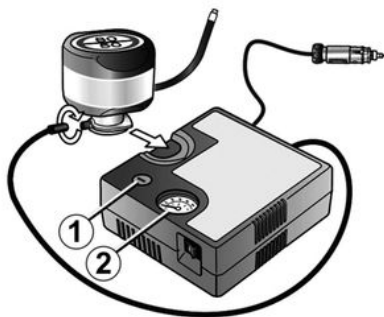

6

## Con el motor en marcha y el freno de parking puesto:

- desenchufar los accesorios que se encuentren conectados en las tomas del vehículo;
- en vehículos equipados con sistema de remolcado, desconectar la toma del dispositivo si es necesario;
- **consultar la información sobre el compresor del kit de inflado** situado en el maletero del vehículo y seguir las instrucciones de uso;
- infle el neumático a la presión recomendada ➔ 358;
- tras un máximo de **15 minutos**, detener el inflado y leer la presión (en el manómetro **2**).

**Nota: durante el vaciado del recipiente (aproximadamente 30 segundos), el manómetro 2 registra brevemente una presión de hasta 6 bar y, a continuación, disminuye;**

- ajuste la presión: para aumentarla, siga inflando con el kit. Para reducirla, presionar el botón **1**.

**Si no se puede alcanzar la presión recomendada de 1,8 bares al cabo de 15 minutos, la reparación es imposible. No conduzca el vehículo. Consulte a un Distribuidor Autorizado.**



Antes de utilizar el kit, aparque el vehículo a una distancia segura del tráfico, encienda las luces de precaución, ponga el freno de aparcamiento, haga que todos los ocupantes salgan del vehículo y manténgalos alejados de la calzada.



En caso de estacionar en el arcén, debe advertir al resto de los conductores de la presencia de su vehículo colocando el triángulo de señalización u otros dispositivos prescritos por la legislación local del país donde se encuentre.

Una vez que el neumático esté inflado correctamente, retire el kit: desenrosque lentamente la boca de inflado del recipiente para evitar salpicaduras del producto y guarde el recipiente en un envase de plástico para evitar fugas del producto.

- Pegue la etiqueta de recomendación de conducción (situada debajo de la botella) en un lugar del salpicadero que sea visible para el conductor.
- Al final del primer inflado, el neumático seguirá perdiendo aire. Debe realizar un breve recorrido para que el orificio quede taponado.
- Recoja el kit.
- Arrancar inmediatamente y conducir a una velocidad comprendida entre 20 y 60 km/h para distribuir uniformemente el producto por el interior del neumático. Tras conducir una distancia de 3 km, parar y comprobar la presión.

## NEUMÁTICOS

– Si la presión es superior a 1,3 bares pero inferior a la presión aconsejada (consulte la etiqueta pegada en el canto de la puerta del conductor), ajústela. En caso contrario, contacte con un Distribuidor Autorizado: no se puede reparar el neumático.

### Precaución de utilización del kit

El kit no debe funcionar durante más de 15 minutos seguidos;



No debe colocarse nada alrededor de los pies del conductor, ya que en caso de frenada brusca dichos objetos pueden deslizarse bajo los pedales y obstaculizar los recorridos.

La botella deberá sustituirse tras su primer uso, incluso aunque quede líquido dentro.



Atención, un tapón de válvula sin colocar o mal apretado puede perjudicar a la estanquidad de los neumáticos y provocar pérdidas de presión.

Lleve siempre tapones de válvulas idénticos a los de origen y totalmente enroscados.



Tras una reparación realizada con el kit, no debe recorrer más de 200 km. Además, reduzca la velocidad y no sobrepase en ningún caso los 80 km/h.

Para recordar estas indicaciones, pegue la etiqueta prevista para ello en un emplazamiento del cuadro de instrumentos que pueda ver.

Según el país o la legislación local, un neumático reparado con el kit de inflado de los neumáticos deberá ser sustituido.

## Herramientas



70498

6

Las herramientas incluidas en el kit de herramientas dependen del vehículo. Según el vehículo, para acceder a los kits de herramientas:

- abra el portón;
- según el vehículo, levante el piso móvil o la moqueta del maletero.

# NEUMÁTICOS

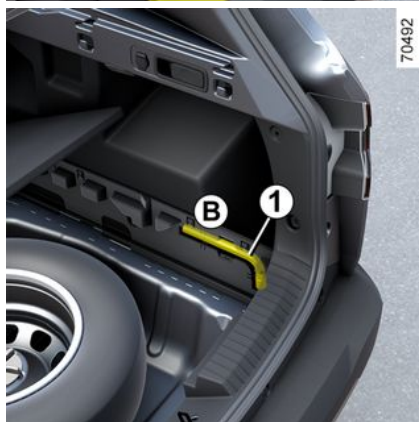

**Llave de rueda 1**

Permite bloquear o desbloquear los tornillos de las ruedas y la anilla de remolcado **3**.

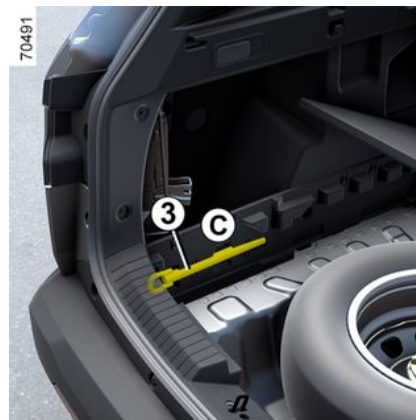

**Argolla de remolcado 3 → 371.**

Los kits de herramientas **A**, **B** y **C** se encuentran junto a la rueda de repuesto o se encuentran en los compartimentos de almacenamiento laterales del maletero.

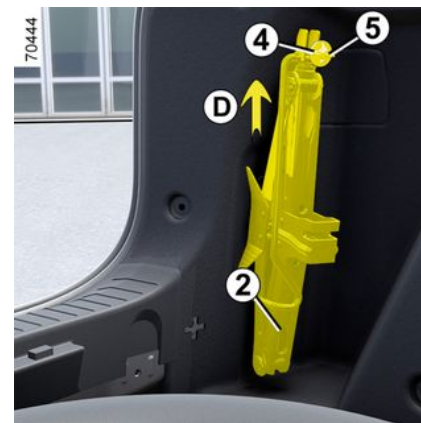

**Gato 2**

Para usar el gato, desenrosque la tuerca **4** hasta el final de la varilla **5** y gírela hacia arriba (movimiento **D**). Al volver a colocar el gato, plegarlo adecuadamente antes de ponerlo en su posición (no olvidar recolocar la llave de rueda).

Apretar la tuerca **4** para asegurar el gato.

# NEUMÁTICOS



Por razones de seguridad, no se recomienda el uso de un gato que no esté homologado por el fabricante.

El gato es específico para el vehículo y se emplea para el cambio de ruedas.

En ningún caso se debe utilizar:

- en otro vehículo;
- para llevar a cabo una reparación;
- para acceder a la parte inferior del vehículo.

**Riesgo de lesiones.**

**Riesgo de daños para el vehículo.**



No dejar las herramientas sin sujeción en el interior del vehículo, ya que podrían salir despedidas en caso de frenada. Después de cada uso, comprobar que todas las herramientas estén correctamente fijadas en el kit portaherramientas y, a continuación, colocarlo adecuadamente en su alojamiento para evitar cualquier riesgo de lesiones.

## Pinchazo, rueda de repuesto

### En caso de pinchazo

Según el vehículo, puede disponer de:

- un kit de inflado de neumáticos  
➔ 360;
- una rueda de repuesto de emergencia o neumáticos autorreparables.



**Vehículo equipado con advertencia de pérdida de presión de los neumáticos**

En caso de presión insuficiente (pinchazo, neumático desinflado,

etc.), aparece el testigo  en el cuadro de instrumentos ➔ 201.

## NEUMÁTICOS



Si la rueda de seguridad se ha conservado durante varios años, haga que su taller la verifique y compruebe si reúne las condiciones adecuadas para ser utilizada sin peligro.

**Vehículo equipado con una rueda de repuesto que es distinta a las otras cuatro ruedas:**

- Nunca monte más de una rueda de repuesto en un mismo vehículo.
- Sustituya lo antes posible la rueda de repuesto por una rueda idéntica a la original.
- Durante la utilización, que debe ser temporal, la velocidad circulando no debe superar la velocidad indicada en la etiqueta situada en la rueda.
- El montaje de esta rueda puede modificar el comportamiento habitual de su vehículo. Evite las aceleraciones bruscas y reduzca su velocidad en curva.

– Si debe utilizar cadenas de nieve, monte la rueda de repuesto en el eje trasero y verifique las presiones de inflado.



En caso de estacionar en el arcén, debe advertir al resto de los conductores de la presencia de su vehículo colocando el triángulo de señalización u otros dispositivos prescritos por la legislación local del país donde se encuentre.

### Vehículos con motor de combustión versión 4x2

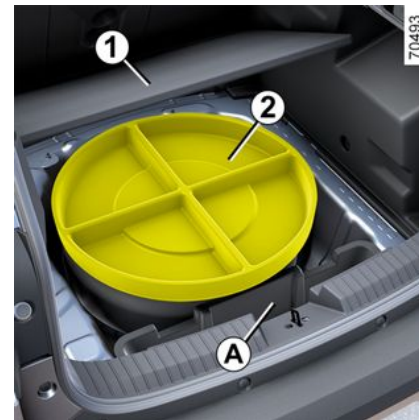

**Nota:** En ausencia de una rueda de repuesto o el kit de inflado de los neumáticos, no cargue el fondo del maletero. Según el vehículo, el kit de herramientas se encuentra en la bandeja **A** situada debajo de la moqueta del maletero.

Para más información ➔ 363.

# NEUMÁTICOS

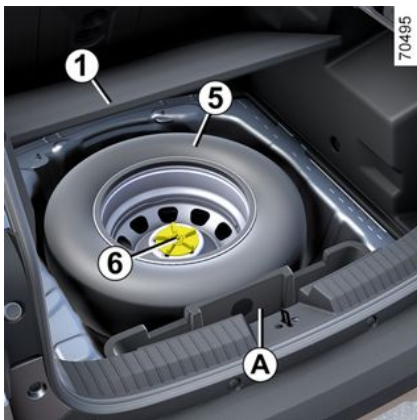
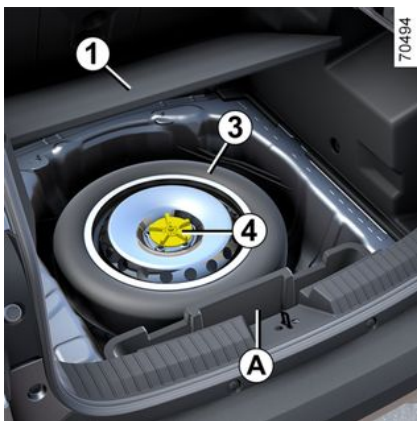

**Rueda de repuesto 3 o, según el vehículo, 5**

Para acceder a ella:

- abra el portón;
- según el vehículo, levante el piso móvil y la moqueta del maletero **1**;
- según el vehículo, retire el kit de herramientas **2**;
- afloje el montaje central **4** o **6** en sentido antihorario;
- retire la rueda de repuesto **3** o **5**.

**Nota:** según el vehículo, no debe colocarse la rueda pinchada en el soporte de la rueda de repuesto. La rueda pinchada debe guardarse en el maletero.

## Vehículos con motor de combustión versión 4x4

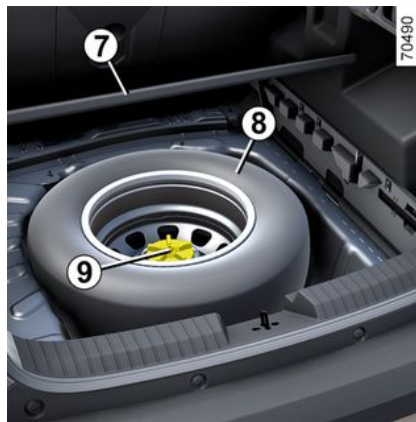

**Rueda de repuesto 8**

Para acceder a ella:

- abra el portón;

- según el vehículo, levante el piso móvil y la moqueta del maletero **7**;
- afloje la fijación central **9** en sentido antihorario;
- extraiga la rueda de repuesto **8**.

## Versión Hybrid

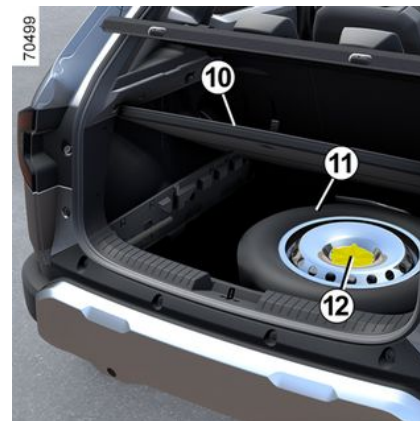

**Rueda de repuesto 11**

Para acceder a ella:

- abra el portón;
- según el vehículo, levante el piso móvil y la moqueta del maletero **10**;
- afloje la fijación central **12** en sentido antihorario;
- extraiga la rueda de repuesto **11**.

**Nota:** En ausencia de una rueda de repuesto o el kit de inflado de los neumáticos, no cargue el fondo del male-

## NEUMÁTICOS

tero. En función del vehículo, el kit de herramientas se encuentra en los compartimentos guardaobjetos laterales del maletero.

Para más información → 363.



En caso de estacionar en el arcén, debe advertir al resto de los conductores de la presencia de su vehículo colocando el triángulo de señalización u otros dispositivos prescritos por la legislación local del país donde se encuentre.

## Cambio de rueda

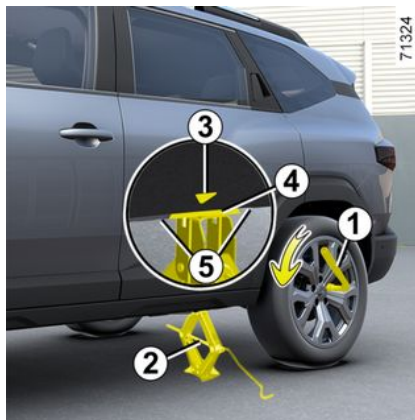

Encienda las luces de emergencia.  
Estacione el vehículo en un lugar apartado de la circulación sobre un suelo plano, resistente y que no deslice.  
Ponga el freno de aparcamiento e introduzca una velocidad (primera o marcha atrás o posición **P** para las cajas de velocidades automáticas).  
Haga que bajen todos los ocupantes del vehículo y se mantengan alejados de la zona de circulación.

## Vehículos equipados con gato y llave de ruedas

Si es necesario, retire el embellecedor.

Aflojar los tornillos de las rueda con ayuda de la llave de ruedas **1**.

Colóquela de forma que el esfuerzo se realice de arriba hacia abajo.

Coloque el gato **2** en posición horizontal.

La cabeza del gato **debe** quedar alineada con el panel de refuerzo más cercano a la rueda afectada, se identifica con la flecha **3**.

## NEUMÁTICOS



En caso de estacionar en el arcén, debe advertir al resto de los conductores de la presencia de su vehículo colocando el triángulo de señalización u otros dispositivos prescritos por la legislación local del país donde se encuentre.

Empiece a accionar el gato con la mano, situando su placa de soporte **4** en la ranura ligeramente hendida localizada debajo del vehículo, entre las dos muescas **5** y en el sentido de la flecha **3**.

Continúe girando el gato para que la base quede correctamente colocada (debe estar metida debajo del vehículo y alineada verticalmente con la cabeza del gato).

Dé algunas vueltas para despegar la rueda del suelo.

Quite los tornillos y retire la rueda.

Instale la rueda de repuesto en su sitio en el buje central y gírela hasta que los orificios de fijación de la rueda coincidan con los del eje.

Apriete los tornillos asegurándose de que la rueda está correctamente encajada en su buje.

Baje el gato.

Con la rueda en el suelo, apriete con fuerza los tornillos y ajuste el apriete y la presión de inflado de la rueda de repuesto lo antes posible.



En caso de pinchazo, sustituya la rueda lo antes posible.

Un neumático que haya sufrido un pinchazo debe ser examinado siempre (y reparado si es posible) por un especialista.



**Vehículo equipado con advertencia de pérdida de presión de los neumáticos**

En caso de presión insuficiente (pinchazo, neumático desinflado, etc.), aparece el testigo  en el cuadro de instrumentos ➔ **201**.



No dejar las herramientas sin sujeción en el interior del vehículo, ya que podrían salir despedidas en caso de frenada. Después de cada uso, comprobar que todas las herramientas estén correctamente fijadas en el kit portaherramientas y, a continuación, colocarlo adecuadamente en su alojamiento para evitar cualquier riesgo de lesiones.

## NEUMÁTICOS



Por razones de seguridad, no se recomienda el uso de un gato que no esté homologado por

el fabricante.

El gato es específico para el vehículo y se emplea para el cambio de ruedas.

En ningún caso se debe utilizar:

- en otro vehículo;
- para llevar a cabo una reparación;
- para acceder a la parte inferior del vehículo.

**Riesgo de lesiones.**

**Riesgo de daños para el vehículo.**

6

# REPARACIÓN

## Remolcado: avería reparación

Antes de iniciar el remolcado, poner la palanca en punto muerto (posición **N** en vehículos equipados con caja de velocidades automática), **a continuación espere aproximadamente un minuto** (en la versión Hybrid), desbloquee la columna de dirección y después suelte el freno de aparcamiento.

En vehículos equipados con caja de velocidades automática, si no es posible situar la palanca de marchas en la posición **N**, consulte con un Distribuidor Autorizado.

### Desbloqueo de la columna de dirección

Introduzca la llave en el contacto y colóquela en la posición "On" o, según el vehículo, con la tarjeta presente en habitáculo, presione el botón de arranque del motor **durante aproximadamente dos segundos** sin pisar el pedal del freno → **166** → **168**.

Recoloque la palanca en posición de punto muerto (**N** para los vehículos equipados con caja de velocidades automática).

La columna de dirección se desbloquea y se activan las funciones accesorias; es posible utilizar las luces del vehículo (intermitentes, de freno). Por

la noche, el vehículo debe llevar las luces encendidas. En función del vehículo "Contacto perman. activado" aparece en el cuadro de instrumentos.

En caso de que el cinturón de seguridad esté abrochado, desabróchelo.

Abra la puerta del conductor.

Libere el freno de aparcamiento mientras pisa el pedal de freno → **182**. El

testigo  desaparece del cuadro de instrumentos o, según el vehículo, el mensaje "Poner freno parking" se muestran en el cuadro).

Cierre la puerta del conductor y no bloquee el vehículo (según el modelo, el modo "Contacto perman. activado" debe permanecer activado).

En la versión Hybrid, espere aproximadamente un minuto antes de iniciar el remolcado.

En función del vehículo, el remolcado, mantenga presionado el botón de arranque del motor durante más de dos **segundos** sin pisar el pedal del freno (existe riesgo de descarga de la batería). El mensaje "Contacto perman. activado" desaparece del cuadro de instrumentos.

Es imperativo respetar la reglamentación en vigor sobre el remolcado.

Cuando conduzca el vehículo tractor, asegúrese de no superar el peso má-

ximo de remolcado especificado para su vehículo → **409** → **409**.



- Utilice una barra de remolcado rígida. En caso de utilizar una cuerda o un cable (si la legislación lo permite), el vehículo remolcado debe poder frenar.
- No debe remolcar un vehículo cuya capacidad para circular se encuentre alterada.
- Evite los tirones, acelerones y frenazos al remolcar, ya que podría dañar el vehículo.
- En todos los casos, se aconseja no superar los **25 km/h**.
- No empuje el vehículo si la columna de dirección se encuentra bloqueada.

## Puntos de remolcado delantero y trasero

Estos puntos de remolcado tan sólo se pueden emplear para remolcar, en ningún caso deben servir para levantar directa o indirectamente el vehículo.

# REPARACIÓN

## Punto de remolcado delantero 2



Para tener acceso al punto de remolcado 2, suelte la tapa delantera 1 insertando un destornillador de punta plana o similar por la muesca **A** situada debajo de esta.

**Apriete la anilla de remolcado 3 al máximo:** al principio con la mano hasta llegar al tope y, finalmente, bloqueándola con la llave de la rueda.

Utilice únicamente el anillo de remolcado 3 y la llave de rueda ➔ 363.



Asegurarse de que la argolla de remolcado esté atornillada correctamente.

**Existe el riesgo de perder el objeto remolcado.**

## Punto de remolcado trasero 5

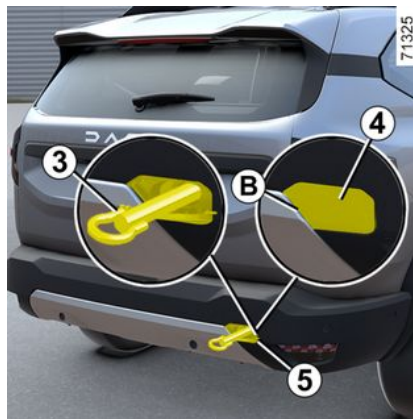

Para tener acceso al punto de remolcado 5, suelte la tapa trasera 4 insertando un destornillador de punta plana o similar por la muesca **B** situada debajo de esta.

**Apriete la anilla de remolcado 3 al máximo:** al principio con la mano has-

ta llegar al tope y, finalmente, bloqueándola con la llave de la rueda. Utilice únicamente el anillo de remolcado 3 y la llave de rueda ➔ 363.

## Reposición de la tapa delantera 1 o de la tapa trasera 4

Tras utilizarla, afloje el anillo de remolcado 3 y presione la tapa para bloquearla.



Con el motor parado, las asistencias de dirección y de frenado no están operativas.



No dejar las herramientas sin sujeción en el interior del vehículo, ya que podrían salir despedidas en caso de frenada.

# REPARACIÓN

## Remolcado de un vehículo con tracción a las 4 ruedas (4x4)

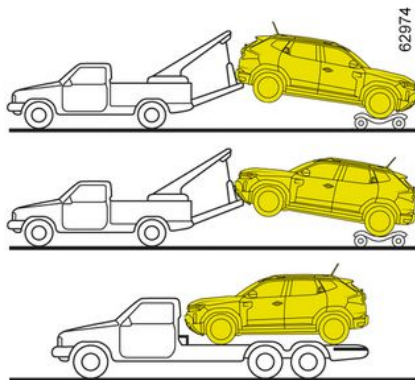

**i** No debe remolcar el vehículo de 4 ruedas motrices, independientemente del modo seleccionado, cuando una de sus 4 ruedas toque el suelo (salvo para remolcar fuera de la carretera).

**Riesgo de que se produzca un daño mecánico.**



No retire la llave del contacto ni deje la tarjeta en el vehículo durante la operación de remolcado (según el vehículo).

**Riesgo de bloqueo de la columna de dirección.**

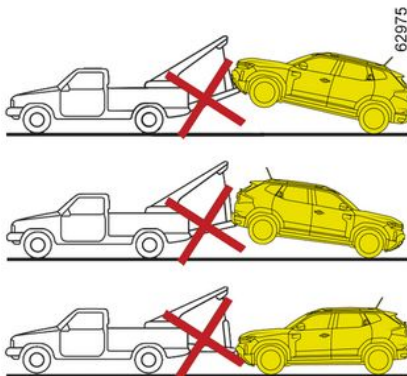

### Remolcado fuera de la carretera

Si el vehículo se encuentra atascado en arena, nieve o barro, fijar un elemento de enganche flexible (correa de remolcado u otro dispositivo especialmente diseñado para este fin) en los puntos de remolcado delantero o trasero.



Para el montaje del equipamiento y para las condiciones de utilización, consulte el manual de montaje del fabricante.

En caso de quedar atascado, el vehículo 4x4 solo puede remolcarse distancias cortas. **Riesgo de que se produzca un daño mecánico.**



En caso de remolcado fuera de la carretera, se prohíbe utilizar una barra rígida para remolcar un vehículo atascado. **Riesgo de que se produzca un daño mecánico.**

### Remolcado de un vehículo con caja automática

Transporte el vehículo sobre una plataforma o remóquelo con las ruedas delanteras levantadas.

**En circunstancias excepcionales** y con exclusión de los Hybrid, el vehículo puede remolcarse con las cuatro ruedas en el suelo, únicamente hacia

## REPARACIÓN

delante, con la caja de velocidades en punto muerto **N** una distancia máxima de 80 km y sin superar los 25 km/h.

**Nota:** si la palanca de marchas no se puede poner en posición de **N**, contactar con un distribuidor autorizado.



Al guardar las herramientas, recuerde colocarlas en el maletero como lo estaban originalmente.

No dejar las herramientas sin sujeción en el interior del vehículo, ya que podrían salir despedidas en caso de frenada.

- no coloque objetos metálicos sobre la batería para evitar que se produzcan cortocircuitos entre los bornes;
- espere al menos un minuto después de parar el motor para desconectar la batería;
- asegúrese de conectar los bornes de la batería tras realizar su montaje.



Antes de realizar cualquier operación en el compartimento del motor, debe quitar el contacto → 166 o → 168.

### Conexión de un cargador de batería

**El cargador debe ser compatible con una batería de tensión nominal de 12 voltios.**

No desconecte la batería con el motor en marcha. **Siga las instrucciones de uso dadas por el proveedor del cargador de baterías que esté empleando.**



Algunas baterías pueden presentar ciertas especificidades en relación con la carga. Consulte a su representante de la marca. Evite los riesgos de chispa que podrían causar una explosión inmediata y proceda a cargar la batería en un local bien aireado. **Existe riesgo de lesiones graves.**

### Batería: recuperación en caso de avería

#### Para evitar que haya saltos de chispa

- Asegúrese de que los sistemas eléctricos (plafones, etc.) estén apagados antes de desconectar o conectar la batería;
- en caso de carga, apagar el cargador antes de conectar o desconectar la batería;

## REPARACIÓN



Maneje la batería con precaución, ya que contiene ácido sulfúrico que no debe entrar en contacto con los ojos o con la piel. Si esto ocurriese, lave con agua abundante. En caso necesario, acuda a un médico.

Mantener cualquier llama, objeto al rojo vivo o chispa lejos de los componentes de la batería (**riesgo de explosión**).

Al realizar intervenciones cerca del motor, tenga en cuenta que éste puede estar caliente. Además, el motoventilador puede ponerse en marcha en cualquier

momento. El testigo  integrado en el compartimento del motor se lo recuerda.

**Riesgo de lesiones.**

bles de arranque, asegúrese de que están en buen estado.

**Las dos baterías deben tener una tensión nominal idéntica: 12 V.** La batería que suministra la corriente debe tener una capacidad (amperios-hora, Ah) que sea al menos igual a la de la batería descargada.

Asegúrese de que los dos vehículos no estén en contacto (riesgo de cortocircuito al conectar los polos positivos) y que la batería descargada esté bien conectada. Corte el contacto de su vehículo.

Arranque el motor del vehículo que suministrará la corriente y acelérelo a un régimen medio.

**Nota:** En la versión Hybrid, como no se puede acceder directamente a la batería, es necesario utilizar los terminales remotos situados en el compartimento del motor.



No utilice su vehículo Hybrid para volver a arrancar una batería de 12 V de otro vehículo. La potencia eléctrica de la batería secundaria de 12 V de un vehículo Hybrid no es suficiente para esta operación.

**Riesgo de daños para el vehículo.**

### Arranque con la batería de otro vehículo

Para arrancar el vehículo, si debe utilizar la batería de otro vehículo, consiga unos cables de arranque apropiados (de buena sección) en un Representante de la marca o, si ya posee ca-

## REPARACIÓN



Maneje la batería con precaución, ya que contiene ácido sulfúrico que no debe entrar en contacto con los ojos o con la piel. Si esto ocurriese, lave con agua abundante. En caso necesario, acuda a un médico.

Mantener cualquier llama, objeto al rojo vivo o chispa lejos de los componentes de la batería (**riesgo de explosión**).

Al realizar intervenciones cerca del motor, tenga en cuenta que éste puede estar caliente. Además, el motoventilador puede ponerse en marcha en cualquier

momento. La etiqueta  integrada en el compartimiento del motor se lo recuerda.

**Riesgo de lesiones.**

### Batería de "12 V" del compartimiento del motor

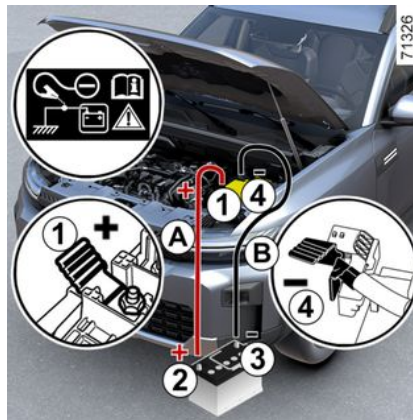

(versión de combustión)

Conectar el cable positivo (+) **A** al borne (+) **1** de la batería descargada y, a continuación, al borne (+) **2** de la batería que suministra la corriente.

Conectar el cable negativo (-) **B** al borne (-) **3** de la batería que suministra la corriente y luego al borne (-) **4** de la batería descargada.

Arranque el motor de la forma habitual. En cuanto arranque, desconectar los cables **A** y **B** en orden inverso (**4 - 3 - 2 - 1**).



Asegurar que no hay contacto entre los cables **A** y **B** y que el cable positivo **A** no está en contacto con ningún componente metálico del vehículo que suministra la corriente.

**Existe el riesgo de lesiones graves y/o de daños en el vehículo.**



En función del vehículo, en caso de avería de la batería (batería desconectada, descargada, etc.), es necesario restablecer el ángulo de la dirección asistida → **142**.

## REPARACIÓN

### Batería "12 V" en la parte trasera del vehículo

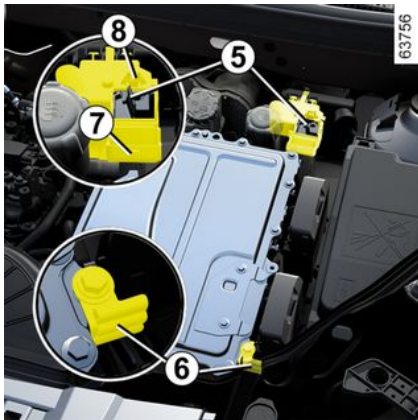

(Versión Hybrid)

El acceso a la batería no es directo.

Utilizar el **borne 5 (+)** y el **borne 6 (-)** en el compartimento del motor.

**Nota:** abrir la tapa **7** del borne **5 (+)** ejerciendo presión sobre el botón **8**.

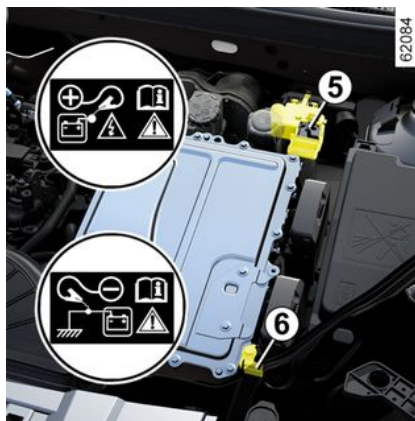

Esta prohibida la desconexión del cable positivo en el compartimento del motor.

**Riesgo de que el motor arranque de forma accidental.**

**Riesgo de quemaduras por proyección de chispas.**

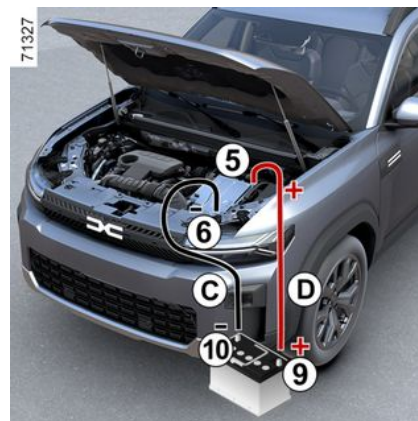

Conectar el cable positivo **D** al **borne 5 (+)** y, a continuación, al **borne 9 (+)** de la batería que suministra la corriente.

Conecte el cable negativo **C** al **terminal 10 (-)** de la batería que suministra la corriente y, a continuación, al **terminal 6 (-)**.

Pise el pedal del freno y presione el botón de arranque. Una vez que haya arrancado el motor, desconectar los cables **C** y **D** en orden inverso (**6 - 10 - 9 - 5**).

Después de cada operación de la tapa **7**, compruebe que la tapa de terminales queda bloqueada en su pestaña **8**.

## REPARACIÓN



Asegúrese de que no haya contacto entre los cables **C** y **D** y que el cable positivo **D** no esté en contacto con ningún componente metálico del vehículo que suministra la corriente.

**Existe riesgo de lesiones y/o de daños en el vehículo.**

# FAROS, LUCES: SUSTITUCIÓN DE LAS LÁMPARAS

## Iluminación exterior: sustitución de las lámparas

### Faros delanteros: sustitución de las lámparas

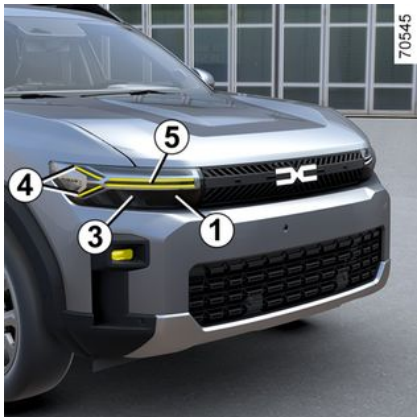

**Luz de carretera 1**  
(según el vehículo)

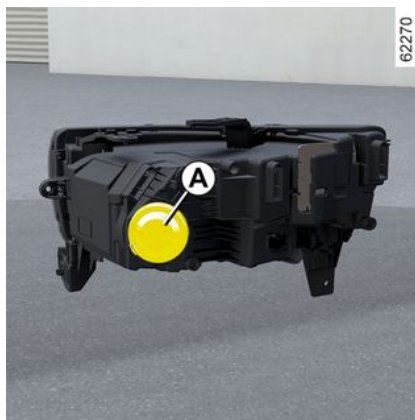

Retire la tapa **A**.



Suelte el conector **2**, extraiga el conjunto de su alojamiento y saque la bombilla.

**Tipo de lámpara: H7.**

**Antes de sustituir la bombilla**, anote su posición en su alojamiento. Después de efectuar el cambio, compruebe que la bombilla de sustitución ocupe exactamente la misma posición en el alojamiento. Encaje la tapa.

**Luz de cruce 3 (LED)**

(según el vehículo)

Consulte a un Representante de la marca.

**Luz de día/luz de posición 4 (LED)**

(según el vehículo)

Consulte a un Representante de la marca.

**Luz indicadora de dirección 5 (LED)**

(según el vehículo)

Consulte a un Representante de la marca.

# FAROS, LUCES: SUSTITUCIÓN DE LAS LÁMPARAS



Al realizar intervenciones cerca del motor, tenga en cuenta que éste puede estar caliente.

Además, el motoventilador puede ponerse en marcha en cualquier

momento. La etiqueta  integrada en el compartimento del motor se lo recuerda.

**Riesgo de lesiones.**

6

## Luces traseras: sustitución de las lámparas

### Indicadores de dirección/luces de posición y de stop



Abra el portón trasero y extraiga la tapa **A**.

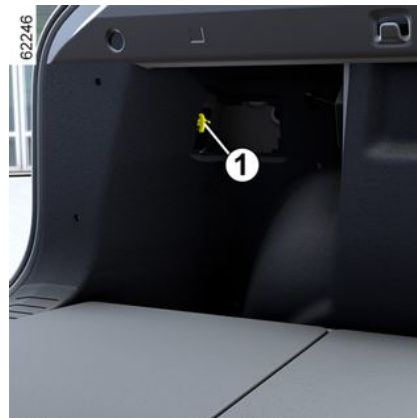

Desenrosque la tuerca **1** y saque la unidad de luz **2** del exterior.

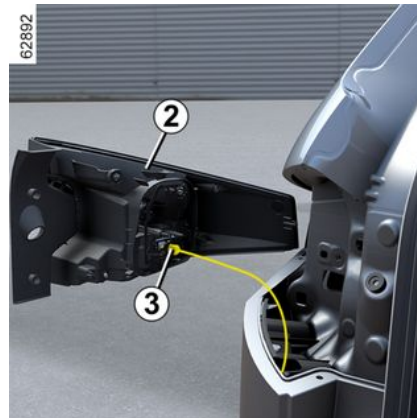

## FAROS, LUCES: SUSTITUCIÓN DE LAS LÁMPARAS

Suelte el conector **3** y desbloquee los clips **4** para quitar el portalámparas **5**.

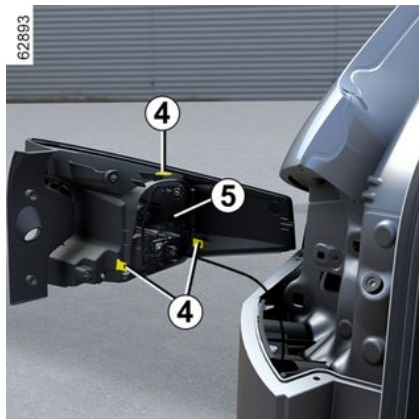

Para cumplir la legislación vigente, o como medida de precaución, puede adquirir un kit de emergencia que contenga un juego de bombillas y fusibles de repuesto en un Distribuidor Autorizado.



Las bombillas están sometidas a presión y pueden romperse durante la sustitución.

**Riesgo de lesiones.**

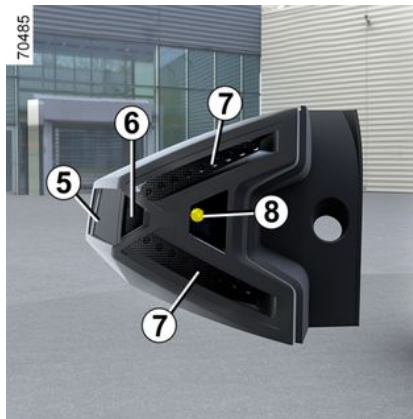

**Luz de freno 6 con LED**

**Luz de día/luz de posición 7 (LED)**

**Luz indicadora de dirección 8**

**Tipo de lámpara: WY16W.**



No toque el escape.  
**Hay riesgo de quemaduras.**

### Montaje

Para volver a colocarlo, realice el proceso en sentido contrario con cuidado de no dañar el cableado, apriete la tuerca **1** en primer lugar.



**Luz de marcha atrás 9**

(según el vehículo)

Acceda al portalámparas situado debajo del paragolpes trasero, desenrosqueló girándolo hacia el exterior del vehículo y extraiga la lámpara.

# FAROS, LUCES: SUSTITUCIÓN DE LAS LÁMPARAS

**Tipo de lámpara: P21W.**

## Montaje

Para montarlo de nuevo, proceda en sentido inverso al desmontaje teniendo cuidado de no dañar los cables. Después de colocar la bombilla, asegúrese de que queda bien bloqueada. Ahora bien, debido a su escasa accesibilidad, **le aconsejamos que sea un Representante de la marca quien sustituya las lámparas.**



**Tercera luz de freno 10 con LED**  
Consulte a un Representante de la marca.

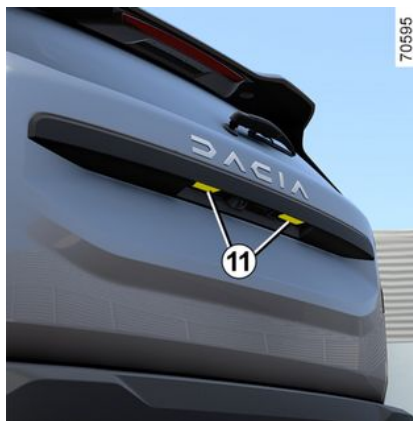

**Luz de la placa de la matrícula 11 (LED)**

(según el vehículo)

Consulte a un Representante de la marca.



Las bombillas están sometidas a presión y pueden romperse durante la sustitución.

**Riesgo de lesiones.**

**Luces antiniebla: sustitución de las lámparas**

**Luces antiniebla delanteras 1 LED**



Consulte a un Representante de la marca.

**Luz antiniebla trasera 2**

(según el vehículo)

# FAROS, LUCES: SUSTITUCIÓN DE LAS LÁMPARAS



Acceda al portalámparas situado debajo del parachoques trasero y, a continuación, aflójelo girando hacia el centro del vehículo y retire la bombilla.

**Tipo de lámpara: P21W.**



No toque el escape.  
**Riesgo de quemaduras.**



Según la legislación o por precaución, consiga en un Representante de la marca una caja de repuesto que incluya un juego de lámparas y un juego de fusibles.



Al realizar intervenciones cerca del motor, tenga en cuenta que éste puede estar caliente.

Además, el motoventilador puede ponerse en marcha en cualquier

momento. La etiqueta  integrada en el compartimento del motor se lo recuerda.

**Riesgo de lesiones.**

## Montaje

Para montarlo de nuevo, proceda en sentido inverso al desmontaje teniendo cuidado de no dañar los cables.

Después de colocar la bombilla, asegúrese de que queda bien bloqueada.

Ahora bien, debido a su escasa accesibilidad, **le aconsejamos que sea un Representante de la marca quien sustituya las lámparas.**



Las bombillas están sometidas a presión y pueden romperse durante la sustitución.

**Riesgo de lesiones.**



Cualquier intervención (o modificación) en el sistema eléctrico debe ser efectuada por un representante de la marca, ya que una conexión incorrecta podría causar daños al equipo eléctrico (cableado, elementos y, en particular, el alternador). Además, su Representante de la marca dispone de las piezas necesarias para la adaptación.

## FAROS, LUCES: SUSTITUCIÓN DE LAS LÁMPARAS

### Intermitentes: sustitución de las bombillas



6

Dado que es necesario desmontar la carcasa del retrovisor exterior, **le aconsejamos que encargue la sustitución de la bombilla a un distribuidor autorizado.**

Para acceder a la bombilla:

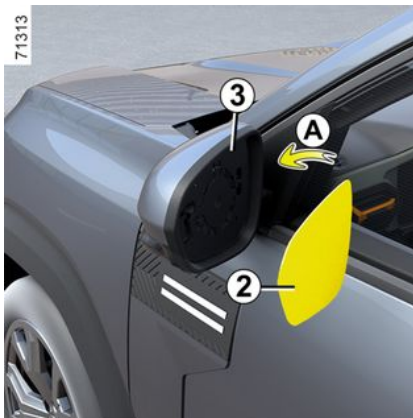

– soltar con cuidado la carcasa del retrovisor exterior **2** de su base **3** (movimiento **A**);

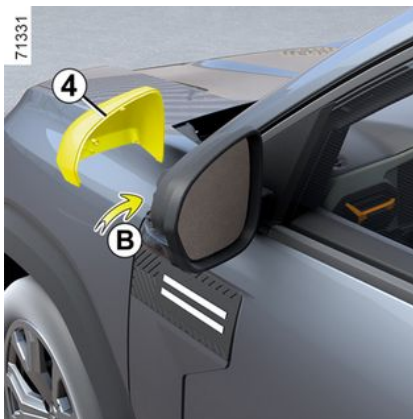

– soltar la carcasa **4** con un destornillador de punta plana o similar (movimiento **B**);



– aflojar los tornillos **5** con un destornillador;

## FAROS, LUCES: SUSTITUCIÓN DE LAS LÁMPARAS



– soltar la tapa **6** del repetidor **1** para acceder a la bombilla;

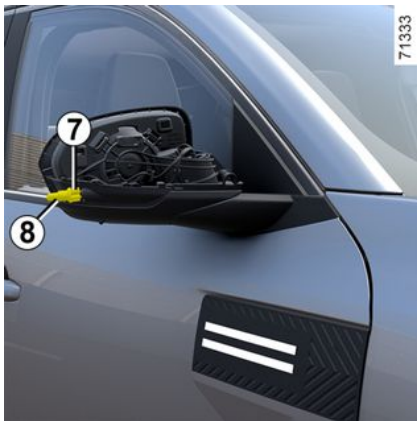

– girar el portalámparas **7** y extraer la bombilla **8**.

**Tipo de lámpara: WY5W.**

Para montarla, proceda en sentido inverso.

Asegurar:

- Que el portalámparas **7** esté correctamente alineado antes de introducirlo en su alojamiento;
- Que la carcasa del retrovisor exterior **2** enganche correctamente a su base **3**.

**Al realizar el desmontaje y la reposición, asegúrese de que el cableado y los componentes de su entorno no estén dañados.**



Las bombillas están sometidas a presión y pueden romperse durante la sustitución.

**Riesgo de lesiones.**

## Iluminación interior: sustitución de las lámparas

### Luces de lectura delanteras **1** y **2** con LED

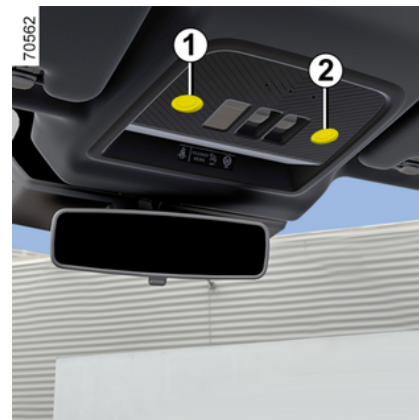

Consulte a un Representante de la marca.

# FAROS, LUCES: SUSTITUCIÓN DE LAS LÁMPARAS

## Luces del espejo de cortesía 3



Consulte a un Representante de la marca.

Soltar la luz 3 presionando la pestaña hacia su izquierda (con un destornillador de punta plana o similar).

Saque la lámpara concernida.

**Tipo de lámpara: W5W.**

## Luz de lectura trasera 4 o, según el vehículo, 5 con LED

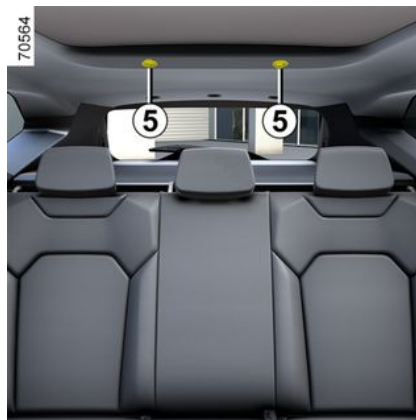

Consulte a un Representante de la marca.

## Luz de la guantera 6)

(según el vehículo)



Soltar la luz 6 con un destornillador plano o un útil similar, presionando la pestaña 7 para mover la luz hacia el interior de la guantera.

Desconecte el iluminador.

**Tipo de lámpara: W5W.**

# FAROS, LUCES: SUSTITUCIÓN DE LAS LÁMPARAS

## Luz del maletero 8)

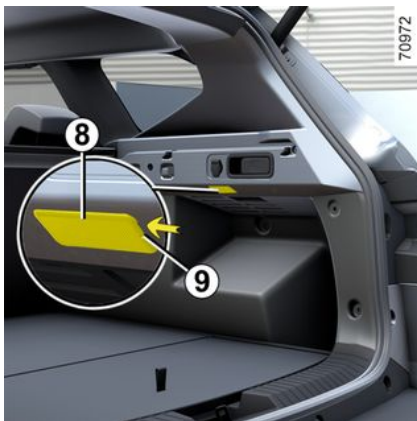

Suelte el iluminador **8** con un destornillador plano o herramienta similar para presionar la lengüeta **9** y bascular el iluminador hacia el interior del maletero.

Desconecte el iluminador.

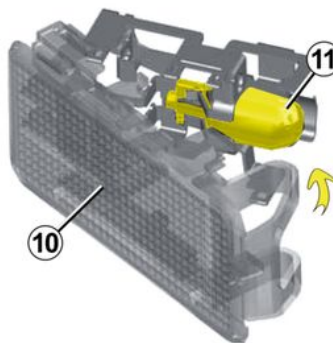

Suelte el difusor **10** y acceda a la lámpara **11**.

**Tipo de lámpara 11: W5W.**



Las bombillas están sometidas a presión y pueden romperse durante la sustitución.

**Riesgo de lesiones.**

# ESCOBILLAS DE LOS LIMPIAPARABRISAS: SUSTITUCIÓN

## Escobillas del limpiaparabrisas

2

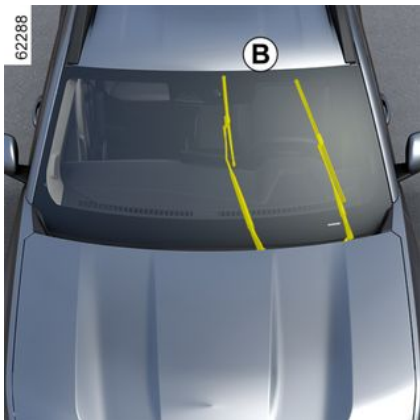

Para volver a colocar los limpiaparabrisas, póngalos primero en la posición de reparación **B**.



Con el contacto puesto y el motor parado:

- mueva la manecilla **1** dos veces consecutivas a la posición **A** (un barrido): las escobillas de los limpiaparabrisas se detendrán en la posición de servicio **B**, lejos del capó.
- presione el botón **4** y retire la escobilla hacia arriba.

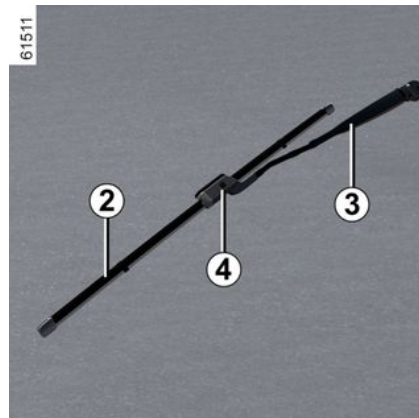

### Montaje

Para volver a montar la escobilla del limpiaparabrisas **2**, insertarla en su alojamiento del brazo **3** y encajarla hasta escuchar un clic. Asegúrese de que la escobilla queda bien sujeta.

Para devolver las escobillas a la posición baja, asegúrese de que los brazos del limpiaparabrisas estén abatidos sobre el parabrisas y, a continuación, mueva la manecilla **1** a la posición **A** (un barrido): las escobillas del limpiaparabrisas se abatirán en el capó al poner el contacto.

## ESCOBILLAS DE LOS LIMPIAPARABRISAS: SUSTITUCIÓN

 Vigile el estado de las escobillas de los limpiaparabrisas. Su vida útil depende de usted:

- limpie las escobillas y el parabrisas regularmente con agua y jabón;
- no las utilice cuando el parabrisas está seco.
- separarlas del parabrisas cuando lleven mucho tiempo sin utilizarse.

### Sustitución de la escobilla del limpia trasero 5

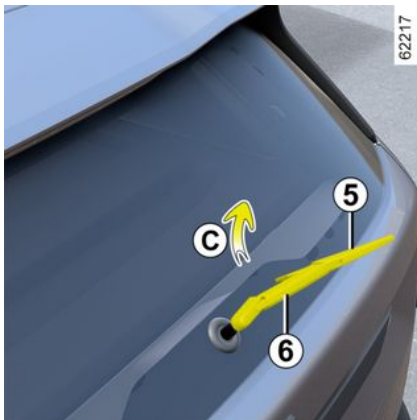

La palanca en posición off (desactivada):

- levante el brazo del limpiacristal 6;
- gire la escobilla del limpiaparabrisas trasero 5 (movimiento C) hasta que se desacople;
- libere la escobilla del limpiaparabrisas trasero 5 tirando de ella.

#### Montaje

Para montar la escobilla del limpia, proceda en el sentido inverso al desmontaje. Asegúrese de que la escobilla queda bien sujeta.

 Vigile el estado de las escobillas de los limpiaparabrisas. Su vida útil depende de usted:

- limpie las escobillas y el parabrisas regularmente con agua y jabón;
- no las utilice cuando el parabrisas está seco.
- separarlas del parabrisas cuando lleven mucho tiempo sin utilizarse.



– En tiempo de heladas, asegúrese de que las escobillas del limpiaparabrisas no estén inmovilizadas por el hielo (existe riesgo de calentamiento del motor eléctrico).

– Vigile el estado de las escobillas de los limpiaparabrisas.

Debe cambiarlas cuando disminuya su eficacia: aproximadamente una vez al año.

Al cambiar la escobilla, cuando esta se retira, tenga la precaución de no dejar que el brazo caiga sobre el cristal: hay riesgo de romper el cristal.



Antes de cambiar la escobilla del limpiaparabrisas trasero, asegúrese de que la manecilla está en posición de apagado (desactivada).

**Riesgo de lesiones.**

# FUSIBLES

## Caja de fusibles



Si un aparato eléctrico no funcionase, verifique el estado de los fusibles.

Libere la tapa **A** utilizando la muesca **1** o, según el vehículo, suelte la tapa **B** mediante la muesca **2**.

## Pinzas 3

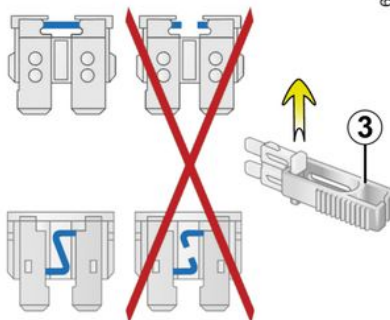



61644

Extraiga el fusible utilizando las pinzas **3** ubicadas en la parte posterior de la tapa **A** o **B**.

Para sacar el fusible del extractor, deslícelo lateralmente.

Se recomienda no utilizar los emplazamientos de los fusibles libres.

 Para cumplir la legislación vigente, o como medida de precaución, puede adquirir un kit de emergencia que contenga un juego de bombillas y fusibles de repuesto en un Distribuidor Autorizado.

 Verifique el fusible concernido y **sustitúyalo**, si es necesario, **imperativamente por otro fusible del mismo amperaje que el de origen**.

Un fusible con demasiado amperaje puede crear un calentamiento excesivo de la red eléctrica (hay riesgo de incendio), en caso de consumo anormal de un equipamiento.



# FUSIBLES

## Localización de los fusibles

(la presencia de los fusibles depende del nivel de equipamiento del vehículo)

64824

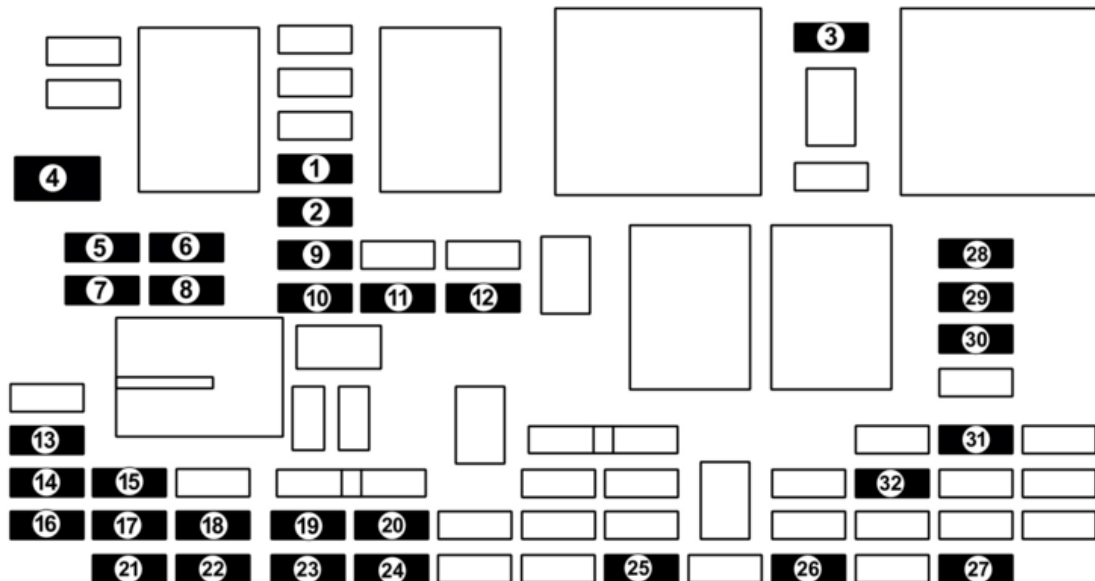

## FUSIBLES

- 1.** Retrovisores térmicos
- 2.** Asiento calefactado del conductor y del pasajero
- 3.** Tracción del remolque
- 4.** Portón motorizado
- 5.** Reglaje eléctrico del asiento del conductor, vehículos con dirección a la derecha
- 6.** Reglaje eléctrico del asiento del conductor, vehículos con dirección a la izquierda
- 7.** Limpiaparabrisas trasero y luces antiniebla traseras
- 8.** Testigos de advertencia sinMCB
- 9.** Luces de freno sinMCB
- 10.** Radio
- 11.** Deshielo de la luneta trasera
- 12.** Botón 4x4, aire acondicionado manual, radio, ECUGateway, espejo retrovisor interior, cinturón de seguridad, parabrisas calefactable
- 13.** USB
- 14.** Toma de accesorios del maletero, dispositivo de remolque
- 15.** Testigos de emergencia conMCB
- 16.** Según el vehículo, asientos con calefacción
- 17.** Luces de freno conMCB
- 18.** Elevalunas impulsional para el asiento del pasajero delantero
- 19.** USB
- 20.** Mando del espejo retrovisor
- 21.** Elevalunas impulsional para el asiento trasero derecho
- 22.** Elevalunas impulsional para el asiento del conductor
- 23.** Elevalunas impulsional para el asiento trasero izquierdo
- 24.** Sonido de bienvenida interior y exterior
- 25.** Plafones
- 26.** Preequipamiento para accesorios
- 27.** Preequipamiento para accesorios
- 28.** Toma de 12 V, Encendedor de cigarrillos.
- 29.** Volante de dirección calefactado
- 30.** Botón de la bomba de líquido del lavaparabrisas
- 31.** Techo solar eléctrico
- 32.** Botón de aparcamiento asistido



## Accesorios eléctricos y electrónicos

Antes de instalar este tipo de accesorio (en particular, los emisores/receptores: banda de frecuencias, nivel de potencia, posición de la antena, etc.), asegúrese de que sea compatible con su vehículo. Consulte a un Taller Autorizado.

Antes de conectar un accesorio a una toma, asegúrese de que no se supere la potencia máxima autorizada para la toma → 308 → 319. **Riesgo de incendio**

No debe llevarse a cabo ninguna intervención en el circuito eléctrico y/o electrónico del vehículo, a menos que sea por un profesional cualificado. De hecho, cualquier conexión y/o instalación incorrecta de accesorios eléctricos/electrónicos que no estén homologados por el fabricante pueden llevar a:

- daños a los equipos eléctricos y/o electrónicos;
- daños a los componentes que estén conectados;
- la recogida y tratamiento de datos del vehículo;
- violación de la intimidad (modificación, supresión o acceso injustificado a datos personales);
- cancelación de la autorización de entrada en mantenimiento.

### **Riesgo de accidentes graves. Riesgo de violación de la privacidad.**

Si en el futuro se instalan equipos eléctricos, es preciso asegurarse de que se informa del valor nominal y de la posición del fusible correspondiente.

### **Utilización de la toma de diagnóstico**

El uso de accesorios electrónicos en la toma de diagnóstico puede causar graves interferencias en los sistemas electrónicos del vehículo y/o suponer una violación de la privacidad (modificación, eliminación o acceso injustificado a datos personales). Para su seguridad, recomendamos que utilice únicamente accesorios electrónicos homologados por el fabricante. Consulte a un representante de la marca. **Riesgo de accidentes graves. Riesgo de violación de la privacidad.**

### **Montaje posterior de accesorios**

Si desea instalar accesorios en el vehículo: consulte a un Representante de la marca. Además, para asegurarse del correcto funcionamiento de su vehículo y evitar riesgos que puedan afectar a su seguridad, le aconsejamos utilice los accesorios específicos homologados, adaptados a su vehículo y que son los únicos garantizados por el constructor.

Si utiliza una barra antirrobo, fíjela únicamente en el pedal de freno.

### **Obstáculos para el conductor**

## INSTALACIÓN Y USO DE LOS ACCESORIOS

En el lado del conductor, utilice exclusivamente alfombrillas adaptadas al vehículo, sujetándolas con los elementos preinstalados y comprobando con frecuencia su fijación. No coloque una alfombrilla encima de otra. **Los pedales pueden quedarse atascados.**

# AVERÍAS DE FUNCIONAMIENTO

Los siguientes consejos le sacarán de un apuro rápida y provisionalmente; por seguridad, consulte lo antes posible con un Representante de la marca.

Utilización de la tarjeta	CAUSAS POSIBLES	QUÉ HACER
La tarjeta no permite bloquear o desbloquear las puertas.	Pila de la tarjeta gastada.	Sustituya la pila. Aún así, puede bloquear, desbloquear y arrancar su vehículo ➔ 53 ➔ 168.
	Utilización de aparatos que funcionan en la misma frecuencia que la tarjeta (teléfonos móviles...).	Dejar de utilizar los dispositivos o recurrir a la llave integrada en la tarjeta ➔ 61.
	Vehículo situado en una zona con gran radiación electromagnética.	Utilizar la llave que se encuentra integrada en la tarjeta ➔ 61.
	Batería del vehículo descargada.	
	El mensaje "Situar tarjeta en zona + START" aparece en el cuadro de instrumentos.	Coloque su tarjeta en el símbolo ➔ 168 y, a continuación, pulse el botón de arranque.
	El vehículo está en marcha.	Con el motor en marcha, no se puede bloquear/desbloquear el vehículo con la tarjeta. Quite el contacto.
Desincronización de la tarjeta.	Desbloquee la puerta del conductor introduciendo la llave integrada de la tarjeta por la cerradura ➔ 61 y, a continuación, coloque la tarjeta en el símbolo ➔ 168 y pulse el botón de arranque para sincronizarla.	
Utilización del telemando	CAUSAS POSIBLES	QUÉ HACER
El telemando no funciona para desbloquear o bloquear las puertas.	Pila del telemando gastada.	Utilice la llave.

# AVERÍAS DE FUNCIONAMIENTO

Utilización del telemando	CAUSAS POSIBLES	QUÉ HACER
	<p>Utilización de aparatos que funcionan en la misma frecuencia que el telemando (teléfono móvil, etc.).</p> <p>Vehículo situado en una zona con gran radiación electromagnética.</p> <p>Batería descargada.</p> <p>El vehículo está en marcha.</p> <p>Desincronización del telemando.</p>	<p>Desconecte los aparatos o utilice la llave.</p> <p>Sustituya la pila. Aún así, puede bloquear, desbloquear y arrancar su vehículo → <b>61</b> → <b>57</b> → <b>166</b>.</p> <p>Con el motor en marcha, no se puede bloquear/desbloquear el vehículo con la llave. Quite el contacto.</p> <p>Desbloquee la puerta del conductor insertando la llave en la cerradura de la puerta → <b>61</b>, luego arranque el motor para sincronizar el control remoto → <b>166</b>.</p>

El motor de arranque se activa	CAUSAS POSIBLES	QUÉ HACER
<p>Los testigos del cuadro de instrumentos pierden intensidad o no se encienden, el motor de arranque no gira.</p>	<p>Bornes de batería mal apretados, desconectados u oxidados.</p> <p>Batería descargada o no operativa.</p> <p>Circuito defectuoso.</p>	<p>Apriételos, conéctelos o límpielos si están oxidados.</p> <p>Conecte otra batería a la batería defectuosa → <b>374</b> o reemplace la batería si es necesario. No empuje el vehículo si la columna de dirección se encuentra bloqueada.</p> <p>Consulte a un Representante de la marca.</p>
<p>El motor no arrancará.</p>	<p>Condiciones de arranque no cumplidas.</p> <p>La tarjeta "manos libres" no funciona.</p>	<p>Consulte el apartado en → <b>165</b> → <b>166</b> → <b>168</b>. → <b>168</b>.</p>

## AVERÍAS DE FUNCIONAMIENTO

<b>El motor de arranque se activa</b>	<b>CAUSAS POSIBLES</b>	<b>QUÉ HACER</b>
Con el vehículo parado y el motor frío, el régimen de ralentí del motor es alto.	En el caso de una versión de gasolina, no se trata necesariamente de una anomalía. Esto puede deberse al aumento de la temperatura del motor hasta la temperatura normal de funcionamiento.	El régimen de ralentí del motor debe comenzar a disminuir después de aproximadamente un minuto de funcionamiento. De lo contrario, esto puede deberse a otro fallo. Consulte a un Representante de la marca.
El motor no se para.	Tarjeta no detectada  Problema electrónico.	Coloque su tarjeta en el símbolo → <b>168</b> y, a continuación, pulse el botón de arranque.  Presione cinco veces rápidas el botón de arranque.
La columna de dirección se queda bloqueada.	Volante bloqueado.  Circuito eléctrico defectuoso.	Mueva el volante de dirección a la vez que presiona el botón de arranque del motor (o, según el vehículo, mientras gira la llave de contacto) → <b>166</b> → <b>168</b> .  Consulte a un Representante de la marca.

6

<b>En carretera</b>	<b>CAUSAS POSIBLES</b>	<b>QUÉ HACER</b>
Vibraciones.	Neumáticos mal inflados, mal equilibrados o dañados.	Comprobar la presión de los neumáticos. Si no es la causa, debe solicitar la comprobación de su estado a un Distribuidor Autorizado.
Humo blanco en el escape.	En la versión diésel, no se trata necesariamente de una avería. El humo puede deberse a la regeneración del filtro de partículas.  En el caso de una versión de gasolina, no se trata necesariamente de una anomalía. Dependiendo de las condiciones climáticas (frío, humedad, etc.), se puede producir humo al acelerar bruscamente el vehículo.	→ <b>187</b> .  Reduzca el régimen motor y evite las aceleraciones bruscas para facilitar progresivamente la desaparición del humo. De lo contrario, esto puede deberse a otro fallo. Consulte a un Representante de la marca.

## AVERÍAS DE FUNCIONAMIENTO

En carretera	CAUSAS POSIBLES	QUÉ HACER
Humo bajo el capó motor.	Cortocircuito o fuga del circuito de refrigeración.	Detenga el vehículo, apague el contacto, manténgase a distancia y contacte con un Distribuidor Autorizado.
El testigo de presión de aceite se enciende: en curvas o al frenar tarda en apagarse o permanece encendido al acelerar	El nivel está demasiado bajo. Falta presión de aceite	Rellene el aceite del motor ➔ <b>338</b> . Deténgase: contacte con un Representante de la marca.
La dirección se endurece.	Sobrecalentamiento de la asistencia. Fallo con el motor de asistencia eléctrica. Fallo en el sistema de asistencia.	Conducir con precaución a velocidad reducida, tenga en cuenta el mayor nivel de esfuerzo que se necesita ejercer en el volante de dirección para girar las ruedas. Consulte a un Representante de la marca.
El motor se calienta. El indicador de temperatura del líquido de refrigeración está situado en la zona de advertencia y se ilumina el testigo <b>STOP</b> .	Motoventilador averiado.  Fugas de agua.	Detenga el vehículo, pare el motor y consulte a un Representante de la marca.  Compruebe el depósito de líquido de refrigeración: debe contener líquido. Si no tuviera, consulte a un Representante de la marca lo antes posible.

## AVERÍAS DE FUNCIONAMIENTO

En carretera	CAUSAS POSIBLES	QUÉ HACER
Burbujas en el vaso del líquido de refrigeración.	Avería mecánica: junta de culata quemada.	Pare el motor. Contacte con un distribuidor autorizado.



**Radiador:** en caso de que falte gran cantidad de líquido de refrigeración, recuerde que nunca debe rellenarlo con refrigerante frío mientras el motor esté muy caliente. Tras una intervención en el vehículo que haya precisado del vaciado, incluso parcial, del circuito de refrigeración, deberá llenarse con una nueva mezcla, convenientemente dosificada. Le recordamos que es imperativo emplear solamente un producto seleccionado por nuestros servicios técnicos.

Aparatos eléctricos	CAUSAS POSIBLES	QUÉ HACER
El limpiaparabrisas no funciona.	Escobillas del limpiaparabrisas pegadas.	Separar las escobillas del parabrisas antes de usar los limpiaparabrisas.
	Circuito eléctrico defectuoso.	Consulte a un Representante de la marca.
	Fusible fundido.	Sustituir el fusible o hacer que lo sustituyan → 390.
El limpiaparabrisas no se detiene.	Mandos eléctricos defectuosos.	Consulte a un Representante de la marca.
Frecuencia más rápida de los intermitentes.	Lámpara trasera defectuosa.	→ 379
Las luces intermitentes ya no funcionan.	Circuito eléctrico o mando defectuoso.	Consulte a un Representante de la marca.
	Fusible fundido.	Sustituir el fusible o hacer que lo sustituyan → 390.

## AVERÍAS DE FUNCIONAMIENTO

Aparatos eléctricos	CAUSAS POSIBLES	QUÉ HACER
Los faros no se encienden o ya no se apagan.	Circuito eléctrico o mando defectuoso.  Fusible fundido.	Consulte a un Representante de la marca.  Sustituir el fusible o hacer que lo sustituyan ➔ 390.
Hay señales de condensación en los faros o en las luces traseras.	La presencia de restos de condensación puede ser un fenómeno natural relacionado con las variaciones de temperatura y de humedad.  En este caso, las marcas desaparecen gradualmente cuando se conectan las luces.	
El encendido del testigo de abrochado de los cinturones delanteros es incoherente con el estado de abrochado de los cinturones.	Un objeto está encajado entre el piso y el asiento e impide el funcionamiento del captador.	Retire los objetos que se encuentren bajo los asientos delanteros.

# INFORMACIÓN SOBRE EL VEHÍCULO

## Placa de certificación del vehículo

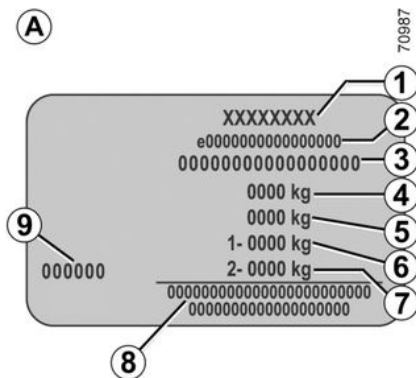
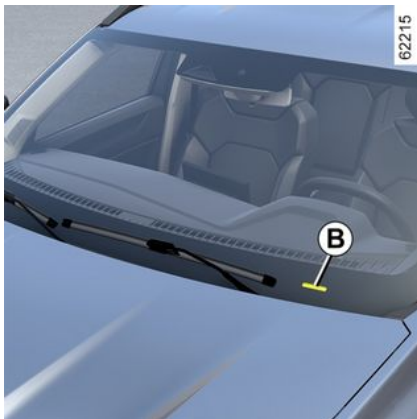

Indicar los datos que figuran en la placa de identificación **A** en todas las cartas o pedidos.

La presencia y el emplazamiento de la información dependen del vehículo.

### Placa del fabricante **A**

1. Nombre del fabricante.
2. Número de modelo comunitario o número de homologación.
3. Número de identificación.

Según el vehículo, esta información también se proporciona en la marca **B**.

4. MMAC (Peso Máximo Autorizado en Carga).

5. MTR (Peso total rodante: vehículo cargado con remolque).

6. MMTA (Peso Total Máximo Autorizado) en el eje delantero.

7. MMTA eje trasero.

8. Zona reservada para las inscripciones de colaboración o complementarias.

9. Referencia de la pintura (código de color).

## Información técnica para los servicios de emergencia



El QR Code en la etiqueta **A** permite que el personal de emergencias pueda utilizar tabletas o teléfonos inteligentes para tener acceso inmediato a infor-

# INFORMACIÓN SOBRE EL VEHÍCULO

mación técnica que resulte útil para trabajar en el vehículo en caso de accidente.

Asegúrese de que la etiqueta **A** esté siempre visible y disponible en el parabrisas y en la luneta trasera.

**Cualquier modificación o deterioro impediría el acceso a la información.**

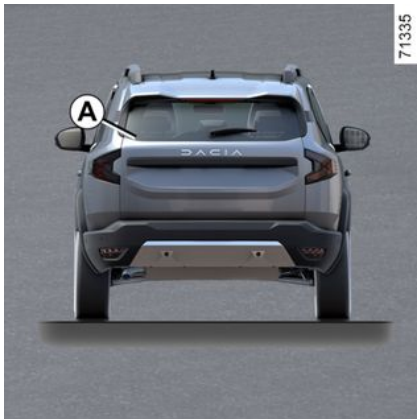

## Identificación del motor, características del motor

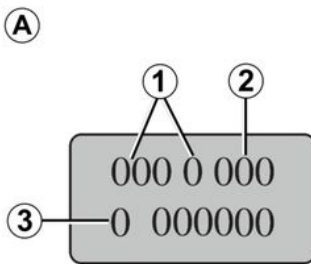

**La información de identificación del motor existente en la zona A debe figurar en todas sus cartas o pedidos.**

(La ubicación difiere según la motorización)

1. Tipo de motor.
2. Índice del motor.
3. Número de serie del motor.

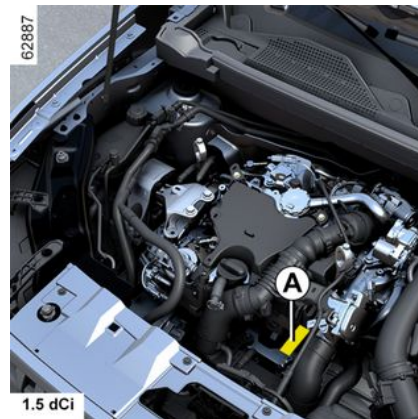

# INFORMACIÓN SOBRE EL VEHÍCULO

## Versión Hybrid







# INFORMACIÓN SOBRE EL VEHÍCULO

## Especificaciones del motor

Versiones	1.2 TCe	Hybrid			1.5 dCi
<b>Tipo de motor</b> (indicado en la placa del motor)	H5Ft	H5P	H5Ft	5DH	K9K Turbo
<b>Cilindrada</b> (cm <sup>3</sup> )	1 198	1 793	1 198	-	1 461
<b>Tipo de carburante</b> <b>Índice de octano</b>	Gasolina Es <b>esencial</b> utilizar gasolina sin plomo con un índice de octanaje que coincida con el que aparece en la etiqueta de la portezuela de repostaje de carburante → <b>158</b> .			-	Diésel La etiqueta situada en la tapa de carburante le indica los carburantes autorizados.
<b>Bujías</b>	Emplee sólo las bujías especificadas para el motor de su vehículo. El tipo debe estar indicado en una etiqueta pegada dentro del compartimiento del motor. Si no lo está, contacte con su Distribuidor Autorizado. El montaje de bujías no especificadas puede provocar el deterioro de su motor.			-	-

# INFORMACIÓN SOBRE EL VEHÍCULO

Versiones	1.2 TCe		Hybrid		1.5 dCi
<b>Tipo de motor</b> (indicado en la placa del motor)	H5Ft	H5P	H5Ft	5DH	K9K Turbo
<b>Cilindrada (cm³)</b>	1 198	1 793	1 198	-	1 461
<b>Tipo de carburante</b> <b>Índice de octano</b>	Gasolina Es <b>esencial</b> utilizar gasolina sin plomo con un índice de octanaje que coincida con el que aparece en la etiqueta de la portezuela de repostaje de carburante ➔ 158.			-	Diésel La etiqueta situada en la tapa de carburante le indica los carburantes autorizados.
<b>Tipos de carburante que cumplen la normativa europea y son compatibles con los motores de los vehículos que se venden en Europa</b> (en los demás casos, consulte a un Representante de la marca).	 La gasolina sin plomo de conformidad con la norma <b>EN 228</b> que contenga hasta el 5% de etanol en volumen.   La gasolina sin plomo de conformidad con la norma <b>EN 228</b> que contenga hasta el 10% de etanol en volumen.		-	 El gasóleo de conformidad con la norma <b>EN 590</b> contiene hasta el 7 % de éster metílico de ácido graso en volumen.   El gasóleo de conformidad con la norma <b>EN 16734</b> contiene hasta el 10 % de éster metílico de ácido graso en volumen.   El gasóleo parafínico de conformidad con la norma <b>EN 15940</b> contiene hasta el 7 % de éster metílico de ácido graso en volumen.	

# INFORMACIÓN SOBRE EL VEHÍCULO

## Dimensiones (en metros)

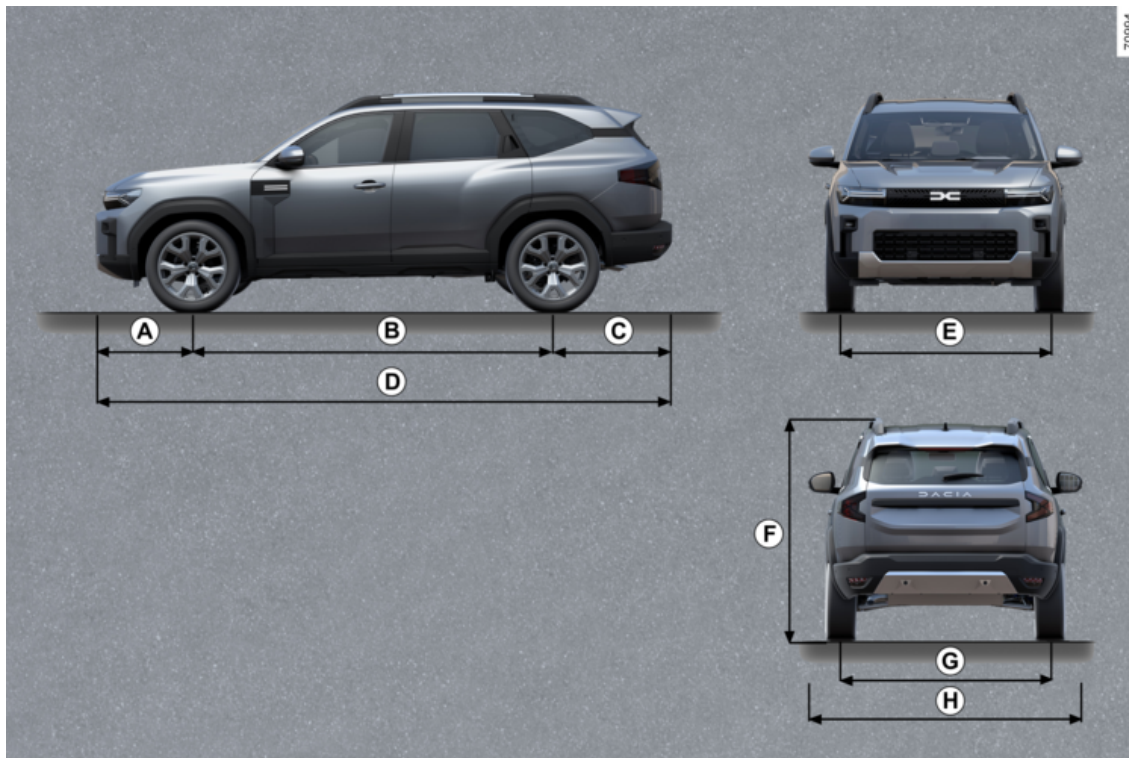

## INFORMACIÓN SOBRE EL VEHÍCULO

	Dimensiones
<b>A</b>	0,854
<b>B</b>	2,702
<b>C</b>	1,014
<b>D</b>	4,570
<b>E</b>	1,580
<b>F</b>	1.712 sin carga, con barras de techo
<b>G</b>	1,565
<b>H</b>	1.921 a 2.069 – 2.069 con los retrovisores exteriores desplegados – 1.921 con los retrovisores exteriores plegados

7

# INFORMACIÓN SOBRE EL VEHÍCULO

## Pesos (en kg)

Los pesos indicados corresponden a un vehículo básico sin opciones y pueden variar en función del equipamiento del vehículo. Consulte a un Distribuidor Autorizado.

Versiones	4x2	4x4
<b>Peso máximo autorizado en carga (MMAC)</b> <b>Peso Total Rodante (MTR)</b> <b>Peso Total Máximo Autorizado (MMTA)</b>	Pesos indicados en la placa del fabricante → <b>402.</b>	
<b>Peso remolque con freno de inercia*</b>	se obtiene calculando: MTR - MMAC	
<b>Peso remolque sin frenos*</b>	710 kg	750 kg
<b>Carga admitida sobre la bola de remolque*</b>	75 kg	
<b>Carga admitida sobre el techo</b>	→ <b>330</b>	

### \*Carga remolcable (remolcado de caravana, barco...).

El remolcado está prohibido cuando el cálculo de MTR - MMAC es igual a cero o cuando MTR es igual a cero (o no figura) en la placa del fabricante.

- Es importante respetar las cargas remolcables autorizadas por la legislación local y, sobre todo, las definidas por el código de circulación. Para instalar un enganche de remolque infórmese en su Representante de la marca.
- En el caso de un vehículo remolcado, **no se debe superar nunca el peso total rodante (vehículo + remolque)**. No obstante se permitirá:
  - sobrepasar el MMTA del eje trasero hasta un límite del 15%;
  - exceder el MMAC en no más del 10% o 100 kg (el límite que se alcance en primer lugar).

En ambos casos, la velocidad máxima del vehículo y del remolque no debe superar los 80 km/h (km/h) y la presión de los neumáticos debe aumentarse en 0,2 bar (3 PSI).

- El rendimiento del motor y la capacidad de ascenso disminuyen con la altitud. Por lo tanto, recomendamos reducir la carga máxima un 10 % a 1.000 metros y otro 10 % por cada tramo de otros 1.000 metros.

### Transferencia de peso (solo versiones 4x2 )

## INFORMACIÓN SOBRE EL VEHÍCULO

Si no se ha alcanzado el peso máximo autorizado (MMAC) del vehículo, se pueden transferir hasta 300 kg al remolque con freno, dentro de los límites del peso bruto del tren (MTR).

## PIEZAS DE RECAMBIO Y REPARACIONES

Las piezas originales se basan en especificaciones muy estrictas y se someten a pruebas específicas. Por ello, estas piezas tienen un nivel de calidad como mínimo equivalente al de las piezas montadas en los vehículos nuevos.

Utilizando sistemáticamente las piezas de recambio de origen, usted tendrá la seguridad de preservar las prestaciones de su vehículo. Más aún, las reparaciones efectuadas en la Red de la marca con piezas de recambio de origen están garantizadas según las condiciones que se indican en el dorso de la orden de reparación.

# JUSTIFICANTES DE MANTENIMIENTO

VIN: .....

Fecha:	km:	N° de factura:	Comentarios/variantes
<b>Tipo de intervención:</b>		<b>Sello</b>	
Revisión <input type="checkbox"/>			
..... <input type="checkbox"/>			
<b>Control anticorrosión:</b>			
CONFORME <input type="checkbox"/> NO CONFORME* <input type="checkbox"/>			
Fecha:	km:	N° de factura:	Comentarios/variantes
<b>Tipo de intervención:</b>		<b>Sello</b>	
Revisión <input type="checkbox"/>			
..... <input type="checkbox"/>			
<b>Control anticorrosión:</b>			
CONFORME <input type="checkbox"/> NO CONFORME* <input type="checkbox"/>			
Fecha:	km:	N° de factura:	Comentarios/variantes
<b>Tipo de intervención:</b>		<b>Sello</b>	
Revisión <input type="checkbox"/>			
..... <input type="checkbox"/>			
<b>Control anticorrosión:</b>			
CONFORME <input type="checkbox"/> NO CONFORME* <input type="checkbox"/>			

\*Véase la página específica

7

# JUSTIFICANTES DE MANTENIMIENTO

VIN: .....

Fecha:	km:	N° de factura:	Comentarios/variantes
<b>Tipo de intervención:</b>		<b>Sello</b>	
Revisión <input type="checkbox"/> ..... <input type="checkbox"/>			
<b>Control anticorrosión:</b>			
CONFORME <input type="checkbox"/> NO CONFORME* <input type="checkbox"/>			
Fecha:	km:	N° de factura:	Comentarios/variantes
<b>Tipo de intervención:</b>		<b>Sello</b>	
Revisión <input type="checkbox"/> ..... <input type="checkbox"/>			
<b>Control anticorrosión:</b>			
CONFORME <input type="checkbox"/> NO CONFORME* <input type="checkbox"/>			
Fecha:	km:	N° de factura:	Comentarios/variantes
<b>Tipo de intervención:</b>		<b>Sello</b>	
Revisión <input type="checkbox"/> ..... <input type="checkbox"/>			
<b>Control anticorrosión:</b>			
CONFORME <input type="checkbox"/> NO CONFORME* <input type="checkbox"/>			

\*Véase la página específica

# JUSTIFICANTES DE MANTENIMIENTO

VIN: .....

Fecha:	km:	N° de factura:	Comentarios/variantes
<b>Tipo de intervención:</b>		<b>Sello</b>	
Revisión <input type="checkbox"/>			
..... <input type="checkbox"/>			
<b>Control anticorrosión:</b>			
CONFORME <input type="checkbox"/> NO CONFORME* <input type="checkbox"/>			
Fecha:	km:	N° de factura:	Comentarios/variantes
<b>Tipo de intervención:</b>		<b>Sello</b>	
Revisión <input type="checkbox"/>			
..... <input type="checkbox"/>			
<b>Control anticorrosión:</b>			
CONFORME <input type="checkbox"/> NO CONFORME* <input type="checkbox"/>			
Fecha:	km:	N° de factura:	Comentarios/variantes
<b>Tipo de intervención:</b>		<b>Sello</b>	
Revisión <input type="checkbox"/>			
..... <input type="checkbox"/>			
<b>Control anticorrosión:</b>			
CONFORME <input type="checkbox"/> NO CONFORME* <input type="checkbox"/>			

\*Véase la página específica

7

# JUSTIFICANTES DE MANTENIMIENTO

VIN: .....

Fecha:	km:	N° de factura:	Comentarios/variantes
<b>Tipo de intervención:</b>		<b>Sello</b>	
Revisión <input type="checkbox"/> ..... <input type="checkbox"/>			
<b>Control anticorrosión:</b>			
CONFORME <input type="checkbox"/> NO CONFORME* <input type="checkbox"/>			
Fecha:	km:	N° de factura:	Comentarios/variantes
<b>Tipo de intervención:</b>		<b>Sello</b>	
Revisión <input type="checkbox"/> ..... <input type="checkbox"/>			
<b>Control anticorrosión:</b>			
CONFORME <input type="checkbox"/> NO CONFORME* <input type="checkbox"/>			
Fecha:	km:	N° de factura:	Comentarios/variantes
<b>Tipo de intervención:</b>		<b>Sello</b>	
Revisión <input type="checkbox"/> ..... <input type="checkbox"/>			
<b>Control anticorrosión:</b>			
CONFORME <input type="checkbox"/> NO CONFORME* <input type="checkbox"/>			

\*Véase la página específica

# JUSTIFICANTES DE MANTENIMIENTO

VIN: .....

Fecha:	km:	N° de factura:	Comentarios/variantes
<b>Tipo de intervención:</b>		<b>Sello</b>	
Revisión <input type="checkbox"/>			
..... <input type="checkbox"/>			
<b>Control anticorrosión:</b>			
CONFORME <input type="checkbox"/> NO CONFORME* <input type="checkbox"/>			
Fecha:	km:	N° de factura:	Comentarios/variantes
<b>Tipo de intervención:</b>		<b>Sello</b>	
Revisión <input type="checkbox"/>			
..... <input type="checkbox"/>			
<b>Control anticorrosión:</b>			
CONFORME <input type="checkbox"/> NO CONFORME* <input type="checkbox"/>			
Fecha:	km:	N° de factura:	Comentarios/variantes
<b>Tipo de intervención:</b>		<b>Sello</b>	
Revisión <input type="checkbox"/>			
..... <input type="checkbox"/>			
<b>Control anticorrosión:</b>			
CONFORME <input type="checkbox"/> NO CONFORME* <input type="checkbox"/>			

\*Véase la página específica

7

# JUSTIFICANTES DE MANTENIMIENTO

VIN: .....

Fecha:	km:	N° de factura:	Comentarios/variantes
<b>Tipo de intervención:</b>		<b>Sello</b>	
Revisión <input type="checkbox"/>			
..... <input type="checkbox"/>			
<b>Control anticorrosión:</b>			
CONFORME <input type="checkbox"/> NO CONFORME* <input type="checkbox"/>			
Fecha:	km:	N° de factura:	Comentarios/variantes
<b>Tipo de intervención:</b>		<b>Sello</b>	
Revisión <input type="checkbox"/>			
..... <input type="checkbox"/>			
<b>Control anticorrosión:</b>			
CONFORME <input type="checkbox"/> NO CONFORME* <input type="checkbox"/>			
Fecha:	km:	N° de factura:	Comentarios/variantes
<b>Tipo de intervención:</b>		<b>Sello</b>	
Revisión <input type="checkbox"/>			
..... <input type="checkbox"/>			
<b>Control anticorrosión:</b>			
CONFORME <input type="checkbox"/> NO CONFORME* <input type="checkbox"/>			

\*Véase la página específica

# CONTROL ANTICORROSIÓN

En caso de que la prórroga de la garantía esté condicionada por una reparación, ésta se indicará a continuación.

**VIN:** .....

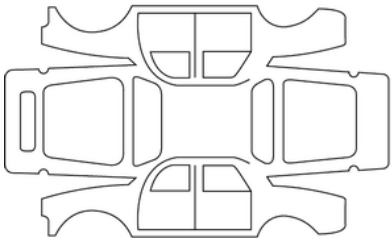
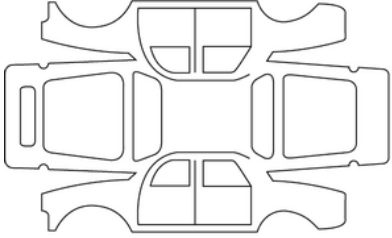
Fecha de reparación:		<b>Sello</b>
Realizar reparación por corrosión:		
Fecha de reparación:		<b>Sello</b>
Reparación que se debe efectuar:		

7

# CONTROL ANTICORROSIÓN

En caso de que la prórroga de la garantía esté condicionada por una reparación, ésta se indicará a continuación.

**VIN:** .....

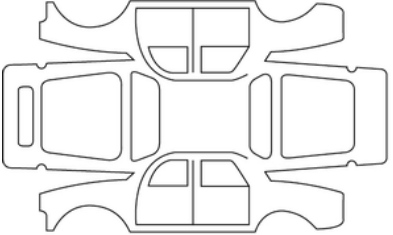
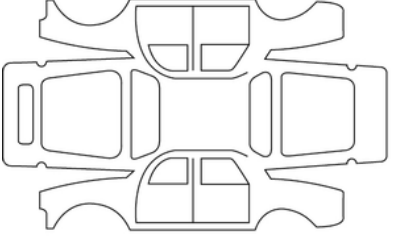
Fecha de reparación:		<b>Sello</b>
Realizar reparación por corrosión:		
Fecha de reparación:		<b>Sello</b>
Reparación que se debe efectuar:		

# CONTROL ANTICORROSIÓN

En caso de que la prórroga de la garantía esté condicionada por una reparación, ésta se indicará a continuación.

**VIN:** .....

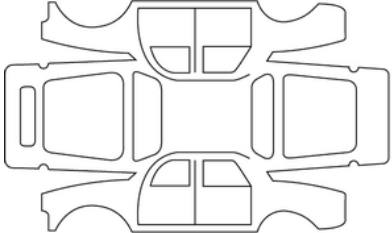
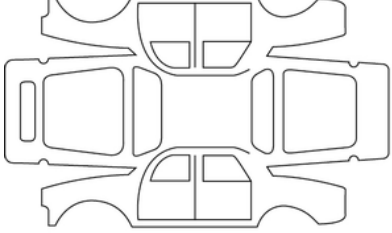
Fecha de reparación:		<b>Sello</b>
Realizar reparación por corrosión:		
Fecha de reparación:		<b>Sello</b>
Reparación que se debe efectuar:		

7

# CONTROL ANTICORROSIÓN

En caso de que la prórroga de la garantía esté condicionada por una reparación, ésta se indicará a continuación.

**VIN:** .....

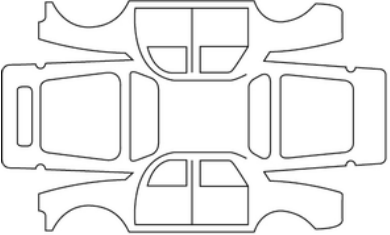
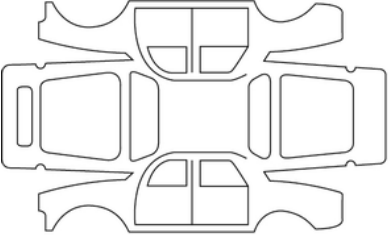
Fecha de reparación:		<b>Sello</b>
Realizar reparación por corrosión:		
Fecha de reparación:		<b>Sello</b>
Reparación que se debe efectuar:		

# CONTROL ANTICORROSIÓN

En caso de que la prórroga de la garantía esté condicionada por una reparación, ésta se indicará a continuación.

**VIN:** .....

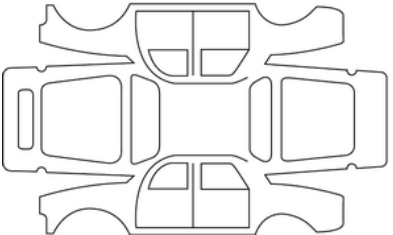
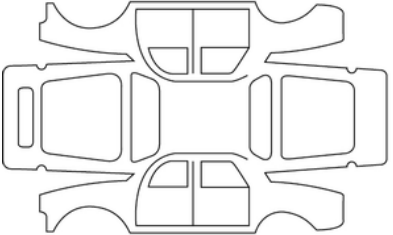
Fecha de reparación:		<b>Sello</b>
Realizar reparación por corrosión:		
Fecha de reparación:		<b>Sello</b>
Reparación que se debe efectuar:		

7

# CONTROL ANTICORROSIÓN

En caso de que la prórroga de la garantía esté condicionada por una reparación, ésta se indicará a continuación.

**VIN:** .....

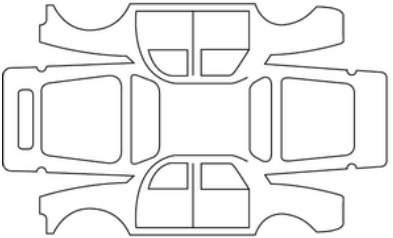
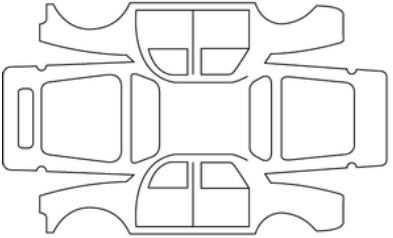
Fecha de reparación:		<b>Sello</b>
Realizar reparación por corrosión:		
Fecha de reparación:		<b>Sello</b>
Reparación que se debe efectuar:		

# CONTROL ANTICORROSIÓN

En caso de que la prórroga de la garantía esté condicionada por una reparación, ésta se indicará a continuación.

**VIN:** .....

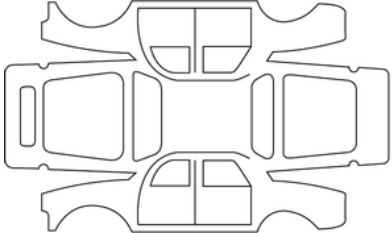
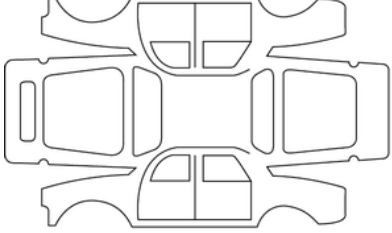
Fecha de reparación:		<b>Sello</b>
Realizar reparación por corrosión:		
Fecha de reparación:		<b>Sello</b>
Reparación que se debe efectuar:		

7

# ÍNDICE ALFABÉTICO

## A

ABS, [207](#)  
Acceso al compartimento del motor, [336](#)  
Acceso al vehículo, [60](#)  
Aceite motor, [338](#)  
Aditivo (reactivo), [161](#)  
Advertencia de ángulo muerto, [228](#)  
Advertencia de atención del conductor, [246](#)  
Advertencia de detección de fatiga del conductor, [249](#)  
Advertencia de pérdida de presión de los neumáticos, [201](#)  
Advertencia de velocidad excesiva, [252](#)  
Advertencia de vigilancia del conductor, [244](#)  
Ahorro de combustible, [194](#)  
Ahorro de energía, [194](#)  
Airbag, [79](#), [84](#), [85](#), [87](#)  
Airbag : activación del airbag del pasajero delantero, [106](#)  
Airbag : desactivación del airbag del pasajero delantero, [106](#)  
Airbags : seguridad infantil, [106](#)  
Aire acondicionado, [298](#), [299](#), [299](#), [302](#), [302](#), [305](#), [305](#)  
Aire acondicionado: informaciones y consejos de utilización, [305](#)  
Aireadores, [296](#), [298](#)  
Ajuste de la posición de conducción, [76](#), [76](#)  
Ajustes, [134](#)  
Ajustes del menú de configuración, [134](#)  
Ajustes de personalización del vehículo, [134](#)  
Alarma sonora, [61](#)  
Alarma sonora: puerta o maletero abiertos, [61](#)  
Alarma sonora: recordatorio de luces encendidas, [61](#)

Alerón, [331](#)  
Alerta de distancia de seguridad, [233](#)  
Ángulo muerto: advertencia, [228](#)  
Anillas de remolcado, [371](#)  
Antirrobo (botón), [165](#)  
Apertura/cierre de los elementos de apertura, [60](#)  
Apertura de las puertas, [60](#), [61](#)  
Arranque, [166](#)  
Asa de sujeción, [318](#)  
Asesoramiento sobre control de emisiones, [193](#), [193](#)  
Asientos calefactables, [71](#), [74](#)  
Asientos delanteros, [70](#)  
Asientos traseros, [73](#)  
Asistencia: ayuda a la conducción, [264](#)  
Asistencia al conductor, [228](#), [233](#), [252](#), [281](#)  
Asistencia al frenado de emergencia, [207](#)  
Atención, [151](#)  
Autonomía de la batería de tracción, [194](#)  
Autonomía del vehículo:, [194](#)  
Averías de funcionamiento, [87](#), [182](#), [182](#), [264](#)  
Averías de funcionamiento: pilas de tarjeta, [47](#)  
Ayuda al aparcamiento, [134](#)  
Ayuda al arranque en cuesta, [207](#)  
Ayudas a la conducción, [134](#), [228](#), [233](#), [252](#), [264](#), [281](#)

## B

Bandeja trasera, [327](#)  
Banqueta trasera, [74](#)

# ÍNDICE ALFABÉTICO

Barras de techo, [330](#)  
Batería, [346](#)  
Batería: reparación, [374](#)  
Batería de 12 V, [348](#)  
Bloqueo, desbloqueo de las puertas, [60](#)  
Bloqueo/desbloqueo de las puertas: puertas, [61](#)  
Bloqueo automático de las puertas al circular, [64](#)  
Bloqueo de las puertas, [47](#), [49](#), [60](#)  
Bloqueo de telemando, [55](#)  
Bloqueo eléctrico de las puertas, [61](#)  
Bocina, [151](#)  
Bocina para peatones, [26](#), [33](#)  
Bomba de cebado de combustible, [158](#)  
Bombillas: sustitución, [380](#), [382](#)  
Bombillas de recambio, [380](#), [382](#)  
Botón de arranque, [182](#)  
Botón de arranque / parada del motor, [170](#)

## C

Caja de velocidades automática (uso), [176](#), [182](#)  
Calefacción, [296](#), [298](#), [299](#), [302](#), [305](#)  
Calidad del aceite motor, [339](#)  
Calidad del combustible, [158](#), [158](#)  
Calidad de reactivo, [161](#)  
Cámara de marcha atrás, [277](#)  
Cambio de aceite, [339](#)  
Cambio de carburante en marcha, [40](#)  
Cambio de marchas, [176](#)

Cambio de rueda, [368](#)  
Capacidad del depósito de aditivo, [161](#)  
Capacidad del depósito de combustible, [158](#)  
Capacidad del depósito de reactivo, [161](#)  
Capó Motor, [336](#)  
Características especiales de las versiones GPL, [40](#)  
Catalizador, [189](#), [189](#)  
Cierre de las puertas, [60](#)  
Cierre de puertas, [61](#)  
Cinturones de seguridad, [76](#), [79](#), [85](#), [87](#), [353](#)  
Climatización manual, [299](#)  
Cojín inflable del airbag, [87](#)  
Compartimento, [320](#)  
Compartimento de almacenamiento/equipamientos: compartimentos, [320](#)  
Compartimentos, [320](#), [328](#)  
Conducción, [165](#), [166](#), [170](#), [176](#), [182](#), [187](#), [189](#), [194](#), [201](#), [207](#), [213](#), [228](#), [233](#), [257](#), [260](#), [264](#), [265](#), [281](#), [286](#)  
Conmutador de arranque, [165](#)  
Consejos de conducción, [194](#)  
Consejos para la reducción del consumo de combustible, [194](#)  
Consejos prácticos, [158](#), [355](#), [365](#), [368](#), [371](#), [380](#), [382](#), [388](#), [390](#)  
Consumo de combustible, [194](#)  
Consumo de energía, [127](#), [194](#), [196](#)  
Control de distancia de aparcamiento, [277](#), [286](#)  
Control electrónico de estabilidad: ESC, [207](#)  
Cristales, [312](#)  
Cuadro de instrumentos, [117](#), [127](#), [134](#), [136](#), [182](#)

# ÍNDICE ALFABÉTICO

Cubre-equipajes, [327](#)

## D

Depósito de combustible, [158](#)

Depósito de reactivo, [161](#)

Desbloqueo de las puertas, [61](#)

Desempañado de la ventana trasera, [299](#), [302](#)

Desempañado del parabrisas, [299](#), [302](#)

Deshielo-desempañado del parabrisas, [299](#), [302](#)

Detección de señales viales: advertencia de exceso de velocidad, [252](#)

DISPOSITIVOS COMPLEMENTARIOS AL CINTURÓN DELANTERO, [79](#)

Dispositivos de protección lateral, [84](#), [85](#)

Dispositivos de retención complementarios, [87](#)

Dispositivos de retención complementarios a los cinturones de seguridad, [79](#), [84](#), [87](#)

Dispositivos de retención complementarios a los cinturones de seguridad traseros, [84](#)

Dispositivos de retención infantil, [89](#)

Distancia de seguimiento, [264](#)

Distancias de seguridad, [233](#)

## E

Eco conducción, [136](#), [194](#)

Elevación del vehículo: cambio de una rueda, [365](#), [368](#)

Elevalunas eléctricos, [312](#)

Energía: autonomía, [194](#)

Equipamiento, [320](#)

Equipamiento multimedia, [308](#)

ESC: Control electrónico de estabilidad, [207](#)

Escobillas del limpiaparabrisas, [152](#), [388](#), [388](#)

Escobillas de los limpiaparabrisas: sustitución, [388](#)

Espejos, [318](#)

## F

Faros adicionales, [382](#)

Faros delanteros, [146](#)

Filtro: filtro de partículas, [187](#)

Filtro de gasóleo, [158](#)

Focos, [316](#)

Frenado de emergencia, [207](#)

Freno de estacionamiento, [182](#)

Freno de mano, [176](#), [182](#)

Freno de parking electrónico, [182](#)

Función «Stop/Start», [172](#), [182](#)

Funcionalidades de los asientos traseros, [74](#)

Fusibles, [390](#)

## G

Gato, [368](#)

GLP, [117](#), [158](#), [166](#), [170](#)

GPL, [40](#)

Guantera, [320](#)

## I

Iluminación: exterior, [146](#), [380](#), [382](#)

# ÍNDICE ALFABÉTICO

Iluminación: interior, [316](#)  
Iluminación exterior, [379](#)  
Iluminación interior, [316](#)  
Iluminación interior: sustitución de las lámparas, [385](#)  
Iluminación y señalización exteriores, [146](#)  
Inflado de neumáticos, [201](#), [358](#)  
Instrumentos de control, [117](#), [127](#), [135](#), [136](#), [146](#)  
Intermitentes: indicadores de dirección, [151](#)  
Introducción de la marcha atrás, [176](#)  
Isofix, [102](#)

## K

Kit de inflado de neumáticos, [363](#)

## L

Lavado, [351](#)  
Lavaparabrisas, [152](#)  
Limitador de velocidad, [257](#)  
Limpiacristales, [156](#)  
Limpiaparabrisas, [152](#), [156](#)  
Limpieza: interior del vehículo, [353](#)  
Llamada de emergencia, [293](#)  
Llave/telemando por radiofrecuencia: utilización, [55](#)  
Llave de seguridad, [47](#)  
Llaves, [55](#)  
Llave telemando, [55](#)  
Llenado de combustible, [158](#)  
Llenado de reactivo, [161](#)

Luces: luces antiniebla, [382](#)  
Luces: luces de precaución, [151](#)  
Luces: luces indicadoras de dirección, [151](#)  
Luces: sustitución de lámparas, [379](#)

## M

Maletero, [65](#), [328](#)  
Mando integrado teléfono manos libres, [308](#)  
Mantenimiento, [193](#)  
Mantenimiento: carrocería, [351](#)  
Mantenimiento: filtros, [344](#)  
Mantenimiento: guarnecidos interiores, [353](#)  
Mantenimiento: mecánica, [338](#), [344](#)  
Mantenimiento de la pintura, [351](#)  
Mantenimiento de los guarnecidos interiores, [353](#)  
Medio ambiente, [191](#)  
Mensajes en el cuadro de instrumentos, [117](#), [182](#)  
Menú de configuración, [134](#)  
Menú de personalización de los ajustes del vehículo, [134](#)  
Modo eco, [194](#)  
Montaje del asiento para niños, [95](#)  
My Safety, [110](#), [114](#), [220](#), [221](#), [228](#), [244](#), [251](#)

## N

Navegación, [308](#)  
Neumáticos, [201](#), [355](#), [358](#)  
Niños, [60](#)  
Niños (seguridad), [312](#)

# ÍNDICE ALFABÉTICO

Nivel de aceite del motor., [338](#), [339](#)  
Nivel de líquido de refrigeración, [342](#)  
Niveles, [336](#), [338](#), [344](#)  
Niveles: líquido de refrigeración, [342](#)

## O

Ordenador de a bordo, [117](#)

## P

Palanca de velocidades, [176](#), [176](#)  
Palanca selectora de caja de velocidades automática, [176](#)  
Pantalla, [127](#)  
Pantallas multimedia, [228](#), [233](#), [281](#)  
Parabrisas térmico, [299](#), [302](#)  
Parada del motor, [166](#), [182](#)  
Para seguridad infantil, [312](#)  
Parasol, [318](#)  
Particularidades: vehículos diésel, [187](#)  
Particularidades de los vehículos de gasolina, [189](#)  
Personalización de los ajustes del vehículo, [134](#)  
Piezas de recambio y reparaciones, [411](#)  
Pila (telemando), [57](#)  
Pilas del telemando de bloqueo de las puertas, [57](#)  
Pinchazo, [365](#), [368](#)  
Pinchazo: rueda de repuesto, [365](#)  
Plafones, [316](#)  
Poner el motor en modo de espera, [172](#)  
Portaequipajes de techo, [331](#)

Portón, [47](#), [47](#), [51](#), [51](#), [52](#), [52](#), [57](#), [57](#), [65](#), [65](#), [65](#), [65](#), [74](#), [74](#),  
[156](#), [156](#), [335](#), [335](#), [363](#), [363](#), [366](#), [366](#), [380](#), [380](#)  
Portón motorizado, [65](#)  
Presión de los neumáticos, [201](#), [358](#)  
Pretensores, [79](#)  
Pretensores del cinturón de seguridad., [84](#)  
Prevención de salida de carril, [221](#)  
Protección anticorrosión, [351](#)  
Puertas, [47](#), [60](#), [60](#), [64](#), [64](#)  
Puertos multimedia, [308](#)  
Puesta en marcha del motor, [165](#), [166](#), [166](#), [170](#), [170](#), [172](#)  
Puesto de conducción, [110](#)

## R

Radar de marcha atrás, [286](#)  
Radio, [308](#)  
Reactivo (depósito), [161](#)  
Recuperación en caso de avería de la batería, [374](#)  
Reglaje de los asientos delanteros, [71](#), [71](#)  
Reglaje del volante, [142](#)  
Reglaje en altura de silla infantil, [89](#)  
Reglajes de la posición de conducción, [76](#)  
Regulación de la temperatura, [299](#), [302](#), [305](#)  
Regulador de velocidad, [260](#), [264](#), [265](#)  
Regulador de velocidad; limitador de velocidad, [257](#), [260](#), [265](#)  
Regulador de velocidad adaptativo, [264](#)  
Reloj, [135](#), [135](#)  
Remolcado para recuperación de averías, [371](#)

# ÍNDICE ALFABÉTICO

Reposabrazos, [320](#)  
Reposabrazos delantero, [71](#)  
Reposacabezas, [73](#)  
Resolución de problemas: batería, [374](#)  
Retención infantil, [89](#), [98](#), [102](#)  
Retrovisores, [144](#)  
Rodaje, [165](#)  
Rueda de repuesto de emergencia, [355](#), [365](#)

## S

SCR: reducción catalítica selectiva, [161](#)  
Seguridad de los pasajeros: pasajero delantero airbag, [106](#)  
Seguridad infantil, [55](#), [60](#), [89](#), [98](#), [102](#)  
Señal de peligro, [151](#)  
Señales acústicas y luminosas, [151](#)  
Señales luminosas, [146](#)  
Señales visuales, [151](#)  
Sillas infantiles, [89](#), [95](#), [98](#), [102](#)  
Sistema antibloqueo de ruedas: ABS, [207](#)  
Sistema antipatinado, [207](#)  
Sistema de calefacción y aire acondicionado, [296](#), [298](#), [299](#), [302](#)  
Sistema de navegación, [308](#)  
Sistema de retención para niños, [89](#), [98](#), [102](#)  
Stop and Start, [172](#)  
Surtidores, [152](#)  
sustitución de las bombillas, [382](#)  
Sustitución de las escobillas del limpiaparabrisas, [388](#)  
sustitución de las lámparas, [380](#)

## T

Tapa de combustible, [158](#)  
Tapa del depósito de combustible, [158](#)  
Tapa del depósito de reactivo, [161](#)  
Tarjeta, [60](#)  
Tarjeta: bloqueo/desbloqueo de las puertas, [47](#)  
Tarjeta: el motor no arranca en modo manos libres, [47](#)  
Tarjeta: llave de emergencia, [47](#)  
Tarjeta: manos libres, [47](#)  
Tarjeta: pila, [53](#)  
Tarjeta: uso, [47](#), [49](#)  
Tarjeta "manos libres": pila, [53](#)  
Tarjeta "manos libres": utilización, [49](#)  
Techo solar, [47](#), [314](#)  
Teléfono, [308](#)  
Temperatura exterior, [135](#)  
Testigos de advertencia, [151](#), [228](#)  
Testigos de control, [117](#), [127](#), [136](#)  
Testigos del cuadro de instrumentos, [117](#), [182](#)  
Toma para accesorios, [319](#)  
Tracción a las 4 ruedas (4x4), [213](#)  
Transporte de niños, [89](#), [98](#), [102](#)

## V

Varilla de aceite del motor, [338](#)  
Ventilación, [299](#), [302](#), [305](#)  
Ventilación con aire acondicionado, [298](#)  
Volante de dirección calefactado, [142](#)



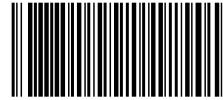

7799002384

Réf 7799002384 / Edition espagnole  
NU 1626-3 – 02/2026

