

DACIA



# AUTOHANDLEIDING

JOGGER





# Welkom aan boord van uw auto

Dit instructieboekje bevat de benodigde informatie waarmee u:

- **uw auto beter leert kennen** om optimaal gebruik te maken van de functies en geavanceerde technologieën en deze onder de best mogelijke omstandigheden te gebruiken.
- **ervoor kunt zorgen dat deze correct werkt** door zorgvuldig het onderhoudsadvies op te volgen.
- **handelingen efficiënt kunt uitvoeren**, zonder tijd te verspillen, **alleen** wanneer de handeling niet door een specialist hoeft te worden uitgevoerd.

Lees deze handleiding om nuttige informatie, functies en technische updates te ontdekken die uw rijervaring verrijken. Als sommige punten nog onduidelijk zijn, willen de technici van onze dealers u graag alle verdere informatie geven.

De volgende symbolen bieden begeleiding:

 en  verschijnen om aan te geven dat u de handleiding moet raadplegen voor informatie over en/of beperkingen van de werking van apparatuur in de auto.

→ , aanwezig in de hele handleiding, biedt een koppeling naar een ander gedeelte van het document.



**dit duidt overal in het instructieboekje op een risico, een gevaar of een veiligheidsadvies.**

De modelbeschrijvingen in deze handleiding zijn gebaseerd op de technische gegevens die golden op het moment van samenstelling. Dit document bevat geen correcties of aanvullingen op de digitale versie, deze blijft het referentiehandboek. U wordt daarom geadviseerd om regelmatig de digitale versie te raadplegen voor de meest actuele informatie.

**De handleiding behandelt alle apparatuur (standaard of optioneel) die beschikbaar is voor deze modellen. De aanwezigheid ervan op de auto is afhankelijk van de uitvoering, van de gekozen opties en van het land waar de auto is verkocht**

**Dit document kan ook informatie bevatten over uitrustingen die pas op een later tijdstip zullen worden toegepast.**

**Bovendien kunnen de functies die in deze handleiding worden beschreven, in de toekomst worden gewijzigd als gevolg van updates, voorschriften of technische beperkingen.**

**De schema's in de handleidingen zijn bedoeld als voorbeelden.**

Wij wensen u een goede reis in uw auto.

Gehele of gedeeltelijke nadruk of vertaling is verboden zonder schriftelijke toestemming van de constructeur van de auto.

Vertaald uit het Frans.

# INHOUD

<b>Welkom aan boord van uw auto</b> .....	<b>4</b>	CLAXON EN LICHTSIGNALEN .....	149
Buitenkant.....	4	Ruitenwissers .....	150
Interieur.....	6	Brandstoftank.....	156
Bestuurderspositie .....	8	Reagenstank.....	159
Rijhulpsystemen .....	10	<b>Rijden</b> .....	<b>163</b>
Veiligheid in de auto .....	12	Inrijden .....	163
Een auto identificeren - etiketten .....	14	Starten, Stoppen van de motor.....	164
De motorruimte (periodiek onderhoud).....	16	Versnellingschakelaar .....	174
pechhulp .....	18	Parkeerrem .....	182
Het Hybrid voertuig .....	20	Bijzonderheden versies met dieselmotor.....	188
De auto met LPG .....	22	Bijzonderheden versies met benzinemotor .....	190
<b>Ken uw auto</b> .....	<b>24</b>	Milieu .....	192
Auto: HYBRID.....	24	Tips voor onderhoud en minder luchtverontreiniging ..	194
LPG-voertuig.....	31	Tips voor het rijden, zuinig rijden.....	195
Kaart .....	37	Controlesysteem bandenspanning.....	200
Sleutel, afstandsbediening .....	45	Waarschuwing bij verlies van bandenspanning.....	205
Portieren en kleppen .....	50	Correctiemiddelen en -hulpmiddelen voor de bestuurder .....	211
Op de voorplaats(en).....	57	Extra rijhulpmiddelen .....	216
Plaatsen achter.....	59	Snelheidsbegrenzer.....	256
Autogordels.....	67	Snelheidsregelaar.....	259
Extra veiligheidsvoorzieningen .....	73	Parkeerhulp .....	264
Kinderveiligheid .....	83	Noodoproep .....	279
Kinderzitjes .....	89	<b>Uw comfort</b> .....	<b>282</b>
Kinderveiligheid: de passagiersairbag voorin uitschakelen, inschakelen .....	107	Ventilatieroosters, verwarming en airconditioning .....	282
Bedieningsorganen.....	110	Multimedia-uitrusting .....	295
boordcomputer.....	114	Uitrusting interieur.....	300
Controlelampjes.....	133	Opbergruimte, indeling interieur .....	307
Stuurinrichting .....	139	Transport van goederen .....	313
Beeld achterkant.....	141	<b>Onderhoud</b> .....	<b>323</b>
Verlichting en signalisatie .....	143	Toegang tot de motor, niveaus .....	323

# INHOUD

Accu:.....	331
Reinigen.....	335
<b>Praktische tips .....</b>	<b>339</b>
Banden .....	339
pechhulp .....	354
Koplampen, lampen: vervangen van een lamp .....	362
Ruitenwischerbladen: vervanging.....	373
Zekeringen.....	375
Radio inbouwen .....	377
Accessoires installeren en gebruiken .....	378
Storingen .....	380
<b>Technische gegevens.....</b>	<b>386</b>
Informatie over de auto.....	386
ONDERDELEN EN REPARATIES .....	394
onderhoudscoupons .....	395
Plaatwerkcontrole .....	401

# BUITENKANT

1

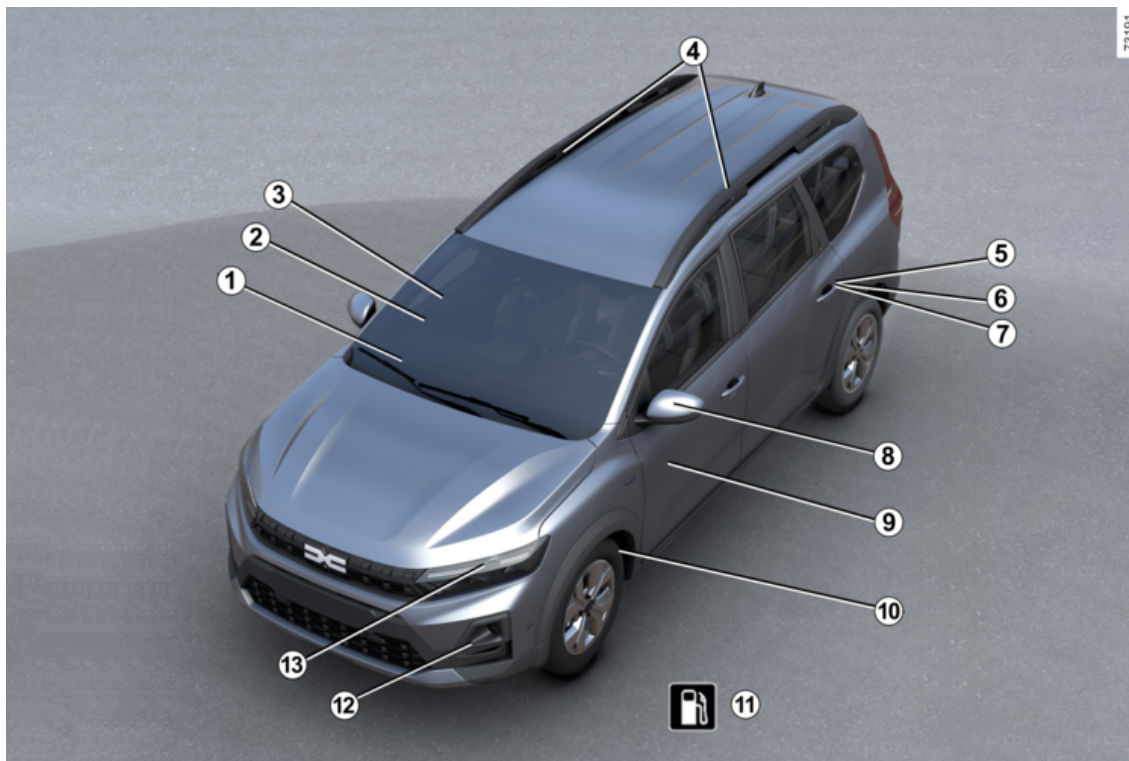

# BUITENKANT

- 1** Ontwaseming → **285** en → **289**
- 2** Ruitenwischer(s) → **150**
- 3** Elektrische ruitbediening → **300**
- 4** Draaguitrusting → **318**
- 5** Sleutel/afstandsbediening → **45**
- 6** → **37** card
- 7** Portieren ver-/ontgrendelen → **51**
- 8** Spiegels → **141**
- 9** Onderhoud van de carrosserie → **335**
- 10** Banden → **339**
- 11** Tanken van brandstof/LPG → **156**
- 12** Verlichting: vervangen → **362**
- 13** Verlichting: werking → **143**

# INTERIEUR

1

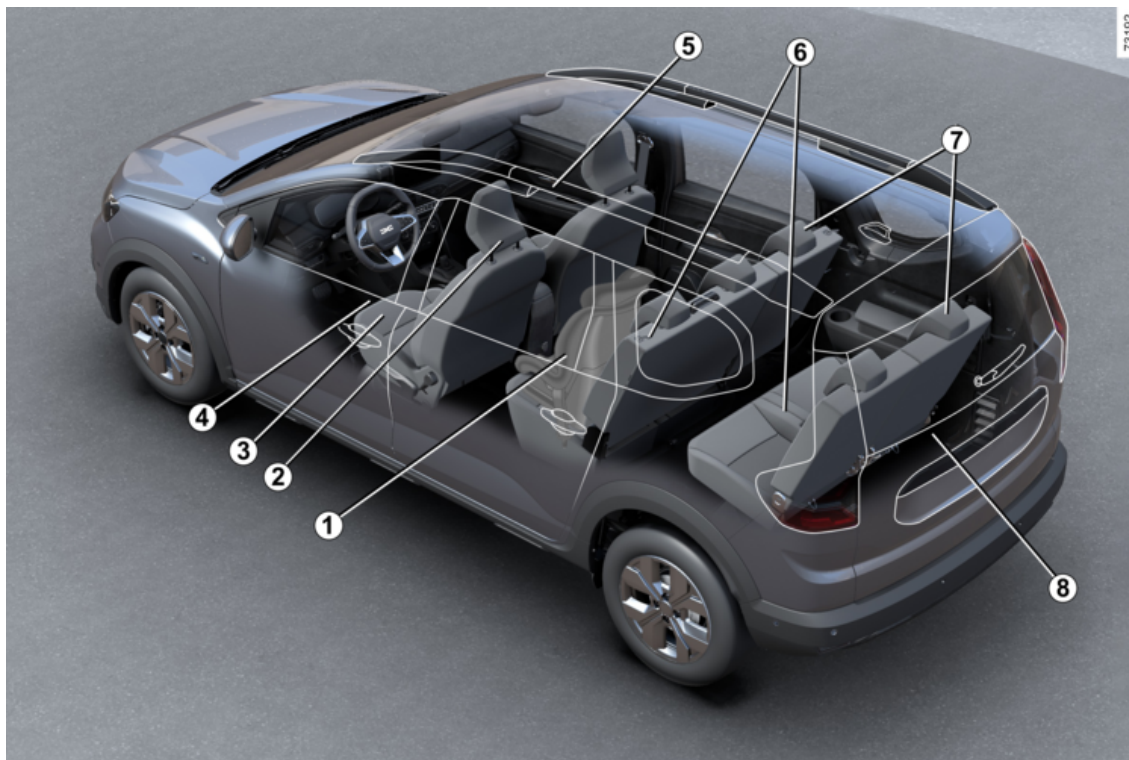

# INTERIEUR

- 1** Kinderveiligheid → **83**
- 2** Hoofdsteunen voor → **57**
- 3** Voorstoelen → **57**
- 4** Uw rijpositie aanpassen → **67**
- 5** Opbergruimtes/indeling interieur → **307**
- 6** Zitplaatsen achter 2e rij → **60**
- Zitplaatsen achter 3e rij → **61**
- 7** Hoofdsteun achter → **59**
- 8** Bagageruimte opbergruimte/indeling → **314**

# BESTUURDERSPOSITIE

1

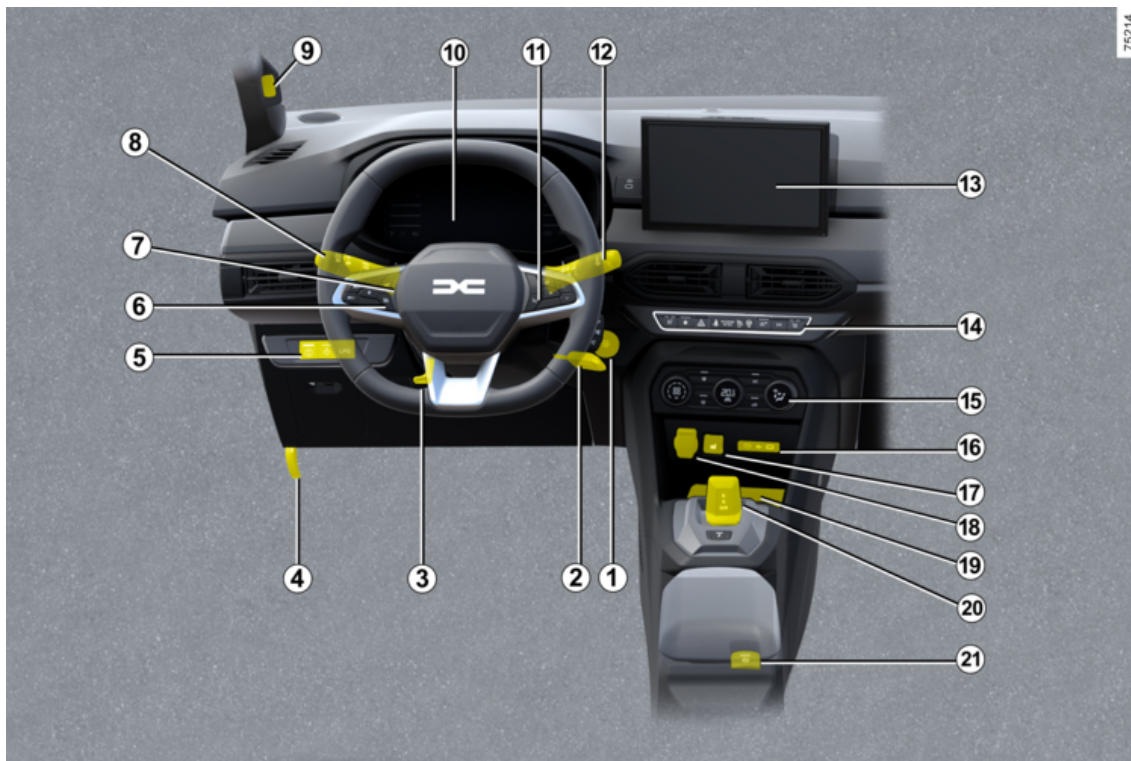

# BESTUURDERSPOSITIE

- 1** Knop voor het starten/stoppen van de motor → **164**
- 2** Startschakelaar met sleutel → **164**
- 3** Stuurwiel afstellen → **139**
- 4** Motorkapontgrendeling → **323**
- 5** Schakelaars voor:
  - My Safety → **216** ;
  - Verwarmd stuurwiel of, afhankelijk van de auto, schakelaar voor algemeen in-/uitschakelen van de parkeerhulp;
  - LPG-commando → **31**
- 6** Snelheidsbegrenzer → **256**
- 7** Snelheidsregelaar → **259**
- 8** Buitenverlichting → **143**
- 9** Camera interieur → **244**
- 10** Instrumentenpaneel → **133**
- 11** Knoppen boordcomputer → **114**
- 12** Schakelaar ruitenwissers/-sproeiers → **150**
- 13** Multimedievoorkant → **295**
- 14** Bediening stoelverwarming → **57**
- 15** Verwarming/airco → **285**
- 16** USB-C → **295** aansluitingen
- 17** Afhankelijk van de auto kan de knop inschakelen/uitschakelen voor de tractiecontrole - Extended grip → **211**
- 18** Accessoireaansluiting → **295**
- 19** Laadzone/opbergruimte voor telefoon → **295**
- 20** Versnellingshendel → **174**
- 21** In-/uitschakeling van de elektronische parkeerrem → **182**

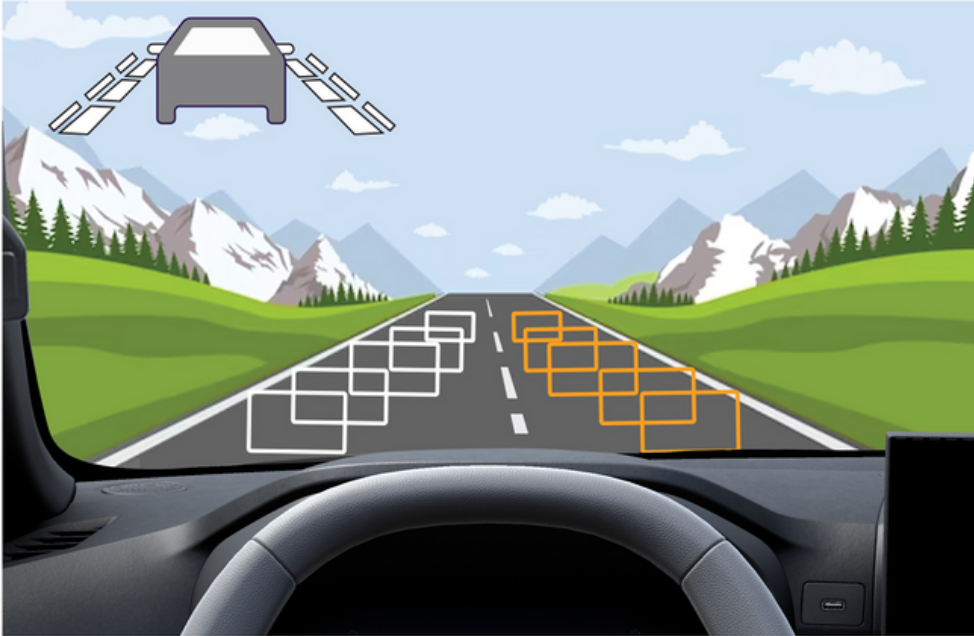

# RIJHULPSYSTEMEN

- ABS (antiblokkeersysteem van de wielen) → 211
- ESC (elektronisch stabiliteitsprogramma) → 211
- Rembekrachtiging → 211
- Hulp bij weggrijden op een helling → 211
- Antislip -Extended grip → 211
- Stop and Start → 170
- Controlesysteem bandenspanning → 200
- Waarschuwing bij verlies van bandenspanning → 205
- My Safety → 216
- Preventie verlaten rijstrook → 217
- Dodehoekwaarschuwing → 225
- Veiligeafstandwaarschuwing → 231
- Detectie bestuurdersalertheid → 242
- Waarschuwing vermoeidheidsdetectie bestuurder → 247
- Waarschuwing waakzaamheid bestuurder → 244
- Verkeersborddetectie → 251
- Snelheidsbegrenzer → 256
- Snelheidsregelaar → 259
- Achteruitrijcamera → 264
- Multiview camera → 267
- Parkeerhulp → 273

# VEILIGHEID IN DE AUTO

1

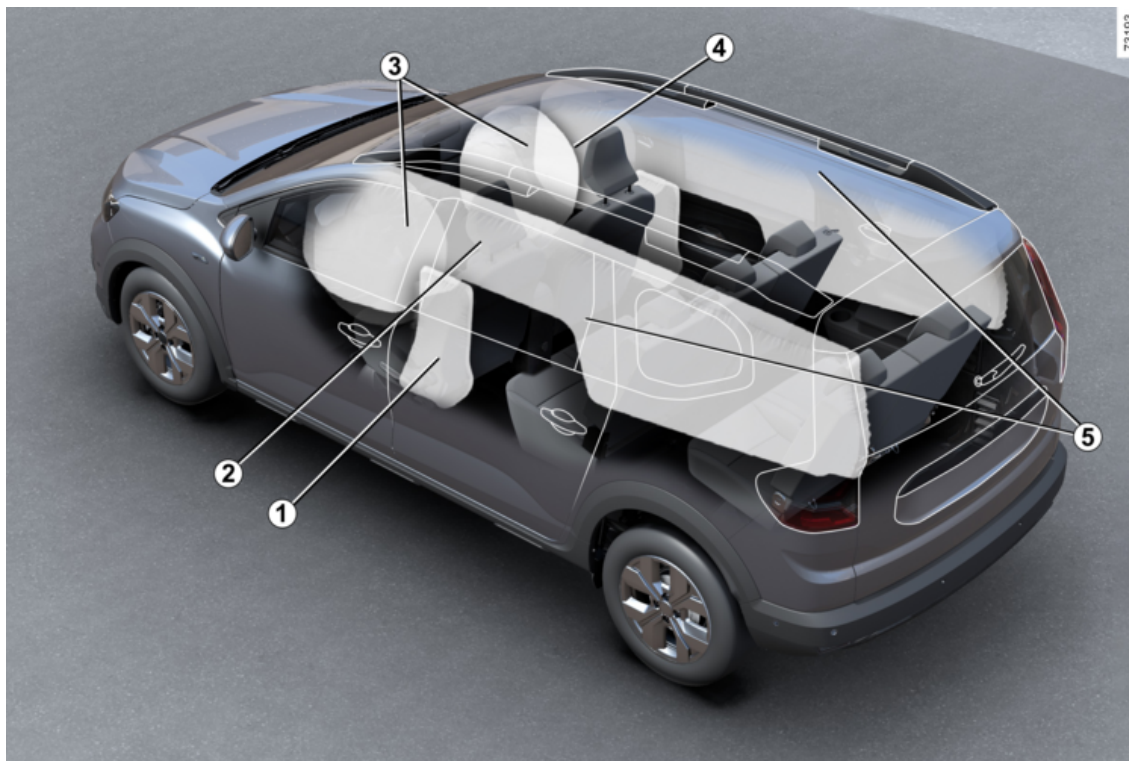

# VEILIGHEID IN DE AUTO

- 1** Airbags aan de zijkant → **79**
- 2** Autogordels → **67**
- 3** Airbags Voorin → **73**
- 4** Passagier voorin airbag autogordel → **73**
- 5** Airbags Zijruit → **79**

# EEN AUTO IDENTIFICEREN - ETIKETTEN

1

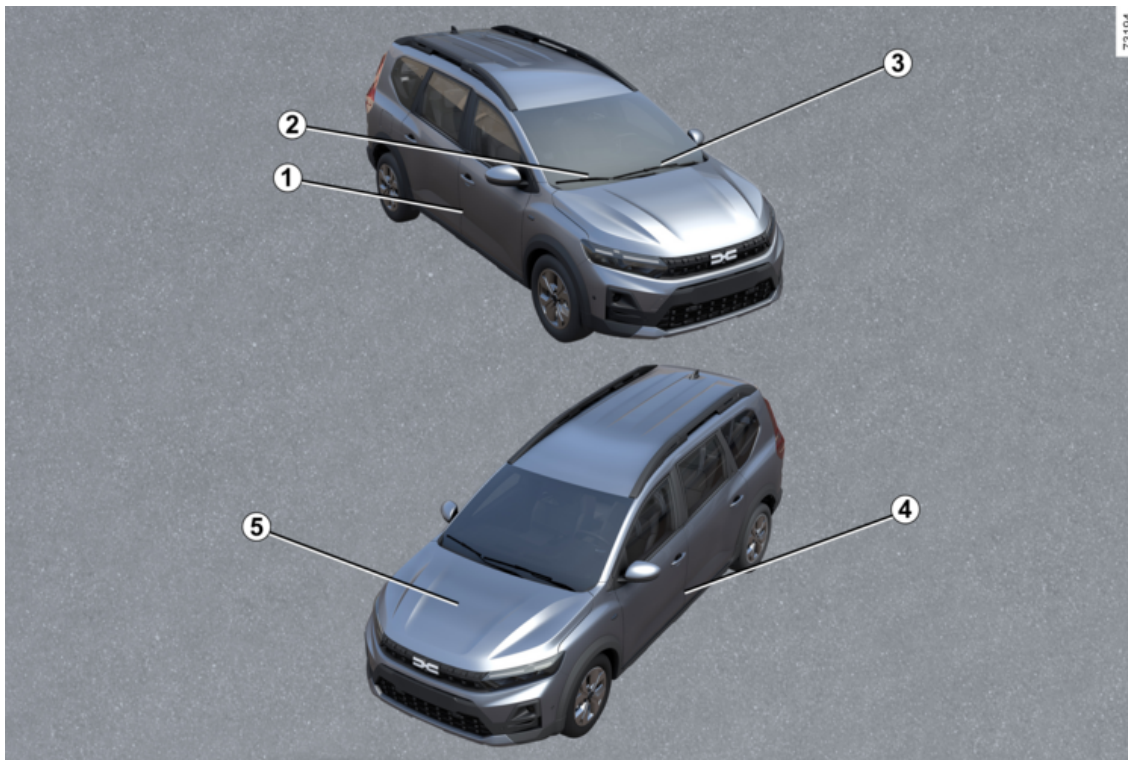

# EEN AUTO IDENTIFICEREN - ETIKETTEN

- 1** Identificatieplaatje auto → **386**
- 2** Technische informatie voor de hulpdiensten → **386**
- 3** Voertuigidentificatienummer: herinnering → **386**
- 4** Bandenspanningsetiketten → **205** → **341**
- 5** Motoridentificatie → **387**

# DE MOTORRUIMTE (PERIODIEK ONDERHOUD)

1

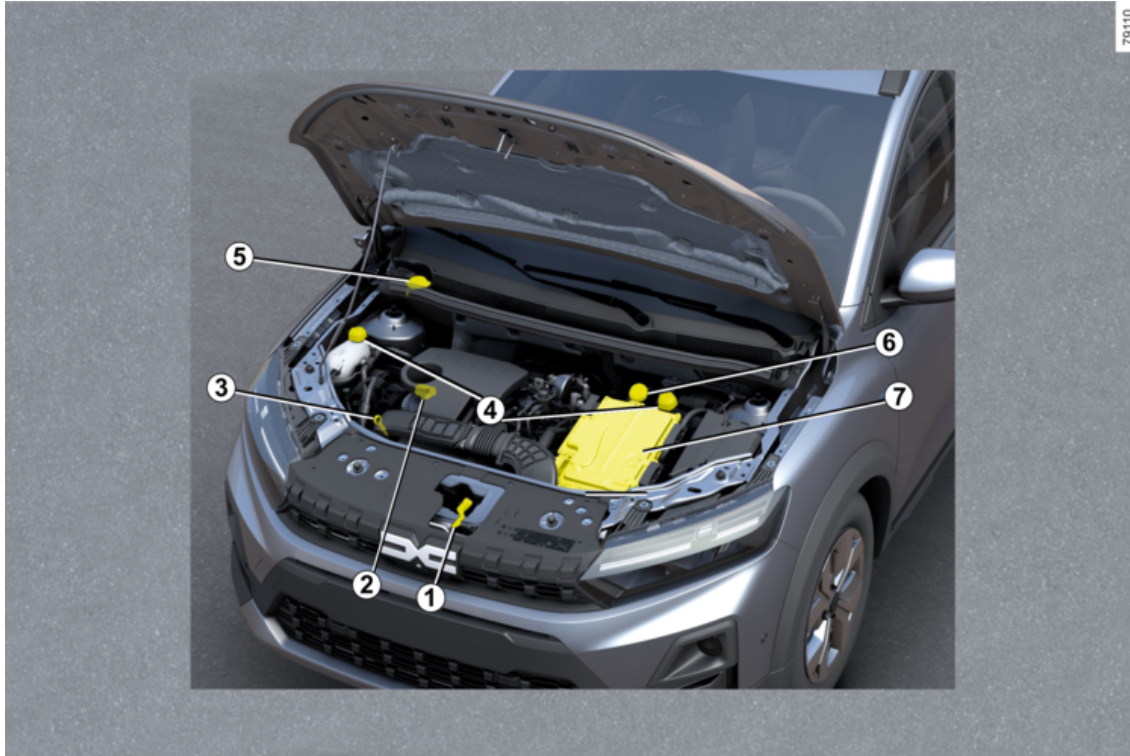

## DE MOTORRUIMTE (PERIODIEK ONDERHOUD)

- 1 De motorkap openen → 323
- 2 Dop van motoroliereservoir → 324
- 3 Peilstaaf motorolie → 324
- 4 Koelvloeistof → 328
- 5 Ruitensproeiervloeistof → 329
- 6 Remvloeistof → 323
- 7 Batterij → 331

# PECHHULP

1

73195

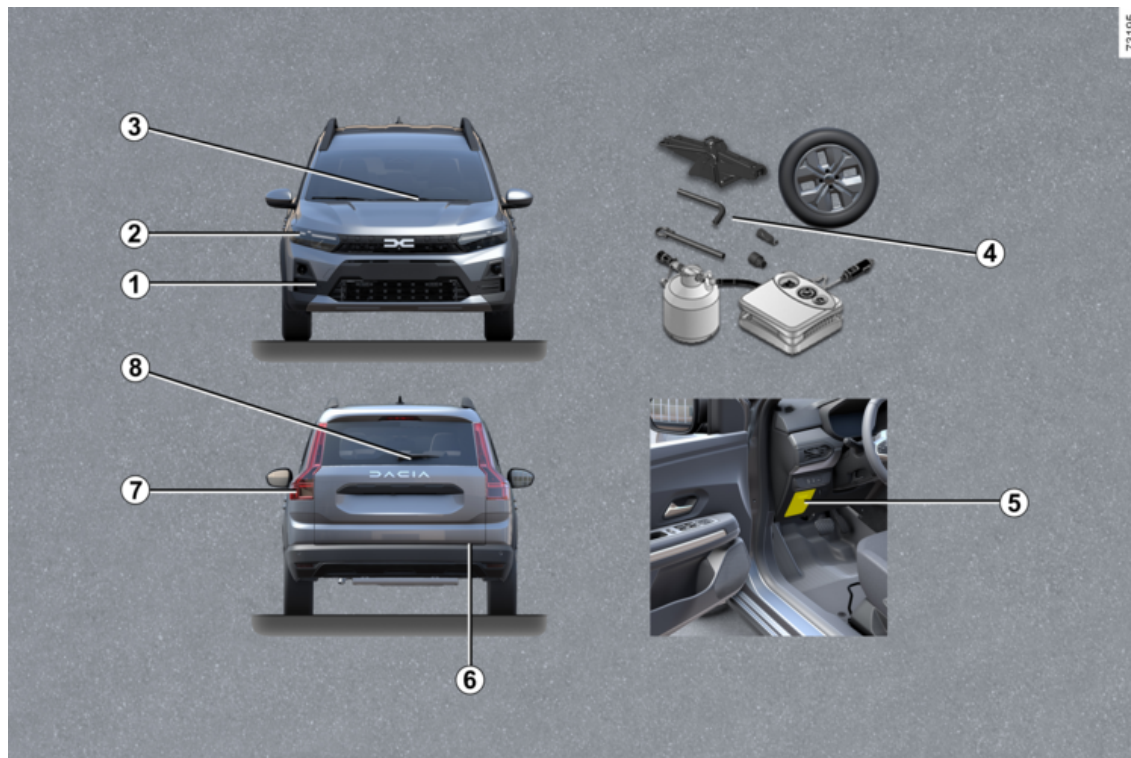

# PECHHULP

- 1** Sleppunt voor → **354**
- 2** Lampen van koplamp vervangen → **362**
- 3** Ruitenwischerblad(en) voor vervangen → **373**
- 4** Lekke band: gereedschappen → **346**
- Reservewiel → **347**
- Een wiel verwisselen → **200**
- 5** Zekeringen → **375**
- 6** Sleppunt achter → **354**
- 7** Lampen van achterlicht vervangen → **367**
- 8** Vervangen van het ruitenwischerblad achter → **373**

# HET HYBRID VOERTUIG

1

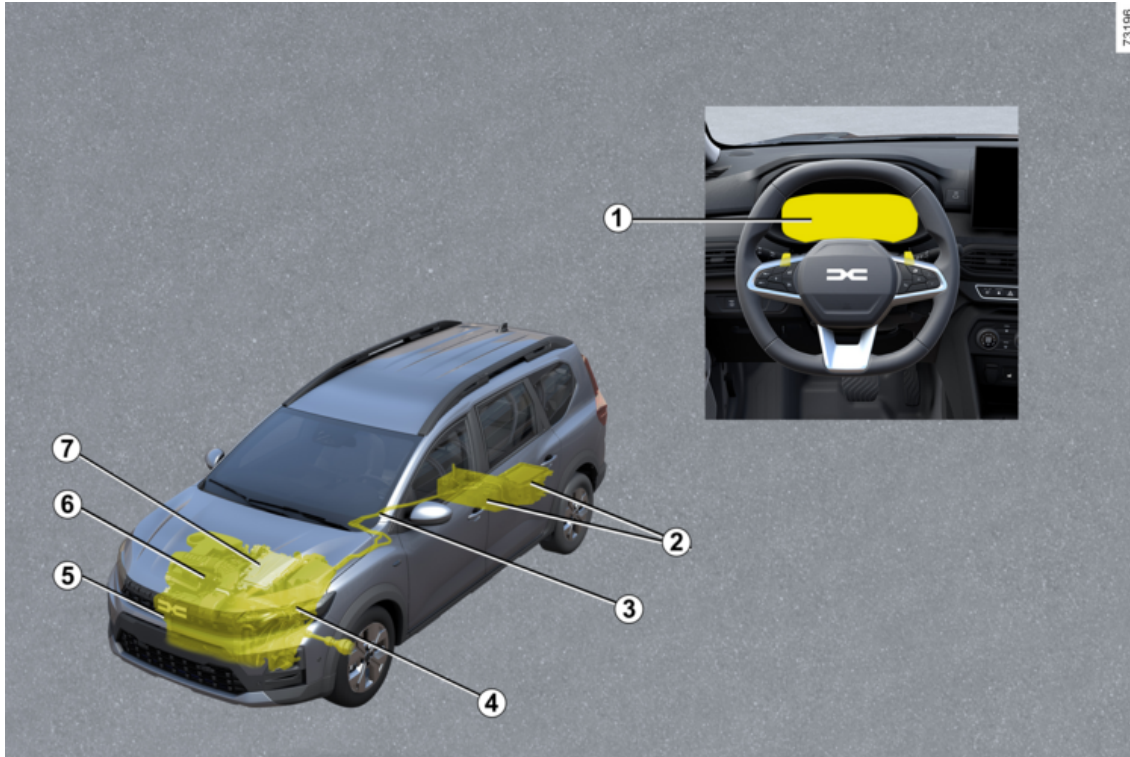

# HET HYBRID VOERTUIG

Hybrid voertuigstelsel: inleiding → 24

Hybrid voertuigstelsel: belangrijke adviezen → 30

**1** Waarschuwinglampjes → 133

Displays en meters → 125

Econometer → 195

**2** → 24 → 331 → 359 accu's

**3** Oranje elektrische bedrading → 24

**4** Elektrische motor → 24

**5** Slepen, pechhulp → 354

**6** Verbrandingsmotor → 24

**7** Koelvloeistof → 328

# DE AUTO MET LPG

1

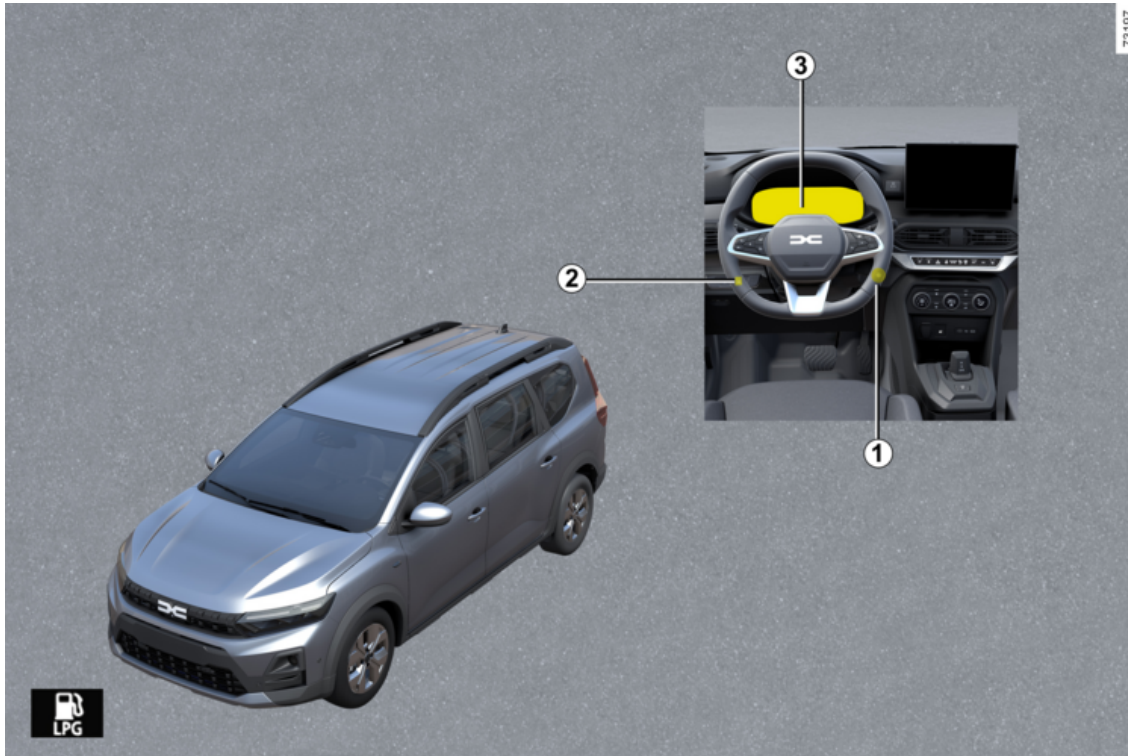

# DE AUTO MET LPG

**1** Starten, stoppen van de motor: auto met sleutel ➔ **164**

De motor starten, stoppen: auto met ➔ **166-card**

**2** LPG-schakelaar ➔ **31**

**3** Boordcomputer ➔ **114**



LPG vullen ➔ **156**

# AUTO: HYBRID

## Introductie

2

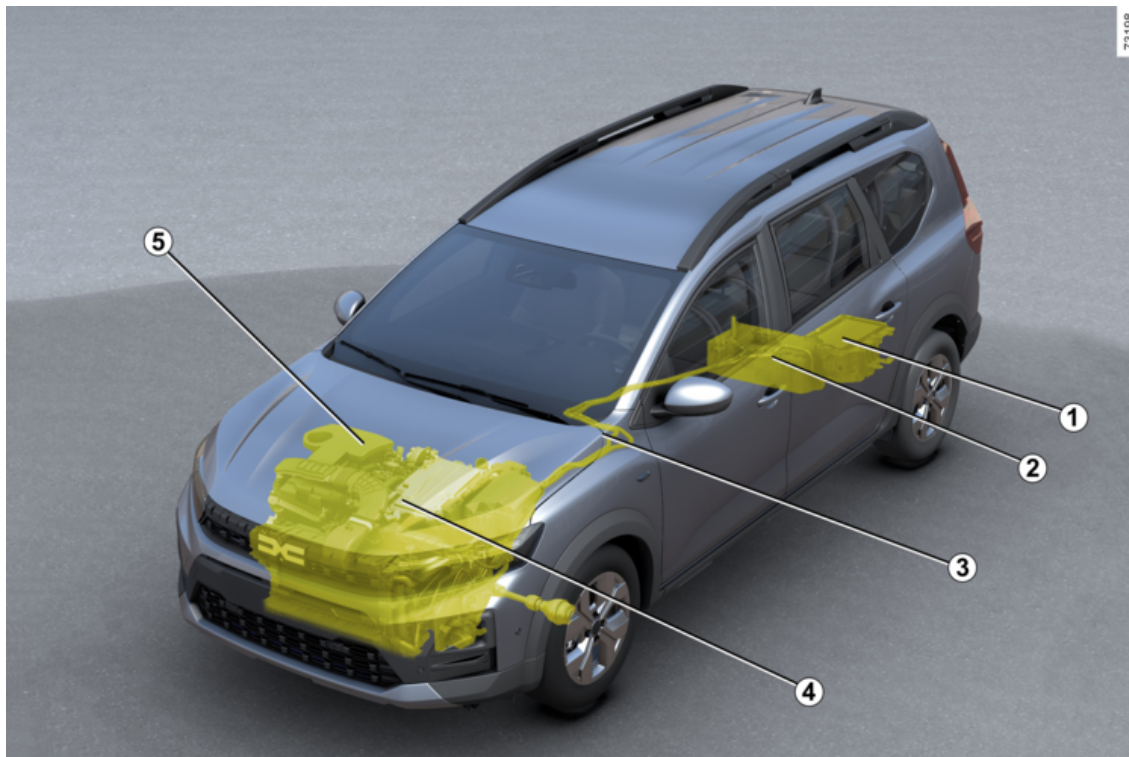

# AUTO: HYBRID

- 1 "12 volt" accu
- 2 "Hoogspanning" tractiebatterij
- 3 Oranje elektrische bedrading
- 4 Elektrische motor
- 5 Verbrandingsmotor

Het Hybrid systeem gebruikt een elektromotor om de prestaties van de verbrandingsmotor te verbeteren (versnelling, starten, enz.).

Er is meer versnellingskoppel beschikbaar voor de auto terwijl er minder brandstof wordt verbruikt.

Het voertuig kan ook in volledig elektrische bedrijfsmodus rijden zonder hulp van de verbrandingsmotor. Het voertuig gebruikt de energie die is opgeslagen in de "Hoogspanning" tractiebatterij.

## Accu's

De Hybrid auto is uitgerust met twee soorten accu's:

- een "hoogspanning" tractiebatterij;
- een "12V"-accu.

### "Hoogspanning" tractiebatterij

Deze accu zit onder de vloer achterin en bevat de benodigde energie om de elektromotor correct te laten werken.

Deze batterij ontladst bij gebruik, zoals elke andere batterij. De tractiebatterij wordt opgeladen:

- tijdens de remfasen van het voertuig;
- wanneer de verbrandingsmotor automatisch start om als generator te fungeren.

Het voertuigbereik in de elektrische bedrijfsmodus is afhankelijk van het laadniveau van de tractiebatterij, en ook van uw rijstijl en van de energie-verbruikende onderdelen (airconditioning, verwarming, enz.).

Als de tractiebatterij leegraakt, neemt de verbrandingsmotor de aandrijving over totdat de tractiebatterij voldoende is opgeladen.

**Als uw auto lange tijd stilstaat**, start dan de motor met regelmatige tussenpozen (ongeveer één keer per maand) en controleer of het waarschuwings-

lampje  blauw wordt weergegeven op het instrumentenpaneel.

Als dit gebeurt, moet de accu worden opgeladen: laat de motor aan staan totdat het waarschuwingslampje blauw wordt weergegeven → 125.

Als u dit niet doet, kan dit leiden tot schade aan de tractiebatterij en het starten van het voertuig onmogelijk maken.

### "12V"-accu

De 12V-accu in de bagageruimte levert de energie die nodig is om het voertuig

te openen en te sluiten en om de apparatuur te bedienen.

**Opmerking:** de "12V"-accu helpt niet bij het starten van de verbrandingsmotor. Dit wordt verzorgd door het Hybrid systeem.



De Hybrid auto maakt gebruik van een elektrisch hoogspannings-systeem.

Dit systeem kan tijdens en na het uitzetten van het contact onder spanning staan. Let op de waarschuwingen op de stickers in de auto.

Elke ingreep op of wijziging van het elektrische "hoogspannings-systeem" van de auto (componenten, kabels, stekkers, tractiebatterij) is strikt verboden vanwege de risico's voor uw veiligheid. Roep de hulp in van een merkdealer.

**Risico van ernstige brandwonden of mogelijk dodelijke elektrische schokken.**

## AUTO: HYBRID

A

2



Het symbool **A** geeft de elektrische onderdelen van uw auto aan die een veiligheidsrisico kunnen vormen.

79119

### Elektrisch "hoogspanningscircuit"

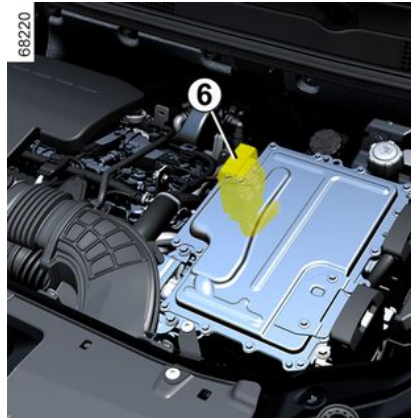

Het elektrisch "hoogspanningscircuit" is te herkennen aan de oranje kabels **6** en componenten met het symbool



Het Hybrid systeem selecteert de verbrandingsmotor en/of de elektromotor op basis van de rijstijl (soepel of sportief rijden, enz.) en de verkeersomstandigheden.

Diepe plassen, overstromingen:





Rijd niet verder als het water op de weg hoger staat dan de onderkant van de velgen.

### Energie-indicator 7

62292



Afhankelijk van de geselecteerde rijmodus geeft het waarschuwingslampje **7** de energiestromen aan tussen:

-  de elektrische groep (tractiebatterij en elektromotor);
-  de verbrandingsmotor;
-  de wielen.

# AUTO: HYBRID

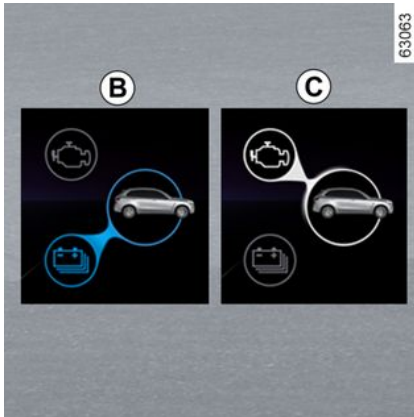
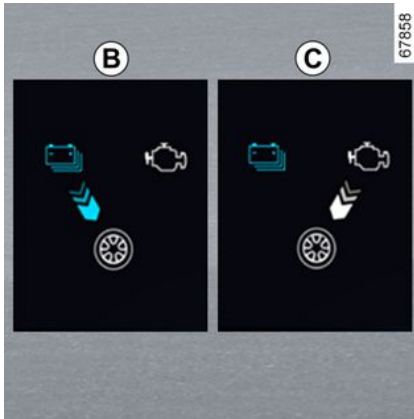

De kleur van stromen varieert:

– blauw: elektrische energie;

– wit: energie geproduceerd door de verbrandingsmotor.

## "Electrische tractie" B stroom

De elektrische groep wordt gebruikt om het voertuig te verplaatsen.

## "Verbrandingsmotor" C stroom

De verbrandingsmotor wordt gebruikt om het voertuig te verplaatsen.

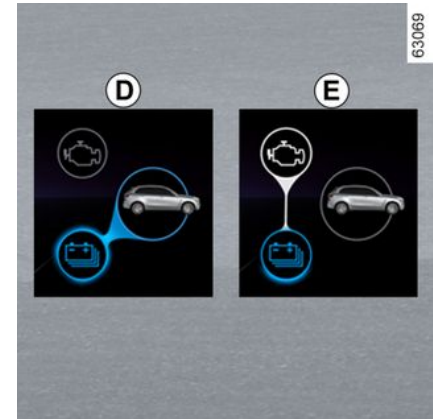
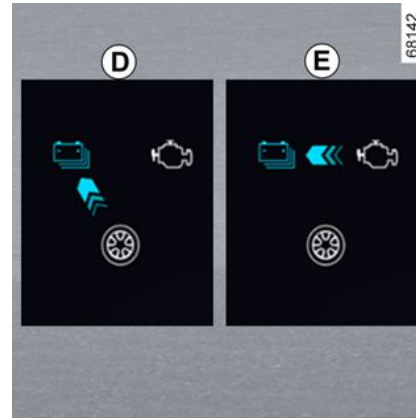

## "Energie terugwinning" D stroom

Wanneer u het gaspedaal loslaat of het rempedaal indrukt, zet de elektromotor en/of het regeneratieve remsysteem de energie die wordt geproduceerd door de vertraging van het voertuig om in elektrische energie.

Deze wordt gebruikt om het voertuig te remmen en de tractiebatterij op te laden.

## "Energieproductie" E stroom

De verbrandingsmotor laadt de tractiebatterij op.

**Opmerking:** een combinatie van verschillende stromen is mogelijk (bijv. een combinatie van stroom B en stroom C betekent dat zowel de ver-

## AUTO: HYBRID

brandingsmotor als de elektromotor de auto aandrijven).

2



### Bijzonderheid

Wanneer de tractiebatterij een maximaal laadniveau bereikt, wordt regeneratief remmen (motorrem) tijdelijk vermindert. Pas uw rijstijl hierop aan.



Het remmen op de motor kan in geen geval het indrukken van het rempedaal vervangen.

## Volledig elektrische rijmodus

62294



Het waarschuwingslampje **8** **EV** verschijnt op het instrumentenpaneel om aan te geven dat het Hybrid-systeem alleen de elektrische groep gebruikt om het voertuig aan te drijven.



**Het wordt aanbevolen om niet in volledig elektrische modus te rijden met een lege brandstoftank.**

Wanneer het oranje waarschuwingslampje verschijnt op het instrumentenpaneel en er is een pieptoon te horen, vul de tank dan zo snel mogelijk met brandstof.

verschijnt op het instrumentenpaneel en er is een pieptoon te horen, vul de tank dan zo snel mogelijk met brandstof.

### Risico op stilstand

Als er geen brandstof in de tank zit, schakelt het voertuig automatisch over op de volledig elektrische modus.

Als u rijdt totdat de tractiebatterij leeg is, is het onmogelijk om de auto opnieuw te starten (zelfs niet na het tanken). Roep de hulp in van een merkdealer.

## Geluid

De Hybrid voertuigen zijn bijzonder stil in de elektrische bedrijfsmodus. U bent er nog niet aan gewend, en de andere weggebruikers zijn dat evenmin. Ze kunnen uw auto moeilijk horen als deze rijdt.

## AUTO: HYBRID

Het voertuig is uitgerust met een voetgangersalarm, om mensen te waarschuwen dat er een voertuig aankomt. In de elektrische bedrijfsmodus wordt dit systeem automatisch geactiveerd. Het geluidssignaal klinkt als de auto een snelheid heeft van 1 tot ongeveer 30 km/u.

Aangezien de elektromotor stil is, zult u ongebruikelijke geluiden horen (aerodynamisch geruis, banden, enz.), evenals geluiden van het Hybrid systeem (bijv. de koeling van de tractiebatterij).

### Voetgangersclaxon

Met de voetgangersclaxon kunt u andere weggebruikers waarschuwen, met name voetgangers en fietsers.

Bij het starten van de motor blijft de voetgangersclaxon automatisch geactiveerd. Het geluidssignaal klinkt als de auto een snelheid heeft van 1 tot ongeveer 30 km/u.

Bij een storing aan de voetgangersclaxon wordt het bericht "Storing geluid exterieur" weergegeven op het instrumentenpaneel. Raadpleeg voor de exacte gegevens de merkdealer.



Uw auto Hybrid is erg stil. Controleer bij het uitstappen altijd of de versnellingshendel in stand

**P** zit; zet de parkeerrem aan en het contact uit.

**RISICO OP ERNSTIG LETSEL**

## Belangrijke aanbevelingen

2



Gelieve deze richtlijnen aandachtig te lezen. Als deze adviezen niet worden opgevolgd, kan dat leiden tot **brand, ernstig letsel of elektrische schokken die de dood tot gevolg kunnen hebben.**

### **Bij een ongeluk of elektrische schok**

Bij een ongeval of botsing tegen de onderkant van de auto (bijv. contact met een paaltje, stoeprand of ander straatmeubilair) kan het elektrische circuit of de tractiebatterij beschadigd raken.

Laat uw auto door een merkdealer controleren.

Raak de "hoogspanningsonderdelen" of blootliggende oranje kabels die vanuit het interieur of vanaf de buitenkant van de auto zichtbaar zijn, nooit aan.

Bij een grote beschadiging van de tractiebatterij kunnen mogelijk lekken optreden;

- raak nooit vloeistoffen aan die afkomstig zijn van de tractiebatterij;
- bij lichamelijke contact met veel water spoelen en zo snel mogelijk een arts raadplegen.

### **Bij brand**

In geval van brand, verlaat het voertuig en breng het in veiligheid; neem contact op met de hulpdiensten en informeer hen dat het voertuig een Hybrid is.

Maak alleen gebruik van blusmiddelen van het type ABC of BC die geschikt zijn voor het bestrijden van brand in elektrische installaties. Geen water of andere blusagenten gebruiken.

Neem bij beschadiging van het elektrische circuit altijd contact op met een merkdealer.

### **Voor elke vorm van slepen**

Zie "Slepen, pechhulp" → 354

### **Wassen van de auto**

Reinig de motorruimte of de "hoogspanning" tractiebatterij nooit met een hogedrukreiniger.

Risico van beschadiging van het elektrische circuit.

**Risico van mogelijk dodelijke elektrische schokken.**

# LPG-VOERTUIG

## Introductie

Deze voertuigen gebruiken twee soorten brandstof: LPG en benzine. Ze zijn uitgerust met twee aparte reservoirs → 156.

### Wat is LPG



LPG die voldoet aan de norm EN 589 of de overeenkomstige nationale wetgeving.

Het is herkenbaar aan zijn typische geur.



Keuzeschakelaar voor LPG-modus/ benzinemodus 1

Hiermee schakelt u handmatig van de ene brandstofmodus over op de andere.

Het **LPG** waarschuwingslampje brandt grijs op het instrumentenpaneel om aan te geven dat het systeem wacht tot aan de vereiste voorwaarden is voldaan voordat wordt overgeschakeld naar de LPG-modus.

Het waarschuwingslampje **LPG** verschijnt wit of, afhankelijk van de auto, groen om aan te geven dat de LPG-modus is geactiveerd.



LPG-brandstofpeilmeter en waarschuwingslampje

Het **LPG** waarschuwingslampje wordt weergegeven op het instrumentenpaneel 2 samen met de bijbehorende LPG-brandstofmeter.

De weergegeven hoeveelheid LPG is indicatief.

## Werkzaamheden

### Starten van de motor



**De motor start altijd op benzine.**

- Voor voertuigen met een sleutel → 164.
- Voor voertuigen met een kaart → 166.

**Opmerking:** als de LPG-modus actief is bij het starten van de motor, schakelt

## LPG-VOERTUIG

het systeem tijdelijk over naar de benzinemodus.

2

– Het **LPG** waarschuwingslampje verschijnt grijs op het instrumentenpaneel **2** zonder pieptoon, maar in combinatie met de weergave van het

 waarschuwingslampje en het bijbehorende "benzine"-brandstofniveau. Dit geeft aan dat de benzinemodus actief is.

Zodra aan de omgevingsvoorwaarden wordt voldaan (motortemperatuurniveau, enz.), schakelt het systeem automatisch naar de LPG-modus: het

waarschuwingslampje **LPG** verschijnt of, afhankelijk van de auto, groen wanneer de LPG-modus is ingeschakeld.

### Veranderen van brandstof tijdens het rijden

#### Handmatig overschakelen van benzinemodus naar LPG-modus

Druk op de hendel **1**.

De omschakeling naar de LPG-modus wordt automatisch uitgevoerd wanneer het systeem klaar is:

– het waarschuwingslampje  en het bijbehorende LPG-brandstofpeil

worden weergegeven op instrumentenpaneel **2**;

– Het grijze waarschuwingslampje

**LPG** verschijnt om de keuze van de LPG-modus te bevestigen en wordt vervolgens wit of groen, afhankelijk van de auto, wanneer de LPG-modus actief is.

#### Handmatig overschakelen van LPG-modus naar benzinemodus

Druk op de hendel **1**.

Het waarschuwingslampje **LPG** gaat uit op het instrumentenpaneel **2** en geeft aan dat de benzinemodus is geactiveerd.



Om toegang te krijgen tot de informatie en de LPG-ritinstellingen te resetten

➔ 114.



**Zolang de brandstoftank leeg is, kan het voertuig niet starten of alleen in**

#### **LPG-modus rijden.**

Gebruik van de twee brandstoffen LPG/benzine vereist de aanwezigheid van benzine (voor starten, hoge acceleratie, lage temperaturen enz.).

Wanneer het oranje waarschuwingslampje  verschijnt op het instrumentenpaneel en er is een pieptoon te horen, vul de tank dan zo snel mogelijk met benzine.

#### **Automatisch overschakelen van LPG-modus naar benzinemodus**

Afhankelijk van de auto kan het systeem onder bepaalde gebruiksomstandigheden (bv. bij een koude start, sterke versnelling enz.) beslissen om tijdelijk naar de benzinemodus te schakelen.

Het **LPG** grijze waarschuwingslampje verschijnt om u te waarschuwen.

Als opnieuw aan de voorwaarden wordt voldaan, schakelt de auto automatisch terug naar de LPG-modus en verschijnt het witte of groene waar-

## LPG-VOERTUIG

schuwingslampje **LPG** afhankelijk van de auto.

**Opmerking:** na verschillende mislukte pogingen kan het systeem beslissen in benzinemodus te blijven gedurende de huidige route.

Nadat de motor volledig is gestopt, is een nieuwe poging mogelijk.

### LPG-tank leeg

**Wanneer de tank bijna leeg is** en de motor op de LPG-brandstofreserve draait, wordt de melding "LPG niveau laag" op het instrumentenpaneel weergegeven, vergezeld van een pieptoon en de verlichting:

– van het waarschuwinglampje **LPG** brandt in wit of groen, afhankelijk van de auto;

– het waarschuwinglampje **LPG** is geel.



Druk op schakelaar **3 "OK"**, **4** of **5** om de melding en de waarschuwinglampjes te wissen.

**Als er geen LPG in de tank zit**, wordt de melding "LPG-tank leeg" op het instrumentenpaneel weergegeven, vergezeld van een pieptoon en:

– door het doven van het controlelampje **LPG** ;

– De weergave van het **LPG** waarschuwinglampje is geel.  
Ga zo snel mogelijk LPG tanken → **34**.

### Storingen

In het geval van een defect dat de juiste werking van de motor zou kunnen nadelig beïnvloeden, wordt het bericht "LPG niet beschikbaar" weergegeven en schakelt het systeem automatisch over van de LPG-modus naar de benzinemodus.

Dit wordt bevestigd door de weergave van het volgende op het instrumentenpaneel:

– het bericht "Controleer LPG-systeem";  
en

– van het waarschuwinglampje **LPG!** of, afhankelijk van de auto, het gele

waarschuwinglampje **LPG** .

Raadpleeg zo snel mogelijk uw merkdealer.

### Bij rijden in moeilijke omstandigheden

**Bij zeer koud weer** (temperatuur lager dan ongeveer 10 °C) en, afhankelijk van de kwaliteit van het gebruikte gas, kan het systeem:

– automatisch de voorwaarden beheeren voor het schakelen tussen LPG-modus en benzinemodus;  
of

## LPG-VOERTUIG

– een kleine hoeveelheid benzine verbruiken in de LPG-modus.

**Opmerking:** voor auto's die zijn uitgerust, wordt het gebruik aanbevolen van de ECO-modus onder deze omstandigheden (vooral onder 0 °C) om het gebruik van de LPG-modus ➔ **195** te maximaliseren.

### Bij ongeval

De belangrijkste voorzorgsmaatregelen zijn dezelfde als voor een auto met benzinemotor:

- de parkeerrem vast;
- leg de motor stil (een veiligheidsinrichting die verhindert dat er LPG in de motor komt, schakelt automatisch in);
- zet het contact uit;
- houd u aan de ter plaatse geldende wetgeving.



LPG heeft een zeer specifieke geur zodat u eventuele lekken gemakkelijk kunt vaststellen. Indien u een gaslucht in of rond uw auto opmerkt:

- moet u onmiddellijk op benzine-modus overschakelen en controleren of er zich in de nabijheid van de auto geen ontstekingsbron bevindt;
- moet u naar een merkdealer gaan.



U mag geen enkel onderdeel van het LPG-systeem aanraken, bekloppen of demonteren.

## LPG-tank

### Tanken van LPG

**Bruikbare inhoud van LPG-tank: ongeveer 40 liter of 50 liter (afhankelijk van het type auto).**

Zet de handrem vast, leg de motor stil, zet het contact uit en doof de lichten.

Houd u in ieder geval aan de veiligheidsvoorschriften in de tankstations. Afhankelijk van het land moet u voor het tanken de vuladapter **1** op de LPG-vulpijp vastschroeven.

Het is raadzaam de tank steeds volledig te vullen.

Het maximumpeil is bereikt wanneer de pomp niet langer LPG afgeeft of wanneer het pompdebiet aanzienlijk afneemt.

Probeer in dat geval niet verder te tanken.

### Tankstations zonder zelfbediening

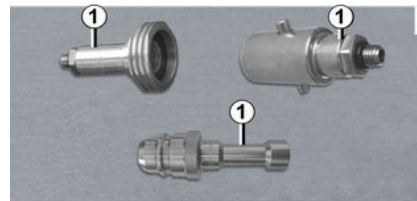

Als een medewerker van het tankstation de LPG tankt, moet u hem of haar de vuladapter **1** geven.

## LPG-VOERTUIG



### **BELANGRIJK: LPG-vuladapter 1**

Afhankelijk van het land is het gebruik van een specifieke adapter vereist voor het vullen van LPG.

De vuladapter **1** wordt geleverd in een zakje in het handschoenenkastje. Afhankelijk van het land waarin de auto is verkocht, is de vuladapter wel of niet aanwezig in de auto.

Voordat u met de auto naar een ander land gaat rijden, moet u een erkende merkdealer raadplegen om erachter te komen welk type adapter in dat land wordt gebruikt.

### **Tankstations met zelfbediening**



Wij raden u aan handschoenen te dragen om het LPG-vulpistool vast te houden.

Open de tankklep van uw auto en schroef de dop **2** van de LPG-vulpijp.

Lees op de LPG-automaat aandachtig de uitleg over hoe de LPG moet worden getankt.

Afhankelijk van het type station, kan het nodig zijn om de stationknop lang ingedrukt te houden voordat het tanken begint.

Wanneer de pomp stopt of trager werkt, betekent dit dat het maximale LPG-peil van de tank (80%) is bereikt.

Zodra u de knop loslaat, stopt de automaat. Maak de vergrendeling los (er kan een beetje gas ontsnappen), haal het vulpistool uit de vulpijp en plaats het op de automaat.

**Plaats na het vullen de dop 2 terug** zodat er geen water of vuil in het systeem terecht komt.



Als u brandstof wilt tanken, zet u de motor uit (dus niet alleen stand-by bij auto's met de functie

Stop and Start): u moet het contact uitzetten ➔ **164**, ➔ **166**.

**Risico op brand.**

# LPG-VOERTUIG

## Zekeringen

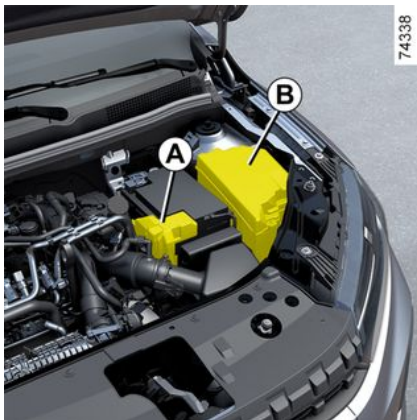

### Zekeringen in de motorruimte A en B

Bepaalde functies worden beschermd door zekeringen in de vakken **A** en **B** van de motorruimte.

Vanwege de moeilijke bereikbaarheid, **adviseren wij het vervangen van deze zekeringen over te laten aan een merkdealer.**



Zorg dat u altijd een doos met reservelampen en -zekeringen in de auto heeft, deze is verkrijgbaar bij uw merkdealer.



Controleer de zekering in kwestie en **vervang deze indien nodig met een zekering met dezelfde classificatie als het origineel.**

Door een te sterke zekering kan de bedrading te heet worden en kan brand ontstaan als een elektrisch orgaan door een storing te veel stroom verbruikt.



Controleer voordat u gaat werken onder de motorkap, of de schakelaar van de ruitenwisser uit staat.  
**Risico van verwonding.**



Zet altijd het contact uit als u iets gaat doen onder de motorkap → 164, → 166.



Let op bij werkzaamheden dicht bij de motor, deze kan nog warm zijn. Bovendien kan de ventilatormotor onverwacht gaan draaien. Het waarschuwingslampje



in de motorruimte herinnert u hieraan.

**Risico van verwonding.**

# KAART

## Algemeen

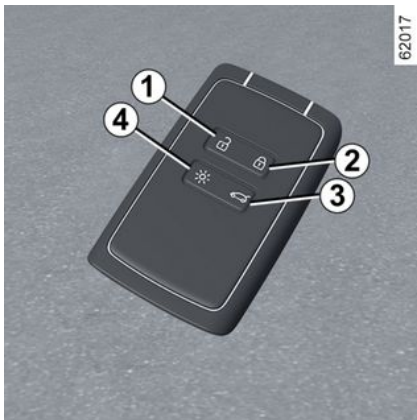

1. Ontgrendelen van alle portieren.
2. Vergrendelen van alle portieren.
3. Alleen de achterklep ontgrendelen
4. Op afstand inschakelen van de verlichting.

### Met de kaart kunt u:

- vergrendelen/ontgrendelen van openingselementen (portieren, bagageruimteklep):
- op afstand inschakelen van de verlichting.

## Actieradius

Controleer of de batterij van het juiste model en in goede conditie is, en correct geplaatst. De levensduur is ongeveer twee jaar: moet worden vervangen als de melding "Batterij kaart bijna leeg" op het instrumentenpaneel wordt weergegeven → 43.

## Bereik van de card

Het bereik van de afstandsbediening wordt beïnvloed door de omgeving. Let er op dat de portieren niet per ongeluk worden vergrendeld of ontgrendeld door onopzettelijk op een knop op de kaart te drukken.

**Opmerking:** Als een portier of de bagageruimte open of niet goed gesloten is, kan de auto niet worden vergrendeld en klinkt er een pieptoon.

## Radiostoringen

De werking van de kaart kan gestoord worden in de omgeving van een zendinstallatie of bij gebruik van apparatuur die werkt op dezelfde frequentie als de kaart.



Bij lege batterij, kunt u de auto altijd vergrendelen/ontgrendelen en starten

→ 51 → 166.

## Functie "Verlichting op afstand"



Druk op knop 4 om de interieurverlichting, de markeringslichten en de dimlichten circa 20 seconden aan te zetten. Hiermee kan uw auto op afstand worden herkend, bijvoorbeeld op een parkeerterrein.

**Opmerking:** druk nog een keer op knop 4 om de verlichting uit te schakelen.

## KAART

2



### Advies

Stel de kaart niet bloot aan warmte, koude of vocht.

Bewaar de kaart nooit op een plek waar deze per ongeluk verbogen of beschadigd kan worden, bijvoorbeeld in uw achterzak.



### Vervangen: extra kaart nodig

Bij verlies, of voor het bestellen van een extra kaart, kunt u deze uitsluitend bestellen bij een erkende dealer.

Als u een kaart vervangt, moet u met de auto en **alle kaarten** naar een merkdealer gaan om het systeem te resetten.

U kunt maximaal vier kaarten per auto gebruiken.



### Verantwoordelijkheid van de bestuurder tijdens het parkeren of stoppen van de auto

Laat nooit, ook niet heel even, een kind, een afhankelijke volwassene of een dier in de auto achter als u deze verlaat.

Het kan zichzelf of anderen in gevaar brengen door bijvoorbeeld de motor te starten, door organen te bedienen zoals bijvoorbeeld de ruitbediening, of de portieren te vergrendelen.

Bovendien kan bij warm, zonnig weer de temperatuur in het interieur heel erg snel oplopen.

**LEVENSGEVAAR OF GEVAAR VAN ERNSTIG LETSEL.**

## Riem aanbrengen 7

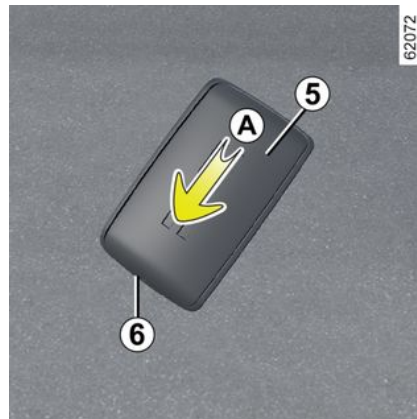

Schuif de behuizing achter **5** omlaag terwijl u op de zone **A** drukt.



Steek nooit gereedschap zoals een schroevendraaier in de opening **6**.

## KAART

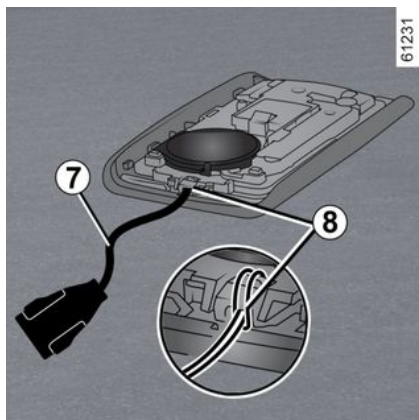

Steek de polsriem in het onderdeel **8** en steek het uiteinde van de riem door de gesp.

Plaats de riem bij de opening **6** en sluit de behuizing.

**Opmerking:** controleer of de diameter van het riemkoordje **7** past in de opening **6**.

### Gebruik

Er zijn twee manieren voor het vergrendelen/ontgrendelen van de auto:

- in handsfree modus, terwijl men naar de auto toeloopt of ervan wegloopt;
- de kaart gebruiken in de afstandsbedieningsmodus.



Bewaar de kaart niet op een plaats waar andere elektronische apparaten (computer, telefoon, enz.) de werking ervan kunnen verstoren.

### De handsfree-functie uit- of inschakelen

Afhankelijk van de auto kunt u de ontgrendeling bij het naderen en vergrendeling bij het weglopen van de auto uit-/inschakelen.

U kunt ook het geluidssignaal dat weerklinkt als de auto wordt vergrendeld terwijl u ervan wegloopt, uit- of inschakelen → **129**.



Laat nooit een kaart in de auto liggen als u de auto verlaat.



### Verantwoordelijkheid van de bestuurder tijdens het parkeren of stoppen van de auto

Laat nooit, ook niet heel even, een kind, een afhankelijke volwassene of een dier in de auto achter als u deze verlaat. Het kan zichzelf of anderen in gevaar brengen door bijvoorbeeld de motor te starten, door organen te bedienen zoals bijvoorbeeld de ruitbediening, of de portieren te vergrendelen.

Bovendien kan bij warm, zonnig weer de temperatuur in het interieur heel erg snel oplopen.

**LEVENSGEVAAR OF GEVAAR VAN ERNSTIG LETSEL.**

## KAART

### Gebruik van de card in "hands-free"-modus

2



67810

De "handsfree"-modus maakt de ontgrendeling/vergrendeling mogelijk zonder de knoppen op de card te gebruiken wanneer de card zich in de toegangszone **1** bevindt.

**Opmerking:** als de auto meer dan acht dagen niet is gebruikt, schakelt het handsfree systeem over op standby. Om de functie opnieuw in te schakelen, drukt u op de ontgrendelknop van de card.

### "Handsfree" ontgrendeling bij het naderen van de auto

Als de kaart in de toegangszone **1** is, wordt de auto ontgrendeld.

Het ontgrendelen ziet u aan het **één keer oplichten** van de knipperlichten en de zijknipperlichten.

### "Handsfree" vergrendelen terwijl men van de auto wegloopt

Loop met de handsfree kaart bij u en de portieren en bagageruimtedeuren gesloten, weg van de auto: deze vergrendelt automatisch zodra u de toegangszone verlaat **1**.

**N.B.:** de afstand waarop de auto vergrendeld wordt, hangt af van de omgeving.

De knipperlichten en de alarmknipperlichten **knipperen twee keer** om aan te duiden dat de portieren vergrendeld zijn.

Het vergrendelen wordt bevestigd met een geluidssignaal.

### Bijzonderheden met betrekking tot het ontgrendelen

Automatische ontgrendeling bij benadering van de auto wordt uitgeschakeld indien de auto gedurende acht dagen niet is gebruikt.

Gebruik de kaart als afstandsbediening om het voertuig te ontgrendelen en de modus opnieuw te activeren.

### Bijzonderheden met betrekking tot het vergrendelen

Als een portier geopend of niet goed gesloten is, wordt de auto niet vergrendeld als u weg gaat.

### Bijzonderheden met betrekking tot handsfree vergrendelen



67810

Nadat de auto is vergrendeld met de handsfree-functie, moet u ongeveer drie seconden wachten voordat u de auto weer kunt ontgrendelen. Tijdens deze drie seconden kunt u nagaan of de auto goed vergrendeld is door aan de handgrepen van de deuren te trekken.

## KAART



67811

Indien de kaart ongeveer 15 minuten binnen de toegangszone **1** blijft, wordt de vergrendeling op afstand uitgeschakeld. Als u de auto wilt ontgrendelen, drukt u op de knop **4** op de kaart.

De vergrendeling van het voertuig kan enkel gebeuren indien er zich een card in de zone **2** bevindt. Als de auto is ontgrendeld met een druk op de kaartknop maar de portieren of de kofferbak niet opengaan, is de handsfree vergrendeling op afstand uitgeschakeld.



### Verantwoordelijkheid van de bestuurder tijdens het parkeren of stoppen van de auto

Laat nooit, ook niet heel even, een kind, een afhankelijke volwassene of een dier in de auto achter als u deze verlaat. Het kan zichzelf of anderen in gevaar brengen door bijvoorbeeld de motor te starten, door organen te bedienen zoals de ruitbediening, of de portieren te vergrendelen, enz.

Bovendien kan bij warm, zonnig weer de temperatuur in het interieur heel erg snel oplopen.

**LEVENSGEVAAR OF GEVAAR VAN ERNSTIG LETSEL.**

## Gebruik van de card met afstandsbediening

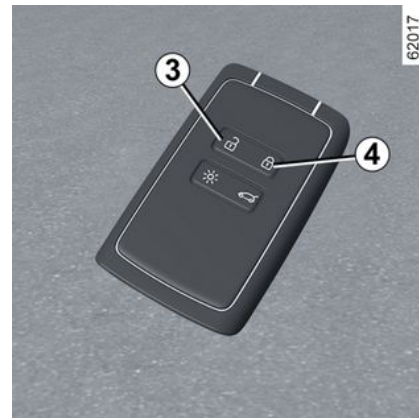

62017

2

### Ontgrendelen met behulp van de kaart

druk op de knop **3**.

Het ontgrendelen ziet u aan het **één keer oplichten** van de knipperlichten en de zijknipperlichten.

Als er vervolgens wordt geprobeerd om een portier te openen door te drukken op de handgreep terwijl ondertussen de portieren op afstand worden ontgrendeld, blijft het portier vergrendeld. Om dit te corrigeren, laat u de handgreep los en ontgrendelt u de auto opnieuw door te drukken op de knop **3** op de kaart.

## KAART

### Vergrendelen met de kaart

Druk, met gesloten portieren, achterklep op knop **4**: de auto wordt vergrendeld. De knipperlichten en de alarmknipperlichten **knipperen twee keer** om aan te duiden dat de portieren vergrendeld zijn.

**Opmerking:** de maximale afstand vanaf waar de auto vergrendeld kan worden, hangt af van de omgeving.

### Bijzonderheden

De auto kan niet worden vergrendeld als één van de portieren of de klep van de bagageruimte open of niet goed gesloten is en er klinkt een pieptoon.



Als de motor draait werken de knoppen op de kaart niet.



67811

**Wanneer de kaart zich bij draaiende motor** en na het openen en sluiten van een portier niet langer binnen de zone **2**, het bericht "Kaart niet gedetecteerd" wat erop wijst dat de kaart zich niet meer in de auto bevindt. Dit helpt om bijvoorbeeld te voorkomen dat u weggrijdt nadat een passagier is uitgestapt met de kaart bij zich.

De waarschuwing verdwijnt zodra de card weer gedetecteerd is.

### Ontgrendelen/vergrendelen van alleen de achterklep

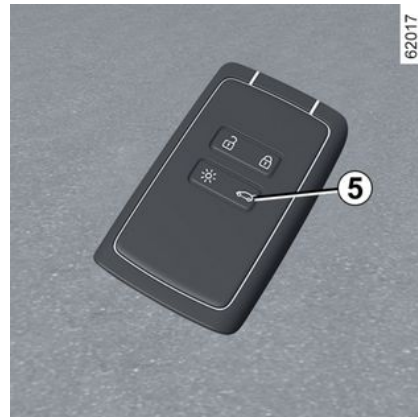

62017

Druk op de knop **5** en houd deze ingedrukt. De bagageruimte gaat een klein stukje open en, afhankelijk van de auto, de achterklep gaat automatisch volledig open.

**Opmerking:** na het alleen ontgrendelen van de bagageruimte met knop **5**, is het noodzakelijk om de andere portieren te ontgrendelen:

– om op knop **3** te drukken;  
of

– om weg te lopen van de auto zodat de automatische vergrendeling wordt geactiveerd wanneer u zich van de auto verwijdert. In dit geval wordt het ont-

## KAART

grendelen bij het naderen van de auto weer ingeschakeld.



### Verantwoordelijkheid van de bestuurder tijdens het parkeren of stoppen van de auto

Laat nooit, ook niet heel even, een kind, een afhankelijke volwassene of een dier in de auto achter als u deze verlaat.

Het kan zichzelf of anderen in gevaar brengen door bijvoorbeeld de motor te starten, door organen te bedienen zoals de ruitbediening, of de portieren te vergrendelen, enz.

Bovendien kan bij warm, zonnig weer de temperatuur in het interieur heel erg snel oplopen.

**LEVENSGEVAAR OF GEVAAR VAN ERNSTIG LETSEL.**

## Handsfree kaart: batterij

### Vervangen van het batterijtje

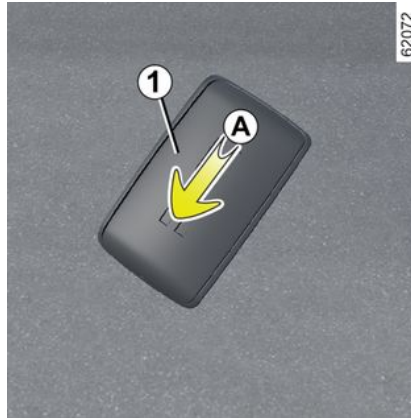

Wanneer het bericht "Batterij kaart bijna leeg" op het instrumentenpaneel verschijnt, moet u het batterijtje van de kaart vervangen:

- schuif de behuizing achter **1** omlaag terwijl u op de zone **A** drukt;
- verwijder in zone **B** het deksel **2** van de accu **3** door dit omhoog te tillen;
- verwijder het batterijtje door op één kant ervan te drukken en het aan de andere kant op te tillen;
- plaats dit terug volgens de richting en het model aangeduid in het deksel.

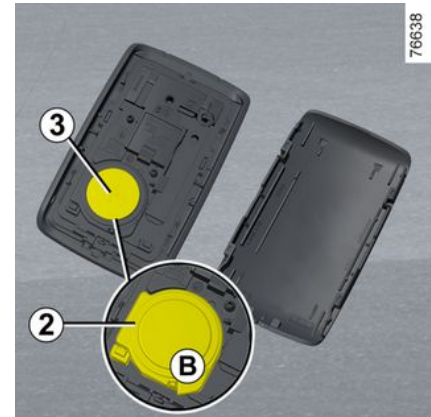

Ga bij het monteren te werk in omgekeerde volgorde, druk daarna vier keer, terwijl u dicht bij de auto staat, op één van de knoppen van de card: de boodschap verdwijnt als weer gestart wordt.

Zorg dat het deksel goed vastzit.

**Opmerking:** kom bij het vervangen van het batterijtje niet aan het elektrische circuit en de contacten in de kaart.

### Storingen

Als de accu te zwak is om correct te werken, kunt u nog steeds de auto starten en vergrendelen/ontgrendelen → 51.

## KAART

2



Bij het vervangen:

- Controleer of de batterijtjes goed zijn geplaatst.

### Risico van explosie.

- Als de klep niet goed sluit: niet gebruiken en buiten bereik van kinderen houden.



Als deze vervangen moet worden, moet u hetzelfde of een gelijkwaardig batterijtype gebruiken (raadpleeg een merkdealer).



### Voorzorgen met betrekking tot batterijen:

- houd (nieuwe of oude) batterijen buiten het bereik van kinderen.

- batterijen niet inslikken;

### Risico van chemische brandwonden die dodelijk kunnen zijn.

- Indien er batterijtjes zijn ingeslikt of in het lichaam ingebracht, moet zo snel mogelijk een arts worden geraadpleegd.



De batterijtjes zijn verkrijgbaar bij een merkdealer, de levensduur is ongeveer twee jaar. Let op dat er geen inkt op het batterijtje zit: risico van slecht elektrisch contact.

26913



Gooi lege batterijen niet weg, maar lever ze in bij een inzamelpunt voor lege batterijen.

# SLEUTEL, AFSTANDSBEDIENING

## Algemeen

Afhankelijk van de auto zijn er twee soorten sleutel; sleutel **A**, **B** of **C**.

### Sleutel A

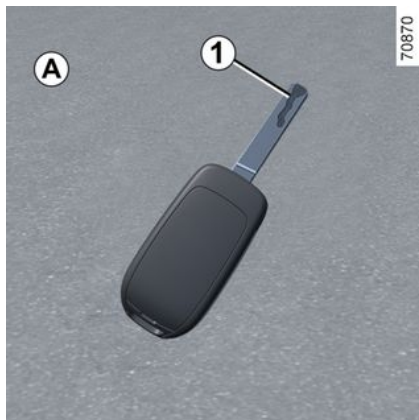

**1.** Gecodeerde sleutel voor startcontact, deuren, tankdop en, afhankelijk van de auto, alleen de bagageruimte.

### FM-afstandsbediening B

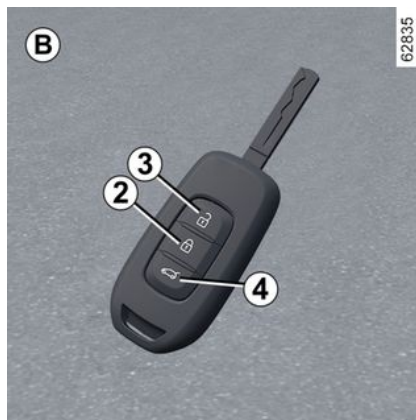

- 2.** Vergrendelen van alle portieren.
- 3.** Ontgrendelen van alle portieren.
- 4.** Ont-/vergrendelen van alleen de achterklep.

### Sleutel C

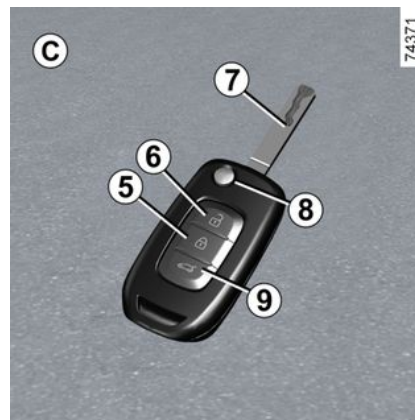

#### **Sleutel, afstandsbediening C**

- 5.** Vergrendelen van alle portieren.
- 6.** Ontgrendelen van alle portieren.
- 7.** Contactsleutel en sleutel van het bestuurdersportier.
- 8.** Vergrendelen/ontgrendelen van het inzetstuk van de sleutel. Druk op de knop **8** om het inzetstuk uit de houder te halen. Druk op de knop **8** en breng het inzetstuk terug in de houder.
- 9.** Ont-/vergrendelen van alleen de achterklep.

## SLEUTEL, AFSTANDSBEDIENING

 Gebruik de sleutel alleen waarvoor deze bedoeld is (en niet bijvoorbeeld als flesopener, enz.).



### **Verantwoordelijkheid van de bestuurder tijdens het parkeren of stoppen van de auto**

Laat nooit, ook niet heel even, een kind, een afhankelijke volwassene of een dier in de auto achter als u deze verlaat.

Het kan zichzelf of anderen in gevaar brengen door bijvoorbeeld de motor te starten, door organen te bedienen zoals bijvoorbeeld de ruitbediening, of de portieren te vergrendelen.

Bovendien kan bij warm, zonnig weer de temperatuur in het interieur heel erg snel oplopen.

**LEVENSGEVAAR OF GEVAAR VAN ERNSTIG LETSEL.**

### **Bereik van de FM-afstandsbediening**

Het bereik van de afstandsbediening wordt beïnvloed door de omgeving. Let er bij het vasthouden van de afstandsbediening op dat de portieren niet per ongeluk worden vergrendeld of ontgrendeld.

**Let op:** als een deur of de deur van de bagageruimte open of niet goed gesloten is, wordt het voertuig niet vergrendeld. Er klinkt een geluidssignaal en de alarm- en zijknipperlichten knipperen niet.

### **Radiostoringen**

De werking van de afstandsbediening kan gestoord worden in de omgeving van een zendinstallatie of bij gebruik van apparatuur die werkt op dezelfde frequentie als de afstandsbediening.



#### **Advies**

Stel de afstandsbediening niet bloot aan warmte, koude of vocht.



### **Vervangen, extra sleutel of afstandsbediening nodig**

Bij verlies van een sleutel of de afstandsbediening of als u een extra exemplaar wilt hebben, kunt u deze uitsluitend bestellen bij een merkdealer.

Voor het vervangen van een sleutel of afstandsbediening moet u altijd met de auto **en alle sleutels of afstandsbedieningen** naar een merkdealer gaan om het hele systeem te laten resetten.

Per auto kunt u maximaal vier sleutels of afstandsbedieningen gebruiken.

### **Als de sleutel of afstandsbediening niet werkt**

Controleer altijd of de batterij het juiste model is, in goede staat en correct geplaatst. De batterijen hebben een levensduur van ongeveer twee jaar.

De accu vervangen → 48

# SLEUTEL, AFSTANDSBEDIENING

## Gebruik

### Portieren vergrendelen



Druk op de vergrendelknop **1**.

Bij het vergrendelen ziet u de knipperlichten en de zijknipperlichten **twee keer knipperen**.

Als een van de portieren of de achterklep open of niet goed gesloten is, mislukt het vergrendelen. De alarmknipperlichten en zijknipperlichten **knipperen** dan niet.

### Ontgrendelen van de portieren

Druk op de ontgrendelknop **2**.

Bij het ontgrendelen ziet u de knipperlichten en de zijknipperlichten **één keer knipperen**.

**Opmerking:** als er geen portier wordt geopend met de afstandsbediening binnen ongeveer 2 minuten na het ontgrendelen van het portier, worden de portieren automatisch weer vergrendeld.

### Alleen de achterklep ontgrendelen

Druk lang op de knop **3** om de achterklep te ontgrendelen.

**Opmerking:** afhankelijk van de auto gaat de achterklep automatisch volledig open.



Gebruik de sleutel alleen waarvoor deze bedoeld is (en niet bijvoorbeeld als flesopener, enz.).



## Verantwoordelijkheid van de bestuurder tijdens het parkeren of stoppen van de auto

Laat nooit, ook niet heel even, een kind, een afhankelijke volwassene of een dier in de auto achter als u deze verlaat.

Het kan zichzelf of anderen in gevaar brengen door bijvoorbeeld de motor te starten, door organen te bedienen zoals bijvoorbeeld de ruitbediening, of de portieren te vergrendelen.

Bovendien kan bij warm, zonnig weer de temperatuur in het interieur heel erg snel oplopen.

**LEVENSGEVAAR OF GEVAAR VAN ERNSTIG LETSEL.**

## SLEUTEL, AFSTANDSBEDIENING

### Radiografische afstandsbediening: batterij

#### 2 Vervangen van het batterijtje

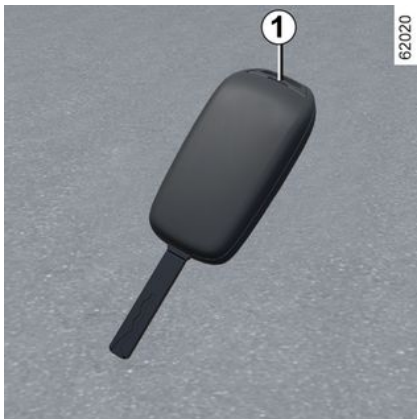

Open het deksel via gleuf **1** met behulp van een platte schroevendraaier of een soortgelijk gereedschap en vervang de accu **2**; let daarbij op het type accu en de juiste polariteit (+ en -) die op de onderkant van het deksel staan.



Bij vervanging moet u hetzelfde of een gelijkwaardig accutype gebruiken (raadpleeg een merkdealer).



**Opmerking:** zorg dat u het elektronisch circuit niet aanraakt bij het vervangen van de accu.

Controleer bij het monteren, of het deksel goed vastzit en de schroef goed is vastgezet.



De batterijtjes zijn verkrijgbaar bij een merkdealer, de levensduur is ongeveer twee jaar.

Let op dat er geen inkt op het batterijtje zit: risico van slecht elektrisch contact.

### Storingen

Als de accu te zwak is om correct te werken, kunt u nog steeds de auto starten en vergrendelen/ontgrendelen → 51.

26913



Bij het vervangen:

– Controleer of de batterijtjes goed zijn geplaatst.

#### **Risico van explosie.**

– Als de klep niet goed sluit: niet gebruiken en buiten bereik van kinderen houden.

## SLEUTEL, AFSTANDBEDIENING



### Voorzorgen met betrekking tot batterijen:

- houd (nieuwe of oude) batterijen buiten het bereik van kinderen.
- batterijen niet inslikken;

### Risico van chemische brandwonden die dodelijk kunnen zijn.

- Indien er batterijtjes zijn ingeslikt of in het lichaam ingebracht, moet zo snel mogelijk een arts worden geraadpleegd.



Gooi lege batterijen niet weg, maar lever ze in bij een inzamelpunt voor lege batterijen.

# PORTIEREN EN KLEPPEN

## Portieren openen en sluiten

2

### Openen van buitenaf



Plaats, met vergrendelde portieren, uw hand onder de handgreep **1** en trek deze naar u toe → **51**.

### Openen van binnenuit



Trek aan de hendel **2**.



Uit veiligheidsoverwegingen mag u de deur alleen openen of sluiten als de auto stilstaat.

### Geluidssignaal verlichting vergeten

Als bij het openen van het bestuurdersportier de lichten nog branden terwijl het contact uit is, klinkt een signaal om u hiervoor te waarschuwen.

### Waarschuwing portier of achterklep vergeten te sluiten

Afhankelijk van de auto wordt deze waarschuwing voor het bestuurdersportier of alle portieren gegeven.

Als terwijl de auto stilstaat, een portier wordt geopend of niet goed wordt gesloten, gaat het waarschuwingslampje



branden.

Zodra de auto een snelheid van ongeveer 20 km/u bereikt, gaat het waar-

schuwingslampje  branden en klinkt er een geluidssignaal.

### Bijzonderheid

Afhankelijk van de auto stoppen de accessoires (radio enz.) met werken zodra de motor wordt uitgeschakeld of de portieren worden vergrendeld.

# PORTIEREN EN KLEPPEN

## Kinderveiligheid



Een achterportier kan niet van binnenuit worden geopend als u het knopje **3** omzet. Controleer of het portier inderdaad niet van binnenuit geopend kan worden. Herhaal dit bij het andere achterportier.



### **Verantwoordelijkheid van de bestuurder tijdens het parkeren of stoppen van de auto**

Laat nooit, ook niet heel even, een kind, een afhankelijke volwassene of een dier in de auto achter als u deze verlaat.

Het kan zichzelf of anderen in gevaar brengen door bijvoorbeeld de motor te starten, door organen te bedienen zoals bijvoorbeeld de ruitbediening, of de portieren te vergrendelen.

Bovendien kan bij warm, zonnig weer de temperatuur in het interieur heel erg snel oplopen.

**LEVENSGEVAAR OF GEVAAR VAN ERNSTIG LETSEL.**

## **Portieren en kleppen vergrendelen, ontgrendelen**

**Als de afstandsbediening of, afhankelijk van de auto, de kaart niet werkt**

**In bepaalde gevallen werken de FM-afstandsbediening of de kaart niet:**

- batterij van de FM-afstandsbediening of kaart leeg, accu van de auto ontladen, enz.
- bij gebruik van apparaten op dezelfde frequentie als de kaart (mobiele telefoon, enz.).
- De auto bevindt zich in een sterk elektromagnetisch veld.

In dat geval is het mogelijk:

- de FM-afstandsbediening of de nood sleutel die in de kaart is geïntegreerd (afhankelijk van de auto) gebruiken om het bestuurdersportier te ontgrendelen;
- de portieren één voor één met de hand te vergrendelen;
- gebruik van de schakelaar in het interieur voor het vergrendelen/ontgrendelen van de portieren;

## PORTIEREN EN KLEPPEN

### In de kaart geïntegreerde sleutel

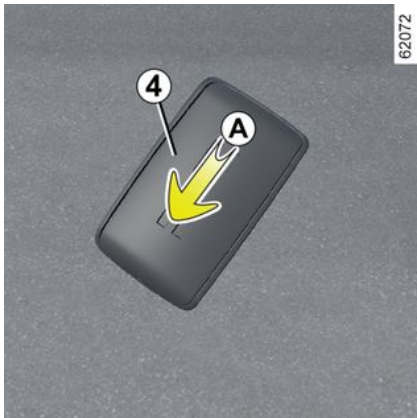

Met de geïntegreerde sleutel **5** kunt u het linkervoorportier vergrendelen of ontgrendelen wanneer de kaart niet werkt.

#### Toegang via de sleutel **5**

Schuif de behuizing achter **4** omlaag terwijl u op de zone **A** drukt.



### Gebruik van de sleutel die in de kaart is ingebouwd

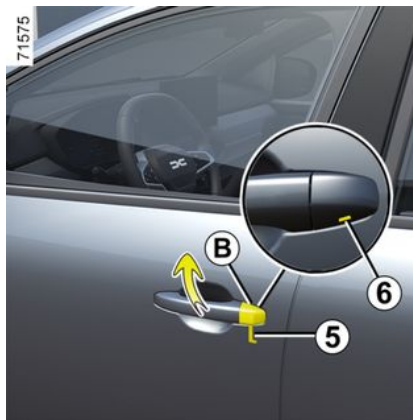

– Steek het uiteinde van de sleutel **5** in de uitsparing **6** onder aan het afdekplaatje **B** van het portier van de bestuurder.

- beweeg het omhoog om het afdekplaatje **B** te verwijderen;
- steek de sleutel **5** in het slot van het bestuurdersportier en vergrendel of ontgrendel vervolgens.

Zodra u zich in de auto bevindt, steekt u de geïntegreerde sleutel terug in de uitsparing van de kaart.

### Auto's met sleutel, afstandsbediening

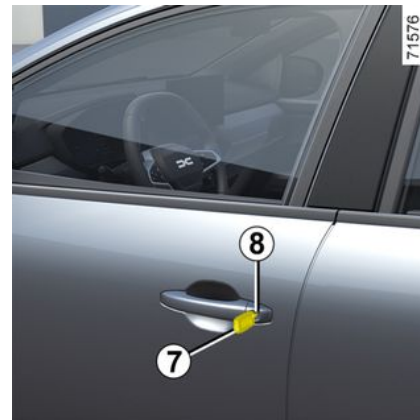

### Gebruik van de sleutel

## PORTIEREN EN KLEPPEN

Steek de sleutel **7** in het slot van het portier van de bestuurder **8**, vergrendel dit en ontgrendel dit.

### Handmatig vergrendelen van de portieren



Draai, met het grote portier open, de hendel **9** (met behulp van het uiteinde van de sleutel) en sluit het portier.

Nu is de deur van buitenaf vergrendeld.

Het openen kan alleen van binnenuit gebeuren of met de nood sleutel voor het portier van de bestuurder.



### Van binnenuit

(afhankelijk van de auto)

Druk op de knop **10** om te vergrendelen of til de knop **10** op om te ontgrendelen.



### Verantwoordelijkheid van de bestuurder

Bedenk dat het rijden met vergrendelde portieren een belemmering kan zijn voor hulpverleners in geval van nood.

### Schakelaar voor het vergrendelen/ontgrendelen van de portieren van binnenuit



Afhankelijk van de auto, worden de vier zijportieren en de achterklep tegelijk vergrendeld of ontgrendeld. Vergrendel of ontgrendel de portieren door op de schakelaar **11** te drukken.

Als een portier (of de achterklep) open of niet goed gesloten is, vergrendelen/ontgrendelen de portieren snel.

In geval van het vervoer van een voorwerp met de geopende bagageruimte, kunt u toch de andere portieren vergrendelen: motor uit, druk meer dan vijf secondes op de schakelaar **11** om de andere de portieren te vergrendelen.

## PORTIEREN EN KLEPPEN

### Controlelampje van de portiervergrendeling

(afhankelijk van de auto)

**Wanneer het contact aan is**, licht het waarschuwingslampje boven schakelaar **11** op om aan te geven dat het portier wel of niet vergrendeld is:

- wanneer het waarschuwingslampje brandt, zijn de deuren en de deur van de bagageruimte vergrendeld;
- lampje uit: de portieren zijn ontgrendeld.

Als u de portieren vergrendelt, blijft het controlelampje branden en dooft daarna.

### Vergrendelen van de portieren zonder kaart of sleutel

Bijvoorbeeld bij een lege batterij of als de kaart of de sleutel tijdelijk niet werkt, enz.

**Houd met stilstaande motor en een portier of de achterklep geopend** de schakelaar **11** meer dan vijf seconden ingedrukt.

Bij het sluiten van het portier worden alle portieren en kleppen vergrendeld.

De auto kan alleen van buitenaf worden ontgrendeld als de kaart zich in de toegangszone van de auto bevindt, of met behulp van de sleutel.



Laat nooit een sleutel of kaart in de auto liggen als u de auto verlaat.

### Automatische portiervergrendeling tijdens het rijden

#### De werking van de startvergrendeling



Na het wegrijden van de auto, vergrendelen de portieren automatisch als de auto een snelheid van ongeveer 10 km/u heeft bereikt.

De portieren ontgrendelen automatisch

- door te drukken op de schakelaar **11** van de portiervergrendeling;
- bij stilstaande auto, door een voorportier te openen van in de auto.

**Opmerking:** na het openen/sluiten van een portier wordt dit automatisch weer vergrendeld zodra de auto ongeveer 10 km/u rijdt.

### Inschakelen/Uitschakelen van de functie

**Om deze in te schakelen:** druk bij stilstaande auto met draaiende motor op de schakelaar **11** totdat u een geluidssignaal hoort.

**Om deze te deactiveren:** druk bij stilstaande auto met draaiende motor op de schakelaar **11** tot u twee geluidssignalen hoort.

### Storingen

Als u een storing opmerkt (automatische vergrendeling niet mogelijk), controleer dan of alle portieren goed gesloten zijn. Als ze goed gesloten zijn en het probleem aanhoudt, raadpleeg dan een erkende dealer.

Controleer ook of het systeem niet per ongeluk uitgeschakeld staat.

In dat geval activeert u opnieuw.

## PORTIEREN EN KLEPPEN



### Verantwoordelijkheid van de bestuurder

Bedenk dat het rijden met vergrendelde portieren een belemmering kan zijn voor hulpverleners in geval van nood.

### Bagageruimte

Open zetten

Elektrisch



Druk met de deuren ontgrendeld op de knop **12** of, afhankelijk van de auto, op de knop **13** (op de sleutel of kaart) en de achterklep gaat automatisch volledig open.

**Opmerking:** kijk voordat u de achterklep opent, of er rondom voldoende ruimte is om de achterklep te openen.

**Opmerking:** Bij zeer koud weer werkt het automatisch openen mogelijk niet als de afdichtrubbers van de achterklep vastgevroren zijn.



Let erop dat niets de beweging belemmert bij het openen/sluiten van de achterklep.



Controleer bij het openen/sluiten van de achterklep of niemand zich in de buurt van de bewegende delen bevindt.

**Verwondingsgevaar**



Uit veiligheidsoverwegingen mag u de deur alleen openen of sluiten als de auto stilstaat.

**Verwondingsgevaar**



Het is verboden om enig draagmiddel (fietsenrek, bagagekoffer enzovoort) te bevestigen dat op de achterklep rust. Om een drager te installeren op uw auto, neemt u contact op met een merkdealer.

# PORTIEREN EN KLEPPEN

## Sluiten

2



Laat de achterklep zakken met de binnenhandgreep **14** indien deze op de auto is gemonteerd.



Pak nooit de gasveren vast bij het sluiten van de achterklep.

# OP DE VOORPLAATS(EN)

## Hoofdsteunen voor

### Hoofdsteun A verwijderen

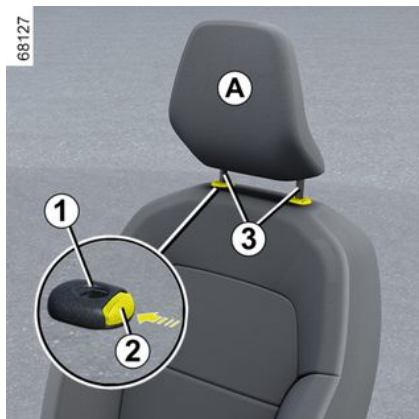

Trek de hoofdsteun tot de gewenste hoogte omhoog. Controleer de vergrendeling.

### Hoofdsteun lager zetten

Druk op de knop **2** en duw de hoofdsteun tot de gewenste stand omlaag. Controleer de vergrendeling.

### Hoofdsteun verwijderen

Zet deze in de hoogste stand (zet de rugleuning indien nodig schuin naar achteren). Druk op de knop **2** en trek

de hoofdsteun omhoog om hem vrij te maken.

### Hoofdsteun terugplaatsen

Controleer of de poten van de hoofdsteun **3** schoon zijn.

Steek de poten van de hoofdsteun in de houders **1** (zet de rugleuning indien nodig schuin naar achteren). Schuif de hoofdsteun naar binnen tot deze blokkeert en druk daarna op de knop **2** om de gewenste hoogte in te stellen. Controleer de vergrendeling van elke poot **3** in de rugleuning.



De hoofdsteun is een veiligheidsorgaan dat altijd op zijn plaats moet zitten en goed moet zijn afgesteld. Hij geeft een maximale beveiliging als de bovenkant van de hoofdsteun op gelijke hoogte is met de kruin. De afstand tussen uw hoofd en sectie **A** moet zo klein mogelijk zijn.

2

## Op de voorplaats(en)

### Instellingen



### Stoel vooruit of achteruit schuiven

## OP DE VOORPLAATS(EN)

Til de handgreep **1** op en houd deze vast om de stoel te ontgrendelen. Laat dan de handgreep los en controleer de vergrendeling.

### Zitting hoger of lager zetten

(afhankelijk van de auto)

Beweeg de hendel **2** zo vaak als nodig is omhoog of omlaag tot de gewenste positie is bereikt.

### Rugleuning verstellen

Trek de handgreep **3** omhoog en kantel de rugleuning tot de gewenste stand. Laat dan de handgreep los en controleer de vergrendeling.

### Stoelverwarming

(afhankelijk van de auto)

Ontsteking aan;

- een eerste druk op de schakelaar **4** voor de betreffende stoel activeert het verwarmingssysteem op maximaal vermogen. Beide ingebouwde waarschuwinglampjes op de schakelaar gaan branden;
- door een tweede keer te drukken schakelt de stoelverwarming op de laagste stand in. Eén geïntegreerd waarschuwinglampje brandt;
- druk een derde keer om de verwarming uit te schakelen.

Het systeem regelt automatisch de temperatuur voor de stoel. Als dit is in-

geschakeld, bepaalt het systeem of de stoelverwarming nodig is of niet.



Controleer na het afstellen of de rugleuning goed zijn vergrendeld.



**Voer deze aanpassingen uitsluitend uit als de auto stilstaat.**

Voor een optimale werking van de autogordels moet u de rugleuning niet te veel achterover zetten.

Laat geen voorwerpen op de vloer (vóór de bestuurder) liggen. In geval van plotseling remmen kunnen deze onder de pedalen terecht komen, waardoor de bestuurder deze niet meer goed kan bedienen.

# PLAATSEN ACHTER

## Hoofdsteun achter

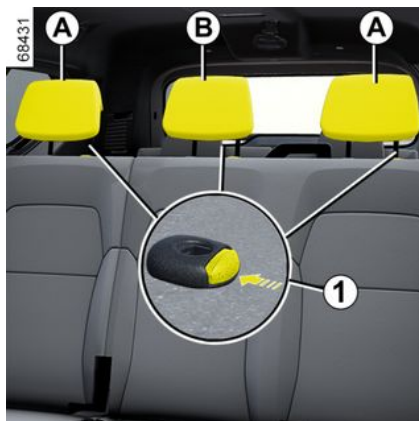

### Verwijderen van de hoofdsteunen A of B

Zet de hoofdsteun geheel omhoog, druk daarna op de knop **1** en verwijder de hoofdsteun.

### Afstellen van de hoogte van de hoofdsteun B

(afhankelijk van de auto)

Druk op de knop **1** en schuif tegelijkertijd de hoofdsteun naar de gewenste hoogte.

### Het terugplaatsen van de hoofdsteunen A of B

Plaats de poten van de hoofdsteun in de geleiders, druk op de knop **1** en

laat de hoofdsteun zakken hij goed vastzit.

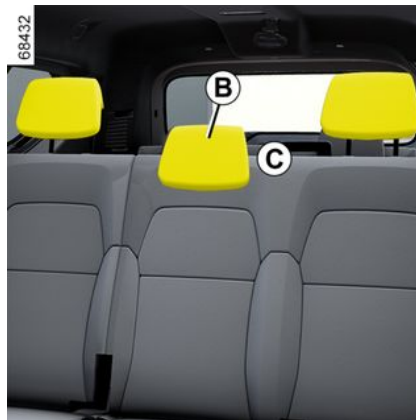

### Hoofdsteun in gebruiksstand B

(afhankelijk van de auto)

Til de hoofdsteun helemaal omhoog tot deze blokkeert. Controleer de vergrendeling.

### Opbergstand van de hoofdsteun B

(afhankelijk van de auto)

Druk op de knop **1** en laat de hoofdsteun helemaal zakken.

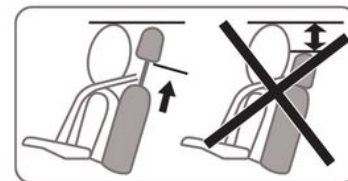

**De laagste stand van de hoofdsteun (stand C) is alleen bedoeld voor vervoer van zaken:** gebruik deze stand niet als er iemand op de stoel zit.



De hoofdsteun is een veiligheidsorgaan, dat altijd op zijn plaats moet zitten en goed moet zijn afgesteld.

# PLAATSEN ACHTER

## Zitplaatsen achter 2e rij

2



### Neerklappen van de stoel A or de bank B

- Zet de voorstoelen naar voren;
- zorg ervoor dat alle veiligheidsgordels zijn losgemaakt en plaats deze in de geleiders **1**.
- zet de hoofdsteunen omlaag → **59**;
- trek aan het lipje **2**;
- klap de rugleuning op de zitting;
- zet de stoel omhoog tot hij verticaal staat.



Controleer bij het verplaatsen van de stoelen achter of de verankeringpunten schoon zijn (vrij van steentjes, doeken, speelgoed, enz.).



Controleer de plaats en werking van de autogordel achterin na het kantelen van de achterbank.



### De stoel A of bank B terugzetten

- Laat de bank zakken tot deze is vergrendeld;
- Zet de rugleuning weer omhoog;
- controleer of de zittingen en de rugleuning goed vergrendeld worden.



Voer deze aanpassingen uitsluitend uit als de auto stilstaat.

## PLAATSEN ACHTER

### Beperking voor het gebruik



Wanneer op een van de achterstoelen van de tweede rij een passagier zit, is het verboden om te rijden terwijl de andere stoel van de tweede rij neergeklapt is.  
**Verwondingsgevaar**



Controleer, om elk risico van verwondingen te voorkomen, of niemand zich in de buurt van de bewegende delen bevindt.



Let op dat de rugleuning van de stoel goed vergrendeld wordt. Verwijder indien nodig de belemmering aan de achterkant. Herhaal dit totdat de stoel goed vergrendeld is.



Controleer na het terugkantelen van de rugleuning of deze weer goed is vergrendeld.

**Let op bij het gebruik van een stoelhoes**, dat deze de vergrendeling van de rugleuning niet belemmert.

Let op de juiste stand van de autogordels.  
Plaats de hoofdsteunen terug.

### Zitplaatsen achter 3e rij

#### Toegang tot de achterstoelen van de derde rij



- Trek vanaf de tweede rij aan het lipje **1**;
- klap de rugleuning op de zitting;
- zet de stoel omhoog tot hij verticaal staat.

Om de stoel weer in zijn oorspronkelijke stand te zetten, gaat u in omgekeerde volgorde te werk.

2

## PLAATSEN ACHTER

68243



2



Controleer, om elk risico van verwondingen te voorkomen, of niemand zich in de buurt van de bewegende delen bevindt.



Let op dat de rugleuning van de stoel goed vergrendeld wordt. Verwijder indien nodig de belemmering aan de achterkant. Herhaal dit totdat de stoel goed vergrendeld is.



Controleer na het terugkantelen van de rugleuning of deze weer goed is vergrendeld.

**Let op bij het gebruik van een stoelhoes**, dat deze de vergrendeling van de rugleuning niet belemmert.

Let op de juiste stand van de autogordels.

Plaats de hoofdsteunen terug.

### Gebruiksbeperkingen

**A**



**B**

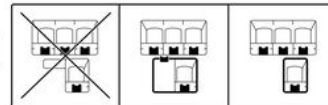

4514



Wanneer er een passagier op een stoel van de derde rij zit, is het niet toegestaan om te rijden met de rugleuning van een stoel van de tweede rij neergeklapt. Het label **A** is ter herinnering in de auto aangebracht.  
**Verwondingsgevaar**



Wanneer er een passagier op een stoel van de derde rij zit, is het niet toegestaan om te rijden met de rugleuning van de andere stoel van de derde rij neergeklapt. Het label **B** is ter herinnering in de auto aangebracht.  
**Verwondingsgevaar**

## PLAATSEN ACHTER

Voor het vervoeren van grote voorwerpen kunnen de achterstoelen worden neergeklapt of verwijderd.



Voer deze aanpassingen uitsluitend uit als de auto stilstaat.

### Wegklappen van de stoelen



- Controleer of de autogordels goed in de haakjes **2** zitten;
- zet de hoofdsteunen omlaag → **59**;
- Ontgrendel de hendels **3**, druk op het midden van de rugleuningen en klap ze op de zitting.

- Trek aan de riemen **4** om de bank te ontgrendelen en zet de zitting omhoog tot deze verticaal staat.

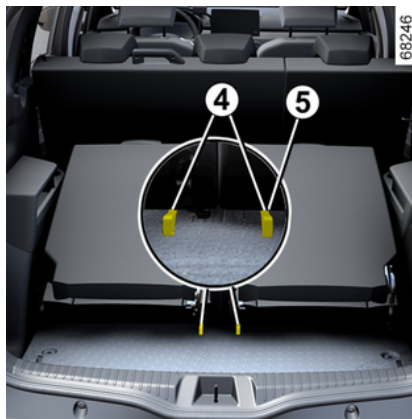

Zorg dat elke riem **4** goed vastzit in de ring **5**.

**Risico van beschadiging.**

2

### Terugplaatsen van de stoelen

- Controleer of de autogordels goed in de haakjes **2** zitten;
- Laat de zitting zakken tot deze vergrendelt.
- Ontgrendel de hendels **3** door op de bovenkant van elke rugleuning te drukken en zet de rugleuningen overeind;
- Controleer of de zitting en de rugleuningen goed vergrendeld zijn.



Er mogen geen mensen of dieren op de achterstoelen van de derde rij zitten als de bagageafdekplaat niet verwijderd is.



Controleer de plaats en werking van de autogordel achterin na het kantelen van de achterbank.

## PLAATSEN ACHTER

2



Controleer bij het bewegen van de stoel, of de verankeringspunten schoon zijn (vrij van steentjes, doeken, speelgoed, enz.).

### Verwijderen van de stoelen



- Controleer of de autogordels goed in haakjes **2** zitten;
- **Klap de achterstoelen van de tweede rij neer → 60;**
- zet de hoofdsteunen omlaag → **59;**



- Ontgrendel de hendels **3** druk op het midden van de rugleuningen en klap ze op de zitting.
- Trek aan de riemen **4** om de bank te ontgrendelen en zet de zitting omhoog tot deze verticaal staat;

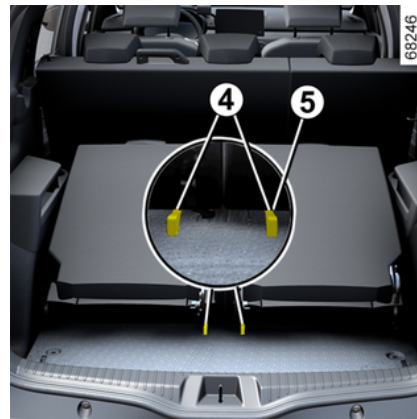

Zorg dat elke riem **4** goed vastzit in de ring **5**.

**Risico van beschadiging.**

- Ontgrendel de hendels **6**;
- Til de stoelen op om ze te verwijderen via de achterportieren. Zo kunt u ze uit het voertuig verwijderen.

## PLAATSEN ACHTER



Controleer de plaats en werking van de autogordel achterin na het kantelen van de achterbank.

## De stoelen installeren



- Controleer of de autogordels goed in de haakjes **2** zitten;
- **Klap de achterstoelen van de tweede rij neer → 60;**
- plaats de stoelen terug tegen de haken op de vloer **7** via de achterportieren;
- Laat de zitting zakken tot deze vergrendelt.



- Ontgrendel de hendels **3** door op de bovenkant van elke rugleuning te drukken en zet de rugleuningen overeind;
- Controleer of de zitting en de rugleuningen goed vergrendeld zijn.

2

## PLAATSEN ACHTER

2



Controleer bij het bewegen van de stoel, of de verankeringspunten schoon zijn (vrij van steentjes, doeken, speelgoed, enz.).

# AUTOGORDELS

## Autogordels

Gebruik tijdens het rijden altijd de autogordel. Het niet dragen van de gordel is gevaarlijk en strafbaar. Het niet dragen van de gordel is gevaarlijk en strafbaar.

**Stel, voordat u start de juiste zithouding af, en daarna voor alle inzittenden de autogordel om de beste bescherming te krijgen.**

### De juiste zithouding

- **Ga goed diep in uw stoel zitten** (nadat u uw jas of jack en dergelijke hebt uitgetrokken). Dit is belangrijk voor een goede ondersteuning van de rug;
- **verschuif de stoel zodat u makkelijk bij de pedalen kunt komen.** Plaats de stoel zo ver naar achteren dat u de pedalen nog net geheel kunt indrukken. Stel de rugleuning zo af dat u de armen moet strekken om bij de bovenkant van het stuurwiel te kunnen komen;
- **stel de hoofdsteun af.** De afstand tussen de hoofdsteun en uw achterhoofd moet zo klein mogelijk zijn;
- **Stel de hoogte van het zitkussen af.** Kies de stoelpositie die u zo goed mogelijk zicht op het verkeer geeft.
- **stel de stand van het stuurwiel af.**



Voor een doeltreffende bescherming door de autogordels achter moeten de achterstoelen → 60 → 61 goed zijn vergrendeld.



Een verkeerd afgestelde of gedraaide autogordel kan bij een ongeval letsel veroorzaken.

Gebruik één autogordel per persoon, kind of volwassene. Zwangere vrouwen moeten ook hun gordel dragen. Let in dit geval op dat de heupgordel niet teveel drukt op de onderbuik, zonder dat te veel speling ontstaat.

## Afstellen van de autogordel



Voor juiste afstelling en plaatsing van de veiligheidsgordels op alle stoelen:

- verstel de stoelen (zitpositie en rugleuning, indien beschikbaar);
- ga goed tegen de rugleuning aan zitten;
- plaats de schouderriem **1** zo veel mogelijk onderaan de nek zonder dat deze er werkelijk tegenaan komt (pas zo nodig en indien mogelijk de hoogte van de veiligheidsgordel aan) en zorg dat de schouderriem **1** in contact is met de schouder;
- plaats de heupgordel **2** zo dat deze plat op de dijen en tegen het bekken ligt.

## AUTOGORDELS

De veiligheidsgordel moet zo dicht mogelijk bij het lichaam worden gedragen. Vermijd bijvoorbeeld het dragen van te dikke kleding, voorwerpen die in de weg kunnen zitten enz.).

### Vergrendelen

Trek de band van de gordel **langzaam en rustig** over u heen en druk de gesp **3** in de sluiting **5** (controleer de vergrendeling door aan de gesp **3** te trekken).

Als de gordel blokkeert, laat deze dan een stuk teruggaan en rol hem opnieuw af.

Als de autogordel compleet is geblokkeerd, trek dan langzaam, maar krachtig, aan de gordel om deze ongeveer 3 cm naar buiten te trekken. Laat hem zichzelf oprollen en rol hem opnieuw af.

Als het probleem aanhoudt, moet u een erkende dealer raadplegen.

### Ontgrendelen

Druk op de knop **4** en de gordel wordt opgerold door het oprolmechanisme. Geleid de gordel.



**Waarschuingslampje van het niet dragen van de autogordel**



Dit waarschuwingslampje verschijnt op het centrale display **A** wanneer het voertuigcontact wordt ingeschakeld terwijl de veiligheidsgordel van de bestuurder en/of de passagier voorin en/of de passagier achterin (als de passagiersstoel bezet is) niet is vastgemaakt.

## Waarschuwing autogordel voor en achter vergeten





Met gesloten portieren verschijnt de afbeelding **6** gedurende ongeveer 60 seconden op het instrumentenpaneel wanneer het contact wordt aangezet. Dit informeert de bestuurder over de bevestigingsstatus van elk van de veiligheidsgordels, elke keer als:

- de portieren worden geopend tijdens het rijden (rijsnelheid boven nul);
- een autogordel achterin wordt vast- of losgemaakt.

### Het symbool **6** begrijpen:

-  autogordel vastgemaakt:

## AUTOGORDELS

-  stoel bezet en veiligheidsgordel losgemaakt;
-  stoel niet bezet.

Met gesloten portieren verschijnt het

waarschuwinglampje  op de centrale display als het contact wordt aangezet terwijl de veiligheidsgordel van de bestuurder en/of de passagier voorin (als de passagiersstoel bezet is) niet is vastgemaakt.

Wanneer de voertuigsnelheid lager is dan ongeveer 20 km/u, verschijnt het

waarschuwinglampje  op het centrale display als een stoel is bezet en de veiligheidsgordel niet is vastgemaakt. Ook verschijnt het pictogram **6** gedurende ongeveer 60 seconden telkens wanneer een van de veiligheidsgordels wordt vast- of losgemaakt.

Wanneer de voertuigsnelheid 20 km/u bereikt of overschrijdt en een van de veiligheidsgordels tijdens de rit wordt losgemaakt:

- knippert het waarschuwinglampje

 op het centrale display;

en

- er klinkt gedurende ongeveer 120 seconden een piepton;

en

- het symbool **6** verschijnt ongeveer 180 seconden en het symbool  voor de betreffende stoel verschijnt.

Controleer altijd of de passagiers hun gordel hebben vastgemaakt en of het aangegeven aantal vastgemaakte gordels overeenkomt met het aantal bezette zitplaatsen.

**Let op:** een voorwerp op de zitting van de passagiersstoel kan in sommige gevallen de waarschuwingen activeren.



Met gesloten portieren verschijnt de afbeelding **7** gedurende ongeveer 60 seconden op het instrumentenpaneel wanneer het contact wordt aangezet.

Dit informeert de bestuurder over de bevestigingsstatus van elk van de veiligheidsgordels, elke keer als:

- de portieren worden geopend tijdens het rijden (rijsnelheid boven nul);
- een autogordel achterin wordt vast- of losgemaakt.

### Het symbool **7** begrijpen:

- groene indicator: veiligheidsgordel vastgemaakt;
- rode indicator: de stoel is bezet en de veiligheidsgordel is niet vastgemaakt;
- grijze indicator: plaats niet bezet.

Met gesloten portieren verschijnt het

waarschuwinglampje  op de centrale display als het contact wordt aangezet terwijl de veiligheidsgordel van de bestuurder en/of de passagier (als de passagiersstoel bezet is) niet is vastgemaakt.

Wanneer de voertuigsnelheid lager is dan ongeveer 20 km/u, verschijnt het

waarschuwinglampje  op het centrale display als een stoel is bezet en de veiligheidsgordel niet is vastgemaakt. Ook verschijnt het pictogram **7** gedurende ongeveer 60 seconden telkens wanneer een van de veiligheidsgordels wordt vast- of losgemaakt.

## AUTOGORDELS

2 Wanneer de voertuigsnelheid 20 km/u bereikt of overschrijdt en een van de veiligheidsgordels tijdens de rit wordt losgemaakt:

– knippert het controlelampje  op het centrale display;

en

– er klinkt gedurende ongeveer 120 seconden een pieptoon;

en

– verschijnt het symbool **7** ongeveer 180 seconden en wordt de indicator van de betreffende stoel rood.

Controleer altijd of de passagiers hun gordel hebben vastgemaakt en of het aangegeven aantal vastgemaakte gordels overeenkomt met het aantal bezette zitplaatsen.

**Let op:** een voorwerp op de zitting van de passagiersstoel kan in sommige gevallen de waarschuwingen activeren.

### Autogordels achter

#### Estate-versie tweede rij achterbank

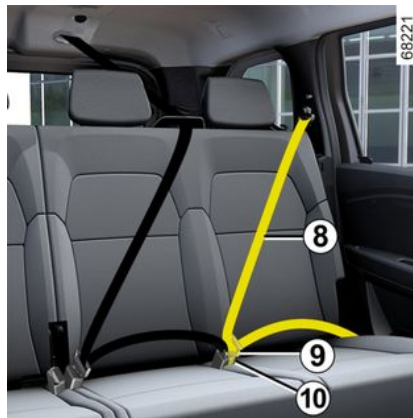

#### Gordels aan de zijkanten achter

Rol langzaam de gordel **8** uit en klik de gesp **9** in de rode grendel **10**.

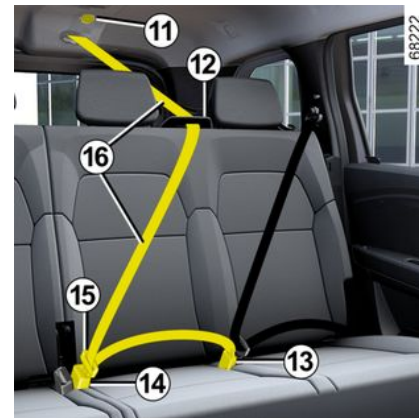

#### Middelste gordel

Trek de gordel **16** langzaam uit zijn houder **11**.

Haal de twee gespen en de band **16** door de gordelgeleider **12**.

De kleinere, vaste gesp moet worden vastgeklikt in de sluiting met de zwarte vergrendelingsknop **13**.

Klik de grotere verschuifbare gesp **15** in de sluiting met de rode ontgrendelknop **14**.



Gebruiksmogelijkheden van de achterstoelen → **60**  
→ **61**.

## AUTOGORDELS



Controleer of de autogordels achterin nog goed op hun plaats zitten en goed werken na elke verandering aan de achterstoelen.

### Estate-versie derde rij achterbank

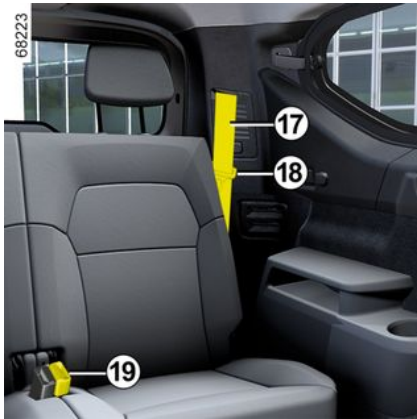

Maak de riem **17** los van de haak **20**. Rol de gordel **17** langzaam af.

Klik de gordelgesp **18** in de sluiting met de overeenkomstige rode ontgrendelingsknop **19**.



Bij elke verandering van de achterstoelen van de derde rij, moet de band van de autogordel **17** aan het haakje **20** worden vastgemaakt om de gordel of bagageruimteafdekplaat niet te beschadigen (als uw auto hiermee uitgerust is).



Gebruiksmogelijkheden van de achterstoelen → **60**  
→ **61**.

# AUTOGORDELS

## Waarschuwingen

**2** De volgende raadgevingen gelden voor de autogordels voor en achter.



- Verander niets aan de oorspronkelijke veiligheidsvoorzieningen (gordels, stoelen en bevestigingen). Raadpleeg een merkdealer voor speciale werkzaamheden (bijv. monteren van een kinderzitje).
- Zorg dat er geen voorwerpen tussen de riemen worden gestoken die speling kunnen veroorzaken (zoals wasknijpers, klemmetjes, enz.): een autogordel die te los zit, kan bij een ongeval verwondingen veroorzaken.
- Draag nooit de schoudergordel achter de rug of onder de arm langs aan de kant van het portier.
- Een autogordel mag nooit door meerdere personen tegelijk gebruikt worden. Sla uw gordel nooit om een baby of een kind heen dat op uw schoot zit.
- De gordel mag nooit gedraaid zijn.
- Na een botsing moet u de gordels laten controleren en indien nodig vervangen. Gordels die beschadigingen vertonen moeten ook worden vervangen.
- Let er bij het terugplaatsen van de achterbank op dat de autogordels en sluitingen goed zitten, zodat deze weer op de juiste wijze kunnen worden gebruikt.
- Let op dat de gesp van de gordel in de juiste sluiting vastzit.
- Zorg dat er geen voorwerp in de sluiting van de gordel kan komen waardoor de werking belemmerd wordt.
- Zorg dat u de sluiting goed plaatst (deze mag niet verborgen of bedekt worden door of blijven haken achter personen of voorwerpen).

# EXTRA VEILIGHEIDSVORZIENINGEN

## Aanvullende voorzieningen voorin

Afhankelijk van de auto, kunnen deze bestaan uit:

- **gordelspanners van het oprolmechanisme van de autogordel;**
- **krachtbegrenzers voor de bescherming van de borstkas;**
- **airbags bestuurder en passagier voorin**

Deze voorzieningen worden gelijktijdig of afzonderlijk, afhankelijk van de ernst van de aanrijding, geactiveerd bij een frontale botsing.

Afhankelijk van de ernst van de aanrijding, kan het systeem het volgende veroorzaken:

- blokkering van de autogordel;
- de gordelspanner van het oprolmechanisme van de autogordel die in werking treedt om de speling van de autogordel op te heffen:
- de airbag en krachtbegrenzer.

## Krachtbegrenzer

Vanaf een bepaalde hevigheid van de schok van de aanrijding komt dit mechanisme in werking om de kracht die de gordel op het lichaam uitoefent te begrenzen tot een draaglijk niveau.

## Gordelspanners

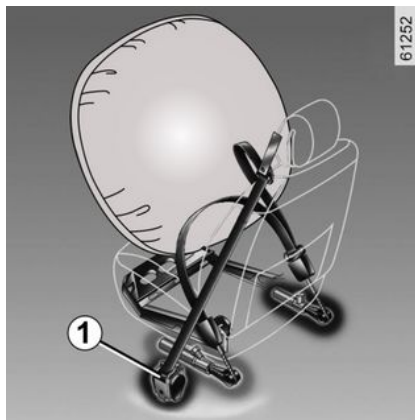

De gordelspanners dienen ervoor om de autogordel strak tegen het lichaam te trekken en daardoor de inzittende in zijn stoel te drukken wat de effectiviteit van de gordel verhoogt.

Bij contact aan, kan tijdens een ernstige frontale aanrijding, afhankelijk van de ernst van de schok, het systeem de volgende onderdelen activeren:

- de gordelspanner van het oprolmechanisme van de autogordel **1** die de gordel direct strak trekt;



– Laat al deze veiligheidsvoorzieningen controleren na een aanrijding.

dig.

– Het is streng verboden zelf werkzaamheden uit te voeren aan het gehele systeem (airbag, rekeneenheden, bedrading) of deze in een andere auto over te zetten, zelfs als deze identiek is.

– Om voortijdige activering van het systeem te voorkomen, wat letsel kan veroorzaken, mag alleen gekwalificeerd personeel werken aan de aanvullende veiligheidsvoorzieningen bij de gordel voorin.

– Het elektrische ontstekingsmechanisme van de gordelspanners mag uitsluitend door speciaal opgeleid personeel met speciaal gereedschap worden gecontroleerd.

– Laat de gaspatronen van de gordelspanners en de airbags door een merkdealer verwijderen voordat de auto wordt gesloopt.

## EXTRA VEILIGHEIDSVORZIENINGEN

### Airbags van bestuurder en passagier voorin

2

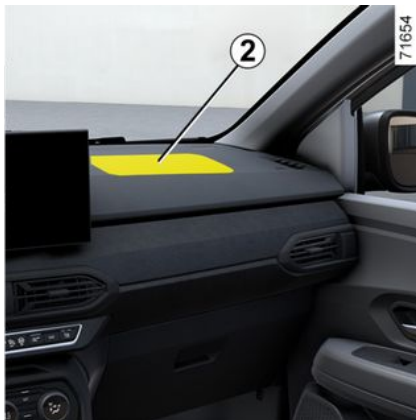

Deze bevinden zich bij de linker en rechter voorstoel.

De aanwezigheid van deze uitrusting wordt aangegeven met het woord "Airbag" op het stuurwiel, het dashboard (in de zone van de airbag 2) en, afhankelijk van de auto, een pictogram aan de onderkant van de voorruit.

Elk airbagsysteem bestaat uit:

- een airbag en een gaspatroon zijn gemonteerd op het stuurwiel voor de bestuurder en op het dashboard voor de passagier voor;
- een rekeneenheid voor bewaken van het die de elektrische ontsteking van de gaspatroon regelt;

- een gemeenschappelijk waarschuwingslampje  op het instrumentenpaneel;
- aparte opname-elementen (afhankelijk van de auto).



Bij het afgaan van de airbag vindt een explosie plaats. Daarom komen bij het ontplooven van de airbag warmte en rook vrij zonder enig brandgevaar en klinkt er een luide knal. De airbag die onmiddellijk naar buiten komt, kan ongevaarlijke, lichte schaafwonden of ander ongemak veroorzaken.

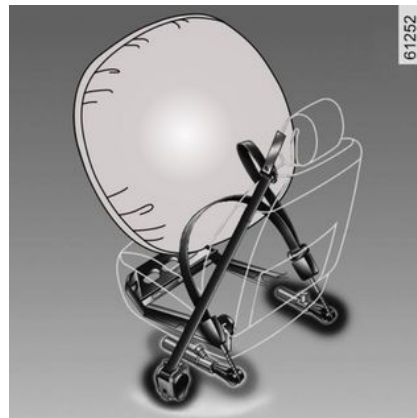

### Werkzaamheden

Het systeem werkt alleen als het contact aan staat.

bij een zware **frontale** aanrijding, wordt of worden de airbag(s) snel opgeblazen om de klap van het hoofd en de borstkas van de bestuurder tegen het stuurwiel en van de passagier tegen het dashboard op te vangen. Daarna lopen ze direct weer leeg om het verlaten van de auto niet te bemoeilijken.

### Storingen



Dit waarschuwingslampje verschijnt als de motor wordt gestart; het

## EXTRA VEILIGHEIDSVoorzieningen

verdwijnt weer na ongeveer drie seconden.

Als het niet oplicht bij het aanzetten van het contact of als blijft branden, wijst dit op een storing in het systeem. Raadpleeg zo snel mogelijk een merkdealer.

Wacht u hier te lang mee dan betekent dat, dat de bescherming in de tussentijdse periode misschien niet optimaal is.

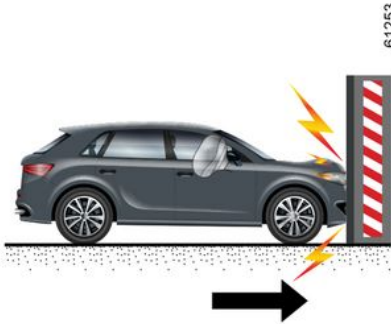

**De volgende gevallen activeren de gordelspanners of airbags.**

**Bij een frontale botsing** tegen een star (niet-vernietigbaar) oppervlak, met een snelheid van **25 km/u** of hoger.

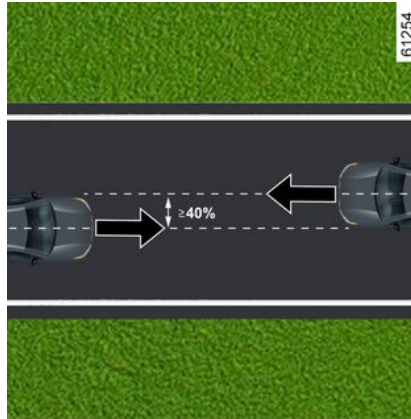

**Bij een frontale botsing** met een ander, gelijkaardig of zwaarder voertuig, met een contactzone van meer dan 40% en een snelheid van **40 km/u** of hoger voor de twee voertuigen.

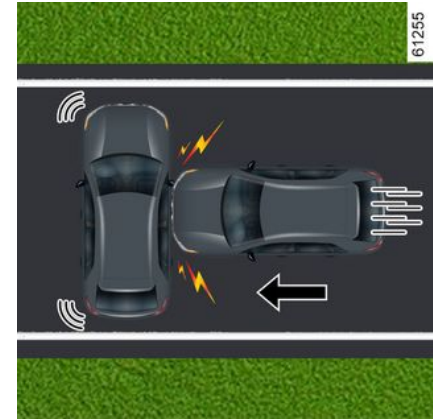

**Bij een botsing tegen de zijkant** door een ander, gelijkaardig of zwaarder voertuig, met een snelheid van **50 km/u** of hoger.

## EXTRA VEILIGHEIDSVORZIENINGEN

2

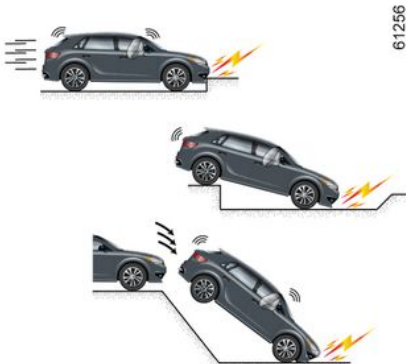

### De voorspanners of airbags kunnen worden geactiveerd door:

- een botsing onder het voertuig (bijv. stoeprand);
- gaten in het wegdek;
- een val of harde landing;
- stenen.
- ...



### De voorspanners of airbags kunnen niet worden geactiveerd door:

- een botsing van achteren, zelfs een zware;
- als de auto omslaat;
- ...



- aanrijding tegen de zijkant, aan de voor- of achterkant van de auto;
- frontale aanrijding, onder de achterkant van een vrachtwagen;
- frontale botsing tegen een obstakel met een scherpe hoek;
- ...

# EXTRA VEILIGHEIDSVOORZIENINGEN

## Waarschuwingen

Hier volgt een aantal aanwijzingen bedoeld om elke belemmering bij het opblazen van de airbag of verwonding door rondvliegende voorwerpen te voorkomen.

2



### Waarschuwingen met betrekking tot de airbag

- Verander niets aan het stuurwiel of het middengedeelte ervan.
- Dek het middengedeelte van het stuurwiel onder geen beding af.
- Bevestig geen voorwerpen (speldjes, logo, horloge, telefoonsteun, enz.) op het stuurwiel.
- Het stuurwiel mag niet worden gedemonteerd (behalve door speciaal opgeleide monteurs van de merkdealer).
- Ga niet te dicht op het stuurwiel zitten: zit met uw armen licht gebogen (zie "De juiste zithouding" → 67). Zo blijft er voldoende ruimte over voor een goede en effectieve bescherming door de werking van de airbag.

### Waarschuwingen met betrekking tot de passagier airbag

- Plak of bevestig niets op het dashboard (speldjes, logo's, klokjes, telefoonhouder enz.) in de airbagzone.
- Houd de ruimte tussen het dashboard en de voorpassagier vrij (geen dier of pakjes op schoot, geen paraplu of wandelstok tegen het dashboard zetten).
- Laat de passagier nooit zijn voeten op het dashboard of de stoel leggen. Dit kan zeer gevaarlijk zijn. Kom niet te dicht (met knieën, hoofd of handen) bij het dashboard.
- schakel de aanvullende veiligheidsvoorzieningen van de autogordel van de passagier voorin direct weer in na het verwijderen van een kinderzitje, om de bescherming van de passagier te garanderen in geval van een botsing.

**EEN ACHTERSTEVOREN GEPLAATST KINDERZITJE MAG ALLEEN OP DE PASSAGIERSSTOEL VOORIN WORDEN GEPLAATST INDIEN DE AANVULLENDE VEILIGHEIDSVOORZIENINGEN NIET INGESCHAKELD ZIJN → 83.**

## EXTRA VEILIGHEIDSVORZIENINGEN

### Aanvullende veiligheidsvoorzieningen achterin

Afhankelijk van de auto, kunnen deze bestaan uit:

- **Gordelspanners in het oprolmechanisme (gordels aan de zijkant);**
- **Krachtbegrenzers voor bescherming van de borstkas.**

Deze voorzieningen worden gelijktijdig of afzonderlijk, afhankelijk van de ernst van de aanrijding, geactiveerd bij een frontale botsing.

Afhankelijk van de ernst van de aanrijding, kan het systeem het volgende veroorzaken:

- blokkering van de autogordel;
- De gordelspanner van het oprolmechanisme van de autogordel (die in werking treedt om de speling van de autogordel op te heffen).

### Krachtbegrenzer

Vanaf een bepaalde hevigheid van de schok van de aanrijding komt dit mechanisme in werking om de kracht die de gordel op het lichaam uitoefent te begrenzen tot een draaglijk niveau.

### Gordelspanners zijkant

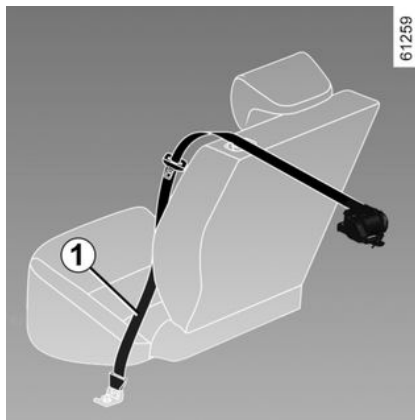

De gordelspanners dienen ervoor om de autogordel strak tegen het lichaam te trekken en daardoor de inzittende in zijn stoel te drukken wat de effectiviteit van de gordel verhoogt.

Bij contact aan, kan tijdens een ernstige frontale aanrijding, afhankelijk van de ernst van de schok, het systeem de gordelspanner **1** activeren die onmiddellijk de gordel strak trekt.



– Laat al deze veiligheidsvoorzieningen controleren na een aanrijding.

ding.

– Het is streng verboden zelf werkzaamheden uit te voeren aan het gehele systeem (gordelspanners, airbags, rekeneenheden, bedrading) of deze in een andere auto over te zetten.

– Om te voorkomen dat het systeem onopzettelijk wordt geactiveerd en verwondingen veroorzaakt, mag uitsluitend deskundig personeel van de merkdealer aan de airbags werken.

– Het elektrische ontstekingsmechanisme van de gordelspanners mag uitsluitend door speciaal opgeleid personeel met speciaal gereedschap worden gecontroleerd.

– Laat de gaspatronen van de gordelspanners en de airbags door een merkdealer verwijderen voordat de auto wordt gesloopt.

# EXTRA VEILIGHEIDSVOORZIENINGEN

## Veiligheidsvoorzieningen bescherming zijkant

### ZijAirbag

(afhankelijk van de auto)

Deze airbag zit aan de kant van het portier in de rugleuning van elk van de voorstoelen en ontplooit zich om de inzittenden te beschermen bij een zware aanrijding tegen de zijkant.

### ZijruitAirbag

Dit type airbag wordt (afhankelijk van de auto) boven langs de zijkant van de auto gemonteerd. Ze worden geactiveerd langs de zijruiten bij de voor- en achterportieren om de inzittenden te beschermen bij een hevige botsing tegen de zijkant.

# EXTRA VEILIGHEIDSVoorzieningen

## Waarschuwingen

2



### Waarschuwing in relatie tot de zijkant airbag

- **Stoelhoezen:** voor de stoelen met een airbag zijn stoelhoezen nodig die speciaal voor uw auto zijn ontworpen. Raadpleeg een erkende dealer om te weten of dergelijke hoezen leverbaar zijn. Het gebruik van andere hoezen (of hoezen die bestemd zijn voor een ander model) kan de goede werking van deze airbag belemmeren en daardoor de veiligheid van de inzittenden in gevaar brengen.
- Plaats geen accessoires, voorwerpen of dieren tussen de rugleuning, het portier en de interieurbekleding. Bedek de rugleuning van de stoel ook niet met voorwerpen zoals kleding of accessoires. De airbag werkt hierdoor mogelijk niet goed of kan verwondingen veroorzaken wanneer de airbag wordt geactiveerd.
- Demontage of wijziging van de stoel en de interieurbekleding is verboden, tenzij dit gebeurt door deskundig personeel van de merkdealer.
- De airbag worden uitgevouwen door de spleten in de rugleuningen voor (aan de kant van het portier): het is verboden hier voorwerpen te plaatsen.

# EXTRA VEILIGHEIDSVOORZIENINGEN

## Aanvullende bevestigingsmiddelen

Alle volgende waarschuwingen worden verstrekt om te voorkomen dat het ontvouwen van de airbag wordt belemmerd en om direct ernstig letsel te voorkomen dat wordt veroorzaakt door de projectie van objecten tijdens het opblazen ervan.

2



De airbag is bedoeld als aanvulling op de werking van de autogordel. De airbag en de autogordel vormen één veiligheidssysteem. De gordel moet altijd worden gedragen. Het niet-dragen kan de inzittenden bij een ongeval blootstellen aan zware verwondingen. Niet-dragen van de autogordel vergroot ook het risico op lichte oppervlakkige wonden als de airbag zich ontplooit, hoewel dergelijke kleine verwondingen nooit zijn uitgesloten bij gebruik van een airbag.

Bij een botsing, zelfs een zware, tegen de achterkant of bij het over de kop gaan van de auto worden de airbags of de gordelspanners niet altijd geactiveerd. Zware stoten onder de auto veroorzaakt door stoepen, gaten in het wegdek, stenen, kunnen de airbagsystemen activeren.

- Werkzaamheden en wijzigingen van het complete systeem (airbags, gordelspanners, ECU, kabelbundels enz.), zijn **strikt verboden** (behalve door gekwalificeerd merketnetwerkpersoneel).
- Om te voorkomen dat de airbag(s) ten onrechte wordt/worden opgeblazen of juist niet als dat wel nodig zou zijn, mag uitsluitend deskundig personeel van de merkdealer aan het airbagsysteem werken.
- Laat het airbagsysteem controleren na een aanrijding of (een poging tot) diefstal van de auto.
- Informeer bij de verkoop of uitlening van het voertuig de nieuwe koper over deze voorwaarden bij het overhandigen van deze gebruikershandleiding.
- Laat de gaspatro(o)n(en) door een merkdealer verwijderen nadat de auto wordt gesloopt.

# EXTRA VEILIGHEIDSVORZIENINGEN

## Storingen

2



Het waarschuwingslampje **1** gaat branden bij het aanzetten van het contact en dooft na enkele seconden.

Als het niet oplicht bij het aanzetten van het contact of oplicht bij draaiende motor, geeft het een defect in het systeem (airbags, gordelspanners enz.) bij de zitplaatsen voorin en/of achterin aan.

Raadpleeg zo snel mogelijk uw merkdealer. Wacht u hier te lang mee dan betekent dat, dat de bescherming in de tussenliggende periode misschien niet optimaal is.

# KINDERVEILIGHEID

## Algemeen

### Vervoer van kinderen

Controleer nadat u een kinderzitje koopt, of het voldoet aan de wettelijke eisen van het land waar u zich bevindt en of het gemonteerd kan worden in uw auto. Raadpleeg een merkdealer om te weten welke zitje geadviseerd worden voor uw auto.

U dient zich te houden aan de wetgeving van het land waarin u zich bevindt.

Het kind moet, net als een volwassene, altijd correct zitten en zijn vastgemaakt, ongeacht het traject. U bent verantwoordelijk voor de kinderen die u vervoert.

Een kind is geen minivolwassene. Het is blootgesteld aan risico op specifieke verwondingen, omdat de botten en spieren nog niet volledig ontwikkeld zijn. Een autogordel alleen is niet geschikt voor het vervoeren van kinderen. Gebruik een goedgekeurd kinderzitje en zorg ervoor dat u het correct gebruikt.



Als u wilt voorkomen dat de portieren worden geopend, gebruikt u de functie "Kinderslot" →

51.



Laat een kind nooit onbewaakt achter in de auto.

Controleer of uw kind altijd vastzit en het harnas of de gordel correct is afgesteld en aangepast. Vermijd te dikke kleding waardoor ruimte tussen de riemen kan ontstaan → 67.

Zorg ervoor dat uw kind zijn hoofd of armen niet uit het raam kan steken.

Controleer regelmatig de juiste houding van het kind, met name als het slaapt.



Een botsing met 50 km/u komt overeen met een val van 10 meter hoogte.

Het niet vastmaken van een kind is hetzelfde als het laten spelen op een balkon zonder balustrade op de vierde verdieping! Houd een kind nooit in uw armen. Bij een ongeluk zal u het niet kunnen tegenhouden, zelfs niet als u zelf in uw gordel vastzit.

Als uw auto betrokken is geweest bij een verkeersongeluk, moet u het kinderzitje vervangen en de gordels en de ISOFIX-verankeringen laten controleren.

### Gebruik van een kinderzitje

De bescherming die het kinderzitje biedt is afhankelijk van zijn capaciteit om het kind vast te houden en van de installatie ervan. Door een verkeerde installatie komt de bescherming van het kind in gevaar bij krachtig remmen of een botsing.

Controleer nadat u een kinderzitje koopt, of het voldoet aan de wettelijke eisen van het land waar u zich bevindt en of het gemonteerd kan worden in uw auto. Raadpleeg een merkdealer

## KINDERVEILIGHEID

om te weten welke zitje geadviseerd worden voor uw auto.

De voorschriften voor het vervoer van kinderen zijn specifiek voor elk land.

Het gebruik van een kinderzitje tijdens het vervoer is afhankelijk van de leeftijd en/of de grootte en/of het gewicht van het kind.

Voor kinderen die geen kinderzitje nodig hebben: zorg ervoor dat de veiligheidsgordel correct is afgesteld en vastgemaakt.

Houd u in elk geval aan de voorschriften van het land waarin u zich bevindt.

Lees, vóór het monteren van een kinderzitje, de gebruiksaanwijzing en houd u aan de instructies. Neem, bij problemen met het installeren, contact op met de fabrikant van de uitrusting. Bewaar de gebruiksaanwijzing bij het zitje.



Geef het goede voorbeeld door uw gordel vast te maken en leer uw kind:

- om de veiligheidsgordel goed om te doen;
- om altijd aan de tegenoverliggende zijde van het verkeer in en uit de auto te stappen.

Gebruik geen tweedehands kinderzitje of zonder gebruiksaanwijzing.

Let op dat niets in de buurt van het kinderzitje de installatie ervan belemmert.



### **Verantwoordelijkheid van de bestuurder tijdens het parkeren of stoppen van de auto**

Laat nooit, ook niet heel even, een kind, een afhankelijke volwassene of een dier in de auto achter als u deze verlaat.

Het kan zichzelf of anderen in gevaar brengen door bijvoorbeeld de motor te starten, door organen te bedienen zoals bijvoorbeeld de ruitbediening, of de portieren te vergrendelen.

Bovendien kan bij warm, zonnig weer de temperatuur in het interieur heel erg snel oplopen.

**LEVENSGEVAAR OF GEVAAR VAN ERNSTIG LETSEL.**

# KINDERVEILIGHEID

## keuze van het kinderzitje



### Kinderzitje “achterstevoren”

Het hoofd van een baby is, naar verhouding, zwaarder dan dat van een volwassene en de nek is zeer kwetsbaar. Vervoer het kind zo lang mogelijk in deze stand (minstens tot het 2 jaar is). Zo worden het hoofd en de nek ondersteund.

Kies een omhullend zitje voor een betere bescherming opzij en vervang het zodra het hoofd van het kind boven het kuipzitje uitsteekt.

### Kinderzitjes “vooruit”



Maximaal 18 kg of 4 jaar, het kind mag in een voorwaarts gerichte zitje reizen.

Kies het juiste zitje voor het kind: hoofd en buik zijn de meest kwetsbare lichaamsdelen. Een vooruit geplaatst kinderzitje dat stevig in de auto is vastgezet, vermindert het risico dat het kind zijn hoofd stoot. Vervoer uw kind in een vooruit geplaatst zitje met een harnas als de lengte van het kind dat toelaat.

Kies voor een kuipzitje voor een betere zijdelingse bescherming.



### Zittingverhogers

Vanaf 15 kg of 4 jaar kan een kind reizen op een zittingverhoger waarmee de autogordel kan worden aangepast aan zijn lichaamsbouw. De zitting van de verhoger moet geleiders hebben die de gordel over de heupen van het kind en niet over de buik laat lopen. Een in hoogte verstelbare rugleuning met een gordelgeleider wordt geadviseerd om de gordel op het midden van de schouder te plaatsen. Deze mag nooit over de hals of over de armen lopen.

Kies voor een kuipzitje voor een betere zijdelingse bescherming.

# KINDERVEILIGHEID

## keuze van de bevestiging van het kinderzitje

Er zijn twee bevestigingssystemen voor kinderzitjes: met de autogordel of met het ISOFIX-systeem.

### Bevestiging met de autogordel

De autogordel moet worden afgesteld om goed te kunnen werken bij krachtig remmen of bij een botsing.

Laat de gordel lopen zoals de fabrikant van het kinderzitje voorschrijft.

Controleer altijd de vergrendeling van de autogordel door eraan te trekken en zet hem daarna zo strak mogelijk door op het kinderzitje te drukken.

Controleer of het zitje goed vastzit door het zitje naar links/rechts en naar voren/achteren te bewegen: het zitje moet stevig vast blijven zitten.

Controleer of het kinderzitje niet dwars is geïnstalleerd en niet tegen een ruit rust.



Gebruik het kinderzitje niet als de autogordel daardoor kan losraken: de basis van het zitje mag niet op de gesp en/of vergrendeling van de veiligheidsgordel rusten.

### Bevestiging met het ISOFIX-systeem

Goedgekeurde ISOFIX kinderzitjes zijn gestandaardiseerd volgens de huidige regelgeving als één van de vier onderstaande gevallen van toepassing is:

- Universeel ISOFIX 3-punts vooruit;
- Semi-universeel ISOFIX 2-punts;
- voertuigspecifiek;
- i-Size voorzien van een van de volgende onderdelen:
  - een riem die aan de derde ring van de betreffende stoel wordt vastgemaakt;
  - of een steun die op de vloer van de auto rust, geschikt voor de goedgekeurde stoel i-Size, met als bedoeling te voorkomen dat het kinderzitje beweegt bij een botsing.



Verander niets aan de oorspronkelijke onderdelen van het systeem: (gordels, ISOFIX, stoelen en de bevestigingen ervan).

Controleer in het laatste geval of uw kinderzitje geïnstalleerd kan worden door de lijst van geschikte auto's te raadplegen.

Bevestig het kinderzitje met de ISOFIX-grendels als het deze heeft. Het ISOFIX systeem garandeert een gemakkelijke, snelle en veilige montage. Het ISOFIX systeem bestaat uit 2 ringen en, in sommige gevallen, een derde ring.



De veiligheidsgordel mag nooit losgemaakt worden of gedraaid zijn. Laat de gordel nooit onder de arm of achter de rug lopen. Controleer of de gordel niet beschadigd is door scherpe randen. Als de autogordel niet normaal werkt, kan deze het kind niet beschermen. Raadpleeg voor de exacte gegevens de merkdealer. Gebruik deze zitplaats niet zolang de gordel niet is gerepareerd.

# KINDERVEILIGHEID

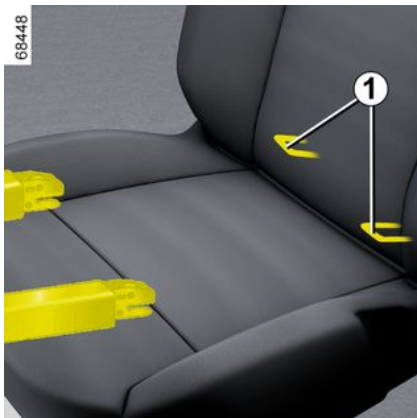

De twee ringen **1** bevinden zich tussen de rugleuning en de zitting van de stoel en zijn te herkennen aan de markering .



nadat u een ISOFIX-kinderzitje installeert dat u hebt gekocht voor een andere auto, moet u nagaan of het geïnstalleerd mag worden. Raadpleeg de lijst van de fabrikant van het zitje met de auto's waarin het zitje gebruikt mag worden.



Gebruik bij de eerste montage de gesp van de veiligheidsgordel **2** om de klittenbandsluiting te openen op de sleu-

ven gemarkeerd met , voor toegang tot de ringen ISOFIX **1**.

Plaats het kindersitje tegenover de sleuven en druk op de basis van het kindersitje.

Controleer of het kindersitje correct in de ringen is vergrendeld door het kindersitje krachtig naar links/rechts en voren/achteren te drukken.

**Bevestiging met het ISOFIX-systeem**



De derde ring **5** wordt gebruikt voor het vastmaken van de bovenste riem van bepaalde kindersitjes. **3** op sommige kindersitjes.

## Achterstoelen

Bevestig de haak **4** op een van de ringen **5** gemarkeerd met het symbool



2

## KINDERVEILIGHEID

2



Gebruik altijd de verankeringspunten **5** van de bagageruimte om de bovenste riem van het kinderzitje vast te maken. Het is verboden andere bevestigingspunten te gebruiken om deze riem aan te bevestigen.



De ISOFIX-verankeringspunten mogen alleen gebruikt worden voor kinderzitjes met het ISOFIX-systeem. Bevestig nooit andere kinderzitjes, noch de gordel of andere voorwerpen op deze verankeringspunten. Controleer of niets in de weg zit bij de verankeringspunten. Als uw auto betrokken is geweest bij een verkeersongeluk, moet u de ISOFIX verankeringspunten laten controleren en het kinderzitje vervangen.

# KINDERZITJES

## Installatie van het kinderzitje, algemeen

Op bepaalde zitplaatsen mogen geen kinderzitjes bevestigd worden. De installatietabel en het schema geven aan waar een kinderzitje → 92 moet worden bevestigd.



Monteer het kinderzitje bij voorkeur op een zitplaats achterin.

Controleer of het kinderzitje of de voeten van het kind het goed vergrendelen van de voorstoel niet belemmeren → 57.

Controleer of het kinderzitje, door het installeren ervan in de auto, niet loskomt van het onderstel.

Als u de hoofdsteun moet verwijderen, zorg er dan voor dat deze op de juiste manier wordt opgeborgen, zodat deze niet wordt rondgeslingerd bij hard remmen of een botsing.

Maak het kinderzitje altijd goed vast aan de auto, ook als het niet in gebruik is, zodat het niet in een projectiel kan veranderen bij krachtig remmen of een botsing.

De genoemde types kinderzitjes zijn niet overal leverbaar. Controleer, nadat u een ander kinderzitje gebruikt, bij de fabrikant of het gemonteerd kan worden.

### Aan de voorkant

Het vervoer van een kind op de plaats van de voorpassagier is niet in alle landen toegestaan. Raadpleeg de huidige wetgeving en volg de aanwijzingen in de installatietabel en het schema → 92.

nadat u een kinderzitje op deze plaats installeert (indien dit toegestaan is)

- zet de autogordel zo ver mogelijk naar beneden;
- schuif de stoel zo ver mogelijk naar achteren;
- zet de rugleuning enigszins schuin (ongeveer 25°);
- zet de zitting, indien mogelijk, zo ver mogelijk omhoog.

Zet de hoofdsteun van de stoel steeds volledig omhoog zodat deze het kinderzitje niet hindert → 57.

Als het kinderzitje is geïnstalleerd en als dit mogelijk is, verplaatst u de auto-stoel indien nodig naar voren (voor de nodige ruimte op de achterste zitplaatsen voor de passagiers of andere kinderzitjes). Een kinderzitje dat achterstevoren staat, mag het dashboard niet raken en mag niet maximaal naar voren worden geschoven.

Wijzig de andere afstellingen niet meer na het installeren van het kinderzitje.



**LEVENSGEVAAR OF GEVAAR VAN ERNSTIG LETSEL:** voordat u een kinderzitje achterstevoren op deze stoel plaatst, moet u controleren of de airbag is uitgeschakeld → 107.

### Op de zitplaats achter aan de zijkant

Een reiswieg wordt dwars in de auto geïnstalleerd en neemt ten minste twee zitplaatsen in beslag. Plaats het hoofd van het kind richting de binnenkant van de auto.

Controleer voordat u een kinderzitje plaatst op de ISOFIX verankeringen op een zitplaats achterin aan de zijkant, of de sluitingen van de autogordel niet tussen de twee ISOFIX verankeringen van deze zitplaats zitten. Indien nodig verplaatst u de sluiting van de betreffende zitplaats naar de binnenkant van de auto.

Om een kinderzitje achterstevoren te installeren, zet u de voorstoel van de auto zo ver mogelijk naar voren. Zet daarna de voorstoel zo ver mogelijk te-

## KINDERZITJES

rug zonder dat deze tegen het kinderzitje komt.

Voor de veiligheid van het vooruit geplaatste kind, moet u de stoel zo ver mogelijk naar achteren zetten en de stoel voor het kind naar voren zetten en de rugleuning rechtzetten om het contact tussen de stoel en de benen van het kind te vermijden.

Verwijder in ieder geval de hoofdsteun van de stoel achter waarop het kinderzitje is geplaatst → 89. Zet de achterstoel indien nodig zo ver mogelijk naar achteren. Dit moet gebeuren nadat u het kinderzitje plaatst. Controleer dat het kinderzitje goed rust tegen de rugleuning van de achterbank.



### Installatie van de zittingverhoger (groep 2 of 3)

Controleer of de veiligheidsgordel → 67 correct werkt (oprolt).  
Stel de veiligheidsgordel als volgt af:

- plaats de schouderriem op de schouder van het kind zonder dat deze de nek raakt;
- plaats de heupgordel zo dat deze plat op de dij en tegen het bekken ligt.

Pas indien nodig de stand van de autostoel aan.



Een kinderzitje met een vloersteun mag nooit worden geïnstalleerd op de middelste zitplaats achterin. **LEVENSGEVAAR OF GEVAAR VAN ERNSTIG LETSEL.**



Controleer of het kinderzitje of de voeten van het kind een goede vergrendeling van de voorstoel → 57 of → 59 niet belemmeren.

### Op middelste zitplaats achter

Het monteren van een kinderzitje op deze plaats is alleen toegelaten als deze een rolgordel heeft. Raadpleeg voor aanvullende informatie een merkdealer.



# KINDERZITJES



Bevestiging met de autogordel

2

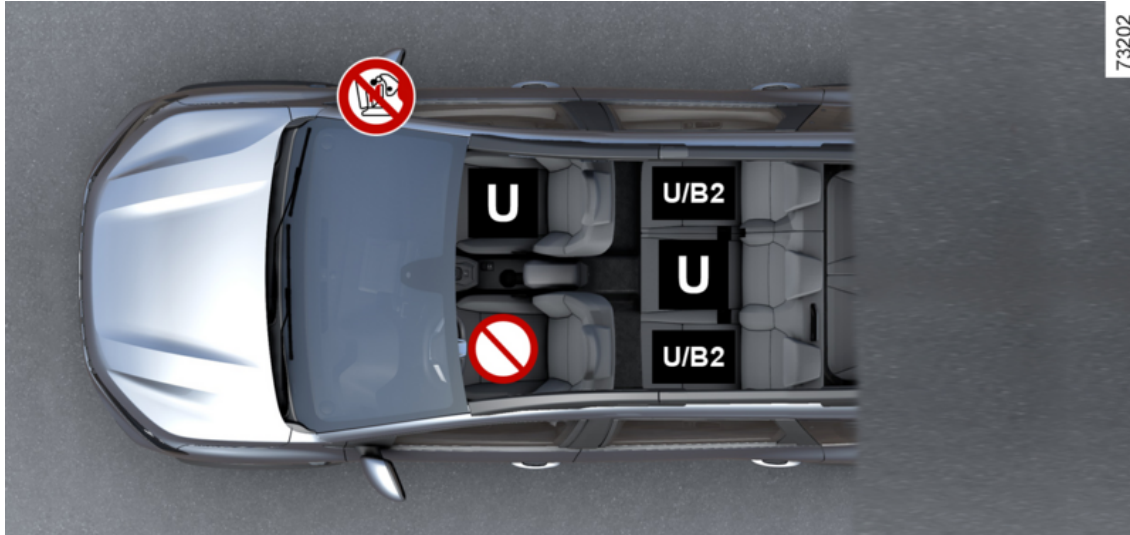
Montageschema, uitvoering met vijf zitplaatsen



## KINDERZITJES

-  Controleer de staat van de airbag voordat u een passagier laat plaatsnemen of een kinderzitje installeert.
  -  Plaats verboden voor het installeren van een kinderzitje.
  -  Stoel geschikt voor bevestiging van een "Universeel" goedgekeurd kinderzitje met behulp van een veiligheidsgordel.
- B2:** stoel waarmee een kinderzitje met "B2"-goedkeuring kan worden bevestigd met een veiligheidsgordel.



**RISICO OP DODELIJK OF ERNSTIG LETSEL:** controleer voordat u een achterwaarts gericht kinderzitje op de passagiersstoel voor plaatst, of de airbag is uitgeschakeld → 107.



Controleer of uw kind altijd vastzit en het harnas of de gordel correct is afgesteld en aangepast → 67.  
Pas indien nodig de zitpositie aan.



Door het gebruik van een niet bij de auto passend kinderveiligheidssysteem wordt de baby of het kind niet correct beschermd. Het kan ernstig of zelfs dodelijk letsel oplopen.



Het is verboden om een kinderzitje op de aangrenzende beschikbare stoel te plaatsen als de grote rugleuning op de andere stoelen is neergeklapt → 59



# KINDERZITJES

Montageschema, uitvoering met zeven zitplaatsen

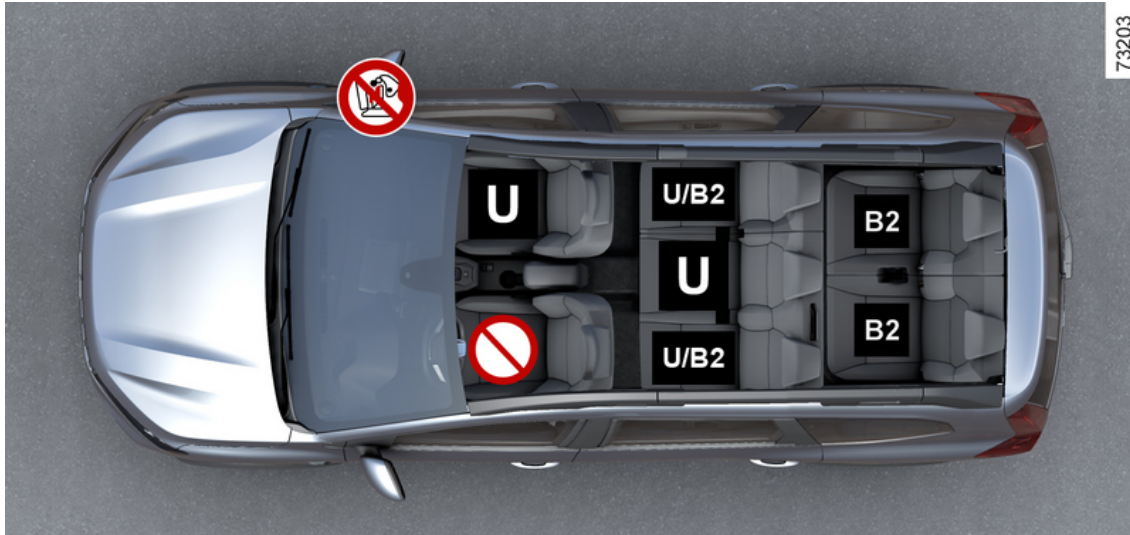
2



## KINDERZITJES

-  Controleer de staat van de airbag voordat u een passagier laat plaatsnemen of een kinderzitje installeert.
  -  Plaats verboden voor het installeren van een kinderzitje.
  -  Stoel geschikt voor bevestiging van een "Universeel" goedgekeurd kinderzitje met behulp van een veiligheidsgordel.
- B2:** stoel waarmee een kinderzitje met "B2"-goedkeuring kan worden bevestigd met een veiligheidsgordel.



**RISICO OP DODELIJK OF ERNSTIG LETSEL:** controleer voordat u een achterwaarts gericht kinderzitje op de passagiersstoel voor plaatst, of de airbag is uitgeschakeld → 107.



Controleer of uw kind altijd vastzit en het harnas of de gordel correct is afgesteld en aangepast → 67.  
Pas indien nodig de zitpositie aan.



Door het gebruik van een niet bij de auto passend kinderveiligheidssysteem wordt de baby of het kind niet correct beschermd. Het kan ernstig of zelfs dodelijk letsel oplopen.



Het is verboden om een kinderzitje op de aangrenzende beschikbare stoel te plaatsen als de grote rugleuning op de andere stoelen is neergeklapt → 59

# KINDERZITJES

## Installatieoverzicht

De tabel hieronder bevat dezelfde informatie als het installatieschema, om te garanderen dat de wettelijke voorschriften worden nageleefd.

Estate-versies met 5 en 7 zitplaatsen						
Type kinderzitje	Gewicht van het kind	Zitplaats voorin passagier		Zitplaatsen achter 2e rij		Zitplaatsen achter 3e rij
		met airbag zonder deactivering of met airbag geactiveerd (1)	zonder airbag of met airbag uitgeschakeld	Zitplaatsen aan de zijkan-ten	Zitplaats midden	
<b>Reiswieg dwars</b> Goedgekeurd voor groep 0	< tot 10 kg	X	X	U (4)	X	X
<b>Kuipzitje achterstevoren geplaatst</b> Goedgekeurd voor groep 0 of 0+	< tot 13 kg	X	U (2) (3)	U (5)	U (5) (7)	X
<b>Kinderzitje achterstevoren geplaatst</b> Goedgekeurd voor groep 0+ of 1	< tot 13 kg en 9 tot 18 kg	X	U (2) (3)	U (5)	U (5) (7)	X
<b>Kinderzitje vooruit geplaatst</b>	9 kg tot 18 kg	U (3)	X	U (6)	U (6) (7)	X

# KINDERZITJES

2

Estate-versies met 5 en 7 zitplaatsen						
Type kinderzitje	Gewicht van het kind	Zitplaats voorin passagier		Zitplaatsen achter 2e rij		Zitplaatsen achter 3e rij
		met airbag zonder deactivering of met airbag geactiveerd (1)	zonder airbag of met airbag uitgeschakeld	Zitplaatsen aan de zijkan-ten	Zitplaats midden	
Goedgekeurd voor groep 1						
<b>Zittingverhoger</b> Goedgekeurd voor groep 2 of 3	<b>15 tot 25 kg en 22 tot 36 kg</b>	U (3)	X	U / B2 (6)	U (6)	B2 (6)



- (1) LEVENSGEVAAR OF GEVAAR VAN ERNSTIG LETSEL:** plaats nooit een kinderzitje achterstevoren op de voorstoel als de auto beschikt over een passagiersairbag die niet kan worden uitgeschakeld.
- (2) RISICO OP DODELIJK OF ERNSTIG LETSEL:** controleer voordat u een achterwaarts gericht kinderzitje op de passagiersstoel voor plaatst, of de airbag is uitgeschakeld → 107.

**Raadpleeg de brochure "Comfort & veiligheid voor uw kinderen", verkrijgbaar bij de dealer, om een kinderzitje te kiezen dat geschikt is voor uw kind en aanbevolen wordt voor uw auto.**

X = Stoel niet geschikt voor plaatsing van een kinderzitje.

U = Stoel waarin een kinderzitje dat is goedgekeurd als "Universeel" kan worden bevestigd met de autogordel; controleer of het zitje kan worden gemonteerd.

B2 = Zittingverhogers in groep 2 en 3 (15 tot 25 kg en 22 tot 36 kg).

**(3)** Zet de stoel van de auto zo ver mogelijk naar achteren en zo hoog mogelijk, en zet de rugleuning licht schuin (ongeveer 25°).

**(4)** Een reiswieg wordt dwars in de auto geïnstalleerd en neemt minimaal twee zitplaatsen in beslag. Plaats het hoofd van het kind richting de binnenkant van de auto.

## KINDERZITJES

(5) Om een kinderzitje achterstevoren te installeren, zet u de voorstoel van de auto zo ver mogelijk naar voren. Zet daarna de voorstoel zo ver mogelijk terug zonder dat deze tegen het kinderzitje komt.

(6) Klap altijd de hoofdsteun omlaag van de achterstoel waarop het kinderzitje wordt geplaatst. Dit moet gebeuren voordat u het kinderzitje plaatst → 59. Schuif de stoel vóór het kind naar voren, zet de rugleuning naar voren om contact tussen de stoel en de benen van het kind te voorkomen.



**(7) LEVENSGEVAAR OF RISICO OP ERNSTIG LETSEL:** een kinderzitje met een vloersteun mag nooit worden bevestigd.



# KINDERZITJES

## Bevestiging met het ISOFIX-systeem

2

### Montageschema, uitvoering met vijf zitplaatsen

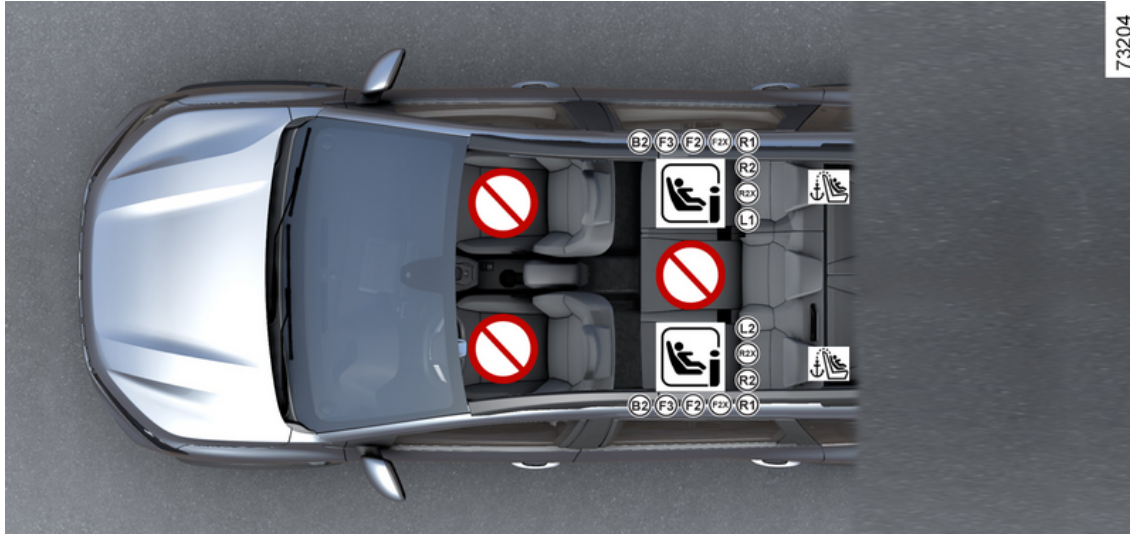



# KINDERZITJES

 Plaats verboden voor het installeren van een kinderzitje.

## Kinderzitje bevestigd met het ISOFIX-systeem

 Plaats waar een kinderzitje is toegelaten. ISOFIX

 De zitplaatsen achterin aan de zijkant hebben een verankering voor het bevestigen van een universeel naar voren geplaatst ISOFIX-kinderzitje. De verankeringen  bevinden zich op de bagageafdekplaat onder een overkapping.



Controleer of uw kind altijd vastzit en het harnas of de gordel correct is afgesteld en aangepast → 67.  
Pas indien nodig de zitpositie aan.



Door het gebruik van een niet bij de auto passend kinderveiligheidssysteem wordt de baby of het kind niet correct beschermd. Het kan ernstig of zelfs dodelijk letsel oplopen.



Het is verboden om een kinderzitje op de aangrenzende beschikbare stoel te plaatsen als de grote rugleuning op de andere stoelen is neergeklapt → 59

# KINDERZITJES

Montageschema, uitvoering met zeven zitplaatsen

2

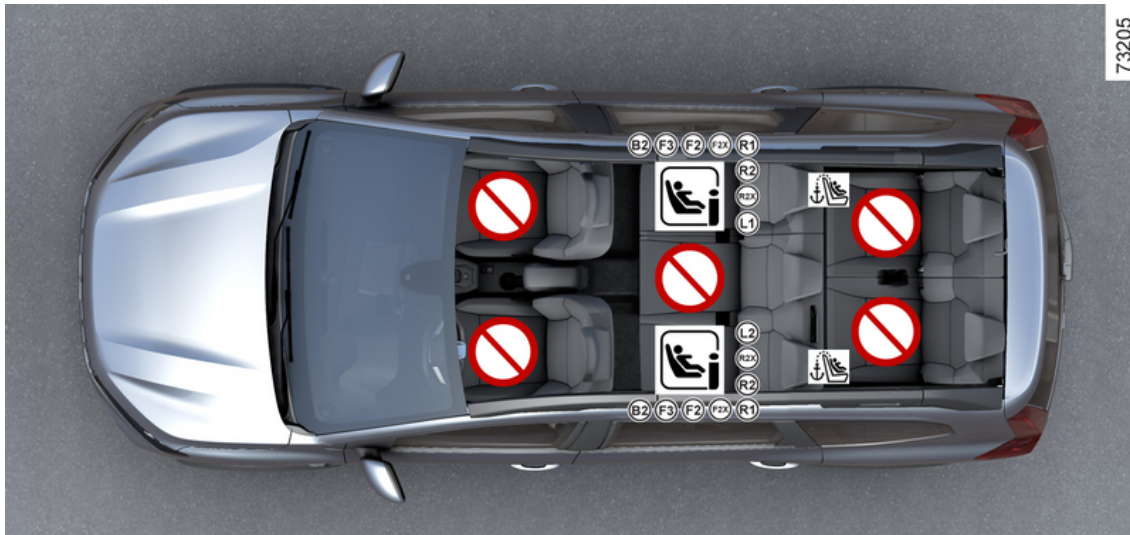



## KINDERZITJES

 Plaats verboden voor het installeren van een kinderzitje.

### Kinderzitje bevestigd met het ISOFIX-systeem

 Plaats waar een kinderzitje is toegelaten. ISOFIX

 De zitplaatsen achterin aan de zijkant hebben een verankering voor het bevestigen van een universeel naar voren geplaatst ISOFIX-kinderzitje. De verankeringen  bevinden zich op de bagageafdekplaat onder een overkapping.



Controleer of uw kind altijd vastzit en het harnas of de gordel correct is afgesteld en aangepast → 67.  
Pas indien nodig de zitpositie aan.



Door het gebruik van een niet bij de auto passend kinderveiligheidssysteem wordt de baby of het kind niet correct beschermd. Het kan ernstig of zelfs dodelijk letsel oplopen.



Het is verboden om een kinderzitje op de aangrenzende beschikbare stoel te plaatsen als de grote rugleuning op de andere stoelen is neergeklapt → 59

# KINDERZITJES

## Installatieoverzicht

2

De tabel hieronder bevat dezelfde informatie als het installatieschema, om te garanderen dat de wettelijke voorschriften worden nageleefd.

Vierdeurs- en vijfdeursuitvoeringen						
Type kindersitje	Gewicht van het kind	Grootte van zitje [bevestiging]	Zitplaats voorin passagier		Achterstoelen	
			Met airbag die niet kan worden uitgeschakeld.	Zonder dat airbag of airbag zijn uitgeschakeld	Zitplaatsen aan de zijkan-ten	Zitplaats midden
<b>Reiswieg dwars</b> Goedgekeurd voor groep 0	< tot 10 kg	L1 [F], L2 [G]	X	X	X	X
<b>Kuipzitje achterstevoren geplaatst</b> Goedgekeurd voor groep 0 of 0+	< tot 13 kg	R1 [E]	X	X	IL (1)	X
<b>Kindersitje achterstevoren geplaatst</b> Goedgekeurd voor groep 0+ of 1	< tot 13 kg en 9 tot 18 kg	R2 [D], R2X [D]	X	X	IL (1)	X
		R3 [C]	X	X	X	X
<b>Kindersitje vooruit geplaatst</b>	9 kg tot 18 kg	F3 [A], F2 [B], F2X [B1]	X	X	IUF-IL (1) (2)	X

# KINDERZITJES

2

Vierdeurs- en vijfdeursuitvoeringen						
Type kinderzitje	Gewicht van het kind	Grootte van zitje [bevestiging]	Zitplaats voorin passagier		Achterstoelen	
			Met airbag die niet kan worden uitgeschakeld.	Zonder dat airbag of airbag zijn uitgeschakeld	Zitplaatsen aan de zijkan-ten	Zitplaats midden
Goedgekeurd voor groep 1						
Zittingverhoger Goedgekeurd voor groep 2 of 3	15 kg tot 25 kg	B2	X	X	IUF-IL (1) (2)	X
	22 kg tot 36 kg	B3	X	X	X	X
Stoel i-Size	Kinderzitje achterstevoren geplaatst		X	X	i-U (1)	X
	Kinderzitje vooruit geplaatst		X	X	i-UF (1) (2)	X
	Zittingverhoger		X	X	i-UF (1) (2)	X

Raadpleeg de brochure "Comfort & veiligheid voor uw kinderen", verkrijgbaar bij de dealer, om een kinderzitje te kiezen dat geschikt is voor uw kind en aanbevolen wordt voor uw auto.

**X** = Stoel niet geschikt voor het installeren van dit type kinderzitje.

**IUF** = Stoel waarin een voorwaarts gericht universeel kinderzitje met ISOFIX-bevestigingen kan worden geplaatst: controleer of dit correct kan worden gemonteerd.

**IL** = Stoel waarin een semi-universeel of voertuigspecifiek kinderzitje met ISOFIX-bevestigingen kan worden geplaatst: controleer of dit correct kan worden gemonteerd.

**i-U** = Geschikt voor "universele" voorwaarts en achterwaarts gerichte i-Size-bevestigingsmiddelen: controleer of deze kunnen worden gemonteerd.

**i-UF**: alleen geschikt voor "Universele" voorwaarts gerichte i-Size bevestigingsmiddelen.

## KINDERZITJES

(1) Om een kinderzitje achterstevoren te installeren, zet u de voorstoel van de auto zo ver mogelijk naar voren. Zet daarna de voorstoel zo ver mogelijk terug zonder dat deze tegen het kinderzitje komt.

(2) Klap altijd de hoofdsteun omlaag van de achterstoel waarop het kinderzitje wordt geplaatst. Dit moet gebeuren voordat u het kinderzitje plaatst → 59. Schuif de stoel vóór het kind naar voren, zet de rugleuning naar voren om contact tussen de stoel en de benen van het kind te voorkomen.

De grootte van een ISOFIX kinderzitje wordt aangegeven door een letter:

- F3 [A], F2 [B], F2X [B1]: voorwaarts gerichte zitjes, groep 1 (9 tot 18 kg);
- R2 [D], R2X [D], R3 [C]: achterwaarts gerichte zitjes of kuipzitjes in groep 0+ (minder dan 13 kg) of groep 1 (9 tot 18 kg);
- R1 [E] achterwaarts gerichte kuipzitjes van groep 0 (minder dan 10 kg) of 0+ (minder dan 13 kg);
- L1 [F], L2 [G]: reiswiegen, groep 0 (minder dan 10 kg);
- B2 en B3: zittingverhogers in groep 2 en 3 (15 tot 25 kg en 22 tot 36 kg).

# KINDERVEILIGHEID: DE PASSAGIERSAIRBAG VOORIN UITSCHAKELEN, INSCHAKELEN

## Waarschuwingen



De passagiersairbag voorin mag alleen worden geactiveerd of gedeactiveerd wanneer de auto stilstaat met het contact uit.

## Uitschakelen van de passagiersairbag voorin

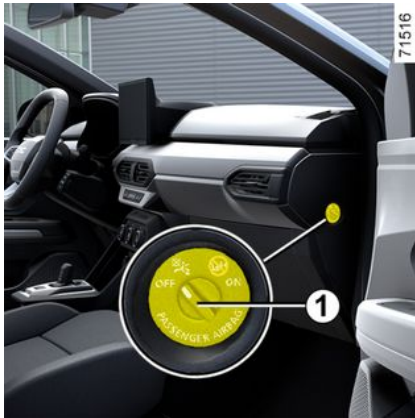

nadat u een kinderzitje op de passagiersstoel voorin installeert:

- controleer of het kinderzitje op deze stoel kan worden geïnstalleerd;
- U **moet** de passagiersairbag uitschakelen voor een voorwaarts gericht kinderzitje.



**Uitschakelen van de airbag : druk met stilstaande auto en contact uit, op de vergrendeling 1 en draai deze naar stand OFF.**

Nadat u het contact weer aangezet

hebt, **moet** u controleren of het waarschuwingslampje verschijnt op de display 2.

**Dit lampje blijft constant branden om u eraan te herinneren dat u een kinderzitje kunt gebruiken.**



## GEVAAR

Omdat het gevaarlijk is als de passagiersairbag voor wordt geactiveerd terwijl er een kinderzitje achterstevoren op de stoel is geplaatst, mag u **NOOIT** een dergelijk zitje installeren op een stoel met een frontale **AIRBAG** die is **GEACTIVEERD**. Dit kan leiden tot het **OVERLIJDEN** van het **KIND** of tot **ERNSTIG LETSEL**.



# KINDERVEILIGHEID: DE PASSAGIERSAIRBAG VOORIN UITSCHAKELEN, INSCHAKELEN

2



De markeringen op het dashboard en de labels **A** aan elke kant van de zonneklep van de passagier **3** (zie bovenstaand voorbeeld van label) herinneren u aan deze instructies.

## Inschakelen van de passagiersairbag voorin





Zodra het kinderzitje van de passagiersstoel verwijderd is, moet u de airbag weer inschakelen om de voorpassagier bij een botsing te beschermen.



**Opnieuw inschakelen van de airbag : met stilstaande auto en contact uit** de vergrendeling **1** indrukken en naar de stand **ON** draaien.

Terwijl het contact is ingeschakeld

**moet** u controleren, of het  waar-

schuwingslampje uit is. Het  waarschuwingslampje verschijnt op display **2** gedurende ongeveer een minuut elke keer nadat de motor is gestart.

De passagiersairbag voorin is ingeschakeld.

# KINDERVEILIGHEID: DE PASSAGIERSAIRBAG VOORIN UITSCHAKELEN, INSCHAKELEN

## Storingen

In het geval van een storing in het airbag in-/uitschakelsysteem van de voorpassagier worden de waarschu-

wingslampjes  en  op het instrumentenpaneel weergegeven. Zet het contact uit en controleer de stand van het slot **1**.

Zet het contact weer aan: de waarschuwinglampjes gaan uit.

Als het probleem zich blijft voordoen, duidt dit op een systeemfout. In dit geval is het verboden om een kinderzitje met de rug in op de passagiersstoel voorin te monteren of om een andere passagier op de stoel te plaatsen.

Raadpleeg zo snel mogelijk een merkdealer.

# BEDIENINGSORGANEN

## Bedieningsorganen stuurinrichting links

2

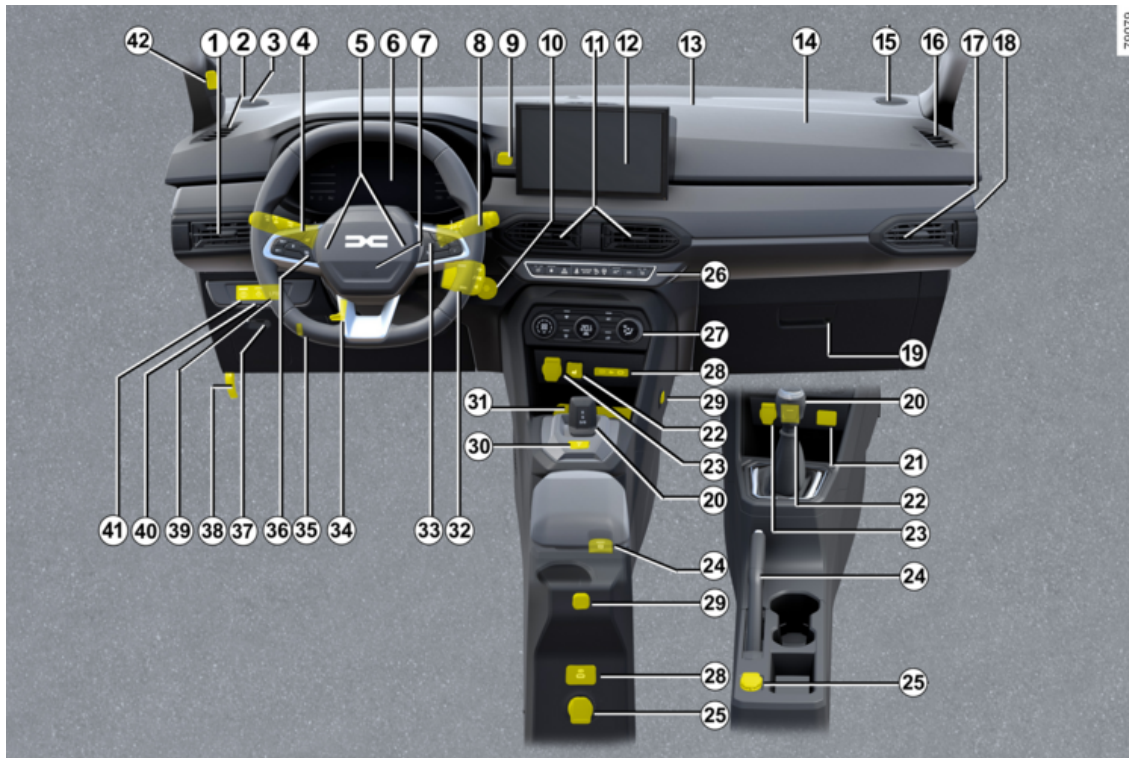

## BEDIENINGSORGANEN

### De beschreven uitrusting IS AFHANKELIJK VAN DE UITVOERING VAN DE AUTO EN VAN HET LAND.

1. Zijrooster
2. Ontwasemingskleuf aan zijkant.
3. Tweeter.
4. Schakelaar voor:
  - richtingaanwijzers;
  - buitenverlichting;
  - mistlichten voor;
  - mistachterlichten.
5. Claxon.
6. Instrumentenpaneel.
7. Locatie van bestuurders-airbag.
8. Schakelaar voor de ruitenwissers en -sproeiers voor en achter.
9. Multimedia-aansluiting.
10. Contactslot of startknop (afhankelijk van de auto).
11. Centrale ventilatieroosters
12. Navigatiesysteem of opbergruimte (afhankelijk van de auto).
13. Ontwasemingskleuf in het midden.
14. Plaats passagiers airbag.
15. Tweeter.
16. Ontwasemingskleuf aan zijkant.
17. Zijrooster
18. Schakelaar voor in- of uitschakelen van passagiersairbag.
19. Dashboardkastje.
20. Versnellingshendel.
21. Multimedia-aansluiting.
22. de knop inschakelen/uitschakelen voor de tractiecontrole - Extended grip (afhankelijk van de auto).
23. Aansteker of accessoireaansluiting.
24. Handrem of inschakelen/uitschakelen van de elektronische parkeerrem (afhankelijk van de auto).
25. Accessoireaansluiting
26. Hoofdschakelaar voor:
  - afhankelijk van de auto, verwarmde zitplaatsen bestuurder en passagier;
  - elektrische portiervergrendeling in-/uitschakelen;
  - alarmknipperlichten in-/uitschakelen;
  - inschakelen/uitschakelen, van de Stop and Start functie of de parkeerhulp (afhankelijk van de auto);
  - inschakelen/uitschakelen van de ECO-modus (afhankelijk van de auto);
  - de knop E-Save inschakelen/uitschakelen (afhankelijk van de auto).
27. Bediening van de verwarming of de airconditioning.
28. Aansluitingen USB-C.
29. Houder voor meerdere accessoires YouClip.
30. Knop voor parkeren.
31. Laadzone/opbergruimte voor telefoon
32. Bedieningssatelliet radio.
33. Schakelaar:
  - weergave van informatie op de boordcomputer;
  - spraakcommando van multimedia-systeem.
34. Hoogte- en diepteverstelling van het stuurwiel.
35. Knop voor het afstellen van de hoogte van de koplampen.
36. Instelknoppen van de functie:
  - snelheidsbegrenzer;
  - snelheidsregelaar.
37. Zekeringkastje.
38. Knop voor het ontgrendelen van de motorkap.
39. LPG-schakelaar.
40. Verwarmd stuurwiel of, afhankelijk van de auto, algemene aan/uit-schakelaar van de Parkeerhulp.
41. My Safety -knop. ➔ 216
42. Camera interieur ➔ 244

# BEDIENINGSORGANEN

## Bedieningsorganen rechts stuur

2

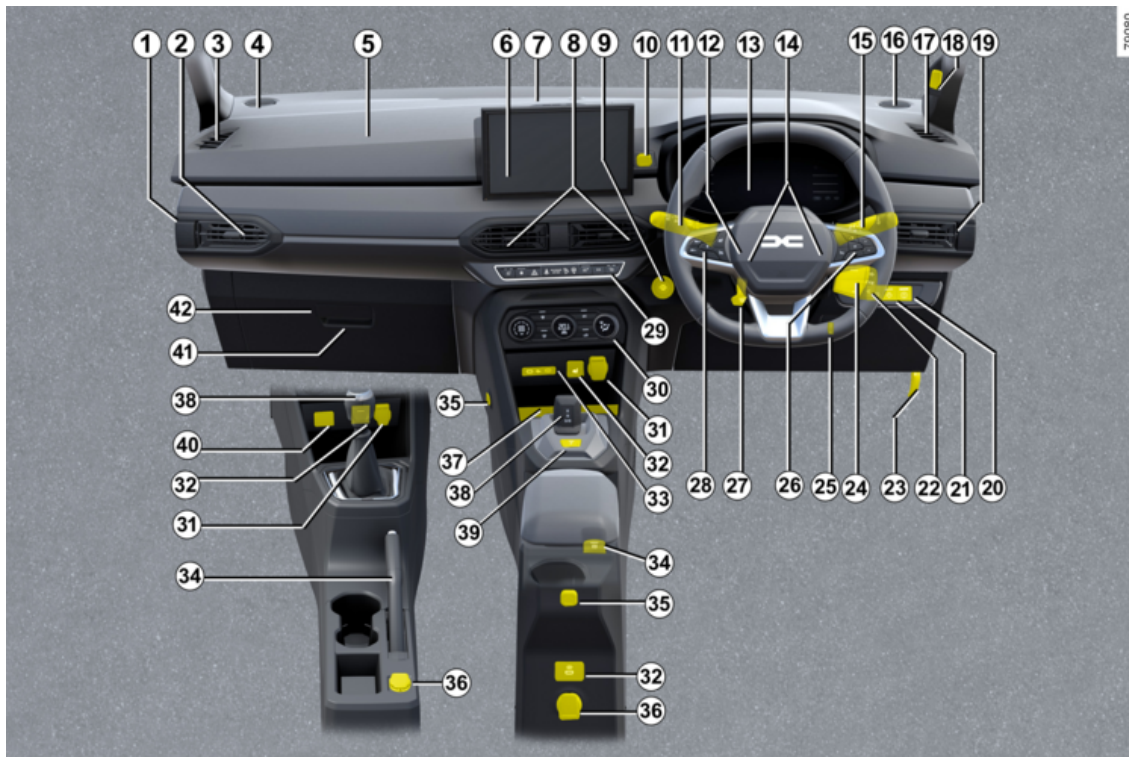

# BEDIENINGSORGANEN

## **De aanwezigheid van de uitrusting IS AFHANKELIJK VAN DE UITVOERING VAN DE AUTO EN VAN HET LAND.**

1. Schakelaar voor in- of uitschakelen van passagiersairbag.
2. Zijrooster
3. Ontwasemingsleuf aan zijkant.
4. Tweeter.
5. Plaats passagiers airbag.
6. Navigatiesysteem of opbergruimte (afhankelijk van de auto).
7. Ontwasemingsleuf in het midden.
8. Centrale ventilatieroosters
9. Startknop of contactslot (afhankelijk van de auto).
10. Multimedia-aansluiting.
11. Schakelaar voor:
  - richtingaanwijzers;
  - buitenverlichting;
  - mistlichten voor;
  - mistachterlichten.
12. Locatie van bestuurders-airbag.
13. Instrumentenpaneel.
14. Claxon.
15. Schakelaar voor de ruitenwissers en -sproeiers voor en achter.
16. Tweeter.

17. Ontwasemingsleuf aan zijkant.
18. Camera interieur → 244
19. Zijrooster
20. My Safety-knop.
21. Verwamd stuurwiel of, afhankelijk van de auto, algemene aan/uit-schakelaar van de Parkeerhulp.
22. LPG-schakelaar.
23. Knop voor het ontgrendelen van de motorkap.
24. Bedieningssatelliet radio.
25. Knop voor het afstellen van de hoogte van de koplampen.
26. Schakelaar:
  - weergave van informatie op de boordcomputer;
  - spraakcommando van multimedia-systeem.
27. Hoogte- en diepteverstelling van het stuurwiel.
28. Instelknoppen van de functie:
  - snelheidsbegrenzer;
  - snelheidsregelaar.
29. Hoofdschakelaar voor:
  - afhankelijk van de auto, verwarmde zitplaatsen bestuurder en passagier;
  - elektrische portiervergrendeling in-/uitschakelen;
  - alarmknipperlichten in-/uitschakelen;

- inschakelen/uitschakelen, van de Stop and Start functie of de parkeerhulp (afhankelijk van de auto);
  - inschakelen/uitschakelen van de ECO-modus (afhankelijk van de auto);
  - de knop E-Save inschakelen/uitschakelen (afhankelijk van de auto).
30. Bediening van de verwarming of de airconditioning.
  31. Aansteker of accessoireaansluiting.
  32. de knop inschakelen/uitschakelen voor de tractiecontrole - Extended grip (afhankelijk van de auto).
  33. Aansluitingen USB-C.
  34. Handrem of inschakelen/uitschakelen van de elektronische parkeerrem (afhankelijk van de auto).
  35. Houder voor meerdere accessoires YouClip.
  36. Accessoireaansluiting
  37. Laadzone/opbergruimte voor telefoon
  38. Versnellingshendel.
  39. Knop voor parkeren.
  40. Multimedia-aansluiting.
  41. Dashboardkastje.
  42. Zekeringkastje.

# BOORDCOMPUTER

## Algemeen

2

### Boordcomputer A of B

Afhankelijk van de auto, beschikt hij over de volgende functies:

- kilometerteller;
- reisgegevens;
- informatiemeldingen;
- storingsboodschappen (met betrek-

king tot het  waarschuwingslampje);

- waarschuwingen (met betrekking tot

het  waarschuwingslampje).

- auto-instellingen: menu personaliseren → 129.

### Auto uitgerust met boordcomputer A



– **Druk met stilstande auto** zo vaak als nodig op de schakelaar **1** om het

tabblad  weer te geven;

- druk op schakelaar **4 "OK"**;

Selecteer de functie door herhaaldelijk op schakelaar **2** of **3** te drukken en druk op schakelaar **4 "OK"** om de keuze te bevestigen.

f) Ritoverzicht, storings- en informatieberichten;

b) Gegevens van de reis:

- het gemiddeld verbruik;
- huidig verbruik;

- geschat bereik met resterende brandstof;
- kilometerteller;
- Gemiddelde snelheid
- gemiddeld LPG-verbruik;
- geschatte actieradius met de overgebleven LPG;
- LPG-afstand

c) dagteller met het totale aantal afgelegde kilometers en de gemiddelde snelheid;

d) reset van de bandenspanning;

e) stel de tijd in;

f) onderhoudsinterval:

- Onderhoudsinterval
- afstand tot olieversing.

g) geschat bereik met de resterende reagens.

# BOORDCOMPUTER

## Auto uitgerust met boordcomputer **B**



Afhankelijk van de auto kunnen de volgende functies in zone **5** worden weergegeven. Selecteer de functies door herhaaldelijk op schakelaar **2** of **3** te drukken:

- kilometerteller;
- reisgegevens;
- informatiemeldingen;
- storingsboodschappen (met betrek-

king tot het  waarschuwingslampje);

- waarschuwingen (met betrekking tot

het  waarschuwingslampje).

- ECO monitor;
- afhankelijk van de auto, energiestroom;
- hellingen en kompas van de auto;
- informatie van de begeleiding.

Zone **6** is aanpasbaar met schakelaar **1** en geeft de volgende functies weer;

- toerenteller of, afhankelijk van de auto, laadmeter;
- voor de rijhulpmiddelen

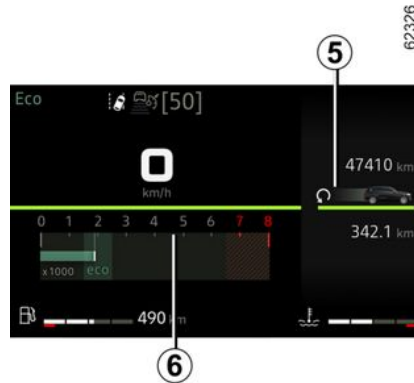

**Selecties voor weergave in zone 5**  
(het display hangt af van de uitvoering van de auto en het land):

f) Ritoverzicht, storings- en informatieberichten;

b) Gegevens van de reis:

- het gemiddeld verbruik;

- huidig verbruik;
- geschat bereik met resterende brandstof;
- kilometerteller;
- Gemiddelde snelheid
- gemiddeld LPG-verbruik;
- geschatte actieradius met de overgebleven LPG;
- LPG-afstand

c) dagteller en gemiddelde snelheid;

d) reset van de bandenspanning;

e) onderhoudsinterval:

- Onderhoudsinterval
- afstand tot olieversing.

f) geschat bereik met de resterende reagens;

g) ECO monitor;

h) afhankelijk van de auto, energiestroom;

i) hellingen en kompas van de auto;

j) informatie van de begeleiding;

k) koelvloeistoftemperatuurmeter (Hybrid auto).

## Resetten van de dagteller en ritinstellingen (resetknop)

Zorg ervoor dat een van de ritinstellingen wordt weergegeven en druk op schakelaar **2** of **3** totdat de weergave naar nul wordt gereset.

## BOORDCOMPUTER

### Betekenis van de waarden gedurende de eerste paar kilometer na een nulinstelling

2

De waarden van gemiddeld verbruik, bereik en gemiddelde snelheid worden stabiel en nauwkeuriger naarmate de afgelegde afstand vanaf de laatste nulinstelling groter wordt.

De eerste kilometers na een nulinstelling kunt u constateren dat de actieradius toeneemt tijdens het rijden.

Dit komt doordat rekening wordt gehouden met het gemiddeld verbruik sinds de laatste nulinstelling.

Maar het gemiddeld verbruik kan afnemen als:

- de auto met een constante snelheid rijdt;
- de motor zijn bedrijfstemperatuur bereikt (nulinstelling bij koude motor);
- u vanuit druk stadsverkeer op de buitenweg komt.

### Automatische nulinstelling van de gegevens van de reis





De nulinstelling gebeurt automatisch als één van de gegevens zijn maximale waarde bereikt.

# BOORDCOMPUTER

## Gegevens van de reis





De hier vermelde infoweergave HANGT AF VAN DE UITRUSTING VAN DE AUTO EN VAN HET LAND.

2

Voorbeelden van de selectie	Betekenis van de gekozen aanduiding
Geen bericht in geheugen	<b>a) Ritoverzicht.</b> Aanduiding achtereenvolgens: <ul style="list-style-type: none"><li>– informatieboodschappen (passagiersairbag OFF, enz.);</li><li>– storingsberichten ("Controleer inspuitsysteem" enz.).</li></ul>
Actueel verbruik  7.4 L/100	<b>b) Gegevens van de reis</b> <b>Actueel verbruik.</b> De waarde wordt getoond zodra de auto een snelheid van 30 km/u bereikt.
Gemiddeld  5.8 L/100	<b>Gemiddeld verbruik</b> sinds de laatste nulinstelling. De waarde wordt aangegeven na minstens 400 meter gereden te hebben sinds de laatste nulinstelling.
Actieradius  112.4 km	<b>Het bereik met de overgebleven brandstof.</b> Deze waarde wordt aangegeven na 400 meter gereden te hebben.
Afstand  112.4 km	<b>Afgelegde afstand</b> sinds de laatste nulinstelling.
Gemiddeld  123.4 km/h	<b>Gemiddelde snelheid</b> sinds de laatste nulinstelling. Deze waarde wordt aangegeven na 400 meter gereden te hebben.
Gemiddeld LPG	<b>Gemiddeld LPG-verbruik</b>

## BOORDCOMPUTER

2

Voorbeelden van de selectie	Betekenis van de gekozen aanduiding
 5.8 L/100	<b>Geschat bereik met de resterende LPG</b>  <b>Afgelegde afstand met LPG sinds de laatste reset.</b>  <b>c) Dagteller</b> <b>Afgelegde afstand</b> sinds de laatste reset.  <b>Gemiddelde snelheid</b> sinds de laatste nulinstelling. Deze waarde wordt aangegeven na 400 meter gereden te hebben.  <b>d) Reset van de bandenspanning.</b> ➔ 205  <b>e) Stel de tijd in.</b> ➔ 132
Autonomie LPG  112.4 km	
Afstand LPG  112.4 km	
Afstand  112.4 km	
Gemiddeld  123.4 km/h	
Bandendruk init. lang drukken	
16:30	

# BOORDCOMPUTER

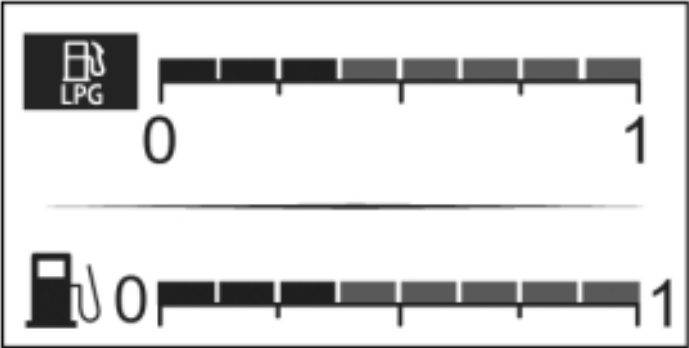
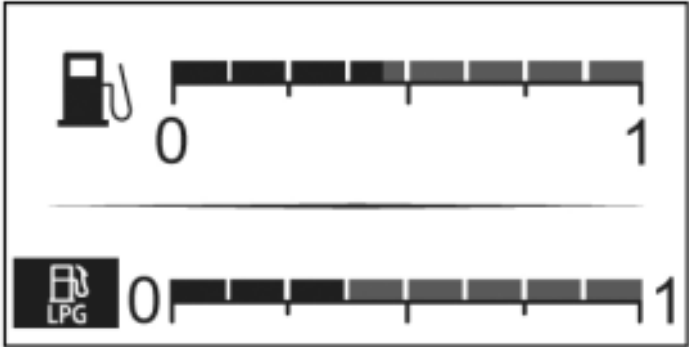
Voorbeelden van de selectie	Betekenis van de gekozen aanduiding
	<p>Benzinemodus.</p>
	<p>LPG-modus.</p>

## BOORDCOMPUTER

2

<b>Voorbeelden van de selectie Boordcomputer met de ingebouwde onderhoudsbood- schap</b>	<b>Betekenis van de gekozen aanduiding</b>
Servicebeurt binnen... 30 000 Km / 12 maanden	<b>f) Onderhoudsinterval.</b> <b>Met het contact aan en een stilstaande motor</b> , toegang tot de informatie "Aantal km tot volgende onderhoudsbeurt". Als de afstand of tijd dichtbij het interval is, zijn verschillende gevallen mogelijk:
Onderhoudsbeurt over 300 Km / 24 dagen	– overgebleven afstand minder dan <b>1500 km of een maand</b> : de melding "Onderhoudsbeurt binnen" wordt weergegeven met de dichtstbijzijnde termijn (afstand of tijd); – als het bereik gelijk aan <b>0 km of datum van onderhoudsbeurt bereikt</b> : bericht "Onderhoud uitvoeren" verschijnt sa-
Onderhoud uitvoeren	men met het waarschuwingslampje  . Laat zo snel mogelijk een onderhoudsbeurt uitvoeren.
<b>Resetten:</b> om de afstand tot de volgende onderhoudsbeurt te resetten, houdt u de knop " <b>OK</b> " ongeveer 10 seconden ingedrukt, totdat het aantal km tot de volgende onderhoudsbeurt permanent wordt weergegeven. <b>Opmerking:</b> als er een onderhoudsbeurt wordt uitgevoerd zonder dat de motorolie wordt ververs, mag alleen de kilometerstand vóór de volgende onderhoudsbeurt worden gereset. Bij olie verversen moet zowel de afstand tot de volgende onderhoudsbeurt als tot de volgende olieversing worden gereset.	

## BOORDCOMPUTER

<b>Voorbeelden van de selectie</b>	
<b>Boordcomputer met de ingebouwde onderhoudsboodschap</b>	<b>Betekenis van de gekozen aanduiding</b>
Olie verversen binnen 30 000 km/24 maanden	<b>Afstand tot olieerversing</b> <b>Met het contact aan en een niet-draaiende motor</b> , toegang tot de km-stand om het aantal km tot de volgende olieerversing weer te geven.
afhankelijk van de auto past de afstand tot olieerversing zich aan de rijstijl aan (veel langzaam rijden, huis-aan-huis bezorgen, lang rijden met stationair toerental, trekken van een aanhangwagen enz.). De resterende afstand tot de volgende olieerversing kan dus in sommige gevallen sneller afnemen dan de werkelijk afgelegde afstand. <b>Resetten:</b> om de afstand tot de volgende onderhoudsbeurt te resetten, houdt u de knop "OK" ongeveer 10 seconden ingedrukt, totdat het aantal km tot de volgende olieerversing permanent wordt weergegeven. <b>Opmerking:</b> als er een onderhoudsbeurt wordt uitgevoerd zonder dat de motorolie wordt verversed, mag alleen de kilometerstand vóór de volgende onderhoudsbeurt worden gereset. Bij olie verversen moet zowel de afstand tot de volgende onderhoudsbeurt als tot de volgende olieerversing worden gereset.	
Vul AdBlue bij voor 2400 km	<b>g) geschat bereik met de resterende reagens → 159.</b>

# BOORDCOMPUTER

## Informatiemeldingen

2

Zij kunnen u helpen bij het starten van de auto of u informeren over een keuze of een omstandigheid.

Voorbeelden van informatiemeldingen worden hierna gegeven.

Voorbeeld van boodschap	Betekenis van de gekozen aanduiding
« Parkeerrem aangetrokken »	Geeft aan dat de parkeerrem is vastgezet.
« Test systemen »	Wordt weergegeven, contact aan, als de auto zichzelf controleert.
« Draai stuurwiel + START »	Draai het stuurwiel licht terwijl u op de startknop van de auto druk om de stuurkolom te ontgrendelen.
« Storing stuurbekracht. »	Geeft aan dat de stuurkolom niet geblokkeerd is.

## Storingsmeldingen

Zij verschijnen bij het  waarschuwingslampje en geven aan u zo snel mogelijk voorzichtig naar een merkdealer moet rijden. Als u dit voorschrift negeert, loopt u het risico dat uw auto beschadigd wordt.

Zij verdwijnen door een druk op de keuzetoets van de aanduiding of na enkele secondes en worden opgeslagen in het functie-overzicht. Het lampje  blijft branden. Voorbeelden van storingsmeldingen worden hieronder gegeven.

Voorbeeld van boodschap	Betekenis van de gekozen aanduiding
« Brandstoffilter aftappen »	Geeft aan dat er water in het brandstoffilter is, raadpleeg zo snel mogelijk een merkdealer.
« Controleer voertuig »	Geeft een storing aan van een van de opname-elementen van de pedalen, van het beheersysteem van de accu of van een opname-element van het oliepeil.
« Controleer airbag »	Geeft een storing aan van de aanvullende veiligheidsvoorzieningen. In geval van een ongeluk bestaat het risico dat ze niet geactiveerd worden
« Controleer luchtverontreiniging »	<ul style="list-style-type: none"><li>– Geeft een storing aan van het roetfiltersysteem van de auto.</li><li>– Geeft een storing aan in het systeem voor emissiebeperking als dit gepaard gaat met het waarschuwingslampje  → 159.</li></ul>
« SOS oproep controleren »	Geeft een storing in het noodoproepsysteem aan.
« Elektrische systeem controleren »	Geeft een storing aan van het tractiesysteem.

## Alarmmeldingen

2

Deze verschijnen met het controlelampje **STOP**. U moet dan, voor uw eigen veiligheid, direct stoppen zodra dit zonder gevaar mogelijk is. Stop de motor en start deze niet opnieuw. Raadpleeg een merkdealer.

Hierna krijgt u voorbeelden van waarschuwingen. **Opmerking:** de berichten verschijnen afzonderlijk of afwisselend (als er meerdere berichten zijn), eventueel samen met een controlelampje en/of een geluidssignaal.

Voorbeeld van boodschap	Betekenis van de gekozen aanduiding
« <b>Risico op motorschade</b> »	Geeft een storing van het inspuitsysteem, een oververhitting van de motor van de auto of een ernstig probleem met de motor van de auto aan.
« <b>Storing stuurkracht.</b> »	Geeft een probleem in de stuurinrichting aan.
« <b>Storing remsysteem</b> »	Geeft een probleem met het remsysteem aan. Zet de automatische parkeerrem met de hand vast en zorg of de auto niet weggrolt door middel van een blok.
« <b>Elektr. storing</b> »	Duidt op een probleem in het accu-laadcircuit (dynamo, enz.) of een storing in het elektrische tractiesysteem.
« <b>Versnellingsbak risico op schade</b> »	Duidt op een storing van de automatische transmissie.
« <b>Elektr. storing motor</b> »	Geeft vermogensverlies van de auto aan.
« <b>Lekke band</b> »	Dit betekent dat minstens een van de banden lek is of veel te lage spanning heeft.

# BOORDCOMPUTER

## Displays en meters

De aanwezigheid en werking van de displays en meters **ZIJN AFHANKELIJK VAN DE UITRUSTING EN HET LAND.**

### Instrumentenpaneel A



verschijnt zodra het bestuurdersportier wordt geopend. Het oplichten van sommige controlelampjes gaat vergezeld van een boodschap.



Toerenteller 1 (tpm x 1000)



Snelheidsmeter 2 en, afhankelijk van de auto, 3

(km of mijl per uur)

Regel uw snelheid volgens de snelheidsmeter **2** of **3**. Raadpleeg bij een verschil tussen de snelheidsmeters de goedgekeurde snelheidsmeter **2** en neem contact op met een merkdealer.

### 4 Brandstofpeilmeter

Het aantal blokjes dat oplicht geeft het brandstofpeil aan. Als dit op het minimum staat, zijn de blokjes uit en het waarschuwingslampje brandstofreservere licht op, afhankelijk van de auto.

### Instrumentenpaneel B



verschijnt zodra het bestuurdersportier wordt geopend. Het oplichten van sommige controlelampjes gaat vergezeld van een boodschap.

# BOORDCOMPUTER

## Weergave kiezen

Afhankelijk van de auto zijn er verschillende weergaven beschikbaar op het instrumentenpaneel. Om een weergave te selecteren, drukt u zo vaak als nodig is op knop **5** om door de verschillende weergaven op het instrumentenpaneel **B** te bladeren totdat u de gewenste weergave bereikt.

Alle beschikbare weergaven geven de volgende essentiële informatie weer op het instrumentenpaneel:

- snelheidsmeter;
- de informatie over de geactiveerde rijhulpmiddelen;
- informatiezone.

De weergave "**Minimaal**" geeft alleen de essentiële informatie op het instrumentenpaneel weer.

De "**Klassieke**" weergave toont de essentiële informatie, de toerenteller en de energiemeter (afhankelijk van de auto), op het instrumentenpaneel.

De weergave "**Rijhulpsystemen**" geeft gedetailleerde en onmiddellijke informatie weer met betrekking tot de geactiveerde rijhulpmiddelen op het instrumentenpaneel. Bijvoorbeeld de nabijheid van een witte lijn of te dicht bij de voorligger staan.

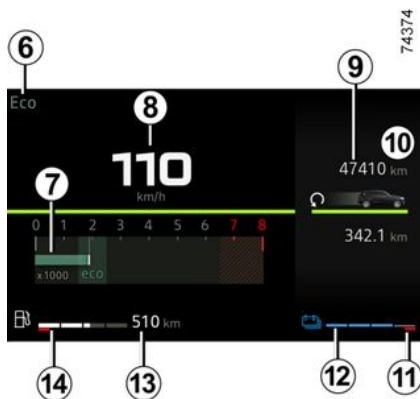

## Weergave van de informatie Geluidssignaal te hoge snelheid

Afhankelijk van de auto en het land

wordt het waarschuwingslampje  weergegeven en is een geluidssignaal te horen. Dit geluidssignaal is te horen zodra de auto sneller rijdt dan 120 km/u. Het waarschuwingslampje blijft branden zolang de snelheid hoger is dan 120 km/u.

## Geselecteerde rijmodus 6 → 195

## Toerenteller 7 (schaal x 1000)

Deze wordt op een andere manier weergegeven volgens de gekozen instelling op het instrumentenpaneel. Af-

hankelijk van de geselecteerde rijstijl wordt deze mogelijk niet weergegeven.

## Snelheidsmeter 8

Afhankelijk van de geselecteerde rijstijl varieert het display.

## Kilometertotaalteller 9 → 117

## Koelvloeistoftemperatuurmeter 12

Bij normaal gebruik moet de aanwijzer **12** vóór zone **11** blijven.

Bij intensief gebruik kan de indicator in de buurt van de zone komen.

Dit is alleen ernstig als het controle-

lampje **STOP** verschijnt, samen met een bericht op het instrumentenpaneel en een piepsignaal.

## Het bereik met de overgebleven brandstof 13

Deze waarde wordt aangegeven na 400 meter gereden te hebben → **117**.

## Brandstofpeilmeter 14

Als het minimumpeil is bereikt, licht het

waarschuwingslampje  in de meter oranje op en klinkt een geluidssignaal.

Vul het reservoir met minimum 8 liter brandstof.

## Informatiezone 10 → 114

# BOORDCOMPUTER



Gebruik, afhankelijk van de auto, de knop **15** of **16** om te bladeren door de diverse widgets op het instrumentenpaneel:

- informatie ritcomputer (kilometerteller, waarschuwingsmeldingen enz.);
- multimedia-informatie (kompas, audiobron die momenteel wordt afgespeeld, enz.);
- ...

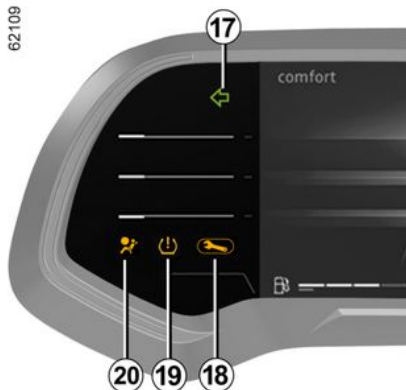

**Richtingaanwijzers 17**

**Waarschuwinglampje 18 → 133**

**Waarschuwinglampje lage bandenspanning 19 → 205**

**airbag waarschuwingslampje 20 → 211**

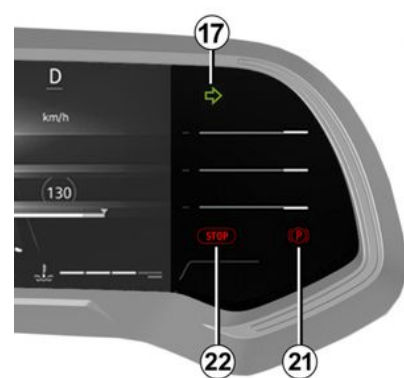

**Waarschuwinglampje (elektronische) parkeerrem 21 → 182**

**Waarschuwinglampje Onmiddellijk stoppen 22 → 133**

**Hybrid versie**

verschijnt zodra het bestuurdersportier wordt geopend. Het oplichten van sommige controlelampjes gaat vergezeld van een boodschap.

# BOORDCOMPUTER

2

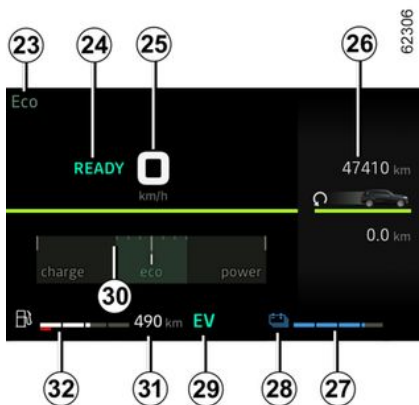

## Geselecteerde rijmodus 23

### Melding die aangeeft dat het voertuig klaar is om te rijden 24

Het bericht READY verschijnt als het contact wordt ingeschakeld en verdwijnt als de auto sneller rijdt dan ongeveer 5 km/u.

### Snelheidsmeter 25

Afhankelijk van de geselecteerde rijstijl varieert het display.

### Restniveau "hoogspanning tractiebatterij" 27

### Batterij bijna leeg

Bij extreem gebruik op lage snelheid kan het laadniveau van de accu zakken tot een laag niveau.

Het waarschuwingslampje 28 brandt geel om u te waarschuwen.

Het vermogen van de elektromotor wordt beperkt om te zorgen dat het Hybrid systeem correct werkt, totdat het laadniveau van de accu voldoende is.

Kies voor een soepeler rijstijl of stop de auto, indien mogelijk, zonder het contact uit te schakelen tot het waarschuwingslampje 28 weer blauw wordt.

### Drempels van onmiddellijke stilstand

Bij extreem en langdurig gebruik van het voertuig (bijv. slepen of rijden op steile hellingen of ruig terrein) met snelheden lager dan 10 km/u, kan het laadniveau de drempelwaarde voor onmiddellijke blokkering bereiken.

Er klinkt een pieptoon en het rode con-

trolelampje  verschijnt.

Als het laadniveau blijft dalen, wordt het elektrische bereik niet meer getoond.

Stop indien mogelijk het voertuig, als de verkeersomstandigheden het toelaten.

Laat de verbrandingsmotor draaien totdat de waarschuwingslampjes verdwijnen.

Dit is nodig om de tractiebatterij op te laden.

### Waarschuwinglampje elektrische modus 25

Dit verschijnt als het voertuig enkel wordt aangedreven door de tractiebatterij.

### Energie-indicator 29 → 24

### Verbruiksmeter 30 → 195

### Het bereik met de overgebleven brandstof 31

Deze waarde wordt aangegeven na 400 meter gereden te hebben → 117.

### Brandstofpeilmeter 32

Als het minimumpeil is bereikt, licht het

waarschuwinglampje  in de meter oranje op en klinkt een geluidssignaal.

Ongeacht het resterende batterijniveau: vul de tank met ten minste 8 liter brandstof.

Als het voertuig geen brandstof meer bevat, tankt u minimaal 8 liter brandstof.

Anders is de modus Hybrid niet beschikbaar.

### Informatiezone 26 → 114

## BOORDCOMPUTER



Gebruik, afhankelijk van de auto, de knop **15** of **16** om te bladeren door de diverse widgets op het instrumentenpaneel:

- informatie ritcomputer (kilometerteller, waarschuwingsmeldingen enz.);
- multimedia-informatie (kompas, audiobron die momenteel wordt afgespeeld enz.);
- energie-indicator;
- koelvloeistof temperatuurmeter;
- ...

### Waarschuwing minimumpeil motorolie

Bij het starten van de motor waarschuwt het display op het instrumen-

tenpaneel als het minimum oliepeil is bereikt → **324**.

Bij de eerste waarschuwing kunt u deze laten verdwijnen door te drukken op de schakelaar "OK".

De volgende waarschuwingen verdwijnen automatisch na ongeveer 30 seconden.

### Instrumentenpaneel in mijlen

(mogelijkheid om over te gaan op km/u)

### Auto's zonder een multimedia-scherm



– Schakel het contact uit en druk zo vaak als nodig op de schakelaar **5** om de wereld "Instellingen" weer te geven;

- druk herhaaldelijk op **15** of **16** om "Voertuig instellingen" weer te geven en druk vervolgens op **33 "OK"**;
- druk herhaaldelijk op **15** of **16** om "INSTRUM.PANEEL" weer te geven en druk vervolgens op **33 "OK"**;
- druk herhaaldelijk op **15** of **16** om "Eenheid: km/h" weer te geven (of "Eenheid: mph" indien nodig) en druk vervolgens op **33 "OK"**;

### Auto's uitgerust met een multimediascherm.

Zie de gebruiksaanwijzing van het multimediasysteem om de eenheid te selecteren.

**Opmerking:** in beide gevallen gaat de boordcomputer na een onderbreking van accuvoeding automatisch terug naar de oorspronkelijke eenheid.

Om terug te gaan naar de vorige eenheid, gaat u op dezelfde manier te werk.

Raadpleeg de gebruiksaanwijzing van het multimediasysteem voor meer informatie.

### Menu voor het personaliseren van de instellingen van de auto

Deze functie zorgt, afhankelijk van de uitrusting van de auto, voor het in-/uitschakelen en de afstelling van sommige functies van de auto.

# BOORDCOMPUTER

## Auto's met een multimediascherm 1



### Toegang tot het instelmenu

Zie de diverse gebruiksaanwijzingen van het multimediasysteem voor informatie over de instellingen.

### Selectie van de instellingen

Selecteer een menu en vervolgens de functie die moet worden gewijzigd (de weergave hangt af van de uitrusting en het land van de auto):

#### a) "RIJHULPSYSTEMEN":

– Indicatorvolume.

#### b) "TOEGANG":

– Bestuurdersportier ontgrendelen;  
– Portieren vergrendelen tijdens het rijden;

130 - Ken uw auto

- Openen/sluiten van de handsfree-modus;
- Afstandsbediening vergrendelen/ontgrendelen bij naderen;
- Vergrendelingsgeluid op afstand;
- Modus stil;
- Automatische vergrendeling;

#### c) "WISSEN en VERLICHTING":

- Uitschakelvertraging;
- Wissen in zijn achterruit;
- Automatisch wissen voorruit;
- Vegen na een wasbeurt.

#### d) "Welkom":

- Welkom buitenkant;
- Automatisch uitklappen van buitenspiegels;
- Welkom interieur;
- Automatische modus binnenlicht

Afhankelijk van de functie, selecteer:

- "ON" of "OFF" om in of uit te schakelen,

of

- een instelling voor het tijdstip dat de lichten worden ingeschakeld (de uitschakelvertraging).

Raadpleeg de gebruiksaanwijzing van het multimediasysteem voor meer informatie.



Voer deze aanpassingen uitsluitend uit als de auto stilstaat.

## Auto's zonder een multimediascherm



### Toegang tot het menu met de instellingen op de display 2

(afhankelijk van de auto)

- **Druk met stilstaande auto** zo vaak als nodig op de schakelaar **3** om het

tabblad  weer te geven;

of

## BOORDCOMPUTER

– druk, afhankelijk van de auto, op schakelaar **3** en herhaaldelijk op knop **4** of **5** om toegang te krijgen tot het

tabblad .

– druk op schakelaar **6 "OK"**;  
– druk herhaaldelijk op schakelaar **4**

of **5** om naar het menu  te gaan, druk vervolgens op de schakelaar **6 "OK"**.

### Selectie van de instellingen

Navigeer met behulp van de knop **4** of **5** om de functie te selecteren die moet worden gewijzigd en druk op de schakelaar **6 "OK"** om te bevestigen (weergave kan variëren naargelang de uitrusting van de auto en het land):

a) "INSTRUM.PANEEL":

– Taal;  
– Eenheid;

b) "VOERTUIG":

– Wissen van de achterraut bij achteruitrijden;  
– Automatische wissen van de voorruit;  
– Druppel-wisfunctie voor/achter;  
– Welkom buitenkant;

c) "PARKEER ASSIST.":

– Pieptoonvolume

d) "RIJHULPSYSTEMEN":

– Volume waarschuwingsgeluid bij verlaten rijstrook;  
– Waarschuwinggevoeligheid bij verlaten rijstrook;  
– Waarschuwingstrilling bij verlaten rijstrook;  
– Gevoeligheid rijstrookassistent;  
– Dodehoek;  
– Actief remmen;  
– Snelheidswaarschuwing;  
– Afstandwaarschuwing;  
– ...

e) "VERLICHTING":

– Automatische modus binnenlicht;  
– Automatische uitschakelvertraging;  
– Uitschakelvertraging: XX seconden.

f) "TOEGANG":

– Portieren vergrendelen tijdens het rijden;  
– Openen/sluiten in handsfree modus;  
– Alleen bestuurdersportier ontgrendelen;

– Automatisch advies;  
– Stil vergrendelen;  
– Automatisch openen/sluiten;  
– Automatisch uitklappen van buitenspiegels;

g) "RESET".



functie ingeschakeld



functie uitgeschakeld

Als de regel is geselecteerd, drukt u op de schakelaar **6 "OK"** om de functie te wijzigen:

Als u een van de keuzes "PARKEER ASSIST." en vervolgens "VOLUME" of "INSTRUM.PANEEL" en vervolgens "TAAL" selecteert, krijgt u opnieuw een selectie (geluidsvolume van de parkeerhulp of taal van het instrumentenpaneel). Bepaal in dat geval uw keuze en bevestig deze door op de schakelaar **6 "OK"**, te drukken, de geselecteerde waarde wordt weergegeven

met een  voor de regel.

Om het menu te verlaten, drukt u op de schakelaar **4** of **5** om naar "TERUG" te gaan en bevestigt u uw keuze door op de schakelaar **6 "OK"** te drukken. Het kan nodig zijn dit een aantal keren te herhalen.



Het menu voor het personaliseren van de instellingen van de auto kan niet gebruikt worden tijdens het rijden. Boven 20 km/u schakelt het display van het instrumentenpaneel automatisch terug naar de boordcomputer.

# BOORDCOMPUTER

## Klok en buitentemperatuur

2 Auto's uitgerust met een multimedia-scherm.



De tijd en/of buitentemperatuur verschijnen op het multimediascherm 1. Raadpleeg de multimedia-instructies.



### Auto's zonder een multimedia-scherm

Druk zo vaak als nodig op de schakelaar 2 om het tabblad "Voertuig" te bereiken.

Druk herhaaldelijk op schakelaar 3 of 4 om de klok in te stellen.

Houd de schakelaar 5 "OK" ingedrukt totdat de weergave knippert.

Stel het uur in met 3 of 4 en wacht drie seconden tot de minuten knipperen.

Stel de minuten in met 3 of 4 en wacht drie seconden tot het knipperen stopt en de tijdstelling is voltooid.

## Buitentemperatuurmeter

### Bijzonder geval:

Als de buitentemperatuur tussen  $-3^{\circ}\text{C}$  en  $+3^{\circ}\text{C}$  is, knipperen de tekens  $^{\circ}\text{C}$  (kans op gladheid).

 Als de elektrische voeding onderbroken is geweest (losgenomen accukabel, zekering doorgebrand, enz.) moet u het klokje weer gelijk zetten. Zet het alleen bij stilstaande auto gelijk.



### Buitentemperatuurmeter

De buitenthermometer is beslist geen gladheidsdetector. Gladheid is niet alleen van de temperatuur afhankelijk, maar van meer factoren zoals de ligging van de weg en de vochtigheid van de lucht.

# CONTROLELAMPJES

## Instrumentenpaneel A of B

De aanwezigheid en de werking van de lampjes ZIJN AFHANKELIJK VAN HET UITRUSTINGSNIVEAU EN HET LAND.



Als er geen visueel of geluidssignaal terug komt, geeft het een storing van het instrumentenpaneel weer. U moet dan direct stoppen (zonder het overige verkeer in gevaar te brengen). Zorg dat de auto inderdaad goed gestopt is en neem contact op met een merkdealer.



Waarschuwinglampje



geeft aan dat u **zo spoedig mogelijk zeer voorzichtig naar een merkdealer moet rijden**. Als u dit advies negeert, loopt u het risico dat uw auto beschadigd wordt.



Voor uw eigen veiligheid dwingt het waarschuwinglampje **STOP** u onmiddellijk te stoppen zonder het verkeer in gevaar te brengen. Stop de motor en start deze niet opnieuw. Roep de hulp in van een merkdealer.



**Waarschuwinglampje storing remsysteem**

Het licht op bij het aanzetten van het contact of het starten van de motor en dooft binnen enkele seconden.

Als het tijdens het remmen gaat branden met het waarschuwinglampje



en er een geluidssignaal

2

## CONTROLELAMPJES

2 klinkt, dan wijst het op een daling van de hoeveelheid remvloeistof of een storing aan het remsysteem. Stop op een veilige plaats en roep de hulp in van een merkdealer.

### **Waarschuwinglampje 'onmiddellijk stoppen'**

Dit gaat branden bij het aanzetten van het contact en dooft zodra de motor start. Het gaat tegelijk met andere waarschuwinglampjes branden en gaat vergezeld van een geluidssignaal. Voor uw veiligheid dwingt dit u direct te stoppen zodra dit op veilige wijze kan. Stop de motor en start deze niet opnieuw.

Roep de hulp in van een merkdealer.

### **Waarschuwinglampje**

Dit gaat branden bij het aanzetten van het contact en dooft zodra de motor start. Het kan met andere waarschuwinglampjes op het instrumentenpaneel oplichten.

Het is nodig direct **voorzichtig** naar een merkdealer te rijden. Als u dit advies negeert, loopt u het risico dat de auto beschadigd wordt.

### **Waarschuwinglampje koelvloeistoftemperatuur**

Dit licht blauw op wanneer u het contact aanzet of de motor start.

Als het rood wordt, moet u stoppen en de motor een tot twee minuten stationair laten draaien.

De temperatuur zou moeten afnemen en het waarschuwinglampje zou moeten worden uitgeschakeld of opnieuw blauwe oplichten. Als dit niet zo is moet u de motor stoppen. Laat deze afkoelen voordat u de koelvloeistof controleert.

Roep de hulp in van een merkdealer.

### **Waarschuwinglampje olie-druk**

Het licht op bij het aanzetten van het contact of het starten van de motor en dooft binnen enkele seconden.

Als het onderweg gaat branden en dit

gepaard gaat met het  **waarschuwinglampje** en een pieptoon, moet u de auto stoppen en het contact afzetten.

Controleer het oliepeil → 324.

Als het peil normaal is, heeft dit een andere oorzaak: roep direct de hulp in van een merkdealer.

### **Controlelampje voor Airbag**

Dit lampje gaat branden als het contact wordt aangezet en dooft na enkele secondes. Als het niet oplicht bij het aanzetten van het contact of als het oplicht bij draaiende motor, wijst dit op een storing in het systeem.

Raadpleeg snel een merkdealer.

### **LPG-controlelampje → 31**

### **Waarschuwinglampje brandstofpeil**

Het licht oranje op wanneer het contact wordt aangezet of de motor wordt gestart en dooft na een paar seconden of licht wit op, afhankelijk van de auto. Als het tijdens het rijden oranje wordt weergegeven en er klinkt een pieptoon, vul dan de tank met ten minste 8 liter brandstof. Er is dan nog voldoende brandstof over om nog ongeveer 50 km te rijden.

### **Waarschuwinglampje laag LPG-brandstofpeil → 31**

### **Waarschuwinglampje voor overschakelen naar de volgende versnelling**

Dit verschijnt wanneer u beter naar een hogere versnelling (pijl omhoog) of een lagere versnelling (pijl omlaag) zou schakelen → 195.

# CONTROLELAMPJES



## Controlelampje antiblokkeersysteem

Dit lampje verschijnt als u het contact aan zet en het verdwijnt na enkele seconden.

Als het niet dooft na het aanzetten van het contact of als het oplicht tijdens het rijden, wijst dit op een storing in het antiblokkeersysteem van de wielen. Er kan dan met de auto worden geremd als bij een auto zonder ABS. Raadpleeg snel een merkdealer.



## Waarschuwinglampje laadstroom

Het licht op bij het aanzetten van het contact of het starten van de motor en dooft binnen enkele seconden.

Als het tijdens het rijden gaat branden samen met het waarschuwinglampje



en er een geluidssignaal klinkt, betekent dit dat het elektrische circuit onvoldoende of te veel geladen wordt.

Stop op een veilige plaats en roep de hulp in van een merkdealer.



## Waarschuwinglampje voor het elektronisch stabiliteitsprogramma (ESC) en het tractiecontrolesysteem

Dit lampje verschijnt als u het contact aan zet en het verdwijnt na enkele seconden.

Het → 211 waarschuwinglampje kan om verschillende redenen gaan branden.



## ESC OFF het waarschuwinglampje

→ 211



## Waarschuwinglampje wegliggingscontrole → 211



## Controlelampje preventie verlaten van rijstrook → 217



## Waarschuwinglampjes voor de snelheidsregelaar → 259.



## waarschuwinglampje van de snelheidsbegrenzer → 256



## waarschuwinglampje snelheidswaarschuwing

Een geluidssignaal weerklinkt en het waarschuwinglampje licht op wanneer de auto sneller rijdt dan 120 km/u.



## Waarschuwinglampje geopend(e) portier(en) → 50



## Waarschuwinglampje motor op stand-by → 170



## Waarschuwinglampje motor op stand-by niet beschikbaar → 170



## Controlelampje ECO

Dit gaat branden wanneer de ECO-modus wordt geactiveerd → 195.



## Controlelampje vrijloop

Afhankelijk van het voertuig verschijnt dit in grijs en vervolgens in groen wanneer het voertuig automatisch gaat "freewheelen" om het brandstofverbruik te optimaliseren → 195.



## Waarschuwinglampje

Als dit tijdens het rijden rood wordt en

het controlelampje **STOP** verschijnt, moet u voor de veiligheid stoppen zodra de verkeersomstandigheden het toelaten. Stop de motor en start deze niet opnieuw.

Roep de hulp in van een merkdealer.

Als dit tijdens het rijden geel wordt en

het controlelampje  verschijnt, moet u zo snel mogelijk een merkdealer raadplegen. **Rijd ondertussen voorzichtig**. Als u dit advies negeert,

## CONTROLELAMPJES

loopt u het risico dat uw auto beschadigd wordt.

 **Waarschuingslampje parkeerrem en elektronische parkeerrem ingeschakeld** → 182.

 **Controlelampje bij te lage bandenspanning**

Dit lampje licht op als u het contact aanzet of de motor start, en het verdwijnt na enkele seconden → 205 → 200.

 **Waarschuingslampje voet op het rempedaal**

Dit lampje verschijnt wanneer u het rempedaal moet intrappen → 177.

 **Controlelampje Afdalingscontrole** → 211.

 **Waarschuingslampje dat een storing aangeeft of dat aangeeft dat de functie "Actieve noodstop" niet beschikbaar is** → 235

 **Waarschuingslampje van de functie "Actieve noodstop"** → 235

 **Controlelampje markeringslicht**

 **Controlelampje grootlicht**

 **Controlelampje dimlicht**

 **Waarschuingslampje automatisch grootlicht** → 143

 **Controlelampje mistlichten-voor**

 **Controlelampje mistachterlicht**

 **Controlelampje richtingaanwijzers links**

 **Controlelampje richtingaanwijzers rechts**

 **Waarschuingslampje koplampafstelling**

 **Waarschuingslampje luchtzuiveringscyclus**

Bij auto's die hiermee zijn uitgerust, gaat dit lampje branden wanneer de motor wordt gestart en, afhankelijk van de auto, wanneer het contact wordt uitgeschakeld terwijl de motor zich in stand-by → 170 bevindt.

– Als het continu brandt, moet u zo snel mogelijk een erkende Dealer raadplegen.

– Als het knippert, moet u vaart verminderen tot het knipperen ophoudt. Neem zo snel mogelijk contact op met een merkdealer → 194.

 **Controlelampje voorverwarming (dieselmotor)**

Met contact aan, moet het oplichten. Het geeft aan dat voorverwarmingsstiften werken.

Het dooft als de voorverwarming klaar is. De motor kan starten.

 **Controlelampje snelheidsafhankelijke stuurbevestiging**

Het licht op bij het aanzetten van het contact of het starten van de motor en dooft binnen enkele seconden.

Afhankelijk van de auto gaat het branden bij een accustoring → 354.

Als het verschijnt tijdens het rijden, samen met het waarschuingslampje

 **STOP**, duidt dit op een storing in het systeem.

Roep de hulp in van een merkdealer.

 **Waarschuingslampje roetfilter** → 190, → 188.

## CONTROLELAMPJES



**Waarschuingslampje voor het reagenspeil en storingen in het EGR-systeem → 159**



**Afhankelijk van de auto, het waarschuingslampje "Detectie bestuurdersalertheid" of "Waarschuwing waakzaamheid bestuurder" of "Waarschuwing vermoeidheidsdetectie bestuurder"**



**Controlelampje elektronisch systeem**

Het licht op samen met het **STOP** waarschuingslampje en er klinkt een pieptoon wanneer de temperatuur van de elektrische groep te hoog is. Stop het voertuig en schakel het contact uit. Raadpleeg voor de exacte gegevens de merkdealer.

**Als het lampje gaat branden in combinatie met het waarschuings-**

**lampje **STOP**, een pieptoon en het bericht "VERLAAT VOERTUIG IN VEILIGHEID", zet dan het contact uit en start de auto niet opnieuw. Stap uit en roep de hulp in van een merkdealer.**



Bij de melding "VERLAAT VOERTUIG IN VEILIGHEID" in combinatie met het waarschu-

wingslampje **STOP** en een pieptoon moet u de auto voor uw eigen veiligheid onmiddellijk stoppen, afhankelijk van de verkeersomstandigheden. Zet het contact uit. Laat het uitgeschakeld. Verlaat het voertuig, laat alle passagiers uitstappen en houd ze uit de buurt van het voertuig en het verkeer.

**Risico van brand.**



Als u de auto stilzet in de berm van de weg, moet u de andere weggebruikers waarschuwen door middel van de gevarendriehoek of op een andere wijze, volgens de regels van het land waar u bent.



**Controlelampje storing tractiebatterij**

Als dit lampje samen met het controlelampje  verschijnt, duidt dit op een storing in de werking van de tractiebatterij. Raadpleeg snel een merkdealer.



**Controlelampje tractiebatterij-peil**

Het gele lampje verschijnt als het laadniveau van de tractiebatterij de reser vedrempel bereikt → 125.



**EV Controlelampje elektrische bedrijfsmodus**

Dit verschijnt wanneer het voertuig alleen wordt aangedreven door de elektromotor en de tractiebatterij → 24.



**Controlelampje 'storing in elektronisch systeem'**

Dit lampje duidt op een elektrotechnische storing (tractiebatterij en elektromotor).

Raadpleeg snel een merkdealer.



**Controlelampje elektromotor**

Dit lampje duidt op een storing in het elektrotechnische systeem van de elektromotor. Raadpleeg snel een merkdealer.

## CONTROLELAMPJES

2



Als er geen visueel of geluidssignaal terug komt, geeft het een storing van het instrumentenpaneel weer. U moet dan direct stoppen (zonder het overige verkeer in gevaar te brengen). Zorg dat de auto inderdaad goed gestopt is en neem contact op met een merkdealer.



**Airbag (passagier) OFF → 107**



**Waarschuwinglampje herinnering autogordel → 67.**



Op display C



**Airbag (passagier) ON → 107**

# STUURINRICHTING

## Afstellen van het stuurwiel



Afhankelijk van de auto is de diepte van het stuurwiel verstelbaar.

Duw de hendel **1** naar beneden en zet het stuur in de gewenste stand, til vervolgens de hendel op om het stuur te vergrendelen.

Controleer of het stuurwiel goed is vergrendeld.



Voer deze aanpassingen uitsluitend uit als de auto stilstaat.

## Stuurwielverwarming

(afhankelijk van de auto)



Met deze functie wordt het stuurwiel **2** verwarmd.

### De werking van de startvergrendeling

Wanneer de temperatuur is bereikt, worden de zones ongeveer 30 minuten verwarmd, waarna de functie automatisch wordt uitgeschakeld.

### Schakel de functie in

Druk met het contact aan op de schakelaar **3**: het waarschuwingslampje in de schakelaar licht op.

### Uitschakelen van de functie

- **Automatisch:**

De functie wordt ongeveer 30 minuten na de verwarmingsfase automatisch uitgeschakeld. Het controlelampje in de schakelaar **3** dooft.

**Opmerking:** als de functie automatisch is uitgeschakeld, drukt u twee keer op de schakelaar **3** om deze opnieuw te activeren.

Als de schakelaar **3** niet opnieuw wordt ingedrukt, wordt de functie de volgende keer dat het contact wordt aangezet opnieuw geactiveerd.

### - Handmatig:

Om de functie tijdens de regelfase uit te schakelen, drukt u op de schakelaar **3**. Het controlelampje in de schakelaar **3** dooft.

## Stuurbekrachting

Rijd nooit met een accu die niet genoeg geladen is.

## Bijzonderheid

Bij een accustoring (losgekoppelde of lege accu enzovoort) moet, afhankelijk van de auto, de stuurbekrachting worden gereset. Dat doet u zo:

- zet de auto stil en op een vlakke ondergrond;
- start de moto met alleen de bestuurder in de auto: het waarschuwings-

## STUURINRICHTING

2

lampje  en/of, afhankelijk van de auto, het bericht "Draai het stuur max R naar L" verschijnt op het instrumentenpaneel;

- Draai het stuur volledig naar links en houd het vast, waarbij u aan het einde van de rit ongeveer een seconde druk uitoefent (mogelijk voelt u dan het stuur in de tegenovergestelde richting bewegen);
- herhaal dezelfde handeling door het stuur volledig naar rechts te draaien;
- breng het stuurwiel weer naar links om de wielen recht te zetten.



Laat het stuurwiel niet in een uiterste stand gedraaid staan als de auto stil staat.



Bij stilstaande motor of bij een storing in het systeem blijft het mogelijk het stuurwiel te draaien. Er moet meer kracht gezet worden.



Zet nooit de motor af tijdens het rijden: bij uitgeschakelde motor is er geen bekrachtiging.

### **Bijzonder kenmerk van de Stop and Start**

(afhankelijk van de auto)

Wanneer de motor op stand-by wordt gezet, werkt de stuurbekrachtiging niet. De stuurbekrachtiging wordt opnieuw ingeschakeld wanneer de motor opnieuw wordt gestart of de snelheid meer dan ongeveer 1 km/u bedraagt (afdeling, helling enz.).

# BEELD ACHTERKANT

## Spiegels

### Buitenspiegels met handmatige afstelling



De spiegel kan van binnenuit worden versteld met de schakelaar **1**.

### Buitenspiegels in-/uitklappen

Klap handmatig de buitenspiegel tegen de portierruit.

## Elektrische spiegels

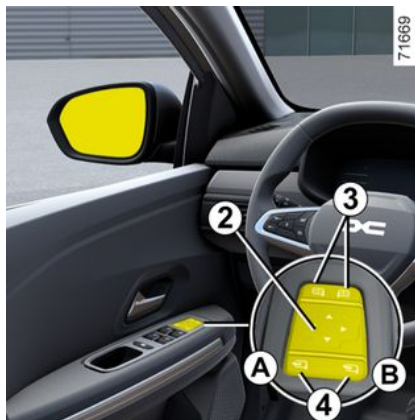

### Afstellen

Wanneer u de buitenspiegel selecteert met behulp van de schakelaar **3**, verschijnt het ingebouwde waarschuwingslampje op de schakelaar. Gebruik vervolgens de knop **2** om de gewenste stand in te stellen.

### Verwarme achteruitkijkspiegels

Terwijl de motor draait, wordt de spiegelverwarming tegelijk met achterrauerverwarming geactiveerd → 285 → 289.

### Elektrisch inklapbare spiegels

**Opmerking:** u kunt het automatisch in- of uitklappen van de buitenspiegels uit- en inschakelen → 129.

U kunt het inklappen (schakelaar **4** in stand **B**) of het uitklappen (schakelaar **4** in stand **A**) van de spiegel regelen.



Voorwerpen die worden waargenomen in de achteruitkijkspiegel zijn in werkelijkheid dichterbij dan ze lijken. Voor uw eigen veiligheid dient u hiermee rekening te houden bij het bepalen van de afstand, voordat u een manoeuvre uitvoert.

### Handmatig inklapbare buitenspiegels



2

## BEELD ACHTERKANT

Om de buitenspiegel neer te klappen, trekt u in de richting van de portierruit tot u een mechanische klik hoort.

Ga in omgekeerde volgorde te werk om de buitenspiegel weer in de werkstand te zetten.

Zorg voor een correcte vergrendeling.

### Bijzonderheid

Wanneer de achteruitkijkspiegel handmatig is in- of uitgeklapt, kan hij worden teruggezet naar een bepaalde gebruiksstand.

Dit kan door op de schakelaar **4** te drukken. U hoort een mechanische klik vanuit het spiegelblok.

Als u geen klikgeluid hoort, drukt u opnieuw op de schakelaar **3** totdat u het klikgeluid van de buitenspiegels hoort.



Voer deze aanpassingen uitsluitend uit als de auto stilstaat.

## Binnenspiegel

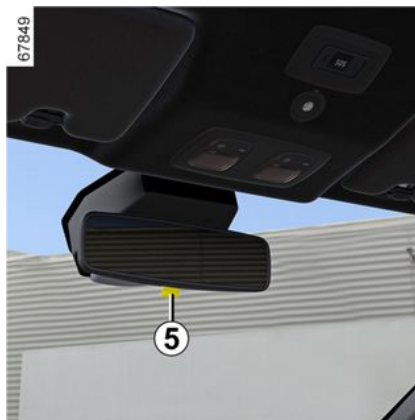

De binnenspiegel is verstelbaar.

### Spiegel met knopje 5

Om te voorkomen dat u in het donker verblind wordt door de koplampen van achter u rijdende voertuigen, kunt u de achteruitkijkspiegel kantelen met het knopje **5** achter de spiegel.



Voer deze aanpassingen uitsluitend uit als de auto stilstaat.



Voorwerpen die worden waargenomen in de achteruitkijkspiegel zijn in werkelijkheid dichterbij dan ze lijken. Voor uw eigen veiligheid dient u hiermee rekening te houden bij het bepalen van de afstand, voordat u een manoeuvre uitvoert.

# VERLICHTING EN SIGNALISATIE

## VERLICHTING EN SIGNALLEN

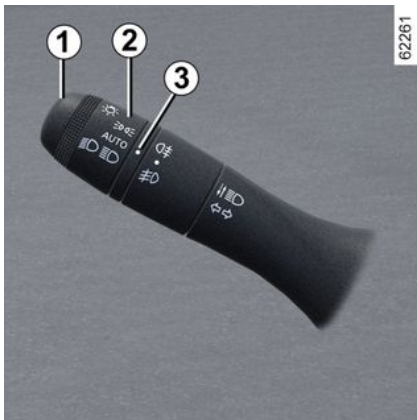

### zijlichten

 Draai de ring **2** tot het symbool tegenover de markering **3** staat; Op het instrumentenpaneel gaat een controlelampje branden.

 Wanneer u links rijdt met een auto met de bestuurdersstoel aan de linkerkant (of andersom), bent u verplicht om tijdens uw verblijf de koplampen opnieuw af te stellen → **146**.

### Functie verlichting overdag

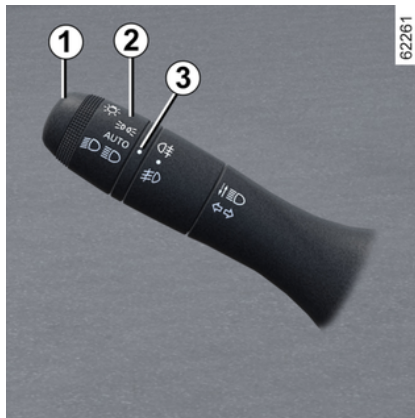

Indien aanwezig schakelt de dagrijverlichting en markeringslichten achter, zonder dat u de schakelaar **1** hoeft te bedienen, overdag automatisch in bij het starten van de motor en uit bij het stoppen van de motor.

**Bijzonder geval:** de rijverlichting dooft automatisch als het controlelampje brandt.



Controleer, voordat u in het donker wegrijdt, de werking van de verlichting en stel indien nodig de stand van de koplampen af op de belasting van de auto. Zorg ervoor dat de lichten niet bedekt zijn (vuil, modder, sneeuw, vervoer van voorwerpen, enz.).

## VERLICHTING EN SIGNALISATIE

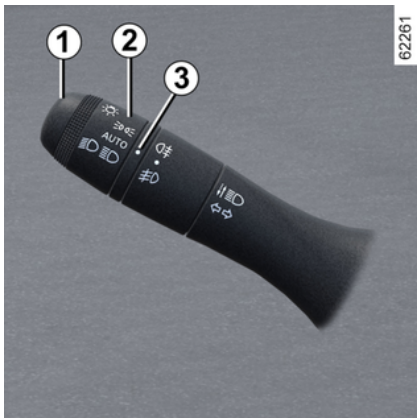

### Dimlichten



#### Handbediend

Draai de ring **2** tot het symbool tegenover de markering **3** staat; Dit controlelampje op het in-instrumentenpaneel licht op.

#### Automatische werking

(afhankelijk van de auto)

Draai de ring **2** tot het symbool **AUTO** tegenover de markering **3** staat: met draaiende motor schakelen de dimlichten automatisch in en uit naargelang van de helderheid buiten, zonder dat u de schakelaar **1** hoeft te bedienen.

### Grootlicht:



Duw met draaiende motor en met de dimlichten aan tegen de lichtschakelaar **1**. Dit controlelampje op het in-instrumentenpaneel licht op.

Om het grootlicht uit en het dimlicht weer in te schakelen, trekt u de lichtschakelaar **1** opnieuw naar u toe.

### Automatisch grootlicht



Afhankelijk van de auto ontsteekt en dooft dit systeem automatisch het grootlicht.

Het gebruikt een camera geplaatst achter de binnenspiegel om voorliggers en tegenliggers te detecteren.

**Opmerking:** 's nachts, in stedelijke gebieden met straatverlichting, wordt het automatische grootlicht automatisch uitgeschakeld.

Het grootlicht wordt automatisch ontstoken wanneer:

- Er is weinig externe verlichting.
- Er wordt geen andere auto of verlichting gedetecteerd.
- als de auto sneller dan ongeveer 40 km/u rijdt.

Als niet aan een van de voorwaarden hieronder wordt voldaan, wordt overgeschakeld naar dimlicht.

**Opmerking:** zorg ervoor dat de voorruit niet is bedekt (door vuil, modder, sneeuw, condensatie, enzovoort).

### Automatisch grootlicht inschakelen

Draai met ingeschakeld contact aan de ring **2** totdat het symbool AUTO tegenover de markering **3** staat en druk op schakelaar **1**.

Het controlelampje  verschijnt op het instrumentenpaneel.

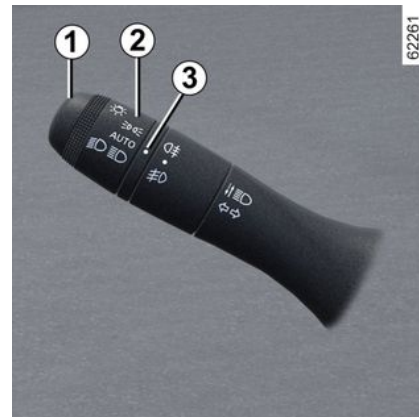

### Automatisch grootlicht uitschakelen:

– draai de ring **2** in een andere stand dan AUTO;

# VERLICHTING EN SIGNALISATIE

of

- trek aan de schakelaar **1**.

Het controlelampje  op het instrumentenpaneel gaat uit.

**Opmerking:** het grootlicht wordt geactiveerd bij het uitschakelen van de functie voor automatisch grootlicht.



Het systeem kan onder bepaalde omstandigheden niet goed werken, met name:

- extreme weersomstandigheden (regen, sneeuw, mist enz.);
- als er iets achter de voorruit of voor de camera zit;
- als een achterligger of tegenligger weinig verlichting voert of afgedekte lampen heeft;
- verkeerde afstelling van de koplampen;
- reflecterende systemen;
- ...

## Storingen

Wanneer de melding "Controleer autom verlichting" op het instrumen-

tenpaneel verschijnt, wordt het systeem uitgeschakeld.

Raadpleeg voor de exacte gegevens de merkdealer.

## Uitschakelen van de dimlichten

Er zijn twee mogelijkheden:

- draai de ring handmatig **2** naar

stand  of, afhankelijk van de auto, naar stand **0**;

- dat de lichten automatisch uit gaan na stoppen van de motor, openen van het bestuurdersportier of vergrendelen van de auto. In dat geval worden de lichten ingeschakeld wanneer de motor de volgende keer wordt gestart overeenkomstig de stand van de ring **2** als het buiten donker wordt en uit als het weer licht wordt, zonder dat de schakelaar **1** gebruikt hoeft te worden.

## Geluidssignaal verlichting vergeten

Indien de lichten worden ingeschakeld na het stilzetten van de motor, klinkt er een geluidssignaal bij het openen van het bestuurdersportier om u te waarschuwen dat de lichten nog branden (om ontlading van de accu te voorkomen).

## Functie welkomst en afscheid

(afhankelijk van de auto)

Wanneer de functie is ingeschakeld, gaan de dagrijverlichting en de markeringslichten achter automatisch aan wanneer card wordt gedetecteerd of de auto wordt ontgrendeld.

Ze gaan automatisch uit:

- ongeveer één minuut nadat ze zijn aangegaan;
- als de motor wordt gestart, naargelang van de stand van de schakelaar voor de verlichting;

of

- wanneer de auto wordt vergrendeld.

## Inschakelen/Uitschakelen van de functie

Zie de gebruiksaanwijzing van het multimediasysteem om de externe welkomstfunctie in of uit te schakelen.

Kies "**ON**" of "**OFF**".

## VERLICHTING EN SIGNALISATIE

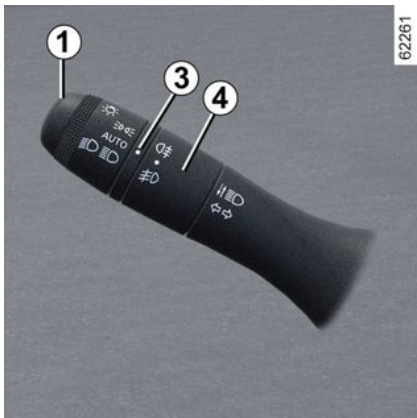

### Mistlichten voor

**#D** Draai de middelste ring **4** van de schakelaar **1** zo dat het symbool bij het merkteken **3** staat en laat dan los.

De werking is afhankelijk van de gevoerde verlichting; het controlelampje op het instrumentenpaneel gaat branden.

### Mistachterlicht

**0#** Draai de middelste ring **4** van de schakelaar zo dat het symbool bij het merkteken **3** staat en laat dan los.

Afhankelijk van de auto, gaat de schakelaar terug in stand 0 of blijft hij in dezelfde stand staan.

De werking is afhankelijk van de gevoerde verlichting; het controlelampje op het instrumentenpaneel gaat branden.

Zodra de weersomstandigheden dit toelaten moet u het mistachterlicht uitschakelen om de achter u rijdende weggebruikers niet te hinderen.



Bij mist, sneeuw of bij het vervoer van voorwerpen die voorbij de voorkant van het dak uitsteken, werkt de automatische verlichting niet altijd.

De mistlampen worden bediend door de bestuurder: controlelampjes op het instrumentenpaneel geven aan of deze zijn ingeschakeld (controlelampje aan) of uitgeschakeld (controlelampje uit).

### Uitschakelen van de mistlichten

Er zijn twee mogelijkheden:

– draai de middelste ring **4**, afhankelijk van de auto, opnieuw tot de markering **3** tegenover het symbool van het mistlicht staat dat u wilt uitschakelen.

Het bijbehorende waarschuwingslampje op het instrumentenpaneel licht op; – de lichten gaan automatisch uit na het stoppen van de motor, bij het vergrendelen van de auto en, voor de mistachterlichten, bij het openen van het bestuurdersportier.

Bij het uitschakelen van de verlichting, gaan ook de mistlichten voor en achter uit.

### Afstellen van de koplampen



Met de knop **A** kan de stand van de koplampen aangepast worden aan de belading van de auto.

Als u deze de knop **A** omlaag draait dan gaan de lichtbundels naar bene-

## VERLICHTING EN SIGNALISATIE

den; draait u de knop omhoog dan gaan de lichtbundels ook omhoog.

## VERLICHTING EN SIGNALISATIE

Tabel met voorbeeldstanden voor het aanpassen van de stand afhankelijk van de belading

2

	Voorbeelden van de stand van knop <b>A</b> , afhankelijk van de belading			
	Estate-versies met 5 zitplaatsen	Estate-versies met 7 zitplaatsen	5-zits hybride versies	7-zits hybride versies
<b>Bestuurder alleen of met een passagier voorin</b>	0	0	0	0
<b>Bestuurder met een passagier voorin en twee passagiers achterin</b>	1	1	1	1
<b>Bestuurder met een passagier voorin en drie of vijf passagiers achterin</b>	1	1	1	1
<b>Bestuurder met een passagier voorin en drie of vijf passagiers achterin plus bagage</b>	3	2	3	2
<b>Bestuurder met bagage of belading tot de maximaal toegelaten totale massa</b>	3	2	3	2

In de volgende tabel ziet u enkele voorbeelden. Stel in alle gevallen de knop **A** in volgens de belading van de auto, zodat de weg goed zichtbaar is en andere weggebruikers niet verblind worden.

# CLAXON EN LICHTSIGNALLEN

## Claxon



Druk op een van de plaatsen **A**.

## Lichtsignaal

Trek de hendel **1** naar u toe en laat los om met de koplampen te knipperen.



## Alarmknipperlichten



Druk op de schakelaar **2**.

Hierdoor komen de vier knipperlichten en de zijknipperlichten tegelijk in werking.

Gebruik deze alleen als gevaar dreigt om andere weggebruikers te waarschuwen dat u gedwongen bent te stoppen op een abnormale plaats of zelfs waar dit verboden is, of bij bijzondere rij- of verkeersomstandigheden.

## Richtingaanwijzers



Verplaats de schakelaar **1** evenwijdig aan het stuurwiel en in de richting waarin u dit gaat draaien.

## Werking van de sneltoets

Duw de hendel **1** even omhoog of omlaag, zonder het weerstandspunt niet te overschrijden en laat deze dan weer los: de hendel keert terug naar zijn oorspronkelijke stand en het relevante richtingaanwijzerlampje knippert drie keer.

2

# RUITENWISSERS

## Ruitenwisser, sproeier voor

### 2 Auto voorzien van ruitenwisser met interval



#### A. een enkele wisbeweging

Door kort te drukken maakt de ruitenwisser één wisbeweging.

#### B. uit

#### C. wissen met intervallen

De wissers vegen met tussenpozen van enkele seconden.

#### D. langzaam continu wissen

#### E. snel continu wissen

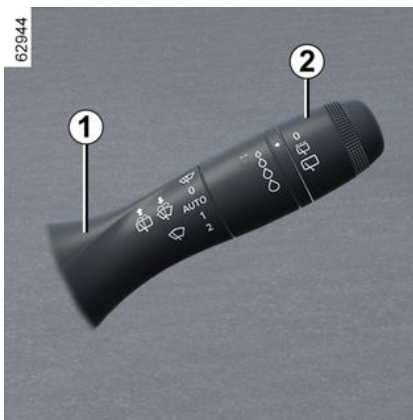

### Bijzonderheid

**Tijdens het rijden**, gaat de wisser langzamer werken als de auto stopt. Van snel continu wissen naar langzaam continu wissen. Zodra de auto weer gaat rijden, beginnen de wissers weer met de oorspronkelijk ingestelde snelheid te werken.

Elke actie op de schakelaar **1** overschrijft en annuleert de automatische functie.

**Opmerking:** bij het wassen van het voertuig in een wasstraat, de ring **2** op de hendel **1** in de uit-stand zetten om wissen uit te schakelen.

**Opmerking:** vergeet na gebruik niet om de ring **2** op de hendel **1** weer terug te zetten in de uit-stand zodat wis-

sen niet automatisch wordt geactiveerd bij het volgende gebruik.

### Auto voorzien van ruitenwisser met regensensor



De regensensor bevindt zich op de voorruit, voor de binnenspiegel.

#### A. een enkele wisbeweging

Door kort te drukken maakt de ruitenwisser één wisbeweging.

#### B. uit

**C. functie automatisch wissen** (afhankelijk van de auto)

In deze stand signaleert het systeem water op de voorruit en schakelt het wissen in met een aangepaste wissnelheid.

# RUITENWISSERS

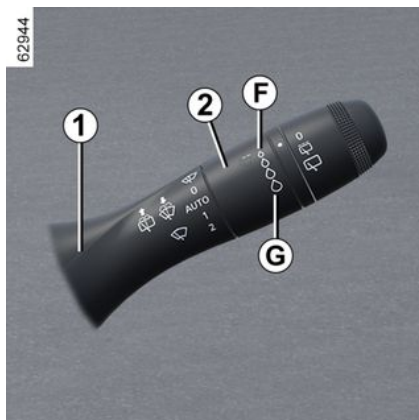

Het is mogelijk de inschakeldrempel en de tijdsduur tussen wisbewegingen te wijzigen door eenmaal de ring te draaien:

- **F**: minimumgevoeligheid;
- **G**: maximale gevoeligheid;

Hoe hoger de gevoeligheid, des te sneller reageren de ruitenwissers en wordt de frequentie van het wissen verhoogd.

Wanneer automatisch wissen is ingeschakeld of de gevoeligheid wordt verhoogd, wordt één wisbeweging uitgevoerd.

## Opmerking:

- de regensensor heeft enkel een ondersteunende functie. Bij beperkte zichtbaarheid moet de bestuurder zijn

- ruitenwischer handmatig inschakelen. Bij mist of sneeuwval werkt de ruitenwischer niet altijd automatisch en blijft deze onder uw controle;.
- Bij temperaturen onder nul wordt automatisch wissen niet ingeschakeld wanneer de auto wordt gestart. Deze functie wordt automatisch ingeschakeld wanneer de auto sneller rijdt dan een bepaalde snelheid (ongeveer 8 km/uur).
- Schakel automatisch wissen niet in bij droog weer.
- Ontdooi de voorruit volledig voordat u het automatisch wissen inschakelt;
- wanneer u de auto door een wasstraat rijdt, moet u de schakelaar **1** in stand **B** zetten om het automatisch wissen uit te zetten.

Als uw auto is uitgerust met een menu om de auto-instellingen te personaliseren, kunt u deze functie in- of uitschakelen ➔ 129.

Voor auto's die niet zijn uitgerust met een menu om de instellingen te personaliseren, kunt u de functie laten deactiveren door een erkende dealer.

## Storingen

Bij een storing van het automatisch wissen, schakelt de ruitenwischer over op wissen met intervallen. Roep de hulp in van een merkdealer.

De werking van de regensensor kan worden verstoord bij:

- beschadigde ruitenwissers: door een waterlaagje of sporen van de ruitenwischer in de detectiezone van de sensor kan de reactiesnelheid van het automatisch wissen vertragen of kan de frequentie van het wissen verhogen;
- barsten of scheuren in de voorruit in de buurt van de sensor, stof, vuil, insecten of rijm op de voorruit of het gebruik van reinigingswas of waterafstotende producten; In dit geval zal de ruitenwischer minder gevoelig zijn of zelfs helemaal niet reageren.



**D.** langzaam continu wissen

**E.** snel continu wissen

## Bijzonderheid

**Tijdens het rijden**, gaat de wischer langzamer werken als de auto stopt.

## RUITENWISSERS

Van snel continu wissen naar langzaam continu wissen. Zodra de auto weer gaat rijden, beginnen de wissers weer met de oorspronkelijk ingestelde snelheid te werken.

Elke actie op de schakelaar **1** overschrijft en annuleert de automatische functie.

### Voorzorgsmaatregelen

– Controleer bij vorst voordat u de ruitenwischer inschakelt of de ruitenwischerbladen niet zijn vastgevroren. Als u de ruitenwischer inschakelt terwijl de bladen zijn vastgevroren, kunt u zowel de bladen als de motor van de ruitenwischer beschadigen.

– Activeer de ruitenwissers niet op een droge ruit. Dit kan leiden tot vroegtijdige slijtage of beschadiging van de wischerbladen.

### Bijzondere stand van de ruitenwischer voor (onderhouds)stand

In deze stand kunnen de bladen worden opgetild om ze van de voorruit te verwijderen.

Dit kan nuttig zijn:

- de bladen reinigen;
- de bladen losmaken van de voorruit bij winterweer;
- de bladen vervangen → **373**.

Zet, met het contact aan of draaiende motor, de hendel **1** twee keer in de

stand **A** (één wisbeweging). De wischerbladen stoppen iets boven de motorkap.

Om de bladen terug te zetten in de lage stand, zorgt u er met contact AAN voor dat de ruitenwissers zijn neergeklapt op de voorruit. Zet daarna de schakelaar **1** in stand **A** (één wisbeweging).

Voordat u het contact inschakelt, moet u de ruitenwischer neerklappen op de voorruit om het risico te vermijden dat de motorkap of de ruitenwischer beschadigd raakt wanneer u de ruitenwischer inschakelt.



Voordat u iets aan de voorruit doet (wassen van de auto, ontdooien of reinigen van de voorruit enz.) zet u de schakelaar **1** in stand **B** (uit).

**Risico van verwonding en/of beschadigingen.**



Wanneer er zich obstakels op de voorruit bevinden (vuil, sneeuw, ijs...), maakt u de voorruit (inclusief de centrale zone achter de binnenspiegel) schoon voordat u de ruitenwissers inschakelt (risico op oververhitting van de motor).

Als een obstakel de beweging van een blad verhindert, kan dat blad stoppen met wissen. Verwijder het obstakel en schakel de ruitenwischer opnieuw in met de ruitenwisserschakelaar.

# RUITENWISSERS

## Ruitensproeier



**Met het contact aan**, trek aan de schakelaar **1** en laat los.

Door langer te drukken wordt de ruitensproeier geactiveerd en maken de ruitenwissers twee wisbewegingen, een paar seconden later gevolgd door een derde.

**Opmerking:** Bij temperaturen onder nul kan de ruitenwisservloeistof aanvriezen op de voorruit en het zicht verminderen. Verwarm de voorruit met behulp van de ontwasemingschakelaar voordat u ze reinigt.



Zorg er bij werkzaamheden in de motorruimte voor dat de ruitenwisserhendel in stand **B** (uit) staat.

**Verwondingsgevaar**



### **De werking van een ruitenwisserblad**

Let op de staat van de ruitenwisserbladen. Hun levensduur hangt van u af:

- houd de bladen schoon: reinig de bladen en de ruit regelmatig met water en zeep;
- gebruik ze niet op een droge ruit;
- maak ze los van de ruit als ze lange tijd niet zijn gebruikt.

Vervang ze in elk geval zodra de werking afneemt; ongeveer eens per jaar → **373**.

### **Voorzorgen bij het gebruik van de wissers**

- Maak als het vriest of sneeuwt de ruit schoon voordat u de ruitenwissers aanzet (de motor kan oververhit raken);
- zorg dat niets de beweging van de wisser hindert.

# RUITENWISSERS

## Ruitenwiser/-sproeier achter

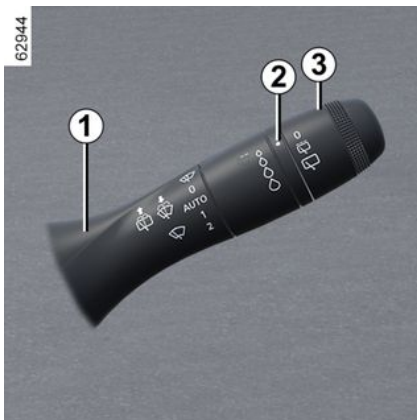

### Achterruitenwiser

 Draai met ingeschakeld contact aan de ring **3** op de schakelaar **1** totdat het symbool tegenover de markering **2** staat.

- uit
- **wissen met intervallen**

De wissers vegen met tussenpozen van enkele seconden. De veegfrequentie varieert afhankelijk van de snelheid van het voertuig;

- **langzaam continu wissen**

Om de bewerking te stoppen, draait u de ring **3** opnieuw.

### Opmerking:

Als u de auto door een wasstraat rijdt, moet u de ring **3** van de schakelaar **1** in ruststand zetten om het automatisch wissen uit te zetten.

### Opmerking:

Vergeet niet om het einde van het gebruik de ring **3** van de schakelaar **1** terug in de ruststand te zetten, zodat het wissen niet per ongeluk wordt geactiveerd tijdens het volgende gebruik.



Houd de ruitenwiserarm niet vast bij het openen of sluiten van de kofferbakklep.



Voordat u iets aan de achterruit doet (wassen van de auto, ontdooien, reinigen enz.) moet u de schakelaar **1** uit zetten.  
**Risico van verwonding en/of beschadigingen.**



### Werking ruitenwiserblad

Let op de staat van de ruitenwiserbladen. Hun levensduur hangt van u af:

- houd de bladen schoon: reinig de bladen en de ruit regelmatig met water en zeep;
- gebruik ze niet op een droge ruit;
- maak ze los van de ruit als ze lange tijd niet zijn gebruikt.

Vervang het in alle gevallen zodra de prestaties afnemen: ongeveer één keer per jaar → **373**.

### Voorzorgen bij het gebruik van de wissers

- Maak als het vriest of sneeuwt de ruit schoon voordat u de ruitenwissers aanzet (de motor kan oververhit raken);
- zorg dat niets de beweging van de wiser hindert.

### Inschakelen/uitschakelen van de achterruitwiser

Wanneer de achteruitversnelling wordt ingeschakeld, wordt het intervalwissen van de achterruit ingeschakeld (als de ruitenwissers van de voorruit werken).

## RUITENWISSERS

Als uw auto is uitgerust met een menu om de auto-instellingen te personaliseren, kunt u deze functie in- of uitschakelen → 129.

Voor auto's die niet zijn uitgerust met een menu om de instellingen te personaliseren, kunt u de functie laten deactiveren door een erkende dealer.

Wanneer er zich obstakels op de achterruit bevinden (vuil, sneeuw ...), probeert de ruitenswiper alle obstakels weg te wissen. Als een obstakel de beweging van het blad verhindert, kan het blad stoppen. Verwijder het obstakel, wacht ongeveer 30 seconden en schakel de ruitenswiper opnieuw in met de schakelaar voor het wissen.

### Voorzorgsmaatregelen

- Controleer bij vorst voordat u de ruitenswiper inschakelt of het ruitenswiperblad niet is vastgevroren op de ruit. Als u de ruitenswiper bedient terwijl het blad geblokkeerd is door vorst, bestaat het risico dat zowel het blad als de motor van de ruitenswiper beschadigd raken.
- Gebruik de ruitenswiper niet op een droge ruit, omdat dit voortijdige slijtage of schade tot gevolg kan hebben.



### Achterrauitsproeier



Duw met het contact aan lang tegen de schakelaar **1** en laat vervolgens los.

Als de schakelaar langer wordt ingedrukt, maakt, naast de vooruitsproeier, ook de achterruitwisper twee wisbewegingen, enkele seconden later gevolgd door een derde (druppelwisfunctie).

Als u de schakelaar loslaat, blijft de achterruitwisper werken

# BRANDSTOFTANK

## Alle uitvoeringen

2

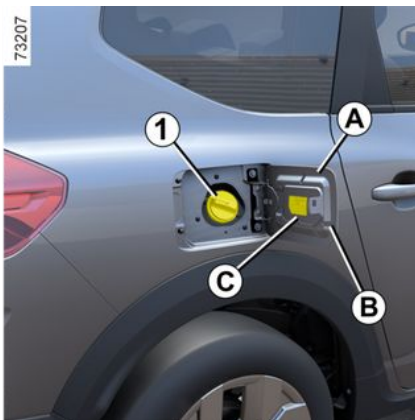

**Bruikbare inhoud van de tank: ongeveer 50 liter**

Afhankelijk van de auto, om de tankdopklep **A** te openen, steekt u een vinger in de uitsparing **B**.

Sluiten: druk de klep **A** met de hand tegen de aanslag. Bij sommige auto's kan de dop **1** worden ontgrendeld met de contactsleutel. Anders is hij aan de auto verbonden met een plastic draad. Zie "Tanken van brandstof" voor info over het vullen van de brandstoftank.



Trek, afhankelijk van de auto, aan de hendel **2** om de tankdopklep **A** te ontgrendelen. Open deze en draai de tankdop **1** los.

Tijdens het tanken kunt u de dop in de houder **3** van het klepje plaatsen.

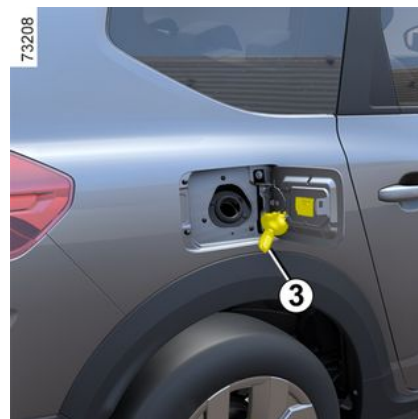

**De vuldop is van een speciaal type.** Vraag

naar ditzelfde type als het origineel wanneer u

een andere dop koopt. Ga naar een erkende dealer.

Rook niet tijdens het tanken en ontsteek geen open vuur in de nabijheid van de brandstoftank of de tankdop.

Maak de omgeving van het vulsysteem niet schoon met een hogedrukreiniger.

# BRANDSTOFTANK

## Soort brandstof

**Gebruik brandstof van goede kwaliteit** die voldoet aan de regelgeving van het land. De brandstof moet tevens aan de aanwijzingen op de sticker **C** in de tankdopklep → **387** voldoen.

### Benzinemotor

Gebruik uitsluitend ongelode benzine. Het octaangehalte (RON) moet overeenkomen met de indicaties op de sticker **C** aan de binnenkant van de tankdopklep → **387**.

### Dieselmotor

Gebruik uitsluitend dieselbrandstof die voldoet aan de gegevens op de sticker **C** aan de binnenkant van de tankdopklep → **387**.



Brandstoffen die voldoen aan de Europese normen die ook gelden voor de motoren van auto's die in Europa zijn verkocht → **387**.



Als u brandstof wilt tanken, zet u de motor uit (dus **NIET** stand-by bij voertuigen met de Stop and Start-functie): u moet het contact uit zetten → **164**, → **166**.  
**Risico van brand.**



Vermeng de dieselbrandstof nooit met benzine (loodvrij of E85), zelfs niet een kleine hoeveelheid.  
Gebruik geen ethanol als dit niet geschikt is voor uw auto.  
Voeg **geen** reagens toe aan de brandstof, anders kan de motor → **156** beschadigd raken. Als u een additief wilt toevoegen aan de brandstof, gebruik dan een product dat is goedgekeurd door onze technische dienst.  
Raadpleeg voor de exacte gegevens de merkdealer.



Wijzig of repareer niet zelf het brandstofsysteem (rekeneenheden, bedrading, brandstofcircuit, inspuitstukken of verstuivers, beschermkappen, enz.) vanwege de grote gevaren voor de veiligheid die hierdoor kunnen ontstaan. Laat deze werkzaamheden uitsluitend door uw erkende dealer uitvoeren.



Let op bij werkzaamheden dicht bij de motor, deze kan nog warm zijn. Bovendien kan de ventilatormotor onverwacht gaan draaien. Het waarschuwingslampje  in de motorruimte herinnert u hieraan.  
**Verwondingsgevaar**

## Tanken van brandstof

Wanneer het contact uit is, steekt u het vulpistool **geheel** in de tank voordat u de hendel inkniijpt om te tanken (voorkom spatten).

## BRANDSTOFTANK

Houd hem in deze stand tijdens het tanken. Als het vulpistool automatisch is afgeslagen, mag u nog maximaal twee liter brandstof bijvullen.

Let er op dat bij het tanken geen water bij de brandstof komt.

Plaats na het vullen de dop **1** terug en sluit de tankdopklep **A** om te voorkomen dat er water of vuil in het systeem terecht komt.

Zorg er altijd voor dat de dop **1**, de klep **A** en de omtrek schoon en vrij van stof, modder, vuil enz. blijven.

### Bijzonderheid

Bij het stoppen van de auto gedurende ongeveer 3 maanden **moet u brandstof toevoegen om te voorkomen dat de brandstofpomp beschadigt**.

Om dit te doen, moet u, met het contact uit, gaan tanken of minimaal **10 liter** brandstof bijvullen en vervolgens de motor starten om de pomp te laten werken en de brandstof in het circuit te verversen.

Als het niet mogelijk om ten minste 5 liter brandstof toe te voegen vanwege het brandstofpeil in de tank, rijd dan door tot de tank de gewenste capaciteit heeft.

### Benzinemotor

Schade die ontstaan is als gevolg van het tanken van loodhoudende benzine

wordt niet door de fabrieksgarantie gedekt.

Om te voorkomen dat er abusievelijk loodhoudende benzine wordt getankt, heeft de vulhals een nauwe doorlaat met een veiligheidssysteem **waarin alleen een vulpistool met ongelode benzine past**.



### Aanhoudende stank van brandstof

In geval van een aanhoudende stank van

brandstof, moet u:

- onmiddellijk stoppen, rekening houdend met het overige verkeer en het contact uitzetten;
- de alarmknipperlichten aanzetten en alle passagiers laten uitstappen en ze op veilige afstand van de auto houden;
- Als het peil normaal is, heeft dit een andere oorzaak, roep de hulp in van een erkende dealer.

### LPG-uitvoering

**Bruikbare inhoud van LPG-tank: ongeveer 40 liter of 50 liter (afhankelijk van het type auto).**

## REAGENSTANK

U dient zich te houden aan de wetgeving van het land waarin u zich bevindt.

Overtreding van de geldende regelgeving is strafbaar.

### De werking van de startvergrendeling

De reagens is bestemd voor dieselmotoren voorzien van het SCR-systeem (selectieve katalysator).

Gebruik van een reagens vermindert de hoeveelheid stikstofoxide in uitlaatgassen.

Het werkelijke reagensverbruik is afhankelijk van de gebruiksomstandigheden, de uitrusting van de auto en de rijstijl van de bestuurder.

### Reagenskwaliteit

Gebruik alleen **reagentia die voldoen aan standaard ISO 22241** en in overeenstemming met de markering op de vuldop.



Om reagens bij te vullen, moet de motor worden gestopt (dus NIET stand-by voor auto's met de Stop and Start-functie). U moet het contact uitzetten → 164, → 166



**Als het bericht "xxxKM UITSCHAKELING VUL ADBLUE BIJ" verschijnt, vult u de reagenstank bij volgens de instructies voor bijvullen.**

**Risico op stilstand van de auto.**

## Vullen

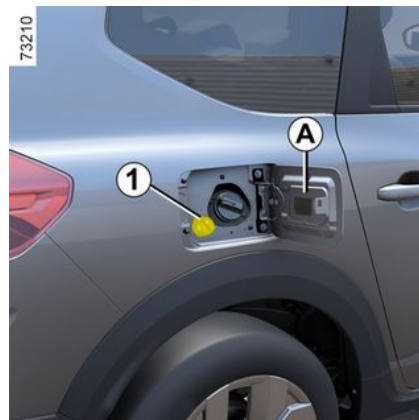

**Bruikbare capaciteit van de tank:** ongeveer **11 liter**.

Open, met het contact uit, de klep **A** en draai de dop **1** los.

**Opmerking:** er kan ammoniumhydroxidedamp ontsnappen uit de opening als de temperatuur van de tank hoog is.

U kunt de tank bijvullen bij de pomp. Wanneer het contact uit is, steekt u het vulpistool **zo ver mogelijk** naar binnen voordat u met tanken begint (spatgevaar).

Houd hem in deze stand tijdens het tanken.

## REAGENSTANK

Als het vulpistool automatisch is afgeslagen, mag u nog maximaal twee liter brandstof bijvullen.

In andere vulsituaties is het belangrijk dat u de informatie op de reagenscontainer (blik of fles) leest.



### De vuldop is van een speciaal type.

Vraag naar ditzelfde type als u een andere dop koopt. Ga naar een erkende dealer. Maak de omgeving van het vulsysteem niet schoon met een hogedrukreiniger.

## Voorzorgsmaatregelen

Bij het vullen:

– **behandel de reagens voorzichtig. Het kan kleding, schoenen, onderdelen van de carrosserie enz. beschadigen.**

– zorg dat er bij het vullen geen water in de brandstoftank komt.

Als er reagens overstromt of op het lakwerk terecht komt, moet het betrokken gebied snel met veel water en een zachte doek worden gereinigd.

**Opmerking:** als de reagensvloeistof kristalliseert, gebruikt u een zachte spons.



De reagens mag niet in contact komen met ogen of huid. Bij onverhoopt contact spoelen met veel water. Indien nodig een arts raadplegen.

### Bij extreem koud weer

**Als het vriest moet de reagenstank worden bijgevuld zodra het waar-**

schuwingslampje  en het bericht "BIJVULLEN VÓÓR 1.200 km" worden weergegeven op het instrumentenpaneel.

### Bijzondere gevallen

De reagensvloeistof bevriest onder ongeveer -10°C.

Probeer in deze omstandigheden niet om de vloeistof bij te vullen als deze bevroren is. Indien u het reservoir moet vullen of bijvullen met reagens (



aan), zet u de auto indien mogelijk op een warmere plek zodat de reagens weer vloeibaar wordt. Anders

vraagt u een vakman om reagensvloeistof bij te vullen.



Nadat u de reagenstank hebt bijgevuld, controleert u of de dop en het klepje zijn gesloten. Start dan de motor en **WACHT 10 seconden terwijl de auto stilstaat met draaiende motor** voordat u weer wegrijdt.

Als u dit niet doet, wordt het bijvullen van de tank pas geregistreerd nadat de auto tientallen minuten heeft gereden.

Het bericht "ADBLUE BIJVULLEN" en/of de waarschuwinglampjes blijven verschijnen totdat het vullen is geregistreerd.





Er mogen geen werkzaamheden worden uitgevoerd aan onderdelen van het systeem. Om schade te voorkomen mag uitsluitend deskundig personeel van de erkende dealer werkzaamheden aan het systeem uitvoeren.

# REAGENSTANK

## Onderhoud/actieradius

De informatie op het instrumentenpaneel kan worden vergezeld door een geluidssignaal.







2

Waarschuwing-lampjes	Bericht	Wat te doen?
-	"ADBLUE BIJVULLEN VOOR 2400 KM"	Wanneer het bericht verschijnt als het contact wordt aangezet, hebt u <b>een actieradius van minder dan 2400 km</b> . Laat een merkdealer de <b>reagenstank vullen of bijvullen</b> .
 gaat branden.	"ADBLUE BIJVULLEN VOOR 1200 KM"	Wanneer het bericht verschijnt als het contact wordt aangezet, hebt u <b>een actieradius tussen 1200 km en 800 km</b> . Laat een merkdealer de <b>reagenstank vullen of bijvullen</b> .
 gaat branden.	"xxxKM LOCKOUT VULLEN ADBLUE"	Het bericht verschijnt als het contact wordt aangezet en wordt herhaald: - ongeveer elke 100 km: u hebt een <b>actieradius tussen ongeveer 800 km en 200 km</b> ; - ongeveer elke 50 km: u hebt <b>een actieradius van minder dan 200 km</b> . In alle gevallen <b>moet de tank met reagens zo spoedig mogelijk door u of een geautoriseerde dealer worden gevuld</b> .
 gaat branden.	"0 KM LOCKOUT VULLEN ADBLUE"	<b>De motor wil niet starten.</b> Voor een herstart moet u zelf de reagenstank bijvullen.

# REAGENSTANK

## Systeemstoringen

De informatie op het instrumentenpaneel kan worden vergezeld door een geluidssignaal.

Waarschuwinglampjes	Bericht	Interpretatie
 en  verschijnen.	"LUCHTVERONTREINIGING CONTROLLEREN" "KWALITEIT ADBLUE CON- TROLLEREN" "INSPUITING ADBLUE CON- TROLLEREN"	Geeft een storing in het systeem aan. Raadpleeg zo spoedig mogelijk uw erkende dealer.
 en  verschijnen.	"xxxKM UITSCHAKELING EMISSIE CONTROLE"	Geeft aan dat er een systeemfout is en dat <b>binnen 800 km de auto niet meer opnieuw kan worden gestart.</b> Deze waarschuwingen worden herhaald: elke 100 km totdat er <b>tussen 800 km en 200 km over</b> is voordat de auto niet opnieuw kan worden gestart; -elke 50 km wanneer er <b>minder dan 200 km resteert</b> voordat de auto niet meer kan worden gestart. Raadpleeg zo spoedig mogelijk uw erkende dealer.
 en  verschijnen.	"(0 KM EMISSIECONTROLE LOCKOUT"	Geeft aan dat <b>de auto niet opnieuw zal starten</b> nadat het contact is uitgeschakeld. Roep de hulp in van een merkdealer.

# INRIJDEN

## Benzinemotor

Rijd de eerste **1000 km** niet harder dan 130 km/u in de hoogste versnelling.

Pas na ongeveer **3000 km** zult u over het volle vermogen van de motor kunnen beschikken.

**Onderhoudsbeurten:** raadpleeg het onderhoudsboekje van de auto.

## Dieselmotor

Rijd de eerste **1.500 km** niet sneller dan 130 km/h in de hoogste versnelling en houd het toerental onder 2.500 tr/min. Daarna kunt u sneller rijden maar pas na 6 000 km zult u over het volle vermogen van de motor kunnen beschikken.

Trek tijdens het inrijden nooit snel op. Als de motor nog koud is mag u hem in de lagere versnellingen nooit met een hoog toerental laten draaien.

**Onderhoudsbeurten:** raadpleeg het onderhoudsboekje van uw auto.

**Opmerking:** bij een nieuw voertuig in de inrijfase kan het vloeistofpeil hoger zijn dan het MAXI-peil op de tank; later kan dit zakken naar een peil tussen MINI tot MAXI.

Dit levert geen risico op.

# STARTEN, STOPPEN VAN DE MOTOR

## Contactslot bij auto's met een sleutel.

### Stand "Stop en stuurslot actief" A.

Als u de sleutel **1** uit het slot trekt en het stuur draait, hoort u een klink: de stuurinrichting is nu vergrendeld.

U zet het stuurslot vrij door het stuur en de sleutel iets heen en weer te bewegen.

### Stand "aan" B

Het contact staat aan.

- **Benzinemotor:** u kunt nu starten.
- **Dieselmotor:** de motor wordt voorverwarmd.

### Stand "Start" C



Indien de motor niet aanslaat, moet u de contactsleutel terug draaien tot de waarschuwingslampjes uit gaan voor u opnieuw kunt starten.

Laat de contactsleutel los zodra de motor is aangeslagen.

### Bijzonderheid van auto's met een automatische transmissie

➔ 174 ➔ 177.

### Starten van de motor

Al naar gelang de auto moet u, als een versnelling is ingeschakeld en u de motor wilt starten, het koppelingspedaal indrukken of de versnellingshen-

del in de neutraalstand zetten. Het bericht "Neutraal + STARTEN" verschijnt op de boordcomputer om u te informeren.

In zeer koude omstandigheden (temperaturen onder  $-20^{\circ}\text{C}$ ): om het starten van de motor te vergemakkelijken, zet u het contact enkele seconden aan **voordat** u de motor start.

Als de motor wordt gestart bij een zeer lage buitentemperatuur (minder dan  $-10^{\circ}\text{C}$ ): houd het koppelingspedaal ingedrukt tot de motor draait.

Zet bij een auto uitgerust met een automatische versnellingsbak de hendel voor het starten in de stand **P** of **N** en trap het rempedaal in. ➔ 174.



Benzinemotor

## STARTEN, STOPPEN VAN DE MOTOR

- Draai de sleutel naar de stand "Start" **zonder gas te geven**.
- Laat de contactsleutel los zodra de motor is aangeslagen.

### **Dieselmotor**

Draai de contactsleutel in de "Aan"-stand **B** en houd hem in deze stand totdat het waarschuwinglampje van de voorverwarming van de motor uitgaat.

Draai de sleutel naar de "Start"-stand **C** **zonder gas te geven**.

Laat de contactsleutel los zodra de motor is aangeslagen.

### **Stilzetten van de motor**

Laat de motor stationair draaien en draai de sleutel terug in de stand "Stop" **A**.

### **Bijzonderheid**

Afhankelijk van de auto stoppen de accessoires (radio enz.) met werken zodra de motor wordt uitgeschakeld of de portieren zijn vergrendeld, of als het bestuurdersportier wordt geopend.



Start uw auto nooit in vrijloop op een helling. De stuurbevestiging kan hierdoor worden uitgeschakeld.

**Er is kans op ongevallen.**

### LPG-uitvoering

De motor start altijd op benzine.



**Zolang de brandstoftank leeg is, kan het voertuig niet starten of alleen in**

### **LPG-modus rijden.**

Gebruik van de twee brandstoffen LPG/benzine vereist de aanwezigheid van benzine (voor starten, hoge acceleratie, lage temperaturen enz.).

Als het oranje  waarschuwinglampje op het instrumentenpaneel verschijnt in combinatie met een pieptoon, vul dan de tank met ten minste 8 liter brandstof.



Voor meer informatie over LPG-versies ➔ 31.



Parkeer de auto niet of blijf niet met draaiende motor staan op een plaats waar de uitlaat zich boven brandbaar materiaal bevindt. Onder ongunstige omstandigheden (droogte, harde wind) kan brand ontstaan als de hete uitlaat in contact komt met gras of bladeren.



**Zet het contact nooit uit voordat de auto compleet stilstaat.** Als

de motor niet meer draait, zijn er geen stuur- en rembevestiging enzovoorts meer. Ook werken veiligheidsvoorzieningen, zoals airbags en gordelspanners, niet meer.

## STARTEN, STOPPEN VAN DE MOTOR



### Verantwoordelijkheid van de bestuurder tijdens het parkeren of stoppen van de auto

Laat nooit, ook niet heel even, een kind, een afhankelijke volwassene of een dier in de auto achter als u deze verlaat. Het kan zichzelf of anderen in gevaar brengen door bijvoorbeeld de motor te starten, door organen te bedienen zoals de ruitbediening, of de portieren te vergrendelen, enz. Bovendien kan bij warm, zonnig weer de temperatuur in het interieur heel erg snel oplopen. **LEVENSGEVAAR OF GEVAAR VAN ERNSTIG LETSEL.**

### Hybrid versie



Zet het contact aan:

- zet de versnellingshendel in stand **P**;
- druk het rempedaal in;
- draai de sleutel naar de Start-stand **C** **zonder gas te geven**;
- laat de sleutel los zodra het bericht **READY** verschijnt op het instrumentenpaneel en u een geluidssignaal hoort.

Het bericht verdwijnt als de snelheid boven ongeveer 5 km/u komt.

### Uitschakelen van het Hybrid-systeem

Draai met stilstaande auto de contactsleutel naar de stand "Stop" **A**. Het contact wordt uitgeschakeld en het be-

richt **READY** verdwijnt van het instrumentenpaneel.



Controleer voordat u het voertuig verlaat, of het contact is uitgeschakeld.

### Contactslot bij auto's met een kaart



De kaart moet zich binnen de detectiezone **1** bevinden.

Om te starten:

- zet bij een auto met automatische transmissie de hendel in stand **P** of **N**, druk op het rempedaal en druk op de knop **2**. op Hybrid voertuigen ver-

## STARTEN, STOPPEN VAN DE MOTOR

schijnt het bericht READY op het instrumentenpaneel en hoort u een geluidssignaal. Het bericht verdwijnt als de snelheid boven ongeveer 5 km/u komt km/h;



– druk voor een auto met een handmatige versnellingsbak het rempedaal of koppelpedaal in en druk op knop 2. Als een versnelling ingeschakeld is, is het indrukken van het koppelpedaal voldoende om te kunnen starten.

### Bijzonderheden

– Als er niet is voldaan aan een van de startvoorwaarden, verschijnt het bericht "Druk op rem + START" of "Ontkoppel + starten" of "Selecteer stand P" op het instrumentenpaneel.

– in sommige gevallen moet het stuurwiel worden bewogen bij het indrukken van de startknop 2 om het ontgrendelen van de stuurkolom mogelijk te maken: in dit geval waarschuwt, het bericht "Draai stuurwiel + START" u daarvoor;

### LPG-uitvoering

De motor start altijd op benzine.

 **Zolang de brandstoftank leeg is, kan het voertuig niet starten of alleen in**

### LPG-modus rijden.

Gebruik van de twee brandstoffen LPG/benzine vereist de aanwezigheid van benzine (voor starten, hoge acceleratie, lage temperaturen enz.).

Als het oranje  waarschuwingslampje op het instrumentenpaneel verschijnt in combinatie met een pieptoon, vul dan de tank met ten minste 8 liter brandstof.

 Voor meer informatie over LPG-versies ➔ 31.

## "Handsfree" starten met geopende achterklep

In dat geval mag de kaart zich niet in de bagageruimte bevinden.



**Verantwoordelijkheid van de bestuurder tijdens het parkeren of stoppen van de auto**

Laat nooit, ook niet heel even, een kind, een afhankelijke volwassene of een dier in de auto achter als u deze verlaat. Het kan zichzelf of anderen in gevaar brengen door bijvoorbeeld de motor te starten, door organen te bedienen zoals de ruitbediening, of de portieren te vergrendelen, enz.

Bovendien kan bij warm, zonnig weer de temperatuur in het interieur heel erg snel oplopen.

**LEVENSGEVAAR OF GEVAAR VAN ERNSTIG LETSEL.**

### Functie accessoires

(contact aanzetten)

## STARTEN, STOPPEN VAN DE MOTOR

3



Zodra u bent ingestapt, kunt u een aantal functies van de auto (radio, navigatiesysteem ruitenwisser, enz.) gebruiken.

Om de andere functies te gebruiken, drukt u met de kaart in de auto op de knop **2** zonder de pedalen in te drukken.

### Storingen



In sommige gevallen werkt de hands-free kaart niet:

- kaartbatterij leeg, accu ontladen, enz.
- de kaart is in de buurt van een apparaat dat dezelfde frequentie gebruikt (scherm, mobiele telefoon, gameconsole enz.);
- de auto bevindt zich in een sterk elektromagnetisch veld.

De melding "Plaats de kaart in zone + START" verschijnt op het instrumentenpaneel.



Druk het rempedaal of koppelingspedaal in en plaats vervolgens de kaart **3** (**A** of **B**) op het symbool **4** (**A** of **B**). Druk op de knop **2** om de auto te starten. Het bericht verdwijnt.

### Speciaal geval bij hybrid-auto's

Met stilstaande auto in de elektrische bedrijfsmodus verschijnt het bericht "Motor actief Zet contact uit" op het instrumentenpaneel en klinkt er een pieptoon indien:

- de autogordel van de bestuurder niet is vastgemaakt;
- de motorkap open is;
- het bestuurdersportier open is.

## STARTEN, STOPPEN VAN DE MOTOR



### Voorwaarden voor het stoppen van de motor



De auto moet stilstaan, met de hendel in stand **P** bij een auto met een automatische transmissie.

Op Hybrid auto's wordt het bericht **READY** weergegeven op het instrumentenpaneel.

Druk met de kaart in de auto op de knop **2**: de motor wordt uitgeschakeld.

Op Hybrid auto's verdwijnt het bericht **READY** van het instrumentenpaneel.

De stuurkolom vergrendelt bij het openen van het bestuurdersportier of bij het vergrendelen van de auto.

Als de kaart niet in het interieur aanwezig is of als de kaartaccu leeg is als

de auto stilstaat en u de motor wilt uitzetten, verschijnt het bericht "Kaart afwezig druk lang **START**" op het instrumentenpaneel: druk ten minste drie seconden op de knop **2**. Als de kaart niet meer in de auto aanwezig is, moet u eerst zeker weten dat u ze kunt terugvinden voordat u lang op de knop drukt, want zonder de kaart kunt u de auto niet meer starten.

Als de motor is gestopt, blijven de op dat moment ingeschakelde accessoires (radio, enz.) ongeveer 10 minuten werken.

Als het bestuurdersportier geopend wordt, schakelen de accessoires uit.



Zet het contact nooit af voordat de auto stilstaat. Als de motor niet meer draait, zijn er geen rembekrachtiging meer. Ook werken veiligheidsvoorzieningen, zoals airbags en gordelspanners, niet meer.

## STARTEN, STOPPEN VAN DE MOTOR



Om de 12V-accu te sparen, wordt de motor automatisch uitgeschakeld nadat de auto ongeveer 15 minuten heeft stilgestaan, indien de veiligheidsgordel van de bestuurder niet is vastgemaakt en de motor niet al handmatig is uitgeschakeld met de knop **2**.  
Indien nodig kunt u de motor opnieuw starten door éénmaal te drukken op de knop **2**.



Parkeer de auto niet of blijf niet met draaiende motor staan op een plaats waar de uitlaat zich boven brandbaar materiaal bevindt. Onder ongunstige omstandigheden (droogte, harde wind) kan brand ontstaan als de hete uitlaat in contact komt met gras of bladeren.



Controleer, als u de auto verlaat en vooral als u de kaart bij u hebt, of de motor volledig is uitgeschakeld.

### Functie Stop and Start

Dit systeem zorgt voor een lager brandstofverbruik en vermindert de uitstoot van broeikasgassen. Het systeem wordt automatisch ingeschakeld wanneer de auto begint te rijden. Tijdens het rijden zet het systeem de motor af (op stand-by) wanneer de auto stilstaat (file, voor een stoplicht enz.).

### Omstandigheden waarbij de motor op stand-by wordt gezet

de auto heeft na de laatste stilstand gereden.

#### Voor auto's met automatische versnellingsbak:

- de transmissie staat in stand **D**, **L** (afhankelijk van de auto of in stand **N**);
- en
- het rempedaal wordt (voldoende hard) ingedrukt;

Afhankelijk van de auto, als het waarschuwingslampje knippert en

het bericht "Rempedaal indrukken" verschijnt op het instrumentenpaneel, geeft dit aan dat het rempedaal onvoldoende is ingedrukt;

- en
- het gaspedaal wordt niet ingedrukt;
- en
- de snelheid is nul gedurende ongeveer 1 seconde

De motor blijft op stand-by staan wanneer stand **P** inschakelt, of wanneer stand **N** inschakelt terwijl de parkeerrem is aangetrokken en het rempedaal wordt losgelaten.

#### Voor auto's met een handgeschakelde versnellingsbak:

- De versnellingshendel staat in de neutrale stand (neutraal);

Als het waarschuwingslampje knippert en het bericht "Schakelen naar Neutraal" op het instrumentenpaneel verschijnt, geeft dit aan dat u de versnellingshendel in de stand Neutraal moet zetten;

- en
- het koppelingspedaal wordt losgelaten;
- en
- de auto rijdt trager dan ongeveer 5 km/u.

# STARTEN, STOPPEN VAN DE MOTOR

## Voor alle auto's:

Het waarschuwingslampje  op het instrumentenpaneel gaat vast branden om u te waarschuwen dat de motor op stand-by staat.

De uitrustingen van de auto blijven in werking terwijl de motor stilstaat.

De stuurbekrachtiging werkt mogelijk niet meer als de motor naar stand-by gaat.

In dat geval werkt deze pas weer als de motor niet meer in stand-by is of als de snelheid hoger is dan ongeveer 1 km/u (bij afdalen, helling enz.).



Wanneer de motor op stand-by wordt gezet, wordt de automatische parkeerrem (afhankelijk van de auto) niet automatisch vastgezet.



Rijd niet met de auto wanneer de motor op stand-by staat (het waarschuwingslampje  wordt op het instrumentenpaneel weergegeven).



Voordat de auto wordt verlaten, moet de motor worden afgezet (niet in stand-by) ➔ 164, ➔ 166.

## Verhinderen dat de motor op stand-by wordt gezet

In bepaalde omstandigheden, zoals bij invoegen op een kruispunt, is het mogelijk om bij geactiveerd systeem de motor draaiende te houden om snel te kunnen starten.

## Voor auto's met automatische versnellingsbak:

Laat de auto stilstaan, maar druk niet te hard op het rempedaal.

## Voor auto's met een handgeschakelde versnellingsbak:

Houd het koppelingspedaal ingedrukt.



Als u brandstof wilt tanken, zet u de motor uit (dus NIET stand-by bij auto's met de functie Stop and Start): u moet het contact uit zetten ➔ 164 ➔ 166.  
**Risico van brand.**

## Stand-by uitschakelen

### Voor auto's met automatische versnellingsbak:

- bij openen van het bestuurdersportier
- of
- als de bestuurdersgordel niet is vastgemaakt;
- of
- het rempedaal is niet ingedrukt en stand **D** of **L** (afhankelijk van de auto) is ingeschakeld;
- of
- als het rempedaal wordt losgelaten, stand **N** is ingeschakeld en de parkeerrem is losgezet;
- of
- als het rempedaal opnieuw wordt ingetrapt, stand **P** of stand **N** is ingeschakeld en de parkeerrem is aange trokken ➔ 174 ➔ 177;

## STARTEN, STOPPEN VAN DE MOTOR

of

– de stand **R** is ingeschakeld;

of

– het gaspedaal is ingedrukt.

### Voor auto's met een handgeschakelde versnellingsbak:

– als het bestuurdersportier wordt geopend, zonder dat daarbij een versnelling is ingeschakeld en het koppelpedaal niet is ingedrukt;

of

– als de bestuurdersgordel wordt losgemaakt zonder dat een versnelling is ingeschakeld en het koppelpedaal niet is ingedrukt;

of

– de versnellingsbak staat in stand neutraal en het koppelpedaal wordt lichtjes ingedrukt;

of

– de versnelling is ingeschakeld en het koppelpedaal is volledig ingedrukt.

**Bijzonderheid:** afhankelijk van de au-

to kan het controlelampje  gedurende enkele seconden verschijnen als u het contact uitzet met de motor op stand-by.



### Voor auto's met een handgeschakelde versnellingsbak:

Het herstarten kan worden onderbroken als het koppelpedaal te snel wordt losgelaten terwijl een versnelling wordt ingeschakeld.

### Omstandigheden waarbij de motor niet op stand-by wordt gezet

Onder bepaalde omstandigheden kan het systeem de motor niet op stand-by zetten, speciaal als:

- het bestuurdersportier niet is gesloten;
- de autogordel van de bestuurder niet is vastgemaakt;
- de achteruitversnelling is ingeschakeld;
- de motorkap niet is vergrendeld;
- de buitentemperatuur is te hoog of te laag;
- de accu onvoldoende geladen is;
- het verschil tussen de temperatuur in de auto en de ingestelde temperatuur van de thermostatische airconditioning te groot is;
- de Parkeerhulp in werking is;
- de hoogte is te groot;

- de helling is te steil voor auto's met automatische transmissie.
- de functie "Helder zicht" is ingeschakeld → 289;
- de motortemperatuur is te laag;
- de luchtzuiveringscyclus wordt vernieuwd;
- ...



Zet altijd het contact uit als u iets gaat doen onder de motorkap → 164, → 166.

### Bijzonderheid van het automatisch weer starten van de motor

Onder bepaalde omstandigheden kan de motor vanzelf weer starten om uw veiligheid en uw comfort te waarborgen.

Dit kan gebeuren wanneer:

- de buitentemperatuur is te hoog of te laag;
- de functie "Helder zicht" is ingeschakeld → 289;
- de accu onvoldoende geladen is;
- de rijsnelheid van de auto hoger is dan 5 km/u (bij afdalen);
- het rempedaal herhaaldelijk wordt ingedrukt of er is een remsysteem vereist;
- ...

## STARTEN, STOPPEN VAN DE MOTOR



Voordat de auto wordt verlaten, moet de motor worden afgezet (niet in stand-by) → 164, → 166.

### Inschakelen, uitschakelen van de functie



Druk de schakelaar **1** in om de functie uit te schakelen: Het bericht "Stop & Start uitgeschakeld" verschijnt op het instrumentenpaneel en het controlelampje van schakelaar **1** brandt.

Met nog een keer indrukken schakelt het systeem weer in. Het bericht "Stop & Start actief" verschijnt op het instru-

mentenpaneel en het controlelampje van schakelaar **1** gaat uit.

Het systeem wordt automatisch opnieuw ingeschakeld bij elke start van het voertuig door het indrukken van de startknop → 166.

### Storingen

Als het bericht "Stop & Start controleren" verschijnt op het instrumentenpaneel samen met het controlelampje van de schakelaar **1**, geeft dit aan dat het systeem is gedeactiveerd.

Raadpleeg voor de exacte gegevens de merkdealer.



Speciale opmerking: wanneer de motor op stand-by staat, zal het eenmaal indrukken van de schakelaar **1** de motor automatisch opnieuw starten.

# VERSNELLINGSSCHAKELAAR

Versnellingshendel.

Inschakelen achteruitversnelling



(bij stilstaande auto)

**Auto met een handgeschakelde versnellingsbak** schakel de stand Neutraal en daarna Achteruit in.

Bekijk de tekening op de knop **1** van de hendel en trek de ring **2** omhoog tegen de knop om de achteruitversnelling in te schakelen.

**Auto's met automatische transmissie** → 174

De achteruitrijlicht(en) branden wanneer het contact aan staat en de achteruitversnelling is ingeschakeld.

Automatische versnellingsbak, elektronische hendel

Selecteurhendel **1**



**R:** achteruit

**N:** neutraal

**D:** vooruit

**B:** versnelling vooruit met meer regeneratief remmen (afhankelijk van de auto)

**P:** parkeren, knop **2**

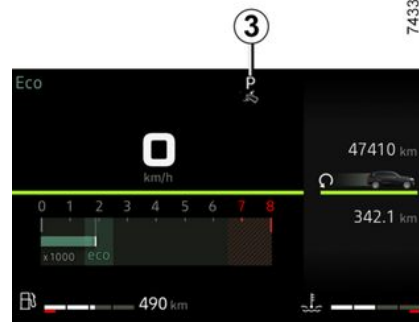

De weergave **3** op het instrumentenpaneel geeft gekozen stand van de keuzehendel **1** aan.



Controleer of het controlelampje **P** op het instrumentenpaneel en het rode controlelampje dat in de knop **2** is ingebouwd, worden weergegeven voordat u de auto verlaat.

**Risico dat de auto wegtrot.**

**Werkzaamheden**

Start de stilstaande auto met de selectiehendel **1** in stand **P**.

# VERSNELLINGSSCHAKELAAR

Bij de Hybrid versie verschijnt de melding READY op het instrumentenpaneel.

Met uw voet op het rempedaal (het waarschuwingslampje **3** verdwijnt van het display), verlaat u stand **P** gaat u naar stand **D**.

**De versnellingshendel mag alleen in stand D, B of R worden gezet als de auto stilstaat en de motor draait, met het rempedaal ingedrukt en het gaspedaal niet.**



Het waarschuwingslampje READY verschijnt op het instrumentenpaneel om aan te geven dat het systeem Hybrid werkt en rijklaar is → **164**, → **166**.

## Werkzaamheden



Zet de selectiehendel **1** een of twee klikken vooruit of achteruit in de gewenste stand (**R**, **N**, **D** of **B**). Als u de hendel loslaat, gaat deze naar een stabiele positie.

De gekozen stand verschijnt op het instrumentenpaneel.

Als bepaalde omstandigheden het schakelen in de weg staan, knippert de gewenste stand op het instrumentenpaneel.

### Inschakelen van stand P



Om de stand **P** in te schakelen, met stilstaande auto, lopende motor of het contact aan, drukt u op de knop **2** om de stand **P** in te schakelen. Het waarschuwingslampje op de knop **2** licht oranje op zodra de versnellingsbak in de stand Parkeren **P** is geschakeld.

### Stand uitschakelen P

Druk met stilstaande auto en lopende motor op het rempedaal en zet de keuzehendel **1** voor- of achterwaarts in de gewenste stand. Het waarschuwingslampje **2** in de knop verdwijnt.

Als het rempedaal niet volledig wordt ingetrapt, worden het bericht "Rempedaal indrukken" en het waarschu-

# VERSNELLINGSSCHAKELAAR

wingslampje  weergegeven op het instrumentenpaneel.

## Opmerking:

– Als de bestuurder zijn portier opent om uit te stappen en als de stand **P** niet is ingeschakeld, klinkt een geluidssignaal en verschijnt het bericht "P niet ingeschakeld" op het instrumentenpaneel.

– Het controlelampje  verschijnt iedere keer als u het rempedaal moet indrukken om de stand van de versnellingshendel te wijzigen.

## Om Neutraalstand in te schakelen (N)

Zet voor inschakelen van de stand **N** met stilstaande auto en lopende motor de keuzehendel **1** afhankelijk van de ingeschakelde versnelling een klik naar voren of naar achteren.

## Om de versnelling vooruit in te schakelen (stand D)

Zet, met stilstaande auto en lopende motor, de keuzehendel **1** twee klikken omhoog om stand **D** in te schakelen.

Als een van deze voorwaarden niet wordt toegepast, knippert **D** gedurende ongeveer 5 seconden en verschijnt de boodschap "Rempedaal indrukken"

gedurende ongeveer 15 seconden op het instrumentenpaneel.

In de meeste rijomstandigheden hoeft u de versnellingshendel niet meer te gebruiken: er wordt automatisch op het juiste moment geschakeld naar een geschikt toerental omdat het automatisch systeem rekening houdt met de belasting van de auto, het wegprofiel en de geselecteerde rijstijl.

**Opmerking:** als de motor draait, de auto ongeveer 0 tot 8 km/u rijdt en in stand **N** of **R** staat, moet u het rempedaal intrappen om de auto in stand **D** te zetten. Dit is nuttig bij parkeer manoeuvres waarbij meermaals moet worden geschakeld tussen vooruit- en achteruitversnelling.

## Zuinig rijden

Laat de selecteurhendel voor normaal gebruik in stand **D** staan. Als het gaspedaal iets wordt ingedrukt, schakelt de transmissie bij een lage snelheid naar de volgende versnelling.

## Accelereren en inhalen

Druk het gaspedaal snel en diep in (voorbij het zware punt van het pedaal).

**Hierdoor wordt, binnen de mogelijkheden van de motor, teruggeschakeld naar de optimale versnelling.**

## Rijden in de modus B

Deze modus maakt rijden mogelijk met sterker regeneratief remmen.

Bij loslaten van het gaspedaal gebruikt de auto regeneratief remmen om de auto af te remmen.

Zo genereert de elektromotor meer stroom om de tractieaccu op te laden.

In de modus **B** werkt regeneratief remmen minder als de accu koud of volledig opgeladen is.



Het remmen op de motor kan in geen geval het indrukken van het rempedaal vervangen.

## Om de achteruitversnelling in te schakelen (R-stand)

Zet, met stilstaande auto en lopende motor, de keuzehendel **1** twee klikken vooruit om stand **R** in te schakelen.

Als het rempedaal niet wordt ingedrukt, klinkt er een geluidssignaal, knippert de weergave van de huidige stand **R** gedurende ongeveer vijf seconden op het instrumentenpaneel en verschijnt gedurende ongeveer 15 seconden het bericht "Rempedaal indrukken".

## VERNELLINGSSCHAKELAAR

**Opmerking:** als de motor draait en de auto ongeveer 0 tot 8 km/u rijdt en de stand **N** of **D** ingeschakeld is, hoeft het rempedaal niet te worden ingetrapt om de stand **R** in te schakelen. Dit is nuttig bij parkeer manoeuvres waarbij meermaals moet worden geschakeld tussen vooruit- en achteruitversnelling.

### Hendels 4 en 5 voor overschakelen naar een andere versnelling



Afhankelijk van de auto kunnen de hendels 4 en 5 worden gebruikt om de versnelling te wijzigen als de hendel 1 in stand **D** staat.

**4:** naar een lagere versnelling schakelen.

**5:** naar een hogere versnelling schakelen.

De standen **P**, **N** en **R** kunnen niet worden gekozen via de hendels.

### Stand handgeschakeld

Tijdens het rijden in stand **D** kunt u met peddels 4 en 5 op het stuurwiel overschakelen naar handgeschakelde modus. Afhankelijk van de auto zijn twee handmatige rijstijlen beschikbaar:

– de **"tijdelijke" handmatige modus** kan worden gebruikt om schakelen te forceren door kort op een van de twee hendels te drukken. De rijstijlmodus **D** en versnelling verschijnen op het instrumentenpaneel.

**Opmerking:** De versnellingsbak gaat automatisch terug naar de automatische modus **D** als de ingeschakelde versnelling niet meer optimaal voor de prestaties van de auto is of als er al enige tijd geen actie op een peddel is geweest.

– **actieveer de permanente handschakelmodus** door een van de peddels ingedrukt te houden. De rijstijlmodus **M** en versnelling verschijnen op het instrumentenpaneel.

**Opmerking:** afhankelijk van de auto keert het systeem terug naar de automatische modus door de peddels rechts in te drukken en vast te houden

of door de tip-hendel 1 een of twee extra klikken naar achteren te zetten.

In alle gevallen:

- om terug te schakelen drukt u op de linkerhendel;
- Voor een hogere versnelling drukt u op de rechterhendel.

**Opmerking:** afhankelijk van de display stellen de indicatoren "+" en "-" of



voor om een hogere of lagere versnelling te kiezen

## Automatische transmissie

### Versie met verbrandingsmotor



# VERSNELLINGSSCHAKELAAR

## Selecteurhendel 1

**P** : parkeren

**R** : achteruit

**N** : neutraal

**D** : vooruit

Modus **L** : "Low"

De weergave **4** op het instrumentenpaneel geeft gekozen stand van de versnellingshendel **1** aan.



**Opmerking:** druk op knop **2** om:

- stand te verlaten **P**;
- veranderen van de stand **D**, **L** or **N** naar stand **R** of stand **P**;
- veranderen van stand **D** naar stand **L**.

## Werkzaamheden

Als de selecteurhendel **1** in de stand **P** staat, trapt u het rempedaal in en start u vervolgens de motor.

Om de selecteurhendel uit stand **P** te verplaatsen, moet u het rempedaal indrukken voordat u de ontgrendelknop **2** indrukt.

Met uw voet op het rempedaal (het waarschuwingslampje **3** verdwijnt van het display), ontkoppelt u de stand **P**.

**Alleen als de auto stilstaat, het rempedaal is ingedrukt en het gaspedaal niet is ingedrukt mag de selecteurhendel in de standen D of R worden geplaatst.**

## Stand automatisch

zet de versnellingshendel **1** in stand **D**.

In de meeste rijomstandigheden hoeft u de versnellingshendel niet meer te gebruiken: er wordt automatisch geschakeld, op het juiste moment, naar een geschikt toerental omdat het automatisch systeem rekening houdt met de belasting van de auto, het wegprofiel en de geselecteerde rijstijl.

## Zuinig rijden

Laat de selecteurhendel voor normaal gebruik in stand **D** staan. Als het gaspedaal iets wordt ingedrukt, schakelt

de transmissie bij een lage snelheid naar de volgende versnelling.

## Accelereren en inhalen

Druk het gaspedaal snel en diep in (voorbij het zware punt van het pedaal).

**Hierdoor wordt, binnen de mogelijkheden van de motor, teruggeschakeld naar de optimale versnelling.**

## Bijzondere gevallen

In sommige gevallen (zoals ter bescherming van de motor, bij werking van het elektronisch stabiliteitsprogramma (ESC), enz.) wordt door "het automatische systeem" de juiste versnelling gekozen.

Ook kan, om verkeerde manoeuvres te voorkomen, het schakelen worden geweigerd. In dit geval knippert de aanduiding van de versnelling enkele seconden om u te waarschuwen.



Laat om op een helling stil te blijven staan uw voet niet op het gaspedaal rusten.

**Risico van oververhitting van de automatische versnellingsbak.**

# VERSNELLINGSSCHAKELAAR



Controleer of het waarschuwinglampje **P** verschijnt op het instrumentenpaneel, voordat u de auto verlaat.  
**Risico dat de auto weggrolt.**

## Bijzondere gevallen

**Als het wegtype of de weersomstandigheden** (steile hellingen, steile afdalingen, diepe sneeuw, zand of modder) het lastig maken om in de automatische modus te blijven rijden, wordt afhankelijk van de auto aanbevolen om over te schakelen naar de stand "Low". U kunt dan met minder dan 50 km/u rijden op oppervlakken met weinig grip (sneeuw, modder enz.), een helling oprijden of remmen op de motor tijdens een afdaling. Daartoe zet u de hendel in stand **L**.

**Opmerking:** in de modus "Low" varieert het toerental van de motor continu en zijn de acceleraties meer lineair.

**Om te voorkomen dat de motor afslaat in zeer koud weer**, wacht u best enkele seconden voordat u stand **P** of **N** verlaat en de hendel in stand **D**, **R** of **L** zet.

## Hybride versie



### Selecteurhendel 5

**R** : achteruit

**N** : neutraal

**D** : vooruit

**B** : versnelling vooruit met verbeterd regeneratief remmen

De weergave **8** op het instrumentenpaneel geeft gekozen stand van de keuzehendel **5** aan.

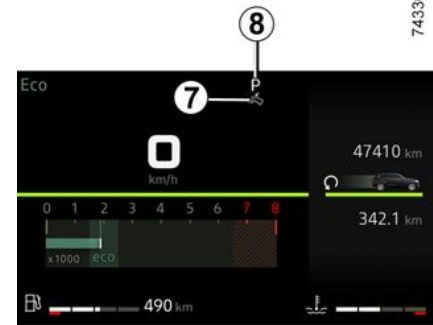

**Opmerking:** druk op knop **6** om:

- stand te verlaten **P**;
- schakelen van stand **D**, **B** of **N** naar **R** of **P**;
- schakelen van stand **D** naar **B**.

### Werkzaamheden

Start de stilstaande auto met de selectiehendel **5** in stand **P**. Het bericht **READY** verschijnt op het instrumentenpaneel.

Om de selecteurhendel uit stand **P** te verplaatsen, moet u het rempedaal indrukken voordat u de ontgrendelknop **6** indrukt.

Met uw voet op het rempedaal (het waarschuwinglampje **7** verdwijnt van het display), ontkoppelt u de stand **P**.

# VERSNELLINGSSCHAKELAAR

**Alleen als de auto stilstaat, het rempedaal is ingedrukt en het gaspedaal niet is ingedrukt mag de selecteurhendel in de standen **D** of **R** worden geplaatst.**



Het waarschuwinglampje **READY** verschijnt op het instrumentenpaneel om aan te geven dat het systeem Hybrid werkt en rijklaar is → **164** → **166**.

## Stand automatisch

zet de versnellingshendel **1** in stand **D**.

In de meeste rijomstandigheden hoeft u de versnellingshendel niet meer te gebruiken: er wordt automatisch geschakeld, op het juiste moment, naar een geschikt toerental omdat het automatisch systeem rekening houdt met de belasting van de auto, het wegprofiel en de geselecteerde rijstijl.

## Zuinig rijden

Laat de selecteurhendel voor normaal gebruik in stand **D** staan. Als het gaspedaal iets wordt ingedrukt, schakelt de transmissie bij een lage snelheid naar de volgende versnelling.

## Accelereren en inhalen

Druk het gaspedaal snel en diep in (voorbij het zware punt van het pedaal).

**Hierdoor wordt, binnen de mogelijkheden van de motor, teruggeschakeld naar de optimale versnelling.**

## Rijden in de modus **B**

Deze modus maakt rijden mogelijk met sterker regeneratief remmen. Bij loslaten van het gaspedaal gebruikt de auto regeneratief remmen om de auto af te remmen.

Zo genereert de elektromotor meer stroom om de tractieaccu op te laden.

In de modus **B** werkt regeneratief remmen minder als de accu koud of volledig opgeladen is.



Het remmen op de motor kan in geen geval het indrukken van het rempedaal vervangen.

## Bijzondere gevallen

In sommige gevallen (zoals ter bescherming van de motor, bij werking van het elektronisch stabiliteitsprogramma (ESC), enz.) wordt door "het automatische systeem" de juiste versnelling gekozen.

## Bijzondere gevallen

**Om te voorkomen dat de motor afslaat in zeer koud weer**, wacht u best enkele seconden voordat u stand **P** of **N** verlaat en de hendel in stand **D**, **R** of **B** zet.



Om veiligheidsredenen mag u nooit het contact uitzetten voordat de auto compleet stilstaat.



Controleer of het waarschuwinglampje **P** verschijnt op het instrumentenpaneel, voordat u de auto verlaat.

**Risico dat de auto wegrolt.**

## Versies met verbrandingsmotor en hybride motor

### Parkeren van de auto

Met stilstaande auto houdt u het rempedaal ingedrukt en zet u de selecteurhendel in stand **P** (parkeren): de versnellingsbak staat in neutraal en de voorwielen zijn mechanisch geblokkeerd.

# VERSNELLINGSSCHAKELAAR

**Controleer of de elektronische parkeerrem is vastgezet.**



Bij het manoeuvreren kan de auto aan de onderkant ergens tegenaan rijden (bijvoorbeeld contact met een paaltje, een trottoir of ander stadsmeubilair) en daarvoor beschadigd raken (bijvoorbeeld vervorming van een as). Om ieder risico van een ongeluk te voorkomen, moet u uw auto door een merkdealer laten controleren.

## Onderhoudsintervallen

Raadpleeg het onderhoudsdocument voor uw auto of neem contact op met een merkdealer om na te gaan of periodiek onderhoud noodzakelijk is voor de automatische transmissie.

Als de transmissie geen onderhoud nodig heeft, hoeft geen olie te worden bijgevuld.

## Storingen

– **tijdens het rijden** als het bericht "Controleer auto.transmissie" verschijnt op het instrumentenpaneel, is er een storing.

Raadpleeg echter snel een erkende dealer;

- **als tijdens het rijden** het bericht "Oververhitting auto.transmissie" verschijnt op het instrumentenpaneel, stop dan zo snel mogelijk om de versnellingsbak te laten afkoelen en wacht totdat het bericht verdwenen is.
- **pechhulp voor een auto met automatische transmissie → 354.**



Om veiligheidsredenen mag u nooit het contact uitzetten voordat de auto compleet stilstaat.



**Als bij het wegrijden** de hendel vastzit in de stand **P** wanneer u het rempedaal intrapt (bijv. accustoring), kunt u de hendel handmatig ontgrendelen om de blokkering van de aangedreven wielen ongedaan te maken. Om dit te doen, maakt u de onderkant van de stofhoes los en drukt u op de druktoets **10** en tegelijkertijd op de knop **9** op de hendel om deze te ontgrendelen en naar stand **N** te gaan.

Raadpleeg zo snel mogelijk een merkdealer.

## PARKEERREM

### Elektronische parkeerrem.

#### Automatische werking



#### Vastzetten van de automatische parkeerrem

Bij stilstaande auto kunt u de auto blokkeren met behulp van de automatische parkeerrem:

- door te drukken op de knop voor starten/stoppen van de motor 1 of door te draaien aan de contactsleutel 2 (sleutel in de stand "Stop en stuurslot actief" A );

of

- als de bestuurdersgordel niet is vastgemaakt;

of

- bij het openen van het bestuurdersportier;



of

- bij auto's met een automatische transmissie, als de stand P is ingeschakeld.



Controleer, voordat u de auto verlaat, of de automatische parkeerrem inderdaad is vastgezet.

Om aan te geven dat de parkeerrem is aangetrokken, lichten waarschuwingslampje 3 op schakelaar 4 en waarschuwingslampje

(P) op het instrumentenpaneel op tot de portieren worden vergrendeld.

In alle andere gevallen, bijvoorbeeld **wanneer de motor afslaat of op stand-by gaat vanwege de functie Stop and Start → 170**, wordt de elektronische parkeerrem niet automatisch geactiveerd. De handbediening moet dan gebruikt worden.

Voor bepaalde modellen in sommige landen wordt de rem niet automatisch vastgezet. Zie de informatie over "Handbediening".

Het vastzetten van de automatische parkeerrem wordt bevestigd door het bericht "Parkeerrem aangetrokken" en

het waarschuwingslampje "(P)" op het instrumentenpaneel en door het

## PARKEERREM

oplichten van het controlelampje **3** op de schakelaar **4**.

Na het stilzetten van de motor, dooft het waarschuwingslampje **3** enkele minuten na het vastzetten van de automatische parkeerrem en het waar-

schuwingslampje  gaat uit bij het vergrendelen van de auto.

**Opmerking:** in sommige situaties (automatische parkeerrem defect, handmatig ontgrendelen van de automatische parkeerrem enz.), klinkt er een piep en verschijnt de melding "Parkeerrem aantrekken" op het instrumentenpaneel om aan te geven dat de automatische parkeerrem is losgezet.

- met stilstaande motor: bij het openen van het bestuurdersportier;
- met motor uit (bijvoorbeeld als de motor afslaat): bij het openen van een voorportier.

In dit geval trekt u en laat u de schakelaar **4** weer los om de elektronische parkeerrem aan te trekken.



### De parkeerrem automatisch vrij zetten

Het vrijgeven vindt plaats zodra de auto wordt gestart door te accelereren of, bij auto's die zijn uitgerust met een automatische versnellingsbak, wanneer het contact wordt aangezet en de stand van de versnellingsbak wordt gewijzigd van **P** naar **R**, **N** of **D**.

## Handbediend



U kunt de elektronische parkeerrem met de hand bedienen.

### Handmatig vastzetten van de automatische parkeerrem

Trek aan de schakelaar **4**. Het waarschuwingslampje **3** en het waarschuwings-

wingslampje  op het instrumentenpaneel lichten op.

## PARKEERREM



### Handmatig loszetten van de automatische parkeerrem

Druk om de parkeerrem los te zetten op de schakelaar **1** zonder de pedalen in te trappen of de contactsleutel **2** naar de stand "Aan" **B** te draaien om het contact van de auto in te schakelen. Druk op het rempedaal los en druk dan op de schakelaar **4**: controlelampje **3** op de schakelaar en controle-

lampje **(P)** op het instrumentenpaneel gaan uit.



Controleer, voordat u de auto verlaat, of de automatische parkeerrem inderdaad is vastgezet.

Waarschuingslampje **3** op schakelaar **4** en waarschuingslampje

**(P)** op het instrumentenpaneel verschijnen om aan te geven dat de parkeerrem is ingeschakeld. De lampjes gaan uit als de portieren worden vergrendeld.

### Kortstondige stop



Om de elektronische parkeerrem handmatig te activeren (als u moet stoppen voor een verkeerslicht of bij stilstaande auto met draaiende motor enzovoort): trek aan de schakelaar **4** en laat los. Het loszetten is automatisch zodra de auto weer gaat rijden.

### Bijzondere gevallen

#### Parkeren op een helling

Als u wilt parkeren op een helling of terwijl u een caravan of een aanhangwagen trekt, moet u enkele seconden aan de schakelaar **4** trekken voor een maximale remwerking.



## PARKEERREM

### Parkeren met geloste elektronische parkeerrem



Zorg ervoor dat het voertuig stabiel staat, voordat u de parkeerrem deactiveert.

De parkeerrem moet gedeactiveerd zijn om te parkeren met geloste elektronische parkeerrem.

Dat doet u zo:

- Schakel een versnelling of stand P in: de aandrijfwielen worden mechanisch vergrendeld door de aandrijf-as.
- Stop de motor door te drukken op de start/stopknop **1** of door de contact-sleutel **2** te draaien;
- maak de gordel van de bestuurdersstoel los;
- open het bestuurdersportier;
- los de elektronische parkeerrem handmatig (zie "Elektronische parkeerrem handmatig lossen"). Zorg ervoor dat het voertuig stabiel is;
- sluit het bestuurdersportier. Vergrendel indien nodig het voertuig.

### Uitvoering met automatische transmissie

Bij bestuurdersportier open of slecht gesloten en draaiende motor, wordt

het automatisch loszetten uit veiligheidsoverwegingen gedeactiveerd, (dit om te voorkomen dat de auto alleen zonder bestuurder weg rolt). De melding "Parkeerrem handmatig vrijgeven" verschijnt op het instrumentenpaneel als de bestuurder het gaspedaal indrukt.



Verlaat uw auto nooit voordat u de versnellingshendel in stand **P** hebt gezet en de motor hebt afgezet. Als u namelijk gas geeft terwijl een versnelling is ingeschakeld, kan de stilstaande auto gaan rijden.

**Kans op ongevallen.**



Als het bericht "Elektr. storing" of "Controleer accu" of "Storing remsysteem" verschijnt,

blokkeert u de auto door de eerste versnelling te selecteren (bij een handgeschakelde versnellingsbak), of de stand **P** te selecteren (bij een automatische versnellingsbak) of door gedurende ongeveer 10 seconden te trekken aan de schakelaar **4**.

Blokkeer de wielen van het voertuig als de helling en de omstandigheden dit vereisen.

**Risico dat de auto wegrolt.**

Roep de hulp in van een merkdealer.

### Stringen

– Bij een storing verschijnt het waar-

schuwingslampje  op het instrumentenpaneel, samen met het bericht "Controleer parkeerrem" en soms

het waarschuwinglampje .

Raadpleeg snel een merkdealer.

– Bij een storing van de elektronische parkeerrem gaat het waarschuwing-

## PARKEERREM

lampje **STOP** branden, samen met het bericht "Storing remsysteem", een geluidssignaal en in sommige gevallen

het waarschuwingslampje **(P)**.

U moet direct stoppen zonder het overige verkeer in gevaar te brengen.



Als er geen visueel of geluidssignaal terug komt, geeft het een storing van het instrumentenpaneel weer. U moet direct stoppen zonder het overige verkeer in gevaar te brengen. Zorg dat de auto inderdaad goed gestopt is en neem contact op met een merkdealer.

## handrem



### Vrij zetten

Trek de hendel **4** iets omhoog waarna u de knop **3** indrukt en de hendel omlaag duwt.

Het waarschuwingslampje **(P)** op het instrumentenpaneel gaat uit.

Het rode waarschuwingslampje verschijnt op het instrumentenpaneel en er klinkt een pieptoon als u rijdt met een niet goed geloste parkeerrem (bij een snelheid hoger dan 10 km/u).

### Vastzetten

Trek de hendel **4** omhoog en controleer of de auto goed blijft stilstaan.

Het controlelampje **(P)** op het instrumentenpaneel licht op.



Tijdens het rijden moet de handrem helemaal vrij gezet zijn (rood waarschuwingslampje uit), risico van oververhitting of beschadiging.



Bij stilstaande auto kan het nodig zijn, afhankelijk van de helling en de belasting van de auto, de handrem minstens twee extra tanden vaster zetten en een versnelling in te schakelen (1<sup>e</sup> of achteruitversnelling voor de auto's met handgeschakelde versnellingsbak) of stand **P** voor de auto's met automatische transmissie.

## PARKEERREM



Bij het manoeuvreren kan de auto aan de onderkant ergens tegenaan rijden (bijvoorbeeld contact met een paaltje, een trottoir of ander stadsmeubilair) en daarvoor beschadigd raken (bijvoorbeeld vervorming van een as). Om ieder risico van een ongeluk te voorkomen, moet u uw auto door een merkdealer laten controleren.

## BIJZONDERHEDEN VERSIES MET DIESELMOTOR

### Toerental van de dieselmotor

Om schade aan de motor te voorkomen, mag het motortoerental tijdens het rijden nooit hoger zijn dan 4.500 tpm, ongeacht welke versnelling is ingeschakeld.

Als het bericht "Controleer lucht verontreiniging" verschijnt en de waar-

schuwingslampjes  en  en oplichten, raadpleeg dan snel een merkdealer.

Afhankelijk van de gebruikte brandstofsoort, kan er soms witte rook ontstaan tijdens het rijden.

Dit wordt veroorzaakt door het automatisch reinigen van het roetfilter en heeft geen gevolgen voor het rijgedrag van de auto

### Als de tank is leeg gereden

Wanneer de tank is gevuld nadat de **brandstof volledig was afgetapt**, moet het brandstofcircuit → 156 worden ontlucht, voordat de motor wordt gestart.

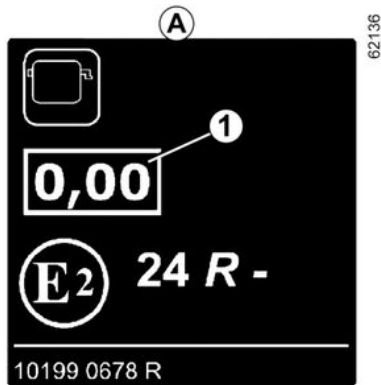

### Label met de opaciteit van motor-gassen

U vindt de informatie **1** op de sticker **A** in de motorruimte of, afhankelijk van het voertuig, op het identificatieplaatje van het voertuig → 386.

**1** Dieseluittoot.

### Voorzorgen in de winter

Om problemen bij vorst te voorkomen:

- zorg dat de accu steeds goed geladen is;
- zorg dat de brandstoftank altijd vrijwel vol is om condensatie van waterdamp in de tank tegen te gaan.



Parkeer de auto niet of blijf niet met draaiende motor staan op een plaats waar de uitlaat zich boven brandbaar materiaal bevindt. Onder ongunstige omstandigheden (droogte, harde wind) kan brand ontstaan als de hete uitlaat in contact komt met gras of bladeren.

### Roetfilter

Het roetfilter wordt gebruikt bij de behandeling van uitlaatgassen van dieselmotoren.

Het waarschuwingslampje  op het instrumentenpaneel geeft, afhankelijk van de auto, aan dat het filter is verstopt en moet worden schoongemaakt.

Doe dit zo: blijf rijden wanneer het

waarschuwingslampje  verschijnt, afhankelijk van de verkeersomstandigheden en de maximumsnelheid, totdat het dooft. Laat het motortoerental indien mogelijk niet lager zakken dan 2000 tpm.

## BIJZONDERHEDEN VERSIES MET DIESELMOTOR

Het waarschuwingslampje gaat uit na ongeveer 10 tot 20 minuten uit ➔ **125**.

De weergave van  op het instrumentenpaneel kan gecombineerd zijn met een hoger motortoerental en een hogere werking van het koelcircuit om het roetfilter te reinigen.

**Opmerking:** Het waarschuwingslampje verschijnt mogelijk weer als de verkeersomstandigheden met betrekking tot het reinigen van het filter zich niet volledig voordoen. Als de auto stilstaat of als het motortoerental zakt tot onder 2000 tr/min voordat het controlelampje verdwijnt, moet de handeling wellicht worden herhaald.



Voor regeneratie van het roetfilter is om de 200 km een lange autorit nodig van minstens 20 minuten, op een hoofdweg.

Als het filter verzadigd raakt, verschijnt

het waarschuwingslampje  en afhankelijk van de auto, het waarschuwingslampje

 op het instrumentenpaneel, plus het bericht "Controleer

inspuitsysteem". Raadpleeg in dat geval een erkende dealer.

Als het waarschuwingslampje **STOP** en afhankelijk van de auto het waar-

schuwingslampje  verschijnt samen met het bericht "Risico op motorschade", stop dan de auto, zet de motor uit en neem contact op met een erkende dealer.



Voor uw eigen veiligheid dwingt het waarschu-

wingslampje **STOP** u onmiddellijk te stoppen zonder het verkeer in gevaar te brengen. Stop de motor en start deze niet opnieuw. Roep de hulp in van een merkdealer.

## BIJZONDERHEDEN VERSIES MET BENZINEMOTOR

Onder bepaalde omstandigheden, zoals:

- lang doorrijden als het waarschuwingslampje brandstofreserve brandt;
- gebruiken van loodhoudende benzine;
- het gebruik van niet door de fabrikant goedgekeurde toevoegingen aan de motorolie of de benzine.

Of bij het optreden van storingen zoals:

- een defecte ontsteking, brandstofgebrek of losse bougiekabel waardoor de ontsteking overslaat en de auto met horten en stoten rijdt;
- vermogensverlies,

hierdoor kan de katalysator oververhit raken waardoor deze minder effectief wordt **of onherstelbaar wordt beschadigd, en ook andere delen van de auto kunnen te heet worden.**

Indien u één van de hiervoor genoemde storingen constateert, dient u uw auto zo spoedig mogelijk door een merkdealer te laten herstellen.

Door de in het onderhoudsdocument voorgeschreven onderhoudsbeurten door uw merkdealer uit te laten voeren, kunt u dergelijke storingen voorkomen.

### Bij startmoeilijkheden

**Blijf niet proberen om te motor te starten (door op de startknop te drukken of de auto te duwen of te slepen) zonder dat u de oorzaak van de storing vaststelt en verhelpt** om schade aan de katalysator of de startmotor en voortijdige slijtage van de accu te voorkomen.

Ga niet door met starten maar roep de hulp in van een merkdealer en laat de storing verhelpen.



Parkeer de auto niet of blijf niet met draaiende motor staan op een plaats waar de uitlaat zich boven brandbaar materiaal bevindt. Onder ongunstige omstandigheden (droogte, harde wind) kan brand ontstaan als de hete uitlaat in contact komt met gras of bladeren.

### Roetfilter

Het roetfilter wordt gebruikt bij de behandeling van uitlaatgassen van de benzinemotor.

Het waarschuwingslampje  op het instrumentenpaneel geeft, afhankelijk van de auto, aan dat het filter is verstopt en moet worden schoongemaakt.



Om het reinigen nadat het  waarschuwingslampje is gaan branden, rij tussen ongeveer 50 en 110 km/u, rekening houdend met de verkeersomstandigheden en de snelheidsbeperkingen, totdat het lampje dooft.

Na ongeveer 5 tot 20 minuten zou het waarschuwingslampje moeten doven.

**Opmerking:** het waarschuwingslampje kan na 20 minuten uitgaan als niet volledig is voldaan aan de rijcondities voor het reinigen van het filter.

Als de auto stopgezet is voordat het controlelampje gedoofd is, moet u de handeling opnieuw uitvoeren vanaf het begin.

Als het filter verzadigd raakt, verschijnt

het waarschuwingslampje  en afhankelijk van de auto, het waarschuwingslampje  op het instrumentenpaneel, plus het bericht "Controleer inspuitsysteem". Raadpleeg in dat geval een erkende dealer.

## BIJZONDERHEDEN VERSIES MET BENZINEMOTOR

Als het waarschuwingslampje **STOP** en afhankelijk van de auto het waar-

schuwingslampje  verschijnt samen met het bericht "Risico op motorschade", stop dan de auto, zet de motor uit en neem contact op met een erkende dealer.



Voor uw eigen veiligheid dwingt het waarschu-

wingslampje **STOP** u onmiddellijk te stoppen zonder het verkeer in gevaar te brengen. Stop de motor en start deze niet opnieuw. Roep de hulp in van een merkdealer.

## MILIEU

Uw auto is ontwikkeld met een zo groot mogelijke aandacht voor het **milieu** gedurende zijn hele bestaan: bij zijn fabricage, tijdens zijn gebruik en ten slotte als hij gesloopt wordt.

3

### Fabricage

De fabricage van uw auto vindt plaats in een fabriek die stappen onderneemt tot vermindering van de milieueffecten op de leefomgeving en de natuur (vermindering van wateren energieverbruik, lichten geluidsoverlast, wateren luchtverontreiniging, scheiden van afval en terugwinnen van materialen uit afvalstoffen).

### Emissies

De auto is zo ontworpen dat deze minder broeikasgassen (CO<sub>2</sub>) uitstoot tijdens het gebruik en dus minder brandstof verbruikt (bijvoorbeeld 140 g/km komt overeen met 5,3 l/100 km voor een dieselmotor).

Bovendien zijn de auto's uitgerust met een antiluchtverontreinigingssysteem, zoals een katalysator, een lambda-sonde om de uitlaatgassen te reinigen. Een benzinedampfilter voorkomt dat de uit de tank afkomstige benzinedamp in de atmosfeer terecht komt enz.

Bij sommige auto's met een dieselmotor is dit systeem aangevuld met een roetfilter waardoor de uitstoot van roetdeeltjes verminderd wordt.

### Denk zelf ook aan het milieu

- Onderdelen en voertuigen mogen aan het einde van hun levensduur niet worden weggegooid. Zij moeten worden overgedragen aan een instantie die aan de milieunormen voldoet.
- Versleten onderdelen en componenten die tijdens routineonderhoud aan het voertuig worden vervangen, zoals banden of olie (geleegde of gevulde tanks), moeten worden ingeleverd bij speciale inzamelpunten.
- Versleten **elektrische** en **elektronische** onderdelen die worden vervangen (zoals batterijen) mogen niet als afval worden weggegooid. Breng ze naar een erkende dealer of raadpleeg uw plaatselijke overheid voor informatie over geschikte recyclingfaciliteiten.



- Om de recycling van uw voertuig aan het einde van zijn levensduur te optimaliseren, kunt u contact opnemen met een erkende dealer of de website van de fabrikant bezoeken om doorverwezen te worden naar inzamelpunten die respect voor het milieu garanderen en voldoen aan de lokale wetgeving.
- De auto moet aan het eind van zijn bestaan door een gespecialiseerd bedrijf worden gesloopt om te worden gerecycleerd.
- Houd u altijd aan de ter plaatse geldende wetgeving.

# MILIEU

## Kringloop

Uw auto is voor minstens 85% recycleerbaar en voor minstens 95% recycleerbaar.

Om deze doelstellingen te behalen, is een groot aantal onderdelen van de auto ontworpen om gerecycled te worden. De materialen en constructies zijn zorgvuldig ontworpen om:

- deze componenten eenvoudig te verwijderen en opnieuw te verwerken door gespecialiseerde bedrijven;
- een circulaire economie te bevorderen (hergebruik, recycling, terugwinning, enz.)

Dit geldt met name voor accu's van elektrische voertuigen.

Verder bevat de auto, om het gebruik van grondstoffen terug te dringen, veel onderdelen van gerecycleerde kunststoffen en duurzame materialen (materialen van planten of dieren, zoals katoen en wol).

# TIPS VOOR ONDERHOUD EN MINDER LUCHTVERONTREINIGING

Uw auto voldoet aan de eisen voor recycling aan het einde van de gebruiksduur, die van kracht werden in 2015.

Bepaalde onderdelen van uw auto zijn ontworpen om later gerecycled te worden.

Deze onderdelen zijn gemakkelijk te verwijderen zodat ze ingezameld en in recyclingbedrijven herverwerkt kunnen worden.

Door zijn ontwerp, door de fabrieksafstellingen en door zijn matig verbruik is uw auto in overeenstemming met de wettelijke bepalingen over luchtverontreiniging in ons land. Hij produceert zo weinig mogelijk schadelijke uitlaatgassen en rijdt zo zuinig mogelijk. Maar de luchtverontreiniging en het verbruik van uw auto hangen ook van u af. Let op dat hij goed wordt onderhouden en goed wordt gebruikt

## Onderhoud

Overtreding van de bepalingen inzake luchtverontreiniging is strafbaar.

Voor een goede werking van het uitlaatsysteem en het handhaven van de emissiewaarden mogen er alleen originele merkonderdelen gebruikt worden voor het brandstofen uitlaatsysteem van uw auto.

Laat uw auto controleren en afstellen door een erkende dealer, in overeen-

stemming met de instructies in het onderhoudsprogramma van uw auto: de erkende dealer beschikt over alle gereedschappen om de oorspronkelijke afstellingen van uw auto te garanderen.

## Afstelling van de motor

– **Bougies:** voor het verkrijgen van de optimale omstandigheden waarbij een laag verbruik, een hoog rendement en goede prestaties samengaan, is het beslist noodzakelijk dat de door ons voorgeschreven bougies worden gebruikt.

Laat steeds bougies van het juiste merk en type met de juiste elektrodenafstand monteren. Raadpleeg hiervoor een merkdealer.

– **Luchtfilter, brandstoffilter:** een vervuild filterelement vermindert het rendement. Laat het vervangen.  
– **Contact en stationair toerental:** geen aanpassing nodig.

## Controle van de uitlaatgassen

Het controlesysteem van de uitlaatgassen waarschuwt bij een storing in de werking van het antiluchtverontreinigingssysteem.

Een dergelijke storing kan leiden tot een verhoogde uitstoot van schadelijke

uitlaatgassen en schade aan mechanische organen.



Dit waarschuwingslampje op het instrumentenpaneel geeft mogelijke storingen in het systeem aan:

Dit gaat branden als u het contact aanzet en dooft na het starten van de motor.

– Als het continu brandt, moet u zo snel mogelijk een erkende Dealer raadplegen.  
– Als het knippert, moet u vaart verminderen tot het knippen ophoudt. Raadpleeg zo snel mogelijk een merkdealer.



**Waarschuwinglampje roetfilter → 190 → 188.**



**Waarschuwinglampje voor het reagenspeil en storingen in het EGR-systeem → 159.**

## TIPS VOOR HET RIJDEN, ZUINIG RIJDEN

Het brandstofverbruik is goedgekeurd overeenkomstig een voorgeschreven standaardmethode. Deze methode is voor alle autofabrikanten hetzelfde en maakt het mogelijk om auto's met elkaar te vergelijken. Het werkelijke verbruik is afhankelijk van de gebruiksomstandigheden, de uitrusting en de rijstijl. Raadpleeg voor een optimaal brandstofverbruik onderstaande aanbevelingen.

Afhankelijk van de auto beschikt u over verschillende functies die u kunnen helpen het brandstofverbruik te verminderen.

Op het instrumentenpaneel:

- de toerenteller;
- het waarschuwingslampje voor overschakelen naar de volgende versnelling;
- het indicatielampje rijstijl;
- stand ECO;
- de functie Stop and Start ➔ 170;
- de energiemeter;
- het navigatiesysteem.

Op het multimediасherm (zie voor meer informatie de gebruikershandleiding van het multimediасysteem):

- gegevens met betrekking tot uw energieverbruik;
- een grafiek van het energieverbruik;
- scores op basis van uw rijstijl;
- ECO tips voor zuinig rijden;

- de trajectbalans en tips voor zuinig rijden via het bedieningsscherm;
- een ECO-rijmodus.

### Op het instrumentenpaneel A of B

Afhankelijk van de auto, kan de informatie weergave worden ingedeeld en gepersonaliseerd aan de hand van de personaliseringsstijl van het instrumentenpaneel die is gekozen met het multimediасherm.

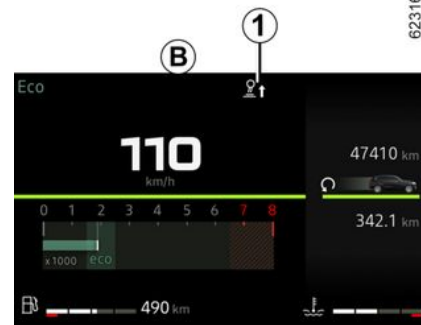

### Controlelampje overschakelen 1

Afhankelijk van de auto geeft een waarschuwingslampje op het instrumentenpaneel het beste moment aan om naar een hogere of lagere versnelling te schakelen om het brandstofverbruik zo laag mogelijk te houden:



schakel een hogere versnelling in;



schakel een lagere versnelling in.

Als u deze indicator regelmatig volgt, daalt het brandstofverbruik van uw auto.

## TIPS VOOR HET RIJDEN, ZUINIG RIJDEN

3

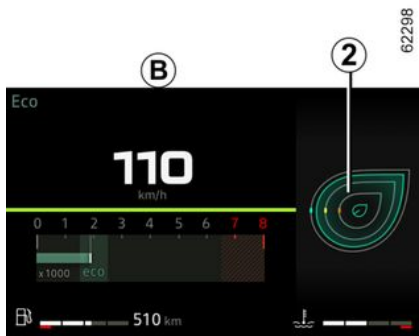

### Indicatielampje rijstijl 2

Dit lampje informeert u, na activering, in real time over uw rijstijl. U wordt gewaarschuwd door de indicator 2.

Hoe meer blaadjes de indicator 2 weergeeft, hoe soepeler en zuiniger u rijdt.

Als u deze indicator regelmatig volgt, daalt het brandstofverbruik van uw auto.

Raadpleeg de gebruiksaanwijzing van het multimediastelsel voor meer informatie.

### Op het multimediасherm



### Trajectbalans

Nadat de motor is uitgezet, verschijnt op het multimediасherm 3 de optie "Trajectbalans", waarmee u informatie over uw laatste rit kunt bekijken.

Het geeft aan:

- algemene score;
- Score-evolutie;
- Afstand zonder brandstofverbruik.

Een algemene melding van 0 tot 100 geeft u de mogelijkheid om uw prestaties als zuinige bestuurder in te schatten.

Hoe hoger het cijfer, hoe lager het brandstofverbruik.

De tips voor zuinig rijden worden u gegeven om uw prestaties te verbeteren.

Het opslaan van uw voorkeurstrajecten geeft u de mogelijkheid om uw prestaties onderling te vergelijken en ze te vergelijken met de prestaties van andere gebruikers van de auto.

Raadpleeg de gebruiksaanwijzing van het multimediastelsel voor meer informatie.

### De modus ECO



(afhankelijk van de auto)

De ECO-modus is een functie die het brandstofverbruik zo laag mogelijk houdt. Dit beïnvloedt het voertuiggedrag (accelereren, schakelen, snelheidsregelaar, vertraging, enz.).

## TIPS VOOR HET RIJDEN, ZUINIG RIJDEN

De beperkte versnelling leidt tot brandstofbesparing in een stedelijke omgeving.

### Schakel de functie in

Druk op de schakelaar 4.

Het waarschuwingslampje 5 **ECO** verschijnt op het instrumentenpaneel om de inschakeling te bevestigen.

Tijdens het rijden kan de ECO -modus tijdelijk worden uitgezet om de motor weer op volle kracht te laten werken.

Druk daartoe het gaspedaal diep in.

De ECO-modus wordt weer ingeschakeld zodra u de druk op het gaspedaal vermindert.

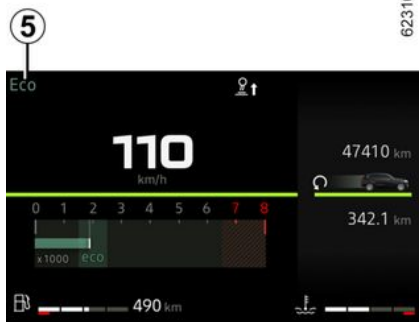

### Uitschakelen van de functie

Druk op de schakelaar 4.

Het waarschuwingslampje 5 **ECO** op het instrumentenpaneel gaat uit om de uitschakeling te bevestigen.

## Energiemeter

(Hybrid versie)

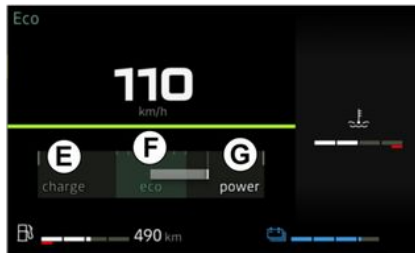

De laadmeter geeft u een real-time overzicht van de verbruikte of teruggewonnen energie wanneer het voertuig in beweging is.

### Gebruikszone "energieterugwinning" E

Wanneer u tijdens het rijden uw voet van het gaspedaal haalt of op het rempedaal zet, genereert de motor tijdens

het afremmen elektriciteit die wordt gebruikt om de auto af te remmen of om de tractiebatterij op te laden → 174.

### "Optimale" F gebruikszone

Geeft zuinig rijden aan, gebalanceerd tussen herstel en energieverbruik.

### "Energieverbruik" gebruikszone G

In de geheel-elektrische of de E-tech full hybrid modus, leveren de tractiebatterij en/of de verbrandingsmotor de energie om het voertuig aan te drijven.

## Navigatiesysteem.

Met behulp van de beschikbare informatie op uw navigatiesysteem (verkeersinformatie, dichtstbijzijnde oplaadpunt, enz.) kunt u uw route beter plannen.

 De aanwezigheid en weergave van deze informatie is afhankelijk van de gekozen sfeerinstelling.

## TIPS VOOR HET RIJDEN, ZUINIG RIJDEN

Het laadniveau van de tractiebatterij op peil houden: « E-Save »



Druk de schakelaar **6** in om de functie in te schakelen:

Het waarschuwingslampje op schakelaar **7** verschijnt op het instrumentenpaneel om de inschakeling te bevestigen.

Deze modus zorgt dat de tractiebatterij voldoende lading houdt voor een bergweg of een lange helling op een snelweg.

Druk de schakelaar **6** in om de functie uit te schakelen:

Het waarschuwingslampje **7** dooft te bevestigen dat de functie is uitgeschakeld.

### Tips voor het rijden en Eco-rijden



#### Rijgedrag

– Rijd rustig tot de motor zijn bedrijfstemperatuur heeft bereikt; dit is beter dan warmdraaien bij stilstaande auto.

– Rijden met hoge snelheid stimuleert het brandstofverbruik van het voertuig enorm.

Voorbeelden (bij constante snelheid):

– vertragen van ongeveer 130 km/u naar 110 km/u bespaart rond de 20% brandstof;

– vertragen van ongeveer 90 km/u naar 80 km/u bespaart rond de 10% brandstof.

– Bij een dynamische rijstijl waarbij u vaak en krachtig versnelt en vertraagt, zal de tijdswinst niet opwegen tegen de gemaakte brandstofkosten.

– Laat het toerental van de motor in de lagere versnellingen niet te ver oplopen. Kies de hoogst mogelijke versnelling zonder echter de motor te zwaar te belasten.

– Rijd bij een stoplicht kalm weg.

– Rem zo weinig mogelijk. Regel de snelheid van de auto met het gaspedaal door voor een obstakel of een bocht tijdig gas terug te nemen.

– Geef op een helling geen gas bij. Houd het gaspedaal bij voorkeur in dezelfde stand.

– Bij een moderne auto is het niet nodig bij het schakelen tweemaal te ontkoppelen of voor het stoppen van de motor nog even gas te geven.

– Diepe plassen, overstromingen:



Rijd niet door als het water op de weg hoger staat dan de onderrand van de velgen.

#### Het thermische comfort

Het is normaal dat het brandstofverbruik van de auto stijgt bij gebruik van de verwarming (vooral wanneer de

## TIPS VOOR HET RIJDEN, ZUINIG RIJDEN

buitentemperatuur onder nul daalt) of airconditioning.



### Hindert het rijden

Gebruik aan de bestuurderskant matten die geschikt zijn voor de auto en zet deze vast aan de vooraf geïnstalleerde onderdelen. Controleer regelmatig of ze goed vastzitten. Stapel niet meerdere matten op elkaar.

**Gevaar van hakende pedalen.**

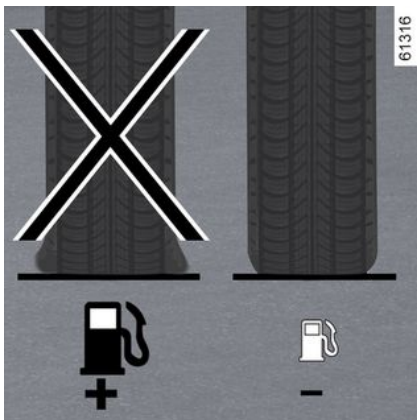

**Banden**

- Door een te lage bandenspanning neemt het verbruik toe.
- Om het brandstofverbruik te optimaliseren, stelt u de hoogste bandenspanning in of de aanbevolen spanning die op de rand van het bestuurdersportier → 341 wordt weergegeven.
- Indien banden worden gemonteerd die niet zijn voorgeschreven, kan het verbruik stijgen.



### Tips voor het gebruik

- Gebruik bij voorkeur de ECO-modus.
- Ook het opwekken van elektriciteit kost brandstof. Schakel alleen die elektrische apparaten in die u nodig hebt. **Maar** veiligheid voor alles: rijd

met de lichten aan zodra het zicht minder wordt (zien en gezien worden).

- Gebruik de ventilatieroosters. Bij 100 km/u met openstaande ruiten stijgt het verbruik met 4%.
- Vul de tank niet tot aan de rand, dit voorkomt overstromen.
- **Bij auto's met een niet-automatische airconditioning** schakelt u de airconditioning uit als deze niet nodig is.

### Tips voor zuinig rijden en minder luchtverontreiniging:

- Open bij zeer warm weer of als de auto in de zon heeft gestaan enkele minuten de portieren voordat u start, zodat de hete lucht uit de auto kan ontsnappen.
- Rijd niet met een leeg imperiaal op uw auto.
- Gebruik een aanhangwagen voor het vervoer van grote voorwerpen.
- Gebruik een goedgekeurde dakspoiler als u met een caravan op reis gaat en stel de spoiler in de juiste stand af.
- Gebruik uw auto zo weinig mogelijk op korte afstanden; de motor bereikt dan niet de optimale temperatuur.

## CONTROLESYSTEEM BANDENSPANNING

Als uw auto is uitgerust met dit systeem, bewaakt het de bandenspanningen.

### De werking van de startvergrendeling

Elk wiel (behalve het reservewiel) beschikt over een drukzender in het ventiel, die de bandenspanning periodiek meet.



Het systeem geeft de bandenspanning weer op het instrumentenpaneel **1** en waarschuwt als de banden te zacht zijn.

### Reset van de referentiewaarde voor bandenspanning

Deze gebeurt:

- wanneer de referentiespanning in de banden moet worden gewijzigd om aangepast te zijn aan de gebruiksomstandigheden (onbelast, belast, rijden op de autosnelweg...);
- na het verwisselen van een band (dit wordt echter afgeraden);
- na het verwisselen van een wiel.

Deze moet altijd gebeuren na controle van de bandenspanning in de vier banden als deze koud zijn.

De bandenspanning moet afgestemd zijn op het huidige gebruik van de auto (onbelast, belast, rijden op de autosnelweg...).

 Als de wielen zijn verwisseld, moet het systeem opnieuw worden geïnitieerd. Raadpleeg voor de exacte gegevens de merkdealer.



Als de auto is uitgerust met een navigatiesysteem, kan de resetprocedure ook worden uitgevoerd via het multimediascherm: raadpleeg de instructies van de apparatuur.



### Resetprocedure

Contact aan, **voertuig gestopt:**

- tik zo vaak als nodig is op de schakelaar **5** om het tabblad "Auto" 

weer te geven;

- druk de schakelaar **2** of **3** herhaaldelijk kort in om naar de pagina "Bandenspanning" te gaan;

## CONTROLESYSTEEM BANDENSPANNING

– druk lang (ongeveer 3 seconden) op knop **4** om het resetten te starten. Het waarschuwingslampje voor de banden knippert en het bericht "Inleren bandsp. bezig" en vervolgens "Bandendetectie bezig" geven aan dat het resetverzoek voor de referentiewaarde van de bandenspanning is geregistreerd.

Het resetten kan een paar minuten duren tijdens het rijden.

Als na het resetten korte afstanden worden gereden, blijft het bericht "Bandendetectie bezig" na meerdere keren herstarten mogelijk nog steeds op het scherm.

**Opmerking:** de referentiespanningswaarde mag niet lager zijn dan de aanbevolen waarde die op de het portierframe staat.



Waarschuwinglampje







dwingt u, voor uw veiligheid, direct te stoppen zonder het verkeer in gevaar te brengen.

# CONTROLESYSTEEM BANDENSPANNING

## Berichtweergave

De onderstaande tabel toont de mogelijke berichten voor de bandenresetprocedure.

Tree-plank	Weergaven (afhankelijk van de auto)	Interpretatie
1		Start, met ingeschakeld contact en stilstaande auto, het resetten van de spanning van alle vier de banden door de schakelaar <b>4 OK</b> ingedrukt te houden.
2		De symbolen "---" vóór elk wiel knipperen om aan te geven dat het systeem het resetten van de bandenspanning voor alle vier wielen heeft geregistreerd.
3		De symbolen "---" vóór elk wiel blijven branden. Dit systeem reset de bandenspanning van alle vier banden. U kunt nu rijden. Het bericht verdwijnt bij korte ritten mogelijk niet. <b>Let op:</b> tijdens de reset blijft de bandenspanningsbewaking actief.
4		De spanningswaarde van de vier banden verschijnt: de resetprocedure is voltooid en succesvol.

# CONTROLESYSTEEM BANDENSPANNING

## Corrigeren van de bandenspanning

**De spanningen van de vier banden moeten koud worden ingesteld** (raadpleeg het label op de zijkant van het bestuurdersportier). Indien u de bandenspanning niet bij koude banden kunt controleren, moet u de opgegeven waarden met **0,2 tot 0,3** bar (3 PSI) verhogen.

**Verlaag nooit de spanning van een warme band.**

## Reservewiel

Het reservewiel, als uw auto daarmee is uitgerust, heeft geen wielsensor.



Deze functie is een extra hulp tijdens het rijden.

Deze functie neemt niet de taak van de bestuurder over. De bestuurder moet altijd opletten en blijft verantwoordelijk. Controleer de bandenspanning, inclusief het reservewiel, één keer per maand.

## Vervangen van wielen/banden

Voor dit systeem zijn specifieke uitrustingen nodig (wielen, wioldoppen enz.) → 339.

Neem contact op met een erkende dealer om de banden te vervangen en om erachter te komen welke accessoires bij het systeem horen. De juiste accessoires zijn verkrijgbaar via erkende dealers: bij gebruik van andere accessoires functioneert het systeem mogelijk niet juist.



### VERWISSELEN VAN EEN WIEL

het kan enkele minuten duren voordat het systeem de juiste posities van de wielen en de bandenspanningen heeft verwerkt, controleer daarom de bandenspanning na elke ingreep.

## Spuitbussen voor bandenreparatie en pompset

Vanwege de specifieke eigenschappen van de ventielen, mag u alleen uitrustingen gebruiken die door de merkdealer goedgekeurd zijn. Zie de paragraaf over → 342.

## Bandenspanningsstoringen

De tabel meldt de waarschuwingsberichten die op het instrumentenpaneel **1** verschijnen wanneer het systeem een bandenspanningsstoring detecteert.









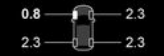

**De informatie op het instrumentenpaneel duidt op mogelijke bandenspanningsstoringen (bijv. een leeggelopen of lekke band).** Voor uw eigen veiligheid dwingt het waarschu-

wingslampje **STOP** u onmiddellijk te stoppen zonder het verkeer in gevaar te brengen.

# CONTROLESYSTEEM BANDENSPANNING

## Mogelijke bandenspanningsstoringen

Waarschuwinglampjes	Berichten (afhankelijk van de auto)	Weergaven (afhankelijk van de auto)	Interpretatie
 gaat branden (niet knipperend).	Bandenspanning aanpassen		<p>Het wiel en de bijbehorende spanningswaarde worden geel weergegeven.</p> <p>Dit geeft aan dat er een te lage bandenspanning is gedetecteerd. Controleer en stel de spanning van de vier banden in en reset het systeem.</p>
 + <b>STOP</b> gaat branden (niet knipperend).	Lekke band		<p>Het wiel en de bijbehorende spanningswaarde worden rood weergegeven.</p> <p>Dit geeft aan dat de betreffende band lek of veel te zacht is. Pas de spanning van de vier banden aan terwijl deze koud zijn en reset het systeem als de band leeg is. Vervang de band (of laat deze vervangen) als deze lek is.</p>
 knippert en blijft dan branden, samen met het waarschuwingslampje 	Controleer bandensensor		<p>Er wordt geen wiel meer weergegeven.</p> <p>Deze duidt erop dat minstens één wiel niet is voorzien van een sensor (bijv. reservewiel voor noodgevallen) of dat de sensor defect is. Raadpleeg voor de exacte gegevens de merkdealer.</p>
 gaat branden (niet knipperend).	Banden niet gedetecteerd		<p>Dit geeft aan dat het systeem niet de spanning van elke band kan bepalen. Dit kan komen door het gebruik van een sensor die niet wordt aanbevolen door een erkende dealer. Het bandenspanningssensorbewakingssysteem blijft actief.</p>

# WAARSCHUWING BIJ VERLIES VAN BANDENSPANNING

61319

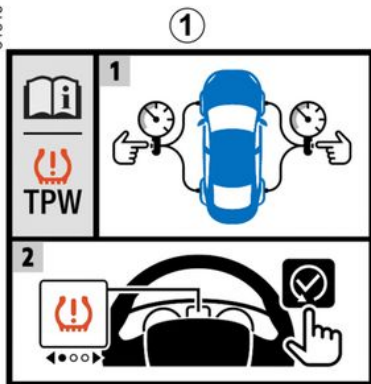

Wanneer de auto ermee is uitgerust, waarschuwt dit systeem voor verlies van spanning in een of meerdere banden.

Het systeem kan worden geïdentificeerd door de sticker **1** in de auto.



## De werking van de startvergrendeling

Dit systeem detecteert een verlies van spanning in een van de banden door tijdens het rijden de snelheid van de banden te meten.

Het waarschuwingslampje  **2** blijft branden om de bestuurder te waarschuwen dat de druk te laag is (lage bandenspanning, lekke band, enz.).



62109



3

## WAARSCHUWING BIJ VERLIES VAN BANDENSPANNING



Deze functie is een extra hulp tijdens het rijden. Deze functie neemt niet de taak van de bestuurder over. De bestuurder moet altijd opletten en blijft verantwoordelijk. Controleer de bandenspanning, inclusief het reservewiel, één keer per maand.

### Werkingsomstandigheden

Om een betrouwbare waarschuwing te geven in geval van aanzienlijk drukverlies, moet het systeem worden gereset met een bandenspanning die gelijk is aan een van de spanningen die op het bandenspanningslabel staan vermeld (referentiewaarden) → 341.

### Resetten moet altijd gebeuren na controle van de bandenspanning in de vier banden als deze koud zijn.

In de volgende situaties bestaat het risico dat het systeem te traag of niet correct werkt:

- systeem niet gereset na het oppompen van de banden of na elke andere verrichting aan de wielen
- onjuiste reset van systeem: andere bandenspanning dan de aanbevolen spanning.



De bandenspanning moet worden gecontroleerd voordat de resetprocedure wordt gestart. Het systeem geeft geen waarschuwing als de druk niet overeenkomt met de aanbevolen druk.

- aanzienlijke wijziging van de belading of verdeling van de belading aan één kant van de auto
- sportief rijden en aanzienlijk versnellen
- rijden op een besneeuwd of glad wegdek
- rijden met sneeuwkettingen
- monteren van maar één nieuwe band
- gebruik van banden die niet door de merkdealer goedgekeurd zijn



Een plotseling verlies van bandenspanning (klapband enz.) wordt mogelijk niet direct door het systeem opgemerkt.

### Procedure voor resetten van de referentieniveaus voor bandenspanning

Deze gebeurt:

- na elke keer opnieuw op spanning brengen of resetten van de bandenspanning;
- na het verwisselen van een wiel;
- na het wisselen van een wiel (dit wordt echter afgeraden)

De bandenspanning moet afgestemd zijn op het huidige gebruik van de auto (onbelast, belast, rijden op de autosnelweg...).

Houd u aan de bandenspanning (inclusief die van het reservewiel). Controleer minstens één keer per maand en vóór een lange rit de bandenspanning (raadpleeg de sticker op de zijkant van het bestuurdersportier → 341).

## WAARSCHUWING BIJ VERLIES VAN BANDENSPANNING

### Auto's zonder een multimedia-scherm



Contact aan, **voertuig gestopt:**

– druk zo vaak als nodig kort op de schakelaar **6** om naar het tabblad

"Voertuig"  te gaan;

– druk de schakelaar **3** of **4** herhaaldelijk kort in om naar de pagina "Bandendruk init. lang drukken" te gaan;  
– houd de schakelaar **5** **OK** ingedrukt om de reset te starten.

Houd de schakelaar **5** ingedrukt totdat de melding "Operatie uitgevoerd" verschijnt. U kunt nu rijden.

### Auto's met een multimediascherm **8**



De resetprocedure moet worden uitgevoerd terwijl de **auto stilstaat** en het contact is ingeschakeld.

Raadpleeg de gebruiksaanwijzing van het multimediasysteem voor meer informatie.

# WAARSCHUWING BIJ VERLIES VAN BANDENSPANNING

## Mogelijke berichten

De onderstaande tabel toont de mogelijke berichten voor de bandenresetprocedure.

Tree-plank	Berichten	Interpretatie
-	Bandendruk init. bij stilstand	Het bericht verschijnt onderweg. Als u de spanning van de vier banden wilt resetten, stop dan de auto.
1	Bandendruk init. lang drukken	Houd de schakelaar <b>5 OK</b> ingedrukt om de spanning van de vier banden te resetten terwijl de auto stilstaat, schakel over naar resetten totdat het bericht "Als druk OK is ingedrukt houden" verschijnt.
2	Als druk OK is ingedrukt houden	Het bericht knippert. Dit is een herinnering dat de spanning moet worden aangepast aan de referentiewaarden die worden aanbevolen op het bandenspanningslabel ➔ <b>341</b> . Houd de schakelaar <b>5 OK</b> ingedrukt om het resetverzoek te bevestigen totdat het bericht "Operatie uitgevoerd" verschijnt.
3	Operatie uitgevoerd	De resetprocedure is succesvol afgerond. U kunt nu rijden.

3

# WAARSCHUWING BIJ VERLIES VAN BANDENSPANNING

## Corrigeren van de bandenspanning

**De spanningen van de vier banden moeten koud worden ingesteld** (raadpleeg het label op de zijkant van het bestuurdersportier).

Indien u de bandenspanning niet bij **koude** banden kunt controleren, moet u de opgegeven waarden met **0,2 tot 0,3 bar (3 PSI)** verhogen.

**Verlaag nooit de spanning van een warme band.**

Elke keer dat de banden worden opgepompt of de bandenspanning wordt gecorrigeerd, moet de referentiewaarde voor de bandenspanning worden gereset.

## Vervangen van wielen/banden

Gebruik alleen apparatuur die door het merkn netwerk is goedgekeurd. Anders loopt u het risico dat het systeem met vertraging of slecht werkt → **339**.

Elke keer dat een wiel/band wordt verwisseld, moet de bandenspanning worden gecorrigeerd en moet de referentiewaarde voor de bandenspanning worden gereset.

## Reservewiel

Zodra het aanwezige reservewiel op de auto is gemonteerd, moet de bandenspanning worden gecorrigeerd en moet de referentiewaarde voor de bandenspanning worden gereset.

## Spuitbussen voor bandenreparatie en pompset

Gebruik alleen apparatuur die door het merkn netwerk is goedgekeurd. Anders loopt u het risico dat het systeem met vertraging of slecht werkt → **342**. Nadat de pompset voor de banden is gebruikt, corrigeert u de bandenspanning en reset u de referentiewaarde voor de bandenspanning.

## Bandenspanningsstoringen







De tabel vermeldt de waarschuwingsberichten die op het instrumentenpaneel **9** verschijnen wanneer het systeem een bandenspanningsstoring detecteert.

# WAARSCHUWING BIJ VERLIES VAN BANDENSPANNING

## Mogelijke berichten

De informatie op het instrumentenpaneel duidt op mogelijke bandenspanningsstoringen (bijv. een leeggelopen of lekke band).

Waarschuwingslampjes	Berichten	Interpretatie
 gaat branden (niet knipperend).	Banden oppompen en initialiseren	Dit geeft aan dat er een te lage bandenspanning of lekke band is gedetecteerd. Controleer en stel de spanning van de vier banden in koude toestand in en reset het systeem.
 knippert en blijft dan branden.	Bandendruk aanpassen en init.	Dit geeft aan dat de reset niet is gelukt. Controleer de bandenspanning en stel deze opnieuw af voordat u de resetprocedure opnieuw start.
 knippert en blijft dan branden, samen met het waarschuwinglampje 	Controleer TPW	Dit duidt op een storing in het systeem. Raadpleeg voor de exacte gegevens de merkdealer.
 knippert en blijft dan branden.	TPW niet beschikbaar	Dit geeft aan dat een reservewiel voor noodgevallen met een andere maat dan de andere vier wielen op de auto is gemonteerd. Het systeem blijft niet beschikbaar totdat een wiel van dezelfde maat als de andere wielen is gemonteerd en de resetprocedure is uitgevoerd.

# CORRECTIEMIDDELEN EN -HULPMIDDELEN VOOR DE BESTUURDER

Afhankelijk van de auto, kunnen deze bestaan uit:

- het antiblokkeersysteem (ABS);
- van het elektronische stabiliteitsprogramma (ESC) met onderstuurcontrole en tractiecontrole;
- de noodstopbekrachtiging;
- hulp bij wegrijden op een helling;
- het regeneratief remsysteem
- tractiecontrole - "Extended grip".



Deze functies zijn extra hulpmiddelen in kritieke situaties waarbij het rijgedrag van de auto aangepast wordt.

Deze functies kunnen de taak van de bestuurder niet overnemen.

**De limieten van de auto blijven onveranderd; ga daarom dus niet harder rijden.** Deze functies kunnen dus in geen geval de oplettendheid of de verantwoordelijkheid van de bestuurder overnemen - de bestuurder moet altijd alert zijn op plotselinge gebeurtenissen die zich tijdens het rijden kunnen voordoen.

## Antiblokkeersysteem (ABS)

Bij krachtig remmen voorkomt ABS het blokkeren van de wielen, zodat de remweg beheersbaar en de auto bestuurbaar blijft.

In deze situatie zijn uitwijkmanoeuvres tijdens het remmen mogelijk. Bovendien verbetert dit systeem de remweg, met name op een weg met weinig grip (natte weg, enz.).

Als het systeem de remdruk voor u regelt, voelt u een lichte trilling in het rempedaal. Het ABS kan echter nooit de "fysieke" prestaties van de grip tussen de banden en het wegdek verbeteren. Blijf **altijd** de gebruikelijke voorzichtigheid in acht houden (afstand bewaren enz.).



Bij krachtig remmen kunt u het rempedaal **diep ingedrukt houden**. Het is niet nodig "pompend" te remmen. Het ABS regelt de kracht in het remsysteem.

## Storingen:

-  en  worden verlicht op het instrumentenpaneel en de berichten "ABS", "Controleer remsys-

teem" en "ESC" worden getoond: dit geeft aan dat de functies ABS, ESC en noodstopbekrachtiging zijn uitgeschakeld. **Remmen is nog steeds mogelijk;**

-  ,  ,  en **STOP** worden weergegeven op het instrumentenpaneel "Storing remsysteem": **dit duidt op een storing in het remsysteem.**

Neem in beide gevallen contact op met een merkdealer.



Voor uw eigen veiligheid dwingt het waarschu-

wingslampje **STOP** u onmiddellijk te stoppen zonder het verkeer in gevaar te brengen. Stop de motor en start deze niet opnieuw. Roep de hulp in van een merkdealer.



Het remsysteem werkt nog gedeeltelijk. Maar **het is gevaarlijk om krachtig te remmen**. U moet direct stoppen zonder het overige verkeer in gevaar te brengen. Roep de hulp in van een merkdealer.

## Noodstopbekrachtiging

Dit systeem is een aanvulling op het ABS dat zorgt voor het verminderen van de remweg van de auto.

### De werking van de startvergrendeling

Het systeem herkent wanneer een noodstop wordt uitgevoerd. In zo'n noodsituatie ontwikkelt de rembekrachtiging zijn maximale kracht en kan de regeling door het ABS in werking komen

Het ABS-remsysteem blijft werken zolang het rempedaal ingedrukt is.

### Oplichten van de alarmknipperlichten

Afhankelijk van de auto kunnen deze knipperen bij krachtig afremmen.

## Elektronisch stabiliteitsprogramma ESC met onderstuurcontrole en tractiecontrole

### Elektronische stabiliteitscontrole ESC

Dit systeem helpt u de controle over de auto te behouden in kritieke rijtsituaties (uitwijken voor een obstakel, verlies van grip op de weg in een bocht, enz.).

### De werking van de startvergrendeling

Een sensor aan het stuur helpt om het door de bestuurder gewenste rijtraject te bepalen.



Andere sensoren in de auto registreren het werkelijke traject.

Het systeem vergelijkt de door de bestuurder gegeven bevelen en gekozen richting met de werkelijke verplaatsingsrichting van de auto en corrigeert deze laatste door, indien nodig, op bepaalde wielen te remmen en/of het motorvermogen aan te passen. Als het systeem wordt geactiveerd, knippert

het waarschuwingslampje  op het instrumentenpaneel.

### Storingen

Wanneer het systeem een storing detecteert, wordt het "Controleer ESC"

bericht en de  en de  waarschuwingslampjes op het instrumentenpaneel weergegeven. In dit geval zijn het ESC en de tractiecontrole uitgeschakeld.

Raadpleeg voor de exacte gegevens de merkdealer.

### Onderstuurregeling

Dit verbetert de werking van het ESC bij sterk onderstuur van de auto (als de voorwielen hun grip verliezen).

### Tractiecontrole

Dit systeem helpt het slippen van de aangedreven wielen te beperken en de auto bij het wegrijden, accelereren of decelereren te controleren.

### De werking van de startvergrendeling

Met behulp van opname-elementen bij de wielen, meet en vergelijkt het systeem constant de snelheid van de aangedreven wielen en remt het deze af als ze doorslippen. Als een wiel neigt naar doorslippen, zorgt het systeem voor het afremmen van het betreffende wiel, totdat de snelheid van het wiel overeenkomt met de grip op de weg.

Het systeem reageert ook door het toerental van de motor aan te passen aan de hoeveelheid grip onder de wielen, onafhankelijk van de mate waarin het gaspedaal wordt ingedrukt.

# CORRECTIEMIDDELEN EN -HULPMIDDELEN VOOR DE BESTUURDER

In sommige situaties (rijden op een heel zachte ondergrond zoals sneeuw of modder of rijden met sneeuwkettingen), kan het systeem de kracht van de motor verminderen om het doorslippen te beperken.

## Tractiecontrole uit- en inschakelen (afhankelijk van de auto)



Bij het wegrijden op sneeuw, ijs of zachte ondergrond (modder, zand, grind) kan de antislip worden uitgeschakeld vanaf het multimediасherm **2**.

Als het systeem is uitgeschakeld, verschijnt het waarschuwingslampje



op het instrumentenpaneel.

Raadpleeg de gebruiksaanwijzing van het multimediасysteem voor meer informatie.

**Opmerking:** het systeem wordt automatisch opnieuw ingeschakeld:

- als de auto rijdt sneller dan ongeveer 50 km/u;
- als de auto weer wordt gestart.

Als het waarschuwingslampje niet verschijnt, bevestigt dit dat het systeem opnieuw is ingeschakeld.



Als u de tractiecontrole uitschakelt, zijn bepaalde rijhulpfuncties (Actieve noodstop, enz.) tijdelijk niet beschikbaar.

## Hellingstarthulp

Afhankelijk van de helling van de weg helpt dit systeem de bestuurder bij het wegrijden op een helling. Het voorkomt dat de auto, naargelang de helling, achteruit rolt door automatisch de remmen vast te zetten als de bestuurder het rempedaal loslaat om het gaspedaal te bedienen.

## Werking van het systeem

Het werkt alleen als de versnellingshendel in een niet-neutrale stand staat

(niet in **N** of **P** voor een automatische transmissie) en als de auto geheel stil staat (rempedaal ingedrukt).

Het systeem houdt de auto ongeveer **2 seconden** stil. Daarna komen de remmen vrij (de auto rijdt naargelang de helling).

Wanneer het systeem een bedrijfsstoring signaleert, licht het waarschuwingslampje



op en verschijnt afhankelijk van de auto het bericht "Controleer Hill Start Assist" op het instrumentenpaneel. Raadpleeg voor de exacte gegevens de merkdealer.

# CORRECTIEMIDDELEN EN -HULPMIDDELEN VOOR DE BESTUURDER



Het systeem van de hulp bij het wegrijden op een helling kan niet in alle gevallen totaal verhinderen dat de achteruit rijdt (zeer steile helling, enz.).

De bestuurder kan altijd het rempedaal bedienen om het achteruitrijden van de auto te verhinderen.

De Hulp Bij Het Wegrijden Op Een Helling mag niet gebruikt worden om de auto langdurig stil te houden: gebruik het rempedaal.

Deze functie is niet bedoeld om de auto permanent te laten stilstaan.

Gebruik indien nodig het rempedaal om de auto te stoppen.

De bestuurder moet bijzonder voorzichtig rijden op een glad oppervlak of bij weinig grip.

**Gevaar van ernstige verwondingen.**

## Tractiecontrole - "extra grip"

Als het voertuig hiermee is uitgerust, zorgt de tractieregeling ervoor dat de

auto gemakkelijker te besturen is op een wegdek met minder grip (onverhard wegdek, enz.).



Deze functies zijn extra hulpmiddelen in kritieke situaties waarbij het rijgedrag van de auto aangepast wordt.

Deze functies kunnen de taak van de bestuurder niet overnemen.

**De limieten van de auto blijven onveranderd; ga daarom dus niet harder rijden.** Deze functies

kunnen dus in geen geval de oplettendheid of de verantwoordelijkheid van de bestuurder overnemen - de bestuurder moet altijd alert zijn op plotselinge gebeurtenissen die zich tijdens het rijden kunnen voordoen.



## "Automatische" modus

De standaardmodus "Automatisch" maakt optimaal gebruik mogelijk onder normale omstandigheden (droog, vochtig, lichte sneeuw enz.).

De modus "Automatisch" maakt gebruik van de functies voor tractieregeling.



De modus "Zachte grond" zorgt ervoor dat bepaalde rijhulpfuncties tijdelijk niet beschikbaar zijn (zoals actief noodremmen, enz.).

# CORRECTIEMIDDELEN EN -HULPMIDDELEN VOOR DE BESTUURDER



Nadat de motor is gestopt, wordt de auto altijd weer gestart in de modus "Automatisch".

## Modus voor "zachte ondergrond"

Houd schakelaar **1** ingedrukt: het

waarschuwinglampje  en, afhankelijk van het voertuig, het waar-

schuwinglampje  verschijnen op het instrumentenpaneel, samen met de melding "Zachte grond geactiveerd". Deze stand garandeert een optimaal gebruik bij het rijden op een onvast wegdek (modder, zand, dode bladeren, ...). In deze stand heeft de bestuurder de volledige controle over het toerental.

Als u nogmaals drukt op de schakelaar **1** wordt het waarschuwinglampje



en, afhankelijk van de auto, de

waarschuwinglampjes  uitgeschakeld en verschijnt het bericht "Automatische modus geactiveerd" op het instrumentenpaneel om u te waarschuwen.

# EXTRA RIJHULPMIDDELEN

## My Safety

Met de functie "My Safety" kan een aantal rijhulpfuncties tegelijkertijd worden in- of uitgeschakeld.

Afhankelijk van de auto kunt u de functie "My Safety" op het multimediascherm of het instrumentenpaneel configureren door de rijhulpfuncties te selecteren die als groep moeten worden uitgeschakeld.

## Werkzaamheden



### "De modus ALL ON "

Afhankelijk van de auto, beschikt deze modus over de volgende rijhulpfuncties:

- geluidswaarschuwing snelheidsverklipper → 133;
- preventie verlaten rijstrook → 217;
- detectie bestuurdersaliertheid → 242;
- waarschuwing vermoeidheidsdetectie bestuurder → 247;
- waarschuwing voor afleiding van de bestuurder → 244;
- dodehoekwaarschuwing → 225;

Wanneer de modus "ALL ON" is geactiveerd, gaan de controlelampjes op de knop 1 branden en wordt het bericht "My Safety All ON geselecteerd" weergegeven op het instrumentenpaneel om dit te bevestigen. De rijhulpmiddelen die in deze modus beschikbaar zijn, worden geactiveerd.

### "De modus Perso "

Met deze modus kunt u bepaalde rijhulpfuncties die beschikbaar zijn in de modus "ALL ON" **deactiveren** of **opnieuw activeren**.

**Druk** terwijl het contact aan staat tweemaal achter elkaar op de knop 1 om de modus "Perso" te activeren.

De eerste keer dat u op deze knop drukt, verschijnt het bericht "Druk nogmaals My Safety Perso" op het instrumentenpaneel. Na de tweede keer drukken gaat het controlelampje op knop 1 uit. "Perso" modus is geactiveerd. Het bericht "My Safety Perso geselecteerd" verschijnt op het instrumentenpaneel.

Om terug te schakelen naar de modus "ALL ON", **drukt u eenmaal** op de knop 1. Het controlelampje in de knop 1 licht even op.



Afhankelijk van de auto, afhankelijk van de tijdsduur na de laatste keer dat de motor is gestopt, wordt de functie opnieuw geactiveerd:

- bij het ontgrendelen van de auto
- of
- bij het openen van een portier;
- of
- bij het opnieuw starten van de motor.

## Configuratie van "My Safety Perso"



Voer deze aanpassingen uitsluitend uit als de auto stilstaat.

## EXTRA RIJHULPMIDDELEN



De "My Safety Perso" instellingen die zijn opgeslagen voor de modus "Perso" worden opgeslagen telkens wanneer de motor wordt ingeschakeld of wanneer de portieren worden vergrendeld.

### Auto's met een multimediascherm



Zie de gebruiksaanwijzing van het multimediasysteem **2** voor informatie over de instellingen.

### Auto's zonder multimediascherm

(afhankelijk van de auto)



### Configuratie vanaf de boordcomputer 3

- **Druk met stilstaande auto** zo vaak als nodig op de schakelaar **4** om het tabblad  weer te geven; of
- druk op knop **4** en druk herhaaldelijk op knop **5** of **6** om het  tabblad te bereiken;
- druk op de schakelaar **7 "OK"**
- druk herhaaldelijk op schakelaar **5** of **6** om naar het menu  te gaan, druk vervolgens op de schakelaar **7 "OK"**;

- druk herhaaldelijk op schakelaar **5** of **6** om naar het menu "MY SAFETY PERSONO" te gaan, druk vervolgens op de schakelaar **7 "OK"**;
- selecteer de rijhulpmiddelen die u wilt in- of uitschakelen vanuit de modus "Perso" door herhaaldelijk op knop **5** of **6** te drukken en druk vervolgens op de schakelaar **7 "OK"**.

### Preventie verlaten rijstrook



Met behulp van de informatie van de camera **1** activeert de functie een corrigerende actie op het besturingssysteem van de auto wanneer een doorgetrokken of onderbroken streep wordt overschreden of als de auto de berm nadert (bermplank, vangrail, stoep, op-

## EXTRA RIJHULPMIDDELEN

higing, enz.) zonder dat de richtingaanwijzers zijn ingeschakeld.

Afhankelijk van de instelling, in het geval van het overschrijden van een onderbroken lijn zonder de richtingaanwijzers te activeren, de functie:

– waarschuwt de bestuurder zonder corrigerende maatregelen op het stuursysteem;

of

– voert een corrigerende actie uit op het stuursysteem.

### Plaats van de camera 1

Zorg ervoor dat de voorruit niet is bedekt (door vuil, modder, condens enz.).



U kunt op elk moment de controle over de auto weer overnemen door aan het stuurwiel te draaien.



Deze functie is een extra hulp tijdens het rijden. Deze functie kan in geen geval de waakzaamheid en verantwoordelijkheid van de bestuurder vervangen; deze moet altijd de controle over zijn auto behouden.

### Activeren/deactiveren

#### Auto's uitgerust met de functie "My Safety" 2



**Als u de functie wilt uitschakelen,** drukt u de schakelaar 2 tweemaal in. Afhankelijk van de auto wordt het

waarschuwinglampje  geel of wit weergegeven op het instrumentenpaneel of verdwijnt het waarschu-

wingslampje  van het instrumentenpaneel.

**Als u de functie weer wilt activeren,** drukt u de schakelaar 2 eenmaal in.

Afhankelijk van de auto verschijnt het

controlelampje  in grijs op het instrumentenpaneel.

#### Auto's met een multimediascherm 3



## EXTRA RIJHULPMIDDELEN

Raadpleeg de gebruiksaanwijzing van het mediasysteem voor meer informatie.

### Auto's zonder een multimedia-scherm

(afhankelijk van de auto)



– Druk met stilstaande auto zo vaak als nodig op de schakelaar **4** om het

tabblad  weer te geven; of

– druk op schakelaar **4** en herhaaldelijk op schakelaar **5** of **6** om naar het

tabblad  menu te gaan; – druk op de schakelaar **7 "OK"**

- druk herhaaldelijk op schakelaar **5** of **6** om naar het menu  te gaan, druk vervolgens op de schakelaar **7 "OK"**;
- druk herhaaldelijk op schakelaar **5** of **6** om naar het menu "RIJHULP-SYSTEMEN" te gaan, druk vervolgens op de schakelaar **7 "OK"**;
- druk herhaaldelijk op schakelaar **5** of **6** om naar het menu "Lane keeping ass" te gaan, druk vervolgens op de schakelaar **7 "OK"**;
- druk nogmaals op schakelaar **7 "OK"** om de functie in of uit te schakelen:

–  functie ingeschakeld

–  functie uitgeschakeld.

Wanneer de functie is uitgeschakeld, wordt, afhankelijk van de auto, het

waarschuwinglampje  geel of wit weergegeven op het instrumentenpaneel of verdwijnt het waarschu-

wingslampje  van het instrumentenpaneel.

 Afhankelijk van de auto, afhankelijk van de tijdsduur na de laatste keer dat de motor is gestopt, wordt de functie opnieuw geactiveerd:

- bij het ontgrendelen van de auto
- of
- bij het openen van een portier;
- of
- bij het opnieuw starten van de motor.

### Werkzaamheden



## EXTRA RIJHULPMIDDELEN

Wanneer de functie is geactiveerd,

wordt het waarschuwinglampje  grijs weergegeven op het instrumentenpaneel en worden de linker- en rechterlijndicatoren **8** grijs weergegeven op het instrumentenpaneel.

**De functie is gereed om te waarschuwen of te reageren als:**

– de snelheid tussen ongeveer 65 km/u en 170 km/u ligt;

– het waarschuwinglampje  wit wordt weergegeven en de richtingaanwijzers links of rechts **8** wit worden weergegeven op het instrumentenpaneel.

**De functie werkt als de auto:**

– een berm nadert zonder de richtingaanwijzers te activeren;  
– een doorgetrokken streep overschrijdt zonder dat de richtingaanwijzers te activeren;  
– een onderbroken streep overschrijdt zonder de richtingaanwijzers te activeren, als de instelling "Overschrijden onderbroken lijn" is geselecteerd.

In deze gevallen:

– activeert de functie een actie op de stuurinrichting van de auto om de verplaatsingsrichting van de auto te corrigeren;  
en

– het waarschuwinglampje  knippert wit of, afhankelijk van de au-

to, het waarschuwinglampje  wordt geel weergegeven en het controlelampje **8** aan de zijkant van de doorbroken lijn wordt geel weergegeven op het instrumentenpaneel.

In bepaalde gevallen, als de corrigerende actie op het stuursysteem niet voldoende is, blijft het waarschuwing-

lampje  wit knipperen of worden, afhankelijk van de auto, het waarschu-

wingslampje  en het controlelampje **8** van de overschreden streep rood weergegeven op het instrumentenpaneel. Dit gaat gepaard met een trilling op het stuur.

Wanneer de instelling "Overschrijden onderbroken streep" niet is geselecteerd, **slaat de functie alarm** als het voertuig een onderbroken streep overschrijdt zonder de richtingaanwijzers te activeren en er geen berm dicht genoeg bij de streep is.

In dit geval waarschuwt de functie de bestuurder:

– door een trilling in het stuurwiel;  
en

– het waarschuwinglampje  knippert wit of, afhankelijk van de au-

to, het waarschuwinglampje  wordt rood weergegeven en het controlelampje **8** aan de zijkant van de doorbroken lijn wordt rood weergegeven op het instrumentenpaneel.

**Opmerking:** bochten kunnen enigszins worden afgesneden zonder dat de functie wordt geactiveerd.

### Bijzondere gevallen

Waarschuwing "Houd controle".

– Als het systeem actief is en geen activiteit van de bestuurder op het stuurwiel meer detecteert, verschijnt het bericht "Houd controle" op het instrumentenpaneel, vergezeld van een piepsignaal en, afhankelijk van de auto, het

gele waarschuwinglampje  totdat de bestuurder de auto weer onder controle heeft.

of

– Als het systeem te lang in werking is geweest, verschijnt het bericht "Houd controle" op het instrumentenpaneel, samen met een geluidswaarschuwing, en afhankelijk van de auto wordt het

waarschuwinglampje  geel, samen met het controlelampje **8** aan de kant van de betreffende streep knip-

## EXTRA RIJHULPMIDDELEN

pert, totdat de bestuurder de auto weer onder controle heeft.



U kunt de correctie van de verplaatsingsrichting op elk moment onderbreken door het stuurwiel te bewegen.

### Functie tijdelijk niet beschikbaar/uitgeschakeld

De functie is tijdelijk niet beschikbaar of uitgeschakeld in de volgende gevallen:

- de streep wordt zeer snel overschreden;
- er wordt continu over een streep gereden;
- ongeveer vier seconden na het wisselen van baan;
- scherpe bochten;
- slecht zicht;
- een van de richtingaanwijzers wordt geactiveerd;
- de alarmknipperlichten inschakelen;
- de achteruitversnelling inschakelen;
- sterke acceleratie;
- de rijstrookbreedte verandert;
- werking van het elektronische stabiliteitscontrolesysteem ESC;
- werking van het antiblokkeersysteem van de wielen.

– het actieve noodremsysteem wordt geactiveerd;

Als de camera aan de voorkant is afgedekt, verschijnt het bericht "Camera voor geen zicht" op het instrumentenpaneel.

Reinig het gebied waar de sensoren zich bevinden.

### Automatische deactivering

De functie wordt automatisch uitgeschakeld wanneer:

- het elektronisch stabiliteitsprogramma ESC is uitgeschakeld of defect;
- het antiblokkeersysteem niet goed werkt;
- Een trekhaak is elektrisch verbonden met de trekhaakaansluiting;
- het controlelampje  wordt weergegeven.

Wanneer de functie is uitgeschakeld, wordt, afhankelijk van de auto, het

waarschuwinglampje  geel of wit weergegeven op het instrumentenpaneel of verdwijnt het waarschu-

wingslampje  van het instrumentenpaneel.

### Instellingen

#### Auto's met een multimediascherm 3



Raadpleeg de gebruiksaanwijzing van het multimediasysteem om de functie-instellingen van het multimediascherm 3 te bekijken:

– "Overschrijden onderbroken streep": gebruik deze instelling om de respons van de functie te selecteren als de auto een onderbroken streep overschrijdt zonder dat een richtingaanwijzer wordt ingeschakeld:

- geselecteerde instelling: de kan de stuurinrichting van de auto activeren om de verplaatsingsrichting van de auto te corrigeren;
- Instelling niet geselecteerd: De functie kan de bestuurder waarschuwen door middel van een trilling aan

## EXTRA RIJHULPMIDDELEN

het stuurwiel zonder de baan van de auto te corrigeren.

- "TRILLEN": trilling van het stuurwiel aanpassen voor de functie "Preventie verlaten rijstrook";
- Afhankelijk van de auto, "Anticiperen op verlaten van rijstrook" of "Waarschuwing": pas het gevoeligheidsniveau van de lijndetectie aan. Selecteer hiervoor:

- "Laat": streep gedetecteerd bij overschrijding;
- "Standaard": streep gedetecteerd bij naderen;
- "Vroeg" streep gedetecteerd in de buurt.

Raadpleeg de gebruiksaanwijzing van het mediasysteem voor meer informatie.

### Auto's zonder mediascherm

(afhankelijk van de auto)



- **Druk met stilstaande auto** zo vaak als nodig op de schakelaar **4** om het

tabblad  weer te geven;

of

- druk op schakelaar **4** en herhaaldelijk op schakelaar **5** of **6** om naar het

tabblad  menu te gaan;

- druk op de schakelaar **7** "OK"
- druk herhaaldelijk op schakelaar **5**

of **6** om naar het menu  te gaan, druk vervolgens op de schakelaar **7** "OK";

- druk herhaaldelijk op schakelaar **5** of **6** om naar het menu "RIJHULP-SYSTEMEN" te gaan, druk vervolgens op de schakelaar **7** "OK";

- druk herhaaldelijk op de knop **5** of **6** om naar het menu "Lane Keep Assist sensitivity" te gaan en druk vervolgens op de schakelaar **7** "OK".
- druk herhaaldelijk op **5** of **6** om een instelling te selecteren en druk vervolgens op schakelaar **7** "OK".

### Storingen

Wanneer het systeem een storing detecteert:

- het waarschuwingslampje  wordt geel of wit weergegeven op het instrumentenpaneel; of, afhankelijk van de auto,

- het waarschuwingslampje  wordt op het instrumentenpaneel weergegeven.

In sommige gevallen gaan deze vergezeld van:

- het bericht "Rijhulpsystemen niet beschikbaar";
- of
- het bericht "Rijhulpsystemen controleren";
- of
- het "Controleer camera voor"-bericht.

Neem in dit geval contact op met een merkdealer.

## Waarschuwingen



Deze functie is een extra hulp tijdens het rijden. Deze functie kan in geen geval de waakzaamheid en verantwoordelijkheid van de bestuurder vervangen; deze moet altijd de controle over zijn auto behouden.

### **Werkzaamheden/reparaties van het systeem**

- Bij een botsing kan de uitlijning van de camera worden gewijzigd, wat gevolgen kan hebben voor de correcte werking. Schakel de functie uit en neem contact op met een merkdealer.
- Alle werkzaamheden in de buurt van de camera (vervangingen, reparaties, aanpassingen aan de voorruit) moeten worden uitgevoerd door een vakman.

Enkel een merkdealer mag aan het systeem werken.

### **Storingen van het systeem**

Bepaalde omstandigheden kunnen het systeem storen of de correcte werking ervan verhinderen, zoals:

- bedekte voorruit (vuil, ijs, sneeuw, condensatie enzovoort).
- een complexe omgeving (tunnel, enz.);
- slechte weersomstandigheden (sneeuw, zware regen, hagel, ijzel, enz.).
- slecht zicht (nacht, mist enz.);
- meerdere wegmarkeringen (wegwerkzaamheden enz.) die moeilijk te onderscheiden of onregelmatig zijn (bijv. vervaagde lijnen, te ver uit elkaar liggende lijnen, oneffen wegdek enz.);
- verblinding (felle zon, lichten van tegemoetkomende auto's, enz.);
- de weg is smal, bochtig of golvend (scherpe bochten enzovoort);
- u rijdt dicht achter een andere auto op dezelfde rijstrook.

In dit geval kan de functie "Preventie verlaten rijstrook" niet correct of helemaal niet worden geactiveerd.

### **Risico van ongewenste, onjuiste correctie of geen correctie van de verplaatsingsrichting.**

#### **Uitschakelen van de functie**

Schakel de functie uit in deze gevallen:

- het gebied van de camera is beschadigd (aan de kant van de voorruit of de binnenspiegel);
- de weg is glad (sneeuw, ijzel, aquaplaning, kiezelsteentjes enz.);

## EXTRA RIJHULPMIDDELEN

- de voorruit is gebarsten of vervormd (voer geen reparaties uit aan dit gedeelte van de voorruit, maar laat deze vervangen door een merkdealer);
- de auto een aanhangwagen of caravan trekt;

3

# EXTRA RIJHULPMIDDELEN

## Dodehoekwaarschuwing

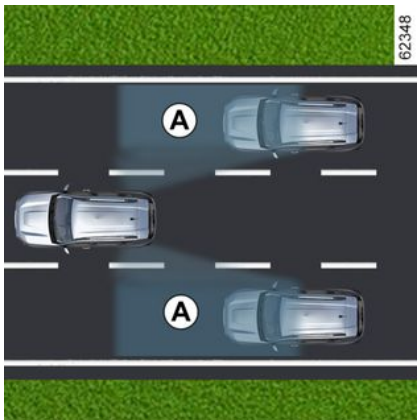

Dit systeem waarschuwt de bestuurder als er zich een auto in het detectiegebied **A** bevindt.

Dit systeem schakelt in als de auto rijdt met een snelheid die tussen ongeveer 30 km/u en 140 km/u bedraagt.

Deze functie maakt gebruik van sensoren **1** die aan beide zijden in de voor- en achterbumpers zijn geïnstalleerd.

## Bijzonderheid

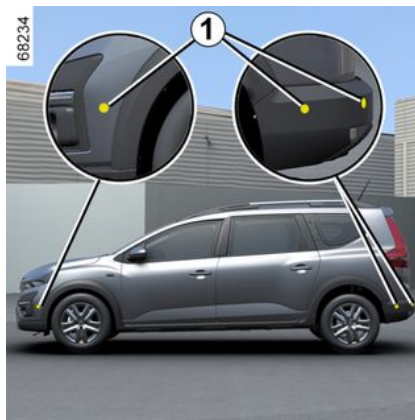

Zorg ervoor dat de sensoren niet bedekt zijn (vuil, modder, sneeuw, ...).

Indien een van de sensoren bedekt is, verschijnt de boodschap "Dode hoek assist reinig sensor" op het instrumentenpaneel. Reinig de sensoren.



Deze functie is een extra hulp die aangeeft dat er zich een auto in de dode hoek van uw auto be-

vindt.

Ze kan dus in geen geval de oplettendheid of de verantwoordelijkheid van de bestuurder overnemen.

De bestuurder moet altijd op zijn hoede blijven voor plotselinge gebeurtenissen tijdens het rijden: let dus altijd op of er tijdens een manoeuvre een bewegend obstakel is (zoals een dier, kind, kinderwagen, fiets, enz.) of een klein of smal object (zoals een steen, paaltje, enz.) in uw blinde hoek.

# EXTRA RIJHULPMIDDELEN

## Activeren/deactiveren



Zie de multimedia-instructies **2** voor het in-/uitschakelen van de functie.

Kies **"ON"** of **"OFF"**.

**De functie in- of uitschakelen met de knop **3** "My Safety".**



De functie kunnen worden in- en uitgeschakeld met de modus "Perso" van de functie "My Safety" → **216**.

Als de functie eerder is uitgeschakeld met behulp van de modus "Perso":

- om de **waarschuwingen** uit te schakelen, drukt u twee keer op de knop **3**. Het controlelampje van de toets **3** dooft.
- om de **waarschuwingen** opnieuw te activeren, drukt u één keer op de knop **3**. Het controlelampje in de knop **3** licht op.

 De detectiecapaciteit van het systeem volgt een standaardrijvakbreedte. Als u in een smalle rijstrook rijdt, kan het systeem auto's in andere rijstroken detecteren.

## Waarschuwinglampje **4**

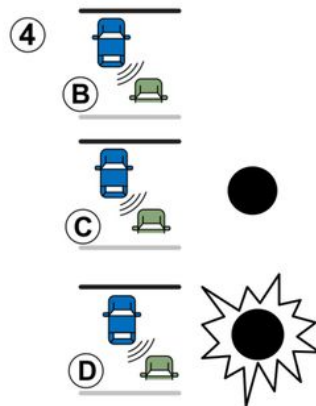

Op elke buitenspiegel **5** bevindt zich een waarschuwingslampje **4**.

**Opmerking:** maak de buitenspiegels **5** regelmatig schoon zodat de waarschuwingslampjes **4** zichtbaar blijven.

# EXTRA RIJHULPMIDDELEN

## Werkzaamheden



Deze functie geeft een waarschuwing:

- als de auto tussen 30 km/u en 140 km/u rijdt;
- als er zich een auto in de dodehoekzone bevindt die zich in dezelfde richting verplaatst als uw auto.

Als de auto een andere auto inhaalt, wordt de indicator **4** enkel ingeschakeld als de ingehaalde auto zich langer dan een seconde in de dodehoek bevindt.

### Display B

De functie is ingeschakeld en detecteert geen enkele andere auto.

### Display C

Eerste waarschuwing: het waarschuwingslampje **4** geeft aan dat er een voertuig in de dodehoek is gedetecteerd.

### Display D

Als de richtingaanwijzer is ingeschakeld, knippert het waarschuwingslampje **4** als er een auto wordt gedetecteerd in de dodehoek aan de kant waarnaar u wilt sturen. Als u de richtingaanwijzer uitschakelt, schakelt de indicator terug naar de eerste waarschuwing (display **C**).



Vanwege de sensoren in de bumpers moet elke handeling (reparatie, vervanging, bijwerking van de lak, ...) worden uitgevoerd door een gekwalificeerde monteur.

## Omstandigheden waarin de dodehoekwaarschuwing niet werkt

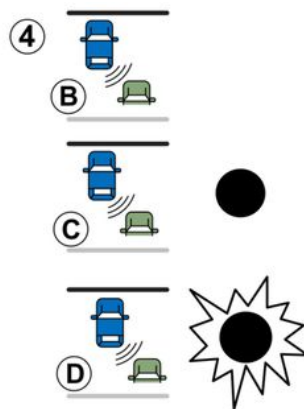

- Als het object niet beweegt;
- als er veel verkeer is;
- als er een bocht in de weg zit;
- als de sensoren voorin en achterin tegelijkertijd een voorwerp opmerken (bijvoorbeeld een lange vrachtwagen);
- ...

### Storingen

Wanneer het systeem een fout opmerkt, verschijnt de boodschap “Controleer Dode hoek assist” op het instrumentenpaneel. Roep de hulp in van een merkdealer.

**Opmerking:** als de motor is gestart, knippert het waarschuwingslampje **4**

## EXTRA RIJHULPMIDDELEN

op de display **B** drie keer. Dat is normaal.

3

## Waarschuwingen



- De detectiecapaciteit van het systeem volgt een standaardrijvakbreedte. Als u op een breed rijvak rijdt, kan het systeem geen auto's detecteren in de dode hoek.
- Bij zeer slechte weersomstandigheden (hevige regenval, sneeuw, enz.) kan het systeem tijdelijk worden verstoord. Let op de rijomstandigheden.

**Kans op ongevallen.**



Deze functie is een extra hulp tijdens het rijden. Deze functie kan in geen geval de waakzaamheid en verantwoordelijkheid van de bestuurder vervangen; deze moet altijd de controle over zijn auto behouden.

De bestuurder moet zijn snelheid altijd aanpassen aan het verkeer, ongeacht de aanwijzingen van het systeem. Het systeem mag in geen geval worden vergeleken met een hindernissensensor of een antibotsingssysteem.

### **Werkzaamheden/reparaties van het systeem**

- In geval van een botsing kan de uitlijning van de radar worden gewijzigd, waardoor deze niet meer naar behoren werkt. Schakel de functie uit en neem contact op met een erkende dealer.
- Alle werkzaamheden in de buurt van de radars (reparaties, vervangingen, enz.) moeten door een vakman/vakvrouw worden uitgevoerd.

Enkel een erkende dealer mag aan het systeem werken.

### **Storingen van het systeem**

Bepaalde omstandigheden kunnen het systeem storen of de correcte werking ervan verhinderen, zoals:

- complexe omgeving (metalen bruggen, tunnels, wegen met obstakels aan de zijkant enz.);
- slechte weersomstandigheden (sneeuw, hagel, ijzel enz.).

### **Risico van vals alarm of afwezigheid van waarschuwingen**

Als het systeem abnormaal werkt, schakelt u dit uit en neemt u contact op met een erkende dealer.



### **Beperkingen voor de werking van het systeem**

- De radarzone moet schoon blijven en mag niet worden gewijzigd, om de goede werking van het systeem te waarborgen.
- Kleine voorwerpen die dichtbij de auto bewegen (motoren, fietsen, voetgangers, enz.) worden mogelijk niet door het systeem herkend.
- Als de auto bochten inrijdt, worden auto's op aangrenzende rijstroken tijdelijk mogelijk niet meer gedetecteerd.
- Het systeem geeft geen waarschuwing als de radars links en rechts tegelijk auto's detecteren die met eenzelfde snelheid rijden (bijv. verkeer op een driebaansweg).
- Het systeem reageert mogelijk niet als er sprake is van een significant snelheidsverschil met andere auto's.
- Als de auto door een lang voertuig wordt ingehaald (bijv. een vrachtwagen die inhaalt met een soortgelijke snelheid als de auto) onderbreekt het systeem mogelijk de waarschuwing vóór het einde van het manoeuvre.
- De auto rijdt op een bochtige weg.

### **Uitschakelen van de functie**

Schakel de functie uit indien:

- Het radargebied is beschadigd (achterbumper);
- de auto is uitgerust met een trekhaak.

# EXTRA RIJHULPMIDDELEN

## Waarschuwing veiligheidsafstand



Gebaseerd op de informatie van de camera **1** informeert deze functie de bestuurder over het tijdsinterval tussen de eigen auto en de voorligger zodat een veilige afstand tussen de twee auto's kan worden aangehouden.

Deze functie wordt ingeschakeld als de auto rijdt met een snelheid van ongeveer 30 tot 200 km/u, afhankelijk van de auto.

### Plaats van de camera 1

Zorg ervoor dat de voorruit niet is bedekt (door vuil, modder, condens enz.).



Deze functie is een extra hulp tijdens het rijden. Deze functie kan in geen geval de waakzaamheid en verantwoordelijkheid van de bestuurder vervangen; deze moet altijd de controle over zijn auto behouden.

## Inschakelen/Uitschakelen van de functie



### Auto's met een multimediascherm 2

Druk via de "Voertuig"-modus van uw multimediascherm **2** op het menu "Rijondersteuning".

De functie "Afstand volgen" activeren of deactiveren.



### Auto's zonder een multimediascherm

(afhankelijk van de auto)

– **Druk met stilstaande auto** zo vaak als nodig op de schakelaar **3** om het

tabblad  weer te geven; of

– druk op knop **3** en druk herhaalde-

lijk op knop **4** of **5** om het  tabblad te bereiken;

– druk op schakelaar **6** "OK";

– druk herhaaldelijk op schakelaar **4**

of **5** om naar het menu  te

## EXTRA RIJHULPMIDDELEN

gaan, druk vervolgens op de schakelaar **6** "OK";

- druk herhaaldelijk op schakelaar **4** of **5** om naar het menu "RIJHULP-SYSTEMEN" te gaan, druk vervolgens op de schakelaar **6** "OK";
- druk herhaaldelijk op schakelaar **5** of **6** om naar het menu "Afstand waarsch." te gaan, druk vervolgens op de schakelaar **6** "OK";
- druk nogmaals op schakelaar **6** "OK" om de functie in of uit te schakelen:

- functie ingeschakeld
- functie uitgeschakeld.

 Telkens wanneer de auto wordt gestart, blijft de functie in de modus die is opgeslagen toen de motor voor het laatst werd uitgeschakeld.

### Werkzaamheden

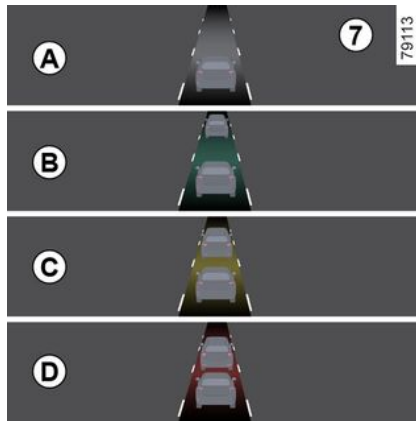

Als deze functie actief is, wordt de indicator **7** op het instrumentenpaneel weergegeven. Deze informeert de bestuurder over de afstand tussen de eigen auto en de voorligger:

- **A** (grijs): de functie is niet actief;
- **A** (groen): geen auto gedetecteerd;
- **B** (groen): het tijdsinterval is groter dan of gelijk aan ongeveer 2 seconden (de afstand tussen de twee voertuigen, aangepast aan uw snelheid);
- **C** (geel): het tijdsinterval is ongeveer een of twee seconden (onvoldoende afstand tussen de twee voertuigen);
- **D** (rood): het tijdsinterval is ongeveer 1 seconde of minder (de afstand

tussen de twee voertuigen is veel te kort).

Als het tijdsinterval tussen de twee voertuigen minder dan ongeveer 0,5 seconde bedraagt, knippert de melding **7**, display **D** op het instrumentenpaneel blijft rood branden.

In bepaalde omstandigheden wordt het tijdsinterval mogelijk niet getoond:

- in een bocht;
- bij het veranderen van rijstrook;
- als de voorligger ver genoeg of buiten bereik van de camera is.

# EXTRA RIJHULPMIDDELEN

## Waarschuwingen



Het interval wordt alleen getoond ter informatie: het systeem kan niet ingrijpen op de auto.

De functie is niet bestemd om gebruikt te worden in de stad of in dynamische rijomstandigheden (bochten, versnellingen, bruusk remmen...), maar wel in stabiele rijomstandigheden.

De functie heeft geen invloed op het remsysteem.

de camera moet schoon blijven en mag niet worden gemanipuleerd, om de goede werking van het systeem te waarborgen. Alle werkzaamheden in de buurt van de camera (reparaties, vervangingen, aanpassingen aan de voorruit) moeten worden uitgevoerd door een vakman.



Deze functie is een extra hulp tijdens het rijden. Deze functie kan in geen geval de waakzaamheid en verantwoordelijkheid van de bestuurder vervangen; deze moet altijd de controle over zijn auto behouden.

### **Werkzaamheden/repatries van het systeem**

- Bij een botsing kan de uitlijning van de camera worden gewijzigd en dit kan gevolgen hebben voor de correcte werking. Schakel de functie uit en neem contact op met een merkdealer.
- Alle werkzaamheden in de buurt van de camera (repatries, vervangingen, aanpassingen aan de voorruit) moeten worden uitgevoerd door een vakman.

Enkel een merkdealer mag aan het systeem werken.

### **Storingen van het systeem**

- bedekte voorruit (vuil, ijs, sneeuw, condensatie enz.);
- een complexe omgeving (metalen brug, tunnel enz.);
- slechte weersomstandigheden (sneeuw, hagel, ijzel enz.);
- slecht zicht (nacht, mist enz.);
- weinig contrast tussen de voorligger en de omgeving (bijvoorbeeld witte auto in de sneeuw enz.);
- verblinding (felle zon, lichten van tegemoetkomende auto's enz.);
- de weg is smal, bochtig en golvend (scherpe bochten enzovoort)

### **Risico van onjuiste vals alarm.**

# EXTRA RIJHULPMIDDELEN

## Actieve noodrem



Het systeem gebruikt informatie van de camera **1** om de afstand te bepalen tot uw auto:

- de voorligger op dezelfde rijstrook;
- of
- eventuele tegenliggers, in het kader van een mogelijke verandering van richting;
- of
- en auto's die haaks passeren;
- of
- en stilstaande auto's;
- of

– voetgangers en fietsers in de nabijheid.

Het systeem informeert de bestuurder als er een risico bestaat op een frontale botsing om de juiste noodmanoeuvres mogelijk te maken (het rempedaal indrukken en/of het stuurwiel draaien).

Afhankelijk van het reactievermogen van de bestuurder kan het systeem helpen bij het remmen om schade te beperken of een botsing te voorkomen.

**Het systeem is verder niet actief en geeft geen waarschuwing.**



Deze functie is een extra hulp tijdens het rijden. Deze functie kan in geen geval de waakzaamheid en verantwoordelijkheid van de bestuurder vervangen; deze moet altijd de controle over zijn auto behouden.



**Met dit systeem wordt de auto maximaal afgeremd totdat deze zo nodig volledig stilstaat.**

Gebruik om veiligheidsredenen altijd de autogordel tijdens het rijden en controleer of alles goed vastzit, zodat de inzittenden niet kunnen worden geraakt door loszittende voorwerpen.

## Plaats van de camera **1**

Zorg ervoor dat de voorruit niet is bedekt (door vuil, modder, condens enz.).

## Werkzaamheden

Wanneer er tijdens het rijden een risico op een aanrijding bestaat, moet het systeem:

- **u waarschuwen voor een aanrijdingsgevaar:** de melding "Obstakel gedetecteerd" verschijnt op het instrumentenpaneel in combinatie met een pieptoon.

**Opmerking:** als de bestuurder het rempedaal intrapt en het systeem nog steeds botsingsgevaar detecteert, kan de remkracht worden verhoogd als deze niet voldoende is om de botsing te voorkomen.

## EXTRA RIJHULPMIDDELEN

– **het remmen activeren:** als de bestuurder niet op de waarschuwing reageert en de aanrijding dreigt, worden

het rode waarschuwingslampje  en het bericht "Remmen" op het instrumentenpaneel weergegeven in combinatie met een pieptoon.

### Opmerking:

- als de bestuurder gebruikmaakt van bedieningselementen van de auto (stuurwiel, pedalen enz.) kan het systeem de reactie hiervan vertragen of niet activeren;
- als het voertuig tot stilstand is gekomen door een actieve noodstop, blijft het voertuig korte tijd stilstaan. Na deze tijdslimiet moet de bestuurder de auto stationair houden door het rempedaal ingedrukt te houden;
- nadat het systeem het remmen heeft geactiveerd, wordt het bericht "Geav. Veiligheid geactiveerd" weergegeven.



In geval van een noodmanoeuvr kunt u op elk moment stoppen met remmen door:

- door het gaspedaal kort in te drukken;
- of
- aan het stuur te draaien als uitwijkmanoeuvr bij een botsing.



### Speciale waarschuwingfuncties

Afhankelijk van de snelheid kunnen de waarschuwing en het remmen gelijktijdig geactiveerd worden.

### Detectie van auto's

#### Detectie van voertuigen die op dezelfde rijstrook rijden

Het risico van een aanrijding met een voorligger op dezelfde rijstrook wordt door het systeem gedetecteerd wanneer:

- uw auto een snelheid heeft van ongeveer 5 tot 180 km/u.

### Detectie van eventuele tegenliggers, in het kader van een mogelijke verandering van richting

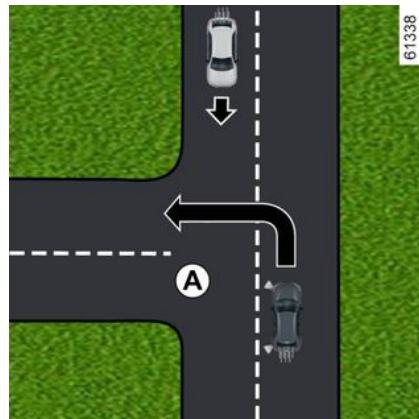

Wanneer u van richting wilt veranderen (bijv. **A**), worden tegenliggers door het systeem gedetecteerd wanneer:

- uw auto een snelheid heeft van ongeveer 7 tot 30 km/u.
- uw richtingaanwijzer is ingeschakeld.

### Detectie van auto's die loodrecht de rijstrook oversteken

Auto's die loodrecht de rijstrook oversteken, worden door het systeem gedetecteerd wanneer:

## EXTRA RIJHULPMIDDELEN

– uw auto een snelheid heeft van ongeveer 5 tot 85 km/u.

### **Detectie van auto's die op de rijstrook stil staan**

Stilstaande auto's worden door het systeem gedetecteerd wanneer:

– uw auto een snelheid heeft van ongeveer 5 tot 85 km/u.

### **Detectie van voetgangers en fietsers**

#### **Detectie van voetgangers en fietsers op dezelfde rijstrook**

Het systeem detecteert voetgangers en fietsers wanneer:

– uw auto een snelheid heeft van ongeveer 5 tot 85 km/u.

#### **Detectie van voetgangers en fietsers bij het veranderen van richting**

Het systeem detecteert voetgangers en fietsers wanneer:

– uw auto een snelheid heeft van ongeveer 7 tot 30 km/u.

## Activeren/deactiveren

-  Afhankelijk van de auto, afhankelijk van de tijdsduur na de laatste keer dat de motor is gestopt, wordt de functie opnieuw geactiveerd:
- bij het ontgrendelen van de auto
  - of
  - bij het openen van een portier;
  - of
  - bij het opnieuw starten van de motor.

## Het systeem in- of uitschakelen via het multimediascherm 2



Zie de multimedia-instructies voor het in-/uitschakelen van de functie.

Selecteer "**AAN**" of "**UIT**".

## Het systeem in-of uitschakelen via de boordcomputer 3

(afhankelijk van de auto)

## EXTRA RIJHULPMIDDELEN



– **Druk met stilstaande auto** zo vaak als nodig op de schakelaar **4** om het

tabblad  weer te geven;

of

– druk op schakelaar **4** en herhaaldelijk op schakelaar **5** of **6** om naar het

tabblad  menu te gaan;



– druk op de schakelaar **7 "OK"**

– druk herhaaldelijk op schakelaar **5**

of **6** om naar het menu  te gaan, druk vervolgens op de schakelaar **7 "OK"**;

– druk herhaaldelijk op schakelaar **5** of **6** om naar het menu "RIJHULP-SYSTEMEN" te gaan, druk vervolgens op de schakelaar **7 "OK"**;

– druk herhaaldelijk op schakelaar **5** of **6** om naar het menu "Actief remmen" te gaan, druk vervolgens op de schakelaar **7 "OK"**;  
– Druk nogmaals op de schakelaar **7 "OK"** om de functie in of uit te schakelen:

-  functie ingeschakeld
-  functie uitgeschakeld.

Bij het uitschakelen van het systeem

verschijnt het controlelampje  of, afhankelijk van de auto, het controle-

lampje . Als het systeem actief is, verdwijnt het controlelampje.

### Instellingen



Voer deze aanpassingen uitsluitend uit als de auto stilstaat.

### Instellingen aanpassen op het multimediascherm **2**

(afhankelijk van de auto)



Als de auto stilstaat, raadpleegt u de multimedia-instructies om toegang te krijgen tot de functie-instellingen op het multimediascherm **2**:

– "Waarschuwing": pas het gevoeligheidsniveau van de waarschuwing aan. Selecteer hiervoor:

- « Laat » ;
- « Standaard » ;
- « Vroeg ».

Raadpleeg de gebruiksaanwijzing van het multimediasysteem voor meer informatie.

## EXTRA RIJHULPMIDDELEN

### Instellingen van de boordcomputer 3



– Druk met stilstaande auto zo vaak als nodig op de schakelaar **4** om het

tabblad  weer te geven;  
of

– druk op schakelaar **4** en herhaaldelijk op schakelaar **5** of **6** om naar het

tabblad  menu te gaan;

– druk op de schakelaar **7** "OK"

– druk herhaaldelijk op schakelaar **5**

of **6** om naar het menu  te gaan, druk vervolgens op de schakelaar **7** "OK";

– druk herhaaldelijk op schakelaar **5** of **6** om naar het menu "RIJHULP-SYSTEMEN" te gaan, druk vervolgens op de schakelaar **7** "OK";

– druk herhaaldelijk op de knoppen **5** of **6** om naar het menu "Actieve remgevoeligheid" te gaan en druk vervolgens op schakelaar **7** "OK";

– druk herhaaldelijk op **5** of **6** om een instelling te selecteren en druk vervolgens op schakelaar **7** "OK".

### Tijdelijk niet beschikbaar

Als het systeem een tijdelijke fout detecteert, verschijnt het controlelampje



of, afhankelijk van de auto, het

controlelampje .

De mogelijke oorzaken zijn:

– Het systeem is tijdelijk inactief (door verblindende zon, dimlichten, slechte weersomstandigheden enzovoort). Het systeem werkt weer als het zicht verbetert.

– het systeem tijdelijk is onderbroken (bijvoorbeeld: de voorruit wordt bedekt door vuil, modder, sneeuw, condens enz.); In dat geval parkeert u de auto en zet u de motor uit. Maak de voorruit schoon. De volgende keer dat de motor wordt gestart, verdwijnen het controlelampje en het bericht na ongeveer vijf of tien minuten rijden. als dit niet

het geval is, is er mogelijk een andere oorzaak. Neem contact op met een erkende dealer.

### Storingen

Wanneer de functie een storing detecteert, licht het waarschuwingslampje



op of, afhankelijk van de auto,

het waarschuwingslampje  op het instrumentenpaneel.

Raadpleeg voor de exacte gegevens de merkdealer.

## Waarschuwingen



Deze functie is een extra hulp tijdens het rijden. Deze functie kan in geen geval de waakzaamheid en verantwoordelijkheid van de bestuurder vervangen; deze moet altijd de controle over zijn auto behouden.

De activering van deze functie wordt mogelijk vertraagd of niet uitgevoerd als de bestuurder een actie uitvoert (op het stuurwiel, de pedalen, enz.).

Het systeem kan niet worden ingeschakeld wanneer:

- het elektronische stabiliteitsprogramma (ESC) is geactiveerd.

### **Werkzaamheden/reparaties van het systeem**

- Bij een botsing kan de uitlijning van de camera worden gewijzigd, wat gevolgen kan hebben voor de correcte werking. Schakel de functie uit en neem contact op met een merkdealer.
- Alle werkzaamheden in de buurt van de camera (vervangingen, reparaties, aanpassingen aan de voorruit, enz.) moeten worden uitgevoerd door een vakman.

Enkel een merkdealer mag aan het systeem werken.

### **Storingen van het systeem**

Bepaalde omstandigheden kunnen het systeem storen of de correcte werking ervan verhinderen, zoals:

- slechte weersomstandigheden (sneeuw, zware regen, hagel, ijzel, enz.).
- slecht zicht (nacht, mist enz.);
- slecht contrast tussen het object (auto, voetganger enzovoort) en de omgeving (bijvoorbeeld een voetganger met witte kleding in de sneeuw enzovoort);
- verblinding (felle zon, lichten van tegemoetkomende auto's, enz.);
- bedekte voorruit (vuil, ijs, sneeuw, condensatie enzovoort).
- ...

**In deze omstandigheden kan het zijn dat het systeem niet reageert of per ongeluk remt.**

### **Beperkingen voor de werking van het systeem**

- Elke keer dat de auto wordt gestart, voert het systeem een kalibratie uit op basis van de omgeving van de auto. Het systeem kan daardoor ongeveer twee tot vijf minuten inactief zijn.

## EXTRA RIJHULPMIDDELEN

- De camera moet schoon blijven en mag niet worden gemanipuleerd, om de goede werking van het systeem te waarborgen;
- Het systeem reageert mogelijk niet zo goed op kleine voertuigen als op andere voertuigen;
- Het systeem werkt mogelijk niet goed bij een glad wegdek (regen, sneeuw, ijsel enz.) ;
- om een correcte werking te garanderen, moet het systeem het volledige obstakel onderscheiden. Wat niet door het systeem kan worden gedetecteerd:
  - voetgangers/fietsers in het donker of bij weinig licht
  - gedeeltelijk zichtbare voetgangers/fietsers;
  - voetgangers die kleiner zijn dan ongeveer 80 cm;
  - voetgangers die grote voorwerpen dragen;
  - ...

**In deze omstandigheden kan het zijn dat het systeem niet reageert of per ongeluk remt.**

### **Uitschakelen van de functie**

Schakel de functie uit in deze gevallen:

- de camerazone beschadigd is (bijv. de binnen- of buitenkant van de voorruit);
- de auto wordt gesleept (bij pech);
- de voorruit is gebarsten of vervormd (voer geen reparaties uit aan dit gedeelte van de voorruit, maar laat deze vervangen door een merkdealer);
- U rijdt niet op een geasfalteerde weg.

**Als het systeem abnormaal werkt, schakelt u dit uit en neemt u contact op met een merkdealer.**

### **Onderbreking van de functie**

U kunt het actief remmen op elk moment onderbreken door het gaspedaal kort in te drukken of aan het stuur te draaien om uit te wijken om een botsing te voorkomen.

## EXTRA RIJHULPMIDDELEN

### Detectie bestuurdersaliertheid

De detectie bestuurdersaliertheid is een functie die het gedrag van de bestuurder analyseert (rijstijl, besturing van het voertuig, enz.) en waarschuwt als er een risico is op in slaap vallen.

Het houdt rekening met aanwijzingen zoals:

- stuurwielbewegingen;
- acties van de bestuurder op andere systemen (richtingaanwijzers, rempedaal enz.)



Deze functie is een extra hulp tijdens het rijden, in geval van vermoeidheid.

De functie werkt niet op het voertuig. Deze functie kan in geen geval de verantwoordelijkheid van de bestuurder tijdens het rijden vervangen.

De bestuurder moet altijd zijn snelheid aanpassen aan zijn of haar alertheid, aan de omgeving en aan de verkeersomstandigheden, ongeacht de aanwijzingen van het systeem.

### Werkzaamheden



De functie is gereed om te waarschuwen als:

- er enkele minuten zijn verstreken sinds de laatste stop van de auto;
- de auto harder rijdt dan ongeveer 70 km/u;

Als er een signaal is van vermoeidheid of verminderde aandacht, wordt "Driver Alert Pas op" weergegeven op het instrumentenpaneel **1** met een piepton.

Druk op de schakelaar **5 "OK"** om de waarschuwing te wissen. Het is raadzaam om zo snel mogelijk te stoppen voor een pauze.

Na het verwijderen van het bericht blijft het systeem waakzaam en geeft het indien nodig een nieuwe waarschuwing.



De detectie bestuurdersaliertheid bewaakt voortdurend de aandacht van de bestuurder en kan per rit meerdere waarschuwingen geven. Het systeem wordt elke keer dat de motor wordt gestart gereset.

### Waarschuwing activeren/deactiveren



Voer deze aanpassingen uitsluitend uit als de auto stilstaat.

## EXTRA RIJHULPMIDDELEN

**i** Afhankelijk van de auto, worden, op basis van de tijdsduur na de laatste keer dat de motor is gestopt, de waarschuwingen opnieuw geactiveerd:

- bij het ontgrendelen van de auto
- of
- bij het openen van een portier;
- of
- bij het opnieuw starten van de motor.

**i** Wanneer de waarschuwingssignalen zijn gedeactiveerd, blijft het systeem de vermoeidheidstoestand van de bestuurder beoordelen.

### Waarschuwingen in- en uitschakelen met de knop **6** "My Safety"



- **Om de waarschuwingen** uit te schakelen, drukt u twee keer op de knop **6**;
- **Om de waarschuwingen** opnieuw in te schakelen, drukt u één keer op de knop **6**.

### De waarschuwingen in-/uitschakelen via het multimediascherm **7**



Zie de multimedia-instructies voor het in-/uitschakelen van de waarschuwingen.

Selecteer "**ON**" of "**OFF**".

### De waarschuwingen in-/uitschakelen via de boordcomputer **1**

(afhankelijk van de auto)

## EXTRA RIJHULPMIDDELEN



– Druk met stilstaande auto zo vaak als nodig op de schakelaar **2** om het

tabblad  weer te geven;

of

– druk op schakelaar **2** en herhaaldelijk op schakelaar **3** of **4** om naar het

tabblad  menu te gaan;

– druk op de schakelaar **5** "OK"

– druk herhaaldelijk op schakelaar **3**

of **4** om naar het menu  te gaan, druk vervolgens op de schakelaar **5** "OK";

– druk herhaaldelijk op schakelaar **3** of **4** om naar het menu "RIJHULP-SYSTEMEN" te gaan, druk vervolgens op de schakelaar **5** "OK";

– druk herhaaldelijk op schakelaar **3** of **4** om naar het menu "Detectie bestuurdersaliertheid" te gaan, druk vervolgens op de schakelaar **5** "OK";

– druk nogmaals op de schakelaar **5** "OK" om de waarschuwingen in of uit te schakelen:

–  waarschuwingen ingeschakeld;

–  waarschuwingen uitgeschakeld.

### Beperkingen van de werking van het systeem

Bepaalde omstandigheden kunnen het systeem verstoren of de correcte werking ervan verhinderen, bijvoorbeeld:

- bepaalde rijstijlen (onjuist rijgedrag enz.);
- rijden op een weg in slechte staat;
- sterke zijwind;
- De klok is verkeerd geconfigureerd (afhankelijk van het voertuig);
- kronkelende wegen;
- tractie van de aanhangwagen.

### Storingen

Als het systeem een storing detecteert, verschijnt het bericht "Waakzaamheid bewak. controleren" en het waarschu-

wingslampje  op het instrumentenpaneel.

Laat het systeem door een merkdealer controleren.

## Waarschuwing waakzaamheid bestuurder

### Introductie



Deze functie is een extra hulp tijdens het rijden, in geval van afleiding. De functie werkt niet op het voertuig. Deze functie kan in geen geval de verantwoordelijkheid van de bestuurder tijdens het rijden vervangen.

De bestuurder moet altijd zijn snelheid aanpassen aan zijn of haar alertheid, aan de omgeving en aan de verkeersomstandigheden, ongeacht de aanwijzingen van het systeem.

## EXTRA RIJHULPMIDDELEN



Het systeem analyseert het gezicht van de bestuurder via een camera **1** en waarschuwt bij detectie van afleiding.

Een afleiding is wanneer een bestuurder ongeveer drie seconden niet naar de weg kijkt of deze beweging meerdere keren achter elkaar herhaalt.

**Opmerking:** het systeem neemt geen beelden op en werkt in realtime.

### Plaats van de camera **1**

Zorg ervoor dat de camera niet bedekt is (met vuil, mist, enz.) of is afgedekt.

## Werkzaamheden

 Het systeem houdt continu de aandacht van de bestuurder in de gaten en kan tijdens een rit meerdere waarschuwingen afgeven.

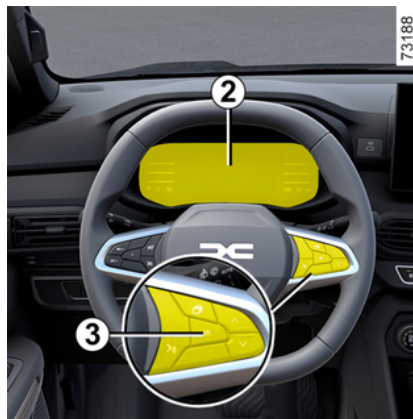

**De functie waarschuwt u** wanneer de snelheid boven 20 km/u komt.

Bij afleiding verschijnt het bericht "Blijf gefocust op autorijden" op het instrumentenpaneel **2** en klinkt er een piepton.

Druk op schakelaar **3** "OK" om het waarschuwingslampje op het instru-

mentenpaneel uit te schakelen. Na het uitschakelen van het bericht blijft het systeem afleidingen detecteren en geeft het indien nodig een nieuwe waarschuwing.

## Activeren/deactiveren



Voer deze aanpassingen uitsluitend uit als de auto stilstaat.



Afhankelijk van de auto, worden, op basis van de tijdsduur na de laatste keer dat de motor is gestopt, de waarschuwingen opnieuw geactiveerd:

- bij het ontgrendelen van de auto
- of
- bij het openen van een portier;
- of
- bij het starten van de motor.

## EXTRA RIJHULPMIDDELEN

**i** Afhankelijk van de auto is het mogelijk dat het niet mogelijk is om waarschuwingen uit te schakelen.

3

Afhankelijk van de auto, kunnen de waarschuwingen kunnen worden in- en uitgeschakeld met behulp van:

- de knop "My Safety";
- het multimediасherm;
- de boordcomputer;

**Waarschuwingen activeren en deactiveren met de knop "Mijn veiligheid" 4**



De waarschuwingen kunnen worden gedeactiveerd of geactiveerd vanuit de modus "Perso" in de functie "My Safety" → 216.

Als de waarschuwingen eerder zijn gedeactiveerd met behulp van de modus "Perso":

- **om de waarschuwingen** uit te schakelen, drukt u twee keer op de knop 4. Het controlelampje van de toets 4 dooft.
- **om de waarschuwingen** opnieuw te activeren, drukt u één keer op de knop 4. Het controlelampje in de knop 4 licht op.

**De waarschuwingen in-/uitschakelen via het multimediасherm 5**



Zie de multimedia-instructies voor het in-/uitschakelen van de waarschuwingen.

Selecteer **"ON"** of **"OFF"**.

**De waarschuwingen in- en uitschakelen via de boordcomputer 2**

(afhankelijk van de auto)



– **Terwijl het voertuig stilstaat**, drukt u zo vaak als nodig op de schakelaar

6 om bij het  tabblad te komen, of, afhankelijk van het voertuig,

het  tabblad;  
of

## EXTRA RIJHULPMIDDELEN

– druk op schakelaar **6** en herhaaldelijk op schakelaar **7** of **8** om naar het

tabblad  menu te gaan;

– druk afhankelijk van de auto op de schakelaar **"3 OK"**.

– druk herhaaldelijk op schakelaar **7**

of **8** om naar het menu  te gaan, druk vervolgens op de schakelaar **3 OK**;

– druk herhaaldelijk op schakelaar **7** of **8** om naar het menu "RIJHULP-SYSTEMEN" te gaan, druk vervolgens op de schakelaar **3 "OK"**;

– druk herhaaldelijk op schakelaar **7** of **8** om naar het menu "Afleiding waarschuwing" te gaan, druk vervolgens op de schakelaar **3 "OK"**;

– druk nogmaals op de schakelaar **3"OK"** om de waarschuwingen in of uit te schakelen:

–  waarschuwingen geactiveerd;

–  waarschuwingen gedeactiveerd.

### Beperkingen van de werking van het systeem

Bepaalde omstandigheden kunnen het systeem verstoren of de correcte werking ervan verhinderen, bijvoorbeeld:

– het dragen van bepaalde soorten brillen;

– als de camera wordt belemmerd, zelfs gedeeltelijk;

– als een deel van het gezicht van de bestuurder verborgen is (door een haar, pet, chirurgisch masker, sjaal, enz.).

– een ongeschikte rijpositie (zoals te laag, te ver achteruit leunend, enz.) waardoor de camera het gezicht niet goed kan analyseren.

**In deze omstandigheden kan het systeem geen waarschuwing activeren of kan het een vroegtijdig of vals alarm activeren.**

### Storingen

Als het systeem een storing signaleert, verschijnt het bericht "Waakzaamh bewak. controleren" of, afhankelijk van de auto, "Aandachtscontrole niet beschikbaar. Gezicht niet gedetecteerd" op het instrumentenpaneel, samen met

het waarschuwingslampje .

Controleer of de camera schoon is en/of verwijder eventuele gezichtsbedekking. Zorg ervoor dat u correct zit. Als het probleem aanhoudt, dient u een merkdealer te raadplegen.

## Waarschuwing vermoeidheidsdetectie bestuurder

### Introductie



Deze functie is een extra hulp tijdens het rijden, in geval van vermoeidheid.

De functie werkt niet op het voertuig. Deze functie kan in geen geval de verantwoordelijkheid van de bestuurder tijdens het rijden vervangen.

De bestuurder moet altijd zijn snelheid aanpassen aan zijn of haar alertheid, aan de omgeving en aan de verkeersomstandigheden, ongeacht de aanwijzingen van het systeem.

## EXTRA RIJHULPMIDDELEN



Het systeem analyseert het gedrag van het gezicht van de bestuurder met behulp van de camera **1** en waarschuwt als de bestuurder in slaap dreigt te vallen.

**Opmerking:** het systeem neemt geen beelden op en werkt in realtime.

### Plaats van de camera **1**

Zorg ervoor dat de camera niet bedekt is (met vuil, mist, enz.) of is afgedekt.

## Werkzaamheden

 Het systeem houdt continu de aandacht van de bestuurder in de gaten en kan tijdens een rit meerdere waarschuwingen afgeven.

 Telkens als de motor wordt gestart of bij het wisselen van bestuurder, worden de systeeminstellingen na enkele minuten gereset.

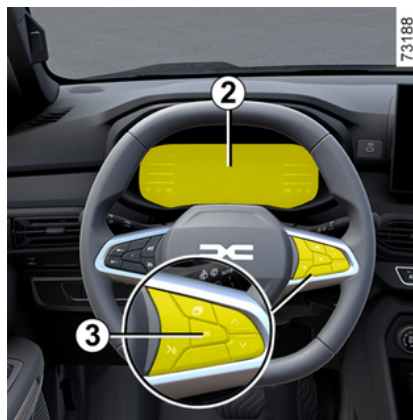

## De functie is gereed om te waarschuwen als:

- er enkele minuten zijn verstreken sinds de laatste stop van de auto;
- als de auto sneller dan ongeveer 20 km/u rijdt.

Als er een signaal is van vermoeidheid, wordt "Denk eraan om even te pauzeren" weergegeven op het instrumentenpaneel **2** met een pieptoon.

Als de bestuurder in slaap valt, wordt de melding "Vermoeidh. det. Neem een pauze" weergegeven op het instrumentenpaneel **2** samen met een pieptoon.

Het is raadzaam om zo snel mogelijk te stoppen en pauze te nemen.

Druk op schakelaar **3** "OK" om de waarschuwing op het instrumentenpaneel uit te schakelen. Na het uitschakelen van het bericht blijft het systeem vermoeidheid detecteren en geeft het indien nodig een nieuwe waarschuwing.

## Activeren/deactiveren



Voer deze aanpassingen uitsluitend uit als de auto stilstaat.

## EXTRA RIJHULPMIDDELEN

- i** Afhankelijk van de auto, worden, op basis van de tijdsduur na de laatste keer dat de motor is gestopt, de waarschuwingen opnieuw geactiveerd:
- bij het ontgrendelen van de auto
  - of
  - bij het openen van een portier;
  - of
  - bij het starten van de motor.

- i** Afhankelijk van de auto is het mogelijk dat het niet mogelijk is om waarschuwingen uit te schakelen.

Afhankelijk van de auto, kunnen de waarschuwingen worden in- en uitgeschakeld met behulp van:

- de knop "My Safety";
- het multimediascherm;
- de boordcomputer;

### Waarschuwingen in- en uitschakelen met de knop 4 "My Safety"



De waarschuwingssignalen kunnen worden uit- of ingeschakeld via de modus "Aangepast" in de functie "My Safety" → 216.

Als de waarschuwingen eerder zijn gedeactiveerd met behulp van de modus "Aangepast":

- **om de geluidswaarschuwingen** uit te schakelen, drukt u twee keer na elkaar op de knop 4. Het controlelampje van de toets 4 dooft.
- **om de waarschuwingen** opnieuw in te schakelen, drukt u één keer op de knop 4. Het controlelampje in de knop 4 licht op.

### De waarschuwingen in-/uitschakelen via het multimediascherm 5



Zie de multimedia-instructies voor het in-/uitschakelen van de waarschuwingen.

Selecteer ON of OFF.

### De waarschuwingen in- en uitschakelen via de boordcomputer 2

(afhankelijk van de auto)

## EXTRA RIJHULPMIDDELEN



– **Terwijl het voertuig stilstaat**, drukt u zo vaak als nodig op de schake-

laar **6** om bij het  tabblad te komen, of, afhankelijk van het voertuig,

het  tabblad;  
of

– druk op schakelaar **6** en herhaaldelijk op schakelaar **7** of **8** om naar het

tabblad  menu te gaan;

– druk afhankelijk van de auto op de schakelaar **3** OK;

– druk herhaaldelijk op schakelaar **7**

of **8** om naar het menu  te gaan, druk vervolgens op de schakelaar **3** OK;

– druk herhaaldelijk op schakelaar **7** of **8** om naar het menu "RIJHULP-SYSTEMEN" te gaan, druk vervolgens op de schakelaar **3** OK;

– druk herhaaldelijk op schakelaar **7** of **8** om naar het menu "Vermoeidh. det." te gaan, druk vervolgens op de schakelaar **3** OK;

– druk nogmaals op schakelaar **3** OK om de waarschuwingen te activeren of te deactiveren:

- waarschuwingen geactiveerd;
- waarschuwingen gedeactiveerd.

### Beperkingen van de werking van het systeem

Bepaalde omstandigheden kunnen het systeem verstoren of de correcte werking ervan verhinderen, bijvoorbeeld:

- het dragen van bepaalde soorten brillen;
- als de camera wordt belemmerd, zelfs gedeeltelijk;
- als een deel van het gezicht van de bestuurder verborgen is (door een haar, pet, chirurgisch masker, sjaal, enz.);
- een ongeschikte rijpositie (zoals te laag, te ver achteruit leunend, enz.)

waardoor de camera het gezicht niet goed kan analyseren;

**In deze omstandigheden kan het systeem geen waarschuwing activeren of kan het een vroegtijdig of vals alarm activeren.**

### Storingen

Als het systeem een storing signaleert, verschijnt het bericht "Waakzaamh bewak. controleren" of, afhankelijk van de auto, "Aandachtscontrole niet beschikb. Gezicht niet gedetecteerd" op het instrumentenpaneel, samen met

het waarschuwingslampje .

Controleer of de camera schoon is en/of verwijder eventuele gezichtsbedekking. Zorg ervoor dat u correct zit. Als het probleem aanhoudt, dient u een merkdealer te raadplegen.

# EXTRA RIJHULPMIDDELEN

## Detectie van verkeersborden



Het systeem geeft op het instrumentenpaneel weer wat de maximumsnelheid is aan de hand van verkeersborden die langs de kant van de weg zijn gedetecteerd.

Deze functie maakt hoofdzakelijk gebruik van de informatie van de camera **1** op de voorruit, achter de achteruitkijkspiegel.

Afhankelijk van het land gebruikt het systeem ook informatie van een kaartabonnement om bepaalde borden (bebouwde kom, enz.) te interpreteren.

Het bord dat op het instrumentenpaneel wordt weergegeven, verandert wanneer het systeem een ander verkeersbord detecteert.

Wanneer de snelheidsbegrenzer, de snelheidsregelaar of de adaptieve snelheidsregelaar is geactiveerd, kunt u het instelpunt van de begrensde snelheid aanpassen aan de snelheidslimiet die door het systeem op het instrumentenpaneel wordt weergegeven ("Snelheidsbegrenzer" → 256 en "Snelheidsregelaar" → 259).

Als de gedetecteerde snelheidslimiet wordt overschreden, wordt het verkeersbord op het instrumentenpaneel aangepast om de bestuurder te informeren.

### Plaats van de camera 1

Zorg ervoor dat de voorruit niet is bedekt (door vuil, modder, condens enz.).

### Bijzonderheden

#### Voor auto's met een kaartabonnement:

– als de auto in een land rijdt met andere snelheidseenheden dan die van de auto, wordt het snelheidsbord weergegeven in de eenheid van het desbetreffende land, samen met de omgerekende maximumsnelheid in de eenheid van het instrumentenpaneel van de auto.

– voor landen waar de maximumsnelheid op bepaalde soorten wegen wordt verlaagd bij regenweer, kan het sys-

teem de gedetecteerde maximumsnelheid wijzigen enkele seconden nadat de ruitenwissers van de voorruit zijn ingeschakeld.

**Voor auto's zonder een kaartabonnement:** wanneer u rijdt in een land waar de snelheidseenheden verschillen van die van uw auto, kunt u handmatig de bijbehorende snelheidseenheid op het instrumentenpaneel selecteren (bijv. kilometers veranderen in mijlen) om de passende informatie te verkrijgen "Displays en meters" → 125.

#### Opmerking:

Het systeem houdt geen rekening met uitzonderlijke snelheidsbeperkingen, bijvoorbeeld op dagen waarop de luchtverontreiniging piekt.

# EXTRA RIJHULPMIDDELEN

## Werkzaamheden

### Controlelampjes

3



62336



De functie geeft de volgende waarschuwinglampjes weer:

**2.** Verkeersborden met de maximumsnelheid en extra verkeersborden met de maximumsnelheid (snelheid op afrit met pijl, snelheid met een caravan, snelheidslimiet met aangegeven duur, enz.)

**3.** Extra verkeersborden (begin inhaalverbod).

Als de gedetecteerde snelheidslimiet wordt overschreden, gaat er een cirkel rond het verkeersbord knipperen (waarschuwinglampje **2**), vergezeld, afhankelijk van de auto, van een pieptoon die gedurende enkele seconden klinkt om u te waarschuwen. Het lampje blijft zichtbaar op het instrumentenpaneel zolang de auto de gedetecteerde maximumsnelheid overschrijdt.



### Kaartabonnement

Detectie van verkeersborden is gekoppeld aan een kaartabonnement.

### Raadpleeg de instructies bij het multimediasysteem om het abonnement te beheren.

Als er geen abonnement is, is het systeem beperkt tot het melden van de verkeersborden die de maximumsnelheid aangeven wanneer deze door de camera worden gedetecteerd.

Het systeem houdt geen rekening meer met informatie over de kaarten. De beschikbaarheid van de maximumsnelheid kan worden beïnvloed.

### Activeren/deactiveren



Voer deze aanpassingen uitsluitend uit als de auto stilstaat.

## EXTRA RIJHULPMIDDELEN

- i** Afhankelijk van de auto en de tijdsduur na de laatste keer dat de motor is gestopt, worden de geluidswaarschuwingen opnieuw geactiveerd:
- bij het ontgrendelen van de auto
  - of
  - bij het openen van een portier;
  - of
  - bij het opnieuw starten van de motor.

### In- of uitschakelen van de geluidswaarschuwing voor te hoge snelheid met knop 4 "My Safety"



- **Om de geluidswaarschuwing uit te schakelen**, drukt u twee keer na elkaar op de knop 4. Het controlelampje van de toets 4 dooft;
- **Om de geluidswaarschuwing opnieuw in te schakelen**, drukt u één keer op de knop 4. Het controlelampje van de toets 4 gaat aan;

### De geluidswaarschuwing voor te hoge snelheid in- of uitschakelen vanaf het multimediасherm 5



Zie de multimedia-instructies voor het in-/uitschakelen van de geluidswaarschuwing.

Selecteer "ON" of "OFF".

### In- en uitschakelen van de geluidswaarschuwing voor te hoge snelheid via de boordcomputer 6

(afhankelijk van de auto)

## EXTRA RIJHULPMIDDELEN



– **Zet de auto stil** en druk zo vaak als nodig op de schakelaar **7** om het tab-

blad  weer te geven;

of

– druk op schakelaar **7** en herhaaldelijk op schakelaar **8** of **9** om naar het

tabblad  te gaan;

– druk op schakelaar **10 "OK"**

– druk herhaaldelijk op schakelaar **8**

of **9** om naar het menu  te gaan en druk vervolgens op de schakelaar **10 "OK"**;

– druk herhaaldelijk op schakelaar **8** of **9** om naar het menu "RIJHULPSYSTEMEN" te gaan

en druk vervolgens op de schakelaar **10 "OK"**;

– druk herhaaldelijk op schakelaar **8** of **9** om naar het menu "Waarsch. snel." te gaan en druk vervolgens op de schakelaar **10 "OK"**;

– druk nogmaals op de schakelaar **10 "OK"** om de geluidswaarschuwing in of uit te schakelen:

- waarschuwing geactiveerd;
- waarschuwing gedeactiveerd.

### Verskil in maximumsnelheid of kruissnelheid



Druk op de schakelaar **11 (RES/+)** of **12 (SET/-)** om de snelheidsregelaar of adaptieve snelheidsregelaar in te stellen op de waargenomen snelheidslimiet.

### Tijdelijk niet beschikbaar

Als het systeem niet beschikbaar is om redenen die verband houden met de camera- of kaartgegevens, wordt het

symbool  of, afhankelijk van de

auto, het symbool  weergegeven op het instrumentenpaneel. Als het probleem aanhoudt, moet u een erkende dealer raadplegen.



Het systeem kan de snelheidsbeperking niet detecteren:

- de voorruit niet schoon is;
- de camera verblind wordt door de zon;
- bij onvoldoende zicht (nacht, mist, enz.);
- als de verkeersborden onleesbaar (door sneeuw, enz.) of verborgen zijn (achter een andere auto of bomen);
- de kaartinformatie niet meer up-to-date is.

**Opmerking:** als de camera aan de voorkant is afgedekt, verschijnt het bericht "Camera voor geen zicht" op het instrumentenpaneel. Reinig de voorruit voor de camera.

## EXTRA RIJHULPMIDDELEN

### Storingen

Als het systeem een storing signaleert, wordt  of, afhankelijk van de auto,  weergegeven op het instrumentenpaneel.

In sommige gevallen verschijnt ook het volgende bericht:

- « Rijhulpsystemen niet beschikbaar » ;
- of
- « Controleer camera voor » ;
- of
- « Rijhulpsystemen controleren ».

Raadpleeg voor de exacte gegevens de merkdealer.



Deze functie is een extra hulp tijdens het rijden.

Deze functie kan in geen geval de waakzaamheid

en verantwoordelijkheid van de bestuurder vervangen; deze moet altijd de controle over zijn auto behouden.

De bestuurder moet altijd de snelheid aanpassen aan het verkeersreglement en aan de verkeersomstandigheden, ongeacht de aanwijzingen van het systeem.

Het systeem detecteert mogelijk niet alle snelheidsborden of interpreteert ze mogelijk verkeerd.

De bestuurder mag verkeersborden niet negeren die niet door het systeem worden gedetecteerd en moet prioriteit geven aan het naleven van de feitelijke verkeersborden en het verkeersreglement. Bij slecht zicht (mist, sneeuw, vorst, enz.) geeft het systeem wellicht niet de juiste maximumsnelheid aan.

# SNELHEIDSBEGRENZER



De snelheidsbegrenzer is een functie die u helpt om een door u gekozen **maximumsnelheid** niet te overschrijden.

 U kunt de snelheidsbegrenzer koppelen aan de functie "Detectie van verkeersbord" → 251.



De snelheidsbegrenzer heeft in geen enkel geval invloed op het remsysteem.

## Bedieningsknoppen

1. Schakelaar Snelheidsbegrenzer aan/uit.
2. Schakelaar Snelheidsregelaar aan/uit.
3. Schakelaar om de maximumsnelheid te activeren en te verlagen (**SET/-**).
4. Schakelaar om de maximumsnelheid te activeren en te verhogen of om de opgeslagen maximumsnelheid op te roepen (**RES/+**).
5. Schakel de functie naar stand-by met de ingestelde maximumsnelheid opgeslagen in het geheugen (**0**).

## Rijden

Wanneer een maximumsnelheid is ingesteld maar nog niet is bereikt, gaat het rijden zoals bij een auto zonder de functie snelheidsbegrenzer.

Zodra de ingestelde snelheid is bereikt, zal de auto deze niet overschrijden - ook niet als u het gaspedaal verder indrukt - behalve in een noodgeval (zie "Ingestelde snelheid overschrijden").

## Inschakelen



# SNELHEIDSBEGRENZER

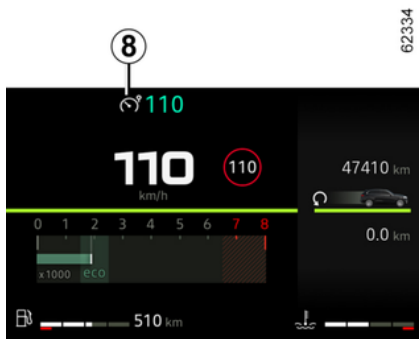

Druk op de schakelaar **1**. Het waarschuwingslampje **6** of **8** wordt grijs weergegeven of, afhankelijk van de auto, het waarschuwingslampje **7** wordt oranje.

Het waarschuwingslampje "Snelheidsregelaar AAN" of, afhankelijk van de

auto, het waarschuwingslampje **LIMIT** verschijnt op het instrumentenpaneel met streepjes om aan te geven dat de snelheidsregelaar is ingeschakeld en wacht op het opslaan van een maximum snelheid.

Als u de huidige snelheid wilt opslaan, drukt u op de schakelaar **4 (RES/+)** of schakelaar **3 (SET/-)**: de streepjes worden door de maximumsnelheid ver-

vangen. Afhankelijk van de auto licht het waarschuwingslampje **6** wit op.

De minimum te registreren snelheid is 30 km/u.

## Verandering van de ingestelde maximum snelheid



U kunt de ingestelde maximum snelheid veranderen door (het achter elkaar indrukken of het lang ingedrukt houden) van:

- de schakelaar **4 (RES/+)** om de snelheid te verhogen;
- de schakelaar **3 (SET/-)** om de snelheid te verlagen.

## Sneller rijden dan de ingestelde snelheid

Het blijft altijd mogelijk de ingestelde maximumsnelheid te overschrijden. Ga als volgt te werk: druk het gaspedaal **stevig in** tot voorbij het weerstandspunt.

Gedurende het overschrijden knippert de maximumsnelheid op het instrumentenpaneel. Laat vervolgens het gaspedaal los: de functie snelheidsbegrenzer treedt weer in werking zodra u langzamer rijdt dan de in het geheugen opgeslagen snelheid.



Als de functie snelheidsbegrenzer (na verschillende pogingen om deze in te schakelen) niet beschikbaar is, neemt u contact op met een merkdealer.

## Onmogelijkheid om de ingestelde maximum snelheid vast te houden

Tijdens een steile afdaling kan het systeem de maximumsnelheid wellicht niet aanhouden; in dat geval knippert de ingestelde snelheid op het instrumentenpaneel en hoort u een geluidssignaal met een regelmatig interval.

# SNELHEIDSBEGRENZER

## Onderbreken van de functie

De werking van de snelheidsbegrenzer wordt opgeschort als u drukt op de schakelaar **5** ((O)). De maximumsnelheid wordt opgeslagen en op het instrumentenpaneel grijs weergegeven.

## Opnieuw inschakelen van de maximum snelheid

Als een snelheid is opgeslagen, kunt u deze oproepen door te drukken op de schakelaar **4**.

**i** Als de begrenzer in stand-by is gezet, drukt u op de schakelaar **3** om de functie weer te activeren zonder de opgeslagen snelheid te gebruiken: de actuele snelheid van de auto wordt gebruikt.

## Uitschakelen van de functie

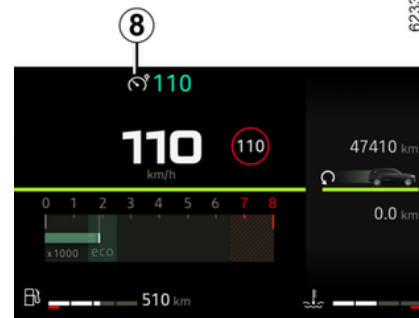

De functie snelheidsbegrenzer wordt onderbroken:

- als u op de schakelaar **1** drukt. In dit geval wordt er geen snelheid meer in het geheugen opgeslagen;
- als u op de schakelaar **2** drukt. In dit geval wordt de snelheidsregelaar geselecteerd en is er geen ingestelde snelheid.

Het oranje waarschuwingslampje **7** of, afhankelijk van de auto, het waarschuwingslampje **6** of **8** verdwijnt van het instrumentenpaneel. Dit betekent dat deze functie is uitgeschakeld.

# SNELHEIDSREGELAAR



De snelheidsregelaar is een functie die u helpt de door u gekozen rijsnelheid op een constante waarde vast te houden, dit wordt de **ingestelde snelheid** genoemd.

Vanaf 30 km/u kunt u de snelheid traploos instellen.

 U kunt de snelheidsregelaar koppelen aan de functie "Detectie van verkeersborden → 251".



De snelheidsregelaar heeft in geen enkel geval invloed op het remsysteem.

## Bedieningsknoppen

1. Schakelaar Snelheidsregelaar aan/uit.
2. Schakelaar om de ingestelde snelheid ( ) te activeren en te verlagen (SET/-).
3. Schakelaar om de kruissnelheid te activeren en te verhogen of om de kruissnelheid (RES/+) uit het geheugen op te roepen.
4. Functie op stand-by zetten (en de kruissnelheid op te slaan) ( 0 ).
5. Schakelaar Snelheidsbegrenzer aan/uit.



Deze functie is een extra hulp tijdens het rijden. Ook met deze extra rijhulp is de bestuurder altijd verplicht om zich aan de snelheidslimieten te houden en alert te blijven.

De bestuurder moet altijd controle houden over de auto.

De snelheidsregelaar moet niet gebruikt worden in druk verkeer, op een bochtige of gladde weg (ijzel, aquaplaning, kiezelsteentjes) en als de weersomstandigheden ongunstig zijn (mist, regen, zijwind, enz.).

**Kans op ongevallen.**

# SNELHEIDSREGELAAR

## Inschakelen

3

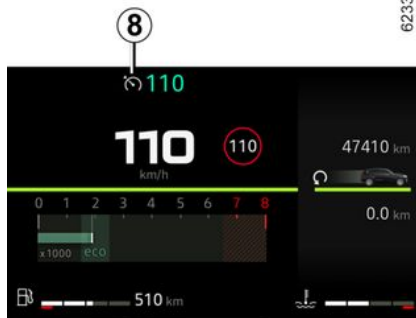

## Instellen van de snelheid



Druk op de schakelaar **1**.

Het waarschuwingslampje **6** of **8** wordt grijs weergegeven of, afhankelijk van de auto, het waarschuwingslampje **7** wordt groen.

De boodschap "Snelheidsregelaar AAN" of, afhankelijk van de auto, het

waarschuwingslampje **CRUISE** gaat branden en verschijnt op het instrumentenpaneel met streepjes om aan te geven dat de snelheidsregelaar is ingeschakeld en wacht op het opslaan van een snelheid.

# SNELHEIDSREGELAAR

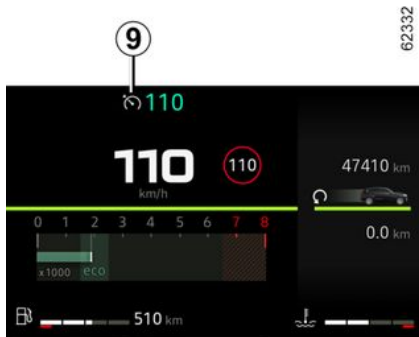

Druk, terwijl de auto rijdt met een constante snelheid hoger dan ongeveer 30 km/u, op de schakelaar **2 (SET/-)** of schakelaar **3 (RES/+)**: de functie wordt ingeschakeld en de huidige snelheid wordt gebruikt.

De streepjes worden vervangen door de ingestelde snelheid. Snelheidsregelaar wordt bevestigd doordat de ingestelde snelheid wit wordt weergegeven en het waarschuwingslampje **6** of, afhankelijk van de auto, **CRUISE** en **8**, **7** of **9** groen wordt weergegeven naast waarschuwingslampje **7**.

Als u de functie probeert in te schakelen wanneer u minder dan 30 km/u rijdt, verschijnt, afhankelijk van de au-

to, het bericht "Snelh. ongeldig" en blijft de functie uitgeschakeld.

## Rijden

Als een snelheid in het geheugen is vastgelegd en de functie snelheidsregelaar is ingeschakeld, kunt u uw voet van het gaspedaal nemen.



Let op: u moet de voeten dicht bij de pedalen te houden om te kunnen ingrijpen bij noodsituaties.

## Veranderen van de gekozen snelheid



U kunt de ingestelde snelheid veranderen door een aantal keren te drukken op:

- schakelaar **2 (SET/-)** om de snelheid te verlagen;
- de schakelaar **3 (RES/+)** om de snelheid te verhogen.

**Opmerking:** druk op een van de schakelaars en houd deze ingedrukt om de snelheid trapsgewijs te wijzigen.

## Sneller rijden dan de gekozen snelheid

U kunt de snelheid van de auto altijd verhogen door het gaspedaal in te drukken. Zo lang u te snel rijdt, knippert de ingestelde snelheid op het instrumentenpaneel om u te waarschuwen.

Laat daarna het gaspedaal los: na enkele seconden gaat uw auto automatisch weer met de oorspronkelijk ingestelde snelheid rijden.

## Onmogelijkheid om de ingestelde snelheid vast te houden

Als u een steile helling afrijdt, kan het systeem de kruissnelheid niet handhaven: de opgeslagen snelheid knippert op het instrumentenpaneel.

# SNELHEIDSREGELAAR



Als de functie snelheidsregelaar niet meer beschikbaar is (na verschillende pogingen om deze te activeren), neemt u contact op met een erkende dealer.



## Snelheidsregelaar met vastgehouden kruissnelheid tijdens het schakelen:

### len:

Deze functie handhaaft de ingestelde snelheid voor en na het schakelen, zonder dat de bestuurder iets hoeft te doen.

## Onderbreken van de functie

De functie wordt uitgeschakeld als u drukt op:

- druk op de schakelaar **4 (O)**;
- druk het rempedaal in;
- het koppelingspedaal langdurig wordt ingedrukt of als de auto langdurig in neutrale stand blijft op voertuigen met een handgeschakelde versnellingsbak;
- schakelen naar neutraalstand bij voertuigen met een automatische versnellingsbak.

De ingestelde snelheid wordt opgeslagen en op het instrumentenpaneel grijs weergegeven.



Afhankelijk van de auto verdwijnt het waarschuwingslampje **8** om stand-by te bevestigen.

## Oproepen van de ingestelde snelheid

Als een snelheid in het geheugen is opgeslagen, kan deze in de juiste omstandigheden (verkeersdrukte, staat van het wegdek, weersomstandigheden, enz.) worden opgeroepen. Druk op de schakelaar **3 (RES/+)** als de rij-snelheid van de auto hoger is dan 30 km/u.

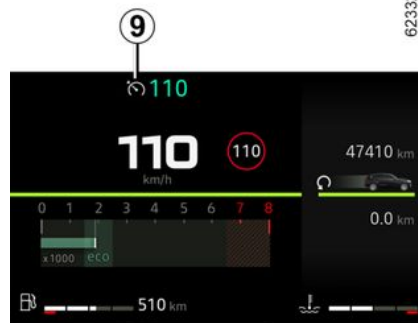

Als de opgeslagen snelheid wordt opgehaald, wordt de activering van de kruissnelheid in het wit bevestigd op het display. Afhankelijk van de auto verschijnt het waarschuwingslampje **8** of **9**.

**N.B.:** als de eerder opgeslagen snelheid veel hoger is dan de actuele snelheid, trekt de auto snel op naar deze hogere snelheid.

Als de regelaar stand-by is, komt de regelaarfunctie weer in werking door een druk op de schakelaar **2 (SET/-)**, ongeacht de snelheid die in het geheugen is opgeslagen; de actuele snelheid van de auto wordt gebruikt.

# SNELHEIDSREGELAAR

## Uitschakelen van de functie



De functie snelheidsregelaar wordt onderbroken:

- als u op de schakelaar **1** drukt. In dit geval wordt er geen snelheid meer in het geheugen opgeslagen;
- als u op de schakelaar **5** drukt. In dat geval wordt de snelheidsbegrenzer geselecteerd en is er geen opgeslagen snelheid.

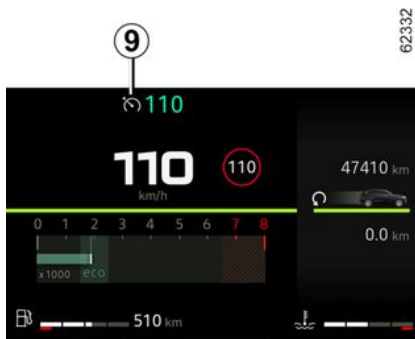

Het groene waarschuwingslampje **7** of, afhankelijk van de auto, het waarschuwingslampje **6** of **9** verdwijnt van het instrumentenpaneel. Dit betekent dat deze functie is uitgeschakeld.



Het onderbreken of uitschakelen van de cruise control brengt geen snelle snelheidsvermindering met zich mee: u moet remmen door het rempedaal in te trappen.

# PARKEERHULP

## Achteruitrijcamera

### Werkzaamheden

3



Wanneer de achteruitversnelling is ingeschakeld, geeft de camera 1 aan de achterkant van de auto een beeld van de omgeving achter de auto op de multimediadisplay 2, samen met drie geleidelijnen 3, 4 of 5 (vast, bewegend en geleidelijnen aanhanger).

Dit systeem gebruikt verschillende geleidelijnen: bewegend voor de verplaatsingsrichting en vast voor de afstand. Als de rode zone bereikt is, gebruikt u de afbeelding van de bumper om nauwkeurig te stoppen.



### Vaste geleidelijnen 3

De vaste tekening bestaat uit gekleurde markeringen A, B en C, die de afstand achter de auto aangeven:

- A (rood) op ongeveer 30 centimeter van de auto;
- B (geel) op ongeveer 70 centimeter van de auto;
- C (groen) op ongeveer 150 centimeter van de auto.

De tekening blijft staan en geeft de verplaatsingsrichting van de auto aan als de wielen in lijn zijn met de auto.

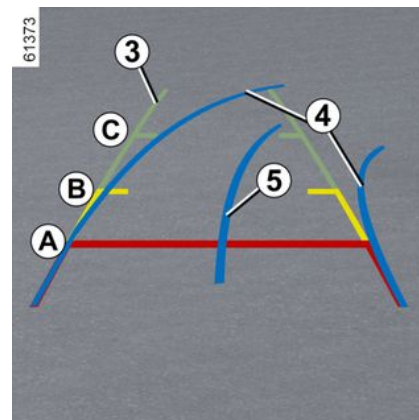

### Bewegende geleidelijn 4

Deze wordt in het blauw getoond op het multimediасhсrm 2. Dit duidt de verplaatsingsrichting van de auto aan, volgens de stand van het stuurwiel.

### Aanhanger geleidelijnen 5

Deze wordt in het blauw getoond op het multimediасhсrm 2. Deze geeft de verplaatsingsrichting van de dissel van de aanhanger aan afhankelijk van de stand van het stuurwiel. Hiermee kan de bestuurder de trekhaak zo dicht mogelijk bij de trekkop van de aanhanger plaatsen.

### « Aanhangwagen weergave »

Als een aanhangwagen is aangesloten, drukt u in een vooruitversnelling op het menu "Camera" in de modus

## PARKEERHULP

"Voertuig" op uw multimediascherm **2** om de camera **1** in staat te stellen gedurende ongeveer 30 seconden een beeld van de omgeving aan de achterkant te verzenden.

### Bijzonderheid

Zorg ervoor dat de camera niet bedekt is (vuil, modder, sneeuw, condens, enz.).

### Instellingen



Met stilstaande auto en draaiende motor kunt u op het multimediascherm **2** de geleidelijnen toevoegen of verwijderen en de instellingen voor het camerabeeld regelen (helderheid, con-

trast, enz.). Raadpleeg de gebruiksaanwijzing van het multimediasysteem voor meer informatie.

### De functie "Zoom auto" function

Als er achter het voertuig een obstakel wordt gedetecteerd, schakelt de functie "Zoom auto" van de huidige weergave naar een bovenaanzicht van achteren.

Om de functie "Zoom auto" in of uit te schakelen raadpleegt u de gebruikershandleiding van de multimedia.



Het scherm geeft een omgekeerd beeld, zoals in een spiegel.

De tekeningen zijn weergaven die op een vlakke ondergrond worden geprojecteerd. Deze informatie is niet geldig als deze wordt weergegeven op een verticaal object of een object op de grond.

De voorwerpen die op de rand van het scherm verschijnen kunnen vervormd zijn.

In geval van te veel licht (sneeuw, auto in de zon, enz.) kan het zicht van de camera gestoord zijn.

Als de bagageklep geopend of niet goed gesloten is, verschijnt het bericht "Achterklep open" op het multimediascherm.

### Uitschakelen van het systeem

Het systeem kan worden uitgeschakeld:

- wanneer de auto sneller rijdt sneller dan ongeveer 10 km/u;
- kort na het uitschakelen van de achteruitversnelling.

# PARKEERHULP

## Storingen

Als de achteruitversnelling is ingeschakeld en het systeem een bedieningsfout detecteert, wordt het multimedia-scherm **2** tijdelijk zwart.

Dit kan komen door een storing die van invloed is op de camera of het scherm (helderheid, vast beeld, vertraagde communicatie, enz.).

Als de tijdelijke weergave van het zwarte scherm aanhoudt, neem dan contact op met een erkende dealer.



Deze functie is een (extra) hulpmiddel. De bestuurder moet altijd oppletten en blijft verantwoordelijk.

De bestuurder moet altijd bedacht zijn op plotselinge gebeurtenissen tijdens het rijden: let dus bij het manoeuvreren altijd op uw blinde hoek en kijk of daar geen kleine, smalle obstakels (zoals een kind, dier, kinderwagen, fiets, steen, paaltje, enz.) zijn.

## Het verschil tussen de geschatte afstand en de werkelijke afstand

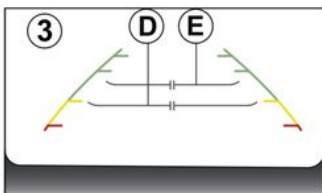

## Achteruit een steile helling oprijden

De vaste richtlijnen **3** tonen de afstanden dichterbij dan ze werkelijk zijn.

De voorwerpen die op het scherm worden getoond, zijn in werkelijkheid verder weg op de helling.

Als er op het scherm bijvoorbeeld een voorwerp op **D** wordt weergegeven is de werkelijk afstand **E** van het voorwerp.

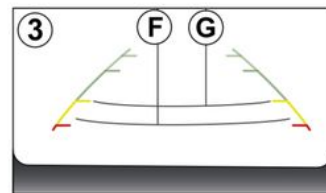

## Achteruit een steile helling afrijden

De vaste richtlijnen **3** tonen de afstanden verder weg dan ze werkelijk zijn.

Daarom zijn de voorwerpen die op het scherm worden getoond in werkelijkheid dichterbij op de helling.

Als er op het scherm bijvoorbeeld een voorwerp op **G** wordt weergegeven is de werkelijk afstand **F** van het voorwerp.

## PARKEERHULP

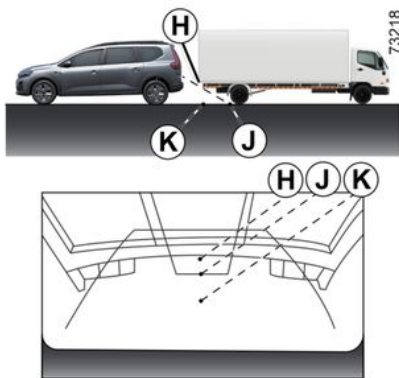

### Achteruitrijden richting een uitsteeksel

Positie **H** lijkt verder weg dan de positie **J** op het scherm. Maar positie **H** is op dezelfde afstand als positie **K**.

De verplaatsingsrichting die wordt aangegeven door de vaste en mobiele richtlijnen houden geen rekening met de hoogte van het voorwerp. Dus het risico bestaat dat de auto tegen het voorwerp botst als deze er in zijn achteruit naartoe **K** rijdt.

## Multiview camera

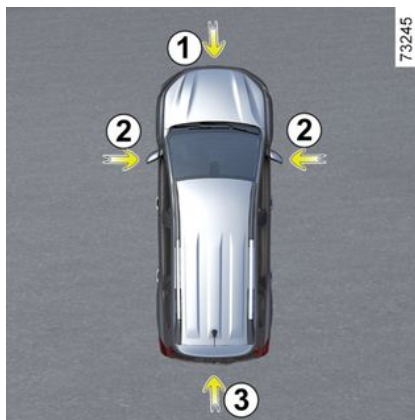

Indien aanwezig in de auto, kunnen de vier camera's **1**, **2** en **3** in de voorbumper, buitenspiegels en de achterklep u helpen bij moeilijke manoeuvres.



De camera's zenden vier afzonderlijke weergaven naar het scherm **4**, waardoor het mogelijk wordt de omgeving van het voertuig te bekijken.

**Opmerking:** zorg ervoor dat de camera's niet worden afgedekt (door vuil, modder, sneeuw, condens enz.).

## PARKEERHULP



Deze functie is een (extra) hulpmiddel. De bestuurder moet altijd oppletten en blijft verantwoordelijk.

De bestuurder moet altijd bedacht zijn op plotselinge gebeurtenissen tijdens het rijden: let dus bij het manoeuvreren altijd op uw blinde hoek en kijk of daar geen kleine, smalle obstakels (zoals een kind, dier, kinderwagen, fiets, steen, paaltje, enz.) zijn.

### Inschakelen van het systeem

Met het contact aan kan het systeem worden ingeschakeld:

- in de automatische modus, wanneer u de achteruitversnelling inschakelt: het systeem wordt ingeschakeld en de camera in de achterklep verzendt een beeld van het gebied achter de auto op het scherm **4**;
- in de handmatige modus te activeren drukt u, met stilstaande auto en draaiende motor en de wereld "Voertuig" op het multimediascherm **4**, op het menu "360° Camera". De beelden van de voorkant en van bovenaf verschijnen op het multimediascherm.

**Opmerking:** afhankelijk van de auto kunt u sommige parameters instellen via het scherm **4**. Raadpleeg de multimedia-instructies.

### Automatische modus



De automatische modus wordt geactiveerd wanneer de achteruitversnelling wordt ingeschakeld en op het scherm **4** de beelden van de achteruitrijcamera wordt weergegeven. Als er snel wordt geschakeld van de achteruit naar een versnelling vooruit, toont het scherm **4** het camerabeeld aan de voorkant.

De automatische werking is dan uitgeschakeld:

- Door een andere cameraweergave te selecteren in het menu op het scherm **4**;
- automatisch, zodra de snelheid ongeveer 12 km/u is;
- kort na het uitschakelen van de achteruitversnelling.

### Handmatige modus

Om deze te activeren, selecteert u de gewenste cameraweergave in het menu op het scherm **4**.

Er verschijnt ongeveer vijf seconden lang een bericht op het scherm **4** om de activering van de handmatige modus te bevestigen.

Handmatige modus wordt uitgeschakeld:

- automatisch zodra u ongeveer 10 km/u bereikt;
- ongeveer 3 minuten na het uitschakelen van de achteruitversnelling, in handmatige modus;
- Door op de knop "Terug" te drukken na het uitschakelen van de achteruit, in de handmatige modus.

# PARKEERHULP

## Achteruitrijcamera 3



Als de achteruitrijcamera automatisch of handmatig wordt geactiveerd, wordt het beeld van de camera weergegeven op het scherm 4.

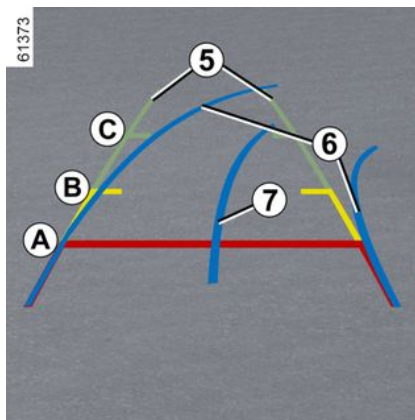

### Vaste geleidelijnen 5

De vaste tekening bestaat uit gekleurde markeringen **A**, **B** en **C**, die de afstand achter de auto aangeven:

- **A** (rood) op ongeveer 30 centimeter van de auto;
- **B** (geel) op ongeveer 70 centimeter van de auto;
- **C** (groen) op ongeveer 150 centimeter van de auto.



Het beeld verschijnt op het multimediascherm kan sneller lijken dan de werkelijkheid.

### Bewegende geleidelijn 6

(afhankelijk van de auto)

Deze wordt in het blauw getoond op het multimediascherm 4. Dit duidt de verplaatsingsrichting van de auto aan, volgens de stand van het stuurwiel.

### Aanhanger geleidelijnen 7

Deze wordt in het blauw getoond op het multimediascherm 4. Deze geeft de verplaatsingsrichting van de dissel van de aanhanger aan afhankelijk van de stand van het stuurwiel. Hiermee kan de bestuurder de trekhaak zo dicht mogelijk bij de trekkop van de aanhanger plaatsen.

### « Aanhangwagen weergave »

Als een aanhangwagen is aangesloten, drukt u in een vooruitversnelling op het menu "Camera" in de modus "Voertuig" op uw multimediascherm 4 om de camera 3 in staat te stellen gedurende ongeveer 30 seconden een beeld van de omgeving aan de achterkant te verzenden.

### De functie "Zoom auto" function

Als er achter het voertuig een obstakel wordt gedetecteerd, schakelt de functie "Zoom auto" van de huidige weergave naar een bovenaanzicht van achteren.

## PARKEERHULP

Om de functie "Zoom auto" in of uit te schakelen raadpleegt u de gebruikershandleiding van de multimedia.

**i** Het scherm geeft een omgekeerd beeld, zoals in een spiegel.

De tekeningen zijn weergaven die op een vlakke ondergrond worden geprojecteerd. Deze informatie is niet geldig als deze wordt weergegeven op een verticaal object of een object op de grond.

De voorwerpen die op de rand van het scherm verschijnen kunnen vervormd zijn.

In geval van te veel licht (sneeuw, auto in de zon, enz.) kan het zicht van de camera gestoord zijn.

Als de bagageklep geopend of niet goed gesloten is, verschijnt de melding "Achterklep is open".

### Camera voor 1



Als de camera voor automatisch of met de hand wordt ingeschakeld, verschijnt het camerabeeld op het scherm **4**.

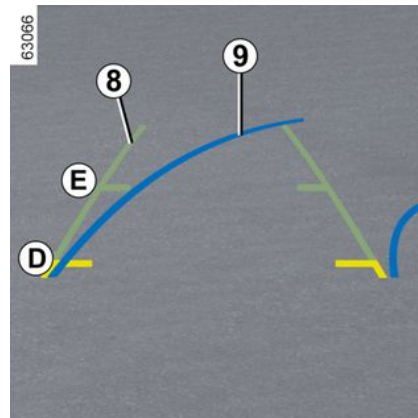

### Vaste geleidelijnen **8**

De vaste geleidelijn omvat de gekleurde markeringen **D** en **E** die de afstand voor de auto aangeven:

- **D** (geel) op ongeveer 70 centimeter van de auto;
- **E** (groen) op ongeveer 150 centimeter van de auto.

**i** Het beeld verschijnt op het multimediascherm kan sneller lijken dan de werkelijkheid.

## PARKEERHULP

### Bewegende geleidelijn 9

(afhankelijk van de auto)

Deze wordt in het blauw getoond op het multimediascherm 4. Dit duidt de verplaatsingsrichting van de auto aan, volgens de stand van het stuurwiel.

### De functie "Zoom auto" function

Als er voor het voertuig een obstakel wordt gedetecteerd, schakelt de functie "Zoom auto" van de huidige weergave naar een bovenaanzicht van voren.

Zie de multimedia-instructies voor het in-/uitschakelen van de functie "Zoom auto"



Het scherm geeft een omgekeerd beeld, zoals in een spiegel.

De tekeningen zijn weergaven die op een vlakke ondergrond worden geprojecteerd. Deze informatie is niet geldig als deze wordt weergegeven op een verticaal object of een object op de grond.

De voorwerpen die op de rand van het scherm verschijnen kunnen vervormd zijn.

In geval van te veel licht (sneeuw, auto in de zon, enz.) kan het zicht van de camera gestoord zijn.

Als de bagageklep geopend of niet goed gesloten is, verschijnt de melding "Achterklep is open".

### Zijcamera's 2



De camera's 2 die in de autospiegels zijn geïnstalleerd, sturen beelden van de zijkanten door naar het scherm 4.

Om de gewenste cameraweergave te activeren, selecteert u deze op het scherm 4. Zie de instructies voor de multimedia-apparatuur voor meer informatie.

## PARKEERHULP

Het verschil tussen de geschatte afstand en de werkelijke afstand

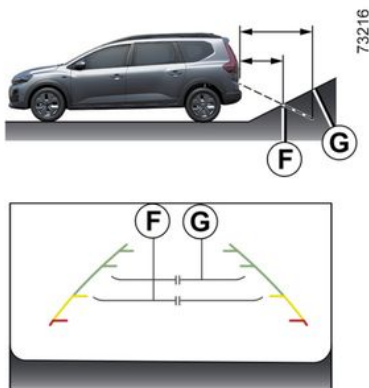

**Een steile helling oprijden of in zijn achteruit richting een steile helling rijden**

De vaste richtlijnen **5** tonen de afstanden dichterbij dan ze werkelijk zijn.

De voorwerpen die op het scherm worden getoond, zijn in werkelijkheid verder weg op de helling.

Als het scherm bijvoorbeeld een object weergeeft op **F**, is de werkelijke afstand van het object **G**.

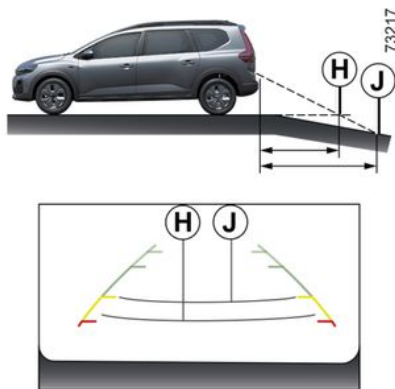

**Een steile helling afrijden of in zijn achteruit richting een steile neerwaartse helling rijden**

De vaste richtlijnen **5** tonen de afstanden verder weg dan ze werkelijk zijn.

Daarom zijn de voorwerpen die op het scherm worden getoond in werkelijkheid dichterbij op de helling.

Als het scherm bijvoorbeeld een object weergeeft op **J**, is de werkelijke afstand van het object **H**.

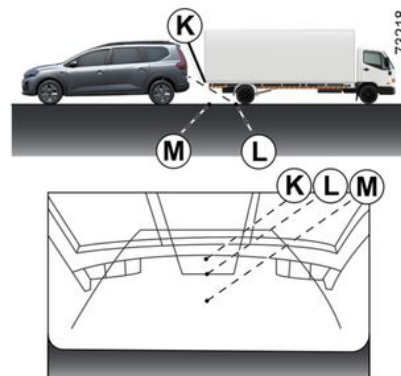

**Rijden of achteruitrijden richting een uitstekend voorwerp.**

Positie **K** lijkt verder dan positie **L** op het scherm. Positie **K** ligt echter op dezelfde afstand als positie **M**.

De verplaatsingsrichting die wordt aangegeven door de vaste en mobiele richtlijnen houden geen rekening met de hoogte van het voorwerp. Er bestaat dus een risico dat het voertuig tegen het object botst bij het achteruitrijden richting positie **M**.

# PARKEERHULP

## Parkeerhulp

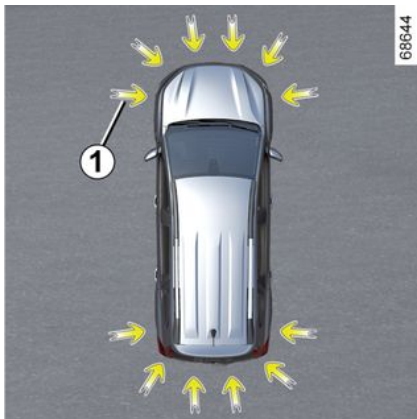

Ultrasonische sensoren, zoals aangegeven met pijlen **1**, zijn in de bumpers gemonteerd om obstakels in de buurt van de auto te detecteren.

De functie waarschuwt de bestuurder via geluidssignalen en, afhankelijk van de auto, een display dat het gebied aangeeft waar het obstakel werd gedetecteerd.

Afhankelijk van de apparatuur detecteert het systeem obstakels voor, achter en aan de zijkanten van de auto.

Het systeem van de parkeerhulp wordt pas ingeschakeld als de auto langzamer dan ongeveer 10 km/uur rijdt.

Het systeem houdt geen rekening met sleep- of draagsystemen die niet door het systeem worden herkend.



Deze functie is een extra hulp tijdens het rijden. Deze functie kan nooit de oplettenheid en verantwoordelijkheid van de bestuurder vervangen bij het achteruit manoeuvreren.

De bestuurder moet altijd bedacht zijn op plotselinge gebeurtenissen tijdens het rijden: let dus bij het manoeuvreren altijd op uw blinde hoek en kijk of daar geen kleine, smalle obstakels (zoals een kind, dier, kinderwagen, fiets, steen, paaltje, enz.) zijn.



Bij het manoeuvreren kan de auto aan de onderkant ergens tegenaan rijden (bijvoorbeeld contact met een paaltje, een trottoir of ander stadsmeubilair) en daardoor beschadigd raken (bijvoorbeeld vervorming van een as). Om ieder risico van een ongeluk te voorkomen, moet u uw auto door een merkdealer laten controleren.

### Locatie van de ultrasoonsensoren **1**

Zorg ervoor dat de omgeving rond de ultrasone sensoren, aangeduid door de pijlen **1**, niet worden afgedekt (door vuil, modder, sneeuw, een slecht gemonteerde kentekenplaat, etc.), geraakt, aangepast (inclusief lakwerk) of belemmerd door een accessoire aan de achterkant of (afhankelijk van het auto) de voorkant van uw auto.

# PARKEERHULP

## Werkzaamheden



Afhankelijk van de auto kan op het scherm **2** de omgeving van de auto worden weergegeven als aanvulling op de geluidssignalen.

## Waarneming van obstakels

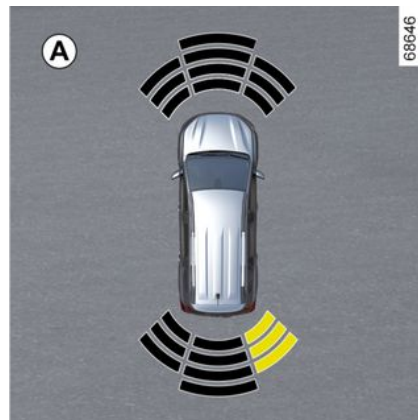

Het systeem is in staat om de meeste obstakels aan de achterkant te detecteren en, afhankelijk van de uitrusting, aan de voor- en zijkanten van de auto. De frequentie van het geluidssignaal neemt toe naarmate de auto een obstakel nadert, totdat het een ononderbroken pieptoon wordt als de auto zich op ongeveer 20 cm van een obstakel bevindt dat aan de zijkanten wordt gedetecteerd en ongeveer 30 cm voor een obstakel dat aan de voor- of achterkant wordt gedetecteerd.

Afhankelijk van de auto wordt het gebied waar het obstakel is gedetecteerd weergegeven (display **A**). Afhankelijk van de auto wordt het gebied groen,

oranje (of geel, afhankelijk van de auto) of rood weergegeven, ook afhankelijk van de nabijheid van het gedetecteerde obstakel.



Opmerking: als de rijrichting verandert tijdens een manoeuvre, wordt het risico op een botsing met een obstakel mogelijk te laat gesignaleerd.

## Activeren/deactiveren

### Het systeem in- of uitschakelen via het mediascherm **3**



## PARKEERHULP

Druk via de modus "Voertuig" van uw multimediascherm **3** op het menu "PARKEER ASSIST."

Activeer of deactiveer zones die door de ultrasone detectoren worden bestralen.

Raadpleeg de gebruiksaanwijzing van het multimediasysteem voor meer informatie.

**Opmerking:** afhankelijk van de auto kan de detectiezone achter niet worden gedeactiveerd.

### Het systeem in-/uitschakelen via de boordcomputer **4**

(afhankelijk van de auto)



– **Druk met stilstaande auto** zo vaak als nodig op de schakelaar **5** om het

tabblad  weer te geven; of

– druk op schakelaar **5** en herhaaldelijk op schakelaar **6** of **7** om naar het

tabblad  menu te gaan;

– druk op de schakelaar **8** "OK";  
– druk herhaaldelijk op schakelaar **6**

of **7** om naar het menu  te gaan, druk vervolgens op de schakelaar **8** "OK";

– druk herhaaldelijk op schakelaar **6** of **7** om naar het menu "RIJHULP-SYSTEMEN" te gaan, druk vervolgens op de schakelaar **8** "OK";

– druk herhaaldelijk op schakelaar **6** of **7** om naar het menu "Parkeerter." te gaan, druk vervolgens op de schakelaar **8** "OK";

– druk nogmaals op schakelaar **8** "OK" om de functie in of uit te schakelen:

–  functie ingeschakeld

–  functie uitgeschakeld.

**Opmerking:** afhankelijk van het voertuig kan de detectiezone "achter" niet worden gedeactiveerd.

### Automatisch uitschakelen van de parkeerhulp

Het systeem schakelt uit:

– als de auto sneller rijdt dan ongeveer 10 km/u;

– afhankelijk van het voertuig, als het voertuig langer dan ongeveer vijf seconden stilstaat en er een obstakel is gedetecteerd (bijvoorbeeld in een file, enz.);

– in de neutrale stand van een auto met handgeschakelde versnellingsbak, of in stand **N** of **P** van een automatische transmissie;  
– wanneer een Bedieningsfout wordt gedetecteerd.

**Opmerking:** afhankelijk van de auto, als deze is uitgerust met een trekhaak die door het systeem wordt herkend, wordt alleen de parkeerhulp achter uitgeschakeld.

### Afstellen



Voer deze aanpassingen uitsluitend uit als de auto stilstaat.

## PARKEERHULP

**i** Telkens wanneer de auto wordt gestart, blijft de functie in de modus die is opgeslagen toen de motor voor het laatst werd uitgeschakeld.

### Instellingen op het multimedia-scherm 3



Als de auto stilstaat, drukt u in de wereld "Voertuig" op uw multimedia-scherm 3 op het menu "Parkeerhulp".

Raadpleeg de gebruiksaanwijzing van het mediasysteem voor meer informatie.

### Instellingen via de boordcomputer 4

(afhankelijk van de auto)



– **Zet de auto stil** en druk zo vaak als nodig op de schakelaar 5 om het tab-

blad  weer te geven.

of

– druk op knop 5 en druk herhaaldelijk

op knop 6 of 7 om het  tabblad te bereiken;

– druk, afhankelijk van de auto, op de schakelaar 8 "OK"

– druk herhaaldelijk op schakelaar 6

of 7 om naar het menu  te gaan, druk vervolgens op de schakelaar 8 "OK";

– druk herhaaldelijk op schakelaar 6 of 7 om naar het menu "RIJHULP-SYSTEMEN" te gaan, druk vervolgens op de schakelaar 8 "OK";

– druk herhaaldelijk op schakelaar 6 of 7 om naar het menu "Parkeerter." te gaan, druk vervolgens op de schakelaar 8 "OK";

– druk herhaaldelijk op 6 of 7 om een instelling te selecteren en druk vervolgens op schakelaar 8 "OK".

### Het geluid van het systeem uitschakelen

(afhankelijk van de auto)

Schakel het geluid van de parkeerhulp in of uit.

**Opmerking:** als u het geluid dempt, wordt u bij het naderen van een obstakel alleen gewaarschuwd door het display.

### Geluidsvolume van de parkeerhulp

Pas het volume van de parkeerhulp aan met behulp van de volumebalk.

**i** Telkens wanneer de auto wordt gestart, blijft de functie in de modus die is opgeslagen toen de motor voor het laatst werd uitgeschakeld.

# PARKEERHULP

## Bijzondere gevallen

U kunt geluidswaarschuwingen of, afhankelijk van de auto, de betreffende detectiezone handmatig deactiveren in het geval dat:

- er vóór de ultrasone sensoren een trekhaak of een aanhanger- of laadsysteem zit dat niet door het systeem wordt herkend;
- de ultrasone sensoren zijn beschadigd.

**Opmerking: zelfs als het geluid is gedempt**, blijven de displays u waarschuwen.

## Storingen

Wanneer het systeem een storing detecteert:

- er klinkt elke keer bij het inschakelen van de achteruitversnelling ongeveer drie seconden lang een piepgeluid en verschijnt het bericht "Controleer parkeersensoren" op het instrumentenpaneel;
- of het systeem maakt geen geluid (tenzij opzettelijk uitgeschakeld) of er is geen display wanneer de achteruitversnelling is ingeschakeld.

Controleer of uw ultrasoonsensoren schoon zijn. Als de storing aanhoudt, raadpleeg dan een merkdealer.



Als de auto rijdt met een snelheid van minder dan ongeveer 10 km/u, kunnen sommige geluidsbronnen (motorfiets, vrachtwagen, drillboor, enz.) de geluidssignalen van de parkeerhulp opwekken.

## Tips



### **Werkzaamheden/reparaties van het systeem**

- In geval van een botsing kan de uitlijning van de ultrasoonsensoren mogelijk worden gewijzigd, waardoor deze wellicht niet meer naar behoren werken. Schakel de functie uit en neem contact op met een erkende dealer.
- Alle werkzaamheden in de buurt van de ultrasoonsensoren (reparaties, vervangingen enz.) moeten worden uitgevoerd door een vakman.

Enkel een erkende dealer mag aan het systeem werken.

### **Storingen van het systeem**

Bepaalde omstandigheden kunnen het systeem verstoren of de correcte werking ervan verhinderen, bijvoorbeeld:

- slechte weersomstandigheden (regen, sneeuw, hagel, ijzel, enz.);
- sommige soorten geluid (motorfiets, vrachtwagen, pneumatische boormachine enz.);
- montage van een niet-compatibele trekhaak of haak.

### **Risico van vals alarm of afwezigheid van waarschuwingen**

Als het systeem zich abnormaal gedraagt, neem dan contact op met een erkende dealer.

### **Beperkingen voor de werking van het systeem**

- De zones van de ultrasoonsensoren moeten schoon blijven en mogen niet worden gewijzigd, om de goede werking van het systeem te waarborgen.
- Kleine voorwerpen die dichtbij de auto bewegen (motoren, fietsen, voetgangers, enz.) worden mogelijk niet door het systeem herkend.
- Het systeem detecteert mogelijk geen obstakels die zich te dicht bij het voertuig bevinden.
- Het systeem geeft wellicht geen waarschuwing als de andere auto's of obstakels een snelheid hebben die aanzienlijk verschilt van de uwe.
- Als u tijdens een manoeuvre van richting verandert, kan dit het melden van obstakels vertragen.

# NOODOPROEP

Als de auto hiermee is uitgerust, worden de hulpdiensten via de noodoproepfunctie automatisch of handmatig verwittigd (kosteloos) bij een ongeval of als u onwel wordt, zodat ze zo snel mogelijk kunnen komen.

**Opmerking:** de noodoproepfunctie werkt:

- in landen die onder telecommunicatie-infrastructuur type 2G en type 3G of, afhankelijk van de auto, type 4G vallen en over bijbehorende telematische nooddiensten beschikken die compatibel zijn met het systeem;
- afhankelijk van de netwerkdekking in de geografische regio waar de auto wordt bestuurd.

Als u de functie voor noodoproep gebruikt om te melden dat u een ongeval hebt gezien, houdt dit in dat u stopt zodra de verkeersomstandigheden dit toestaan, zodat de hulpdiensten uw auto kunnen vinden en daarmee de locatie van het gemelde ongeval.

Houd u altijd aan de ter plaatse geldende wetgeving.

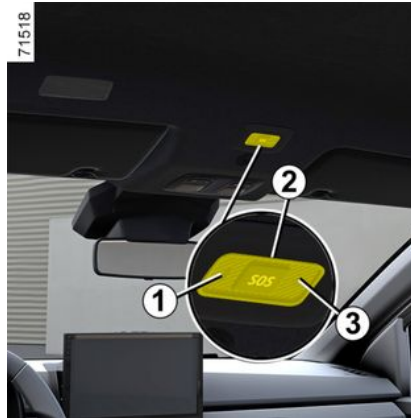

**1.** Waarschuwingslampje werking systeem:

- groen: in werking (bijv. systeem en netwerk beschikbaar);
- uit: niet in werking (bijv. netwerk niet beschikbaar);
- rood: storing
- groen knipperend: verbinding actief.

- 2.** Knop SOS;
- 3.** Microfoon;
- 4.** Luidspreker



**i** Gebruik de noodoproep alleen in een noodgeval, als u betrokken bent bij een ongeval of als u getuige bent van een ongeval of in fysieke nood bent.

## NOODOPROEP



In geval van een ongeluk blijft u, als de plaats en het verkeer dit toestaan, dicht bij de auto om eventuele oproepen van het callcenter snel te kunnen beantwoorden.

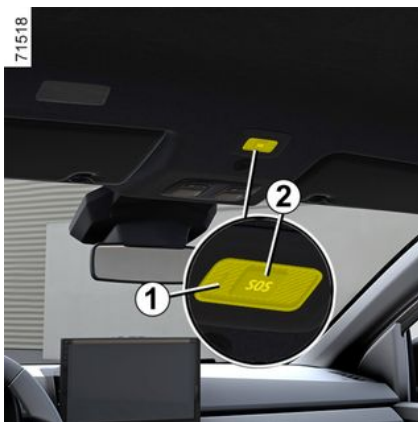

Een oproep verloopt altijd als volgt:

- de noodoproep wordt gestart;
- gegevens met betrekking tot het incident (plaatje van de fabrikant, tijdstip van de oproep, laatste locaties, richting van de auto, enz.) worden verzonden;

- er is spraakcommunicatie met de hulpdiensten;
- indien nodig wordt een hulpdienst gebeld.

Er zijn twee modi voor de noodoproep:

- automatische modus;
- handmatige modus.

### Automatische modus

Wanneer het systeem operationeel is, wordt de automatische modus geactiveerd.

De noodoproep wordt automatisch gedaan als de beschermende uitrusting (gordelspanners, airbag, enz.) werd geactiveerd vanwege een ongeval.

### Handmatige modus

De noodoproep kan als volgt worden gestart:

- de knop **2** in te drukken en ten minste 3 seconden ingedrukt te houden;
- of
- de knop **2** binnen 10 seconden vijf keer in te drukken.

Als de knop per ongeluk is ingedrukt, kunt u het gesprek annuleren door de knop **2** ongeveer twee seconden ingedrukt te houden voordat de verbinding met het callcenter tot stand komt.

Zodra de oproep is ingesteld, kan alleen het callcenter deze beëindigen.

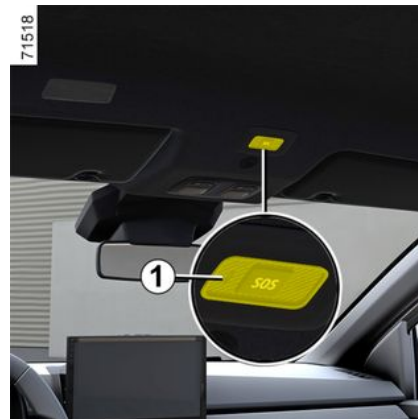

### Storingen

In sommige gevallen werkt de noodoproep niet (bijvoorbeeld bij een zwakke accu enz).

Wanneer het systeem een bedrijfsfout detecteert, verschijnt het waarschuwingslampje **1** gedurende meer dan 30 minuten rood. Raadpleeg zo snel mogelijk een merkdealer.

## NOODOPROEP



Het systeem werkt met een speciale accu. De accu gaat ongeveer 4 jaar mee (het controlelampje **1** wordt rood om u te informeren). Raadpleeg voor de exacte gegevens de merkdealer.



Voor uw veiligheid en een goede werking van het systeem, moeten alle werkzaamheden aan de accu (uitbouwen, loskoppelen enz.) worden uitgevoerd door een gespecialiseerd vakman.

### **Kans op brandwonden door elektrische schokken.**

Houd u aan de vervangingsintervallen in het onderhoudsboekje. U mag deze niet overschrijden. De accu is van een speciaal type. Zorg dat deze wordt vervangen door een van hetzelfde type. Roep de hulp in van een merkdealer.



Zonder de functie noodoproep is het systeem niet te volgen en zal niet constant worden bewaakt. Gegevens worden voortdurend en automatisch gewist en het systeem slaat alleen de laatste drie locaties van de auto op.

Gegevens worden alleen verzonden in geval van een noodoproep. Gegevens die worden verzonden naar het callcenter worden behandeld overeenkomstig de privacywetgeving die van toepassing is in het land waarin u zich bevindt. Het systeem slaat de activiteiten-geschiedenis maar voor 13 uur op.

De eigenaar van de auto heeft het recht zijn gegevens in te zien. Hij heeft het recht de gegevens te laten corrigeren, verwijderen of blokkeren.

# VENTILATIEROOSTERS, VERWARMING EN AIRCONDITIONING

## Ventilatieroosters: ventilatieroosters

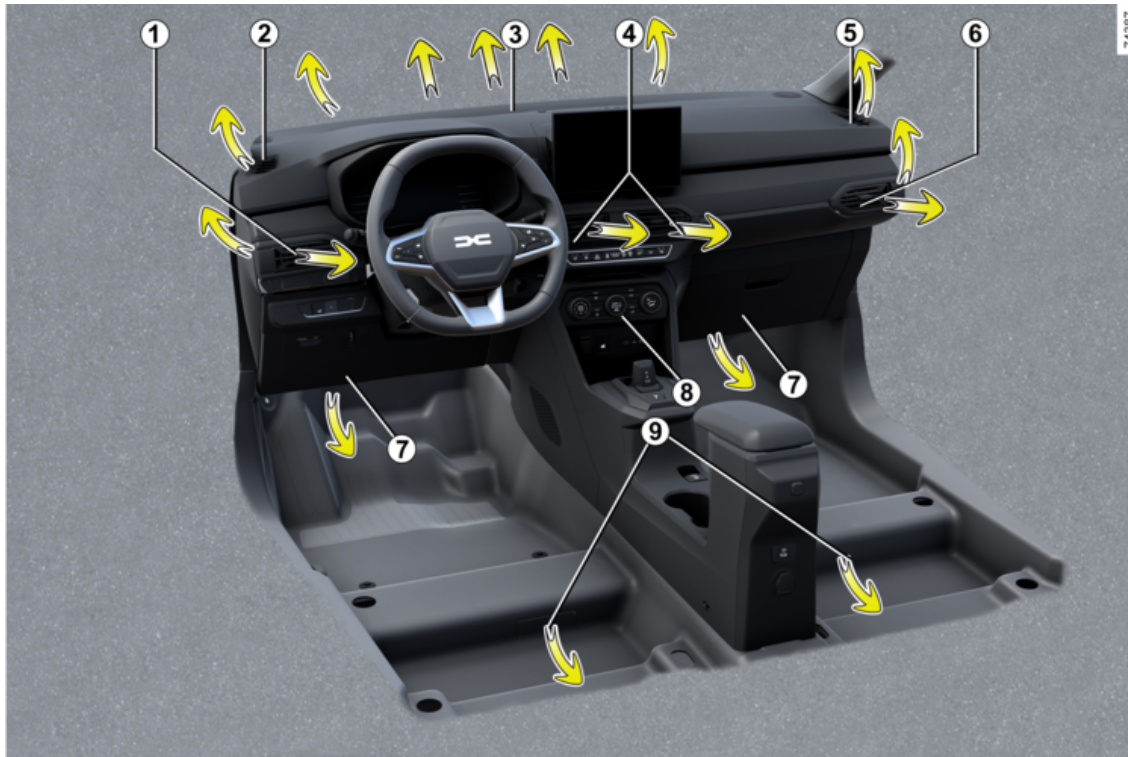

# VENTILATIEROOSTERS, VERWARMING EN AIRCONDITIONING

- 1** Ventilatiooster links
- 2** Ontwasemingsleuf linkerruit
- 3** Ontwasemingsleuven voorruit
- 4** Centrale ventilatioosters
- 5** Ontwasemingsleuf rechter zijruit
- 6** Ventilatiooster rechts
- 7** Verwarmingsroosters bij de voetenruimtes voor.
- 8** Bedieningspaneel
- 9** Ventilatiooster voetenruimte voor passagiers achter (afhankelijk van de auto)

# VENTILATIEROOSTERS, VERWARMING EN AIRCONDITIONING

Ventilatieroosters midden **4** en zijkant **1** en **6** ventilatieroosters



## Luchtstroom

### Ventilatierooster 1

Om te openen: de cursor **10** naar rechts brengen.

Om te sluiten: de cursor **10** zo ver mogelijk naar links brengen.

### Ventilatierooster 6

Om te openen: de cursor **10** naar links brengen.

Om te sluiten: de cursor **10** zo ver mogelijk naar rechts brengen.

## Richting

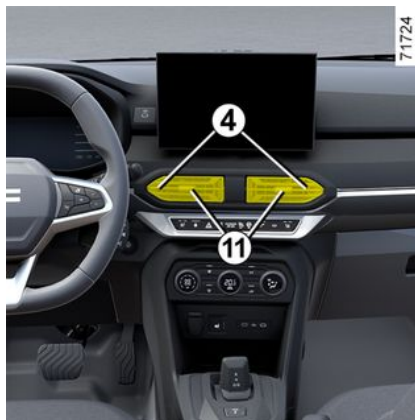

### Ventilatieroosters 4

Verplaats de cursor **11** naar de gewenste positie.



Stop niets in het ventilatiecircuit van de auto (bijvoorbeeld in geval van stank enz.).

**Risico van schade of brand.**

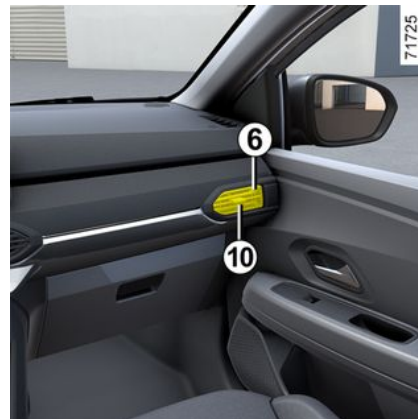

Bevestig geen voorwerpen op de ventilatieroosters (bijv. telefoonhouder).

**Risico van beschadiging.**



Gebruik, om vieze geuren in uw auto tegen te gaan, alleen speciaal hiervoor bestemde systemen. Raadpleeg voor de exacte gegevens de merkdealer.

# VENTILATIEROOSTERS, VERWARMING EN AIRCONDITIONING

## Achterstoelen

(afhankelijk van de auto)



Verwarmingsroosters bij de voetenruimtes **12**.



Stop niets in het ventilatiecircuit van de auto (bijvoorbeeld in geval van stank enz.).

**Risico van schade of brand.**

## Verwarming, Handbediende airconditioning

### System A

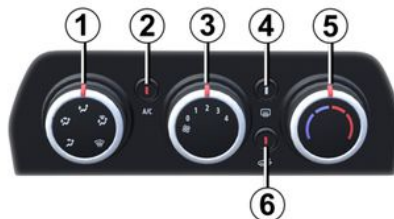

### Bedieningsknoppen

De aanwezigheid van de bedieningsknoppen hangt van de uitrusting van de auto af.

1. Verdeling van de lucht.
2. In- en uitschakelen van de airconditioning.
3. Regeling van de ventilatiesnelheid
4. Ontdooien/ontwasemen van de achterraut en, afhankelijk van de auto, van de spiegels.

5. Regeling van de temperatuur van de lucht.

6. Inschakeling van de afsluiting van de buitenlucht/luchtkringloop

**Informatie en tips voor het gebruik**  
→ 293.

### Regeling van de temperatuur

Draai toets **5** afhankelijk van de gewenste temperatuur. Hoe verder de aanwijzer in het rode gedeelte staat, hoe hoger de temperatuur.

### Regeling van de ventilatiesnelheid

Beweeg knop **3** van 0 naar 4. Hoe verder u de knop rechtersom draait, hoe meer lucht er wordt verplaatst. Om te voorkomen dat er lucht in het interieur komt, zet u de knop **3** op "0".

Het systeem is gestopt: de ventilatiesnelheid van de lucht in het interieur is nul (stilstaande auto), als de auto rijdt kunt u echter een geringe luchtstroom voelen.

# VENTILATIEROOSTERS, VERWARMING EN AIRCONDITIONING

**i** Door langdurig gebruik van deze schakelaar in stand 0 kunnen de zijruiten en de voorruit beslaan en kan de atmosfeer in het interieur minder aangenaam worden doordat er geen luchtverversing is.

## Inschakeling van de afsluiting van de buitenlucht / luchtkringloop

67957



Er gaat een waarschuwingslampje branden op de knop **6** om aan te geven dat deze werkt.

In deze stand wordt de lucht vanuit het interieur aangezogen en zonder toe-

voeging van buitenlucht teruggevoerd in de auto.

**i** Door langdurig gebruik van de luchtkringloop kunnen de zijruiten en de voorruit beslaan en kan de atmosfeer in het interieur minder aangenaam worden door gebrek aan verse lucht. Druk daarom nogmaals op de knop **6** om de toevoer van buitenlucht te herstellen zodra de omstandigheden dat toelaten.

## De kringloopstand kan gebruikt worden:

- om het interieur af te sluiten van de buitenlucht (bijvoorbeeld als het buiten stinkt);
- om sneller de gewenste temperatuur in het interieur te bereiken.

## Snel ontwaseming

Zet de toetsen **1**, **3** en **6** in de stand:

- : ontwasemen.
- maximale ventilatiesnelheid;
- buitenlucht.

Het gebruik van de airconditioning versnelt het ontwasemen.

## Achterrautverwarming



**Druk bij draaiende motor op de knop 4** (het waarschuwingslampje gaat aan).

Hiermee worden de achterraut en, afhankelijk van de auto, de buitenspiegels elektrisch verwarmd.

Afhankelijk van de auto, wordt de werking onderbroken:

- na een door het systeem ingestelde periode (het indicatielampje gaat uit);
- door opnieuw op de knop **4** te drukken (het waarschuwingslampje gaat uit).

## Verdeling van de lucht in het interieur

67957



# VENTILATIEROOSTERS, VERWARMING EN AIRCONDITIONING

Draai toets **1** om de verdelingsoptie te kiezen.



De lucht wordt naar de ventilatieroosters in het dashboard gevoerd.



De lucht wordt naar alle ventilatieroosters in het dashboard en de voetenruimtes gevoerd.



De luchtstroom komt voornamelijk via de ventilatieopeningen aan de voeten van de inzittenden (onder het dashboard en/of onder de voorstoelen).



De lucht wordt naar de roosters van de zijruiten voorin, de ontwasemingsgleuven onder de voorruit en naar de voetenruimtes gevoerd.



De lucht wordt naar de uitstroomsleuven onder de voorruit en de voorste zijruiten gevoerd.

## Inen uitschakelen van de airconditioning

Knop **2** zorgt voor het inschakelen (controlelampje is aan) of het uitschakelen (controlelampje is uit) van de airconditioning.

Het systeem werkt niet als de knop **3** op 0 staat.

## Door het inschakelen van de airconditioning:

- gaat de temperatuur in het interieur omlaag;
- ontwasemen de ruiten sneller.

De airconditioning werkt niet bij lage buitentemperaturen.



Door het gebruik van de airconditioning neemt het brandstofverbruik toe (gebruik de airconditioning daarom niet als het niet nodig is).

## Systeem B

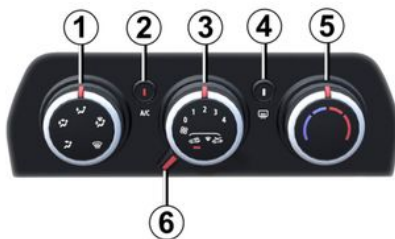

## Bedieningsknoppen

De aanwezigheid van de bedieningsknoppen hangt van de uitrusting van de auto af.

1. Verdeling van de lucht.
  2. In- en uitschakelen van de airconditioning.
  3. Regeling van de ventilatiesnelheid
  4. Ontdooien/ontwasemen van de achterraut en, afhankelijk van de auto, van de spiegels.
  5. Regeling van de temperatuur van de lucht.
  6. Inschakeling van de afsluiting van de buitenlucht/luchtkringloop
- Informatie en tips voor het gebruik**  
→ 293.

## Regeling van de temperatuur

Draai toets **5** afhankelijk van de gewenste temperatuur. Hoe verder de aanwijzer in het rode gedeelte staat, hoe hoger de temperatuur.

## Regeling van de ventilatiesnelheid

Beweeg knop **3** van 0 naar 4. Hoe verder u de knop rechtsonder draait, hoe meer lucht er wordt verplaatst. Om te voorkomen dat er lucht in het interieur komt, zet u de knop **3** op "0".

67958

# VENTILATIEROOSTERS, VERWARMING EN AIRCONDITIONING

Het systeem is gestopt: de ventilatiesnelheid van de lucht in het interieur is nul (stilstaande auto), als de auto rijdt kunt u echter een geringe luchtstroom voelen.

**i** Door langdurig gebruik van deze schakelaar in stand 0 kunnen de zijruiten en de voorruit beslaan en kan de atmosfeer in het interieur minder aangenaam worden doordat er geen luchtverversing is.

## Inschakeling van de afsluiting van de buitenlucht / luchtkringloop

67958

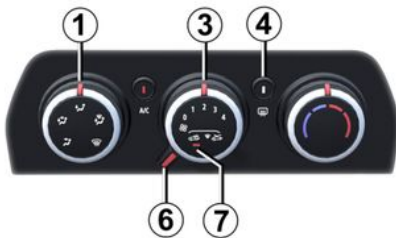

Een waarschuwingslampje **7** gaat aan om de werking te bevestigen.

In deze stand wordt de lucht vanuit het interieur aangezogen en zonder toevoeging van buitenlucht teruggevoerd in de auto.

**i** Door langdurig gebruik van de luchtkringloop kunnen de zijruiten en de voorruit beslaan en kan de atmosfeer in het interieur minder aangenaam worden door gebrek aan verse lucht.

Daarom adviseren wij om de normale werking (toevoer van buitenlucht) te herstellen door de knop (6) naar rechts te draaien als de lucht niet meer gerecycleerd hoeft te worden.

## De kringloopstand kan gebruikt worden:

- om het interieur af te sluiten van de buitenlucht (bijvoorbeeld als het buiten stinkt);
- om sneller de gewenste temperatuur in het interieur te bereiken.

## Snel ontwaseming

Zet de toetsen **1**, **3** en **6** in de stand:

-  : ontwasemen.
- maximale ventilatiesnelheid;
- buitenlucht.

Het gebruik van de airconditioning zorgt voor een snellere ontwaseming.

## Achterrautverwarming

 **Druk bij draaiende motor** op de knop **4** (het waarschuwingslampje gaat aan).

Met deze functie worden, afhankelijk van de auto, de achterraut en de buitenspiegels elektrisch verwarmd.

Afhankelijk van de auto, wordt de werking onderbroken:

- na een door het systeem ingestelde periode (het indicatielampje gaat uit);
- door opnieuw op de knop **4** te drukken (het waarschuwingslampje gaat uit).

# VENTILATIEROOSTERS, VERWARMING EN AIRCONDITIONING

## Verdeling van de lucht in het interieur

67958



Draai toets **1** om de verdelingsoptie te kiezen.

 De lucht wordt naar de ventilatieroosters in het dashboard gevoerd.

 De lucht wordt naar alle ventilatieroosters in het dashboard en de voetenruimtes gevoerd.

 De luchtstroom komt voornamelijk via de ventilatieopeningen aan de voeten van de inzittenden (onder het dashboard en/of onder de voorstoelen).



De lucht wordt naar de roosters van de zijruiten voorin, de ontwasemingsleuven onder de voorruit en naar de voetenruimtes gevoerd.



De lucht wordt naar de uitstroomsleuven onder de voorruit en de voorste zijruiten gevoerd.

## Inen uitschakelen van de airconditioning

Knop **2** zorgt voor het inschakelen (controlelampje is aan) of het uitschakelen (controlelampje is uit) van de airconditioning.

Het systeem werkt niet als de knop **3** op 0 staat.

## Door het inschakelen van de airconditioning:

- gaat de temperatuur in het interieur omlaag;
- ontwasemen de ruiten sneller.

De airconditioning werkt niet bij lage buitentemperaturen.



Door het gebruik van de airconditioning neemt het brandstofverbruik toe (gebruik de airconditioning daarom niet als het niet nodig is).

## Automatische airconditioning

### Bedieningsknoppen

67959



4

(afhankelijk van de auto)

- 1.** Regeling van de ventilatiesnelheid
- 2.** Functie "Helder zicht".
- 3.** Regeling van de temperatuur van de lucht.
- 4.** In- en uitschakelen van de airconditioning.
- 5.** Regeling van de luchtverdeling in het interieur.
- 6.** Luchtverdelingsdisplay
- 7.** Inschakeling van de afsluiting van de buitenlucht/luchtkringloop

# VENTILATIEROOSTERS, VERWARMING EN AIRCONDITIONING

**8.** Inschakelen van de automatische werking.

**9.** Temperatuurdisplay

**10.** Ontdooien/ontwasemen van de achterruit en, afhankelijk van de auto, van de spiegels.

**11.** Ventilatiesnelheidsdisplay

## 4 Automatische modus

De automatische airconditioning garandeert (met uitzondering van extreme gevallen) een temperatuurcomfort in het interieur en het helder houden van de ruiten, bij een zo optimaal mogelijk brandstofverbruik. Het systeem regelt de ventilatiesnelheid, luchtverdeling en luchtkringloop, en het in- of uitschakelen van de airconditioning en verwarming.

**AUTO:** optimaliseert het geselecteerde comfortniveau op basis van de externe omstandigheden. Druk op de knop **8**. Het controlelampje in de knop **8** licht op.

## Regeling van de ventilatiesnelheid



Normaal zorgt het systeem automatisch voor de juiste ventilatiesnelheid om de ingestelde temperatuur te bereiken en te handhaven.

U kunt altijd de ventilatiesnelheid verhogen of verlagen door aan knop **1** te draaien.

## Regeling van de temperatuur

Draai toets **3** afhankelijk van de gewenste temperatuur.

**Bijzonder geval:** met de hoogste en laagste instellingen levert het systeem maximaal warme of koude lucht ("Lo" en "Hi").



Het display geeft aan welke temperatuur is ingesteld.

Wanneer het voertuig wordt gestart, betekent het verhogen of verlagen van de weergegeven waarde niet dat de temperatuur sneller het comfortniveau bereikt. Het systeem optimaliseert nog steeds de daling of de stijging van de temperatuur (de ventilatie start niet meteen op maximale snelheid: deze neemt geleidelijk toe). De opwarmfase kan variëren van enkele secondes tot een paar minuten.

Onder normale omstandigheden, tenzij dit als hinderlijk wordt ondervonden, moeten de roosters in het dashboard open blijven.

## Functie "helder zicht"

Druk op de knop **2**, het bovenstaande controlelampje gaat branden.

Met deze functie worden de voorruit, de zijruiten voor, de achterruit en de buitenspiegels snel ontdooid en ontwasemd (afhankelijk van de auto). De functie activeert automatisch de airconditioning (afhankelijk van de auto) en de achterruitverwarming.

## VENTILATIEROOSTERS, VERWARMING EN AIRCONDITIONING

**Opmerking:** hiermee wordt de luchtrecirculatie automatisch uitgeschakeld.

Druk op de knop **2** om de achterraut-  
verwarming uit te schakelen. Het bo-  
venstaande controlelampje gaat uit.

**Als u deze functie wilt afsluiten,**  
drukt u op de knop **2** of **8** of past u de  
ventilatiesnelheid aan door aan knop **1**  
te draaien.

**Wijzigen van de verdeling van de  
lucht in het interieur**



67959

Draai de knop **5** volgens de gewenste  
luchtverdeling. het controlelampje in  
de toets waarop u hebt gedrukt, licht  
op.

Het is mogelijk om twee standen te  
combineren.



De luchtstroom wordt naar de  
uitstroomsleuven onder de voorruit en  
de voorste zijruiten gevoerd.



De lucht wordt naar de roosters  
van de zijruiten voorin, de ontwase-  
mingsleuven onder de voorruit en  
naar de voetenruimtes gevoerd.



De luchtstroom komt voornamelijk  
via de ventilatieopeningen aan de  
voeten van de inzittenden (onder het  
dashboard en/of onder de voorstoel-  
en).



De lucht wordt naar alle ventila-  
tieroosters in het dashboard en de  
voetenruimtes gevoerd.



De luchtstroom wordt hoofdzakelijk  
naar de ventilatieroosters in het  
dashboard en de centrale ventilatie-  
openingen voor de passagiers achterin  
geleid.

**Inen uitschakelen van de aircondi-  
tioning**



67959

4

Normaal schakelt het systeem auto-  
matisch de airconditioning in of uit, af-  
hankelijk van de weersomstandighe-  
den.

Druk op de schakelaar **4** om activering  
af te dwingen (het bovenstaande waar-  
schuwingslampje gaat branden) of de  
airconditioning te stoppen (het boven-  
staande waarschuwingslampje gaat  
uit).

# VENTILATIEROOSTERS, VERWARMING EN AIRCONDITIONING



Sommige toetsen zijn voorzien van een controlelampje dat de toestand van de functie aangeeft.

## 4 Achterruitverwarming en -ontwassing

Druk op de knop **10**, het bovenstaande controlelampje gaat branden. De achterruit wordt nu snel ontwasemd en de elektrische buitenspiegels worden verwarmd (afhankelijk van de uitvoering).

**U schakelt deze functie uit** door opnieuw op de knop **10** te drukken. De verwarming schakelt na enige tijd automatisch uit.

## Inschakelen van de luchtkringloop (isolatie van het interieur)

67959



Deze functie wordt automatisch geregeld, maar u kunt ze handmatig inschakelen. In dit geval wordt de werking bevestigd door een waarschuwingslampje **7** boven de knop.



Het ontwasemen/ontdooien heeft altijd voorrang boven de luchtkringloop.

### Opmerking:

– in de kringloopstand wordt de lucht aangevoerd vanuit de auto en zonder

bijmenging van buitenlucht teruggevoerd in het interieur van de auto.  
– de lucht circuleert in de auto zonder bijmenging van buitenlucht (handig als het buiten stinkt, enz.).  
– om sneller de gewenste temperatuur in het interieur te bereiken.

### Handmatig gebruik

Druk op de knop **7**, het bovenstaande controlelampje gaat branden.

**Opmerking:** om te voorkomen dat de ruiten beslaan, kan het systeem de functie automatisch uitschakelen. Het controlelampje in de knop **7** gaat uit.

Bij langdurig gebruik van deze stand kunnen de ruiten aan de binnenkant beslaan of weer aanvriezen. Ook zal het in de auto, door gebrek aan frisse lucht, kunnen gaan stinken.

Het wordt daarom aangeraden om terug te gaan naar de automatische werkingstand door op de knop **7** te drukken zodra de luchtkringloop niet langer nodig is.

U schakelt deze functie uit door opnieuw op de toets **7** te drukken.

### Uitschakelen van het systeem

Draai de knop **1** naar "OFF" om het systeem te stoppen. U schakelt het systeem weer in door de knop **1** te draaien en de ventilatiesnelheid in te stellen of door op de knop **8** te drukken.

# VENTILATIEROOSTERS, VERWARMING EN AIRCONDITIONING



Door het gebruik van de airconditioning neemt het brandstofverbruik toe (gebruik de airconditioning daarom niet als het niet nodig is).

## Airconditioning: informatie en tips voor het gebruik

### Tips voor het gebruik

In sommige gevallen, (airconditioning uit, luchtkringloop in werking, ventilatiesnelheid nul of laag, enz.) kunnen de ruiten van de auto beslaan.

Als de ruiten beslagen zijn, gebruikt u de functie **Helder zicht** om de ruiten te ontwasemen; zet daarna de airconditioning in de automatische stand om nieuwe condensatie te voorkomen.



Stop niets in het ventilatiecircuit van de auto (bijvoorbeeld in geval van stank enz.).

**Risico van beschadiging of brand.**

### Verbruik

Het is normaal dat het brandstofverbruik hoger is (vooral in stadsverkeer) als u de airconditioning gebruikt.

Voor auto's met een airconditioning zonder automatische werkstand, zet het systeem uit, als u het niet meer nodig hebt.

### Tips voor zuinig rijden en minder luchtverontreiniging

Rijd met open ventilatierooster en gesloten ruiten.

Open bij zeer warm weer of als de auto in de zon heeft gestaan enkele minuten de portieren voordat u start, zodat de hete lucht uit de auto kan ontsnappen.



Gebruik de airconditioning regelmatig, ook bij koud weer; laat de airco ten minste eenmaal per maand gedurende ongeveer 5 minuten draaien.

### Onderhoud

Raadpleeg voor het interval van het controleren het onderhoudsboekje van uw auto.

### Storingen

Raadpleeg bij een storing altijd een merkdealer.

### – Minder goede werking van ont-dooien, ontwasemen of airconditioning.

Dit kan het gevolg zijn van een vervuild patroon van het interieurfilter.

### – Er wordt geen gekoelde lucht geproduceerd.

Controleer of alle bedieningsorganen in de juiste stand staan en de zekeringen goed zijn. Als dit niet zo is moet u de werking stoppen.

### Bijzonderheden van de Hybrid-uitvoeringen

De airconditioning van het voertuig wordt ook gebruikt om de tractiebatterij te koelen.

Een langdurige daling van de efficiëntie van de airconditioning kan leiden tot voortijdige verslechtering van de tractiebatterij

### Water onder de auto

Maak u niet ongerust als er condenswater onder de auto druppelt, dit is normaal na langdurig gebruik van de airconditioning. Dit wordt veroorzaakt door condensatie.

# VENTILATIEROOSTERS, VERWARMING EN AIRCONDITIONING



**Maak het airconditioningssysteem nooit open.** Dit is gevaarlijk voor de ogen en de huid.

## Koelvloeistof



61852

Het koelvloeistofcircuit (waarvan sommige componenten hermetisch zijn afgesloten) kan fluorhoudende broeikasgassen bevatten.

Afhankelijk van de auto, u kunt de volgende informatie vinden op sticker **A** in de motorruimte.

De aanwezigheid en de plaats van de informatie op de sticker zijn afhankelijk van de auto.



**Type airconditioningsvloeistof**



**(XXX) Type olie in de slangen van de airconditioning**



**Ontvlambaar product**



**Raadpleeg de handleiding van de auto;**



**Onderhoud**

x,xxx kg	<b>(1)</b> Hoeveelheid airconditioningsvloeistof aanwezig in de auto.
GWP xxxx	<b>(2)</b> Aardopwarmingspotentieel (GWP).
CO2 eq x.xxx t	<b>(3)</b> Gewicht en CO2-equivalent.

## Aanvullende informatie

Afhankelijk van het label en afhankelijk van het type koelmiddel:

### Koelvloeistof R-134a

### Koelvloeistof R-1234yf

- **(1)** 0,450 kg/0,465 kg/0,520 kg/0,650 kg
- **(2)** GWP 0.501

– **(3)** 0,0002 ton/0,0003 ton



**Maak het airconditioningssysteem nooit open.** Dit is gevaarlijk voor de ogen en de huid.



Voordat u iets doet onder de motorkap, moet u het contact afzetten  
➔ 164 of ➔ 166.

# MULTIMEDIA-UITRUSTING

## Multimediasysteem



De aanwezigheid en de plaats van deze uitrustingen zijn afhankelijk van de multimedia uitrusting van de auto.

1. Multimediascherm.
2. Multimedia-aansluitingen USB-C in de middenconsole.
3. Accessoireaansluiting → 305.
4. Bediening bij het stuurwiel.
5. Spraakcommando.
6. Multimedia-aansluiting.
7. Multimedia-aansluitingen USB-C voor de passagiers achterin (afhankelijk van de auto).



### Gebruik van de telefoon

Houd u altijd aan de wettelijke voorschriften met betrekking tot het gebruik van dit apparaat.



Sluit alleen accessoires aan met een vermogen van maximaal 12 watt.  
**Risico van brand.**

## Multimediapoort



Multimedia-aansluitingen USB-C 2 en 7 (afhankelijk van de auto) kunnen worden gebruikt om accessoires op te laden met een maximaal vermogen van 12 Watt (5 Volt) per aansluiting.

**Opmerking:** de multimedia-aansluitingen USB-C 2 kunnen ook worden gebruikt om gegevens over te dragen.



Als u een kabel van een accessoire aansluit op een USB-poort (bijv. een laadkabel van een smartphone), zorg er dan voor dat u deze ontkoppelt als deze niet langer nodig is.

**Risico op kortsluiting en beschadiging van de USB-poort bij contact tussen het uiteinde van de kabel en een metalen voorwerp (bijvoorbeeld sigarettenaansteker enzovoort).**



Raadpleeg de gebruiksaanwijzing van het multimedia-systeem voor meer informatie.

## MULTIMEDIA-UITRUSTING

### Geïntegreerde bediening van handsfree telefoon



Gebruik de microfoon **8** en de bediening onder het stuurwiel **4**.



#### Gebruik van de telefoon

Houd u altijd aan de wettelijke voorschriften met betrekking tot het gebruik van dit apparaat.

### Inductielaadzone **9**



Afhankelijk van de auto is zone **9** uitgerust met een magnetische voorziening **C**. → 307



Zorg er tijdens het rijden voor dat de beker die door de bekerhouder wordt vastgehouden, goed is afgesloten, zodat deze niet omvalt.

**Risico op schade aan omringende elektrische en/of elektronische apparatuur in geval van het morsen van vloeistof.**

# MULTIMEDIA-UITRUSTING

## Telefoonhouder *A*



Op auto's die hiermee zijn uitgerust, tilt u de klep **10** op. Plaats de telefoon **13** horizontaal in de houder **11** en laat de klep **10** zakken terwijl u de telefoon op zijn plaats in de houder **12** houdt.



Voer deze aanpassingen uitsluitend uit als de auto stilstaat.



Zorg ervoor dat de telefoon stevig op zijn plek wordt gehouden tussen de houders **11** en **12** voor gebruik.



Zorg ervoor dat de telefoon stevig op zijn plaats wordt gehouden in de telefoonhouder zodat deze niet tijdens plotseling afslaan of remmen op de inzittenden terecht komt.



### Gebruik van de telefoon

Houd u altijd aan de wettelijke voorschriften met betrekking tot het gebruik van dit apparaat.

### Afneembare telefoonhouder *B*

Op voertuigen waarop de afneembare telefoonhouder *B* kan worden geplaatst, volgt u deze instructies:

## MULTIMEDIA-UITRUSTING

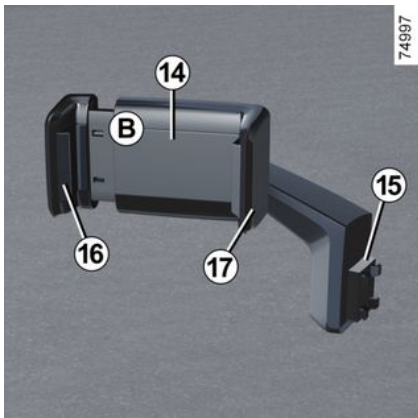

Op voertuigen waarop de afneembare telefoonhouder **B** kan worden geplaatst, volgt u deze instructies:

- verwijder het kapje **18** (beweging **C**);
- bevestig de voet **15** van de telefoonhouder op het onderdeel **19** (beweging **D**);
- trek de klem **16** naar links;



– plaats de telefoon in de telefoonhouder **14** door op de vaste klem **17** te drukken en laat vervolgens de klem **16** los zodat de telefoon stevig tussen de klemmen **16** en **17** wordt gehouden.

Om de afneembare telefoonhouder **B** te verwijderen, gaat u in omgekeerde volgorde te werk.

**Opmerking:** u kunt de kanteling van de telefoonhouder **14** handmatig instellen naar de gewenste stand.



## MULTIMEDIA-UITRUSTING



Zorg ervoor dat de voet van de telefoonhouder correct is bevestigd, en dat de telefoon stevig op zijn plaats wordt gehouden in de telefoonhouder, zodat deze niet op de inzittenden terecht komt bij plotseling afslaan of remmen.



Voer deze aanpassingen uitsluitend uit als de auto stilstaat.



### **Gebruik van de telefoon**

Houd u altijd aan de wettelijke voorschriften met betrekking tot het gebruik van dit apparaat.

# UITRUSTING INTERIEUR

## Elektrische ruitbediening

### Elektrische ruitbediening

Deze systemen werken met contact aan of contact uit tot het openen van een voorportier (begrensd tot ongeveer 3 minuten).

4



#### Verantwoordelijkheid van de bestuurder

Verlaat uw voertuig nooit met de kaart of sleutel

erin en met een kind, afhankelijke volwassene of huisdier in het voertuig, zelfs niet voor een korte tijd.

Zij kunnen zichzelf of anderen in gevaar brengen door de motor te starten of apparatuur te bedienen zoals de versnellingshendel of de ruitbediening.

In geval van beknelling van een lichaamsdeel draait u direct de bewegingsrichting van de ruit om door te drukken op de betreffende schakelaar.

**Gevaar van ernstige verwondingen.**



De elektrische ruitbediening werkt met het contact aan.

#### Vanaf de bestuurdersstoel

Druk of trek aan de schakelaar van een ruit om hem omhoog of omlaag te zetten tot de gewenste hoogte.

- 1** voor de bestuurderskant;
- 2** voor de passagierskant voor;
- 3** en **5** voor de passagiers achter.

#### Veiligheid inzittenden

De bestuurder kan de werking van de ruitbediening achter uitschakelen door de schakelaar 4 in te drukken. Er verschijnt een bevestigingsbericht op het instrumentenpaneel of, afhankelijk van de auto, gaat het controlelampje in de schakelaar branden.



#### Vanaf de passagiersplaats voor

Druk op de schakelaar **6**.



Leg nooit iets op de bovenkant van een halfgeopende ruit: risico van beschadiging van de ruitbediening.

#### Werking van de sneltoets

Dit is een aanvulling op de elektrische ruitbediening die hiervoor is beschreven.

Druk of trek kort op/aan de schakelaar van de ruit tot deze niet verder kan: het raam gaat dan helemaal open of

## UITRUSTING INTERIEUR

dicht. Een actie op de schakelaar stopt de werking van de ruit.

### De elektrische ruitbediening werkt niet.

De elektrische ruitbediening heeft een thermische beveiliging: als u (binnen enkele minuten) vaak op de raamschakelaar drukt, wordt de beveiligingsmodus actief (vergrendeling van het raam in de gesloten stand).

Om de thermische beveiliging te beëindigen, voert u met de ontsteking aan ongeveer 20 minuten geen actie uit op de schakelaar. De bescherming wordt automatisch uitgeschakeld aan het einde van deze periode.

Tot die tijd is het gebruik van het elektrische raam beperkt. Na ongeveer vijf minuten kun je de schakelaar tot vier keer indrukken binnen ongeveer vijf minuten.

**Opmerking:** als het contact wordt uitgeschakeld vóór het einde van de 20 minuten, moet de procedure opnieuw worden gestart.

### Voor de plaatsen achter



Druk op de schakelaar 7.



Wanneer u de ruiten sluit, moet u erop letten dat er geen enkel lichaamsdeel (arm, hand, enz.) uit het voertuig steekt.

**Gevaar van ernstige verwondingen.**



### Veiligheid inzittenden achter

De bestuurder kan de werking van de ruitbediening achter uitschakelen door schakelaar 4 in te drukken. Op het instrumentenpaneel wordt een bevestigingsboodschap weergegeven.

### Verantwoordelijkheid van de bestuurder

Laat uw voertuig nooit achter met de binnenin, en laat nooit een kind, een niet-autonome volwassene of een dier achter, zelfs niet eventjes.

Zij kunnen zichzelf of anderen in gevaar brengen door de motor te starten of apparatuur te bedienen zoals de versnellingshendel of de ruitbediening.

In geval van beknelling van een lichaamsdeel draait u direct de bewegingsrichting van de ruit om door te drukken op de betreffende schakelaar.

**Gevaar van ernstige verwondingen.**

## UITRUSTING INTERIEUR

### Op afstand openen/sluiten van de ruiten

Als u, terwijl u de deuren van buitenaf ontgrendelt, **de ontgrendelknop op de kaart ingedrukt houdt**, gaan alle ruiten met elektrische ruitbediening automatisch open.

Als u, terwijl u de deuren van buitenaf vergrendelt, **de vergrendelknop op de kaart ingedrukt houdt**, gaan alle ruiten met elektrische ruitbediening automatisch dicht.

Het is raadzaam het systeem alleen in te schakelen als de gebruiker de auto goed ziet en er niemand in de auto zit.



Wanneer u de ruiten sluit, moet u erop letten dat er geen enkel lichaamsdeel (arm, hand, enz.) uit het voertuig steekt.

**Gevaar van ernstige verwondingen.**

### Storingen

Als het sluiten van de ruit niet goed werkt, schakelt het systeem over op de normale werking: u kunt dan de betrokken ruitschakelaar zo vaak als nodig bedienen tot de ruit helemaal sluit (de ruit gaat stap voor stap omhoog).

Houd vervolgens de schakelaar één seconde ingedrukt (nog steeds aan de sluitkant) en laat de ruit dan helemaal openen en sluiten om het systeem te resetten.

Indien nodig, raadpleeg uw merkdealer.

### Handbediende portierruit achter



Draai aan de slinger **8** om de ruit omhoog of omhoog te laten gaan tot de gewenste hoogte.

## binnenverlichting

### Binnenlicht

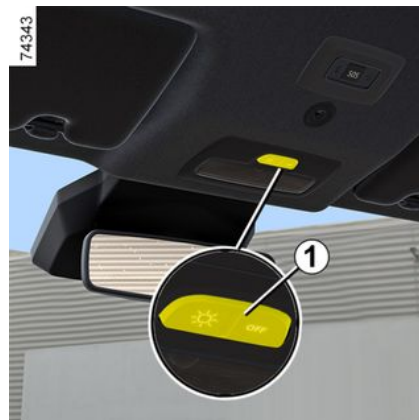

Druk op de schakelaar **1** of, afhankelijk van de auto, op de schakelaar **2** of **3** voor:

- een constant brandende verlichting;
- een verlichting die gaat branden als een van de voorportieren of, afhankelijk van de auto, een van de vier portieren wordt geopend; Deze gaat pas uit als de portieren, waarop de verlichting reageert, goed gesloten zijn;
- een niet-brandende verlichting.

# UITRUSTING INTERIEUR



## Leesspots

(afhankelijk van de auto)

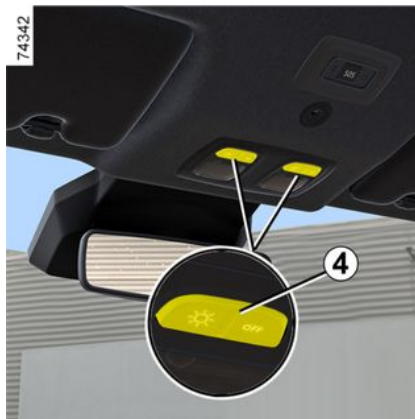

Druk op schakelaar **4** om het volgende in te schakelen:

- een constant brandende verlichting;
- een verlichting die gaat branden als een van de voorportieren of, afhankelijk van de auto, een van de vier portieren wordt geopend; Deze gaat pas uit als de portieren, waarop de verlichting reageert, goed gesloten zijn;
- een niet-brandende verlichting.

## Verlichting dashboardkastje

(afhankelijk van de auto)



Het lampje **5** gaat branden wanneer de klep wordt geopend.

## Bagageverlichting

(afhankelijk van de auto)

## UITRUSTING INTERIEUR



Het lampje **6** gaat branden bij het openen van de bagageruimte.



### **Automatische werking van de binnenverlichting** (afhankelijk van de auto)

- als de portieren worden ontgrendeld met de afstandsbediening gaat de binnenverlichting ongeveer 30 secondes branden;
- als een portier open blijft staan (of niet goed is gesloten), gaat de binnenverlichting uit na ongeveer 1 tot 3 minuten.
- als alle portieren zijn gesloten gaat de binnenverlichting geleidelijk uit als het contact wordt aanzet.

## Zonneklep, spiegel, handgreep

### Zonneklep **1** en **2**



Zet de zonneklep **1** of **2** omlaag tegen de voorruit of maak deze los en draai deze tegen de zijruit.

# UITRUSTING INTERIEUR

## Make-up spiegels 3



Afhankelijk van de auto zijn de zonnekleppen uitgerust met een make-up-spiegel.

Til de klep 4 omhoog.

## Handgrepen voor 5 en achter 6 of, afhankelijk van de auto, 7

Deze kunnen steun bieden aan de passagiers tijdens het rijden.

Gebruik ze niet als houvast bij het in- of uitstappen.

## Kledinghaken 8

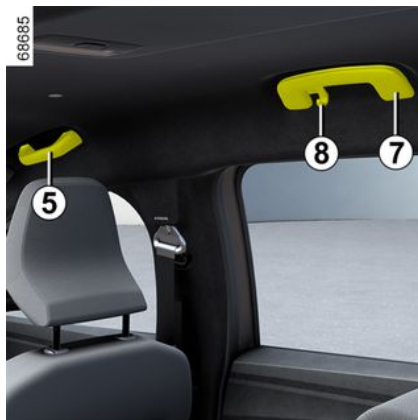

## Accessoireaansluiting, asbak, aansteker

### Asbak 1



Deze kan worden opgeborgen in behuizing 2 of 4.

Openen: trek het deksel omhoog.

U kunt de asbak legen door het geheel naar u toe te trekken zodat de asbak vrijkomt.



Als uw auto geen aansteker en asbak heeft, kan uw merkdealer u deze leveren.

## UITRUSTING INTERIEUR

Aanstekers 3 en 5 of, afhankelijk van de auto, 6



Als het contact aan staat, drukt u de aansteker 3 in. Zodra hij heet is komt hij met een klikje terug. Trek eraan. Plaats hem na gebruik in de houder zonder hem er helemaal in te drukken.

### Accessoireaansluitingen 3 en 5 of, afhankelijk van de auto, 6

De aansluitingen zijn bedoeld voor de aansluiting van accessoires die zijn goedgekeurd door onze technische dienst.



Sluit alleen accessoires aan met een vermogen van maximaal 120 watt (12 V).

Als verschillende accessoireaansluitingen tegelijk worden gebruikt, mag het totale vermogen van de aangesloten accessoires niet meer zijn dan 180 watt.

**Risico van brand.**

## OPBERGRUIMTE, INDELING INTERIEUR

### Opbergruimte in voorportieren

1



Laat geen voorwerpen op de vloer (vóór de bestuurder) liggen. In geval van plotseling remmen kunnen deze onder de pedalen terecht komen, waardoor de bestuurder deze niet meer goed kan bedienen.

### Opbergvak in de middenconsole



Zorg er tijdens het rijden voor dat de beker die door de bekerhouder wordt vastgehouden, goed is afgesloten, zodat deze niet omvalt.

**Risico op schade aan omringende elektrische en/of elektronische apparatuur in geval van het morsen van vloeistof.**

### Opbergruimte middenconsole/ inductielaadzone 2



Afhankelijk van de auto is zone **2** uitgerust met een magnetische voorziening **C** dat uw smartphone op zijn plaats houdt, op voorwaarde dat deze is uitgerust met magnetische technologie of met een compatibele (magnetische) hoes. Dit systeem maakt een stabiele bevestiging mogelijk en optimaliseert het opladen van uw apparaat.

Raadpleeg voor meer informatie over de oplaadstatus de gebruiksaanwijzing van het mediasysteem.

## OPBERGRUIMTE, INDELING INTERIEUR

**4**  Zorg vooral dat er niets (startkaart, USB-stick, SD-kaart, creditcard, juwelen, sleutels, munten, enz.) in de inductieoplaadzone **2** ligt terwijl de telefoon wordt opgeladen. Verwijder magnetische kaarten of creditcards uit het telefoonhoesje voordat u de telefoon in de inductieoplaadzone **2** plaatst.

 Voorwerpen die achterblijven in de inductieoplaadzone **2** kunnen oververhit raken. U wordt geadviseerd om deze in de daarvoor bestemde zones te plaatsen (opbergruimte, opbergruimte achter zonneklep enz.).

### Plaatsing voor beker of asbak 3



Let op dat er geen harde, zware of scherpe voorwerpen in de "open" bergruimtes geplaatst zijn, zodat zij tegen de inzittenden geslingerd kunnen worden bij het rijden door een bocht, bij plotseling remmen of bij een botsing.

### Dashboordkastje passagierskant



Om deze te openen, trekt u aan de handgreep **4**.

In dit dashboardkastje passen documenten op A4-formaat, enz..

Aan de binnenkant van het klepje is een vakje bestemd voor pennen, kaarten enz.



Laat geen voorwerpen op de vloer (vóór de bestuurder) liggen. In geval van plotseling remmen kunnen deze onder de pedalen terecht komen, waardoor de bestuurder deze niet meer goed kan bedienen.

## OPBERGRUIMTE, INDELING INTERIEUR

### Bergruimte van de middenconsole 5

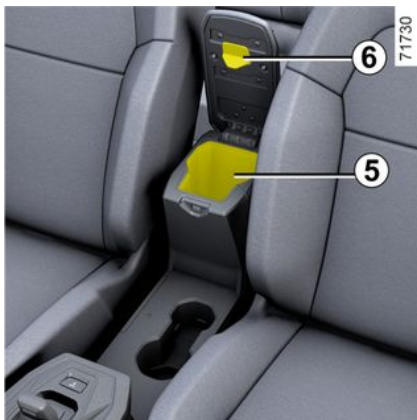

Til het deksel van de armsteun 6 op.

### Opbergruimte achter 7



### Opbergruimte van het achterportier 8



4



Let op dat er geen harde, zware of scherpe voorwerpen in de "open" berg ruimtes geplaatst zijn, zodat zij tegen de inzittenden geslingerd kunnen worden bij het rijden door een bocht, bij plotseling remmen of bij een botsing.

**Opbergvakken 9 in voorstoelen**  
(afhankelijk van de auto)

## OPBERGRUIMTE, INDELING INTERIEUR

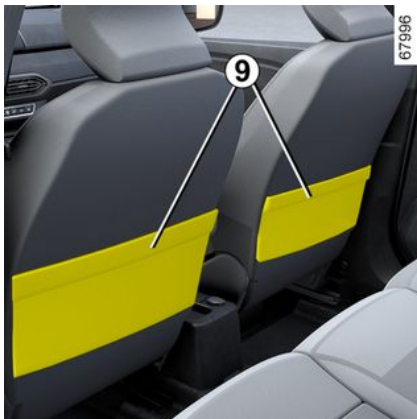

Tassenhaak 10



Maximum gewicht per haak: 5 kg.

Bekerhouder 11 en opbergruimte 12



**i** Zorg er tijdens het rijden voor dat de beker die door de bekerhouder wordt vastgehouden, goed is afgesloten, zodat deze niet omvalt.  
**Risico op schade aan omringende elektrische en/of elektronische apparatuur in geval van het morsen van vloeistof.**

Achterste laden 13

(afhankelijk van de auto)

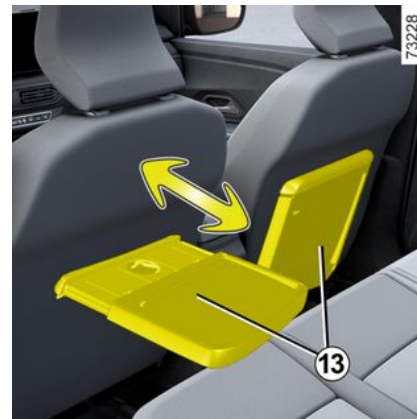

Zet het tafeltje in de horizontale stand. Gebruik de tafeltjes 13 alleen als de auto stilstaat.

**Holder voor meerdere accessoires YouClip 14, 15, 16 en 17**

Afhankelijk van de auto zijn deze ontworpen om de kubus 18, de lamp 21, de tassenhaak 23 (in de bagageruimte) of de accessoires die zijn goedgekeurd door de technische dienst van het merk te bevestigen.

Neem voor alle advies contact op met een erkende dealer.

## OPBERGRUIMTE, INDELING INTERIEUR



Zorg ervoor dat accessoires YouClip correct zijn bevestigd, zodat ze niet op de passagiers kunnen worden geworpen tijdens plotseling draaien, remmen of bij een ongeval.



### Kubus 18

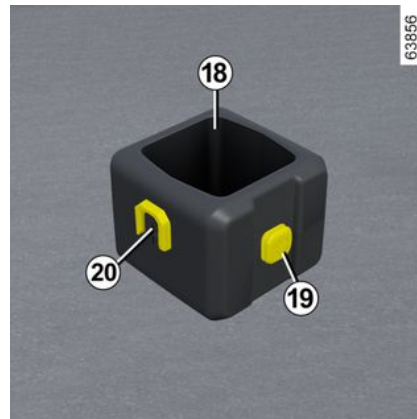

## OPBERGRUIMTE, INDELING INTERIEUR

Om de kubus op uitgeruste voertuigen te installeren, schuift u de voet **20** van de kubus van boven naar beneden op de multi-accessoirehouder **14** of **15**.

Je kunt de kubus gebruiken als bekerhouder.

Om de kubus te verwijderen, schuift u de voet **20** van de kubus van onder naar boven op de multi-accessoirehouder.

Maximumgewicht per kubus: 0,5 kg.

### Lamp 21

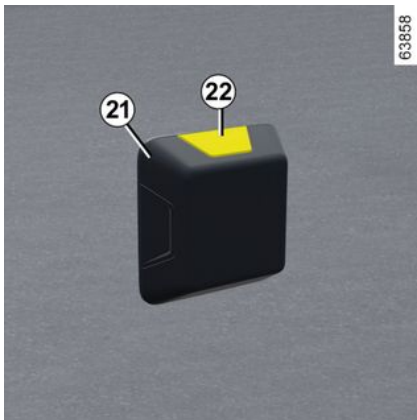

U kunt de lamp bevestigen aan de voet **19** van de kubus of aan een van de multi-accessoirehouders **14**, **15**, **16** of **17**.

Druk op de knop **22** om de lamp in te schakelen.

### Tassenhaak 23

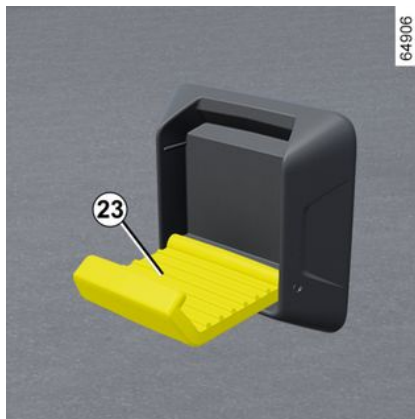

U kunt de zakhaak bevestigen aan de voet **19** van de kubus of aan een van de multi-accessoirehouders **14**, **15**, **16** of **17**.

Maximaal gewicht per haak aan de onderkant van de kubus: 1 kg.

Maximaal gewicht per haak op de basis **14**: 2 kg.

Maximaal gewicht per haak op de basis **16**: 5 kg.

# TRANSPORT VAN GOEDEREN

## Opbergkist

### Bagage-afdekplaat

Om de bagageafdekplaat **1** op te rollen



Trek de bagage-afdekplaat **1** voorzichtig naar u toe, terwijl u de uiteinden vasthoudt (beweging **A**), om de penen los te maken van hun bevestigingspunten aan weerszijden van de bagageruimte.

Gebruik de uiteinden om de bagage-afdekplaat te geleiden terwijl deze op-rolt.

### De bagage-afdekplaat verwijderen/terugplaatsen



Duw de bagageafdekplaat naar rechts (beweging **B**) en til de linkerkant van het oprolmechanisme op.

Bij het inbouwen van de bagage-afdekplaat, plaats u hem eerst aan de rechterkant en duwt u hem daarna naar rechts en laat u de linkerkant van het oprolmechanisme in zijn houder zakken.



Er mogen geen mensen of dieren op de achterstoelen van de derde rij zitten als de bagageafdekplaat niet verwijderd is.

### Opbergen van de bagage-afdekking



U kunt de bagageafdekplaat **1** direct op de vloer opbergen.

Verwijder hiervoor de afdekplaat **2** en plaats de rechterkant van de bagage-afdekplaat gevouwen **1** in de behuizing **3**.

4

# TRANSPORT VAN GOEDEREN



Plaats geen voorwerpen en vooral geen zware of harde voorwerpen op de bagage-afdekplaat. Bij plotseling remmen of in geval van een ongeluk kunnen rondslingerende spullen de inzittenden in gevaar brengen.

## Opbergruimtes, Indeling bagageruimte

### Bevestigingshaken

Met de verankeringen **1** in de bagageruimte kan bagage vastgesjord worden.



Plaats de te vervoeren voorwerpen altijd zo dat de zwaarste tegen de rugleuning van de achterbank steunen.

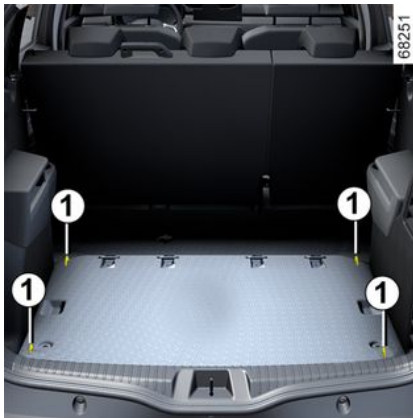

De zwaarste voorwerpen plaatst u zo laag mogelijk op de laadvloer. Zet de lading indien mogelijk vast aan de bevestigingshaken (indien aanwezig) op de vloer van de laadruimte. De lading moet zo geplaatst zijn dat niets naar voren geslingerd kan worden in geval dat de bestuurder plotseling moet remmen. Maak de autogordels van de zitplaatsen achter vast, ook als deze niet bezet zijn.

## Vervoer van bagage

Let er bij het vervoer op dat de voorwerpen met hun langste zijde steunen tegen ofwel:



de rugleuningen van de achterbank, voor normale ladingen (voorbeeld **A**);

# TRANSPORT VAN GOEDEREN

73220

**B**



de voorstoelen wanneer de rugleuningen van de achterstoelen zijn neergeklapt → **59** (voorbeeld **B**).

Zorg ervoor dat de vervoerde voorwerpen gelijkmatig over de laadruimte worden verdeeld.

Als u voorwerpen op de neergeklapte rugleuning wilt plaatsen, moet u eerst de hoofdsteunen verwijderen voordat u de rugleuning neerklapt, zodat de rugleuning zo dicht mogelijk tegen het zitkussen kan kantelen.



De zwaarste voorwerpen plaatst u zo laag mogelijk op de laadvloer. Zet de lading vast aan de bevestigingspunten **1** (indien aanwezig) op de vloer van de laadruimte. De lading moet zo geplaatst zijn dat niets naar voren geslingerd kan worden in geval dat de bestuurder plotseling moet remmen. Maak de autogordels van de zitplaatsen achter vast, ook als deze niet bezet zijn.



## Bagagenet

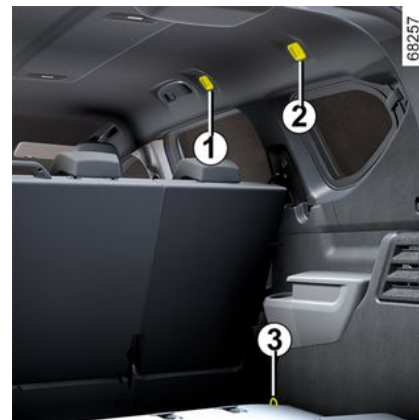

Bij de auto's die hiermee uitgerust zijn, gebruikt u het scheidingsnet bij het vervoeren van dieren of bagage, om deze af te scheiden van de passagiers.

Het wordt achter de achterbank van de tweede rij of achter de bestuurders- en passagiersstoel geïnstalleerd.

**4**

## TRANSPORT VAN GOEDEREN



Het bagagescheidingsnet mag niet gebruikt worden voor het tegenhouden of bevestigen van voorwerpen.  
Verwondingsgevaar

4

### Monteren van het scheidingsnet achter de achterstoelen van de tweede rij



Aan beide kanten in de auto:

- verwijder de achterstoelen van de derde rij;
- steek het bovenste stangetje van het net **4** in de verankeringspunten;

- til het kapje **2** omhoog voor toegang tot de verankeringspunten om de bovenkant van het bagagenet mee vast te maken;
- steek het bovenste stangetje van het net **4** in de verankeringspunten;
- bevestig de twee haken **6** van de netbanden **5** aan de ankerpunten **3**;
- stel de band van het net **5** zo af, dat het goed strak staat.



Installeer het bagagescheidingsnet niet op deze plaats als er iemand op een achterstoel zit.  
Het etiket **A** op de zijkant van de bagagenet herinnert u aan deze instructies.

### Aanbrengen van het scheidingsnet achter de voorstoelen

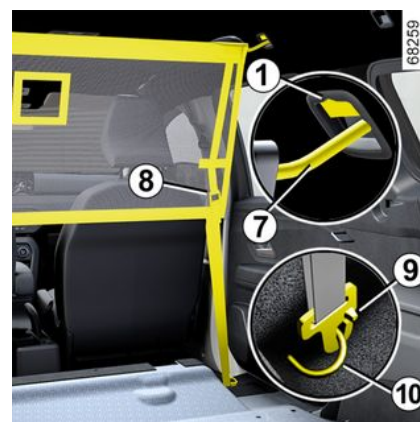

Aan beide kanten in de auto:

- zet de stoel en de achterbank op de tweede rij omhoog totdat deze rechtop staan;

## TRANSPORT VAN GOEDEREN

- til het kapje **1** omhoog voor toegang tot de verankeringspunten om de bovenkant van het bagagenet mee vast te maken;
- steek het bovenste stangetje van het net **7** in de verankeringspunten;
- bevestig de twee haken **9** van de netbanden **8** aan de ankerpunten **10**;
- stel de band van het net **8** zo af, dat het goed strak staat.



Het bagagescheidingsnet kan een massa van maximaal 10 kg tegenhouden.

### Verwondingsgevaar

## Slepen



### Keuze en monteren van een trekhaak Maximale massa van de trekhaak

Trekhaak (dwarsbalk en trekhaak) die oorspronkelijk niet op het voertuig is gemonteerd: de gehele trekhaak en bevestigingen mogen niet meer dan **23 kg** wegen. De verlichting of de kentekenplaat mogen niet worden geblokkeerd door de sleepuitrusting als deze niet in gebruik is. Houd u in elk geval aan de voorschriften van het land waarin u zich bevindt. Raadpleeg het montagevoorschrift van de uitrusting voor de montage en de voorwaarden voor het gebruik. Bewaar dit montagevoorschrift bij dit instructieboekje.

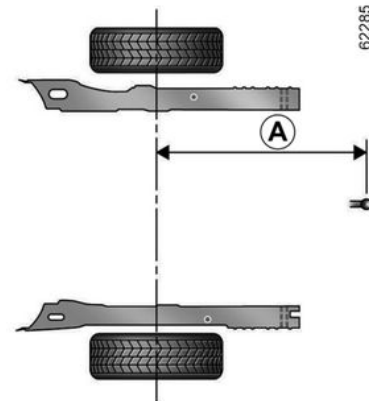

Break-uitvoering:  
**A = 944 mm maximum**

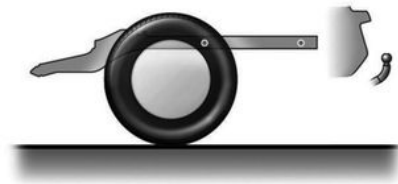

# TRANSPORT VAN GOEDEREN

## Draaguitrusting

### Voorzorgsmaatregelen voor het gebruik

#### De achterklep gebruiken

Voordat u de achterklep opent, controleert u de objecten en/of accessoires (fietsenrek, dakkoffer enzovoort) die zijn bevestigd op de dakdragers: deze moeten juist zijn geplaatst en vastgemaakt en mogen er niet voor zorgen dat de achterklep niet helemaal open kan.

 Zorg ervoor dat de getransporteerd voorwerpen gelijkmatig worden verdeeld over de laadruimte voor de uitrusting.

 Het is verboden om enig draagmiddel (fietsenrek, bagagekoffer enzovoort) te bevestigen dat op de achterklep rust. Om een drager te installeren op uw auto, neemt u contact op met een merkdealer.

## Draaguitrusting op het dak



Het is verboden om een draagvoorziening op het dak te bevestigen van auto's die niet oorspronkelijk zijn uitgerust met longitudinale of modulaire dakdragers.



Raadpleeg uw erkende dealer voor het kiezen van de uitrusting die aangepast is aan uw auto. Montage moet gebeuren volgens de montagevoorschriften van de fabrikant. Bewaar dit montagevoorschrift bij dit instructieboekje.

## Auto's met modulaire dakdragers

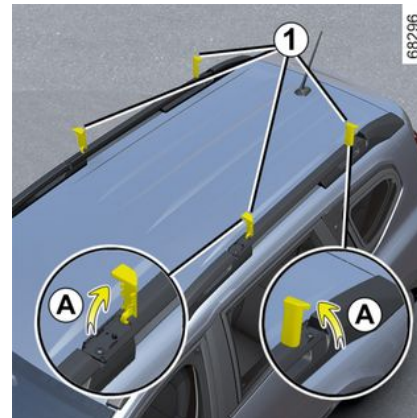

Als het voertuig ermee is uitgerust, kunt u met dit apparaat de dakdragers in lengterichting of dwarsstand plaatsen (draagpositie) of de longitudinale positie (standaardpositie).

**Maximale belasting op dakdragers:** 80 kg (met inbegrip van de dragende uitrusting).

### Om de stangen dwars te plaatsen

– maak de draaikappen **1** los en zet ze verticaal (beweging **A**);

## TRANSPORT VAN GOEDEREN

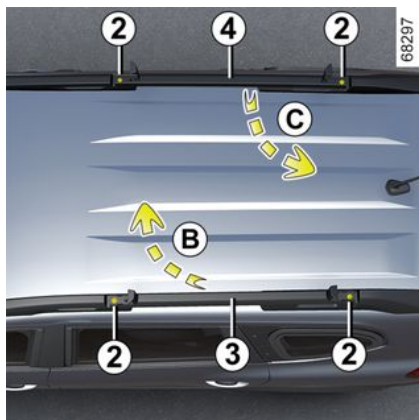

- draai de bouten **2** los met behulp van de momentsleutel **7** in het dashboardkastje;
- til de staven **3** en **4** op en plaats deze in dwarspositie **5**. U doet dit door de drager **3** (beweging **B**) in de voorste stand en de drager **4** (beweging **C**) in de achterste stand te zetten.

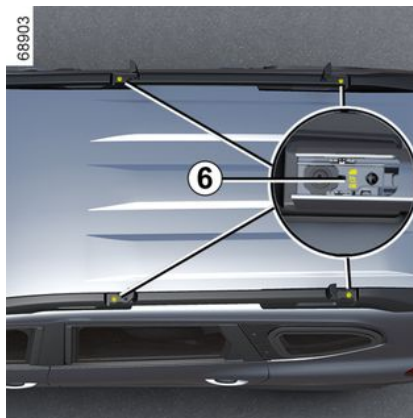
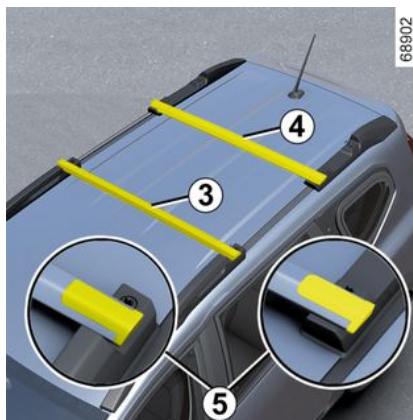

**Opmerking:** zorg dat de dragers **3** en **4** correct zijn gepositioneerd en, afhankelijk van het voertuig, overeenko-

men met de richting aangeduid op elke marking **6** op de bevestigingen aan elk uiteinde van de dragers.

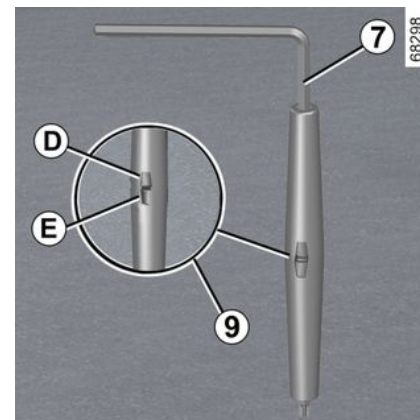
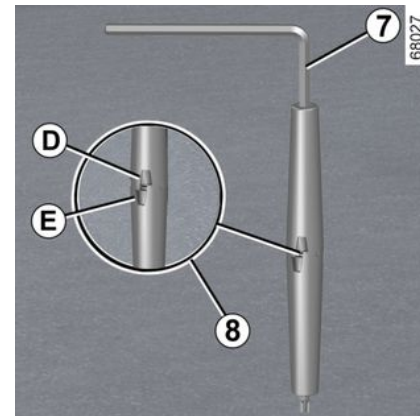

## TRANSPORT VAN GOEDEREN

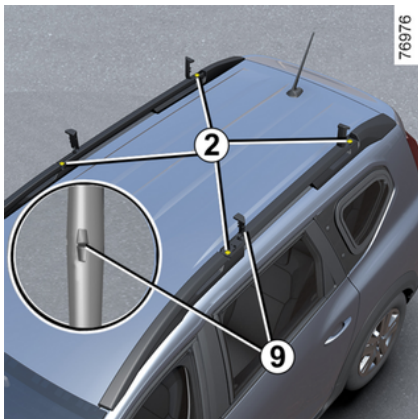

- gebruik het gereedschap **7** om de bouten **2** vast te draaien: de markeringen **D** en **E** op het gereedschap geven de verschuiving aan (markering **8**);
- haal de bouten **2** zover mogelijk aan met behulp van het gereedschap **7** totdat de markeringen **D** en **E** op het gereedschap **7** samenvallen (markering **9**);
- klik de draaikappen **1** weer vast.

**Opmerking:** dragers **3** en **4** zijn niet onderling uitwisselbaar.



Het is streng verboden de dakdragers dwars te hebben staan (stand voor het dragen) wanneer de auto door een wasstraat gaat met draaiende borstels.



### Dakdragers in de dwarsstand

De maximale snelheid moet worden beperkt tot

130 km/u.

Controleer tijdens de rit de installatie en draai de bouten ongeveer elke 500 km aan.



Wanneer u de dragers niet in dwarsgeplaatst gebruikt, plaatst u de dragers in de lengterichting om het brandstofverbruik te optimaliseren en rijwind te voorkomen.

**Om de dragers overlangs te plaatsen:**

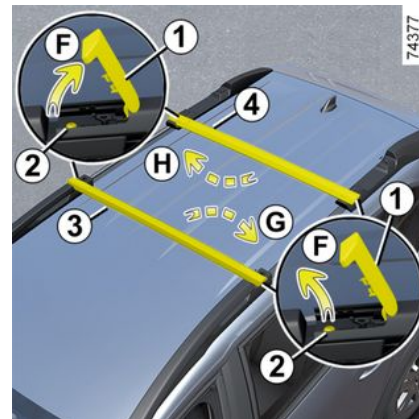

- maak de draaikappen **1** los en zet ze verticaal (beweging **F**);
- draai de bouten **2** los met behulp van de momentsleutel **7** in het dashboardkastje;
- zet de dragers **3** en **4** hoger en plaats deze overlangs **10**. Zet hiervoor de drager **3** (beweging **G**) en drager **4** (beweging **H**) in de lengterichting.

# TRANSPORT VAN GOEDEREN

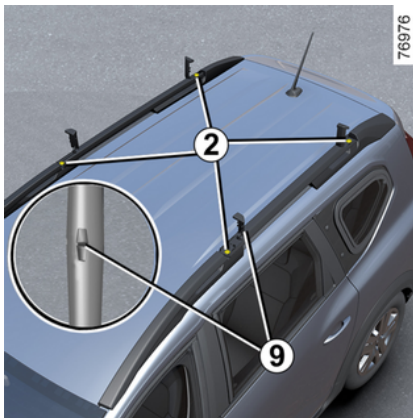
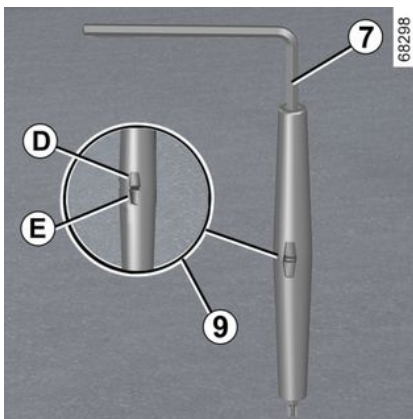
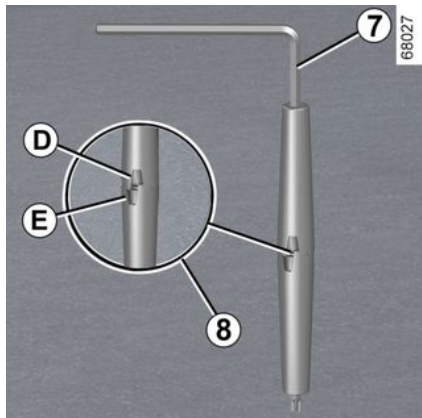
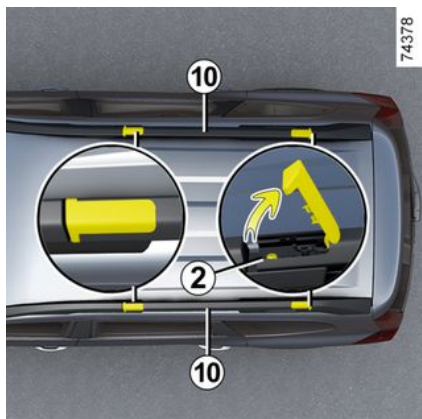

– haal de bouten **2** zover mogelijk aan met behulp van een momentsleutel **7** totdat de markeringen **D** en **E** op het

gereedschap **7** samenvallen (markering **9**);

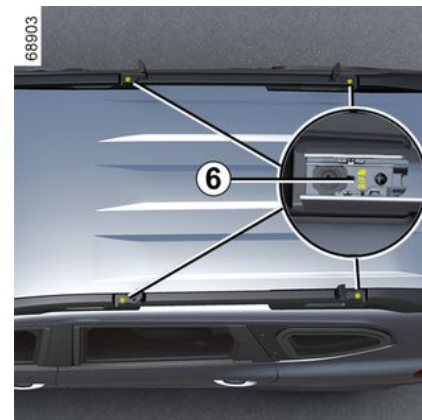

4

**Opmerking:** zorg dat de dragers **3** en **4** correct zijn gepositioneerd en, afhankelijk van het voertuig, overeenkomen met de richting aangeduid op elke markering **6** op de bevestigingen aan elk uiteinde van de dragers.

– klik de draaikappen **1** weer vast.

**Opmerking:** dragers **3** en **4** zijn niet onderling uitwisselbaar.



Controleer of de twee modulaire dakdraggers correct zijn geplaatst en vergrendeld zijn.

## TRANSPORT VAN GOEDEREN



De modulaire dakdragers zijn oorspronkelijk gemonteerd en goedgekeurd door onze Technische afdeling.

Ze zijn allebei voorzien van de bouten **2** en het gereedschap **7**. Deze mogen alleen worden gebruikt om de dakdragers aan de auto te bevestigen.

Neem in geval van verlies contact op met een merkdealer.



Controleer of de objecten en/of accessoires (fietsenrek, dakkoffer enz.) op de modulaire dakdragers correct zijn gepositioneerd, gelijkmatig zijn verdeeld en geborgd zijn.

### Auto's met dakdragers



Indien de auto ermee is uitgerust kunt u bagage of extra uitrusting (fietsdrager, skidrager enz.) vervoeren:

- op een dakimperiaal;
- op dwarse dakdragers die op de overlangse dakdragers **11** zijn bevestigd;
- rechtstreeks op de overlangse dakdragers.

#### **Maximale belasting op dakdragers:**

80 kg (met inbegrip van de dragende uitrusting).

# TOEGANG TOT DE MOTOR, NIVEAUS

## Motorkap



Om de motorkap te openen, opent u een portier en trek u aan de hendel **1** aan de linkerkant van het dashboard.

## Ontgrendelen van de veiligheids-haak van de motorkap

Om de motorkap te ontgrendelen, tilt u deze iets op en drukt u het lipje **4** in de richting van de pijl **A** om de haak **2** vrij te maken.



Zet altijd het contact uit als u iets gaat doen onder de motorkap → **164** → **166**.

## Motorkap openen



Til de motorkap op en koppel de veer-poot **6** los van de bevestiging **3**; plaats voor uw eigen veiligheid de veerpoot in de uitsparing **5**.

## Sluiten van de motorkap

Controleer of er geen gereedschap of andere voorwerpen in de motorruimte zijn achtergebleven.

Om de motorkap te sluiten, plaatst u de steun **6** terug in de bevestiging **3**, houdt u de motorkap in het midden vast en laat u de motorkap zakken tot 30 cm boven de gesloten positie voordat u deze loslaat. De kap sluit vanzelf door zijn eigen gewicht.



Let op bij werkzaamheden dicht bij de motor, deze kan nog warm zijn. Bovendien kan de ventilatormotor onverwacht gaan draaien. Het waarschuwingslampje  in de motorruimte herinnert u hieraan.  
**Risico van verwonding.**



Controleer bij werkzaamheden onder de motorkap, of de schakelaar van de ruitenwisser in de stand uit staat.  
**Risico van verwonding.**

5

## TOEGANG TOT DE MOTOR, NIVEAUS



Zet geen druk op de motorkap: risico van onbedoeld sluiten van de motorkap.



Controleer de vergrendeling van de kap. Controleer of er niets de vergrendeling belemmert (steentje, doek enz.).



Zorg er na alle werkzaamheden in de motorruimte voor dat u niets vergeet (doeken, gereedschap enz.). Hierdoor kan de motor beschadigd raken of brand ontstaan.



Bij een botsing, zelfs een lichte, tegen de grille of de motorkap moet u zo snel mogelijk het vergrendelingsstelsel van de motorkap laten controleren door een merkdealer.

### Motorolie

#### Algemeen

Een verbrandingsmotor verbruikt olie voor het smeren en koelen van de bewegende delen in de motor. Het is normaal dat u tussen twee onderhoudsbeurten olie moet bijvullen.

Indien u echter na de inrijperiode meer dan 0,5 liter olie per 1000 km moet bijvullen, moet u een erkende dealer raadplegen.

**Controleer het oliepeil regelmatig en in ieder geval voor elke grote reis: vul indien nodig tijdig olie bij om ernstige schade aan de motor te voorkomen.**

#### Aflesen van het oliepeil

De auto moet horizontaal staan en de motor mag geruime tijd niet hebben gedraaid.

**Voor het exacte oliepeil en het controleren of het maximumpeil niet overschreden is (risico op schade aan motor), moet u de peilstaaf gebruiken.**

Afhankelijk van de auto waarschuwt het display van het instrumentenpaneel uitsluitend als het oliepeil minimaal is.

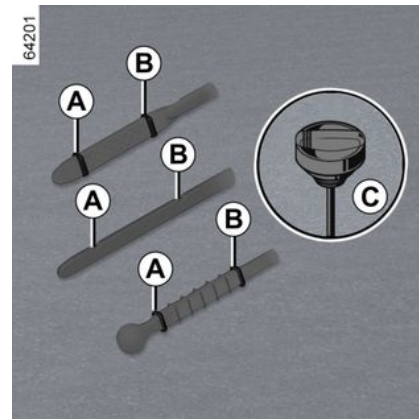

- Haal de peilstaaf eruit en veeg hem af met een droge en niet pluizende doek;
- steek de peilstaaf weer zo diep mogelijk in zijn houder, (als de motor een "peildop" C, heeft, draait u deze geheel vast);
- verwijder de peilstok opnieuw;

## TOEGANG TOT DE MOTOR, NIVEAUS

– lees het peil af: dit mag nooit lager zijn dan het "MINI" peil **A** en nooit hoger dan het "MAXI" peil **B**.

Als u het peil heeft gelezen, moet u de peilstaaf terugplaatsen tegen de aanslag of de peildop geheel vastdraaien.



Gebruik een trechter of bescherm het gedeelte rond te vulopening om te voorkomen dat er motorolie op een warm gedeelte van de motorruimte of een gevoelig onderdeel (d.z.w. elektrische onderdelen) terecht komt.

**Risico op brand.**



**Overschrijding van het maximumpeil van de motorolie**

Het maximumpeil **B** mag nooit worden overschreden: dit kan leiden tot schade aan de motor en het antiluchtverontreinigingssysteem. Als het peil boven MAXI is, **start de motor dan niet** en roep de hulp in van een merkdealer.

### Bijvullen, tanken, olie verversen

(bij)vullen

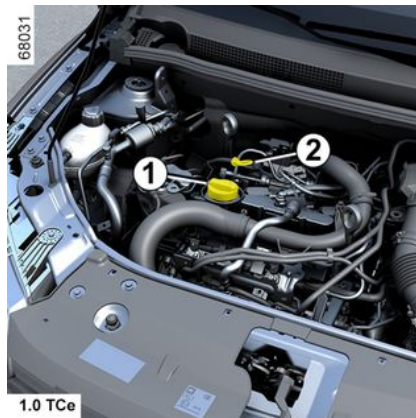

De auto moet horizontaal geparkeerd staan en de motor moet stilstaan en koud zijn (bijvoorbeeld voordat u 's morgens wegrijdt).



Voordat u iets doet onder de motorkap, moet u het contact afzetten  
➔ 164 of ➔ 166.



Vul nooit bij tot boven het peil "**MAXI**" en vergeet niet de dop **1** en de peilstaaf **2** weer terug te plaatsen.

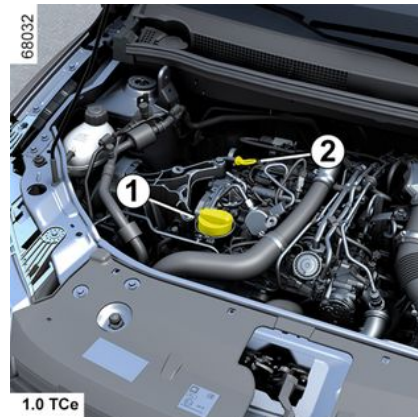

- Maak de dop **1** los;
- vul bij (in de regel ligt de hoeveelheid tussen de aanduidingen "MINI" en "MAXI" op de peilstok **2** tussen 1,5 en 2 liter, afhankelijk van de motor);
- wacht 20 minuten om de olie naar beneden te laten zakken in de motor;
- controleer het peil met de peilstok **2** (zoals hiervoor is beschreven).

5

## TOEGANG TOT DE MOTOR, NIVEAUS

Als u het peil heeft gelezen, moet u de peilstaaf terugplaatsen tegen de aanslag of de peildop geheel vastdraaien.

5

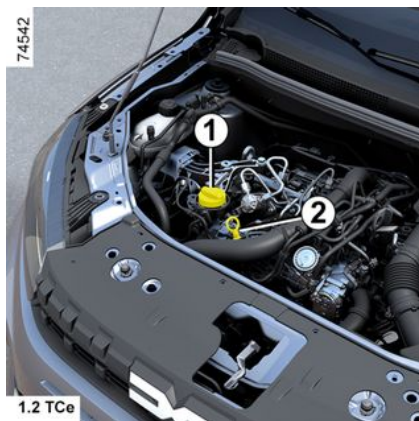
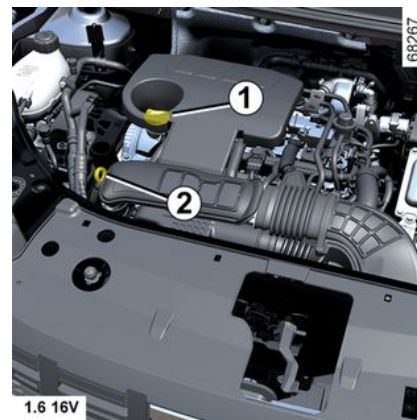
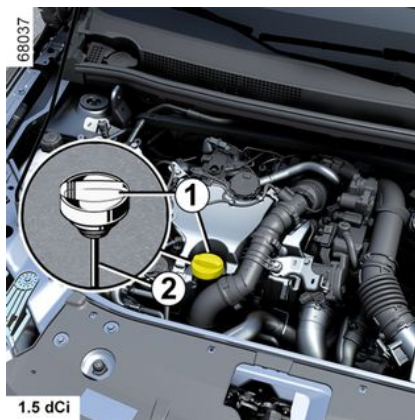
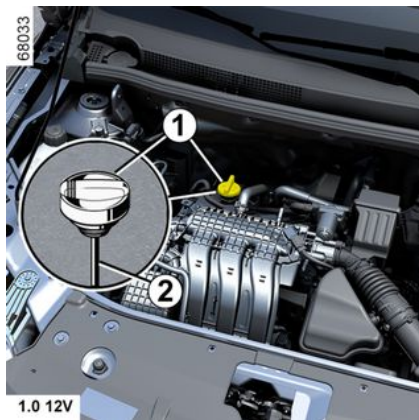

### Overschrijding van het maximumpeil van de motorolie

Het maximumpeil mag nooit worden overschreden: dit kan leiden tot schade aan de motor en het antiluchtverontreinigingssysteem.

Als het peil boven MAXI is, **start de motor dan niet** en roep de hulp in van een merkdealer.

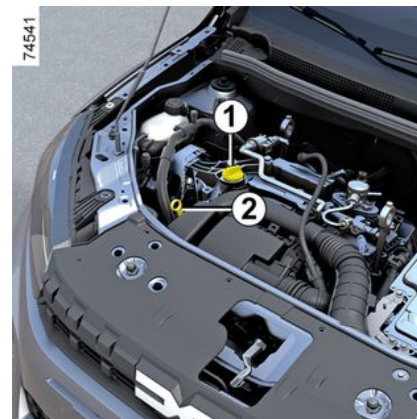

## TOEGANG TOT DE MOTOR, NIVEAUS

### Motorolie verversen

**Interval:** raadpleeg het onderhoudsboekje van uw auto.

### Inhoud bij verversen

Raadpleeg het onderhoudsboekje van uw auto of neem contact op met een merkdealer.

Controleer het motoroliepeil altijd met behulp van de peilstaaf zoals hiervoor is uitgelegd (het mag nooit lager dan het minimumpeil of hoger dan het maximumpeil van de peilstaaf zijn).

### Soort motorolie

Raadpleeg het onderhoudsboekje van uw auto.



#### Motorolie bijvullen

Gebruik een trechter of bescherm het gedeelte rond te vulopening om te voorkomen dat er motorolie op een warm gedeelte van de motorruimte of een gevoelig onderdeel (d.z.w. elektrische onderdelen) terecht komt.

**Risico op brand.**



Laat de motor nooit in een afgesloten ruimte draaien: uitlaatgassen zijn giftig.



Controleer bij werkzaamheden onder de motorkap, of de schakelaar van de ruitenwisser in de stand uit staat.

**Risico van verwonding.**



**Oliepeil bijvullen en/of controleren:** let er bij het bijvullen of controleren van het oliepeil op dat er geen olie op de motoronderdelen lekt.

Vergeet niet de dop goed te sluiten en de peilstaaf terug te plaatsen om te voorkomen dat er olie op hete motoronderdelen spat.

**Risico op brand.**



Let op bij werkzaamheden dicht bij de motor, deze kan nog warm zijn. Bovendien kan de ventilatormotor onverwacht gaan draaien. Het waarschuwingslampje

je  in de motorruimte herinnert u hieraan.

**Risico van verwonding.**



Als het vloeistofpeil abnormaal is of herhaaldelijk daalt, raadpleeg dan een erkende dealer.



**Olie vervangen:** let op bij het aftappen van hete olie dat u zich er niet aan brandt.

## TOEGANG TOT DE MOTOR, NIVEAUS

### Koelvloeistof

#### Koelvloeistof voor de verbrandingsmotor



Met de motor uit en de auto **koud** en op een vlakke ondergrond, moet het peil liggen tussen de markeringen "MINI" en "MAXI" op het koelvloeistofreservoir **1**.

Vul bij een **koude motor** koelvloeistof bij, voordat het peil de markering "MINI" bereikt.

#### Regelmatige controle van het peil

**Controleer regelmatig het peil van de koelvloeistof.** De motor kan ernstig beschadigd worden door een gebrek aan koelvloeistof.

Vul uitsluitend bij met door onze technische dienst goedgekeurde producten die zorgen voor:

- bescherming tegen bevriezen;
- een bescherming tegen corrosie van het koelcircuit.



Zolang de verbrandingsmotor warm is, mag er niet worden gewerkt aan de motor en het koelsysteem.

**Risico van brandwonden.**

#### Interval voor het vervangen

Raadpleeg het onderhoudsboekje van uw auto.



Als het vloeistofpeil abnormaal is of herhaaldelijk daalt, raadpleeg dan een erkende dealer.



Let op bij werkzaamheden dicht bij de verbrandingsmotor; deze kan nog warm zijn. Bovendien kan de ventilatormotor onverwacht gaan draaien. Het waar-

schuivingslampje  in de motorruimte herinnert u hieraan.

**Risico van verwonding.**

#### Koelmiddel elektrisch tractiesysteem

(hybrid versie)

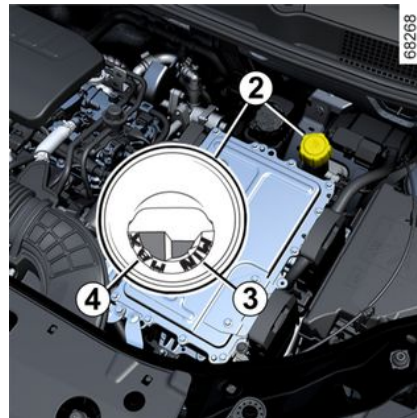

## TOEGANG TOT DE MOTOR, NIVEAUS

Dit is een ander systeem dan bij de verbrandingsmotor. Het dient voor het koelen van de elektromotor.

### Het peil aflezen

Draai de dop van het koelvloeistofreservoir **2**, met het contact uitgeschakeld en het voertuig op een vlakke ondergrond geparkeerd.

Als het **koud** is, moet het niveau zich tussen de markeringen "MIN" **3** en "MAX" **4** aan de binnenkant van de trechter bevinden.

### Regelmatige controle van het peil

**Controleer regelmatig het koelvloeistofpeil** (het elektrisch systeem kan ernstig beschadigd worden door een gebrek aan koelvloeistof).

Als aanvulling nodig is, vraagt u een merkdealer om dit uit te voeren.

### Interval voor het vervangen

Raadpleeg het onderhoudsboekje van uw auto.

## Peilen, filters

### Remvloeistofpeil

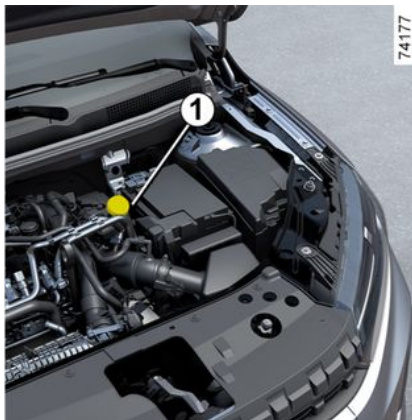

 Controleer regelmatig het peil van de remvloeistof en zeker als u bij het remmen een verschil, hoe gering ook, opmerkt.

Controle van het peil moet bij stilstaande motor en op horizontale ondergrond plaatsvinden.



Voordat u iets doet onder de motorkap, moet u het contact afzetten  
➔ 164 of ➔ 166.

## Peil

Het peil daalt normaal tegelijk met de slijtage van de remvoeringen maar mag nooit onder het merkteken "MIN" komen dat op het remvloeistofreservoir **1** is weergegeven.

Als u zelf de slijtage van de schijf en trommel wilt controleren, vraagt u de brochure met uitleg over de controle-methode op bij het netwerk of de website van de fabrikant.



Controleer bij werkzaamheden onder de motorkap, of de schakelaar van de ruitenwisser in de stand uit staat.

**Risico van verwonding.**

## Vullen

Na werkzaamheden aan het hydraulische circuit moet de remvloeistof worden vervangen door een deskundige. Gebruik hiervoor uitsluitend door onze technische dienst goedgekeurde remvloeistof uit een verzegelde verpakking.

### Interval voor het vervangen

Raadpleeg het onderhoudsboekje van uw auto.

## TOEGANG TOT DE MOTOR, NIVEAUS



Als het vloeistofpeil abnormaal is of herhaaldelijk daalt, raadpleeg dan een erkende dealer.

### Ruitensproeier



### Vullen



Stilstaande motor, open de dop 2. Vul bij tot u de vloeistof ziet en zet de dop terug.

Dit reservoir voedt de ruitensproeiers voor en achter, als de auto hiermee uitgerust is.

**Opmerking:** controleer regelmatig het peil van het reservoir en vul dit bij voordat u begint aan een rit.

**Vloeistof:** u dient alleen ruitensproeiervloeistof met antivries te gebruiken.

Wij adviseren u een erkende dealer of een gekwalificeerde vakman te raadplegen.

**Opmerking:** gebruik geen hard water (risico op beschadiging van de aanzuigpomp of op kalkafzetting op de pomp en de sproeiers).

**Sproeiers:** gebruik een gereedschap, zoals een naald, om de sproeiers in de juiste stand richten.

### Filters

Het vervangen van de filters (luchtfiler, interieurfilter, brandstoffilter, etc.) maakt deel uit van het onderhoudsprogramma van uw auto.

**Interval voor het vervangen van de onderdelen:** raadpleeg het onderhoudsboekje van uw auto.

### Interieurfilter

Als uw auto niet standaard uitgerust is met een interieurfilter, is het mogelijk er een later te installeren.

Ga naar een erkende dealer.



Zet altijd het contact uit als u iets gaat doen onder de motorkap → 164, → 166.



Controleer bij werkzaamheden onder de motorkap, of de schakelaar van de ruitenwisser in de stand uit staat.

**Risico van verwonding.**



Let op bij werkzaamheden dicht bij de motor, deze kan nog warm zijn. Bovendien kan de ventilatormotor onverwacht gaan draaien. Het waarschuwingslampje



in de motorruimte herinnert u hieraan.

**Risico van verwonding.**

## ACCU:

### "12V"-accu



De accu **1** is onderhoudsvrij. **U mag de accu niet openen of er vloeistof aan toevoegen.**



De accu **1** bevat zwavelzuur; vermijd contact met ogen, huid of kleding. Bij onverhoopt contact spoelen met veel water, raadpleeg, indien nodig, een arts. Houd open vuur, hete voorwerpen en vonken weg van de accu-onderdelen (explosiegevaar).

Afhankelijk van de auto, controleert een systeem continu de capaciteit van de accu. Als deze afneemt, verschijnt het bericht "Sparstand 12V accu" op het instrumentenpaneel, gevolgd door "Accu zwak start de motor". Start in dat geval de motor, rijd met de auto of wacht tot de melding van het instrumentenpaneel verdwijnt.

**Let op:** na 5 tot 30 minuten gebruik van de auto met de motor uit kan het bericht "Sparstand 12V accu" verschijnen om de gebruiker te waarschuwen dat de energieverbruikende functies (binnenverlichting, radio, navigatie, ventilatie, accessoirevoeding enz.) automatisch kunnen worden uitgeschakeld.

De laadstatus van uw batterij kan dalen, vooral als u uw voertuig gebruikt:

- voor korte ritten;
- in een stedelijke omgeving;
- bij lage temperatuur;
- na langdurig gebruik van stroomverbruikers (radio enz.) met het contact uit.



Zet altijd het contact uit als u iets gaat doen onder de motorkap → **164**, → **166**.



5



Let op bij werkzaamheden dicht bij de motor, deze kan nog warm zijn. Bovendien kan de ventilatormotor onverwacht gaan draaien. Het waarschuwingslampje



in de motorruimte herinnert u hieraan.

**Risico van verwonding.**

## ACCU:



### Label A

- 4 open vuur en roken verboden;
- 5 oogbescherming verplicht;
- 6 houd weg van kinderen;
- 7 explosieve stoffen.
- 8 raadpleeg de handleiding;
- 9 corrosieve stoffen.



Teneinde uw veiligheid en een goede werking van de elektrische uitrustingen van de auto te waarborgen (lampen, ruitenwischer, rembekrachtiging), moet elk onderhoud aan de accu (demontering, loskoppeling...) verplicht worden uitgevoerd door een gespecialiseerd vakman.

### Kans op brandwonden door elektrische schokken.

Houd u aan de vervangingsintervallen in het onderhoudsboekje. U mag deze niet overschrijden. De accu is van een speciaal type. Zorg dat deze wordt vervangen door een van hetzelfde type. Roep de hulp in van een merkdealer.

## "12 V" hulpaccu

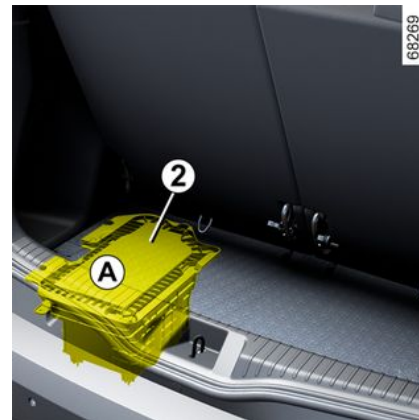

De hulpaccu van "12 V" **2** bevindt zich aan de achterzijde van de auto Hybrid; deze levert het vermogen dat nodig is om het voertuig te ontgrendelen/vergrendelen en om de apparatuur te bedienen.

### U mag de accu niet openen of er vloeistof aan toevoegen.

De laadstatus van de hulpaccu van "12 V" **2** kan minder worden, vooral als u uw auto veel gebruikt:

- bij een lage buitentemperatuur;
- langdurig gebruik van vermogenverbruikende functies terwijl het contact is uitgeschakeld.
- na langdurig parkeren.

## ACCU:



Voor uw veiligheid en voor de goede werking van de elektrische apparatuur in de auto (lampen, ruitenwisser, ABS, enz.), elke ingreep aan de hulpaccu van "12 V" (demontage, loskoppeling, enz.) **moet** worden uitgevoerd door een gekwalificeerd specialist.

### Risico op brandwonden door elektrische schokken.

U moet zich **verplicht** houden aan de vervangingsintervallen die worden aangegeven in het onderhoudsboekje zonder deze te overschrijden.

De accu is van een speciaal type. Zorg dat deze wordt vervangen door een van hetzelfde type. Roep de hulp in van een merkdealer.



Het is verboden om de accu van "12 V" los te koppelen.

### Risico op brandwonden door elektrische schokken.

## 48 V hulpaccu



Afhankelijk van het voertuig zit er een hulpaccu **3** onder de passagiersstoel voorin of onder de bestuurdersstoel in een specifiek compartiment; de accu levert de nodige energie om bepaalde apparatuur te bedienen.

De hulpaccu **3** is onderhoudsvrij. **U mag de accu niet openen of er vloeistof aan toevoegen.**

### Sticker **B**

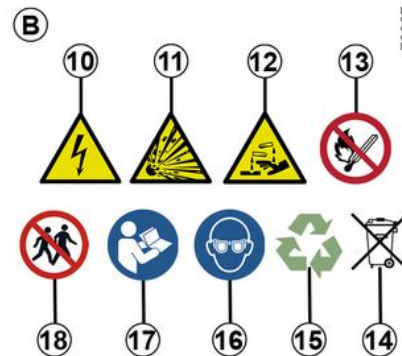

Het etiket **B** zit op de accu **3**:

- **10** gevaarlijke elektrische spanning;
- **11** risico van explosie;
- **12** corrosieve stoffen;
- **13** open vuur en roken verboden;
- **14** niet weggooien als afval.
- **15** recycleerbare materialen;
- **16** oogbescherming verplicht;
- **17** raadpleeg de handleiding;
- **18** houd kinderen op afstand.

**Opmerking:** om de prestaties en goede werking te garanderen, wordt de hulpaccu **3** tijdens het rijden volledig opgeladen, met regelmatige tussenpozen (ongeveer eens per twee maanden).

In deze situatie kan het vermogen en/of het remmen op de motor tijdelijk wat

## ACCU:

zwakker lijken. Dit is volkomen normaal.



Teneinde uw veiligheid en een goede werking van de elektrische uitrustingen van de auto te waarborgen (lampen, ruitenwisser, rembekrachtiging), moet elk onderhoud aan de accu (demontering, loskoppeling...) verplicht worden uitgevoerd door een gespecialiseerd vakman.

### **Risico op brandwonden door elektrische schokken.**

De accu is van een speciaal type. Zorg dat deze wordt vervangen door een van hetzelfde type. Roep de hulp in van een merkdealer.

Omdat de 48 V-accu luchtgekoeld is, is het normaal dat de klant in bepaalde situaties een zacht ventilatiegeluid hoort, hoewel dit niet altijd het geval is.

# REINIGEN

## Onderhoud van de carrosserie

Een goed onderhouden auto gaat langer mee. Daarom wordt aangeraden de buitenkant van de auto regelmatig te onderhouden.

Uw auto is op doelmatige wijze tegen roestvorming beschermd. Toch staat hij bloot aan de invloed van verschillende instellingen.

### Agressieve stoffen in de lucht

- luchtverontreiniging (in steden en in industriegebieden);
- zilte lucht langs de kust, vooral bij warm weer,
- wisselende klimaatinvloeden en veranderingen in de vochtigheidsgraad (wegenzout in de winter, water waarmee de weg wordt schoongespoeld enz.),

### Kleine beschadigingen in het dagelijks gebruik

#### Schurende stoffen

Stof in de lucht, zand, modder, opspattende steentjes, enz.

Er zijn een aantal maatregelen nodig om de hierboven genoemde gevaren te bestrijden.

### Wat u moet doen

Was uw auto regelmatig, **met de motor uit**, met door onze technische

diensten geselecteerde shampoos (nooit met schuurmiddelen). Spoel vooraf grondig af met een straalreiniger:

- aanslag van boomhars en luchtverontreiniging;
- modder uit de wielkuipen en onder de drempelkokers die anders lange tijd het vocht kunnen vasthouden;
- **de uitwerpselen van vogels, die een chemische reactie met de lak veroorzaken waardoor deze snel kan ontkleuren en zelfs kan loslaten;**

Deze vlekken **moet** u meteen verwijderen, want zij kunnen later niet meer door poetsen worden verwijderd;

- zout dat op de gehele auto, maar vooral in de wielkuipen en onder de bodem achterblijft.

Ontdoe de auto regelmatig van plantenresten (hars, bladeren enz.).

Houd rekening met lokale voorschriften inzake het wassen van een auto (bijv. niet op de openbare weg).

Houd bij het rijden op pas geasfalteerde wegen afstand van de andere auto's om beschadiging van lak en ruiten door opspattend grind te voorkomen.

Kleine beschadigingen van de lak moet u snel herstellen of laten herstellen.

len zodat roest ook daar geen kans krijgt.

Laat uw merkdealer regelmatig de carrosserie inspecteren als de auto een plaatwerkgarantie heeft. Raadpleeg het onderhoudsboekje.

Neem bij het wassen van het voertuig met een hogedrukreiniger de volgende voorzorgsmaatregelen:

- zorg ervoor dat de lak van uw voertuig, het gebied of het onderdeel dat u wilt reinigen compatibel is met dit type wasgoed;
- de door het apparaat geleverde druk moet lager zijn dan 100 bar;
- plaats de sproeikop tijdens het wassen op minimaal 15 cm van de auto en controleer of het waterdebiet lager is dan 15 liter per minuut;
- blijf niet hetzelfde gebied, de aangestaste punten of de afdichtingen wassen (gevaar voor beschadiging van de lak, losraken van afdichtingen enz.).

Mechanische onderdelen, scharnierende delen, enz. moeten na reiniging altijd opnieuw worden beschermd met een door onze technische diensten goedgekeurd product.



Bij de merkdealer vindt u een uitgebreid gamma speciale onderhoudsproducten.

## REINIGEN

### Wat u niet moet doen

De auto wassen in felle zon of als het vriest.

Vuil of insectenresten wegkrabben, zonder ze eerst met water los te weken.

De auto verwaarlozen zodat vuil zich kan ophopen.

Kleine beschadigingen niet (laten) bijwerken.

Vlekken of aanslag verwijderen met oplosmiddelen die niet door onze technische diensten zijn geselecteerd. De lak kan hierdoor worden aangetast.

Vaak door sneeuw en modder rijden zonder de auto te wassen, met name de wielkuipen en de bodemplaat.



Ontvetten of reinigen met behulp van een hogedrukreiniger of sproeiproducten die niet door onze technische dienst zijn goedgekeurd.

- mechanische delen (bijv. de motorruimte)
- wielen (bijv. remsysteemcomponenten zoals remkluwen);
- onderkant carrosserie;
- scharnierende delen (bijv. aan de portieren)
- gelakte plastic delen aan de buitenkant (bijv. bumpers)

Hierdoor kunnen oxidatie of steringen ontstaan.

### Bijzonderheid van auto's met matte lak

Voor dit type lak moeten bepaalde voorzorgsmaatregelen worden genomen.

#### Wat u moet doen

De auto overvloedig met de hand met water wassen en daarbij een zachte doek, spons, enz. gebruiken.

#### Wat u niet moet doen

Producten op basis van was gebruiken (opwrijven).

Te hard wrijven.

De auto wassen in een wasstraat.

Stickers op de lak plakken (risico op achterblijvende resten).



De auto reinigen met een hogedrukreiniger.

### Rijden door een wasstraat

Om uw auto te onderhouden en schade te voorkomen, adviseren wij u de volgende instructies op te volgen, evenals die van de autowasstraat:

- Zet de schakelaar van de ruitenwisser weer in de UIT-stand → 150.

- sluit alle portieren en ramen;
- controleer of alle buitenuitrusting (extra koplampen, enz.) correct op de auto is gemonteerd;
- verwijder de antenne als die aanwezig is;
- vouw de deurspiegels in (indien mogelijk);
- Verwijder alle accessoires (dakdragers, fietsendrager, enz).

**Opmerking:** vergeet, afhankelijk van de auto, na het wassen niet de antenne opnieuw te monteren door deze zo ver mogelijk vast te schroeven.

### Reinigen van de koplampen, achterlampen, de opname-elementen en camera's.

Veeg deze schoon met een zachte doek of poetskatoen.

Als dit onvoldoende is, bevochtig deze dan met wat zeepsop en veeg deze af met een zachte doek of poetskatoen.

Veeg de ruit tenslotte voorzichtig af met een droge zachte doek.

**Gebruik geen reinigingsmiddelen op alcoholbasis of gereedschap zoals ijskrabbers.**

**Reinigen van stickers, decoratiefolie, enz.**

**Wat u moet doen**

## REINIGEN

Veeg deze schoon met een zachte doek of poetskatoen.

Bevochtig met zeepsop en veeg schoon met een zachte doek of poetskatoen.

Veeg de ruit tenslotte voorzichtig af met een droge zachte doek.

### Wat u niet moet doen

Producten op basis van alcohol gebruiken.

Gereedschap gebruiken (bijv. schra-per).

Te hard wrijven.



Reinig het gebied met een hogedrukreiniger.

### Onderhoud van de bekleding

Een goed onderhouden auto gaat langer mee. Daarom wordt aangeraden de binnenkant van de auto regelmatig te onderhouden.

Een vlek moet altijd snel behandeld worden.

Reinig de bekleding, ongeacht het soort vlek, met **koud (of lauwwarm) zeepsop op basis van natuurlijke zeep**.

**Gebruik geen detergenten (afwas-middel, producten in poedervorm, producten op alcoholbasis enz.).**

Gebruik een zachte doek.

Spoel het restant af en absorbeer dit.

### Multimediascherm

Onderhoud van het scherm kan afhankelijk zijn van het type multimedia-ap-paratuur. Raadpleeg de gebruiksaan-wijzing van het multimediasysteem voor meer informatie.

### Ruiten van instrumenten

(bv. van het dashboard, het klokje, de buitenthermometer, het radiopaneel ...)

Veeg deze schoon met een zachte doek of poetskatoen.

Als dat onvoldoende is, gebruik dan een in zeepsop gedrenkte doek (of poetskatoen) en veeg de ruit voorzich-tig na met een andere vochtige doek of poetskatoen.

Veeg de ruit tenslotte **voorzichtig** af met een droge zachte doek.

**Gebruik geen producten met alco-hol en/of spuit vloeistoffen in dit ge-bied.**

### Autogordels

Deze moeten goed schoon worden ge-houden.

Gebruik producten die door de merk-dealer worden geleverd of lauw zeep-sop en een spons; veeg de gordels met een doek droog.

**Er mogen geen wasmiddelen of kleurstoffen worden gebruikt.**

### Textiel (stoelen, deurbekleding ...)

Stofzuig het textiel **regelmatig**.

### Vloeistofvlekken

Gebruik zeepsop.

Absorbeer de vlek of duw er lichtjes op (nooit wrijven) met een zachte doek. Spoel daarna het restant af en absor-beer dit.

### Vlekken van vaste of halfvaste sub-stanties

Verwijder restanten van vaste of half-vaste substanties **onmiddellijk** met behulp van een spatel (ga daarbij van-af de randen naar het midden van de vlek om te voorkomen dat deze wordt uitgesmeerd).

Reinig zoals aangegeven voor vloeis-tofvlekken.

### Snoep en kauwgom verwijderen

Leg een ijsblokje op de vlek om deze te laten uitharden en ga daarna te werk zoals aangegeven voor vaste vlekken.

## REINIGEN



Raadpleeg de merkdealer voor advies over het onderhoud van het interieur en/of bij een onbevredigend resultaat.

### **Verwijderen/terugplaatsen van oorspronkelijk in de auto aangebrachte afneembare uitrusting.**

Als u afneembare uitrusting (bijv. maten) verwijdert om het interieur schoon te maken, moet u altijd zorgen dat u ze correct en aan de goede kant terugplaatst (leg de bestuursmat aan de kant van de bestuurder, enz.) en dat u ze vastzet met de elementen die bij de uitrusting zijn geleverd (zet de bestuurdersmat vast met de daarvoor bestemde klemmen).

Controleer altijd, terwijl de auto nog stilstaat, of niets de besturing hindert (obstakel onder de pedalen, een hak die achter de mat blijft hangen, enzovoort).

### **Wat u niet moet doen**

Plaats geen voorwerpen zoals deodorant, parfum, enz. bij de ventilatieroosters; deze kunnen de bekleding van het dashboard aantasten.



Gebruik van een hogedrukreiniger of sproeiproducten in het interieur van de auto:

- als geen bijzondere voorzorgsmaatregelen worden genomen, bestaat het gevaar dat elektrische en elektronische componenten in de auto defect raken.

# BANDEN

## Banden

### Veiligheid van de banden – wielen

De banden vormen de enige verbinding tussen de auto en het wegdek, het is daarom van het grootste belang dat zij in goede staat verkeren. Houd u strikt aan de wettelijke voorschriften op dit gebied.

### Onderhoud van de banden



De banden moeten in goede staat verkeren en voldoende profiel hebben; de merken die door onze technische dienst zijn goedgekeurd, zijn voorzien van slijtagecontrolestiften **1**, die op re-

gelmatige afstanden over de omtrek van het loopvlak **zijn verdeeld**.

Als het loopvlak van een band tot aan deze stiften is weggesleten, **worden de stiften zichtbaar 2: het is dan nodig om deze band te vervangen omdat er dan nog slechts 1,6 mm profiel overblijft waardoor de band op een natte weg onvoldoende grip heeft**.

Ook door overbelasting, door het langdurig snel rijden bij hoge buitentemperaturen en door het regelmatig rijden op slechte wegen, kunnen de banden worden beschadigd, waardoor de veiligheid in gevaar komt.



Door bestuurdersfouten, zoals "rijden tegen een stoepwand", kunnen de banden en de velgen beschadigen, en de voorwielen of achterwielen ontregelen. Laat in dat geval hun staat door een merkdealer controleren.

### Bandenspanning

Houd u aan de bandenspanning (inclusief die van het reservewiel). Controleer de bandenspanningen minstens eenmaal per maand en vóór elke lan-

ge rit (raadpleeg de sticker op de zijkant van het bestuurdersportier) → **341**.



**Te lage bandenspanning** leidt tot vroegtijdige slijtage en abnormaal hete banden. Dit zijn factoren die de veiligheid ernstig kunnen beïnvloeden en kunnen leiden tot:

- slechte wegligging;
- het risico van een klapband of het loslaten van het loopvlak.

De bandenspanning is afhankelijk van de belasting en de snelheid. Pas de bandenspanning aan de gebruiksomstandigheden aan (raadpleeg de sticker op de zijkant van het bestuurdersportier).

Bandenspanning dient bij koude banden te worden gecontroleerd. Houd geen rekening met een hogere waarde bij warm weer of na rijden op een hoge snelheid.

Als u de bandenspanning niet bij **koude banden kunt controleren, moet u de opgegeven waarden met 0,2 tot 0,3 bar verlagen** (of 3 PSI).

## BANDEN

**Verlaag nooit de spanning van een warme band.**



Let op, als een ventieldopje ontbreekt of niet goed vastgezet is, kan er lucht uit de banden ontsnappen en de bandenspanning afnemen.

Zorg altijd dat de ventieldopjes gelijk zijn aan de originele en dat ze helemaal vastgezet zijn.



### **Auto met waarschuwing bij verlies van bandenspanning**

Bij een te lage bandenspanning (lekken, te lage bandenspanning enz.) verschijnt het waarschuwingslampje  op het instrumentenpaneel → 205 → 200.

### **Verwisselen van de wielen**

Dit wordt afgeraden.

### **Reservewiel**

→ 347 → 350.

## Vervangen van de banden



Voor uw veiligheid en voor naleving van de geldende wetgeving. Als de banden vervangen moeten worden, mag dit alleen gebeuren door even grote banden van hetzelfde merk, met dezelfde eigenschappen en met hetzelfde profiel.

**Ze moeten: ten minste hetzelfde laadvermogen en dezelfde maximumsnelheid als de oorspronkelijke banden hebben, ofwel voldoen aan de door de merkdealer gestelde eisen.**

Als u deze instructies niet opvolgt, kunt u uw veiligheid in gevaar brengen en is uw auto mogelijk niet conform de voorschriften.

**Risico op verlies van de controle over de auto.**

### **De banden in de winter**

#### **Sneeuwkettingen**

**Sneeuwkettingen mogen uitsluitend rond de voorwielen worden gelegd.**

Als een te grote bandenmaat is gemonteerd, kunnen er **geen sneeuwkettingen** worden gemonteerd.



Het gebruik van sneeuwkettingen is alleen mogelijk in combinatie met even grote banden als die welke **oorspronkelijk** zijn gemonteerd op uw auto. Op de wielen kunnen alleen specifieke sneeuwkettingen gemonteerd worden. Raadpleeg voor de exacte gegevens de merkdealer.

### **Winterbanden**

Voor een optimale grip van uw auto raden wij u aan deze banden op **alle vier wielen** te monteren.

**Voorzichtig: deze banden hebben soms een pijl met de draairichting en een indicatie van de maximumsnelheid die lager kan liggen dan de topsnelheid voor uw auto.**

### **Spijkerbanden**

Het gebruik van spijkerbanden is slechts onder bepaalde omstandigheden toegestaan.

Houd u aan de ter plaatse geldende voorschriften, en rijd niet sneller dan

## BANDEN

de daarmee toegelaten maximumsnelheid.

Indien u voor deze banden kiest, moeten zij in ieder geval links en rechts voor worden gemonteerd.

 Wij raden u in ieder geval aan een merkdealer te raadplegen. Hij weet als geen ander welke voorzieningen het beste bij uw auto passen.

### Uw bandenspanning

#### Label A



Open het bestuurdersportier om het te lezen.

De bandenspanning dient bij koude banden te worden gecontroleerd.

Indien u de bandenspanning niet bij **koude banden kunt controleren, moet u de opgegeven spanningswaarden met 0,2 tot 0,3 bar (3 PSI) verhogen. Verlaag nooit de spanning van een warme band.**

De bandenspanning moet afgestemd zijn op het huidige gebruik van de auto (onbelast, belast, rijden op de auto-snelweg...). Let op de bandenspanning (inclusief die van het reservewiel). Controleer minstens één keer per maand en voor een grote reis de bandenspanning.

Afhankelijk van de auto elke keer dat de banden worden opgepompt of de bandenspanning wordt gecorrigeerd, moet u de referentiewaarde → **339** voor de bandenspanning resetten.

 **Auto met waarschuwing bij verlies van bandenspanning**

Bij een te lage bandenspanning (lekken, te lage bandenspanning enz.) verschijnt het waarschu-

wingslampje  op het instrumentenpaneel → **205** → **200**.

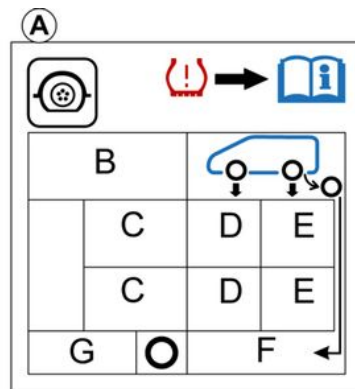

De aanwezigheid en de plaats van de informatie op de sticker zijn afhankelijk van de auto.

**B:** bandenmaat van de auto.

**C:** voorziene rijnsnelheid.

## BANDEN

**D:** bandenspanning voor.

**E:** bandenspanning achter.

**F:** bandenspanning van het reserve-wiel.

**G:** bandenmaat van het reservewiel.



**Auto's gebruikt bij maximale belasting (maximaal toegelaten totaal massa) en met**

**een aanhangwagen**

De maximumsnelheid is **100 km/h** en de bandenspanning moet worden verhoogd met **0,2 bar** → 393.

**Kans op klapband.**

**Veiligheid van de banden en kettingmontage:** voor informatie over het onderhoud en, afhankelijk van de uitvoering van de auto, het gebruik van sneeuwkettingen → 339.



Voor uw veiligheid en voor naleving van de geldende wetgeving.

Als de banden vervangen moeten worden, mag dit alleen gebeuren door even grote banden van hetzelfde merk, met dezelfde eigenschappen en met hetzelfde profiel.

**Ze moeten: ten minste hetzelfde laadvermogen en dezelfde maximumsnelheid als de oorspronkelijke banden hebben, ofwel voldoen aan de door de merkdealer gestelde eisen.**

Als u deze instructies niet opvolgt, kunt u uw veiligheid in gevaar brengen en is uw auto mogelijk niet conform de voorschriften.

**Risico op verlies van controle over de auto.**

## Pompset voor de banden



## BANDEN



De set repareert banden waarvan het loopvlak **A** beschadigd is door een voorwerp van minder dan 4 mm. Niet alle soorten lekkage kunnen worden gerepareerd; bijv. scheuren groter dan 4 mm, scheuren aan de zijkant van de band **B**, enz. Controleer ook of de velg in goede staat is. Verwijder niet het voorwerp dat de oorzaak is van de lekkage als dit nog in de band zit.



Gebruik de pompset niet als de band beschadigd is door het rijden met een lekke band.

Controleer dus zorgvuldig de zijkant van de banden voor het repareren.

Bovendien kan het rijden met zachte of zelfs platte (of lekke) banden de veiligheid in gevaar brengen en de band onbruikbaar maken.

### **Deze reparatie is tijdelijk**

Een lekke band moet altijd zo snel mogelijk worden onderzocht (en indien mogelijk gerepareerd) door een deskundige.

Voor het vervangen van een band die met behulp van deze set gerepareerd is, moet u de specialist op de hoogte brengen.

Tijdens het rijden kan een trilling gevoeld worden door de aanwezigheid van het product in de band.



De set is uitsluitend bestemd en goedgekeurd voor het oppompen van banden van een auto die met deze set uitgerust is.

In geen geval mag de set gebruikt worden voor het oppompen van banden van een andere auto of enig ander oppompbaar voorwerp (zwemband, boot, enz.).

Voorkom dat de huid in contact komt met de vloeistof tijdens de reparatiehandelingen. Als toch druppeltjes ontsnappen, moet u deze overvloedig afspoelen. Houd de reparatieset uit de buurt van kinderen.

Gooi het lege reservoir niet in de natuur. Lever het in bij uw merkdealer of bij een depot voor klein chemisch afval.

Het reservoir heeft een beperkte houdbaarheid die is aangegeven op zijn etiket. Controleer de houdbaarheidsdatum.

Ga bij een merkdealer langs om de pompslang en het reservoir met het reparatieproduct te laten vervangen.

## BANDEN

62281

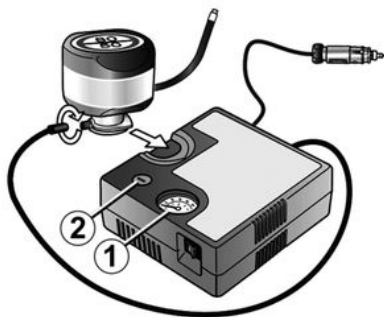

6

Gebruik, afhankelijk van de auto, in geval van een lekke band, de set die is opgeborgen in de bagageruimte of onder de mat van de bagageruimte.

De afbeelding komt wellicht niet overeen met de set die is geleverd bij de auto.



Voordat u de set gebruikt zet u de auto aan de kant van de weg, ver genoeg van het verkeer, schakelt u de alarmknipperlichten in, zet u de parkeerrem vast, laat u alle inzittenden uit de auto stappen en zorgt u dat deze zich op veilige afstand van het verkeer bevinden.



### Auto met waarschuwing bij verlies van bandenspanning

Bij een te lage bandenspanning (lekken, te lage bandenspanning enz.) verschijnt het waarschuwingslampje



op het instrumentenpaneel → 205 → 200.

### Met draaiende motor en handrem aangetrokken:

- Ontkoppel alle accessoires die zijn aangesloten op de accessoireaansluitingen van het voertuig;
- **raadpleeg de info op de pompset-compressor** in de bagageruimte van de auto en volg de gebruiksinstructies;

- pomp de band op tot de aanbevolen spanning → 341;
- stop na maximaal 15 minuten met pompen om de spanning af te lezen (op de drukmeter 1));

**Opmerking: terwijl de container leegloopt (ongeveer 30 seconden), geeft de manometer 1 kort een druk aan van max. 6 bar; daarna zakt de druk.**

- spanning aanpassen: ga voor meer spanning door met oppompen. U verlaagt de spanning door te drukken op de knop 2.

**Indien er na 15 minuten geen druk van minimaal 1,8 bar is bereikt, is reparatie niet mogelijk. Rijd niet met de auto. Raadpleeg een merkdealer.**



Als u de auto stiltet in de berm van de weg, moet u de andere weggebruikers waarschuwen door middel van de gevarendriehoek of op een andere wijze, volgens de regels van het land waar u bent.

## BANDEN

62281

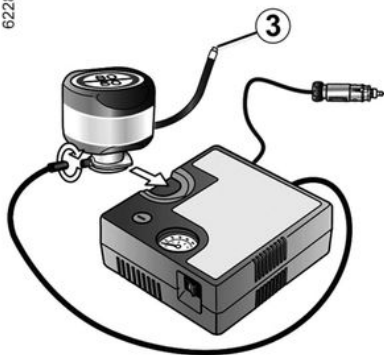

Als de band correct is opgepompt, verwijdert u de set: schroef de pompaansluiting los van de fles **3** om spatten te voorkomen, en bewaar de fles in een plastic verpakking om te voorkomen dat het product gaat lekken.



In de voetenruimte van de bestuurder mogen geen objecten aanwezig zijn; bij plotseling remmen kunnen deze onder de pedalen terechtkomen en het gebruik ervan hinderen.

- Plak het etiket met de rijvoorschriften (onderaan op de fles) op een voor de bestuurder zichtbare plaats op het dashboard.
- Berg de set op.
- Na het oppompen ontsnapt er nog steeds lucht uit de band. Rijd een kort stukje om het gat af te dichten.
- Ga direct rijden en rijd met een snelheid van 20 tot 60 km/u om het product gelijkmatig in de band te verdeelen. Stop na een afstand van 3 kilometer om de spanning te controleren.
- Als de spanning hoger is dan 1,3 bar maar lager dan de voorgeschreven spanning (raadpleeg de sticker op de rand van het bestuurdersportier) moet u deze opnieuw aanpassen. Neem anders contact op met een merkdealer: de band kan niet worden gerepareerd.

### Voorzorgsmaatregel bij het gebruik van de set

De set mag niet langer dan 15 minuten aaneengesloten gebruikt worden; De fles moet na het eerste gebruik worden vervangen, ook al zit er nog vloeistof in.



Let op, als een ventieldopje ontbreekt of niet goed vastgezet is, kan er lucht uit de banden ontsnappen en de bandenspanning afnemen. Zorg altijd dat de ventieldopjes gelijk zijn aan de originele en dat ze helemaal vastgezet zijn.



Na een reparatie met behulp van de set, mag u niet verder dan 200 km rijden. Verminder bovendien uw snelheid en rijd in elk geval niet sneller dan 80 km/u. Het etiket dat u op een zichtbare plaats op het dashboard moet plakken, herinnert u hieraan. Afhankelijk van het land of de plaatselijke voorschriften, moet een met de pompset gerepareerde band worden vervangen.

6

# BANDEN

## De gereedschappen

### Toegang tot het gereedschap



De aanwezigheid van gereedschap is afhankelijk van de auto.

### Krik 1

Om de krik te gebruiken, draait u de moer **5** los. Wanneer u de krik opbergt, vouwt u deze correct op en plaatst u deze terug in de behuizing. Draai de moer **5** vast om de krik vast te zetten.



Laat nooit gereedschap in de auto rondslingeren. Dit is gevaarlijk als u plotseling moet remmen. Zorg dat het gereedschap na gebruik in de houders wordt teruggeplaatst. Vermijd risico op letsel.

### Wieldopgereedschap 2

Voor het verwijderen van de wieloppen.

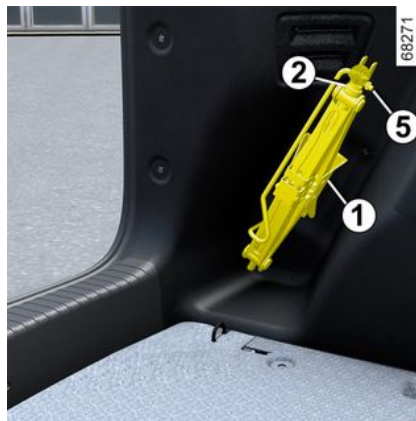

### Sleepoog 3

→ 354

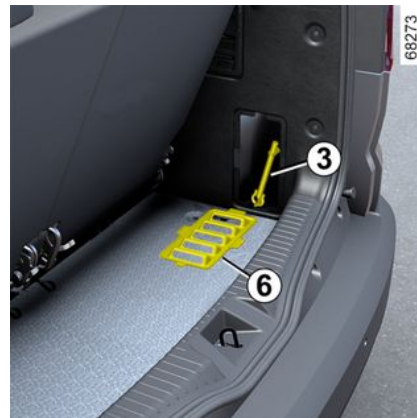

Afhankelijk van de auto moet u de klep **6** verwijderen om toegang te krijgen tot de sleepring **3**.

### Wielmoersleutel 4;

Hiermee kunt u de wielbouten en het sleepoog **3** ver-/ontgrendelen.

## BANDEN



Voor uw veiligheid is het niet strikt verboden om een krik te gebruiken die niet door de fabrikant is

aanbevolen.

De krik is specifiek voor het voertuig en wordt gebruikt om de wielen te verwisselen.

Het mag in geen geval worden gebruikt:

- op een ander voertuig;
- om een andere reparatie uit te voeren;
- om toegang te krijgen tot de onderkant van het voertuig.

### **Verwondingsgevaar**

**Risico van beschadiging van de auto.**

### **Lekke band, reservewiel**

#### **In geval van een lekke band**

Afhankelijk van de auto hebt u de beschikking over een reservewiel of een bandenoppompset → 342.



### **Auto met waarschuwing bij verlies van bandenspanning**

Bij een te lage bandenspanning (lekken, te lage bandenspanning enz.) verschijnt het waarschuwingslampje



op het instrumentenpaneel → 205 → 200.



Als u de auto stilzet in de berm van de weg, moet u de andere weggebruikers waarschuwen door middel van de gevarendriehoek of op een andere wijze, volgens de regels van het land waar u bent.



Raak de uitlaat niet aan: **risico op brandwonden.**

# BANDEN

## Reservewiel

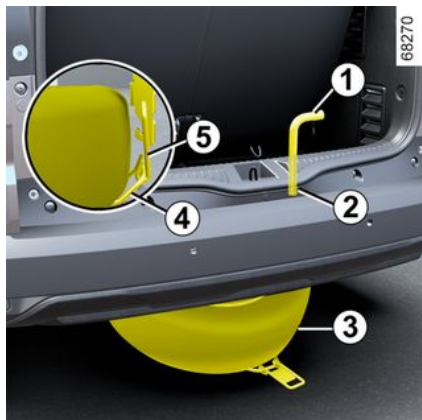

Deze ligt in het subframe **4** onder de auto.

**Om het reservewiel **3** te verwijderen:**

- Open de klep van de bagageruimte;
- draai de moer **2** los met de wielmoersleutel **1** → **346**;
- laat de vergrendeling **4** los door deze bij de hendel **5** vast te pakken;
- maak het reservewiel **3** vrij.

**Ga als volgt te werk om het wiel **3** op te bergen in het subframe:**

- Bewaar het lekke wiel in het subframe **4**;
- om het subframe **4** weer op zijn plaats te zetten, gaat u in omgekeerde volgorde te werk en draait u de moer

vast met de wielmoersleutel **1** om het geheel weer te monteren;

- controleer of deze goed is vergrendeld.



Laat nooit gereedschap in de auto rondslingeren. Dit is gevaarlijk als u plotseling moet remmen.

Zorg dat het gereedschap na gebruik wordt teruggeplaatst in de houders, **anders ontstaat er letselgevaar.**

# BANDEN

## Waarschuwingen



– Laat het reservewiel regelmatig door uw dealer controleren. Na verloop van tijd kan het door veroudering onbruikbaar worden.

### **Auto met een reservewiel dat afwijkt van de andere vier wielen:**

- Monteer nooit meer dan één reservewiel op een auto.
- Doordat het reservewiel een kleinere diameter heeft dan het oorspronkelijke wiel, is de bodemhoogte van de auto kleiner geworden.
- Vervang zo snel mogelijk het reservewiel door een wiel dat identiek is aan het originele wiel.
- Bij tijdelijk gebruik van dit reservewiel, mag de rij snelheid niet hoger zijn dan de snelheid die op de sticker op het wiel aangegeven staat.
- De montage van dit wiel kan het rijgedrag van uw auto veranderen. Voorkom snel optrekken en krachtig remmen en verminder uw snelheid in bochten.
- Als u sneeuwkettingen moet gebruiken, monteer dan het reservewiel op de achteras en controleer de bandenspanning.



## BANDEN



Om verwondingen of schade aan de auto te voorkomen, draai de krik uit tot het te vervangen wiel zich op maximum 3 centimeter van de grond bevindt.

Draai de wielbouten geheel los en neem het wiel van de naaf.

Plaats het reservewiel op de naaf en draai het wiel rond tot de gaten voor de wielbouten samenvallen met die van de naaf.

als het reservewiel eigen bouten heeft, mag u deze bouten uitsluitend gebruiken voor het reservewiel.

Controleer of het wiel goed tegen de naaf is gedrukt, zet de bouten vast en laat de krik zakken.

Als het wiel op de grond rust, zet u de bouten goed vast, en moet u het vastzetten en de bandenspanning van het reservewiel zo snel mogelijk laten controleren.



### Antidiefstalbouten

Als u antidiefstalbouten gebruikt, kijkt u naar de tekening aan de binnenkant van de wioldop om te zien waar u de bouten moet plaatsen. (het is mogelijk dat de wioldop niet kan worden gemonteerd).



### Auto met waarschuwing bij verlies van bandenspanning

Bij een te lage bandenspanning (lekken, te lage bandenspanning enz.) verschijnt het waarschu-

wingslampje  op het instrumentenpaneel → 205 → 200.



Als u merkt dat een band lek is moet u direct stoppen en het reservewiel monteren. Een lekke band moet zo snel mogelijk worden gerepareerd en vóór terugplaatsing door een deskundige worden onderzocht.



Laat nooit gereedschap in de auto rondslingeren. Dit is gevaarlijk als u plotseling moet remmen. Zorg dat het gereedschap na gebruik in de houders wordt teruggeplaatst. Vermijd risico op letsel.

## BANDEN



Voor uw veiligheid is het niet strikt verboden om een krik te gebruiken die niet door de fabrikant is aanbevolen.

De krik is specifiek voor het voertuig en wordt gebruikt om de wielen te verwisselen.

Het mag in geen geval worden gebruikt:

- op een ander voertuig;
- om een andere reparatie uit te voeren;
- om toegang te krijgen tot de onderkant van het voertuig.

### Verwondingsgevaar

**Risico van beschadiging van de auto.**

## Wieldoppen, wieldop – wiel

### Centrale wieldop met zichtbare wielbouten



(bijv. wieldoppen 1)

De bouten zijn rechtstreeks toegankelijk.



Laat nooit gereedschap in de auto rondslingeren. Dit is gevaarlijk als u plotseling moet remmen.

Zorg dat het gereedschap na gebruik in de houders wordt teruggeplaatst. Vermijd risico op letsel.

## Centrale wieldop met onzichtbare wielbouten

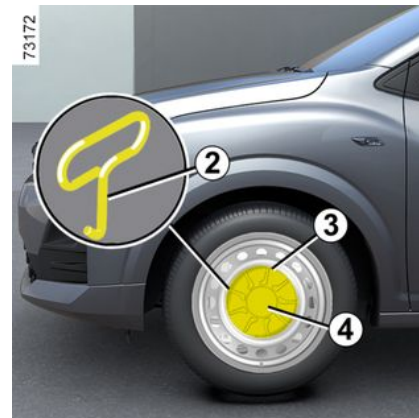

(bijv. wieldoppen 4)

Verwijder deze met behulp van de wieldopsleutel 2, door de sleutel in de hiervoor bestemde uitsparing 3 te plaatsen.

Om hem terug te plaatsen, draait u hem ten opzichte van de velg en zet u hem vast.

# BANDEN

## Wieldop met zichtbare wielbouten

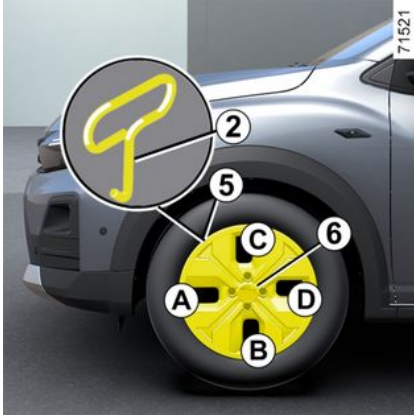

(bijv. wieldoppen **6**)

Verwijder deze met behulp van de wieldopsleutel **2**, door de sleutel in de uitsparing van het ventiel **5** te plaatsen.

Om hem weer terug te plaatsen, richt u hem ten opzichte van ventiel **5**. Duw de haakjes er in, te beginnen aan de kant van klep **A**, daarna **B** en **C**, en eindigend aan de kant tegenover het ventiel **D**.

## Slepen: pech

Voor het slepen plaatst u de versnellingsbak in de neutrale stand (stand **N** bij voertuigen met een automatische versnellingsbak),

**wacht vervolgens ongeveer één minuut** (bij de Hybrid-versie, ontgrendelt u de stuurkolom en laat dan de handrem los).

### Stuurkolomontgrendeling

Steek de sleutel in het contact en zet deze in stand "Aan" **ON 2** of druk, afhankelijk van de auto, met de kaart in het interieur, **circa twee seconden** op de startknop zonder op het rempedaal → **164** → **166** te drukken.

Zet de hendel terug in neutraal (stand **N** voor een auto met automatische transmissie).

Wacht bij de E-tech full hybrid-versie ongeveer één minuut vóór slepen.

De stuurkolom ontgrendelt en de accessoires ontvangen voeding; u kunt de verlichting gebruiken (richtingaanwijzers, remlichten enz.). In het donker moet de auto verlicht zijn.

Afhankelijk van de auto verschijnt het bericht "+APC permanent geactiveerd" op het instrumentenpaneel.

Als de bestuurdersgordel is vastge maakt, maakt u deze los.

Open het bestuurdersportier.

Zet de parkeerrem vrij terwijl u het rempedaal intrapt → **182**. Het waar-

schuingslampje  verdwijnt van het instrumentenpaneel of, afhankelijk van de auto, en het bericht "Parkeerrem los" wordt op het instrumentenpaneel weergegeven).

Sluit het bestuurdersportier en vergrendel de auto niet (afhankelijk van de auto moet de modus "+APC permanent geactiveerd" geactiveerd blijven);

Wacht bij de Hybrid-versie ongeveer één minuut vóór slepen.

Afhankelijk van het voertuig houdt u, zodra het slepen is voltooid, de motorstartknop langer dan **twee seconden** ingedrukt zonder op het rempedaal te drukken (risico op ontlading van de accu). Het bericht "+APC permanent geactiveerd" verdwijnt van het instrumentenpaneel.

Houd u altijd aan de wettelijke bepalingen inzake het slepen. Als u de sleepauto bestuurt, let dan op het toegestane maximumsleepgewicht voor uw auto → **393**.

## Slepen van een auto met een automatische transmissie, mechanische hefboom

Vervoer de auto op een plateau of sleep hem met beide voorwielen van de grond.

**In uitzonderlijke omstandigheden** kunt u de auto verslepen met de vier wielen op de grond, uitsluitend vooruit rijdend met de versnellingshendel in neutrale stand **N**, over een afstand van maximaal 80 km en met een maximale snelheid van 25 km/u.).



Laat de kaart in de auto tijdens het slepen.  
**Risico van blokkeren van de stuurkolom.**

## PECHHULP



Als bij het wegrijden de hendel vastzit in de stand **P** wanneer u het rempedaal intrapt (bijv. accustoring), kunt u de hendel handmatig ontgrendelen om de blokkering van de aangedreven wielen ongedaan te maken. Om dit te doen, maakt u de onderkant van de stofhoes **1** los en drukt u tegelijkertijd op de druktoets **2** en op knop op de hendel om deze te ontgrendelen en naar stand **N** te gaan.

Raadpleeg zo snel mogelijk uw merkdealer.

**Gebruik uitsluitend de sleeppunten 3 en achter 7** (en nooit de aandrijfassen of enig ander deel van de auto). Deze sleeppunten mogen alleen voor slepen worden gebruikt. Ze mogen

nooit worden gebruikt om de auto direct of indirect op te tillen.



Bij stilstaande motor werken de stuur- en rembekrachtiging niet meer.

### Toegang tot de sleeppunten

#### Sleeppunt voor

(afhankelijk van de auto)

Druk op zone **A** om het bovenste gedeelte van de klep te verwijderen

**Zet het sleephaakoo 4 helemaal vast:** eerst zo ver mogelijk met de hand en vervolgens met de wielsleutel totdat het oog vergrendelt.

Gebruik alleen de sleepring **4** en de wielmoersleutel → **346**.

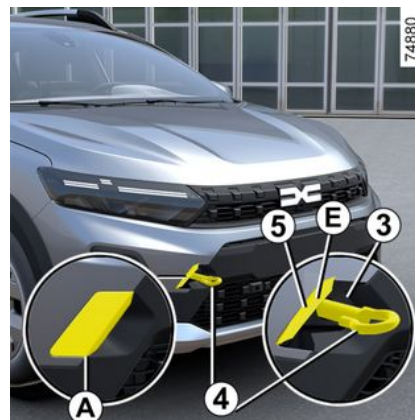

#### Sleeppunt achter

(afhankelijk van de auto)

Druk op zone **C** om het bovenste deel van de klep te verwijderen, en steek dan een plat mes in de zone **D** om de klep **6** open te wrikken.

**Zet het sleephaakoo 4 helemaal vast:** eerst zo ver mogelijk met de hand en vervolgens met de wielsleutel totdat het oog vergrendelt.

Gebruik alleen de sleepring **4** en de wielmoersleutel → **346**.

## PECHHULP

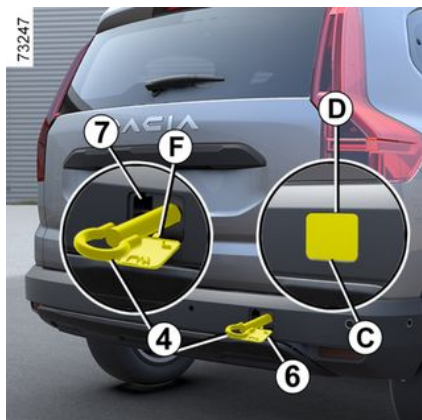

**Klep 5 en 6** terugplaatsen.

Maak na gebruik het sleepoog **4** los en druk op de klep **5** in zone E om deze te vergrendelen.

- Maak het sleepoog **4** los;
- plaats de haak **F** in de behuizing;
- druk op zone **G**.



Zorg ervoor dat het sleepoog correct is vastgeschroefd.

**Risico om het gesleepte object te verliezen.**



- Gebruik een starre sleepstang. Indien u een touw of kabel gebruikt bij het slepen (als dit wettelijk toegestaan is), moet de auto die gesleept wordt nog kunnen remmen.
- een auto die gesleept wordt, moet te allen tijde bestuurbaar zijn.
- Accelereer en rem gelijkmatig en zonder schokken om te voorkomen dat de auto beschadigt.
- In elk geval is een maximale snelheid van **25 km/u** raadzaam.



Laat nooit gereedschap in de auto rondslingeren. Dit is gevaarlijk als u plotseling moet remmen.



Bij stilstaande motor werken de stuur- en rembekrachtiging niet meer.

# PECHHULP



Verwijder de sleutel niet uit het contactslot of laat de kaart tijdens het slepen niet in het voertuig (afhankelijk van het voertuig).  
**Risico van blokkeren van de stuurkolom.**

## Uw auto slepen of bergen met een platformwagen

71527



71526



Het is strikt verboden uw auto te slepen met de voorwielen op de grond. Voordat u uw voertuig afsleept of transporteert op een dieplader bergt, dient u de volgende instructies in acht te nemen:

- u dient zich te houden aan de sleepvoorwaarden die gelden in het land waar u zich bevindt;
- druk, met de kaart in het interieur, op de startknop.
- Zet de versnellingshendel in stand **N**: de parkeerrem wordt losgezet.
- Houd de startknop langer dan twee seconden ingedrukt. De accessoirefuncties ontvangen voeding: u kunt de voertuigverlichting gebruiken (alarmknipperlichten, remlichten, enz.). In het donker moet de auto verlicht zijn.

- Als u klaar bent met slepen, drukt u langer dan twee seconden op de startknop (risico op ontlading van de accu).

## Accu: pechhulp

### Om vonkvorming te voorkomen:

- Controleer of alle stroomverbruikers (binnenlichten enz.) zijn uitgeschakeld voordat u de accuklemmen losmaakt of aansluit.
- schakel de acculader uit voordat u deze aansluit op of losmaakt van de accu;
- plaats geen metalen voorwerpen op de accu, dit kan kortsluiting veroorzaken tussen de accupolen;
- wacht minstens één minuut na het afzetten van de motor voordat u de accukabels losmaakt.
- sluit de accukabels weer aan nadat u alles terug hebt geplaatst.



Voordat u iets doet onder de motorkap, moet u het contact afzetten  
➔ 164 of ➔ 166.

# PECHHULP

## Aansluiting van een acculader

**De lader moet compatible zijn met een accu met nominale spanning van 12 volt.**

Ontkoppel de accu niet wanneer de motor draait. **Houd u aan de voorschriften van de fabrikant van de acculader.**



Voor sommige accu's gelden bijzonder laadvoorschriften. Ga naar uw merkdealer.

Voorkom elk risico op een vonk die onmiddellijk een explosie tot gevolg zou kunnen hebben. Zorg dat het opladen in een goed geventileerde ruimte plaatsvindt.

**Gevaar van ernstige verwondingen.**



De accu bevat zwavelzuur. Vermijd daarom contact met de ogen, de huid of kleding. Bij onverhoopt contact spoelen met veel water. Indien nodig een arts raadplegen.

Houd open vuur, hete voorwerpen en vonken weg van de accu-onderdelen (**explosiegevaar**).

Let op bij werkzaamheden dicht bij de motor, deze kan nog warm zijn. Bovendien kan de ventilateurmotor onverwacht gaan draaien. Het waarschuwingslampje



in de motorruimte herinnert u hieraan.

**Verwondingsgevaar**

## Starten met starthulpkabels

Als u voor het starten van uw auto de accu van een andere auto moet gebruiken, koop dan startkabels (met groot oppervlak) bij een merkdealer of controleer, als u reeds startkabels heeft, of deze in goede staat verkeren.

**Beide accu's moeten dezelfde spanning hebben: 12 volt.** De hulpaccu

moet minstens de capaciteit (ampèreuur, Ah) hebben van de ontladen accu.

Let erop dat de auto's elkaar niet raken (kortsluitingsgevaar als u de pluspolen met elkaar verbindt) en dat de ontladen accu goed aangesloten is. Zet het contact af van uw auto.

Start de motor van de hulpauto en laat deze met een middelmatig toerental draaien.

**Opmerking:** bij de Hybrid versie is de accu niet rechtstreeks toegankelijk; u moet de externe aansluitingen in de motorruimte gebruiken.



Gebruik uw elektrische Hybrid voertuig niet om de "12V"-accu van een andere auto op te laden. Het elektrische vermogen in de 12V-hulpbatterij van een Hybrid voertuig is hiervoor ontoereikend.

**Risico van beschadiging van de auto.**

# PECHHULP

## "12 V" accu in de motorruimte

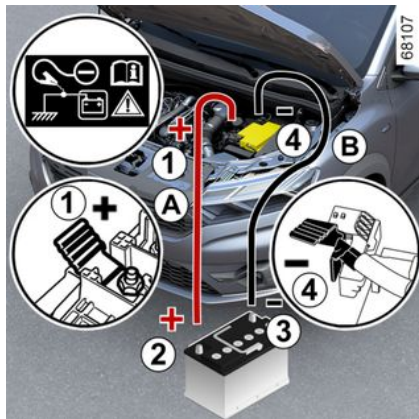

(versie met verbrandingsmotor)

Sluit de positieve kabel (+) **A** aan op aansluiting (+) **1** van de ontladen accu en daarna op aansluiting (+) **2** van de hulpaccu.

Sluit de negatieve kabel (-) **B** aan op de aansluiting (-) **3** van de hulpaccu en daarna op de aansluiting (-) **4** of, afhankelijk van de auto, op de aansluiting (-) **5** op de ontladen accu.

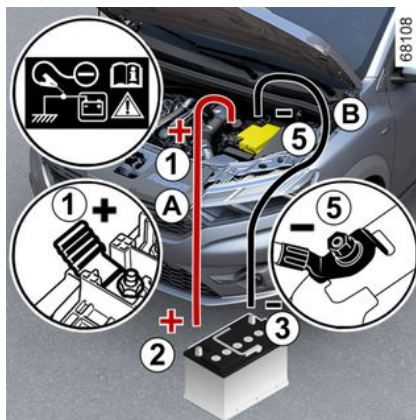

Start de motor op de normale wijze. Zodra de motor begint te draaien, koppelt u de kabels **A** en **B** los in omgekeerde volgorde (**4 - 3 - 2 - 1**) of, afhankelijk van de auto, (**5 - 3 - 2 - 1**).



Zorg ervoor dat er geen contact is tussen kabels **A** en **B** en dat positieve kabel **A** niet in contact

komt met een metalen onderdeel in het voertuig dat de stroom levert.

**Risico van ernstig letsel en/of beschadiging van de auto.**



Afhankelijk van de auto is bij een accustoring (losgekoppeld of lege accu enz.) een reset van de stuurwielhoek vereist → 139.

## De "12V"-accu aan de achterzijde van het voertuig

(Hybrid versie)

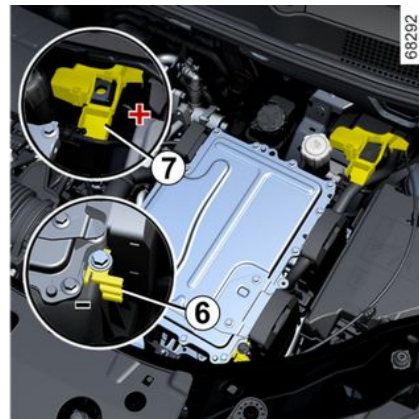

De accu is niet direct toegankelijk.

Gebruik aansluiting **6** (-) en aansluiting **7** (+) in de motorruimte.

## PECHHULP

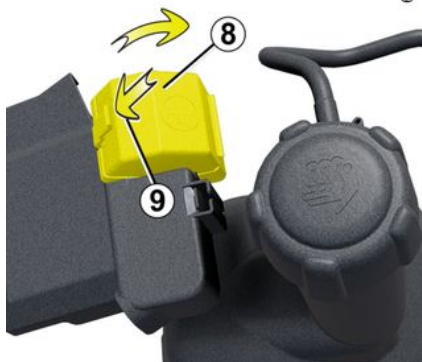

68109

**Opmerking:** open het afdekkapje **8** van aansluiting **6 (+)** door op de knop **9** te drukken zoals aangegeven met de pijl.

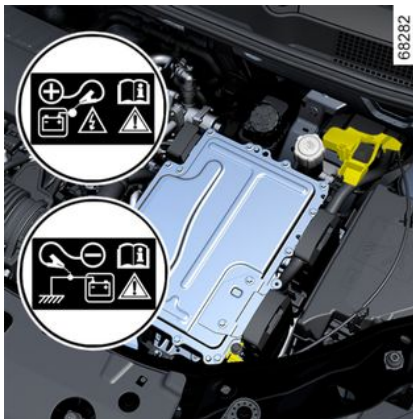

68282



Het is verboden om de positieve kabel in de motortruimte los te koppelen.

**Risico van onbedoeld starten van de motor.**

**Risico van brandwonden door rondschietende vonken.**

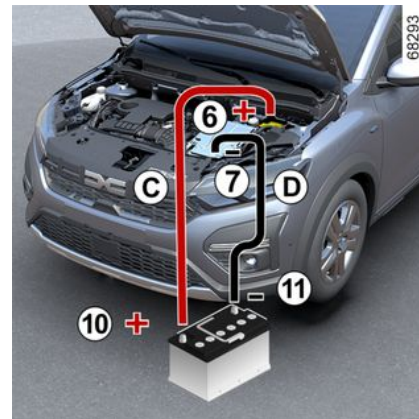

68293

Sluit de positieve kabel **C** aan op aansluiting **6 (+)** en daarna op aansluiting **10 (+)** van de hulpaccu.

Sluit de negatieve kabel **D** aan op de aansluiting **11 (-)** van de hulpaccu en daarna op de aansluiting **7 (-)**.

Trap het rempedaal en de startknop in. Zodra de motor is gestart, koppelt u de kabels **C** en **D** in omgekeerde volgorde los (**6 - 10 - 11 - 7**).

## PECHHULP

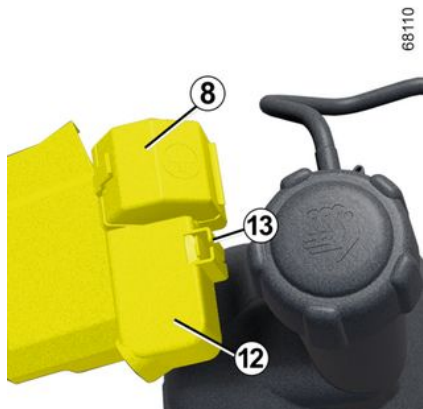

Controleer elke keer dat u het afdek-  
kapje **8** hebt gebruikt, of het afdekkap-  
je van aansluiting **13** op de juiste wijze  
is bevestigd aan het lipje **12**.



Zorg ervoor dat er geen  
contact is tussen kabels  
**C** en **D** en dat de posi-  
tieve kabel **C** niet in con-  
tact komt met een metalen onder-  
deel in het voertuig dat de stroom  
levert.

**Risico van letsel en/of bescha-  
diging van de auto.**

# KOPLAMPEN, LAMPEN: VERVANGEN VAN EEN LAMP

Verlichting buitenkant: vervangen van lampen

Koplampen: de lampen vervangen

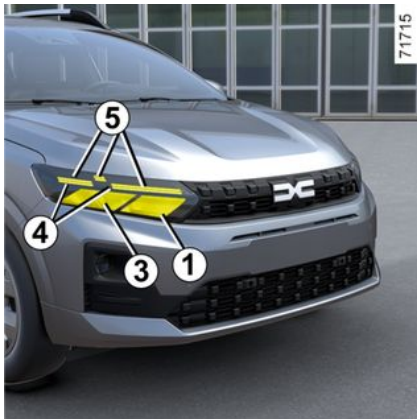

Grootlicht 1

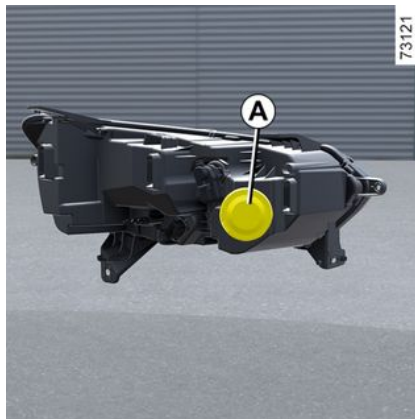

Maak het afdekplaatje **A** los.

Maak de stekker **2** los, verwijder het geheel uit de houder en neem de lamp eruit.

**Lamptype:H7.**

**Noteer voordat u de lamp vervangt** de positie ervan in de behuizing. Controleer na het vervangen of de vervangende lamp zich in exact dezelfde positie in de behuizing bevindt. Klem het kapje vast.

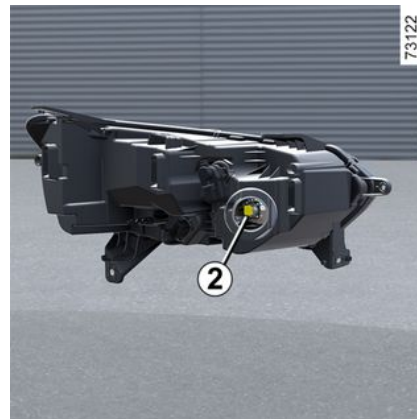

Dimlicht 3 (LED)

Raadpleeg voor de exacte gegevens de merkdealer.

Dagrijverlichting/markeringslicht 4 (LED)

Raadpleeg voor de exacte gegevens de merkdealer.

Richtingaanwijzer 5 (LED)

Raadpleeg voor de exacte gegevens de merkdealer.

## KOPLAMPEN, LAMPEN: VERVANGEN VAN EEN LAMP



Let op bij werkzaamheden dicht bij de motor, deze kan nog warm zijn. Bovendien kan de ventilatormotor onverwacht gaan draaien. Het waarschuwingslampje

je  in de motorruimte herinnert u hieraan.

**Risico van verwonding.**

### Mistlichten voor 6



Vanwege de moeilijke bereikbaarheid adviseren wij om deze verlichting te laten vervangen door een merkdealer.



- Open de lamphouder door de klep 7 los te klikken;
- draai de lamphouder een kwartslag;
- haal de lamp eruit.

**Gloeilamptype:H16LL.**

### Extra lampen

Vraag uw merkdealer om advies als u mistlichten op uw auto wilt monteren.

### Achterlichten en zijlichten

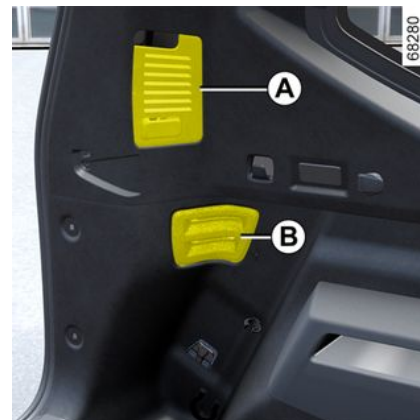

**Zijlichten/mistlampen, richtingaanwijzers, remlichten en achteruitrijlichten**

(afhankelijk van de auto)

Open de achterklep en verwijder afdekkingen **A** en **B**.

## KOPLAMPEN, LAMPEN: VERVANGEN VAN EEN LAMP

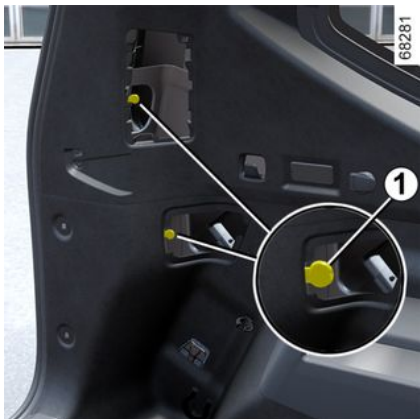

6

Maak de bouten los **1** en **2** (met behulp van een schroevendraaier of soortgelijk gereedschap), verwijder vervolgens het achterlicht vanaf de buitenkant van de auto.

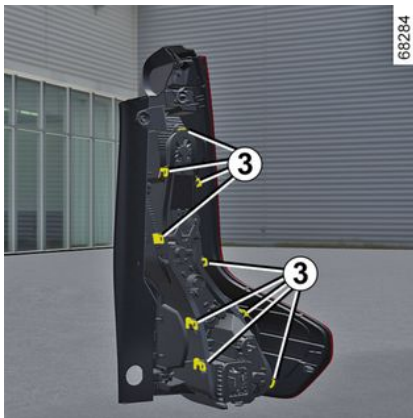

Trek aan de lipjes **3** om de lamphouder los te klikken.

Bij het monteren gaat u in omgekeerde volgorde te werk.

Controleer of de lipjes goed vergrendeld zijn.

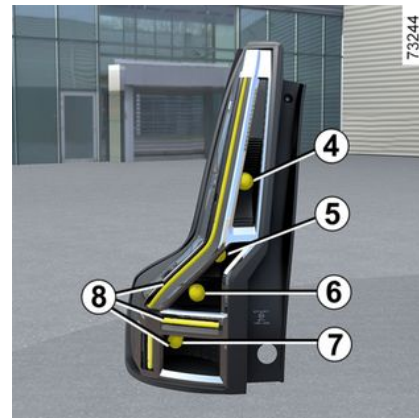

### 4. Remlichten

Lamptype 4: P21W.

### 5. Achteruitrijlicht

Lamptype 5: P21W.

### 6. Richtingaanwijzer

Lamptype 6: PY21W

### 7. Markeringslicht/mistlicht

(afhankelijk van de auto)

Lamptype 7: P21W.

**8. Dagrijverlichting/markeringslicht  
8 met LED**

## KOPLAMPEN, LAMPEN: VERVANGEN VAN EEN LAMP



### Derde remlicht 9

Gebruik een platte schroevendraaier of een vergelijkbaar gereedschap om het remlicht 9 voorzichtig los te maken terwijl u op het bovenoppervlak van het remlicht drukt (beweging **C**). Maak de stekker van het remlicht los.



Ga naar de lamp 10.

### Lamptype 10: W16W.

Zet het remlicht op de spoiler om het terug te plaatsen.

Druk op de bovenrand van het onderdeel (beweging **D**), en duw vervolgens op het scherm van de lamp bij de gedeelten waar de clips zitten totdat de lamp klikt (beweging **E**).

Vanwege de moeilijke bereikbaarheid raden wij aan deze lampen te laten vervangen door een merkdealer.

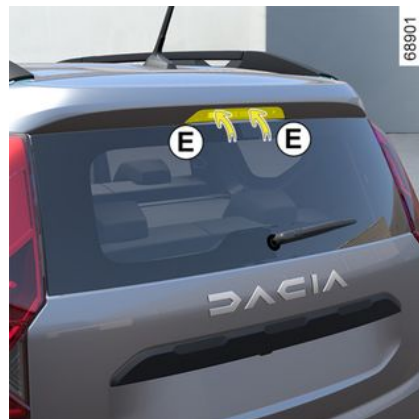

## KOPLAMPEN, LAMPEN: VERVANGEN VAN EEN LAMP

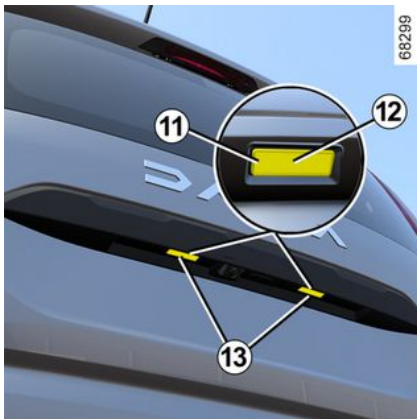

### Kentekenverlichting 13

Maak het lamphuis 13 los door het lipje 11 met behulp van een platte schroevendraaier of een soortgelijk gereedschap in te drukken.

Maak de lichtkap 12 los en trek de lamp 14 eruit.

**Lamptype:W5W.**

### LED Kentekenverlichting 13

(afhankelijk van de auto)

Raadpleeg voor de exacte gegevens de merkdealer.

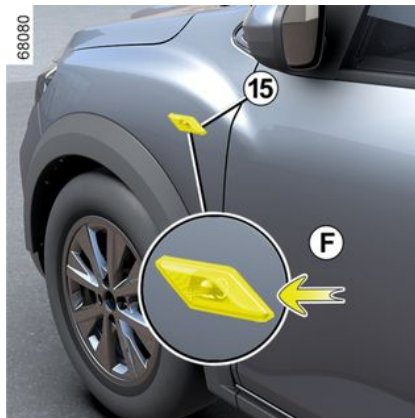

### Controlelampjes 15

Wip het controlelampje voor de richtingaanwijzer 15 los met behulp van

een platte schroevendraaier of soortgelijk gereedschap bij **F** en kantel het controlelampje naar buiten.

Maak een kwartslag (beweging **G**) op de lamphouder **16** en verwijder de lamp **17** (beweging **H**).

**Lamptype:WY5W.**

Vervang de lamp en plaats de richtingaanwijzer terug.

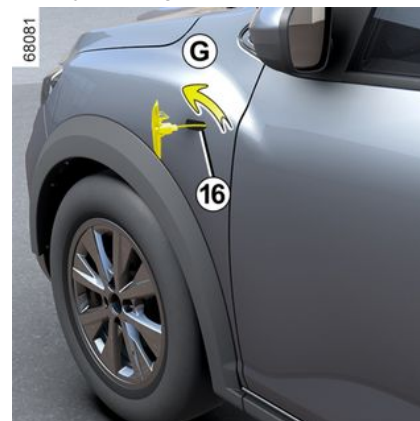

## KOPLAMPEN, LAMPEN: VERVANGEN VAN EEN LAMP

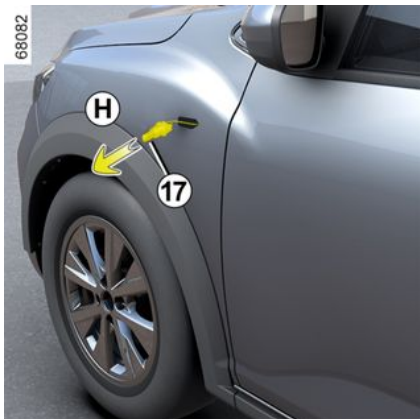

**Binnenverlichting: vervangen van een lamp**

**Plafondverlichting voor 1**



- Maak de lichtkap **2** los (bijvoorbeeld met een platte schroevendraaier) in de stand **A**;
- maak de lamphouder **3** los en verwijder deze met behulp van de nokken **4**;
- maak de betreffende lamp vrij.

**Gloeilamptype 5: W5W.**



**Bij het monteren**

- Klem de lichtkap **2** op de lamphouder **3**;
- klem de achterlichtunit **1** vast totdat u de klik hoort;
- zorg dat de interieurverlichting goed op zijn plaats zit en vergrendeld is.



De lampen staan onder druk en kunnen openbarsten bij het vervangen.

**Risico van verwonding.**

## KOPLAMPEN, LAMPEN: VERVANGEN VAN EEN LAMP



- Maak de lichtkap **7** los (bijvoorbeeld met een platte schroevendraaier) in de stand **B**;
- maak de lamphouder **8** los en verwijder deze met behulp van de nokken **9**;
- maak de betreffende lamp vrij.

**Gloeilamp type 10: W5W.**

### Bij het monteren

- Klem de lichtkap **7** op de lamphouder **8**;
- klem de leeslampjesunit **6** vast totdat deze klikt;
- zorg dat het leeslampjesblok goed op zijn plaats zit en vergrendeld is.

### Voorste leeslampjes **6**

(afhankelijk van de auto)

## KOPLAMPEN, LAMPEN: VERVANGEN VAN EEN LAMP

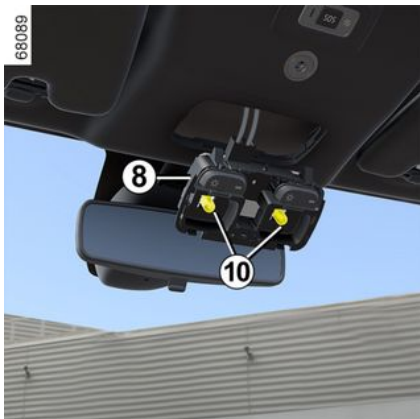

### Achterste leeslampjes 11

(afhankelijk van de auto)

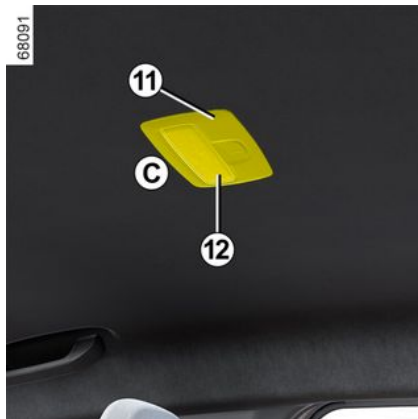

- Maak de lichtkap **12** los (bijvoorbeeld met een platte schroevendraaier) in de stand **C**;
- maak de lamphouder **13** los en verwijder deze met behulp van de nokken **14**;
- maak de betreffende lamp vrij.

Lamptype **15**: **W5W**.

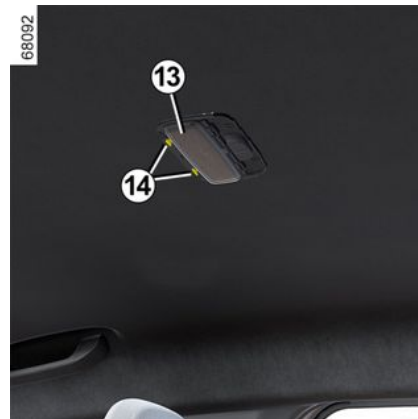

### Bij het monteren

- Klem de lichtkap **12** op de lamphouder **13**;
- klem de leeslampjesunit **11** vast totdat u de klik hoort;
- zorg dat het leeslampjesblok goed op zijn plaats zit en vergrendeld is.

## KOPLAMPEN, LAMPEN: VERVANGEN VAN EEN LAMP

68093



68236

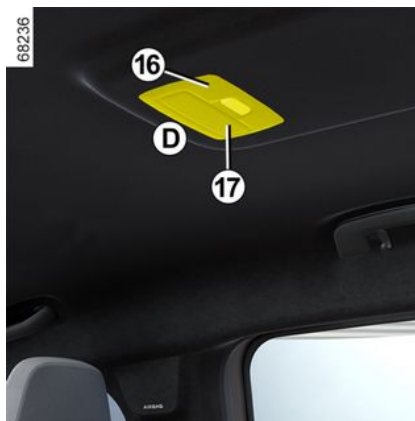

68237



6

68094



- Maak de lichtkap **17** los (bijvoorbeeld met een platte schroevendraaier) in de stand **D**;
- maak de lamphouder **18** los en verwijder deze met behulp van de nokken **19**;
- maak de betreffende lamp vrij.

**Lamptype 20: W5W.**

### Bij het monteren

- Klem de lichtkap **17** op de lamphouder **18**;
- klem het binnenlicht achter **16** vast totdat deze klikt;
- zorg dat het leeslampjesblok goed op zijn plaats zit en vergrendeld is.

### Binnenlicht achter **16**

(afhankelijk van de auto)

## KOPLAMPEN, LAMPEN: VERVANGEN VAN EEN LAMP



**Binnenlicht achter 21**  
(afhankelijk van de auto)



Maak het binnenlicht achter **21** los met een platte schroefdraaier of iets dergelijks, door op het lipje aan de zijkant te drukken voor toegang tot het lampje.

**Lamptype 21: W5W.**

**Verlichting dashboardkastje 22**  
(afhankelijk van de auto)

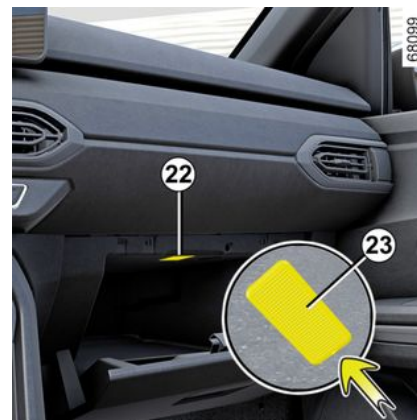

Maak de lamp **22** los door op het lipje te drukken (met een platte schroevendraaier of iets dergelijks) door te drukken op het lipje **23** om de lamp naar de binnenkant van het kastje te kantelen.

Maak de stekker los.

**Lamptype 22: W5W.**

**Verlichting bagageruimte 24**

Maak de lamp **24** los door op het lipje te drukken (met een platte schroevendraaier of iets dergelijks) door te drukken op het lipje **25** om de lamp naar de binnenkant van de bagageruimte te kantelen.

Maak de stekker los.

## KOPLAMPEN, LAMPEN: VERVANGEN VAN EEN LAMP

Maak de kap **26** los om bij de lamp **27** te kunnen komen.

Lamptype **27**: W5W.

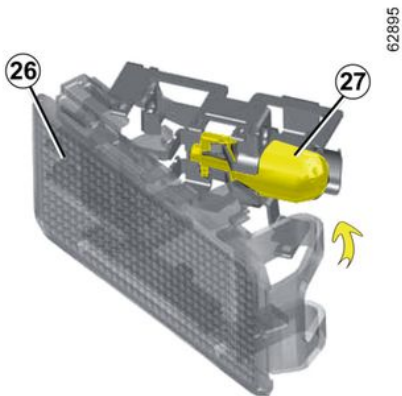

# RUITENWISSERBLADEN: VERVANGING

## Vervangen van de ruitenwischerbladen voor 2



Zet de ruitenwissers in de onderhoudsstand **B** voordat u ze vervangt.

### Motor loopt of contact aan;

- zet de hendel **1** twee keer na elkaar in stand **A** (één wisbeweging): de ruitenwischerbladen stoppen in stand **B** weg van de motorkap.
- til de ruitenwischerarm **3** op;
- zet de tab **4** lager en verwijder het blad **2**.

## Bij het monteren

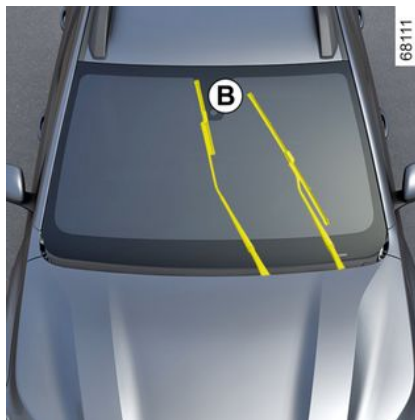

Om het ruitenwischerblad **2** terug te plaatsten, klemt u deze in de houder in de arm **3** tot u een klik hoort. Controleer of het blad goed is vergrendeld.

Om de ruitenwischerbladen terug te zetten in de onderste stand, moet u controleren of de ruitenwischerbladen zijn neergeklapt op de voorruit. Zet vervolgens de schakelaar **1** in stand **A** (een enkele wisbeweging): de ruitenwischerbladen klappen dan in de motorkap.

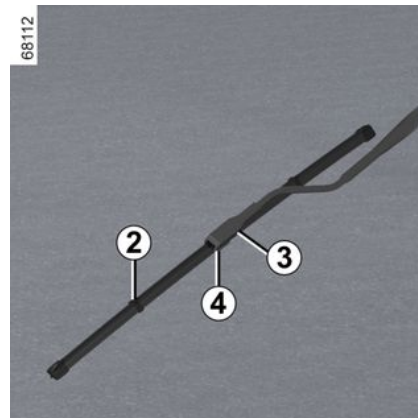

Let op de staat van de ruitenwischerbladen. Hun levensduur hangt van u af:

- reinig de bladen, de voorruit en de achterraut regelmatig met water met zeep;
- gebruik ze niet als de voorruit of achterraut droog is;
- maak ze los van de voorruit of achterraut als ze lang niet gebruikt zijn.

# RUITENWISSERBLADEN: VERVANGING

## Ruitenwisserblad achter 5

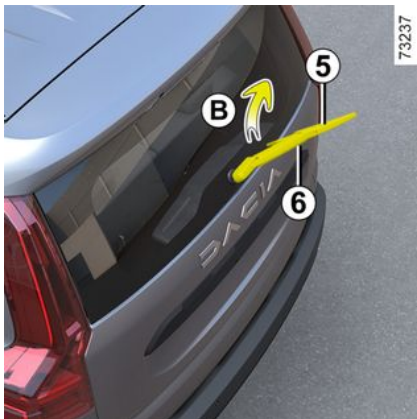

De hendel in de uit-stand (gedeactiveerd):

- til de ruitenwisserarm **6** op;
- draai het blad **5** (beweging **B**) totdat het loskomt;
- verwijder het blad door er aan te trekken.

### Bij het monteren

Monteer het ruitenwisserblad in omgekeerde volgorde van losmaken. Controleer of het blad goed is vergrendeld.



- Controleer bij vorst of de ruitenwisserbladen niet aan de ruit zijn vastgevroren voordat u wegrijdt; de wissermotor kan oververhitten.
- Let op de staat van de ruitenwisserbladen. Zodra hun werking afneemt moet u ze vervangen, ongeveer eens per jaar.

Bij het vervangen van het blad, let bij het verwijderen van het blad op, dat u hem niet op de ruit laat vallen: u zou de ruit kunnen breken.



Voordat u het blad van de achterste ruitenwisser vervangt, moet u nagaan of de schakelaar in uit-stand staat (uitgeschakeld is).

### Verwondingsgevaar

# ZEKERINGEN

## Zekeringkastje



Controleer de staat van de zekeringen als een elektrisch apparaat niet werkt. Maak de klep **A** los met behulp van de groef **1** of, afhankelijk van de auto, maak de klep **B** los met behulp van de groef **2**.

## Tangetjes 3

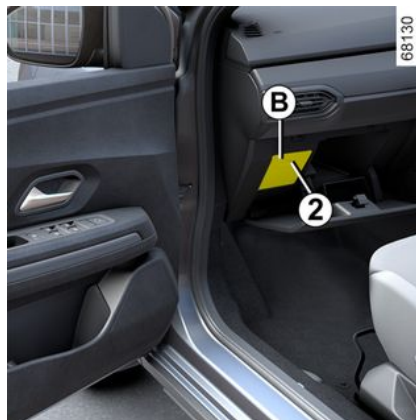

Trek de zekering los met behulp van het tangetje **3**, dat zich op de achterkant van de klep **A** of **B** bevindt.

U kunt de zekering uit het tangetje schuiven.

Gebruik niet de ongebruikte plaatsen op de zekeringplaat om reservezekeringen in te steken.



Zorg dat u altijd een doos met reservelampen en -zekeringen in de auto heeft, deze is verkrijgbaar bij uw merkdealer.

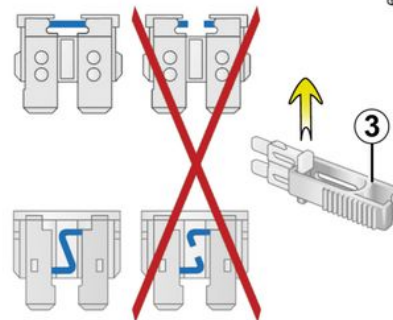

Controleer de zekering in kwestie en **vervang deze indien nodig met een zekering met dezelfde classificatie als het origineel**.

Door een te sterke zekering kan de bedrading te heet worden en kan brand ontstaan als een elektrisch orgaan door een storing te veel stroom verbruikt.

**De LPG-zekering in het zekeringkastje A of B**

# ZEKERINGEN

LPG-zekering: stroomonderbreking  
LPG-motor of stroomonderbreking  
LPG-motor en brandstof.



Let op bij werkzaamheden dicht bij de motor, deze kan nog warm zijn. Bovendien kan de ventilatormotor onverwacht gaan draaien. Het waarschuwingssymbool  in de motorruimte herinnert u hieraan.  
**Risico van verwonding.**

## Bestemming van de zekeringen

(de aanwezigheid van de zekeringen hangt van het uitrustingsniveau van de auto af)



Geluidssignaal



Ruitbediening voor, elektrische ruiten voor



Elektrische ruitbediening achter



Remlichten, UCH



Binnenlicht, verlichting bagage-ruimte



Multimediapoort



Aansluiting trekhaak



Ruitensproeierpomp, bedienings-elementen stuurkolom



Controlelampje richtingaanwijzers, UCH



Aansteker, accessoireaansluiting



Verwarmde achteruitkijkspiegels



Bediening elektrische spiegels



LPG



Raadpleeg de sticker met de verklaring van de zekeringen in de opbergruimte. Bepaalde zekeringen mogen alleen worden vervangen door een vakman. Deze zekeringen staan niet vermeld op het label. U mag enkel werkzaamheden uitvoeren aan de zekeringen die zijn aangegeven op de sticker.

## RADIO INBOUWEN



Als uw auto geen radio heeft, is deze wel hiervoor voorbereid met plaatsen voor:

- de luidsprekers voor, **1** en **2**;
- de luidsprekers achter **3**.

Raadpleeg een merkdealer voor het installeren van uitrusting.



- i** – Volg altijd nauwgezet de inbouwvoorschriften van de uitrusting op.
- – De benodigde steunen en verbindingkabels die de merkdealer u kan leveren, verschillen per type auto en per type radio. Raadpleeg een merkdealer voor meer bijzonderheden.
  - Wijzig niet zelf de bedrading van de auto want door een verkeerde aansluiting kan de elektrische installatie worden beschadigd (bedrading, organen en in het bijzonder de dynamo). Laat eventuele veranderingen door merkdealers uitvoeren.



## **Elektrische en elektronische accessoires**

Controleer vóór het installeren van een dergelijk accessoire (bij zenders/ontvangers vooral: frequentieband, vermogen, plaats van de antenne enz.) of dat geschikt is voor uw auto. Vraag advies bij een merkdealer.

Voordat u een accessoire op een stopcontact aansluit, moet u controleren of het maximaal toegestane vermogen voor het stopcontact → 305 → 295 niet wordt overschreden. **Risico van brand.**

Er mogen geen werkzaamheden aan het elektrische en/of elektronische circuit van het voertuig worden uitgevoerd, tenzij door een gekwalificeerde vakman. Een onjuiste aansluiting en/of installatie van de elektrische/elektronische accessoires die niet door de fabrikant zijn goedgekeurd, kan leiden tot:

- schade aan de elektrische en/of elektronische apparatuur;
- schade aan daarop aangesloten onderdelen;
- het verzamelen en gebruiken van voertuiggegevens;
- een inbreuk op privacy (wijziging of verwijdering van en/of ongeoorloofde toegang tot persoonsgegevens);
- annulering van de vergunning voor ingebruikneming.

## **Risico van ernstige ongevallen. Risico van inbreuk op privacy.**

Als u op een later tijdstip elektrische apparatuur wilt installeren, moet u het vermogen en de positie van de bijbehorende zekering controleren.

## **De diagnoseaansluiting gebruiken**

Het aansluiten van elektronische accessoires op de diagnoseaansluiting kan de elektronische systemen van het voertuig ernstig verstoren en/of inbreuk maken op uw privacy (wijziging of verwijdering van en/of ongeoorloofde toegang tot persoonsgegevens). Voor uw veiligheid is het raadzaam alleen door de fabrikant goedgekeurde elektronische accessoires te gebruiken: raadpleeg een merkdealer. **Risico van ernstige ongevallen. Risico van inbreuk op privacy.**

## **Achteraf inbouwen van accessoires**

Raadpleeg een merkdealer als u accessoires op de auto wilt installeren. Om zeker te zijn dat uw auto goed werkt en om elk risico te vermijden dat uw veiligheid kan aantasten, raden wij u aan om door de constructeur goedgekeurde accessoires te gebruiken: deze zijn aan uw auto aangepast en alleen deze worden door de constructeur gegarandeerd.

Als u een antidiefstalstang gebruikt, bevestig deze dan uitsluitend op het rempedaal.

## **Hindert het rijden**

## ACCESSOIRES INSTALLEREN EN GEBRUIKEN

Gebruik aan de bestuurderskant matten die geschikt zijn voor de auto en zet deze vast aan de vooraf geïnstalleerde onderdelen. Controleer regelmatig of ze goed vastzitten. Stapel niet meerdere matten op elkaar. **Gevaar van hakende pedalen.**

## STORINGEN

Onderstaande aanwijzingen helpen u eventuele storingen snel, maar voorlopig, te verhelpen. Laat de auto echter wel zo spoedig mogelijk door een merkdealer nakijken.

Gebruik van de kaart	MOGELIJKE OORZAKEN	WAT TE DOEN
De kaart kan geen portieren ontgrendelen of vergrendelen.	Batterij van de card leeg.	Vervang de batterij. U kunt nog steeds uw auto vergrendelen/ontgrendelen en starten → 51 en → 164 of → 166.
	Door het gebruik van apparaten die de dezelfde frequentie gebruiken als de card (mobiele telefoon, enz.).	Gebruik deze apparaten niet langer of gebruik de ingebouwde sleutel → 51.
	De auto bevindt zich in een sterk elektromagnetisch veld.	Gebruik de sleutel die in de kaart is ingebouwd → 51.
	Accu van de auto ontladen.	
	De melding "Plaats de kaart in zone + START" verschijnt op het instrumentenpaneel.	Leg de kaart op de daarvoor bestemde zone → 166 en druk op de knop START.
	De motor van de auto is gestart.	Terwijl de motor draait, is het niet mogelijk om de auto te vergrendelen of ontgrendelen met de kaart. Zet het contact uit.
Desynchronisatie van de kaart.	Ontgrendel de bestuurdersdeur door de sleutel die in de kaart is ingebouwd in het deurslot → 51 te steken, plaats de kaart vervolgens op de daarvoor bestemde zone → 166 en druk op de knop START om de kaart te synchroniseren.	

Met de afstandsbediening	MOGELIJKE OORZAKEN	WAT TE DOEN
De afstandsbediening werkt niet voor het ontgrendelen of vergrendelen van de portieren.	Batterij van de afstandsbediening leeg.	Gebruik de sleutel.
	Gebruik van apparaten die op dezelfde frequentie als de afstandsbediening werken (mobiele telefoon, enz.).	Gebruik deze apparaten niet of gebruik de sleutel.

## STORINGEN

Met de afstandsbediening	MOGELIJKE OORZAKEN	WAT TE DOEN
	<p>De auto bevindt zich in een sterk elektromagnetisch veld. Accu ontladen.</p> <p>De motor van de auto is gestart.</p> <p>Desynchronisatie van de afstandsbediening.</p>	<p>Vervang de batterij. U kunt nog steeds uw auto vergrendelen, ontgrendelen en starten → 51 en → 164 of → 166.</p> <p>Terwijl de motor draait, is het niet mogelijk om de auto te vergrendelen of ontgrendelen met de sleutel. Zet het contact uit.</p> <p>Ontgrendel het bestuurdersportier met de sleutel in het deurslot en start vervolgens de motor om de afstandsbediening te synchroniseren.</p>
U schakelt de startmotor in	MOGELIJKE OORZAKEN	WAT TE DOEN
De controlelampjes op het instrumentenpaneel gaan zwakker of niet branden, de startmotor draait niet.	<p>Accuklemmen niet goed vastgezet, los of geoxideerd. Accu ontladen of defect.</p> <p>Circuit defect.</p>	<p>Vastzetten, aansluiten of reinigen indien geoxideerd.</p> <p>Sluit een andere batterij aan op de defecte batterij of vervang de batterij → 357 indien nodig. Duw de auto niet aan als de stuurkolom is vergrendeld.</p> <p>Raadpleeg voor de exacte gegevens de merkdealer.</p>
De motor wil niet starten.	<p>De voorwaarden voor het starten zijn niet vervuld.</p> <p>De handsfree-kaart werkt niet.</p>	<p>→ 164 of → 166.</p> <p>Plaats de kaart in de hiervoor bestemde uitsparing in de middenconsole. → 164 of → 166.</p>

## STORINGEN

U schakelt de startmotor in	MOGELIJKE OORZAKEN	WAT TE DOEN
Hoog stationair toerental bij stilstaande auto en koude motor.	Bij een benzinemotor is dit is meestal geen storing. Het kan worden veroorzaakt door de stijgende temperatuur van de motor.	Het stationair toerental van de motor moet na ongeveer een minuut zakken. Zo niet dan is er mogelijk een andere oorzaak. Roep de hulp in van een merkdealer.
De motor weigert te stoppen.	Card niet gedetecteerd  Elektronische storing.	Plaats de kaart in de hiervoor bestemde uitsparing in de middenconsole. Druk lang op de startknop.  Druk 3 keer snel op de startknop of houd deze ingedrukt.
De stuurkolom blijft vergrendeld.	Stuurwiel geblokkeerd.  Elektrische installatie defect.	Beweeg het stuurwiel terwijl u de startknop van de motor indrukt (of, afhankelijk van de auto, de contactsleutel gebruikt) ➔ <b>164</b> .  Raadpleeg voor de exacte gegevens de merkdealer.

Tijdens het rijden	MOGELIJKE OORZAKEN	WAT TE DOEN
Trillingen.	Banden te zacht, beschadigd of uit balans.	Controleer de spanning van de banden: als dit niet de oorzaak is, laat hun staat dan door een merkdealer controleren.
Witte rook uit de uitlaat.	Bij een dieselmotor hoeft dit geen storing te zijn. De rook ontstaat door de regeneratie van het roetfilter.  Bij een benzinemotor is dit is meestal geen storing. Afhankelijk van de weersomstandigheden (koud, vochtig enz.), kan er bij sterk accelereren rook ontstaan.	➔ <b>188</b>  Laat het toerental zakken en vermijd plots accelereren, zodat de rook geleidelijk verdwijnt. Zo niet dan is er mogelijk een andere oorzaak. Raadpleeg voor de exacte gegevens de merkdealer.

## STORINGEN

Tijdens het rijden	MOGELIJKE OORZAKEN	WAT TE DOEN
Rook onder de motor- kap.	Kortsluiting of lekkage van het koelcircuit.	Stop, zet het contact uit, ga bij de auto vandaan en roep de hulp in van een merkdealer.
Het waarschuwings- lampje voor de oliedruk gaat branden:		
in een bocht of tijdens het remmen	Het peil is te laag.	Motorolie bijvullen → 324.
dooft langzaam of blijft branden bij gas geven.	Te lage oliedruk.	Stop en roep de hulp in van een merkdealer
Het sturen gaat zwaar.	Oververhitting van de bekrachtiging.	Rijd voorzichtig bij lage snelheid, let op de kracht die u moet zetten op het stuurwiel om de wielen te draaien.
	Probleem met de elektrische bekrachtigings- motor.	Raadpleeg voor de exacte gegevens de merkdealer.
	Storing in het hulpsysteem.	
De motor wordt te warm. De koelvloeistof- temperatuurmeter staat in de gevarezone en het waarschuwings-	Koelventilateur defect.	Zet de motor af en roep de hulp in van een merkdealer.
lampje <b>STOP</b> ver- schijnt.	Koelvloeistoflekkage.	Controleer het koelvloeistofreservoir: er moet vloeistof in zitten. Als het leeg is, raadpleeg zo snel mogelijk een merkdealer.
De vloeistof in het ex- pansievat borrelt.	Mechanische storing: koppakking opgebla- zen.	Zet de motor stil. Roep de hulp in van een merkdealer.

## STORINGEN



**Radiator:** als er veel te weinig koelvloeistof is, mag deze niet worden bijgevuld met koude koelvloeistof wanneer de motor nog erg heet is. Na elke reparatie waarbij het koelsysteem geheel of gedeeltelijk is afgetapt, moet dit met nieuwe koelvloeistof worden bijgevuld. Gebruik hiervoor alleen door onze technische diensten goedgekeurde koelvloeistof.

Elektrische apparaten	MOGELIJKE OORZAKEN	WAT TE DOEN
De ruitenwissers werken niet.	Ruitenwisserbladen klevan. Elektrische installatie defect. Zekering beschadigd.	Maak de wisserbladen los van de ruit. Raadpleeg voor de exacte gegevens de merkdealer. Vervang de zekering of laat deze vervangen → 375.
De ruitenwisser stopt niet.	Elektrische verstelling defect.	Raadpleeg voor de exacte gegevens de merkdealer.
Knipperfrequentie te hoog.	Lamp achter doorgebrand.	→ 363
De knipperlichten werken niet.	Elektrische installatie of schakelaar defect. Zekering beschadigd.	Raadpleeg voor de exacte gegevens de merkdealer. Vervang de zekering of laat deze vervangen → 375.
De koplampen schakelen niet in of niet uit.	Elektrische installatie of schakelaar defect. Zekering beschadigd.	Raadpleeg voor de exacte gegevens de merkdealer. Vervang de zekering of laat deze vervangen → 375.
Condens in de koplampen of achterlichten.	Condens is een normaal verschijnsel dat door variaties in temperatuur en vochtigheid kan worden veroorzaakt.	

## STORINGEN

<b>Elektrische apparaten</b>	<b>MOGELIJKE OORZAKEN</b>	<b>WAT TE DOEN</b>
	In dat geval verdwijnen de sporen geleidelijk aan als de lichten branden.	
Het waarschuwingslampje van het niet dragen van de autogordels vooraan brandt niet in overeenstemming met het vastmaken van de autogordels.	Een voorwerp tussen de vloer en de stoel hindert de werking van het opname-element.	Verwijder elk voorwerp onder de stoelen vooraan.

# INFORMATIE OVER DE AUTO

## Identificatieplaatjes auto

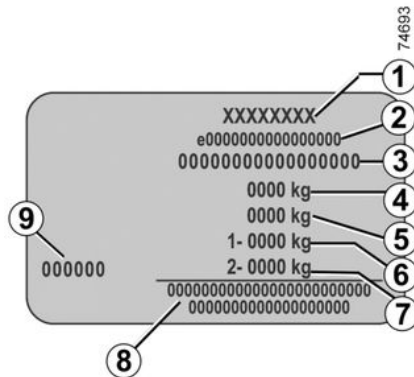
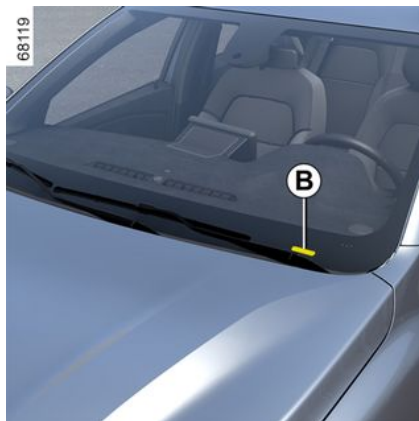

De gegevens op het constructeursplaatje moeten bij eventuele klachten en bij het bestellen van onderdelen altijd worden vermeld.

De aanwezigheid en de plaats van de informatie zijn afhankelijk van de auto.

### Constructeursplaatje A

1. Naam van de fabrikant.
2. Nummer van communautair ontwerp of registratienummer.
3. Identificatienummer.

Afhankelijk van de auto wordt deze informatie ook vermeld op de markering B.

4. MMAC (Max. toegelaten totaalmasa).

5. MTR (Max. toegelaten treinmasa; volledig belaste auto, met aanhangwagen)

6. MMTA Max. toegelaten massa gemeten onder de vooras.

7. MMTA max. toegelaten massa gemeten onder de achteras

8. Gereserveerd voor zakelijke of aanvullende inschrijvingen.

9. Laknummer (kleurcode).

## Technische informatie voor de hulpdiensten



De QR Code op het label A geeft hulpverleners via een tablet of smartphone direct toegang tot de tech-

# INFORMATIE OVER DE AUTO

nische informatie die nodig is bij een ongeval.

Zorg dat sticker **A** altijd aanwezig en zichtbaar is, zowel op de voorruit als de achterrauit.

**Elke wijziging of beschadiging maakt toegang tot de informatie onmogelijk.**



## Identificatieplaatje en gegevens van de motor

### Identificatie van de motor

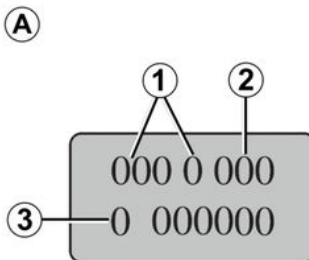

**De motoridentificatiegegevens in zone A moeten bij correspondentie en bij het bestellen van onderdelen altijd worden vermeld.**

(de plaats is afhankelijk van het motortype)

1. Motortype.
2. Indicenummer van de motor.
3. Serienummer van de motor.

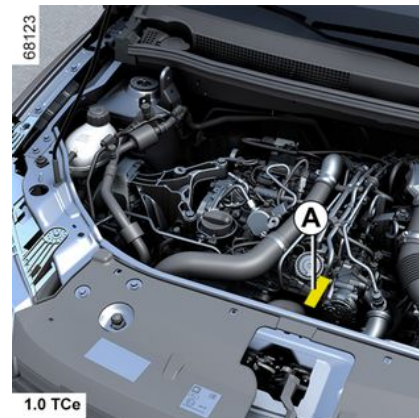

# INFORMATIE OVER DE AUTO

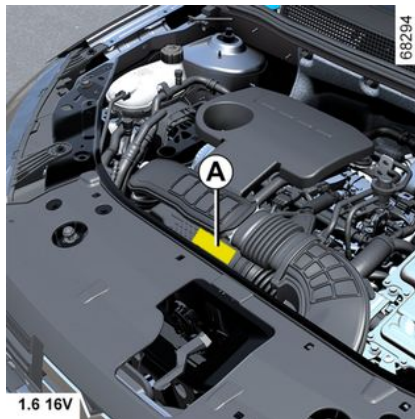
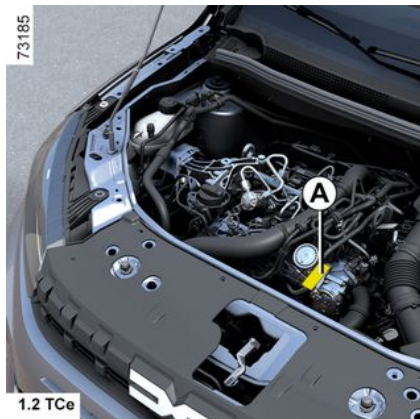
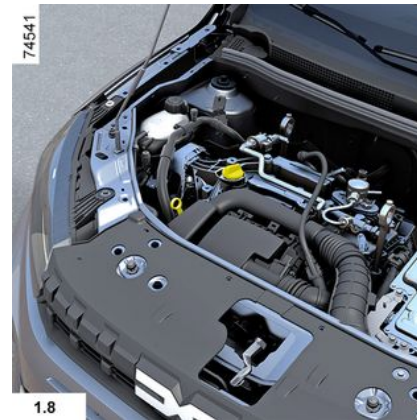





# INFORMATIE OVER DE AUTO

## gegevens van de motor

Uitvoeringen	1.0 12V	1.0 TCe		1.2 TCe	Hybrid			1.5 dCi
<b>Type van de motor</b> (zie motorplaatje)	B4D	H4Dt	H5D	H5Ft	H4M	H5P	5DH	K9K Turbo
<b>Cilinderinhoud</b> (cm <sup>3</sup> )	999			1 198	1598	1 793	-	1 461
<b>Soort brandstof</b> <b>Octaangetal</b>	Benzine Het is <b>van essentieel belang</b> loodvrije benzine te gebruiken met een octaangetal dat overeenkomt met het octaangetal dat is aangegeven op het etiket dat op de tankklep → <b>156</b> is aangebracht.						-	Diesel De sticker in de tankdopklep geeft aan welke brandstoffen toegestaan zijn.
<b>Bougies</b>	Gebruik uitsluitend de voor uw motor voorgeschreven bougietypes. Het type staat aangegeven op een sticker in de motorruimte. Is dat niet het geval, neem dan contact op met een merkdealer. Montage van een niet voorgeschreven bougietype kan tot ernstige motorschade leiden.						-	-

# INFORMATIE OVER DE AUTO

## gegevens van de motor

Uitvoeringen	1.0 12V	1.0 TCe		1.2 TCe	Hybrid			1.5 dCi		
<b>Type van de motor</b> (zie motorplaatje)	B4D	H4Dt	H5D	H5Ft	H4M	H5P	5DH	K9K		
<b>Cilinderinhoud</b> (cm <sup>3</sup> )	999		1 198	1 598	1 793	-		1 461		
<b>Brandstof die voldoet aan de Europese norm en die compatibel is met de motoren van auto's verkocht in Europa</b> (neem voor andere gevallen contact op met een merkdealer).	  			Loodvrije benzine die voldoet aan de norm <b>EN 228</b> bevat tot 5% ethanol.  Loodvrije benzine die voldoet aan de norm <b>EN 228</b> bevat tot 10% ethanol.			-  -		    	Dieselbrandstof die voldoet aan de norm <b>EN 590</b> bevat tot 7% methylesther vetzuur.  Dieselbrandstof die voldoet aan de norm <b>EN 16734</b> bevat tot 10% methylesther vetzuur.  Parafome dieselbrandstof die voldoet aan de norm <b>EN 15940</b> bevat tot 7% methylesther vetzuur.

# INFORMATIE OVER DE AUTO

## Afmetingen (in meters)

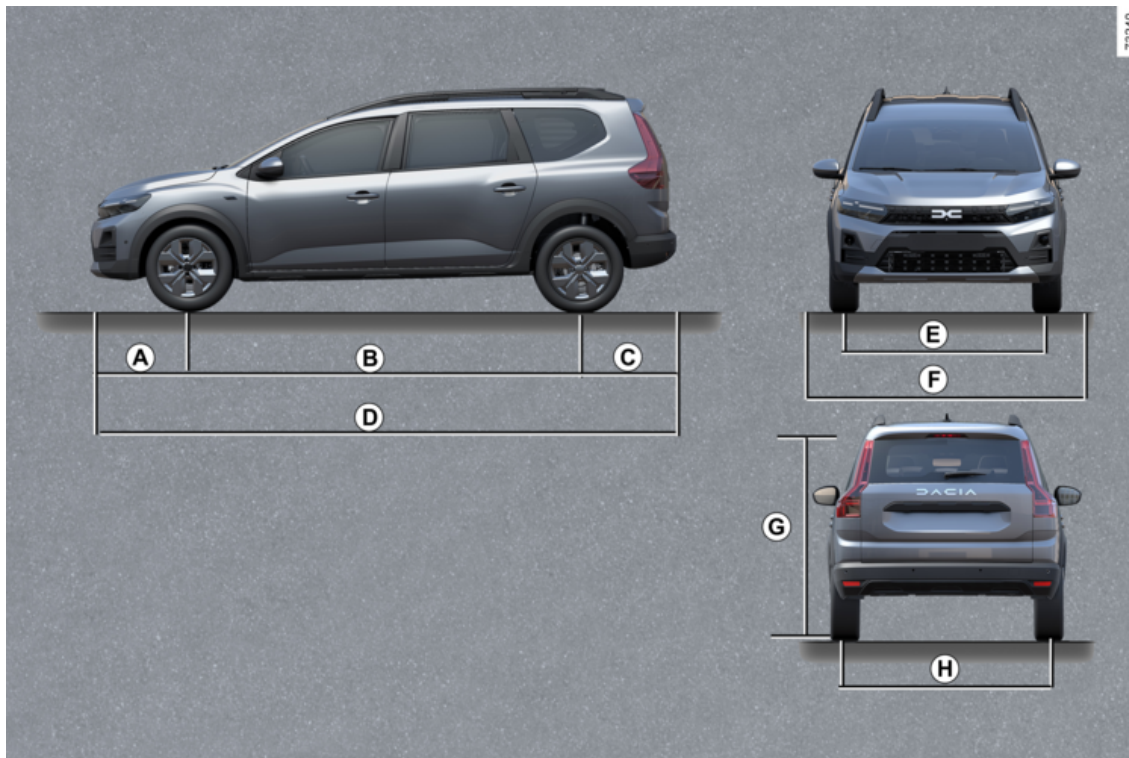

## INFORMATIE OVER DE AUTO

	<b>Estate-versie met vijf of zeven zitplaatsen</b>
<b>A</b>	0.830
<b>B</b>	2.898
<b>C</b>	0.819
<b>D</b>	4.574
<b>E</b>	1.520
<b>F</b>	1.848 tot 2.007 – 1,848 met ingeklapte buitenspiegels; – 2,007 met uitgeklapte buitenspiegels.
<b>G</b>	1.674 tot 1.690 – 1,674 onbelast; – 1,690 onbelast, met antenne;
<b>H</b>	1.520

7

# INFORMATIE OVER DE AUTO

## Massa's (in Kg)

De aangegeven gewichten zijn van de basisuitvoering zonder opties: zij variëren naargelang de uitrusting van uw auto. Ga naar een merkdealer.

<b>Break uitvoering</b>	
<b>Max. toegelaten totaal massa ( MMAC )</b> <b>Max. toegelaten massa ( MMTA )</b> <b>Max. toegelaten trein massa ( MTR )</b>	Gewichten aangeduid op het constructeursplaatje. → 386
<b>Massa aanhanger geremd *</b>	verkregen door berekening: <b>MTR - MMAC</b>
<b>Ongeremde massa aanhanger *</b>	630 kg
<b>Maximale kogeldruk op trekhaak *</b>	75 kg
<b>Maximaal toegelaten dakbelasting</b>	→ 318

### \* Aanhangwagengewicht (trekken van een caravan, boot, enz.).

Het trekken van een aanhangwagen is verboden wanneer de berekening  $MTR - MMAC$  gelijk is aan nul of wanneer de op het constructeursplaatje aangegeven  $MTR$  gelijk is aan nul (of niet wordt aangegeven).

- Respecteer de in het land geldende wettelijke sleepvoorschriften. Laat uw merkdealer een trekhaak monteren en de bedrading van de auto aanpassen.
- In geval van een auto met aanhanger, **mag de max. toegelaten trein massa (auto + aanhanger) nooit overschreden worden**. Toch is toegestaan:
  - een overschrijding van de max. toegelaten massa  $MMTA$  gemeten onder de achteras tot 15%,
  - een overschrijding van de max. toegelaten totaal massa  $MMAC$  tot 10% of 100 kg (tot de eerste van deze twee waarden is bereikt).

In beide gevallen is de maximumsnelheid van de combinatie 100 km/u en moet de bandenspanning worden verhoogd met 0,2 bar (3 psi).

- Het motorvermogen neemt af naarmate u hoger in de bergen rijdt. Wij adviseren u de maximale belasting met 10 % per 1 000 meter stijging te verminderen.

## ONDERDELEN EN REPARATIES

De originele onderdelen worden met de grootste zorg ontwikkeld en gecontroleerd. Zij voldoen dan ook aan dezelfde kwaliteitsnormen als de onderdelen die in de fabriek worden gebruikt.

Door het gebruik van de originele onderdelen houdt u de prestaties van uw auto optimaal. Bovendien zijn reparaties die uitgevoerd zijn door een merkdealer met originele onderdelen gegarandeerd volgens de voorwaarden die achter op de reparatieopdracht staan.

# ONDERHOUDSCOUPONS

VIN: .....

Datum:	Km:	Factuurnr.:	Toelichting/diversen
<b>Type werkzaamheden:</b> Onderhoudsbeurt <input type="checkbox"/> ..... <input type="checkbox"/>		<b>Stempel</b>	
<b>Plaatwerkcontrole:</b> OK <input type="checkbox"/> Niet OK* <input type="checkbox"/>			
Datum:	Km:	Factuurnr.:	Toelichting/diversen
<b>Type werkzaamheden:</b> Onderhoudsbeurt <input type="checkbox"/> ..... <input type="checkbox"/>		<b>Stempel</b>	
<b>Plaatwerkcontrole:</b> OK <input type="checkbox"/> Niet OK* <input type="checkbox"/>			
Datum:	Km:	Factuurnr.:	Toelichting/diversen
<b>Type werkzaamheden:</b> Onderhoudsbeurt <input type="checkbox"/> ..... <input type="checkbox"/>		<b>Stempel</b>	
<b>Plaatwerkcontrole:</b> OK <input type="checkbox"/> Niet OK* <input type="checkbox"/>			

\*Zie specifieke pagina

# ONDERHOUDSCOUPONS

VIN: .....

Datum:	Km:	Factuurnr.:	Toelichting/diversen
<b>Type werkzaamheden:</b> Onderhoudsbeurt <input type="checkbox"/> ..... <input type="checkbox"/>	<b>Stempel</b>		
<b>Plaatwerkcontrole:</b> OK <input type="checkbox"/> Niet OK* <input type="checkbox"/>			
Datum:	Km:	Factuurnr.:	Toelichting/diversen
<b>Type werkzaamheden:</b> Onderhoudsbeurt <input type="checkbox"/> ..... <input type="checkbox"/>	<b>Stempel</b>		
<b>Plaatwerkcontrole:</b> OK <input type="checkbox"/> Niet OK* <input type="checkbox"/>			
Datum:	Km:	Factuurnr.:	Toelichting/diversen
<b>Type werkzaamheden:</b> Onderhoudsbeurt <input type="checkbox"/> ..... <input type="checkbox"/>	<b>Stempel</b>		
<b>Plaatwerkcontrole:</b> OK <input type="checkbox"/> Niet OK* <input type="checkbox"/>			

\*Zie specifieke pagina

7

# ONDERHOUDSCOUPONS

VIN: .....

Datum:	Km:	Factuurnr.:	Toelichting/diversen
<b>Type werkzaamheden:</b> Onderhoudsbeurt <input type="checkbox"/> ..... <input type="checkbox"/>	<b>Stempel</b>		
<b>Plaatwerkcontrole:</b> OK <input type="checkbox"/> Niet OK* <input type="checkbox"/>			
Datum:	Km:	Factuurnr.:	Toelichting/diversen
<b>Type werkzaamheden:</b> Onderhoudsbeurt <input type="checkbox"/> ..... <input type="checkbox"/>	<b>Stempel</b>		
<b>Plaatwerkcontrole:</b> OK <input type="checkbox"/> Niet OK* <input type="checkbox"/>			
Datum:	Km:	Factuurnr.:	Toelichting/diversen
<b>Type werkzaamheden:</b> Onderhoudsbeurt <input type="checkbox"/> ..... <input type="checkbox"/>	<b>Stempel</b>		
<b>Plaatwerkcontrole:</b> OK <input type="checkbox"/> Niet OK* <input type="checkbox"/>			

\*Zie specifieke pagina

# ONDERHOUDSCOUPONS

VIN: .....

Datum:	Km:	Factuurnr.:	Toelichting/diversen
<b>Type werkzaamheden:</b> Onderhoudsbeurt <input type="checkbox"/> ..... <input type="checkbox"/>		<b>Stempel</b>	
<b>Plaatwerkcontrole:</b> OK <input type="checkbox"/> Niet OK* <input type="checkbox"/>			
Datum:	Km:	Factuurnr.:	Toelichting/diversen
<b>Type werkzaamheden:</b> Onderhoudsbeurt <input type="checkbox"/> ..... <input type="checkbox"/>		<b>Stempel</b>	
<b>Plaatwerkcontrole:</b> OK <input type="checkbox"/> Niet OK* <input type="checkbox"/>			
Datum:	Km:	Factuurnr.:	Toelichting/diversen
<b>Type werkzaamheden:</b> Onderhoudsbeurt <input type="checkbox"/> ..... <input type="checkbox"/>		<b>Stempel</b>	
<b>Plaatwerkcontrole:</b> OK <input type="checkbox"/> Niet OK* <input type="checkbox"/>			

\*Zie specifieke pagina

7

# ONDERHOUDSCOUPONS

VIN: .....

Datum:	Km:	Factuurnr.:	Toelichting/diversen
<b>Type werkzaamheden:</b> Onderhoudsbeurt <input type="checkbox"/> ..... <input type="checkbox"/>		<b>Stempel</b>	
<b>Plaatwerkcontrole:</b> OK <input type="checkbox"/> Niet OK* <input type="checkbox"/>			
Datum:	Km:	Factuurnr.:	Toelichting/diversen
<b>Type werkzaamheden:</b> Onderhoudsbeurt <input type="checkbox"/> ..... <input type="checkbox"/>		<b>Stempel</b>	
<b>Plaatwerkcontrole:</b> OK <input type="checkbox"/> Niet OK* <input type="checkbox"/>			
Datum:	Km:	Factuurnr.:	Toelichting/diversen
<b>Type werkzaamheden:</b> Onderhoudsbeurt <input type="checkbox"/> ..... <input type="checkbox"/>		<b>Stempel</b>	
<b>Plaatwerkcontrole:</b> OK <input type="checkbox"/> Niet OK* <input type="checkbox"/>			

\*Zie specifieke pagina

# ONDERHOUDSCOUPONS

VIN: .....

Datum:	Km:	Factuurnr.:	Toelichting/diversen
<b>Type werkzaamheden:</b> Onderhoudsbeurt <input type="checkbox"/> ..... <input type="checkbox"/>		<b>Stempel</b>	
<b>Plaatwerkcontrole:</b> OK <input type="checkbox"/> Niet OK* <input type="checkbox"/>			
Datum:	Km:	Factuurnr.:	Toelichting/diversen
<b>Type werkzaamheden:</b> Onderhoudsbeurt <input type="checkbox"/> ..... <input type="checkbox"/>		<b>Stempel</b>	
<b>Plaatwerkcontrole:</b> OK <input type="checkbox"/> Niet OK* <input type="checkbox"/>			
Datum:	Km:	Factuurnr.:	Toelichting/diversen
<b>Type werkzaamheden:</b> Onderhoudsbeurt <input type="checkbox"/> ..... <input type="checkbox"/>		<b>Stempel</b>	
<b>Plaatwerkcontrole:</b> OK <input type="checkbox"/> Niet OK* <input type="checkbox"/>			

\*Zie specifieke pagina

7

# PLAATWERKCONTROLE

De garantie blijft alleen van kracht na de reparatie die hieronder staat aangegeven.

**VIN:** .....

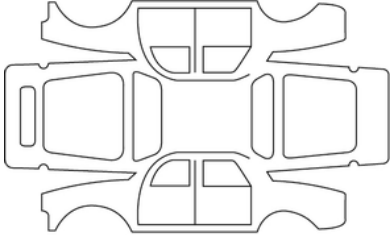
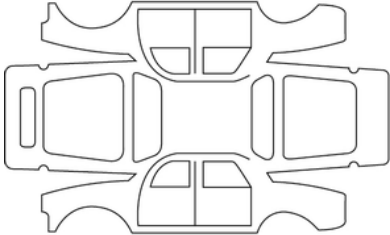
Datum reparatie:		<b>Stempel</b>
Uit te voeren plaatwerkreparatie:		
Datum reparatie:		<b>Stempel</b>
Reparatie nodig van:		

# PLAATWERKCONTROLE

De garantie blijft alleen van kracht na de reparatie die hieronder staat aangegeven.

**VIN:** .....

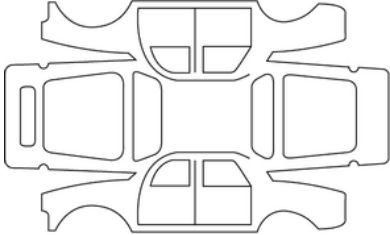
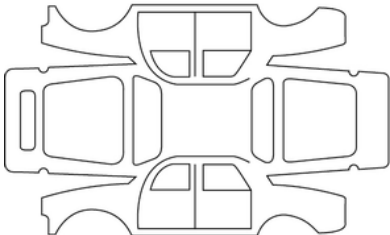
Datum reparatie:		<b>Stempel</b>
Uit te voeren plaatwerkreparatie:		
Datum reparatie:		<b>Stempel</b>
Reparatie nodig van:		

7

# PLAATWERKCONTROLE

De garantie blijft alleen van kracht na de reparatie die hieronder staat aangegeven.

**VIN:** .....

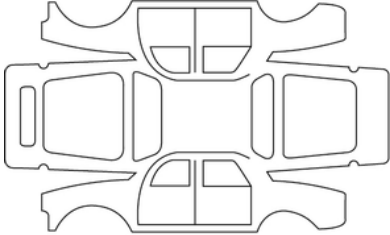
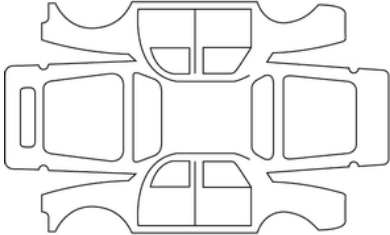
Datum reparatie:		<b>Stempel</b>
Uit te voeren plaatwerkreparatie:		
Datum reparatie:		<b>Stempel</b>
Reparatie nodig van:		

# PLAATWERKCONTROLE

De garantie blijft alleen van kracht na de reparatie die hieronder staat aangegeven.

**VIN:** .....

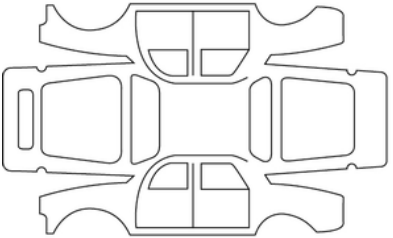
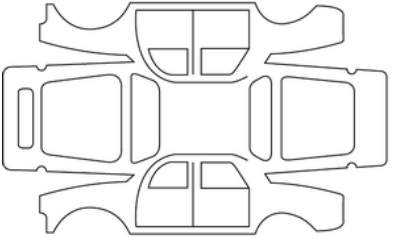
Datum reparatie:		<b>Stempel</b>
Uit te voeren plaatwerkreparatie:		
Datum reparatie:		<b>Stempel</b>
Reparatie nodig van:		

7

# PLAATWERKCONTROLE

De garantie blijft alleen van kracht na de reparatie die hieronder staat aangegeven.

**VIN:** .....

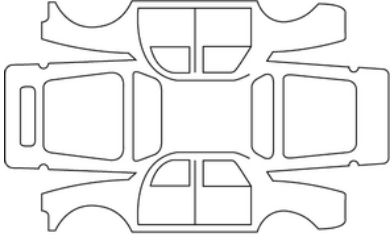
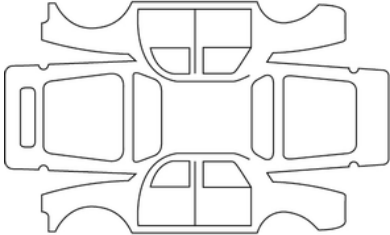
Datum reparatie:		<b>Stempel</b>
Uit te voeren plaatwerkreparatie:		
Datum reparatie:		<b>Stempel</b>
Reparatie nodig van:		

# PLAATWERKCONTROLE

De garantie blijft alleen van kracht na de reparatie die hieronder staat aangegeven.

**VIN:** .....

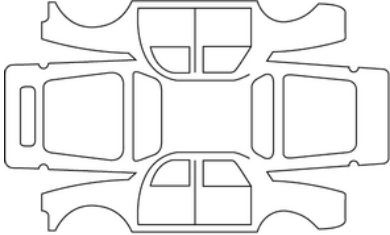
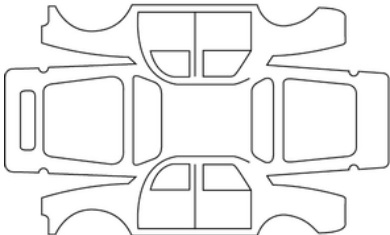
Datum reparatie:		<b>Stempel</b>
Uit te voeren plaatwerkreparatie:		
Datum reparatie:		<b>Stempel</b>
Reparatie nodig van:		

7

# PLAATWERKCONTROLE

De garantie blijft alleen van kracht na de reparatie die hieronder staat aangegeven.

**VIN:** .....

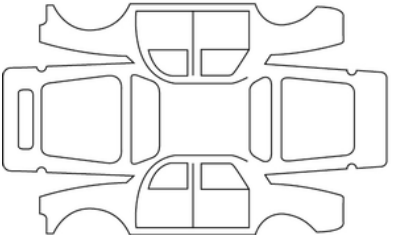
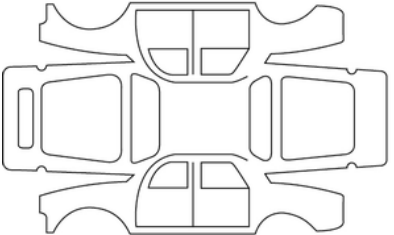
Datum reparatie:		<b>Stempel</b>
Uit te voeren plaatwerkreparatie:		
Datum reparatie:		<b>Stempel</b>
Reparatie nodig van:		

# ALFABETISCHE INHOUDSOPGAVE

## A

Aansteker, [305](#)  
Aanvullende bevestigingsmiddelen, [82](#)  
AANVULLENDE VEILIGHEIDSVORZIENINGEN VOORIN, [73](#)  
Aanvullende voorzieningen achterin, [78](#)  
ABS, [211](#)  
Accessoireaansluiting, [305](#)  
Accu.: [331](#)  
Accu: storing, [357](#)  
Accu's, [43](#)  
ACHTERBANK, [61](#)  
Achterstoelen, [59](#)  
Achterstoelen: gebruiksmogelijkheden, [61](#)  
Achteruitrijcamera, [264](#)  
Actieve noodrem, [235](#)  
Afstandsbediening voor centrale portiervergrendeling, [47](#)  
Afstellen van het stuurwiel, [139](#)  
Airbag, [73](#), [78](#), [79](#), [82](#)  
Airbag : inschakelen van de passagiersairbag voor, [107](#)  
Airbag : uitschakelen van de passagiersairbag voorin, [107](#)  
Airbag opblaasbaar kussen, [73](#), [79](#), [82](#)  
Airbags : kinderveiligheid, [107](#)  
Airco: informatie en tips voor gebruik, [293](#)  
Antiblokkeersysteem: ABS, [211](#)  
Anti-diefstal (schakelaar), [163](#)  
Armsteun, [307](#)  
Asbak, [305](#)  
Asbakken, [305](#)

Autogordels, [67](#), [73](#), [79](#), [82](#), [337](#)  
Autogordelspanners, [78](#)  
Automatische portiervergrendeling tijdens het rijden, [54](#)  
Automatische versnellingsbak (gebruik), [174](#), [177](#), [182](#)  
Automatisch parkeren, [264](#)

## B

Bagage-afdekplaat, [313](#)  
Bagageruimte, [56](#)  
BAGAGERUIMTE, [56](#)  
Banden, [200](#), [205](#), [339](#)  
Banden: controlesysteem bandenspanning, [200](#)  
Banden oppompen, [200](#), [205](#), [341](#), [345](#)  
Batterij (afstandsbediening), [48](#)  
Batterijen van afstandsbediening voor portiervergrendeling, [48](#)  
Bedieningsknoppen, [256](#), [259](#)  
Berichten op het instrumentenpaneel, [114](#), [170](#), [182](#), [205](#)  
Bescherming tegen corrosie, [335](#)  
Bestuurderspositie, [110](#)  
Bevestigingsmiddelen anders dan autogordels, [73](#), [78](#), [79](#), [82](#)  
Bevestigingsmiddelen voor kinderen, [83](#), [83](#)  
Bevestigingssysteem voor kind, [83](#)  
Bijzonderheden: GPL versies, [31](#)  
Bijzonderheden van benzine-uitvoeringen, [190](#)  
Bijzonderheden van dieselmotoren, [188](#)  
Binnenlicht, [302](#), [367](#)  
binnenverlichting, [302](#)  
Binnenverlichting: vervangen van een lamp, [367](#)

# ALFABETISCHE INHOUDSOPGAVE

boordcomputer, [114](#), [130](#)  
Brandstofbesparing, [195](#)  
Brandstoftank, [156](#)  
Brandstoftips voor zuinig rijden, [195](#)  
Brandstofverbruik, [195](#)  
Buitenverlichting, [143](#), [362](#), [362](#)

## C

Claxon, [149](#), [149](#)  
Claxon en lichtsignalen, [149](#)  
Configuratiemenu, [130](#)  
Controle-/waarschuwingslampjes, [114](#), [125](#), [133](#)  
Controlelampjes, [225](#)  
Controlesysteem bandenspanning, [200](#)

## D

Dakdragers, [318](#)  
Dashboardkastje., [307](#)  
De gereedschappen, [346](#)  
De juiste zithouding, [67](#)  
De motor in stand-by zetten, [170](#)  
Detectie van auto's, [235](#)  
Detectie van voetgangers, [235](#)  
Display, [125](#)  
Dodehoek: waarschuwing, [225](#)  
Dodehoekwaarschuwing, [225](#)  
Dop van reagenstank, [159](#)

## E

ECO-modus, [195](#)  
Elektronische parkeerrem., [182](#)  
Elektronisch stabiliteitsprogramma: ESC, [211](#)  
Emissiebeheersingstips, [194](#), [194](#)  
Energieverbruik, [125](#)  
ESC: elektronisch stabiliteitsprogramma, [211](#)  
Extra grip, [211](#)  
Extra lampen, [362](#)

## F

Filter: roetfilter, [188](#), [190](#)  
Fittingen, [307](#)  
Foutopsporing: batterij, [357](#)  
Functie Stop and Start, [170](#), [182](#)

## G

gegevens van de motor, [387](#)  
Geïntegreerde bediening van handsfree telefoon, [295](#)  
Geluidssignaal, [50](#)  
Gordelspanners, [73](#)  
GPL, [31](#)

## H

Handbediende airconditioning, [285](#)  
Handgreep, [304](#)  
handrem, [174](#), [182](#)

# ALFABETISCHE INHOUDSOPGAVE

Handsfree kaart: batterij, [43](#), [43](#)

Handsfree kaart: gebruik, [39](#)

Hellingstarthulp, [211](#)

Hoofdsteunen, [57](#)

Hoofdsteunen voor, [57](#)

## I

Identificatie van de motor, [387](#)

Indicatoren: richtingaanwijzers, [149](#)

Inrijden, [163](#)

Inschakelen achteruitversnelling, [174](#)

Instellingen, [130](#)

Instellingen autopersonalisering, [130](#)

Instellingen configuratiemenu, [130](#)

Instellingen rijpositie, [67](#)

Instellingen van de voorstoelen, [57](#)

Instrumentenpaneel, [114](#), [114](#), [125](#), [130](#), [133](#), [133](#), [143](#), [170](#), [182](#),  
[205](#)

## K

Kaart: batterij, [43](#)

Kaart: gebruik, [37](#), [39](#)

Kaart: handsfree, [37](#)

Kaart: motor start niet in handsfree stand, [37](#)

Kaart: nood sleutel, [37](#)

Kaart: portieren vergrendelen/ontgrendelen, [37](#)

Katalysator, [190](#)

Kinderveiligheid, [47](#), [83](#)

Kinderzitje, hoogteverstelling, [83](#)

Kinderzitjes, [83](#), [89](#)

Knipperlichten, [149](#)

Knop voor het starten/stoppen van de motor, [167](#)

Koelvloeistof, [328](#)

koplampen, [143](#)

krik, [346](#), [350](#)

## L

Lakwerk onderhoud, [335](#)

Lampen vervangen, [362](#), [362](#), [362](#), [367](#), [367](#), [367](#)

Lekke band, [345](#), [347](#), [350](#)

Lekke band: reservewiel, [347](#)

Lichten: alarmknipperlichten, [149](#)

Lichten: dimlichten, [362](#)

Lichten: grootlicht, [362](#)

Lichten: richtingaanwijzers, [149](#), [362](#)

Lichten: uitschakelvertraging, [130](#)

Lichten: zijlichten, [362](#)

Lichtsignalen, [143](#)

LPG, [156](#), [164](#), [167](#)

## M

Menu voor het personaliseren van de instellingen van de auto, [130](#)

Milieu, [192](#)

Montage van het kinderzitje, [89](#)

Motorkap, [323](#)

Motorolie, [324](#), [325](#)

# ALFABETISCHE INHOUDSOPGAVE

Motorolie verversen, [325](#)  
Multimediapoort(en), [295](#)  
Multimediascherm schermen, [225](#), [231](#), [235](#), [264](#), [268](#)  
Multimedia-uitrusting, [130](#), [295](#)

## N

Navigatie, [295](#)  
Navigatiesysteem., [295](#)  
Niveaus: koelvloeistof, [328](#)  
Noodsleutel, [37](#)  
Noodsleutel in de kaart, [51](#)  
Noodstop, [211](#), [235](#)  
Noodstopbekrachtiging, [211](#)

## O

Oliepeil van de motor., [324](#), [325](#)  
Onderhoud, [194](#)  
Onderhoud: carrosserie, [335](#)  
Onderhoud: filters, [329](#)  
Onderhoud: interieurbekleding, [337](#)  
Onderhoud: mechanisch, [324](#), [329](#)  
Onderhoud van de bekleding, [337](#)  
Ontdooien-ontwasemen van de voorruit, [289](#)  
Ontgrendelen van de portieren, [51](#)  
Ontwaseming van de achterraut, [289](#)  
Op afstand starten van de motor, [37](#)  
Opbergruimte, [307](#)  
Opbergruimtes/indeling: interieur, [307](#)

Op de voorplaats(en), [57](#)

## P

Parkeerhulp, [130](#), [264](#)  
Parkeerhulp: assistentie bij parkeren, [264](#)  
Parkeerrem, [182](#)  
Passagiersveiligheid: voorpassagier airbag, [107](#)  
Pechhulp accu, [357](#)  
Peilen., [323](#), [324](#), [329](#)  
Peilstaaf motorolie, [324](#), [325](#)  
Pompset voor de banden, [200](#), [205](#), [345](#), [347](#)  
Portieren, [50](#), [54](#), [130](#)  
Portieren/achterklep, [37](#), [39](#), [47](#)  
Portieren en kleppen, [50](#), [54](#)  
Portieren en kleppen vergrendelen, ontgrendelen, [51](#)  
Portieren openen, [50](#), [51](#)  
Portieren sluiten, [50](#), [51](#)  
Portieren vergrendelen, [37](#), [39](#), [47](#), [130](#)  
Portiervergrendeling, [51](#), [130](#)  
Praktische tips, [362](#), [367](#), [375](#)

## R

Radio, [295](#)  
Reagens: bijvullen, [159](#)  
Reagens (tank), [159](#)  
Reagenskwaliteit, [159](#)  
Reagenstank, [159](#)  
Reiniging: binnenkant van het voertuig, [337](#)

# ALFABETISCHE INHOUDSOPGAVE

Reservewiel, [347](#)  
Rijden, [130](#), [163](#), [164](#), [167](#), [174](#), [177](#), [182](#), [188](#), [190](#), [195](#), [205](#), [211](#),  
[225](#), [231](#), [235](#), [256](#), [259](#), [264](#), [268](#)  
Rijhulp, [211](#), [225](#), [231](#), [235](#), [256](#), [259](#), [264](#), [268](#)  
Rijhulpsystemen, [130](#), [225](#), [231](#), [235](#), [256](#), [259](#), [264](#), [268](#)  
Rijtips, [195](#)  
Rijverlichting, [130](#)  
Ruime opbergruimtes, [307](#)  
Ruitensproeier, [150](#), [154](#), [329](#)  
ruitensproeierreservoir, [329](#)  
Ruitenwisserbladen, [150](#)  
Ruitenwisserbladen: vervanging, [373](#)  
Ruitenwissers, [150](#)  
Ruitenwissers/ruitensproeiers, [130](#)  
Ruitenwissers/-sproeiers: bladen vervangen, [150](#), [373](#)

## S

Schakelen, [174](#)  
SCR: selectieve katalysator, [159](#)  
Sleepogen, [354](#)  
Sleepringen, [346](#), [357](#)  
Slepen pechhulp, [354](#), [357](#)  
Sleutel/afstandsbediening, [45](#)  
Sleutel/FM-afstandsbediening: gebruik, [47](#)  
Sleutels, [45](#), [47](#)  
Snelheidsbegrenzer, [256](#)  
Snelheidsregelaar, [259](#)  
Snelheidsregelaar - snelheidsbegrenzer, [256](#), [259](#)

Soort motorolie, [325](#)  
Spiegels, [141](#), [304](#)  
Spots, [302](#)  
Starten van de motor, [163](#), [164](#), [164](#), [167](#), [167](#), [170](#)  
Startschakelaar, [163](#), [182](#)  
Stilzetten van de motor, [164](#), [182](#)  
Stoelverwarming, [57](#)  
Storingen, [54](#), [82](#), [150](#), [170](#), [177](#), [177](#), [182](#), [182](#), [235](#), [235](#)  
Storingen: kaartbatterijen, [37](#)  
Stuurbekrachtiging, [139](#), [139](#)

## T

Telefoon, [295](#)  
Temperatuurregeling, [289](#), [293](#)  
Toegang tot de motorruimte, [323](#)  
Toevoegmiddel (reagens), [159](#)  
Tractiecontrole, [211](#), [211](#)  
Tractiecontrole - extra grip, [211](#)

## U

Uw bandenspanning, [200](#), [205](#), [341](#), [347](#)

## V

Veilige afstanden, [231](#)  
Veiligheidsvoorzieningen bescherming zijkant, [78](#), [79](#)  
Ventilatie, [289](#), [293](#)  
Ventilatie airco, [285](#)  
Ventilatioeroosters, [282](#), [284](#)

# ALFABETISCHE INHOUDSOPGAVE

Ventilatioerooster voorruit, [289](#)  
Veranderen van brandstof tijdens het rijden, [31](#)  
Vergrendelen, [67](#)  
Vergrendeling op afstand, [45](#)  
Verlichting: interieur, [302](#), [367](#)  
Verlichting: lampen vervangen, [362](#)  
VERLICHTING EN SIGNALLEN, [143](#)  
VERSNELLINGSHENDEL, [174](#)  
Versnellingshendel van automatische versnellingsbak, [174](#), [177](#)  
Versnellingschakelaar, [174](#)  
Verstellen van de voorstoelen, [57](#)  
Vervangen van de ruitenwisserbladen voor, [373](#)  
Vervanging en reparatie, [394](#)  
Vervoer van kinderen, [83](#)  
Verwarmde voorruit, [289](#)  
Verwarming, [282](#), [284](#), [285](#), [285](#), [285](#), [289](#), [289](#), [289](#), [289](#), [293](#), [293](#), [293](#)  
Verwarming en airconditioning, [282](#), [284](#), [285](#), [289](#)  
VERWISSELEN VAN EEN WIEL, [350](#)  
Visuele signalen, [149](#)  
Voertuiginstellingen aanpassen, [130](#)  
Voetgangersclaxon, [24](#)  
Volume van additief tank, [159](#)  
Volume van reagenstank, [159](#)  
Voorzorgsmaatregelen voor het gebruik, [150](#)

## W

Waarschuwing, [149](#)  
Waarschuwing bij verlies van bandenspanning, [205](#)

Waarschuwinglampjes instrumentenpaneel, [114](#), [170](#), [182](#)  
Waarschuwinglampjes op het instrumentenpaneel, [205](#)  
Waarschuwingssignaal, [149](#)  
Waarschuwing veiligheidsafstand, [231](#)  
Waarschuwing voor te hoge snelheid, [256](#)  
Wegrijden, [164](#)  
Werkzaamheden, [177](#)  
Wieldoppen – Wiel, [352](#)  
Wieldopsleutel, [346](#)  
Wielmoersleutel, [346](#), [350](#)  
Wissen, [335](#)  
Wisser/sproeier, [150](#), [373](#)

## Z

Zekeringen, [375](#)  
Zonnekleppen, [304](#)  
Zuinig rijden, [133](#), [195](#)





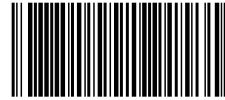

7799002734

Réf 7799002734 / Edition néerlandaise  
NU 1689-2 – 04/2026

