

DACIA



UPORABNIŠKI PRIROČNIK ZA VOZILO

JOGGER



Dobrodošli za volanom vašega novega vozila.

Navodila za uporabo vsebujejo vse potrebne podatke, da boste:

- **bolje razumeli svoje vozilo** in v celoti izkoristili njegove funkcije in napredne tehnologije ter jih uporabljali v najboljših možnih pogojih.
- **zagotovili pravilno delovanje** z natančnim upoštevanjem nasvetov za vzdrževanje.
- **postopke izvajali učinkovito** in brez izgube časa, in to **samo** takrat, ko postopka ni treba izvesti strokovnjaku.

Preberite ta priročnik in se seznanite z uporabnimi informacijami, funkcijami in tehničnimi posodobitvami, ki bodo obogatile vašo vozniško izkušnjo. Če pa bi vam katere stvari ostale še nejasne, vam bodo strokovnjaki naše mreže z veseljem posredovali vsa dodatna pojasnila.

Za navodila preglejte naslednje simbole:

V vozilu prikazana simbola  in  označujeta, da lahko podrobnejše informacije in/ali omejitve delovanja opreme najdete v uporabniškem priročniku.

→ , prisoten v celotnem priročniku, vsebuje povezavo do drugega odseka v dokumentu.



kjer koli v priročniku označuje tveganje, nevarnost ali varnostno priporočilo.

Opis modelov v tem priročniku temelji na tehničnih specifikacijah, veljavnih v času pisanja tega dokumenta. Ta dokument ne vsebuje nobenih popravkov ali dodatkov k digitalni različici, ki naj ostane referenčni priročnik. Zato je priporočljivo, da redno preverjate digitalno različico, da pridobite najnovejše informacije.

Navodila zajemajo vso opremo (standardno ali opcijsko), ki je na voljo za te modele. Prisotnost opreme na vozilu pa je odvisna od izvedenke, zelene doplačilne opreme in posameznega tržišča.

Prav tako je lahko v tem dokumentu opisana oprema, ki bo na voljo kasneje v modelnem letu.

Poleg tega se funkcije, opisane v tem priročniku, lahko v prihodnosti spremenijo zaradi posodobitev, predpisov ali tehničnih omejitev.

Diagrami v uporabniških priročnikih so navedeni kot primeri.

Želimo vam srečno pot za volanom vašega novega vozila.

Ponatis ali prevod tega dokumenta v celoti, kot tudi samo delno, je prepovedan brez pisnega dovoljenja proizvajalca vozila.

Prevedeno iz francoščine.

VSEBINA

Dobrodošli za volanom vašega novega vozila	4	Zvočni in svetlobni signali.....	149
Zunanost	4	Brisalci	150
Potniški prostor	6	Rezervoar goriva	156
Voznikovo mesto.....	8	Posoda za reagent	159
Sistemi za pomoč pri vožnji	10	Vožnja	163
Varnost v vozilu.....	12	Utekanje vozila	163
Prepoznavanje vozila – oznake.....	14	Zagon, zaustavitev motorja	164
Motorni prostor (redno vzdrževanje).....	16	Nadzor hitrosti.....	173
Motnje	18	Parkirna zavora.....	181
Vozilo Hybrid	20	Posebnosti vozil z dizelskim motorjem	186
Vozilo na utekočinjen naftni plin	22	Posebnosti vozil z bencinskim motorjem.....	188
Spoznajte svoje vozilo	24	Okolje.....	190
Vozilo HYBRID.....	24	Vzdrževanje in nasveti zmanjševanja onesnaževanja	192
Vozilo LPG	31	Nasveti za vožnjo, ekološka vožnja.....	193
Kartica.....	37	Sistem nadzora tlaka v pnevmatikah.....	198
Ključ, daljinski upravljalnik	45	Opozorilo o izgubi tlaka v pnevmatikah	203
Vrata in odpiralni deli	50	Naprave in pripomočki za korekcijo	209
Sprednja sedeža	57	Dodatne funkcije za pomoč pri vožnji	214
Zadnji sedeži.....	59	Omejevalnik hitrosti	252
Varnostni pasovi	67	Regulator hitrosti.....	255
Dodatne varnostne naprave	73	Pomoči pri parkiranju.....	260
Varnost otroka	83	Klic v sili	274
Otroški sedeži	89	Za vaše udobje.....	278
Varnost otroka: izklop, vklop varnostne blazine sovoznika	107	Prezračevalne odprtine, gretje in klimatizacija	278
Voznikovo mesto.....	110	Multimedijska oprema	291
Potovalni računalnik	114	Oprema potniškega prostora	296
Opozorilne lučke	134	Odlagalna mesta potniškega prostora, oprema.....	303
Krmarjenje	140	Prevoz tovora.....	309
Prikaz območja zadaj	142	Vzdrževanje	319
Osvetlitev in signalizacija.....	144	Dostop do motorja, ravni	319

VSEBINA

Akumulator.....	328
Čiščenje	332
Praktični nasveti	336
Pnevmatike	336
motnje	350
Žarometi, luči: zamenjava žarnic	357
Metlice brisalcev:zamenjava.....	368
Varovalke	370
Predoprema za radio	372
Namestitvev in uporaba dodatne opreme	373
Motnje delovanja	375
Tehnični podatki	380
Podatki o vozilu.....	380
Nadomestni deli in popravila	388
kuponi o vzdrževanju	389
Protikorozijska kontrola	395

ZUNANJOST

1

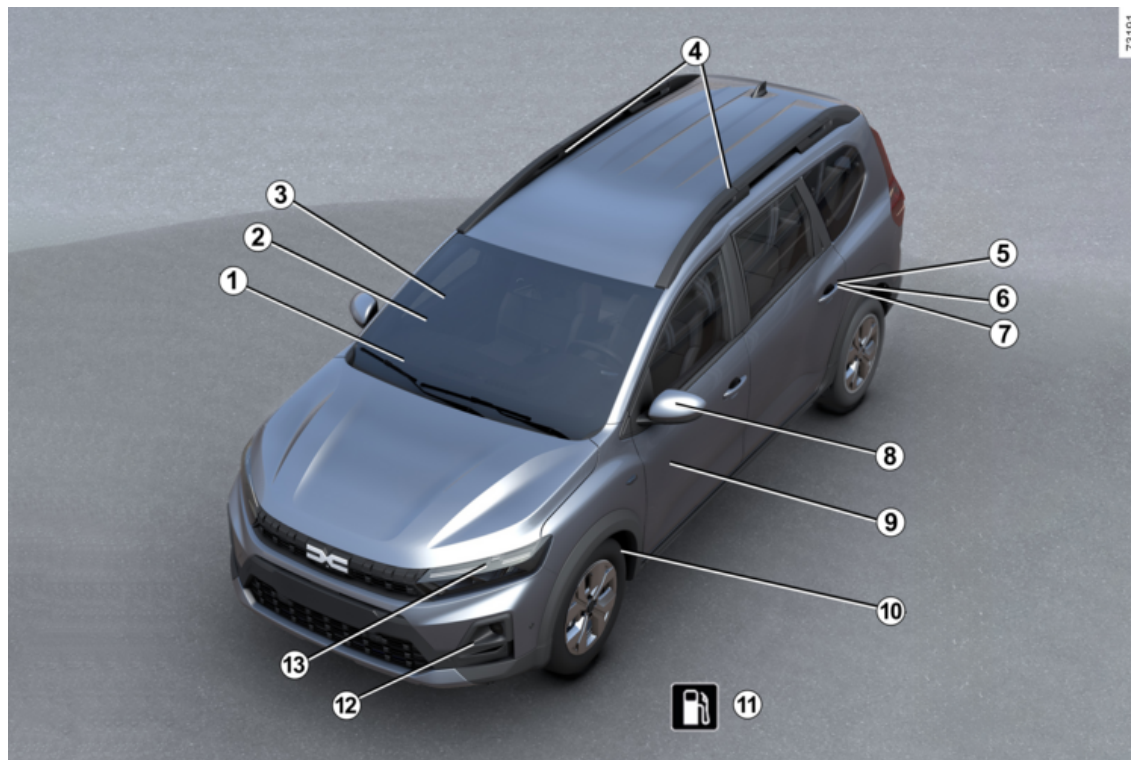

4 - Dobrodošli za volanom vašega novega vozila.

ZUNANJOST

- 1** Odositev → **281** in → **285**
- 2** Brisanje vetrobranskega stekla → **150**
- 3** Električni pomik stekel → **296**
- 4** Nosilna oprema → **313**
- 5** Ključ/daljinsko upravljanje → **45**
- 6** Kartica → **37**
- 7** Zaklepanje/odklepanje odpiralnih delov → **51**
- 8** Vzratna ogledala → **142**
- 9** Vzdrževanje karoserije → **332**
- 10** Pnevmatike → **336**
- 11** Dolivanje goriva/LPG → **156**
- 12** Luči: zamenjava → **357**
- 13** Luči: delovanje → **144**

POTNIŠKI PROSTOR

1

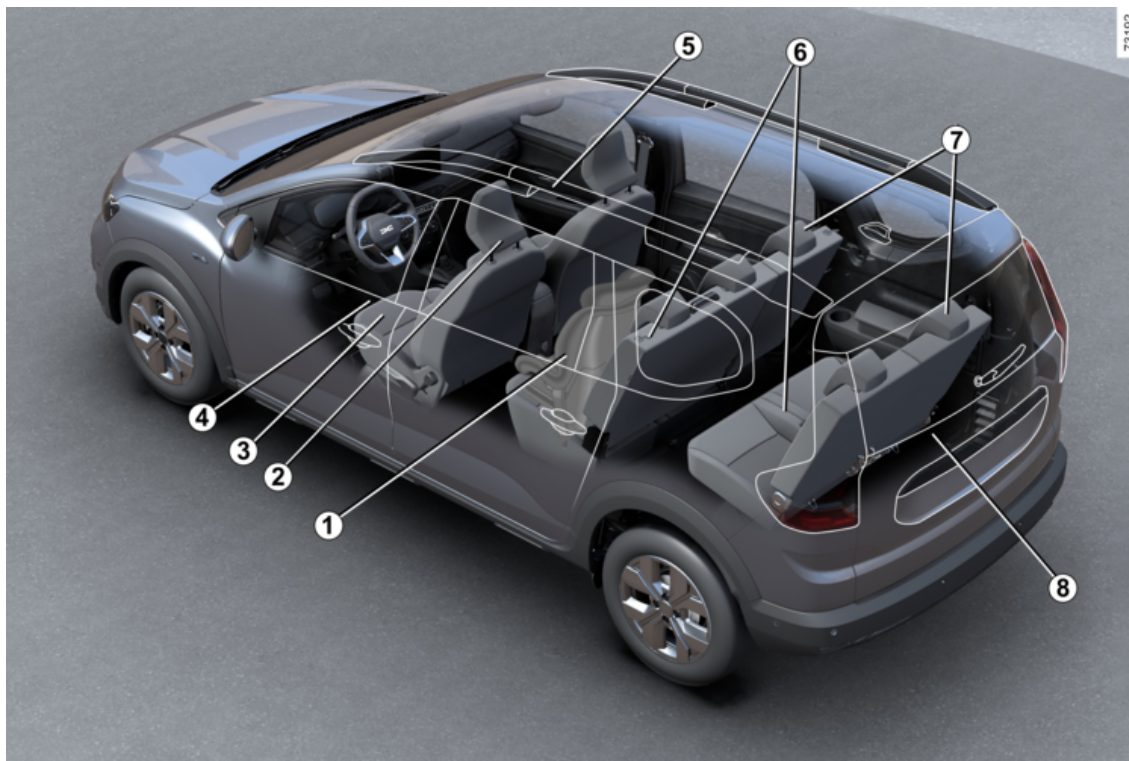

6 - Dobrodošli za volanom vašega novega vozila.

POTNIŠKI PROSTOR

- 1** Varnost otrok → **83**
- 2** Vzglavniki na prednjih sedežih → **57**
- 3** Prednji sedeži → **57**
- 4** Nastavitev položaja za vožnjo → **67**
- 5** Odlagalna mesta/ureditev potniškega prostora → **303**
- 6** Zadnji sedeži v 2. vrsti → **60**
- Zadnji sedeži v 3. vrsti → **61**
- 7** Zadnji vzglavniki → **59**
- 8** Odlagalne površine/oprema prtljažnega prostora → **310**

VOZNIKOVO MESTO

1

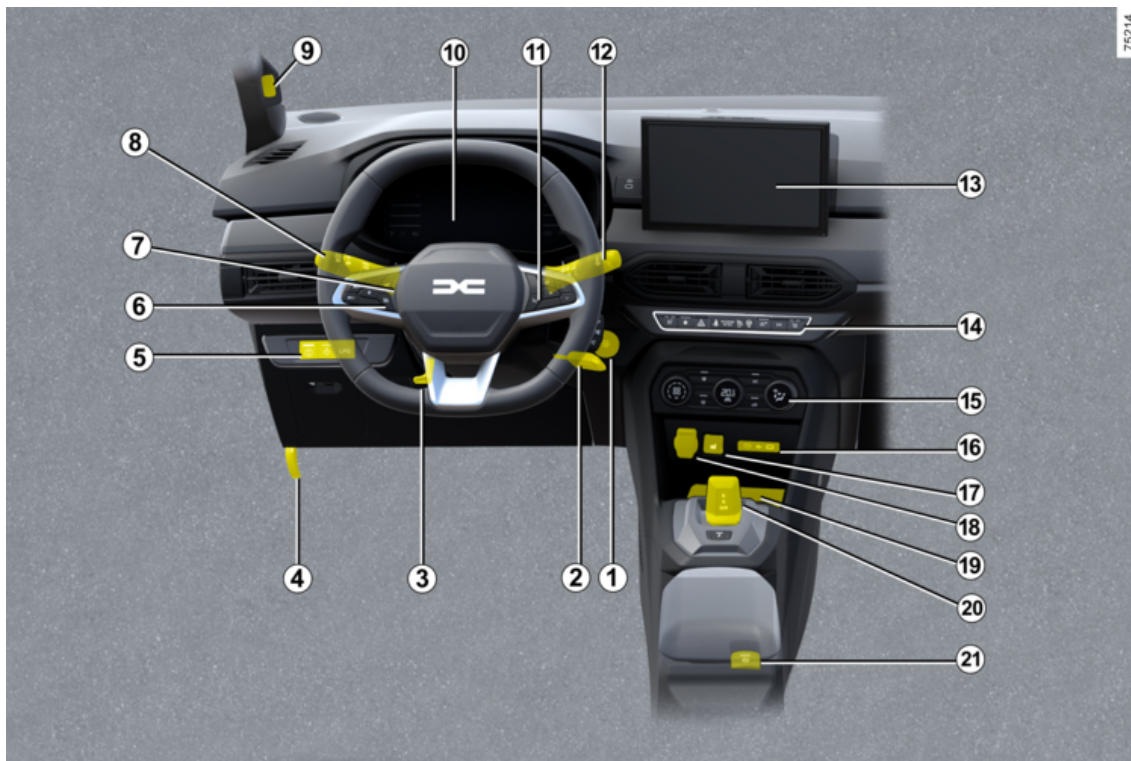

8 - Dobrodošli za volanom vašega novega vozila.

VOZNIKOVO MESTO

- 1** Gumb za zagon/zaustavitev motorja → **164**
- 2** Stikalo za zagon na ključ → **164**
- 3** Nastavitev volana → **140**
- 4** Sprostitev pokrova motornega prostora → **319**
- 5** Stikala za:
 - My Safety → **214** ;
 - Ogrevani volan ali, odvisno od vozila, stikalo za splošno aktiviranje/ deaktiviranje funkcije za pomoč pri parkiranju;
 - Nadzor LPG → **31**
- 6** Omejevalnik hitrosti → **252**
- 7** Regulator hitrosti → **255**
- 8** Zunanja osvetlitev → **144**
- 9** Notranja kamera → **241**
- 10** Instrumentna plošča → **134**
- 11** Stikala potovalnega računalnika → **114**
- 12** Ročica za upravljanje pranja/brisanja stekla → **150**
- 13** Multimedijska ploščica → **291**
- 14** Stikala za ogrevane sedeže → **57**
- 15** Gretje/klimatska naprava → **281**
- 16** USB-C vtičnice → **291**
- 17** Odvisno od vozila stikalo za vklop/izklop sistema za nadzor spodrsavanja zadnjih koles – Extended grip → **209**
- 18** Vtičnica za dodatno opremo → **291**
- 19** Območje za polnjenje/odlaganje telefona → **291**
- 20** Prestavna ročica → **173**
- 21** Elektronsko upravljanje vklopa/izklopa parkirne zavore → **181**

SISTEMI ZA POMOČ PRI VOŽNJI

1



79120

10 - Dobrodošli za volanom vašega novega vozila.

SISTEMI ZA POMOČ PRI VOŽNJI

- ABS Sistem (sistem proti blokiranju koles) → 209
- ESC (sistem za nadzor stabilnosti vozila) → 209
- Servozavorni sistem → 209
- Pomoč pri speljevanju v klanec → 209
- Sistem proti spodsavanju pogonskih koles –Extended grip → 209
- Stop and Start → 170
- Sistem za nadzor tlaka v pnevmatikah → 198
- Opozorilnik za izgubo tlaka v pnevmatikah → 203
- My Safety → 214
- Preprečevanje spremembe voznega pasu → 215
- Opozorilo o mrtvem kotu → 223
- Opozorilo za varnostno razdaljo → 228
- Opozorilo za voznikovo budnost → 239
- Opozorilo o utrujenosti voznika → 244
- Opozorilo o zmanjšani pozornosti voznika → 241
- Zaznavanje prometnih znakov → 247
- Omejevalnik hitrosti → 252
- Regulator hitrosti → 255
- Kamera za vzvratno vožnjo → 260
- Kamera z več prikazi → 263
- Parkirni asistent → 269

VARNOST V VOZILU

1

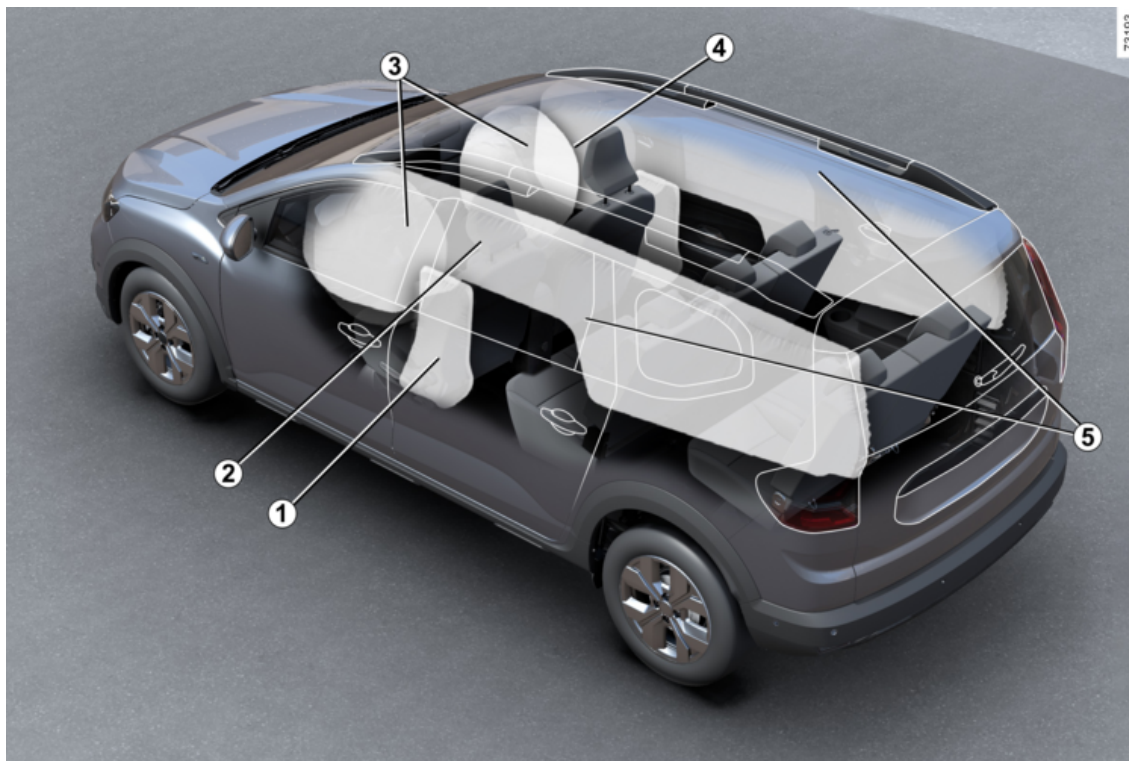

12 - Dobrodošli za volanom vašega novega vozila.

VARNOST V VOZILU

- 1** Airbags bočno → **79**
- 2** Varnostni pasovi → **67**
- 3** Airbags Spredaj → **73**
- 4** Blokiranje sovoznikove airbag → **73**
- 5** Airbags zavese → **79**

PREPOZNAVANJE VOZILA – OZNAKE

1

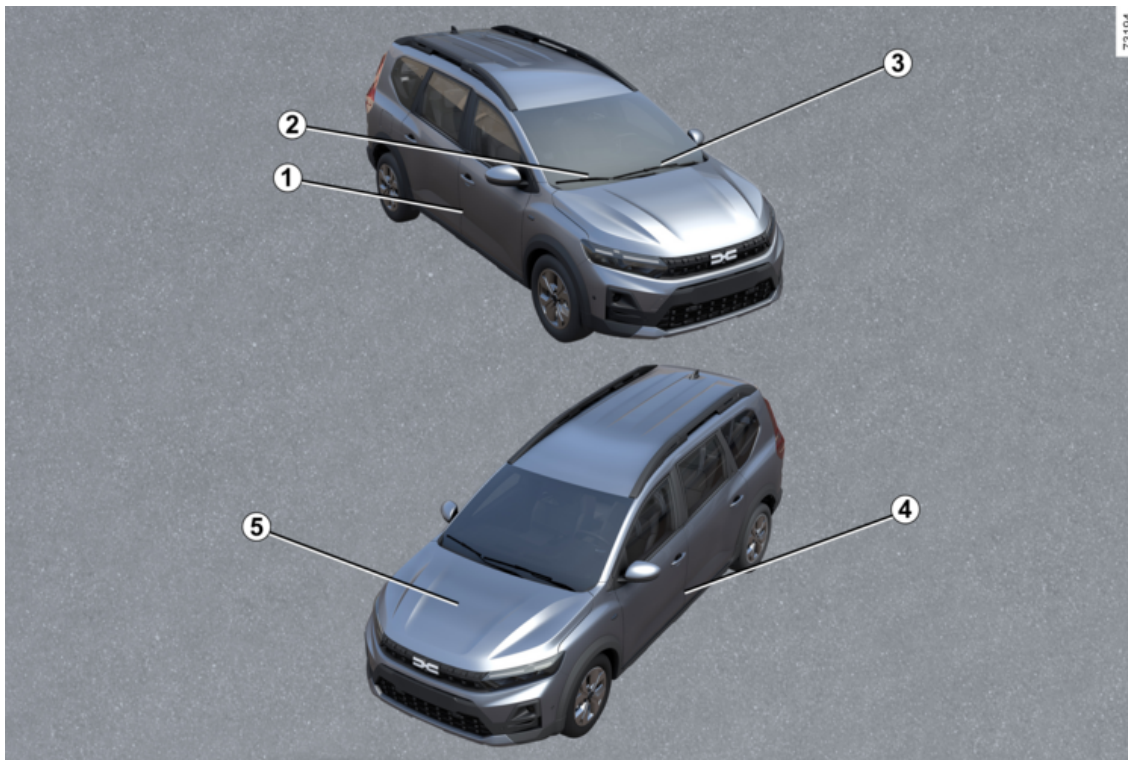

PREPOZNAVANJE VOZILA – OZNAKE

- 1** Ploščica za identifikacijo vozila → **380**
- 2** Tehnične informacije za nujne službe → **380**
- 3** Opomnik za identifikacijsko številko vozila → **380**
- 4** Oznake tlaka zraka v pnevmatikah → **203** → **338**
- 5** Identifikacija motorja → **381**

MOTORNI PROSTOR (REDNO VZDRŽEVANJE)

1

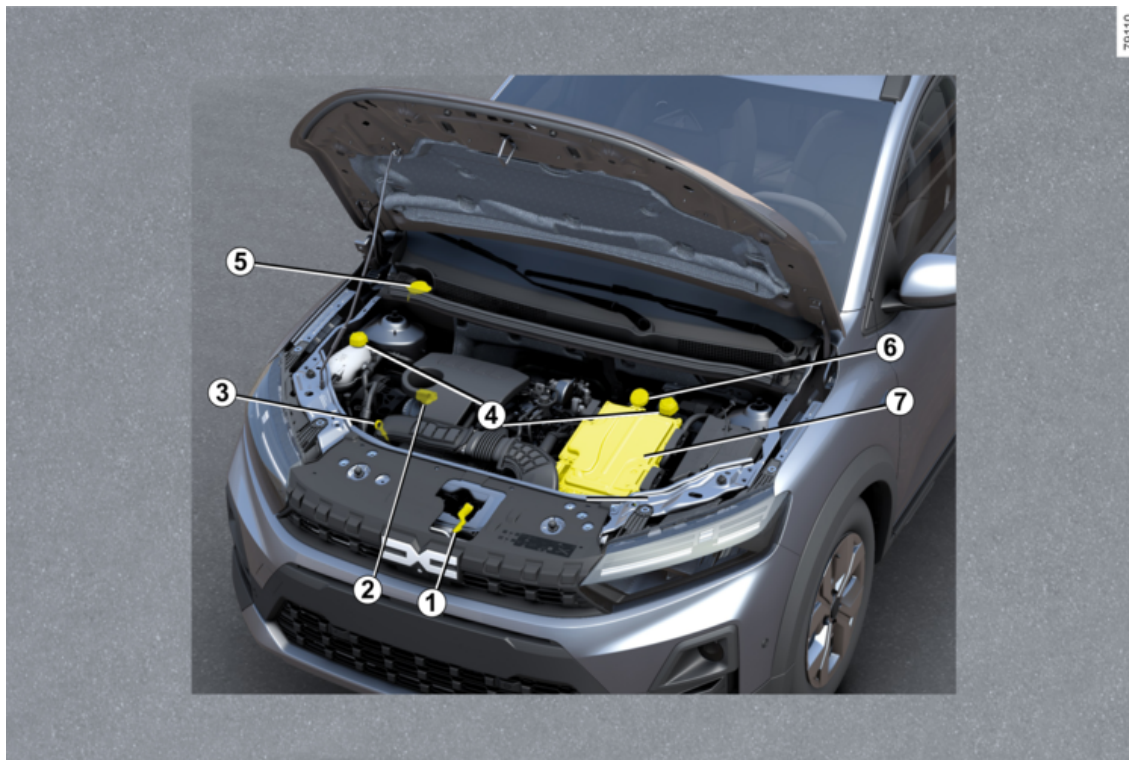

79110

MOTORNI PROSTOR (REDNO VZDRŽEVANJE)

- 1** Odpiranje pokrova motornega prostora → **319**
- 2** Pokrovček posode za motorno olje → **320**
- 3** Merilna palica za nivo motornega olja → **320**
- 4** Hladilna tekočina → **324**
- 5** Tekočina za pranje vetrobranskega stekla → **325**
- 6** Zavorna tekočina → **319**
- 7** Akumulator → **328**

MOTNJE

1

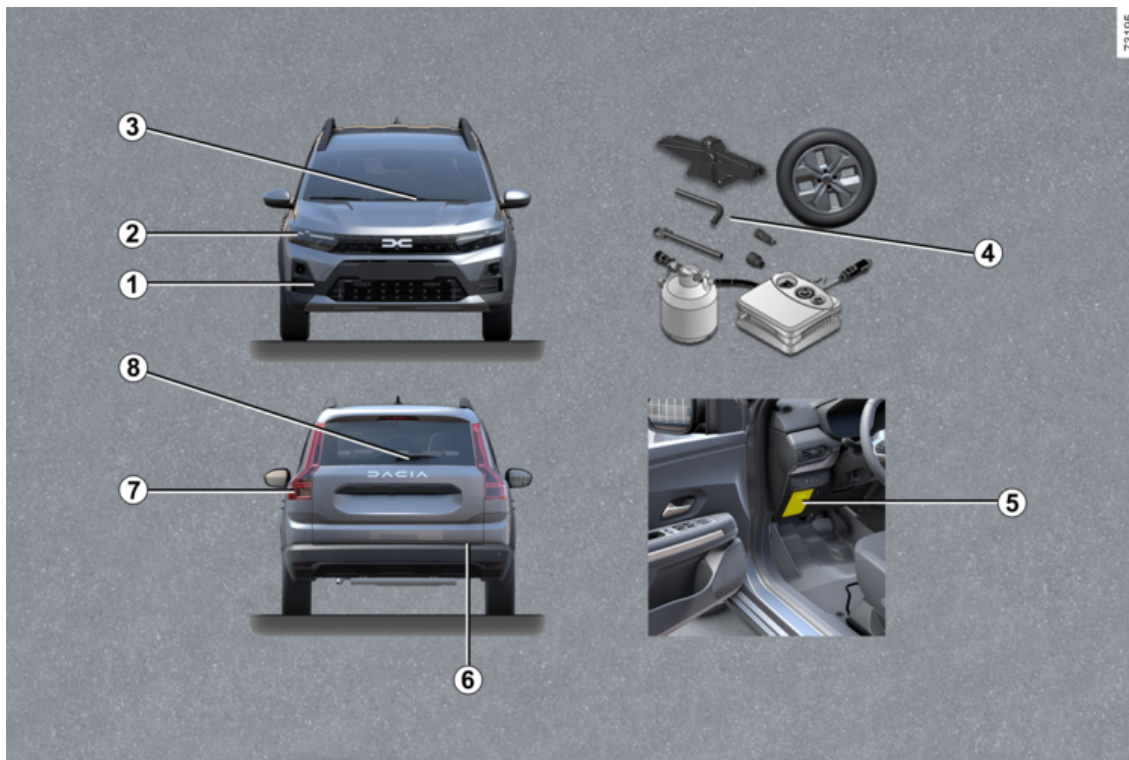

73195

MOTNJE

- 1** Mesto za pritrditev vlečnega priključka spredaj → **350**
- 2** Zamenjava žarnic žarometov → **357**
- 3** Zamenjava metlic(e) brisalcev vetrobranskega stekla → **368**
- 4** Predrta pnevmatika: orodja → **343**
- Rezervno kolo → **344**
- Zamenjava kolesa → **198**
- 5** Varovalke → **370**
- 6** Mesto za pritrditev vlečnega priključka zadaj → **350**
- 7** Zamenjava žarnic zadaj → **362**
- 8** Zamenjava metlice brisalca zadnjega stekla → **368**

VOZILO HYBRID

1

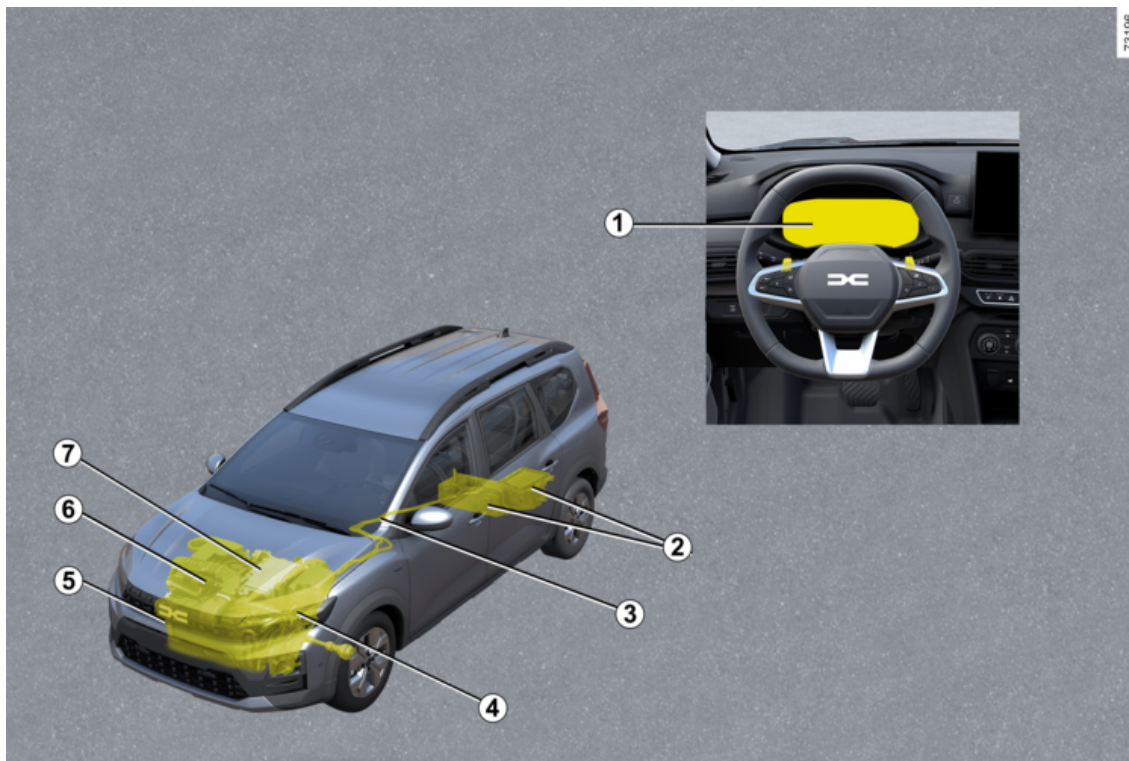

20 - Dobrodošli za volanom vašega novega vozila.

VOZILO HYBRID

Hybrid Vozila s sistemom : uvod → 24

Hybrid Vozila s sistemom : pomembna priporočila → 30

1 Opozorilne lučke → 134

Prikazovalniki in indikatorji → 126

Ekonometer → 193

2 Akumulatorji → 24 → 328 → 355

3 Oranžni električni kabli → 24

4 Električni motor → 24

5 Vleka, reševanje ob okvari → 350

6 Motor z notranjim izgorevanjem → 24

7 Hladilna tekočina → 324

VOZILO NA UTEKOČINJEN NAFTNI PLIN

1

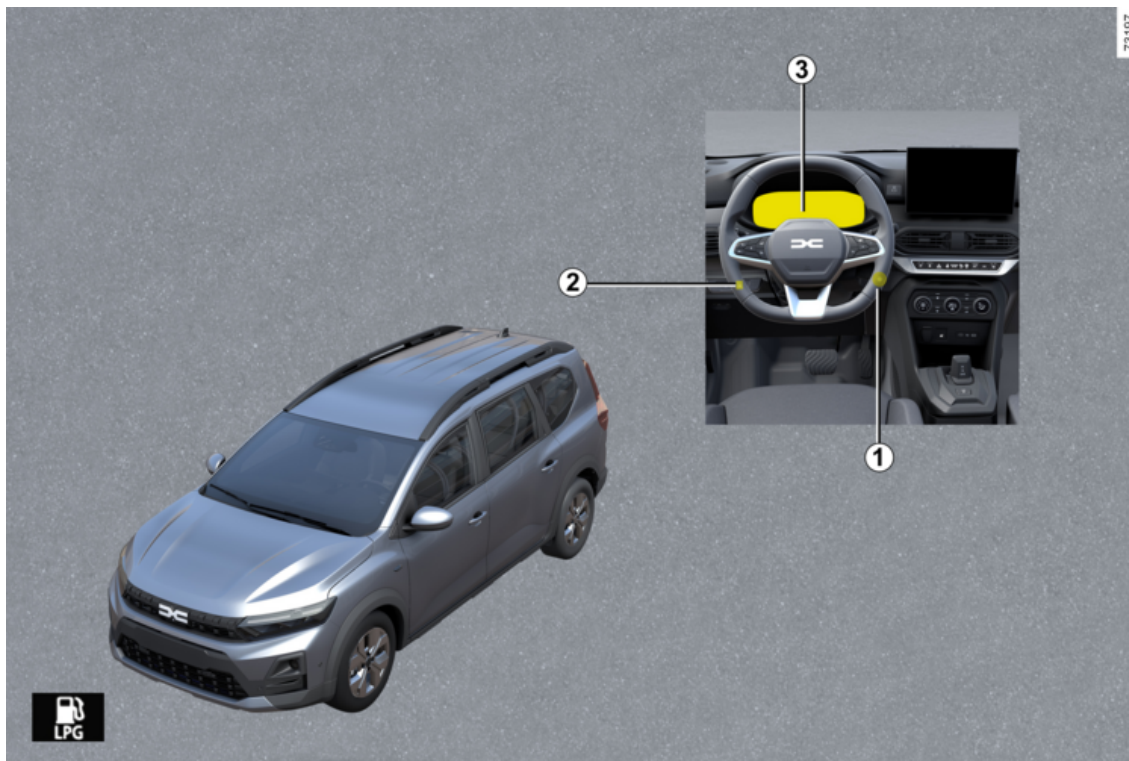

22 - Dobrodošli za volanom vašega novega vozila.

VOZILO NA UTEKOČINJEN NAFTNI PLIN

1 Zagon in zaustavitev motorja: vozilo s ključem → **164**

Zagon in zaustavitev motorja: vozilo s kartico → **166**

2 Ročica UNP → **31**

3 Potovalni računalnik → **114**



Dolivanje LPG → **156**

VOZILO HYBRID

Predstavitev

2

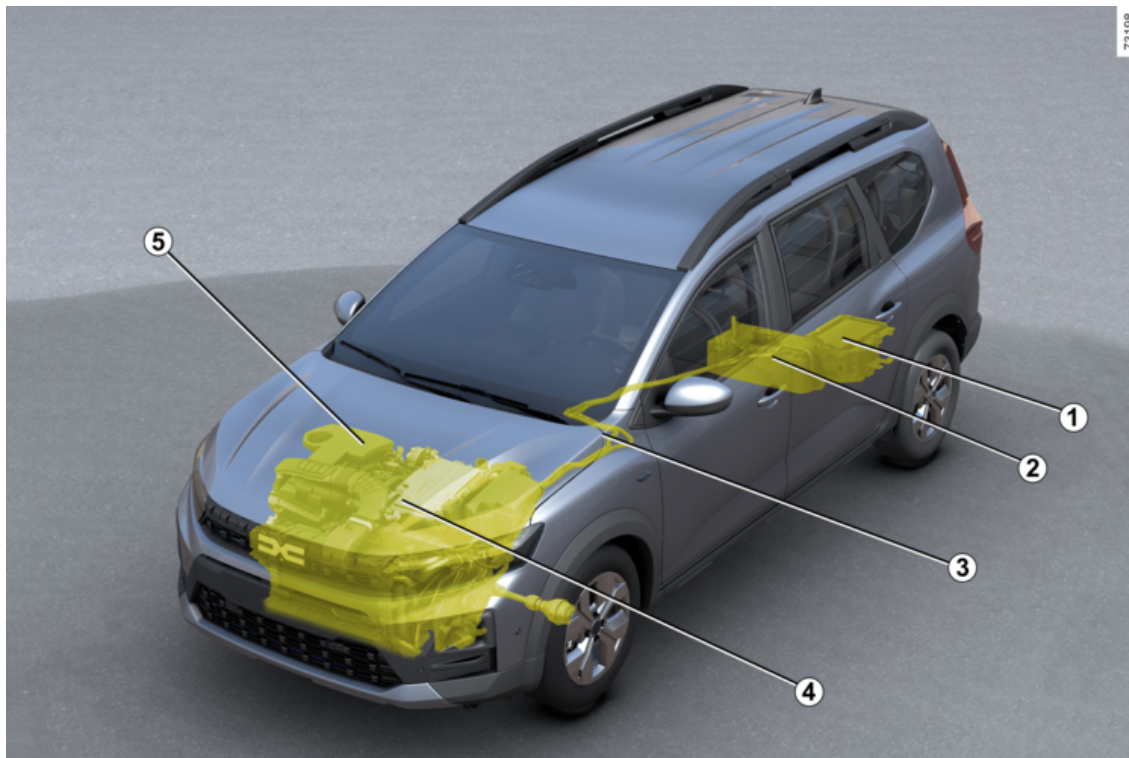

VOZILO HYBRID

- 1 "12-voltni" akumulator
- 2 "Visokonapetostna" pogonska baterija
- 3 Električni napajalni kabli oranžne barve
- 4 Električni motor
- 5 Motor z notranjim izgorevanjem

Sistem vozila Hybrid uporablja električni motor za izboljšanje zmogljivosti motorja z notranjim zgorevanjem (pospeševanje, zagon itd.).

Vozilo ima večji navor motorja za pospeševanje, pri tem pa porabi manj goriva.

Vozilo se lahko premika tudi v načinu popolnoma električnega delovanja brez pomoči motorja z notranjim zgorevanjem. Vozilo uporablja energijo, shranjeno v "visokonapetostni" pogonski bateriji.

Akumulatorji

Vozilo Hybrid je opremljeno z dvema vrstama baterij:

- "visokonapetostna" pogonska baterija;
- "12 V" akumulator.

"Visokonapetostna" pogonska baterija

Ta akumulator je nameščen pod talno oblogo zadaj in shranjuje energijo, ki je

potrebna za ustrezno delovanje električnega motorja.

Kot vsak akumulator se pri uporabi prazni. Polnjenje pogonske baterije:

- med fazami upočasnjevanja vozila;
- ko se motor z notranjim zgorevanjem samodejno zažene deluje kot generator.

Čas delovanja vozila v načinu električnega delovanja je odvisen od nivoja napoljenosti pogonske baterije in vašega načina vožnje, ter komponent, ki porabljajo energijo (klimatska naprava, sistem za ogrevanje itd.).

V primeru, da se pogonska baterija izprazni, vozilo premika samo motor z notranjim zgorevanjem, dokler se pogonska baterija dovolj ne napolni.

Če je vaše vozilo parkirano dlje časa, zaženite motor v rednih časovnih presledkih (približno enkrat mesečno) in preverite, ali je opozorilna lučka



na instrumentni plošči prikazana modro.

Če se to zgodi, morate napolniti baterijo: pustite motor delovati, dokler se opozorilna lučka → 126 ne prikaže modro.

Če tega ne storite, lahko poškodujete pogonsko baterijo in onemogočite zagon vozila.

"12 V" akumulator

"12 V" akumulator, ki se nahaja v prtljažnem prostoru, zagotavlja energijo, potrebno za odpiranje/zapiranje vozila in delovanje opreme.

Opomba: "12-voltni" akumulator ne pomaga pri zagonu motorja z notranjim izgorevanjem. To zagotavlja sistem Hybrid.



Vozilo Hybrid uporablja "visokonapetostni" električni sistem.

Ta sistem je lahko vroč med vzpostavljenim kontaktom in po tem, ko je kontakt izključen. Upoštevajte opozorilna sporočila na nalepkah v vozilu.

Vsi postopki ali spremembe na "visokonapetostnem" električnem sistemu vozila (komponente, kabli, priključki, pogonska baterija) so strogo prepovedani zaradi tveganja, ki jih predstavljajo za vašo varnost. Pokličite predstavnika pooblaščenih servisnih mrež.

Nevarnost težkih opeklin ali smrtno nevarnega električnega udara.

VOZILO HYBRID

A



Simbol **A** označuje električno opremo v vozilu, ki bi lahko ogrožala vašo varnost.

79119

Električni tokokrog "visoke napetosti".

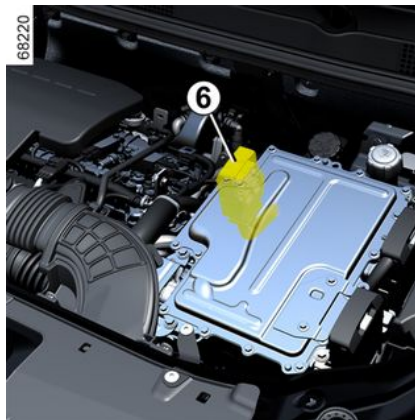

Električni tokokrog "visoke napetosti" prepoznate po oranžnih kabljih **6** in de-

lih, označenih s simbolom

Sistem Hybrid izbere motor z notranjim zgorevanjem in/ali električni motor glede na način vožnje (mirna ali športna vožnja itd.) in prometne razmere.

Vremenske nevarnosti, poplavljeni cestniški:



Ne vozite po cesti, poplavljeni z vodo, ki sega preko spodnjega roba platišč.

Indikator pretoka energije 7

62292



Glede na izbran način vožnje opozorila na lučka **7** označuje pretoke energije med:

- električnim sklopom (pogonska baterija in električni motor);
- motor z notranjim izgorevanjem,
- kolesa.

VOZILO HYBRID

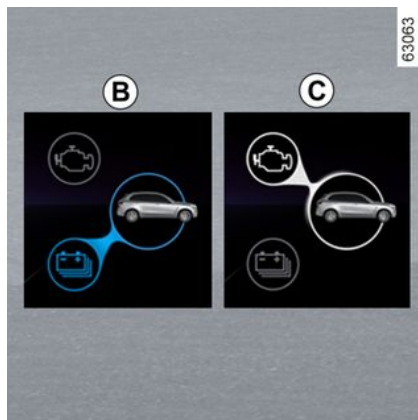
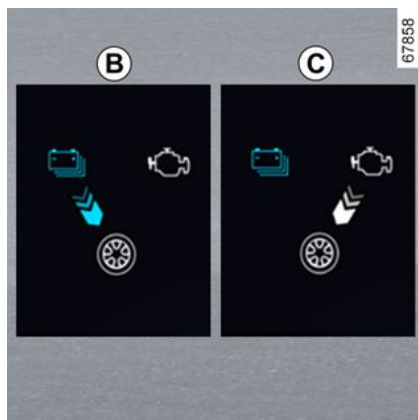

Barva tokov se razlikuje:
– modra: električna energija;

– bela: energija, ki jo proizvede motor z notranjim zgorevanjem.

Tok za **"električni pogon" B**

Električni sklop se uporablja za premikanje vozila.

Tok za **"pogon na motor z notranjim zgorevanjem" C**

Motor z notranjim izgorevanjem se uporablja za premikanje vozila.

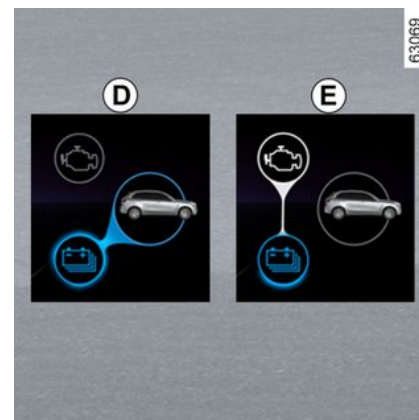
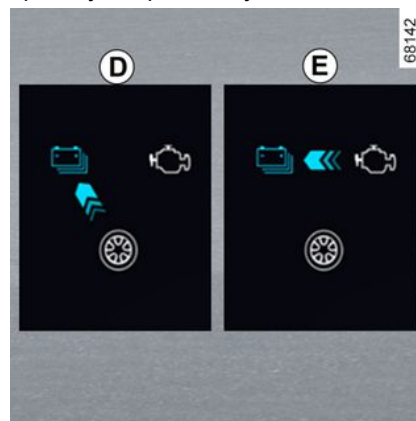

Tok za "pridobivanje energije" D

Ko dvignete nogo s pedala za plin ali ko pritisnete na zavorni pedal, električni motor in/ali regenerativni zavorni sistem pretvori energijo, ki nastane pri pojemu vozila, v električno energijo.

Uporablja jo za zaviranje vozila in polnjenje pogonske baterije.

Tok za "proizvodnjo energije" E

Motor z notranjim zgorevanjem polni pogonsko baterijo.

Opomba: možna je kombinacija različnih tokov (npr. kombiniran tok **B** in tok **C** pomeni, da se za pogon vozila uporabljata motor z notranjim zgorevanjem in elektromotor).

VOZILO HYBRID

2



Poseben primer

Ko pogonska baterija doseže maksimalno stopnjo napoljenosti, je motorno zaviranje začasno zmanjšano. Prilagodite svoj način vožnje.



Zaviranje z motorjem nikakor ne more nadomestiti pritiska na zavorni pedal.

Način popolnoma električne vožnje

62294



8

Na instrumentni plošči je prikazana opozorilna lučka **8 EV**, ki vas obvešča, da sistem Hybrid za premikanje vozila uporablja samo električni sklop za pogon.



Priporočljivo je, da ne vozite v popolnoma električnem načinu s praznim rezervoarjem za gorivo.

Če se na instrumentni plošči prikaže oranžna opozorilna lučka



in se zasliši pisk, čim prej napolnite rezervoar z gorivom.

Nevarnost premikanja

Če v rezervoarju ni goriva, se vozilo samodejno preklopi v popolnoma električni način.

Če vozite, dokler se pogonski akumulator ne izprazni, vozila ne bo mogoče znova zagnati (tudi po polnjenju goriva). Pokličite predstavnika pooblaščenih servisne mreže.

Hrup

Delovanje vozil Hybrid je še posebej tiho v načinu električnega delovanja. Na to se morda še niste navadili, prav ta-

ko se tega niso navadili drugi udeleženci v prometu. Zato vašega vozila med vožnjo morda ne bodo slišali.

Vozilo je opremljeno s hupo za pešce, ki ljudi opozarja na prisotnost vašega vozila. V načinu električnega delovanja se sistem samodejno vklopi. Zvok se oddaja, ko vozilo vozi s hitrostjo med približno 1 km/h in 30 km/h.

Ker je elektromotor tih, boste slišali zvoke, ki se morda zdijo nenavadni (aerodinamični zvoki, pnevmatike itd.), ter prav tako hrup zaradi delovanja sistema Hybrid (npr. hlajenje pogonske baterije).

Zvočni opozorilnik

Zvočni opozorilnik za pešce omogoča, da ostale udeležence v prometu, zlasti pešce in kolesarje, opozorite nase.

Ob zagonu motorja se zvočni opozorilnik za pešce samodejno aktivira. Zvok se oddaja, ko vozilo vozi s hitrostjo med približno 1 km/h in 30 km/h.

V primeru napake zvočnega opozorilnika za pešce se na instrumentni plošči prikaže sporočilo "Zunanji zvok v okvari". Obrnite se na predstavnika servisne mreže za vaše vozilo.

VOZILO HYBRID



Vaše vozilo Hybrid je zelo tiho. Ko izstopate iz vozila, vedno preverite, ali je izbirnik prestav v položaju **P**, zategnite parkirno zavoro in izklopite kontakt.

NEVARNOST HUJŠIH POŠKODB.

Pomembna priporočila

2



Natančno preberite navodila. Če teh navodil ne boste upoštevali, lahko pride do **požara, resnih poškodb ali smrti nevarnega električnega udara.**

V primeru nesreče ali trka

V primeru nesreče ali udarca v podvozje vozila (npr. udarec ob mejnik, višji pločnik ali drugo cestno opremo) se lahko poškoduje električni tokokrog ali pogonska baterija vozila.

Vozilo naj pregleda pooblaščen predstavnik servisne mreže za vaše vozilo.

Nikoli se ne dotikajte "visokonapetostnih" komponent ali oranžnih kablov, ki so izpostavljeni in vidni znotraj ali zunaj vozila.

Če je pogonski akumulator močno poškodovan, lahko pride do uhajanja tekočin:

- nikoli se ne dotikajte tekočin, ki iztekajo iz pogonskega akumulatorja;
- če pride do stika, prizadeto mesto čim prej dobro izperite z vodo in se posvetujte z zdravnikom.

V primeru požara

V primeru požara zapustite in evakuirajte vozilo, pokličite reševalno službo in jih obvestite, da je vozilo Hybrid.

Uporabljajte samo gasilna sredstva ali sredstva ABC, ki BC so dovoljena za gašenje električnih požarov. Ne uporabljajte vode ali drugih sredstev za gašenje.

V vseh drugih primerih poškodovanja električnega tokokroga se obrnite na pooblaščenega predstavnika servisne mreže.

Vse vrste vleke

Glejte razdelek z naslovom "Vleka vozila v primeru okvare" → 350.

Pranje vozila

Nikoli ne čistite motornega prostora ali "visokonapetostne" pogonske baterije z visokotlačnim čistilnikom.

Nevarnost poškodovanja električnega tokokroga.

Obstaja nevarnost smrti zaradi električnega udara.

VOZILO LPG

Predstavitev

Ta vozila delujejo na preklon goriv in uporabljajo dve vrsti goriva: LPG in bencin. Opremljena so z dvema ločeni posodama za gorivo ➔ 156.

Kaj je LPG (UTEKOČINJEN NAFTNI PLIN)?



Utekočinjen naftni plin, ki je v skladu s standardom EN 589 ali ustrezno državno zakonodajo.

Lahko ga prepoznamo po značilnem vonju.



Izbira načina goriva LPG/bencin 1 1

To vozniku omogoča, da ročno preklopi iz enega načina goriva v drugega.

Opozorilna lučka **LPG** na instrumentni plošči zasveti zeleno in vas obvesti, da sistem čaka, da bodo pred preklpom v način LPG izpolnjeni zahtevani pogoji.

Opozorilna lučka **LPG** zasveti belo ali, odvisno od vozila, zeleno, kar pomeni, da je vklopljen način LPG.



Merilnik goriva LPG in opozorilna lučka

Opozorilna lučka **LPG** se prikaže na instrumentni plošči 2 skupaj s povezanim merilnikom ravni goriva LPG.

Prikazana količina LPG je zgolj informativna.

Delovanje

Zagon motorja



Za zagon motorja se vedno uporablja bencin.

- Za vozila s ključem ➔ 164.
- Za vozila s kartico ➔ 166.

Opomba: če je ob zagonu motorja aktiven način LPG, bo sistem začasno preklopil v način "bencina".

– opozorilna lučka **LPG** zasveti sivo na instrumentni plošči 2 brez piska, spremlja pa jo prikaz opozorilne lučke

VOZILO LPG

2

 in povezane ravni "bencinskega" goriva. To pomeni, da je aktiven bencin.

Takoj ko so izpolnjeni zahtevani pogoji (temperatura motorja itd.), sistem samodejno preklopi v način LPG: ko je vklopljen način LPG, se prikaže opozorilna lučka  ali, odvisno od vozila, zelene barve.

rilna lučka  ali, odvisno od vozila, zelene barve.

Zamenjava goriva med vožnjo

Za ročni preklop iz načina bencin v način LPG

Pritisnite stikalo **1**.

Preklop v način LPG se izvede samodejno, ko je sistem pripravljen:

– opozorilna lučka  in ustrezna raven goriva v utekočinjenem naftnem plinu se prikažeta na instrumentni plošči **2**;

– opozorilna lučka  zasveti sivo, s čimer potrdi izbiro načina LPG, nato pa zasveti belo, ali odvisno od vozila, zeleno, ko je aktiven način LPG.

Za ročni preklop z LPG načina na bencin

Pritisnite stikalo **1**.

Opozorilna lučka  ugasne na instrumentni plošči **2** in kaže, da je vklopljen bencinski način.



Dostop do informacij in vnovična inicializacija vozniških nastavitev LPG ➔ **114**.



Ko je rezervoar za gorivo prazen, vozila ne morete zagnati ali voziti samo v načinu LPG.

Delovanje na preklop goriv LPG/bencin zahteva prisotnost bencina (za zagon, visoke pospeške, nizke temperature itd.).

Če se na instrumentni plošči pojavi

oranžna opozorilna lučka  in se zasliši pisk, čim prej napolnite rezervoar z bencinom.

Samodejni preklop iz LPG načina v bencin

Sistem v nekaterih pogojih uporabe (npr. zagon pri hladnem motorju, sunkovito pospeševanje itd.) odvisno od

vozila začasno preklopi nazaj v bencinski način.

Opozorilna lučka  zasveti sivo, da vas opozori.

Če so pogoji znova izpolnjeni, samodejno preklopi nazaj na način LPG in

opozorilna lučka  zasveti belo ali odvisno od vozila, zeleno.

Opomba: po več neuspešnih poskusih na trenutni poti bo sistem morda ohranil bencinski način.

Znova lahko poskusite, potem ko je motor popolnoma zaustavljen.

Prazna posoda za gorivo LPG

Ko je rezervoar skoraj prazen in motor deluje z rezervo goriva LPG, se na instrumentni plošči prikaže sporočilo "LPG nizek nivo", ki ga spremljata pisk in osvetlitev:

– bele opozorilne lučke  ali, odvisno od vozila, zelene; in

– opozorilne lučke  v rumeni barvi.

VOZILO LPG



Sporočilo in opozorilne lučke odstranite tako, da pritisnete stikalo **3 "OK"**, **4** ali **5**.

Če v rezervoarju ni več goriva LPG, se na instrumentni plošči prikaže sporočilo "LPG rezervoar prazen", ki ga spremljata pisk in:

– ugasnitev opozorilne lučke **LPG** ;
in

– prikaz opozorilne lučke  v rumeni barvi.

Čim prej dolijte gorivo LPG ➔ **34**.

Motnje delovanja

V primeru napake, ki lahko poslabša pravilno delovanje motorja, se prikaže

sporočilo "LPG ni na voljo" in sistem samodejno preklopi iz načina LPG v bencinski način.

To potrjuje prikaz naslednjega na instrumentni plošči:

– sporočilo Preveri LPG sistem;
in

– opozorilne lučke **LPG!** ali, odvisno od vozila, rumene opozorilne lučke

LPG.

Čim prej se obrnite na predstavnika pooblaščenih servisnih mrež za vaše vozilo.

V primeru vožnje v težkih pogojih

V zelo hladnem vremenu (temperatura pod približno 10 °C) in glede na kakovost uporabljenega plina lahko sistem:

– samodejno upravlja pogoje za preklapljanje med načinom LPG in bencinskim načinom;
ali

– porablja majhno količino bencina v načinu LPG.

Opomba: pri vozilih, ki imajo ta sistem, se priporoča, da v teh pogojih uporabite način ECO (zlasti pod 0 °C), da se izboljša uporaba načina LPG ➔ **193**.

V primeru nesreče

Najpomembnejši previdnostni ukrepi so enaki kot v primeru vozila z bencinskim motorjem:

- zategnite parkirno zavoro;
- ustavite motor (varnostna naprava, ki preprečuje vdor UNP v motor, se samodejno sproži);
- izključite kontakt;
- upoštevajte lokalne zakonske predpise.



UNP ima poseben vonj, ki ga lahko zlahka zaznate v primeru morebitnega uhajanja. Če zavohate plin v vozilu ali okrog vozila:

- takoj prestavite v način vožnje z bencinom in preverite, ali v bližini vozila ni nobenega vira vžiga;
- obiščite predstavnika pooblaščenih servisnih mrež za vaše vozilo.

VOZILO LPG

2



Ne dotikajte se nobene-
ga sestavnega dela sis-
tema UNP, ne udarjajte
po njem in ga ne odstra-
njujte.

Posoda za gorivo LPG

Nalivanje goriva LPG

Uporabna prostornina posode za LPG: približno 40 litrov ali 50 litrov (odvisno od vozila).

Zategnite parkirno zavoro, izklopite motor, prekinite kontakt in ugasnite luči.

Vedno upoštevajte varnostna navodila na bencinskih črpalkah.

V nekaterih državah morate pred polnjenjem na odprtino za nalivanje LPG priviti adapter za dolivanje **1**.

Vedno je priporočljivo, da popolnoma napolnite posodo za gorivo.

Ko črpalka preneha dovajati utekočinjeni naftni plin (LPG) ali ko se pretok črpalke znatno zmanjša, je dosežena najvišja raven utekočinjenega naftnega plina (LPG).

Ne poskušajte dodatno polniti posode za gorivo.

Bencinski servis brez samopostrežbe

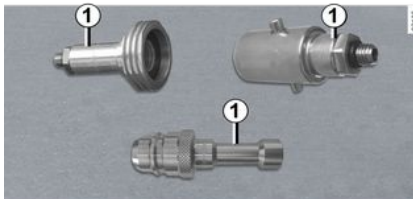

Če polnjenje LPG izvaja osebje bencinske črpalke, mu morate izročiti adapter za dolivanje **1**.



POMEMBNO: adapter za dolivanje LPG 1

V nekateri državah je za dolivanje LPG potreben poseben adapter.

Adapter za dolivanje **1** je v torbici v predalu za rokavice. Adapter je lahko priložen v vozilu ali pa tudi ne, odvisno od države, v kateri je bilo vozilo prodano.

Pred vožnjo v drugo državo se morate nujno posvetovati s pooblaščenim prodajalcem in ugotoviti, katero vrsto adapterja je treba uporabiti, ko je to potrebno.

VOZILO LPG

Samopostrežni bencinski servisi



Priporočamo, da si pred uporabo pištole za dolivanje LPG nadenete rokavice.

Odprite vratca posode za gorivo vozila in odvijte čep **2** odprtine za nalivanje LPG.

Pozorno sledite navodilom za dolivanje goriva, ki so prikazana na plinski postaji za dolivanje LPG.

Odvisno od črpalke je treba včasih pritisniti in pridržati gumb na črpalci, preden se polnjenje začne.

Ko se črpalka ustavi ali deluje težko, ste dosegli najvišji nivo napolnjenosti posode za gorivo (80 %).

Nalivanje goriva se konča, ko spustite gumb. Odblokirajte ročico za zaustavi-

tev (priteče lahko še nekaj goriva), odstranite pištolo in jo odložite na postajo.

Po polnjenju znova namestite čep 2, da preprečite vdor vode ali tujkov v sistem.



Če želite doliti gorivo, mora biti motor ustavljen (in ne samo v stanju pripravljenosti v primeru, da je vozilo opremljeno s funkcijo Stop and Start): kontakt morate izklopiti ➔ **164**, ➔ **166**.

Obstaja nevarnost požara.

Varovalke

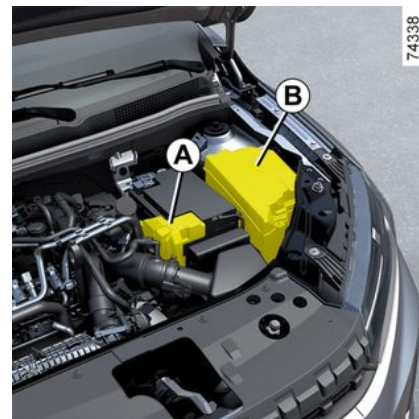

Varovalke v motornem prostoru A in B

Nekatere funkcije so zaščitene z varovalkami, ki se nahajajo v motornem prostoru v ohišjih **A** in **B**.

Zaradi težjega dostopa **vam svetujemo, da te varovalke zamenja pooblaščen predstavnik servisne mreže za vaše vozilo.**

VOZILO LPG

2

 Priporočamo vam, da imate v vozilu vedno komplet rezervnih žarnic in varovalk, ki jih lahko dobite pri pooblaščenih predstavnikih servisno-prodajne mreže za vaše vozilo.

 Preverite zadevno varovalko in **jo po potrebi zamenjajte z varovalko, ki mora imeti enako nazivno vrednost kot originalna varovalka.**

Premočna varovalka lahko v primeru nenormalne porabe enega od porabnikov povzroči prekomerno segrevanje električnega tokokroga (nevarnost požara).

 Pri posegih pod pokrovom motornega prostora se prepričajte, ali je ročica brisalcev stekel v izklopljenem položaju.
Nevarnost poškodb.



Pred kakršnim koli posegom v motornem prostoru obvezno izklopite kontakt → 164, → 166.



Pri delu v bližini motorja bodite pozorni, ker je le ta lahko še vroč. Poleg tega se lahko kadarkoli sproži ventilator hlajenja motorja.

Na to vas opozarja nalepka  v motornem prostoru.

Nevarnost poškodb.

KARTICA

Splošno

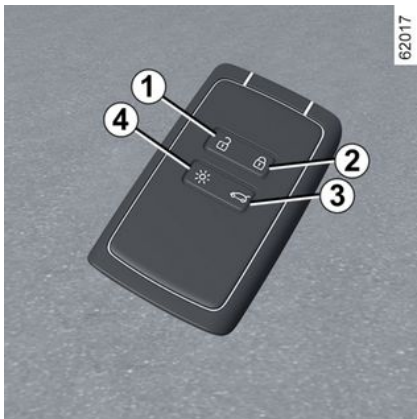

1. Odklepanje vrat in vrat prtljažnega prostora.
2. Zaklepanje vseh odpiralnih elementov.
3. Odklepanje samo vrat prtljažnega prostora.
4. Daljinski vklop osvetlitve.

Kartica omogoča:

- zaklepanje/odklepanje odpiralnih delov (vrat, vrat prtljažnega prostora);
- vklop osvetlitve vozila na daljavo.

Doseg

Poskrbite, da bo baterija vedno v dobrem stanju, ustreznega tipa in pravilno vstavljena. Njena življenjska doba je približno dve leti: zamenjati jo je treba, ko se prikaže sporočilo »Slaba baterija kartice« na instrumentni plošči → 43.

območje delovanja kartice

Spreminja se glede na okolico: zato bodite previdni pri rokovanju z daljinskim upravljalnikom, ker lahko z nenamernimi pritiski gumbov na kartici zaklenete ali odklenete vrata.

Opomba: če je kateri od odpiralnih elementov (vrata ali vrata prtljažnega prostora) odprt ali neustrezno zaprt, je zaklepanje neuspešno in se zasliši še pisk.

Motnje

Če so v bližini daljinskega upravljalnika naprave, ki delujejo na isti frekvenci, lahko v določenih primerih ovirajo delovanje kartice.



Pri izpraznjeni bateriji je še vedno možno zaklepanje in odklepanje vozila ter zagon motorja → 51 → 166.

Funkcija »daljinska osvetlitev«

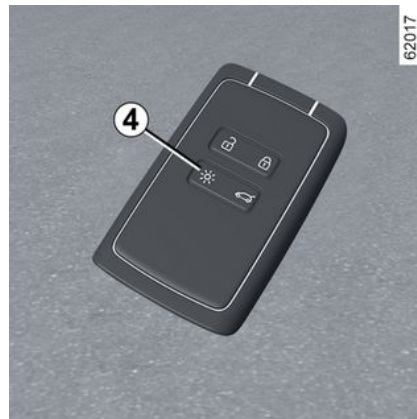

Pritisnite gumb 4, da se za približno 20 sekund vklopijo notranja osvetlitev, pozicijske luči in zasenčene luči. To na primer omogoča preprostejše iskanje vozila na velikem parkirišču.

Opomba: ob ponovnem pritisku gumba 4 se osvetlitev izklopi.



Nasvet

Kartice ne izpostavljajte vročini, mrazu ali vlagi. Kartice ne odlagajte na mesta, kjer bi se lahko zvila ali poškodovala, na primer, če se usedete s kartico v zadnjem žepu.

KARTICA

2

Zamenjava: potreba po dodatni kartici

Če ste kartico izgubili ali želite dodatno kartico, se obrnite na pooblaščenega predstavnika servisne mreže.

V primeru zamenjave kartice je treba za ponovno vzpostavitev delovanja celotnega sistema pripeljati vozilo **z vsemi karticami** v pooblaščen servis za vaše vozilo. Uporabljate lahko do štiri kartice na vozilo.



Voznikova odgovornost med parkiranjem ali ob zaustavitvi vozila

Nikoli ne zapuščajte vozila, niti za kratek čas, če v njem ostane otrok, odrasla oseba ali žival, ki potrebuje pomoč drugih. Slednji bi namreč lahko nehote zagnali motor, vključili razno opremo, kot je pomik stekel, ali zaklenili vrata, s čimer bi lahko ogrozili sebe in druge.

Nikoli ne pozabite, da lahko v vročem, oziroma sončnem vremenu temperatura v notranjosti vozila zelo hitro naraste.

SMRTNA NEVARNOST ALI NEVARNOST HUJŠIH POŠKODB.

Namestitvev traku 7

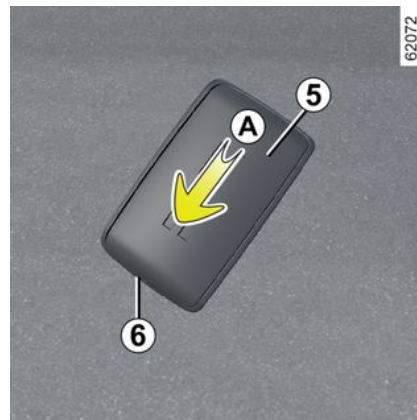

Potisnite zadnji pokrov **5** navzdol, medtem ko pritisnete območje **A**.



V odprtino **6** nikoli ne vstavljajte orodij, podobnih izvijaču.

KARTICA

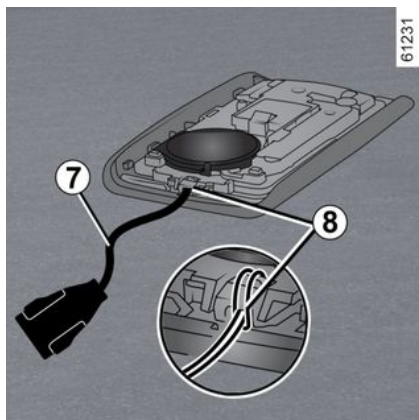

Vstavite ročni trak v komponento **8** in speljite konec traku skozi zaponko.

Trak namestite na odprtino **6** in zaprite pokrov.

Opomba: preverite, ali premer kabla traku **7** ustreza odprtini **6**.

Uporaba

Na voljo imate dva načina za zaklepanje/odklepanje vozila:

- v načinu za »prostoročno« upravljajenje, ko se približujete in oddaljujete od vozila;
- uporabite kartico v načinu daljinskega upravljanja.



Kartice ne shranjujte nikjer, kjer bi lahko prišla v stik z drugo elektronsko opremo (računalnikom, telefonom itd.), saj bi to lahko oviralo njeno delovanje.

Vklop/izklop načina za prostoročno upravljanje

Odvisno od vozila lahko deaktivirate/aktivirate odklepanje pri približevanju ter zaklepanje, ko se oddaljujete od vozila.

Prav tako lahko izključite/vključite zvočni signal, ki ga slišite ob zaklepanju, ko se oddaljujete od vozila → **130**.



Nikoli ne puščajte kartice v vozilu.



Voznikova odgovornost med parkiranjem ali ob zaustavitvi vozila

Nikoli ne zapuščajte vozila, niti za kratek čas, če v njem ostane otrok, odrasla oseba ali žival, ki potrebuje pomoč drugih. Slednji bi namreč lahko nehote zagnali motor, vključili razno opremo, kot je pomik stekel, ali zaklenili vrata, s čimer bi lahko ogrozili sebe in druge.

Nikoli ne pozabite, da lahko v vročem, oziroma sončnem vremenu temperatura v notranjosti vozila zelo hitro naraste.

SMRTNA NEVARNOST ALI NEVARNOST HUJŠIH POŠKODB.

KARTICA

Uporaba kartice v "prostoročnem" načinu

2



67810

"Prostoročni" način omogoča zaklepanje/odklepanje vozila brez pritiskanja gumbov na kartici, ko je ta v območju zaznavanja **1**.

Opomba: če vozilo že več kot osem dni ni bilo v uporabi, se "prostoročni" sistem preklopi v način pripravljenosti. Za ponovni vklop sistema pritisnite gumb za odklepanje na kartici.

»Prostoročno« odklepanje pri približevanju vozilu

Ko je kartica v območju zaznavanja vozila **1**, se to odklene.

Odklepanje potrdi **enkratni utrip** varnostnih utripalk in bočnih smerokazov.

»Prostoročno« zaklepanje pri oddaljevanju od vozila

Ko imate kartico pri sebi in so vrata in vrata prtljažnega prostora zaprti, se oddaljite od vozila: vozilo se samodejno zaklene, ko zapustite območje zaznavanja **1**.

Opomba: razdalja, pri kateri se vrata zaklenejo, je odvisna od okolice.

Zaklepanje vrat spremljata **dva utripa** varnostnih utripalk in smerokazov.

Zaklepanje potrdi zvočni signal.

Posebnosti sistema za odklepanje

Po osmih dneh neuporabe, je odklepanje pri približevanju onemogočeno.

Uporabite kartico z daljinskim upravljalnikom, da odklenete vozilo in ponovno aktivirate način.

Posebnosti sistema zaklepanja

Če so ena vrata odprta ali slabo zaprta, se vozilo ne zaklene, ko se od nega oddaljite.

Posebnosti pri "prostoročnem" zaklepanju



67810

Po zaklepanju v prostoročnem načinu je treba počakati približno tri sekunde, preden lahko ponovno odklenete vozilo. V teh treh sekundah se lahko prepričate, ali je vozilo zaklenjeno, tako da potegnete kljuko na vratih.

KARTICA



67811

Če je kartica v območju zaznavanja **1** približno 15 minut, se zaklepanje na daljavo izklopi. Za zaklepanje vozila pritisnite gumb **4** na kartici.

Zaklepanje vozila ni mogoče, če je kartica v območju **2**. Po odklepanju s pritiskom gumba kartice, pri čemer se odpiralni del ali prtljažni prostor ne odpre, se zaklepanje na daljavo v načinu prostoročnega upravljanja izklopi.



Voznikova odgovornost med parkiranjem ali ob zaustavitvi vozila

Nikoli ne zapuščajte vozila, niti za kratek čas, če v njem ostane otrok, odrasla oseba ali žival, ki potrebuje pomoč drugih. Slednji bi namreč lahko nehote zagnali motor, vključili razno opremo, kot je pomik stekel, ali zaklenili vrata ..., s čimer bi lahko ogrozili sebe in druge.

Nikoli ne pozabite, da lahko v vročem, oziroma sončnem vremenu temperatura v notranjosti vozila zelo hitro naraste.

SMRTNA NEVARNOST ALI NEVARNOST HUDIH POŠKODB.

Uporaba kartice z daljinskim upravljalnikom

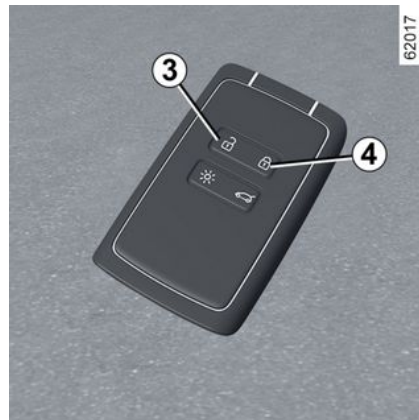

62017

2

Odklepanje s kartico

Pritisnite gumb **3**.

Odklepanje potrdi **enkratni utrip** varnostnih utripalk in bočnih smerokazov. Če nato poskusite odpreti vrata s pritiskom na kljuko hkrati z daljinskim odklepanjem vrat, bodo zadevna vrata ostala zaklenjena. Odklenete jih tako, da spustite kljuko in ponovno odklenete vozilo s pritiskom gumba **3** na kartici.

Zaklepanje s kartico

Ko so vrata in vrata prtljažnega prostora zaprta, pritisnite gumb **4**: vozilo se zaklene. Zaklepanje vrat spremljata

KARTICA

dva utripa varnostnih utripalk in smerokazov.

Opomba: največja razdalja, pri kateri je mogoče zakleniti vozilo, je odvisna od okolice.

Posebnosti

Vozila ni mogoče zakleniti, če je kateri od odpiralnih elementov (vrata, ali vrata prtljažnega prostora) odprt ali neustrezno zaprt in zasliši se pisk.



Pri delujočem motorju gumbi kartice ne delujejo.



67811

Če se vrata odprejo in zaprejo **pri delujočem motorju** in kartice ni več v

območju **2**, sporočilo "Kartica ni zaznana" opozori, da kartice ni več v vozilu. Tako se ne more zgoditi, da bi se odpeljali, potem ko ste odložili enega od potnikov, ki ima pri sebi kartico.

Opozorilo izgine, ko je kartica ponovno zaznana.

Odklepanje/zaklepanje samo prtljažnika

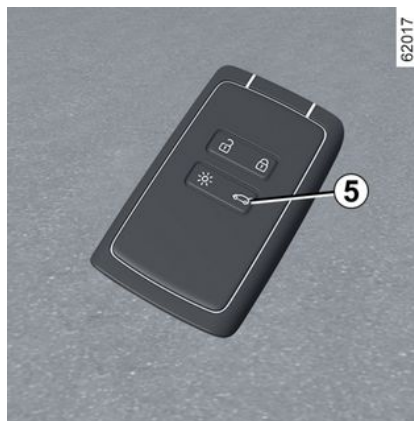

62017

Pritisnite in zadržite gumb **5**. Prtljažnik se rahlo odpre in, odvisno od vozila, se prtljažna vrata popolnoma odprejo samodejno.

Opomba: potem ko odklenete prtljažnik samo z gumbom **5**, morate za odklepanje drugih odpiralnih delov:

– pritisniti gumb **3**;

ali

– se odmakniti od vozila, da aktivirate samodejno zaklepanje pri odmikanju od vozila. V tem primeru bo odklepanje ob približevanju vozilu spet delovalo.



Voznikova odgovornost med parkiranjem ali ob zaustavitvi vozila

Nikoli ne zapuščajte vozila, niti za kratek čas, če v njem ostane otrok, odrasla oseba ali žival, ki potrebuje pomoč drugih. Slednji bi namreč lahko nehote zagnali motor, vključili razno opremo, kot je pomik stekel, ali zaklenili vrata ..., s čimer bi lahko ogrozili sebe in druge. Nikoli ne pozabite, da lahko v vročem, oziroma sončnem vremenu temperatura v notranjosti vozila zelo hitro naraste.

SMRTNA NEVARNOST ALI NEVARNOST HUDIH POŠKODB.

KARTICA

Kartica za prostoročno upravljanje: baterija

Zamenjava baterije

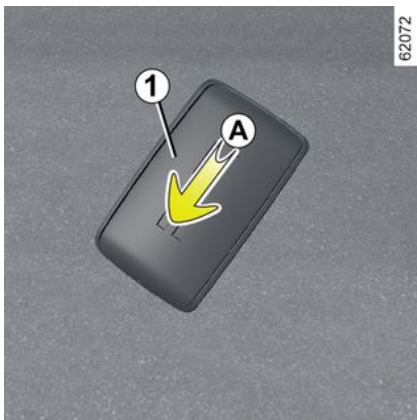

Če se na instrumentni plošči prikaže sporočilo "Slaba baterija kartice", zamenjajte baterijo kartice:

- potisnite zadnji del ohišja **1** navzdol, medtem ko pritiskate območje **A**;
- v območju **B** odstranite pokrov **2** z baterije **3** tako, da ga dvignete navzgor;
- odstranite baterijo, tako da pritisnete na eno stran in dvignite drugo;
- Zamenjajte ga v skladu z navodili in predlogo, prikazano na notranji strani pokrova.

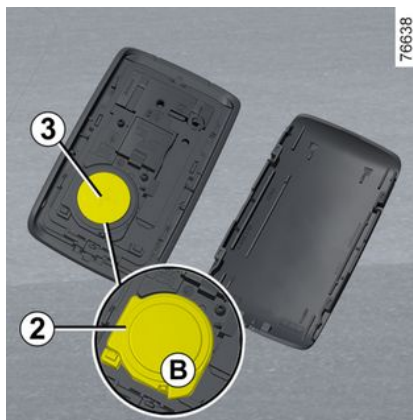

Za ponovno nameščanje ravnajte v obratnem vrstnem redu, nato pa, ko ste poleg vozila, štirikrat pritisnite na enega od gumbov na kartici: ob naslednjem zagonu sporočilo izgine.

Prepričajte se, da je pokrovček pravilno zataknen.

Opomba: ob zamenjavi baterije se ne dotikajte tiskanega vezja ali kontaktov na kartici.

Motnje delovanja

Če je baterija prešibka za zagotovitev ustreznega delovanja, boste lahko še vedno zagnali vozilo in ga zaklenili/odklenili ➔ 51.



Pri zamenjavi:

- prepričajte se, da so baterije pravilno nameščene.

Tveganje eksplozije.

- Če se vratca ne zaprejo ustrezno, upravljalnika ne uporabljajte in ga hranite izven dosega otrok.



Če je potrebna zamenjava, bodite pozorni, da uporabite enak ali enakovreden tip baterij (posvetujte se s pooblaščenim predstavnikom servisne mreže).

KARTICA

2



Previdnosti ukrepi povezani z baterijami:

- (nove ali rabljene) baterije hranite izven dosega otrok;
- pazite, da ne pogoltnete baterij;

Obstaja nevarnost kemičnih opeklin, ki so lahko smrtno nevarne.

- Če baterije pogoltnete ali vstavite v kateri koli del telesa, čim prej poiščite zdravniško pomoč.



Baterije dobite pri pooblaščenem predstavniku servisne mreže za vaše vozilo.

Trajajo približno dve leti. Pazite, da na bateriji ni sledov barve: nevarnost slabega električnega kontakta.

26613



Iztrošenih baterij ne odvrzite v naravo, temveč jih odnesite na zbirna mesta, kjer bodo poskrbeli za njihovo reciklažo.

KLJUČ, DALJINSKI UPRAVLJALNIK

Splošno

Odvisna od vozila obstajajo tri vrste ključev: ključ **A**, **B** ali **C**.

Ključ **A**

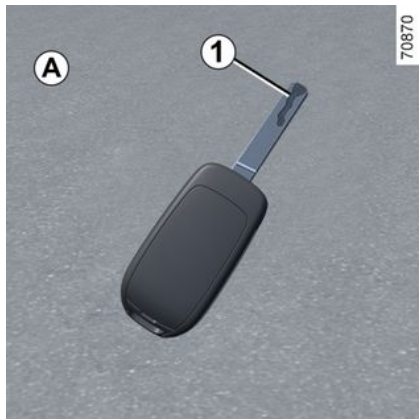

1. Kodirani ključ za stikalo za zagon zaganjalnika, vrata, pokrovček posode za gorivo in, odvisno od vozila, samo za prtlačni prostor.

Radiofrekvenčni daljinski upravljalnik **B**

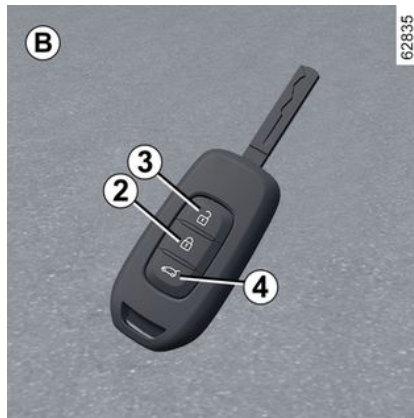

- 2.** Zaklepanje vseh odpiralnih elementov.
- 3.** Odklepanje vrat in vrat prtlačnega prostora.
- 4.** Odklepanje/zaklepanje samo prtlačnika.

Ključ **C**

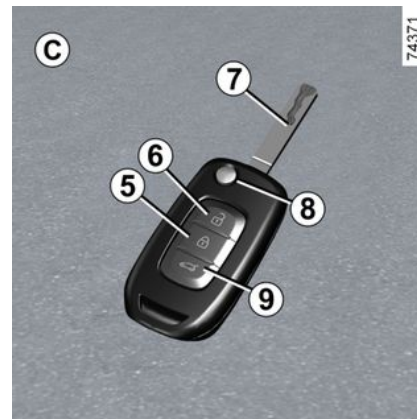

Ključ, daljinski upravljalnik **C**

- 5.** Zaklepanje vseh odpiralnih elementov.
- 6.** Odklepanje vrat in vrat prtlačnega prostora.
- 7.** Ključ vozniških vrat in za zagon motorja.
- 8.** Zaklepanje/odklepanje s preklopnim ključem. Za sprostitev ključa iz njegovega ležišča pritisnite gumb **8** in ključ bo izstopil. Pritisnite gumb **8** in vstavite vložek nazaj v ohišje.
- 9.** Odklepanje/zaklepanje samo prtlačnika.

KLJUČ, DALJINSKI UPRAVLJALNIK



Ključ lahko uporabljate samo v namene, ki so opisani v navodilu za uporabo (in ne, na primer, za odpiranje steklenic...).



Voznikova odgovornost med parkiranjem ali ob zaustavitvi vozila

Nikoli ne zapuščajte vozila, niti za kratek čas, če v njem ostane otrok, odrasla oseba ali žival, ki potrebuje pomoč drugih. Slednji bi namreč lahko nehote zagnali motor, vključili razno opremo, kot je pomik stekel, ali zaklenili vrata, s čimer bi lahko ogrozili sebe in druge. Nikoli ne pozabite, da lahko v vročem, oziroma sončnem vremenu temperatura v notranjosti vozila zelo hitro naraste.

SMRTNA NEVARNOST ALI NEVARNOST HUJŠIH POŠKODB.

Območje delovanja radiofrekvenčnega daljinskega upravljalnika

Spreminja se glede na okolje: zato bodite previdni pri rokovanju z daljinskim upravljalnikom, ker lahko z nenamernimi pritiski na gumbe zaklenete ali odklenete vrata.

Opomba: če so vrata ali vrata prtljažnega prostora odprta ali niso pravilno zaprta, vozilo ne bo zaklenjeno. Ni zvočnega signala, ter utripanja varnostnih utripalk in bočnih smernikov.

Motnje

Če so v bližini daljinskega upravljalnika naprave, ki delujejo na isti frekvenci, lahko v določenih primerih ovirajo njegovo delovanje.



Nasvet

Daljinskega upravljalnika ne izpostavljajte vročini, mrazu ali vlagi.



Zamenjava in dodatni ključi, ali daljinski upravljalniki

Če ste izgubili ali želite dodaten ključ ali daljinski upravljalnik, se obrnite izključno na predstavnika servisne mreže vozila.

V primeru zamenjave ključa ali daljinskega upravljalnika je treba za ponovno vzpostavitev delovanja celotnega sistema pripeljati vozilo **z vsemi ključi ali daljinskimi upravljalniki** v pooblaščen servis vozila.

Pri istem vozilu lahko uporabljate največ štiri ključe ali daljinske upravljalnike.

Okvara ključa ali daljinskega upravljalnika

Poskrbite, da bo baterija vedno v dobrem stanju, ustreznega tipa in pravilno vstavljena. Življenjska doba teh baterij bi morala biti približno dve leti.

Kako zamenjati baterijo → 48.

KLJUČ, DALJINSKI UPRAVLJALNIK

Uporaba

Zaklepanje vrat



Pritisnite gumb za zaklepanje **1**.

Zaklepanje je nakazano z **dvakratnim utripom** varnostnih utripalk in bočnih smerokazov.

Če je kateri koli odpiralni element (vrata, ali vrata prtljažnega prostora) odprt, ali neustrezno zaprt, zaklepanje ni uspešno, varnostne utripalke in bočni smerokazi ne **utripajo**.

Odklepanje vrat

Pritisnite gumb za odklepanje **2**.

Odklepanje je nakazano z **enkratnim utripom** varnostnih utripalk in bočnih smerokazov.

Opomba: če nobenih vrat ne odprete v približno 2 minutah po odklepanju z daljinskim upravljalnikom, se vrata ponovno samodejno zaklenejo.

Odklepanje samo vrat prtljažnega prostora

Pritisnite in pridržite gumb **3**, da odklenete prtljažni prostor.

Opomba: odvisno od vozila se vrata prtljažnika popolnoma odprejo samodejno.



Ključ lahko uporabljate samo v namene, ki so opisani v navodilu za uporabo (in ne, na primer, za odpiranje steklenic...).



Voznikova odgovornost med parkiranjem ali ob zaustavitvi vozila

Nikoli ne zapuščajte vozila, niti za kratek čas, če v njem ostane otrok, odrasla oseba ali žival, ki potrebuje pomoč drugih. Slednji bi namreč lahko nehote zagnali motor, vključili razno opremo, kot je pomik stekel, ali zaklenili vrata, s čimer bi lahko ogrozili sebe in druge.

Nikoli ne pozabite, da lahko v vročem, oziroma sončnem vremenu temperatura v notranjosti vozila zelo hitro naraste.

SMRTNA NEVARNOST ALI NEVARNOST HUJŠIH POŠKODB.

KLJUČ, DALJINSKI UPRAVLJALNIK

Radiofrekvenčni daljinski upravljalnik: baterija

2 Zamenjava baterije

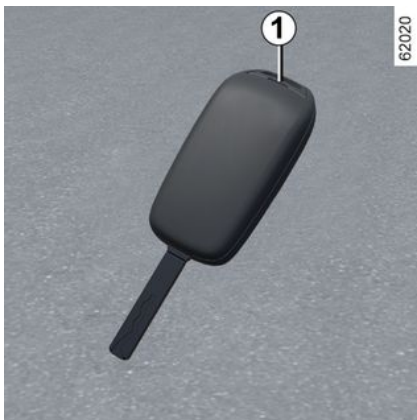

Odprite pokrov s ploščatim izvijačem ali podobnim orodjem, ki ga vstavite v zarezo **1**, in zamenjajte baterijo **2**, pri čemer upoštevajte vrsto in polarnost, ki je vtisnjena na dnu pokrovčka.



Če je potrebna zamenjava, bodite pozorni, da uporabite enak ali enakovreden tip baterij (povetujte se s pooblaščenim predstavnikom servisne mreže).



Opomba: svetujemo vam, da se ob zamenjavi baterije ne dotikate tiskanege vezja v ohišju ključa.

Prepričajte se, da je pokrovček dobro zapet in da je vijak ustrezno zategnjen.



Baterije dobite pri pooblaščenem predstavniku servisne mreže za vaše vozilo.

Trajajo približno dve leti.

Pazite, da na bateriji ni sledov barve: nevarnost slabega električnega kontakta.

Motnje delovanja

Če je baterija prešibka za zagotovitev ustreznega delovanja, boste lahko še vedno zagnali vozilo in ga zaklenili/odklenili → 51.

26913



Pri zamenjavi:

– prepričajte se, da so baterije pravilno nameščene.

Tveganje eksplozije.

– Če se vratca ne zaprejo ustrezno, upravljalnika ne uporabljajte in ga hranite izven dosega otrok.

KLJUČ, DALJINSKI UPRAVLJALNIK



Previdnosti ukrepi povezani z baterijami:

- (nove ali rabljene) baterije hranite izven dosega otrok;
- pazite, da ne pogoltnete baterij;

Obstaja nevarnost kemičnih opeklin, ki so lahko smrtno nevarne.

- Če baterije pogoltnete ali vstavite v kateri koli del telesa, čim prej poiščite zdravniško pomoč.



Iztrošenih baterij ne odvrzite v naravo, temveč jih odnesite na zbirna mesta, kjer bodo poskrbeli za njihovo reciklažo.

VRATA IN ODPIRALNI DELI

Odpiranje in zapiranje vrat

2

Odpiranje z zunanje strani



Pri odklenjenih vratih primite kljuko **1** in jo povlecite proti sebi → 51.

Odpiranje iz notranjosti



Povlecite kljuko **2**.



Iz varnostnih razlogov vrata odpirajte/zapirajte samo, ko vozilo stoji.

Zvočni alarm za opomnik za neugasnjene luči

Če pozabite ugasniti luči po izključitvi kontakta, vas ob odpiranju voznikovih vrat na to opozori zvočni signal.

Opozorilnik za odprta vrata ali prtljažni prostor

Alarm deluje na voznikovih vratih ali na vseh odpiralnih delih (odvisno od vozila).

Ko je vozilo zaustavljeno in so ena vrata odprta ali slabo zaprta, se prižge

kontrolna lučka

Ko se vozilo premika in doseže hitrost okrog 20 km/h, se prižge kontrolna lučka

ka

Posebnost

Delovanje dodatne opreme (radia itd.) se prekine ob zaustavitvi motorja ali zaklepanju vrat, odvisno od vozila.

VRATA IN ODPIRALNI DELI

Varnost otroka



Če premaknete vzvod **3**, zadnjih vrat ne bo mogoče odpreti iz notranjosti. Z notranje strani nato preverite, ali so vrata dejansko blokirana.



Voznikova odgovornost med parkiranjem ali ob zaustavitvi vozila

Nikoli ne zapuščajte vozila, niti za kratek čas, če v njem ostane otrok, odrasla oseba ali žival, ki potrebuje pomoč drugih. Slednji bi namreč lahko nehote zagnali motor, vključili razno opremo, kot je pomik stekel, ali zaklenili vrata, s čimer bi lahko ogrozili sebe in druge.

Nikoli ne pozabite, da lahko v vročem, oziroma sončnem vremenu temperatura v notranjosti vozila zelo hitro naraste.

SMRTNA NEVARNOST ALI NEVARNOST HUJŠIH POŠKODB.

Zaklepanje in odklepanje odpiralnih delov in vrat

Če daljinski upravljalnik ali kartica ne deluje (odvisno od vozila)

V nekaterih primerih radiofrekvenčni daljinski upravljalnik ali kartica ne delujeta:

– baterija kartice ali radiofrekvenčnega daljinskega upravljalnika je izrabljena

ali izpraznjena, akumulator vozila je izprazen itd.;

- uporaba naprav, ki delujejo na isti frekvenci kot kartica (prenosni telefon ...);
- če je vozilo v območju močnega elektromagnetnega sevanja;

V tem primeru lahko:

- za odklepanje voznikovih vrat lahko uporabite radiofrekvenčni daljinski upravljalnik ali zasilni ključ, vgrajen v kartico (odvisno od vozila)
- za ročno zaklepanje vsakih posameznih vrat;
- za uporabo notranjega stikala za zaklepanje/odklepanje odpiralnih delov;

Ključ, vgrajen v kartico

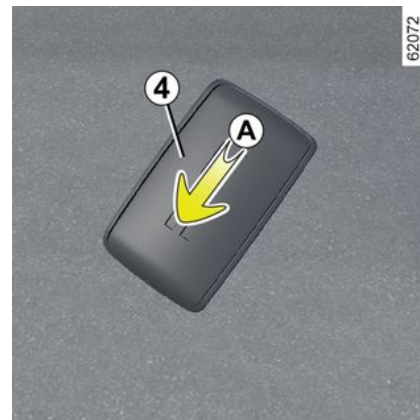

VRATA IN ODPIRALNI DELI

Ključ **5**, vgrajen v kartico, je namenjen zaklepanju ali odklepanju prednjih levih vrat, ko kartica ne deluje.

2

Dostop do ključa **5**

Potisnite zadnji pokrov **4** navzdol, medtem ko pritiskate območje **A**.



S ključem, ki je vgrajen v kartico

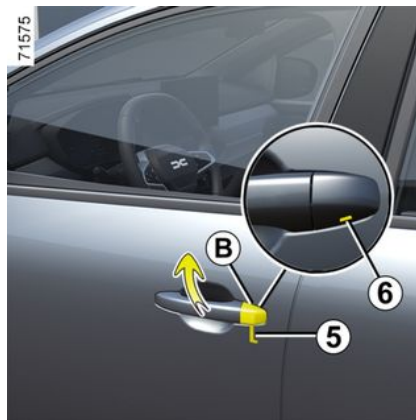

- Vstavite konec ključa **5** v utor **6** na dnu pokrova **B** voznikovih vrat;
- potisnite jo navzgor, da odstranite pokrov **B**;
- vstavite ključ **5** v ključavnico na voznikovih vratih ter vrata zaklenite ali odklenite.

Ko sedete v vozilo, ponovno namestite ključ, vgrajen v kartico, v ustrezno mesto v kartici.

Vozila s ključem/daljinskim upravljalnikom

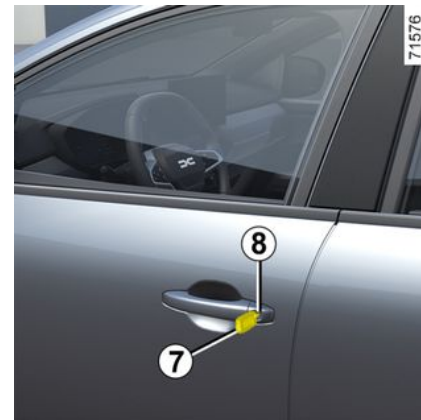

Uporaba ključa

Vstavite ključ **7** v ključavnico in zaklenite in odklenite voznikova vrata **8**.

VRATA IN ODPIRALNI DELI

Ročno zaklepanje vrat



Pri odprtih vratih zasukajte vzvod **9** (s konico ključa) in zaprite vrata.

To pomeni, da so vrata zaklenjena z zunanje strani.

Odprete jih lahko le iz notranjosti vozila ali s ključem za voznikova vrata.



Iz notranjosti

(odvisno od vozila)

Pritisnite gumb **10**, da zaklenete ali dvignete gumb **10** za odklepanje.



Voznikova odgovornost

Če se odločite za vožnjo z zaklenjenimi vrati, se morate zavedati, da bodo imeli reševalci v primeru nesreče otežen dostop v notranjost vozila.

Gumb za zaklepanje/odklepanje vrat iz notranjosti



Pri nekaterih izvedenkah vozil je omogočeno istočasno zaklepanje ali odklepanje vseh bočnih vrat in prtljažnega prostora. Vrata zaklenite ali odklenite tako, da pritisnete na stikalo **11**.

Če je kateri od odpiralnih delov na vozilu (vrata ali prtljažnik) odprt ali slabo zaprt, pride do hitrega zaklepanja/odklepanja vrat in pokrovov.

Pri prevozu tovora z odprtimi prtljažniki vrata lahko vseeno zaklenete ostale odpiralne dele: pri ustavljenem motorju pritisnite in pridržite stikalo **11** več kot pet sekund, da zaklenete odpiralne dele.

2

VRATA IN ODPIRALNI DELI

Kontrolna lučka stanja vrat in pokrovov

(odvisno od vozila)

Pri vključenem kontaktu zasveti opozorilna nad stikalom **11** in vas obvešča o stanju zaklepanja odpiralnih delov:

- ko je opozorilna lučka prižgana, so vrata in vrata prtljažnika zaklenjena;
- kadar so vrata in pokrovi odklenjeni, kontrolna lučka ne sveti.

Ko vrata zaklenete, ostane kontrolna lučka nekaj časa prižgana, nato uga-sne.

Zaklepanje odpiralnih delov brez kartice ali ključa

Na primer pri izpraznjeni bateriji, začasnemu nedelovanju kartice ali ključa itd.

Pri zaustavljenem motorju in odprtih enih od prtljažnih ali bočnih vrat pritisnite in držite stikalo **11** pritisnjeno več kot pet sekund.

Ob zapiranju vrat se zaklenejo vsa vrata in pokrovi.

Odklepanje vozila z zunanje strani je mogoče le s kartico, ki mora biti v območju zaznavanja vozila, ali s ključem.



Nikoli ne puščajte ključa ali kartice v vozilu.

Samodejno zaklepanje vrat med vožnjo

Način delovanja



Po zagonu motorja sistem samodejno zaklene vrata, ko dosežete hitrost približno 10 km/h.

Vrata se odklenejo:

- s pritiskom stikala za odklepanje vrat **11**;
- pri zaustavitvi z odprtjem prednjih vrat iz notranjosti vozila.

Opomba: če odprete/zaprete vrata, se ta ponovno samodejno zaklenejo, ko vozilo doseže hitrost približno 10 km/h.

Vklop/izklop funkcije

Za vklop: pri zaustavljenem vozilu in vključenem motorju pritisčajte stikalo **11**, dokler ne zaslišite zvočnega signala.

Za izklop: pri zaustavljenem vozilu in vključenem motorju pritisčajte stikalo **11**, dokler ne zaslišite dveh piskov.

Motnje delovanja

Če ugotovite kakršnokoli nepravilnost (vrata se ne zaklenejo samodejno), preverite, ali so vsa vrata ustrezno zaprta. Če so ustrezno zaprta in je problem še vedno prisoten, se obrnite na predstavnika pooblaščenega servisne mreže za vaše vozilo.

Prav tako se prepričajte, da ni bila morda funkcija samodejnega zaklepanja pomotoma izključena.

V tem primeru ga ponovno aktivirajte.

VRATA IN ODPIRALNI DELI



Voznikova odgovornost

Če se odločite za vožnjo z zaklenjenimi vrati, se morate zavedati, da bodo imeli reševalci v primeru nesreče otežen dostop v notranjost vozila.

PRTLJAŽNIK

Delno odpiranje

Električno centralno zaklepanje



Pri odklenjenih vratih pritisnite gumb **12** ali, glede na vozilo, pritisnite gumb **13** (na ključu ali kartici) in vrata prtljažnika se bodo samodejno povsem odprla.

Opomba: pred odpiranjem vrat prtljažnega prostora se prepričajte, da je dovolj prostora, da se vrata prtljažnega prostora lahko odprejo.

Opomba: v zelo hladnih vremenskih razmerah se lahko zgodi, da samodejno odpiranje ne deluje, če so tesnila vrat prtljažnega prostora zamrznjena.



Med odpiranjem/zapiranjem prtljažnika bodite pozorni, da premikanja nič ne ovira.



Pri odpiranju prtljažnika bodite pozorni, da ni nikogar v bližini.

Obstaja nevarnost poškodb.



Iz varnostnih razlogov vrata odpirajte/zapirajte samo, ko vozilo stoji.

Obstaja nevarnost poškodb.



Prepovedano je pritrditi kakršno koli nosilno napravo (nosilec za kolesa, tovorni zaboj itd.), ki je naslonjena na . Če želite na vozilo namestiti prtljažnik (nosilno napravo), se obrnite na predstavnika pooblaščenih servisnih mrež.

VRATA IN ODPIRALNI DELI

Zapiranje

2



Najprej spustite z ročko v notranjosti **14**, če je nameščena v vozilu.



Ko zapirate prtljažnik, nikoli ne držite opornikov.

SPREDNJA SEDEŽA

Vzglavniki na prednjih sedežih

Dvig vzglavnika A

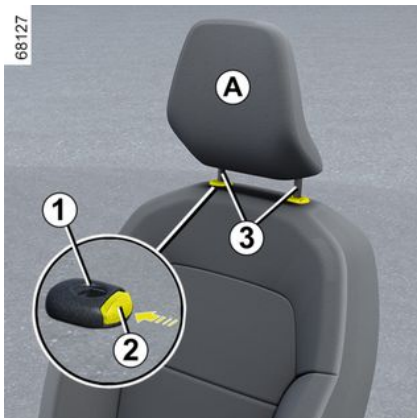

Povlecite vzglavnik navzgor do želene višine. Preverite, ali je dobro zaprt.

Pomik vzglavnika navzdol

Pritisnite gumb **2** in potisnite vzglavnik navzdol do želene višine. Preverite, ali je dobro zaprt.

Odstranitev vzglavnika

Dvignite ga v najvišji položaj (po potrebi nagnite naslonjalo sedeža nazaj). Pritisnite na gumb **2** in potegnite

vzglavnik navzgor, dokler ga ne izvlčete.

Ponovna namestitev vzglavnika

Drogova vzglavnika morata biti čista **3**.

Vstavite drogova vzglavnika v vodili **1** (po potrebi nagnite naslonjalo sedeža nazaj). Vzglavnik potisnite navzdol, da se zagozdi in nato pritisnite gumb **2** za nastavitev želene višine. Preverite, ali so vsi drogovi **3** na sedežnem naslonjalu pravilno zaskočeni.

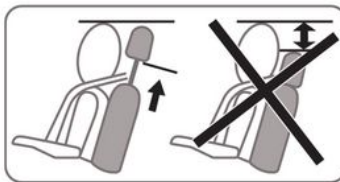

61287



Vzglavniki so pomemben element zagotavljanja varnosti, zato naj bodo vedno nameščeni in pravilno nastavljeni: zgornji rob vzglavnika mora biti čim bližje temenu. Razdalja med glavo in vzglavnikom **A** mora biti čim krajša.

2

Sprednja sedeža

Nastavitve



Pomik sedeža naprej ali nazaj

SPREDNJA SEDEŽA

Dvignite in držite ročico **1**, da sprostite sedež. V zelenem položaju spustite ročico in se prepričajte, da se je mehanizem pravilno zaskočil.

Nastavitev višine sedišča sedeža

(odvisno od vozila)

Premaknite ročico **2** navzgor in navzdol tolikokrat, kot je potrebno, da dosežete zeleni položaj.

Nastavitev nagiba naslonjala sedeža

Dvignite ročico **3** in nagnite sedež do zelenega položaja. V zelenem položaju spustite ročico in se prepričajte, da se je mehanizem pravilno zaskočil.

Ogrevani sedeži

(odvisno od vozila)

Kontakt je **VKLJUČEN**;

- prvi pritisk na stikalo **4** za zadevni sedež vklopi ogrevalni sistem na največji moči. zasvetita obe vgrajeni opozorilni lučki na stikalu;
- z drugim pritiskom zmanjšate stopnjo gretja na najnižjo. Osvetljena je ena opozorilna lučka, ki je vgrajena v stikalo;
- ko stikalo pritisnete tretjič, se gretje izklopi.

Sistem samodejno uravnava temperaturo sedeža. Ko ga vklopite, bo določil, če je ogrevanje sedežev potrebno ali ne.



Po prilagoditvah, vedno preverite, ali so naslonjala sedežev dobro zapeta v svojih pritrdiščih.



Iz varnostnih razlogov vam svetujemo, da vse te nastavitve opravite, ko vozilo stoji.

Da ne bi zmanjšali učinkovitosti delovanja varnostnih pasov, vam svetujemo, da naslonjal sedežev ne nagibate preveč nazaj. Na podu pred voznikovim sedežem ne sme biti nobenih predmetov, ker lahko v primeru sunkovitega zaviranja zdrsnjejo pod pedale in onemogočijo njihovo uporabo!

ZADNJI SEDEŽI

Vzglavniki na zadnjih sedežih

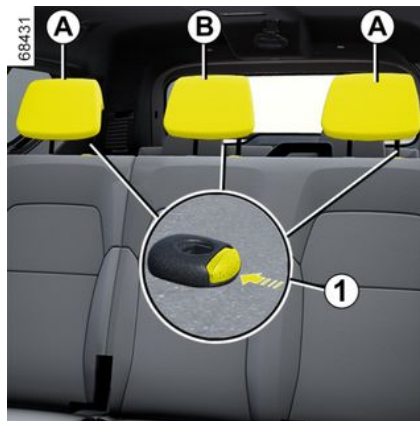

Odstranitev vzglavnikov A ali B

Dvignite vzglavnik do konca navzgor in nato pritisnite gumb **1** ter izvlecite vzglavnik.

Nastavitev višine vzglavnika B

(odvisno od vozila)

Pritisnite gumb **1** in istočasno premaknite vzglavnik na želeno višino.

Ponovna pritrditev vzglavnikov A ali B

Vtaknite drogovca vzglavnika v vodili, pritisnite gumb **1**, potisnite vzglavnik navzdol in preverite, ali se je dobro zaskočil.

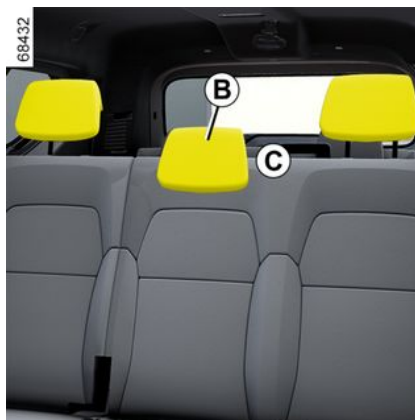

Vzglavnik v položaju za uporabo B

(odvisno od vozila)

Do konca dvignite vzglavnik, dokler se ne zablokira. Preverite, ali je dobro zaprt.

Položaj za pospravljeni vzglavnik B

(odvisno od vozila)

Pritisnite gumb **1** in potisnite vzglavnik do konca navzdol.

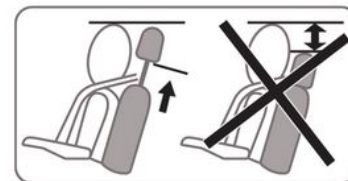

Najnižji položaj vzglavnika (položaj C) je namenjen le shranjevanju: vzglavnik ne sme biti nikoli v tem položaju, ko na sedežu sedi potnik.



Vzglavniki so pomemben element za zagotavljanje varnosti, zato naj bodo vedno nameščeni in pravilno nastavljeni:

ZADNJI SEDEŽI

Zadnji sedeži v 2. vrsti

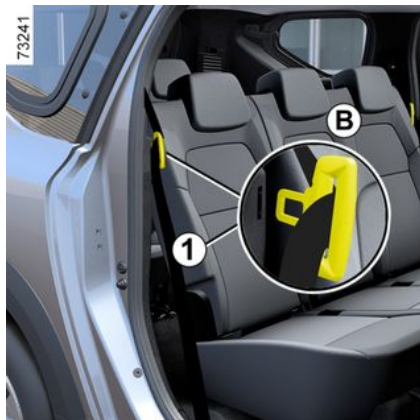

Preklop sedeža **A** ali sedežne klopi **B**

- Pomaknite sprednje sedeže naprej;
- prepričajte se, da so vsi varnostni pasovi odpeti in jih namestite v vodila **1**;
- vzglavnike → **59** potisnite navzdol;
- povlecite jeziček **2**;
- preklopite naslonjalo na sedišče;
- sedež dvignite v navpični položaj.



Poskrbite, da med premikanjem zadnjih sedežev v pritrdilnih mestih sedežev ne bo nobenega predmeta (kamenčki, krpe, igrače, itd.), ki bi preprečevali pravilno učvrstitev sedežev.



Vsakič ko premikate zadnjo sedežno klop, preverite, ali so varnostni pasovi na zadnjih sedežih pravilno nameščeni in ali pravilno delujejo.



Prilagajanje položaja sedeža **A** ali sedežne klopi **B**

- Sedežno klop spustite navzdol, da se zaskoči;
- naslonjala sedežev dvignite v pokončen položaj;
- se prepričajte, da so sedišča in naslonjala dobro učvrščena.

ZADNJI SEDEŽI



Iz varnostnih razlogov vam svetujemo, da vse te nastavitve opravite, ko vozilo stoji.

Omejitev pri uporabi



Kadar na enem od zadnjih sedežev v drugi vrsti sedi potnik, ne sme biti med vožnjo preklopljen noben od preostalih sedežev v drugi vrsti.

Obstaja nevarnost poškodb.



Da ne bi prišlo do poškodb, se prepričajte, da ni nikogar v bližini gibljivih delov.



Poskrbite, da bo sedežno naslonjalo dobro učvrščeno. Po potrebi odstranite, kar predstavlja oviro na zadnjem delu vozila. Premikajte sedež, dokler ni pravilno učvrščen.



Pri nameščanju sedežnega naslonjala pazite na to, da bo dobro učvrščeno.

Če so na sedežih nameščene sedežne prevleke, pazite, da ne bodo ovirale zaskočitve naslonjala.

Pravilno speljite varnostne pasove.
Ponovno namestite vzglavnike.

Zadnji sedeži v 3. vrsti

Dostop do sedežev v tretji vrsti



- V drugi vrsti povlecite jeziček **1**;
- preklopite naslonjalo na sedišče;
- sedež dvignite v navpični položaj.

Sedež ponovno pomaknete v prvotni položaj, tako da ravnate v obratnem vrstnem redu.

2

ZADNJI SEDEŽI

68243



2



Da ne bi prišlo do poškodb, se prepričajte, da ni nikogar v bližini gibljivih delov.



Poskrbite, da bo sedežno naslonjalo dobro učvrščeno. Po potrebi odstranite, kar predstavlja oviro na zadnjem delu vozila. Premikajte sedež, dokler ni pravilno učvrščen.



Pri nameščanju sedežnega naslonjala pazite na to, da bo dobro učvrščeno.

Če so na sedežih nameščene sedežne prevleke, pazite, da ne bodo ovirale zaskočitve naslonjala.

Pravilno speljite varnostne pasove. Ponovno namestite vzglavnike.

Uporabljajte omejitve

A



B

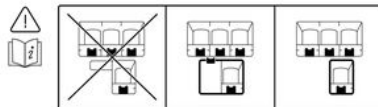

Voznja s preklopljenim naslonjalom enega od sedežev ali preklopljenim sedežem v drugi vrsti ni dovoljena, če potnik sedi na enem od sedežev v tretji vrsti. Oznaka **A** je pritrjena v vozilo kot opomnik.

Obstaja nevarnost poškodb.



Voznja s preklopljenim sedežem v tretji vrsti ni dovoljena, če potnik sedi na enem od sedežev v tretji vrsti.

Oznaka **B** je pritrjena v vozilo kot opomnik.

Obstaja nevarnost poškodb.

Če potrebujete prostor za prevoz večjega tovora, lahko preklopite ali odstranite zadnje sedeže v tretji vrsti.



Iz varnostnih razlogov vam svetujemo, da vse te nastavitve opravite, ko vozilo stoji.

ZADNJI SEDEŽI

Preklop sedežev



- Prepričajte se, ali so varnostni pasovi zadnjih sedežev pravilno zatakneni na kavlje **2**;
- vzglavnike → **59** potisnite navzdol;
- sprostite zatiče **3**, pritisnite na srednji del naslonjal in jih potisnite navzdol na sedišče;
- povlecite pasove **4**, da sprostite sedeže in dvignite sedišče v navpični položaj.

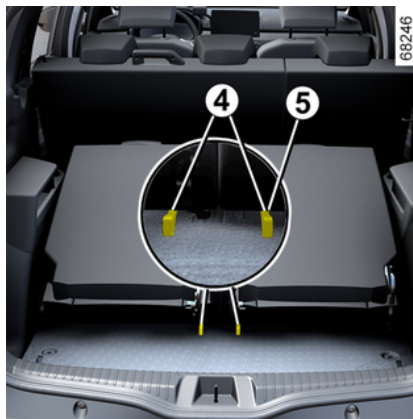

Prepričajte se, da je vsak pas **4** varno nameščen v ustreznem obroču **5**.

Obstaja nevarnost poškodb.

2

Ponovna namestitev sedežev

- Prepričajte se, ali so varnostni pasovi zadnjih sedežev pravilno zatakneni na kavlje **2**;
- spustite sedišče navzdol, da se zaskoči;
- sprostite zatiče **3**, medtem ko pritisnete na vrh vsakega naslonjala in dvignite naslonjala;
- prepričajte se, da sta sedišči in naslonjala ustrezno učvrščeni.



Če police ne odstranite, na zadnjih sedežih v tretji vrsti ne smete prevažati ljudi ali živali.

ZADNJI SEDEŽI

2



Vsakič ko premikate zadnjo sedežno klop, preverite, ali so varnostni pasovi na zadnjih sedežih pravilno nameščeni in ali pravilno delujejo.



Poskrbite, da med premikanjem zadnjih sedežev v pritrdilnih mestih sedežev ne bo nobenega predmeta (kamenčki, krpe, igrače, ...), ki bi preprečevali pravilno učvrstitev sedežev.

Odstranitev sedežev



- Prepričajte se, ali so varnostni pasovi zadnjih sedežev pravilno zataknenjeni na kavlje **2**;
- **zložite sedeže v drugi vrsti → 60**;
- vzglavnike → **59** potisnite navzdol;



- sprostite zatiče **3**, pritisnite na srednji del naslonjal in jih potisnite navzdol na sedišče;
- povlecite pasove **4**, da sprostite sedeže, in dvignite sedišče v navpični položaj;

ZADNJI SEDEŽI

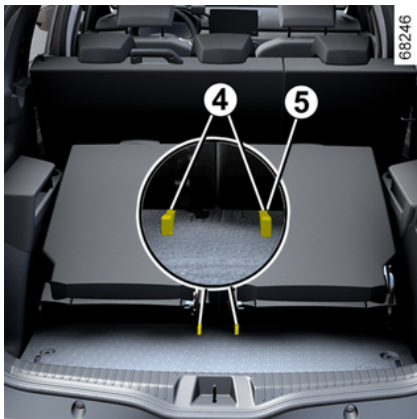

i Prepričajte se, da je vsak pas **4** varno nameščen v ustreznem obroču **5**.

Obstaja nevarnost poškodb.

- sprostite zatiča **6**;
- dvignite sedeže, da jih odstranite skozi zadnja bočna vrata. Nato jih lahko odstranite iz vozila.



Vsakič ko premikate zadnjo sedežno klop, preverite, ali so varnostni pasovi na zadnjih sedežih pravilno namešчени in ali pravilno delujejo.

Namestitvev sedežev



- Prepričajte se, ali so varnostni pasovi zadnjih sedežev pravilno zataknenjeni na kavljce **2**;
- **zložite sedeže v drugi vrsti → 60**;
- ponovno namestite sedeže glede na kavljce **7** na tleh skozi zadnja bočna vrata;
- spustite sedišče navzdol, da se zaskoči;

2

ZADNJI SEDEŽI

2



- sprostite zatiče **3**, medtem ko pritisnete na vrh vsakega naslonjala in dvignete naslonjala;
- prepričajte se, da sta sedišči in naslonjala ustrezno učvrščeni.



Poskrbite, da med premikanjem zadnjih sedežev v pritrilnih mestih sedežev ne bo nobenega predmeta (kamenčki, krpe, igrače, ...), ki bi preprečevali pravilno učvrstitev sedežev.

VARNOSTNI PASOVI

Varnostni pasovi

Potniki na vseh sedežih v vozilu naj se vedno pripravijo z varnostnim pasom. Upoštevajte zakone države, v kateri se vozite.

Pred zagonom mora voznik najprej nastaviti položaj za vožnjo, ki mu najbolj ustreza nato pa si morajo vsi potniki ustrezno nastaviti svoje varnostne pasove za najboljšo možno zaščito.

Nastavitev položaja za vožnjo

- **Pravilno sedite na sedež** (pred tem slecite plašč, jakno itd.). To je zelo pomembno za pravilen položaj hrbta;
- **sedež nastavite tako, da boste med vožnjo z nogami brez težav dosegli vse pedale.** Sedež mora biti v položaju, ki vam bo zagotavljal neovirano upravljanje s pedali. Naslonjalo mora biti nastavljeno tako, da so roke pri držanju volana rahlo skrčene;
- **nastavite pravilen položaj vzglavnika;** za popolnoma varno vožnjo naj bo razdalja med glavo in vzglavnikom čim manjša;
- **Nastavite ustrezno višino sedišča.** Pravilna nastavev vam bo zagotavljala dober pregled nad cestiščem;
- **volan nastavite v ustrezen položaj.**



Varnostni pasovi na zadnjih sedežih → 60 → 61 bodo učinkoviti le, če bodo pravilno zapeti in bodo zadnji sedeži dobro nameščeni v položaju.



Nepravilno naravnani ali zviti varnostni pasovi lahko v primeru nesreče povzročijo resne poškod-

be.

Z enim varnostnim pasom se lahko pripne samo ena oseba, ne glede na to, ali gre za otroka ali odraslega človeka.

Tudi nosenčnice morajo biti pripete z varnostnim pasom. V tem primeru pazite, da medenični pas ne pritiska premočno na spodnji del trebuha, pri čemer pasu ne smete razrahljati z dodatnimi predmeti.

Nastavitev varnostnih pasov



Za pravilno nastavev in položaj varnostnih pasov na vseh sedežih:

- prilagodite sedeže (položaj sedeža in naklon naslona sedeža, če je na voljo);
- sedite s hrbtom tesno ob naslonjalo sedeža;
- premaknite ramenski varnostni pas **1** čim bližje spodnjemu delu vratu, ne da bi se dejansko naslanjal nanj (če je potrebno, prilagodite višino varnostnega pasu, če je to možno) in se pripravite, da se ramenski del pasu **1** dotika rame;
- namestite medenični varnostni pas **2** tako, da leži plosko na stegnih in ob medenici.

VARNOSTNI PASOVI

Varnostni pas mora biti čim bližje telesu. Izogibajte se npr. nošenju predebelih oblačil, predmetov, ki bi lahko bili v napoto itd.).

2

Zaklepanje

Počasi in brez potegov vlecite pas tako, da boste lahko pravilno zapeli zaskočni jeziček **3** v zaponko **5** (potegnite jeziček **3**, da preverite, ali je pravilno zapet).

Če pas med odvijanjem zaskoči, ga nekoliko povlecite nazaj in ponovno odvijte.

Če se varnostni pas povsem zatakne, ga počasi, vendar močno potegnite, da ga izvlečete še za približno 3 cm. Nato ga spustite, da se sam od sebe navije na navijalni bobn. Ponovno ga odvijte.

Če težave ne morete odpraviti, se posvetujte s predstavnikom servisne mreže za vaše vozilo.

Odpenjanje

Pritisnite gumb **4** in pas se bo samodejno navil na navijalni bobn. Vodite varnostni pas.



Opozorilna lučka za opomnik za neprijet varnostni pas



Opozorilna lučka se prikaže na osrednjem prikazovalniku **A**, ko je kontakt vklopljen in če varnostni pas voznika in/ali sovoznika in/ali potnika na zadnjem sedežu (če je sedež zaseden) ni pripet.



Opozorilo za nepriete varnostne pasove spredaj in zadaj



Ko so vrata zaprta, se na instrumentni plošči ob vklopu kontakta za približno 60 sekund prikaže slika **6**. To voznika vsakič obvesti o stanju pripenjanja vsakega od varnostnih pasov:

- se vrata odprejo med vožnjo (hitrost vozila je večja od nič);
- varnostni pas je pripet/odpet.

Razumevanje slike **6**:

-  varnostni pas je pripet;
-  sedež je zaseden in varnostni pas ni pripet;

VARNOSTNI PASOVI

–  sedež ni zaseden.

Pri zaprtih vratih in vklopljenem kontaktu se na osrednjem prikazovalniku

prikaže opozorilna lučka , če voznikov in/ali sovoznikov (če je ta sedež zaseden) varnostni pas ni pripet.

Ko je hitrost vozila pod približno 20 km/h, se na osrednjem prikazoval-

niku prikaže opozorilna lučka , če je sedež zaseden in varnostni pas ni pripet. Spremlja ga grafični prikaz **6**, ki se pojavi za približno 60 sekund vsakič, ko je eden od varnostnih pasov pripet ali odpet.

Ko hitrost vozila doseže ali preseže 20 km/h, če je med vožnjo odpet ali se odpne eden od varnostnih pasov:

– na osrednjem prikazovalniku utripa

opozorilna lučka ;

in

– približno 120 sekund je mogoče slišati zvočni signal;

in

– se za približno 180 sekund prikaže

slika **6** in prikaže se simbol  za zadevni sedež.

Vedno se prepričajte, da so potniki na sedežih pravilno pripeti, in da prikaza-

no število pripetih varnostnih pasov ustreza številu zasedenih sedežev.

Opomba: v nekaterih primerih se lahko opozorila sprožijo, če na enega od sedežev postavite predmet.



Ko so vrata zaprta, se na instrumentni plošči ob vklopu kontakta za približno 60 sekund prikaže slika **7**. To voznika vsakič obvesti o stanju pripenjanja vsakega od varnostnih pasov:

- se vrata odprejo med vožnjo (hitrost vozila je večja od nič);
- varnostni pas je pripet/odpet.

Razumevanje slike **7**:

- zelen simbol: varnostni pas je pripet;
- rdeč simbol: sedež je zaseden in varnostni pas ni pripet;
- siv simbol: sedež ni zaseden.

Pri zaprtih vratih in vklopljenem kontaktu se na osrednjem prikazovalniku

prikaže opozorilna lučka , če voznikov in/ali sovoznikov (če je ta sedež zaseden) varnostni pas ni pripet.

Ko je hitrost vozila pod približno 20 km/h, se na osrednjem prikazoval-

niku prikaže opozorilna lučka , če je sedež zaseden in varnostni pas ni pripet. Spremlja ga grafični prikaz **7**, ki se pojavi za približno 60 sekund vsakič, ko je eden od varnostnih pasov pripet ali odpet.

Ko hitrost vozila doseže ali preseže 20 km/h, če je med vožnjo odpet ali se odpne eden od varnostnih pasov:

– na osrednjem prikazovalniku utripa

opozorilna lučka ;

in

– približno 120 sekund je mogoče slišati zvočni signal;

in

– slika **7** se prikaže za približno 180 sekund, indikator za zadevni sedež pa zasveti rdeče.

Vedno se prepričajte, da so potniki na sedežih pravilno pripeti, in da prikazano število pripetih varnostnih pasov ustreza številu zasedenih sedežev.

VARNOSTNI PASOVI

Opomba: v nekaterih primerih se lahko opozorila sprožijo, če na enega od sedežev postavite predmet.

2

Varnostni pasovi na zadnjih sedežih

Izvedenka Estate zadnji sedeži v drugi vrsti

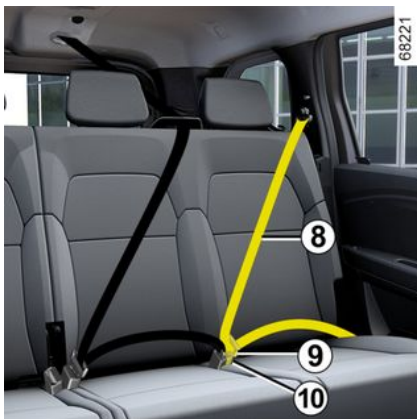

Varnostni pasovi na zadnjih stranskih sedežih

Počasi odvijte varnostni pas **8** in zapnite jeziček **9** v rdečo zaponko **10**.

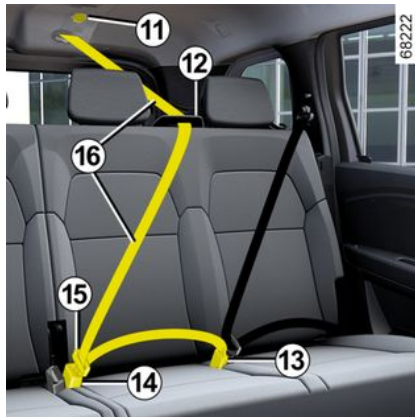

Varnostni pas na zadnjem srednjem sedežu

Počasi povlecite pas **16** iz njegovega ležišča **11**.

Oba jezička in varnostni pas **16** speljite skozi vodilo pasu **12**.

Obvezno zapnite manjši fiksni jeziček in ga pritrdite v zaponko s črnim gumbom za zaklepanje **13**.

Večji premični jeziček **15** zapnite v zaponko z rdečim odklepnim gumbom **14**.



Funkcionalnost zadnjih sedežev ➔ 60 ➔ 61.



Po vsakem premikanju zadnjih sedežev se prepričajte, da so zadnji varnostni pasovi pravilno nameščeni in da pravilno delujejo.

Izvedenka Estate zadnji sedeži v tretji vrsti



Odpnite varnostni pas **17** iz zaponke **20**. Počasi odvijte pas **17**.

Premični jeziček varnostnega pasu **18** zapnite v ustrezno zaponko z rdečim odklepnim gumbom **19**.

VARNOSTNI PASOVI



i Če premikate zadnje sedeže v tretji vrsti, morate varnostni pas **17** obvezno pritrčiti v zaponko **20**, da preprečite poškodbo pasu ali zložljive police za prtljago (če je v opremi vozila).

i Funkcionalnost zadnjih sedežev → **60** → **61**.

VARNOSTNI PASOVI

Opozorila

2

Naslednja opozorila veljajo tako za varnostne pasove na prednjih sedežih, kakor tudi za varnostne pasove na zadnjih sedežih.



– Na tovarniško vgrajenih delih sistema (varnostnih pasovih in sedežih ter njihovih pritrdiščih) ni dovoljeno opravljati nikakršnih sprememb. Za vgradnjo dodatnih varnostnih elementov (npr. otroškega sedeža) se posvetujte s predstavnikom servisne mreže.

- Ne uporabljajte raznih predmetov za razrahljanje pasu (npr. sponk, ščipalk itd.), ker vas pas, ki se ne bo dobro prilegal telesu, v primeru nesreče ne bo dovolj učinkovito varoval.
- Nikoli ne speljite pasu pod roko ali za hrbtom.
- Ne uporabljajte enega pasu za več oseb hkrati. Prav tako nikoli ne pripenjajte s svojim pasom dojenčka ali otroka v vašem naročju.
- Pas ne sme biti nikoli zvit.
- Po prometni nesreči morajo pristojni strokovnjaki preveriti in, če je potrebno, zamenjati varnostne pasove. Zamenjajte tudi pasove, na katerih ste opazili poškodbe.
- Pri ponovnem nameščanju zadnje sedežne klopi pazite, da so varnostni pasovi in zaponke pravilno speljani in jih bo mogoče pravilno uporabljati.
- Pazite, da je jeziček varnostnega pasu vstavljen v ustrezno zaponko.
- V območje ohišja zaponke varnostnega pasu ne postavljajte predmetov, ki bi lahko ovirali njegovo pravilno delovanje.
- Prepričajte se, da je položaj zaponke pravilen (osebe ali predmeti je ne smejo prekrivati ali ovirati).

DODATNE VARNOSTNE NAPRAVE

Dodatni varovalni sistemi poleg varnostnih pasov za sprednje sedeže

Glede na izvedenko vozila jih lahko sestavljajo:

- **zategovalniki varnostnih pasov v navijalnih bobnih;**
- **omejevalniki zatezne sile varnostnih pasov za zaščito prsnega koša;**
- **airbags na voznikovi in sovoznikovi strani spredaj.**

Sistemi lahko pri čelnem trčenju delujejo ločeno ali skupno, odvisno od načina in silovitosti trka.

Glede na silovitost trčenja lahko sistem sproži:

- blokado varnostnega pasu;
- zategovalnik varnostnega pasu v navijalnem bobnu, ki se sproži, da popravi položaj in zategnjenost pasu;
- airbag in omejevalnik zatezne sile pasu.

Omejevalnik zatezne sile pasu

Ta mehanizem se sproži pri določeni stopnji silovitosti trka in zmanjša silo, s katero varnostni pas pritiska na telo.

Zategovalniki varnostnih pasov

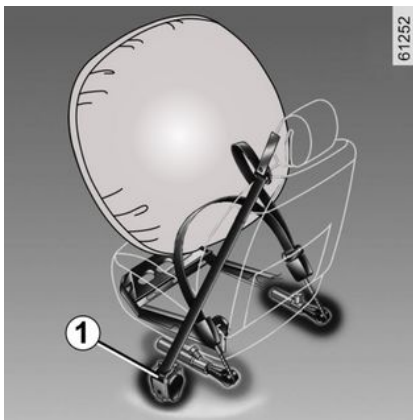

Zategovalniki pritisnejo varnostni pas ob telo ter s tem potnika ob sedež in tako povečajo učinkovitost varnostnega pasu.

Pri vključenem kontaktu lahko sistem v primeru močnejšega čelnega trčenja in glede na silovitost trčenja sproži delovanje:

- zategovalnik varnostnega pasu v navijalnem bobnu **1**, ki v trenutku zategne varnostni pas.



– Če ste imeli z vozilom nesrečo, mora dodatne sisteme varovanja pregledati strokovnjak.

– Kakršen koli poseg na sistemu airbag, elektronskih enot in kablov ali njihova ponovna uporaba na drugih vozilih je strogo prepovedana.

– Da bi se izognili nenadni sprožitvi varnostne blazine in s tem povezanim poškodbam, vas opozarjamo, da je za izvajanje posegov na sistemih varnostnih pasov in varnostnih blazin usposobljeno le osebje v servisni mreži za vaše vozilo.

– Kontrolo električnega sistema in sprožilca lahko opravlja le usposobljeno osebje z za to predvideno kontrolno napravo.

– Če nameravate vozilo odpeljati na odpad, se pred tem posvetujte s predstavnikom servisne mreže glede odstranitve plinskih generatorjev na zategovalnikih in sestavnih delih airbags.

DODATNE VARNOSTNE NAPRAVE

sprednja Airbags na voznikovi in sovoznikovi strani

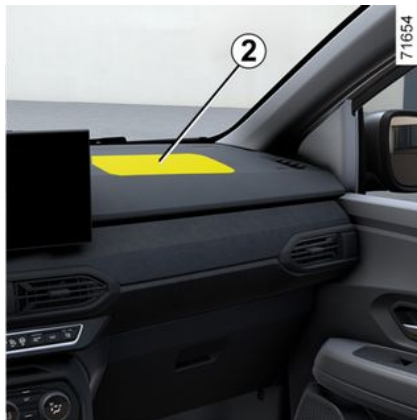

Varnostna blazina je vgrajena spredaj na voznikovi in na sovoznikovi strani.

Da je ta oprema nameščena, opozarja napis "Airbag" na volanu, armaturni plošči (v območju sestavnega dela airbag 2) in, odvisno od vozila, nalepka na spodnjem delu vetrobranskega stekla.

Vsak sistem airbag sestavljajo:

- airbag in plinski generator sta vgrajena v volan na voznikovi strani in v armaturno ploščo na sovoznikovi strani;
- elektronska enota za nadzor sistema, ki upravlja električni vžigalnik plinskega generatorja,

- skupna kontrolna lučka  na instrumentni plošči;
- daljinski senzorji (odvisno od vozila).



Sistem sestavnega dela airbag za svoje aktiviranje uporablja poseben pirotehnični sistem. Tako je mogoče pojasniti, zakaj se ob sproženju varnostne blazine proizvaja toplota, dim (to še ne pomeni, da bo izbruhnil požar) in je slišati močan pok. V situaciji, ko je potrebno, airbag se mora napihniti v trenutku, zato lahko povzroči poškodbe na površini kože ali druge nevarnosti

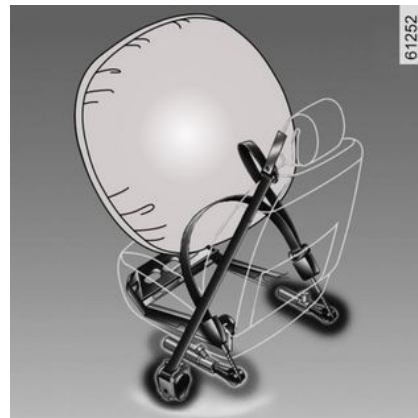

Delovanje

Sistem deluje le pri vključenem kontaktu.

V primeru silovitega **čelnega** trčenja se vsak sestavni del airbag v trenutku napihne. Napihnjena blazina ublaži udarec voznikove ter sovoznikove glave in prsne koša ob volan oziroma armaturno ploščo. V naslednjem trenutku pa se že začne prazniti, da potniki lažje zapustijo vozilo.

Motnje delovanja



Ta opozorilna lučka zasveti, ko se motor zažene, nato pa ugasne po približno treh sekundah.

DODATNE VARNOSTNE NAPRAVE

Če se ne prižge ob vključitvi kontakta ali če ostane prižgana, opozarja na motnjo v sistemu.

Čimprej se posvetujte s predstavnikom pooblaščenih servisnih mrež.

Vsako odlašanje pomeni manj učinkovito zaščito.

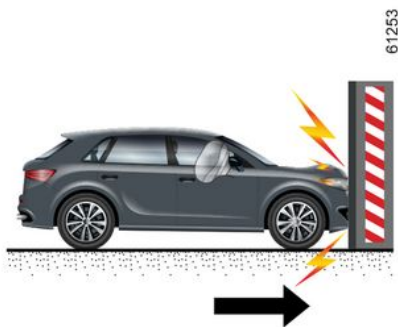

V naslednjih primerih se sprožijo zategovalniki ali airbags.

Pri čelnem trčenju na trdno površino (ki je ni mogoče deformirati), pri katerem je hitrost trčenja enaka ali večja od **25 km/h**.

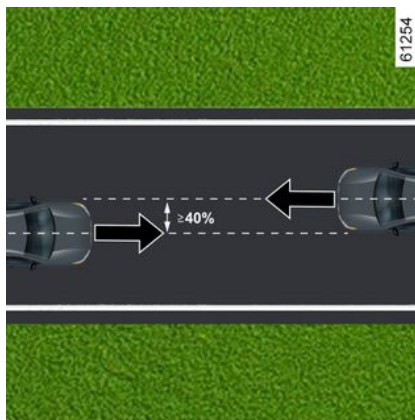

Pri čelnem trčenju z drugim vozilom enake ali višje kategorije, pri katerem je območje trčenja enako ali večje od 40 %, hitrost obeh vozil pa enaka ali večja od **40 km/h**.

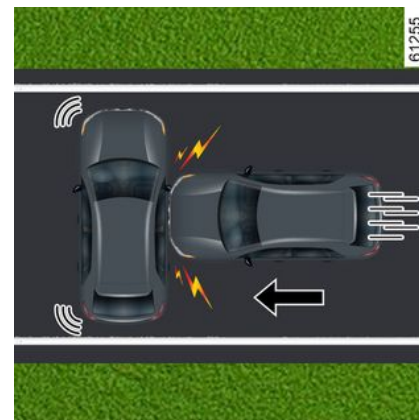

Pri bočnem trčenju z drugim vozilom enake ali višje kategorije, pri katerem je hitrost trčenja enaka ali večja od **50 km/h**.

DODATNE VARNOSTNE NAPRAVE

2

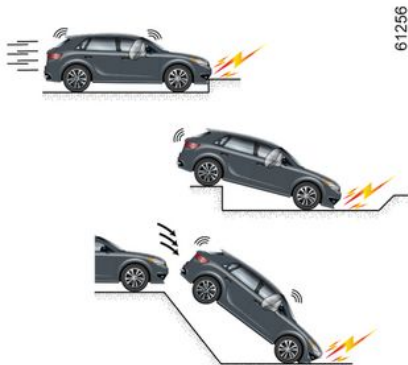

61256



61257



61258

Zategovalnike ali airbags lahko sprožijo:

- udarec pod vozilom (npr. robnik vozišča);
- luknje na cestišču;
- padec ali trd pristanek;
- kamenje;
- ...

Zategovalniki ali airbags se morda ne bodo sprožili:

- v primeru trčenja od zadaj, ne glede na silovitost;
- v primeru prevračanja vozila;
- ...

- v primeru bočnega trčenja v sprednji ali zadnji del vozila,
- v primeru čelnega trčenja pod zadnji del tovornjaka;
- v primeru čelnega trčenja v ostro oviro;
- ...

DODATNE VARNOSTNE NAPRAVE

Opozorila

Vsa naslednja opozorila so namenjena temu, da ne bi prišlo do oviranja sprožitve airbag ali do poškodbe ob sprožitvi.



Opozorila, povezana z voznikom airbag

- Ne spreminjajte volanskega obroča ali njegove srednje blazinice.
- Prepovedano je kakršnokoli prekrivanje osrednje blazinice volanskega obroča.
- Na blazinico volanskega obroča ne pritrjujte nobenih predmetov (priponk, značk, ure, nosilca za telefon ...).
- Prepovedano je snemati volanski obroč (razen osebju servisne mreže za vaše vozilo).
- Med vožnjo ne sedite preblizu volanu: sedite tako, da so roke nekoliko upognjene (glejte »Nastavitev vozniškega prostora« → 67). Tako boste zagotovili neovirano in učinkovito sproženje blazine.

Opozorila, povezana s potnikom airbag

- Ne pritrjujte ali lepите nobenih predmetov (priponk, značk, ure, nosilca za telefon itd.) na armaturno ploščo ali njeno bližino airbag.
- Med sovoznikom in armaturno ploščo naj ne bo nobenih predmetov (dežnika, paketov, palice ...) ali živali.
- Ne dajajte nog na armaturno ploščo ali na sedež, ker lahko zaradi drugačne držе pride v primeru nesreče do hudih poškodb. Na splošno velja, da morajo biti vsi deli telesa (kolena, roke, glava ...) oddaljeni od armaturne plošče.
- Takoj ko odstranite otroški sedež s sovoznikovega sedeža, ponovno aktivirajte dodatne sisteme varovanja na prednjih sedežih, da zagotovite varnost sovoznika v primeru trčenja.

NA SOVOZNIKOV SEDEŽ NE SMETE PRITRDI OTROŠKEGA SEDEŽA, OBRNJENEGA V NASPROTNI SMERI VOŽNJE, ČE DODATNA VARNOSTNA OPREMA NI IZKLOPLJENA → 83.

DODATNE VARNOSTNE NAPRAVE

Dodatni sistemi varovanja na zadnjih sedežih

Glede na izvedenko vozila jih lahko sestavljajo:

- **zategovalniki varnostnih pasov v navijalnih bobnih na stranskih sedežih;**
- **omejevalniki zatezne sile varnostnih pasov za zaščito prsnega koša.**

Sistemi lahko pri čelnem trčenju delujejo ločeno ali skupno, odvisno od načina in silovitosti trka.

Glede na silovitost trčenja lahko sistem sproži:

- blokado varnostnega pasu;
- zategovalnik varnostnega pasu v navijalnem bobnu (ki popravi položaj in zategnjenost pasu).

Omejevalnik zatezne sile pasu

Ta mehanizem se sproži pri določeni stopnji silovitosti trka in zmanjša silo, s katero varnostni pas pritiska na telo.

Zategovalniki varnostnih pasov na stranskih sedežih

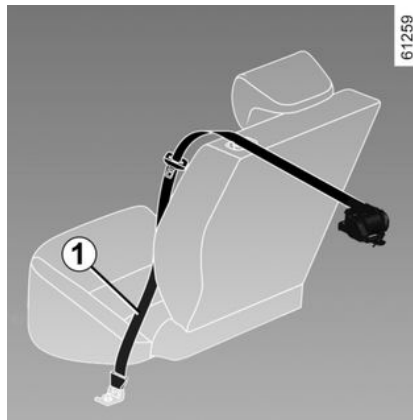

Zategovalniki pritisnejo varnostni pas ob telo ter s tem potnika ob sedež in tako povečajo učinkovitost varnostnega pasu.

Pri vključenem kontaktu lahko sistem v primeru močnejšega čelnega trčenja in glede na silovitost trčenja sproži zategovalnik navijalnega bobna varnostnega pasu **1**, ki v trenutku zategne varnostni pas.



- Če ste imeli z vozilom nesrečo, mora dodatne sisteme varovanja pregledati strokovnjak.
- Strogo je prepovedan kakršen koli poseg v sistem zategovalnikov, sestavnih delov airbags, računalnikov in kablov ali njihova ponovna uporaba na drugih vozilih.
- Da bi se izognili nenadnemu sproženju varnostne blazine in s tem tudi poškodbam, vas opozarjamo, da je za izvajanje posegov na sistemih airbags usposobljeno le osebje v pooblašeni servisni mreži za vaše vozilo.
- Kontrolo električnega sistema in sprožilca lahko opravlja le usposobljeno osebje, za to predvideno kontrolno napravo.
- Če nameravate vozilo odpeljati na odpad, se pred tem posvetujte s predstavnikom servisne mreže glede odstranitve plinskih generatorjev na zategovalnikih in sestavnih delih airbags.

DODATNE VARNOSTNE NAPRAVE

Naprave za stransko zaščito

Stranske varnostne blazine Airbag

(odvisno od vozila)

Gre za airbag, s katerima sta lahko opremljena oba prednja sedeža in ki se v primeru aktiviranja razprostreta ob strani sedeža (na strani vrat), da zavarujeta potnike pri silovitem bočnem trčenju.

Zavesne varnostne blazine Airbag

Ta airbag je vgrajena (odvisno od vozila) nad stekli na obeh straneh vozila – napolni se vzdolž sprednjih in zadnjih bočnih stekel, da potnike zaščiti v primeru silovitega bočnega trčenja.

DODATNE VARNOSTNE NAPRAVE

Opozorila

2



Opozorilo v povezavi s stransko airbag

- **Nameščanje sedežnih prevlek:** na sedeže, v katerih je nameščena bočna airbag, lahko namestite le posebne sedežne prevleke. Vprašajte predstavnika servisne mreže za vaše vozilo, če so take prevleke na voljo. Ob uporabi drugih prevlek (ali prevlek, ki so namenjene za kakšno drugo vozilo) je ogrožena vaša varnost, saj bi v primeru nesreče lahko ovirale pravilno sproženje bočnih airbag.
- Med sedežnim naslonjalom in vrati ter notranjimi oblogami ne postavljajte nobene opreme, predmetov ali celo živali. Prav tako ne pokrivajte sedežnega naslonjala z obleko ali drugo opremo. To lahko negativno vpliva na delovanje varnostne blazine in v primeru, da se airbag aktivira, lahko povzroči tudi resne poškodbe.
- Vsako demontažo ali spreminjanje sedežev in notranjih oblog lahko opravi le usposobljeno osebje servisne mreže za vaše vozilo.
- airbag se razpre prek zarez na naslonjalah prednjih sedežev (pri vratih): vanje ne smete vstavljati nikakršnih predmetov.

DODATNE VARNOSTNE NAPRAVE

Dodatni sistemi varovanja

Vsa opozorila, ki sledijo, so na voljo, da se preprečijo sproženje airbag in neposredne resne poškodbe, ki jih lahko povzročijo predmeti med napihovanjem.

2



airbag je zasnovana tako, da dopolnjuje varovanje, ki ga zagotavlja varnostni pas. Tako airbag kot varnostni pas sta nerazdružljiva člena istega varovalnega sistema. Zato morajo biti vsi potniki vedno pripeti z varnostnim pasom. Če potniki niso pripeti z varnostnimi pasovi, lahko pride do resnih poškodb v primeru nesreče. Večje je tudi tveganje za površinske poškodbe kože, ki so posledica sprožitve airbag, čeprav so manjše poškodbe pri sprožitvi varnostnih blazin vedno mogoče.

V primeru prevračanja ali silovitega trčenja od zadaj se zategovalniki ali airbags ne sprožijo vedno. Sistemi se lahko sprožijo ob udarcih v podvozje vozila, kot na primer pri udarcih ob pločnik, pri luknjah na cestišču ali pri udarcih kamenja.

- Posegi v celoten sistem (airbags, zategovalniki, ECU, kabelski snop itd.) so **strogo prepovedani** (opravlja jih lahko le usposobljeno osebje servisne mreže za vaše vozilo).
- Za pravilno delovanje sistema in v izogib nenadnemu sproženju varnostne blazine, mora vse posege na sistemu airbag opraviti usposobljeno osebje v pooblašteni servisni mreži.
- Če je bilo vozilo udeleženo v prometni nesreči ali je bilo predmet kraje ali poskusa kraje, morate vozilo iz varnostnih razlogov pripeljati v pooblaščen servis na pregled sistema airbag.
- Če vozilo prodate ali posodite, novega kupca ob predaji navodil za uporabo tega vozila obvestite o teh pogojih.
- Če nameravate vozilo odpeljati na odpad, se pred tem posvetujte s predstavnikom pooblaščenega servisne mreže glede odstranitve plinskih generatorjev.

DODATNE VARNOSTNE NAPRAVE

Motnje delovanja

2



Ob vklopu kontakta zasveti kontrolna lučka **1** in po nekaj sekundah ugasne.

Če se lučka ob vklopu kontakta ne prižge ali se prižge pri delujočem motorju, opozarja na napako v sistemu (airbags, zategovalniki itd.) na sprednjih in/ali zadnjih sedežih.

Čim prej se obrnite na predstavnika pooblaščenih servisnih mrež za vaše vozilo. Vsako odlašanje pomeni manj učinkovito zaščito.

VARNOST OTROKA

splošno

Prevoz otroka

Pred nakupom otroškega sedeža preverite, ali ustreza predpisom v vaši državi in ali ga lahko namestite v svoje vozilo. Obiščite pooblaščenega predstavnika servisne mreže, da se seznanite s priporočenimi sedeži za vaše vozilo.

Upoštevajte predpise, ki veljajo v posameznih državah.

Tako kot odrasel potnik, mora tudi otrok pravilno sedeti in biti vedno privezan z varnostnim pasom. Odgovorni ste za otroke, ki jih prevažate.

Otrok ni pomanjšana odrasla oseba. Izpostavljen je drugačnim nevarnostim in poškodbam, saj še njegove mišice in kosti niso povsem razvite. Samo varnostni pas ne zagotavlja zadostne varnosti. Priskrbite mu ustrezen otroški sedež in ga pravilno uporabljajte.



Če želite preprečiti odpiranje vrat, uporabite funkcijo »Otroška ključavnica« → 51.



Nikoli ne pustite otroka v vozilu samega brez nadzora.

Prepričajte se, da je otrok vedno privezan in da je njegov varnostni pas pravilno nastavljen in naravnčan. Ne oblačite otroka v predebela oblačila, saj se mora pas čvrsto oprijemati otrokovega telesa → 67.

Ne pustite, da otrok moli glavo ali roko skozi okno.

Preverite, ali otrok med vožnjo ohrani pravilno držo, predvsem med spanjem.



Trčenje pri hitrosti 50 km/h je enakovredno padcu z višine 10 metrov. Neprivezan otrok v

vozilu je v enaki nevarnosti kot otrok, ki se igra na balkonu brez ograje v četrtem nadstropju! Otrok naj nikoli ne sedi v vašem naročju. V primeru nesreče ga ne boste mogli zadržati, tudi če ste privezani.

Če je bilo vaše vozilo udeleženo v prometni nesreči, zamenjajte otroški sedež in preverite varnostne pasove in pritrdišča v pooblašeni servisni mreži SOFIX.

Uporaba otroškega sedeža

Stopnja zaščite, ki jo nudi otroški sedež, je odvisna od tega, v kolikšni meri lahko zadrži otroka, in od njegove namestitve. Nepravilna namestitev namreč lahko ogrozi zaščito otroka pri močnem zaviranju ali trčenju.

Pred nakupom otroškega sedeža preverite, ali ustreza predpisom v vaši državi in ali ga lahko namestite v svoje vozilo. Obiščite pooblaščenega predstavnika servisne mreže, da se sezna-

VARNOST OTROKA

nite s priporočenimi sedeži za vaše vozilo.

Predpisi o prevozu otrok so za vsako državo posebne.

Uporaba otroškega sedeža med prevozom je odvisna od starosti in/ali velikosti in/ali teže otroka.

Za otroke, ki ne potrebujejo otroškega sedeža, se prepričajte, da je varnostni pas pravilno nastavljen in pripet.

V vseh primerih morate upoštevati predpise določene države, v kateri se nahajate.

Preden namestite otroški sedež, preberite navodila za uporabo in jih dosledno upoštevajte. Če boste imeli težave pri namestitvi, se obrnite na proizvajalca sedeža. Navodila hranite skupaj s sedežem.



Dajte otroku dober zgled in se vedno pripnite z varnostnim pasom. Naučite otroka:

- da se pravilno pripnejo z varnostnim pasom;
- da vstopa in izstopa na strani, kjer ni prometa.

Ne uporabite rabljenega otroškega sedeža ali sedeža brez priloženih navodil za uporabo.

Prepričajte se, da na otroškem sedežu ali v njegovi bližini ni nobenega predmeta, ki bi lahko oviral njegovo namestitev.



Voznikova odgovornost med parkiranjem ali ob zaustavitvi vozila

Nikoli ne zapuščajte vozila, niti za kratek čas, če v njem ostane otrok, odrasla oseba ali žival, ki potrebuje pomoč drugih. Slednji bi namreč lahko nehote zagnali motor, vključili razno opremo, kot je pomik stekel, ali zaklenili vrata, s čimer bi lahko ogrozili sebe in druge.

Nikoli ne pozabite, da lahko v vročem, oziroma sončnem vremenu temperatura v notranjosti vozila zelo hitro naraste.

SMRTNA NEVARNOST ALI NEVARNOST HUJŠIH POŠKODB.

VARNOST OTROKA

Izbira otroškega sedeža



Otroški sedež, obrnjen v nasprotni smeri vožnje

Dojenčkova glava je sorazmerno težja od glave odraslega, njegov vrat pa je zelo krhek. Otrok čim dlje prevažajte v tem položaju (najmanj do 2. leta starosti). Tak položaj varuje glavo in vrat. Izberite varovalni sedež z boljšo stransko zaščito in ga zamenjajte takoj, ko je položaj otrokove glave višji od školjke sedeža.

Otroški sedež, obrnjen v smeri vožnje

Do teže 18 kg ali 4 leta se lahko otrok vozi v sedežu, obrnjenem naprej.

Izberite sedež glede na otrokovo velikost: glava in trebuh sta predela, ki ju je treba najbolj zaščititi. Otroški sedež, ki je trdno pritrjen v vozilo v smeri vožnje, zmanjša nevarnost udarca v glavo. Otrok prevažajte v sedežu, obrnjenem v smeri vožnje in opremljenim s pasom, dokler to omogoča njegova velikost.

Izberite varovalni sedež z boljšo stransko zaščito.



Dvižna sedišča

Od četrtega leta dalje oziroma, ko doseže težo 15 kg, lahko otrok sedi na dvižnem sedišču, ki omogoča prilagoditev varnostnega pasu njegovi telesni zgradbi. Podporni sedež mora biti opremljen z vodili, ki omogočajo speljavo varnostnega pasu preko otrokovih stegen in ne preko trebuha. Priporočljiva je uporaba nastavljivega naslonjala z vodilom, ki omogoča speljavo pasu preko sredine ramena. Pas ne sme nikoli potekati prek otrokovega vratu ali roke.

Izberite varovalni sedež z boljšo stransko zaščito.



VARNOST OTROKA

izbira načina pritrditve otroškega sedeža

2

Otroški sedež lahko pritrdite na dva načina: z varnostnim pasom ali z uporabo sistema ISOFIX.

Pritrditev z varnostnim pasom

Varnostni pas mora biti pravilno nastavljen, da učinkovito ščiti pri sunkovitem zaviranju ali trčenju.

Upoštevajte način speljave varnostnega pasu, ki ga priporoča proizvajalec otroškega sedeža.

Vedno preverite, ali je varnostni pas zapeč, tako da povlečete zanj. Nato ga do konca napnite, tako da pritisnete na otroški sedež.

Prepričajte se, da je sedež dobro učvrščen, poskusite ga premakniti levo/desno in naprej/nazaj: sedež mora ostati trdno na mestu.

Prepričajte se, da otroški sedež ni napačno nameščen pod kotom in da se ne naslanja na okno.



Otroškega sedeža ne uporabljajte, če obstaja tveganje, da se varnostni pas odpne: podnožje sedeža ne sme biti na sponki in/ali zapahu varnostnega pasu.

Pritrditev z uporabo sistema ISOFIX

Homologirani otroški sedeži ISOFIX so homologirani v skladu s trenutno veljavnimi predpisi, če velja ena od spodnjih štirih trditve:

- univerzalni sedeži ISOFIX s tritočkovno pritrditvijo, obrnjeni v smeri vožnje;
- poluniverzalni sedež ISOFIX z dvočtovkovno pritrditvijo;
- specifično za vozilo;
- Sedeži velikosti i-Size z naslednjimi možnostmi:
 - pas, ki se pripne v tretji obroček zadevnega sedeža;
 - ali vzvod, ki je pritrjen v pod vozila, združljiv s homologiranim sedežem i-Size, ki v primeru trčenja prepreči premikanje otroškega sedeža.



Na delih tovarniško vgrajenih sistemov, kot so varnostni pasovi, ISOFIX ter sedeži in njihova pritrdišča, je strogo prepovedano opravljati kakršnekoli spremembe.

Pri zadnjih treh vrstah sedežev preverite, ali jih lahko namestite v svoje vozilo, kar storite tako, da si ogledate seznam združljivih vozil.

Pritrdite otroški sedež z zapahi ISOFIX, če so v opremi vozila. Sistem ISOFIX zagotavlja preprosto, hitro in zanesljivo namestitev.

Sistem ISOFIX je opremljen z 2 obročkoma, v nekaterih primerih pa tudi s tremi.





Varnostni pas ne sme biti nikoli ohlapen ali zavit. Nikoli ne speljite pasu pod roko ali za hrbtom.

Prepričajte se, da pas ni poškodovan zaradi drgnjenja ob ostre robove.

Če varnostni pas ne deluje pravilno, ne more varovati otroka. Obrnite se na predstavnika servisne mreže za vaše vozilo. Ne uporabljajte tega sedeža, dokler okvara pasu ni odpravljena.

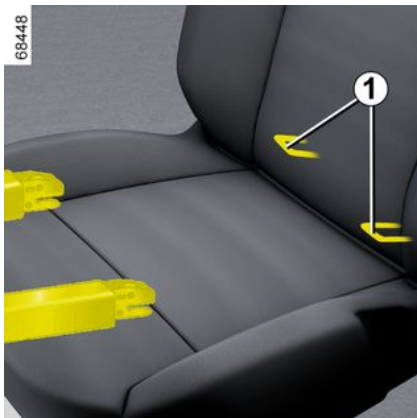
VARNOST OTROKA



Dva obročka **1** sta med naslonjalom in sediščem sedeža in imata oznako 



Pred uporabo otroškega sedeža ISOFIX, ki ste ga kupili za neko drugo vozilo, preverite, ali je njegova namestitve dovoljena. Oglejte si seznam vozil, v katera je mogoče namestiti ta sedež, ki ga dobite pri proizvajalcu sedeža.



Pri prvem nameščanju uporabite zapunko varnostnega pasu **2**, da odrežete varnostni šiv rež, ki so označene s

simbolom , da dostopite do obročkov ISOFIX **1**.

Namestite otroški sedež nasproti rež in pritisnite na podnožje otroškega sedeža.

Preverite, ali je sedež ustrezno pritrjen na obroče (tako da ga poskušate potisniti levo/ desno in naprej/nazaj).

Pritrditev z uporabo sistema ISOFIX



Tretji obroček **5** se uporablja za pritrnitev zgornjega pasu pri nekaterih otroških sedežih. **3** pri nekaterih otroških sedežih.

Zadnji sedeži

Kaveljček **4** pričvrstite na enega od obročkov **5**, označenih s simbolom



Za pritrnitev zgornjega pasu otroškega sedeža obvezno uporabite pritrdišča **5**.

Za pritrnitev tega pasu ne smete uporabljati drugih pritrtilnih mest.

VARNOST OTROKA

2



Pritrdišča ISOFIX so predvidena izključno za otroške sedeže s sistemom ISOFIX. Nikoli ne pritrjujte drugačnih otroških sedežev, pasov ali predmetov v ta pritrdišča.

Prepričajte se, da ni nobenega predmeta v bližini pritrdišč.

Če je bilo vozilo udeleženo v prometni nesreči, mora pooblaščen servis preveriti pritrdišča ISOFIX in potrebno je zamenjati otroški sedež.

OTROŠKI SEDEŽI

Namestitev otroškega sedeža, splošno

Nekateri sedeži niso ustrezni za namestitev otroških sedežev. Namestitvena tabela in diagram prikazujeta, kam je treba pritrditi otroški sedež → 92.



Otroški sedež je najbolje namestiti na zadnji sedež.

Prepričajte se, da otroški sedež ali otrokove noge ne ovirajo pravilne namestitve sprednjega sedeža → 57.

Prepričajte se, da pri namestitvi otroškega sedeža v vozilo, ni nevarnosti, da bi se zrahljal s podnožja.

Če morate odstraniti naslon za glavo, ga pravilno shranite, da se v primeru močnega zaviranja ali udarca ne bo poletel naokrog. Vedno pritrdite otroški sedež v vozilu, tudi če na njem ni otroka, da ne bo ogrožal potnikov pri sunkovitem zaviranju ali trčenju.

Lahko se zgodi, da omenjene vrste sedežev niso na voljo. Pred uporabo ka-

terega drugega otroškega sedeža, preverite pri proizvajalcu, ali je primeren za vaše vozilo.

Spredaj

Zakonodaja v zvezi s prevozom otrok na sovoznikovem sedežu v različnih državah se razlikuje. Seznanite se z veljavno zakonodajo in upoštevajte navodila v namestitveni tabeli in diagramu → 92.

Pred namestitvijo otroškega sedeža na sedež (če je dovoljena):

- pomaknite varnostni pas karseda navzdol;
- potisnite sedež do konca nazaj;
- nekoliko nagnite naslonjalo iz navpičnega položaja (za približno 25°);
- do konca dvignite sedišče sedeža (pri vozilih, ki to omogočajo).

Vedno do konca dvignite vzglavnik sedeža, da ne bi oviral otroškega sedeža → 57.

Po namestitvi otroškega sedeža, če je to mogoče, lahko po potrebi sedež v vozilu premaknete naprej (da ostane dovolj prostora na zadnjih sedežih za potnike, ali druge otroške sedeže). Če je otroški sedež obrnjen v nasprotni smeri vožnje, naj se ne dotika instrumentne plošče oziroma naj ne bo do konca pomaknjen naprej.

Po namestitvi otroškega sedeža drugih nastavitev ne spreminjajte več.



SMRTNA NEVARNOST ALI NEVARNOST HU-DIH POŠKODB: pred

namestitvijo otroškega sedeža, obrnjenega v nasprotni smeri vožnje, na ta sedež, obvezno preverite, ali je airbag izklopljena → 107.

Na stranskem zadnjem sedežu

Košaro namestite prečno na smer vožnje, tako da zasede najmanj dva sedeža. Otrokova glava naj bo obrnjena proti notranjosti vozila. Njegove noge naj bodo v bližini vrat.

Pred namestitvijo otroškega sedeža v pritrdišča ISOFIX na zadnjem stranskem sedežu preverite, da zaponke varnostnega pasu, na tem sedežu niso nameščene med dve pritrdišči ISOFIX. Po potrebi premaknite zaponko tega sedeža proti notranjosti vozila.

Če želite namestiti otroški sedež, obrnjen v nasprotni smeri vožnje, pomaknite prednji sedež do konca naprej. Nato pomaknite prednji sedež toliko nazaj, da se ne bo dotikal otroškega sedeža.

Zaradi varnosti otroka, obrnjenega v smeri vožnje, pomaknite sedež do konca nazaj in pomaknite naprej se-

OTROŠKI SEDEŽI

dež, ki je pred otrokom, ter vzravnajte naslonjalo, da se sedež ne dotika nog otroka.

V vsakem primeru odstranite vzglavnik na zadnjem sedežu, na katerem je nameščen otroški sedež → 89. Po potrebi pomaknite zadnji sedež čim bolj nazaj. To je potrebno opraviti preden namestite otroški sedež. Preverite, ali je otroški sedež pritisnjen ob naslonjalo zadnjega sedeža.



Namestitev jahača (skupina 2 ali 3)

Preverite, ali varnostni pas → 67 deluje (se na-

vija) pravilno.

Nastavite varnostni pas z namestitvijo položaja:

- ramenskega varnostnega pasu na otrokovi rami, tako da se ne dotika vratu;
- medeničnega varnostnega pasu tako, da leži plosko na stegnih in ob medenici.

Po potrebi prilagodite položaj sedeža v vozilu.

Na tem mestu se lahko namesti otroški sedež, samo če je mesto opremljeno z varnostnim pasom z navijalnim bobnom. Za vse dodatne informacije se posvetujte s predstavnikom servisne mreže za vaše vozilo.



Otroškega sedeža z oporo, naslonjeno na pod, ne smete nikoli namestiti na zadnji srednji sedež. **SMRTNA NEVARNOST ALI NEVARNOST HUJŠIH POŠKODB.**



Prepričajte se, da otroški sedež ali otrokove noge ne preprečujejo pravilne pritrditve sprednjega sedeža na sprednjem → 57 ali → 59.

Na zadnjem srednjem sedežu

OTROŠKI SEDEŽI

Pritrditev z varnostnim pasom

2

Diagram namestitve, izvedenka s petimi sedeži

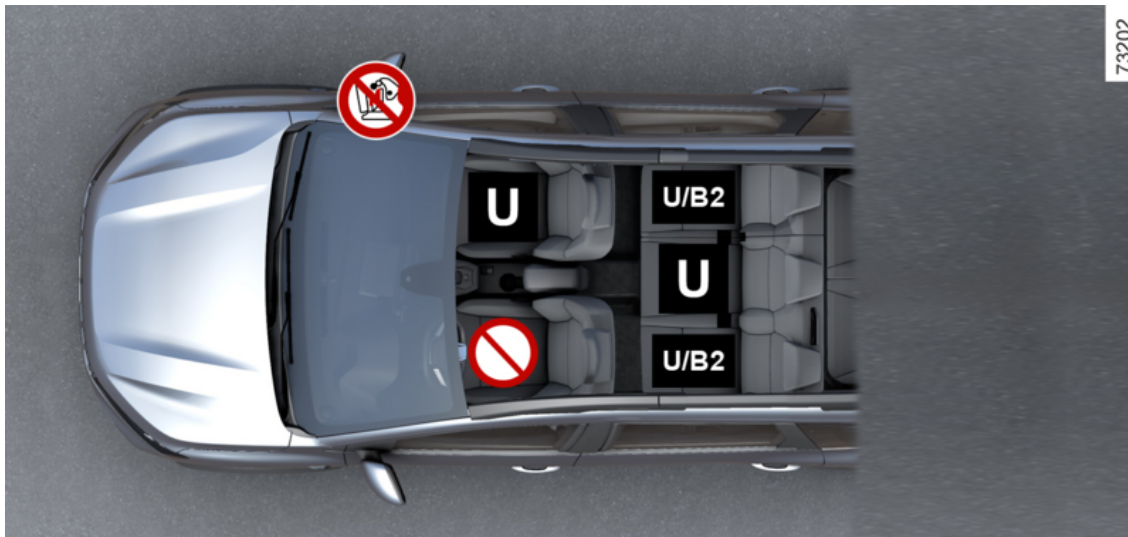

OTROŠKI SEDEŽI

 Preden namestite otroški sedež, ali preden dovolite, da na sedež sede potnik, preverite stanje airbag.

 Namestitev otroškega sedeža na tem mestu je prepovedana.

 Sedež, opremljen za pritrditev univerzalnega odobrenega sedeža z uporabo varnostnega pasu.

B2: sedež, ki omogoča pritrditev otroškega sedeža s homologacijo "B2", z varnostnim pasom.



SMRTNA NEVARNOST ALI NEVARNOST HUDIH POŠKODB: preden namestite otroški sedež, obrnjen v nasprotni smeri vožnje, na sovoznikov sedež, se prepričajte, da je varnostna blazina airbag izklopljena → 107.



Prepričajte se, da je otrok vedno privezan in da je njegov varnostni pas pravilno nastavljen in naravnčan → 67. Po potrebi ustrezno prilagodite položaj sedeža.



Sistem za varovanje otroka, ki ni primeren za to vozilo, ne bo pravilno varoval otroka ali dojenčka. Otrok se lahko hudo ali celo smrtno poškoduje.



Otroškega sedeža ne smete namestiti na sosednji razpoložljiv sedež, če je velik naslon sedeža zložen na druge sedeže → 59.

OTROŠKI SEDEŽI

Diagram namestitve, izvedenka s sedmimi sedeži

2

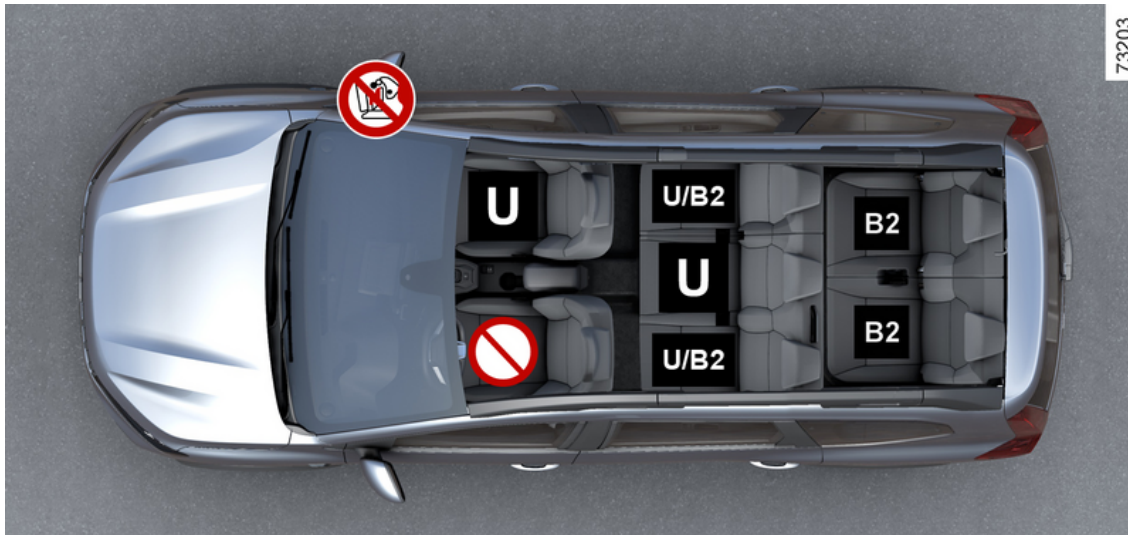

OTROŠKI SEDEŽI

 Preden namestite otroški sedež, ali preden dovolite, da na sedež sede potnik, preverite stanje. airbag.

 Namestitev otroškega sedeža na tem mestu je prepovedana.

 Sedež, opremljen za pritrditev univerzalnega odobrenega sedeža z uporabo varnostnega pasu.

B2: sedež, ki omogoča pritrditev otroškega sedeža s homologacijo "B2", z varnostnim pasom.



SMRTNA NEVARNOST ALI NEVARNOST HUDIH POŠKODB: preden namestite otroški sedež, obrnjen v nasprotni smeri vožnje, na sovoznikov sedež, se prepričajte, da je varnostna blazina airbag izklopljena → 107.



Prepričajte se, da je otrok vedno privezan in da je njegov varnostni pas pravilno nastavljen in naravnan → 67. Po potrebi ustrezno prilagodite položaj sedeža.



Sistem za varovanje otroka, ki ni primeren za to vozilo, ne bo pravilno varoval otroka ali dojenčka. Otrok se lahko hudo ali celo smrtno poškoduje.



Otroškega sedeža ne smete namestiti na sosednji razpoložljiv sedež, če je velik naslon sedeža zložen na druge sedeže → 59.

OTROŠKI SEDEŽI

Namestitvena tabela

Spodnja tabela povzema informacije, prikazane v naslednji shemi namestitve, da se zagotovi upoštevanje veljavne zakonodaje.

5-sedežna in 7-sedežna različica						
Tip otroškega sedeža	Teža otroka	Prednji sovoznikov sedež		Zadnji sedeži v 2. vrsti		Zadnji sedeži v 3. vrsti
		z airbag brez možnosti izklopa ali z vklopljeno airbag (1)	brez airbag ali z izklopljeno airbag	Stranska sedeža	Srednji sedež	
Prečno nameščena košara Homologirana za kategorijo 0	< 10 kg	X	X	U (4)	X	X
Otroška lupinica, obrnjena v nasprotni smeri vožnje Homologiran za kategorijo 0 ali 0+	< 13 kg	X	U (2) (3)	U (5)	U (5) (7)	X
Sedež, obrnjen v nasprotni smeri vožnje Homologiran za kategorijo 0+ ali 1	< do 13 kg in 9 do 18 kg	X	U (2) (3)	U (5)	U (5) (7)	X
Sedež, obrnjen v smeri vožnje Homologirana za skupino 1	9 do 18 kg	U (3)	X	U (6)	U (6) (7)	X
Dvižno sedišče	15 kg do 25 kg in 22	U (3)	X	U / B2 (6)	U (6)	B2 (6)

OTROŠKI SEDEŽI

2

5-sedežna in 7-sedežna različica						
Tip otroškega sedeža	Teža otroka	Prednji sovoznikov sedež		Zadnji sedeži v 2. vrsti		Zadnji sedeži v 3. vrsti
		z airbag brez možnosti izklopa ali z vklopljeno airbag (1)	brez airbag ali z izklopljeno airbag	Stranska sedeža	Srednji sedež	
Homologiran za skupino 2 ali 3	kg do 36 kg					



(1) SMRTNA NEVARNOST ALI NEVARNOST HUJŠIH POŠKODB: na sprednji sedež nikoli ne nameščajte otroškega sedeža, obrnjenega v nasprotni smeri vožnje, če je v vozilu nameščena sovoznikova airbag, ki je ni mogoče deaktivirati.

(2) SMRTNA NEVARNOST ALI NEVARNOST HUJŠIH POŠKODB: pred nameščanjem otroškega sedeža na sovoznikov sedež, obrnjen v nasprotni smeri vožnje, se prepričajte, da je airbag izklopljena ➔ 107.

Glejte brošuro "Varnostna oprema za otroke", ki vam je na voljo v servisni mreži, če želite izbrati sedež, ki je najprimernejši za vašega otroka in priporočen za vaše vozilo.

X = mesto ni primerno za namestitev otroškega sedeža.

U= sedež, primeren za pritrditev sedeža, ki je homologiran kot "univerzalen", z varnostnim pasom; preverite, ali ga je mogoče namestiti.

B2 = jahači iz skupin 2 in 3 (od 15 do 25 kg in od 22 do 36 kg).

(3) Sedež v vozilu pomaknite čim bolj nazaj in navzgor ter nekoliko nagnite naslonjalo (približno 25 °).

(4) Košaro se namesti prečno na smer vožnje, tako da zasede najmanj dva sedeža. Otrokova glava naj bo obrnjena proti notranjosti vozila. Njegove noge naj bodo v bližini vrat.

(5) Če želite namestiti otroški sedež, obrnjen v nasprotni smeri vožnje, pomaknite prednji sedež do konca naprej. Nato pomaknite prednji sedež toliko nazaj, da se ne bo dotikal otroškega sedeža.

OTROŠKI SEDEŽI

(6) Vedno spustite vzglavnik zadnjega sedeža, na katerem je nameščen otroški sedež. To morate narediti, preden namestite otroški sedež → 59. Premaknite sedež pred otrokom naprej, premaknite naslonjalo sedeža naprej, da preprečite stik med sedežem in nogami otroka.

2



(7) **SMRTNA NEVARNOST ALI NEVARNOST HUDIH POŠKODB:** nikoli ne smete namestiti otroškega sedeža s talno oporo.

OTROŠKI SEDEŽI

Pritrnitev z uporabo sistema ISOFIX

2

Diagram namestitve, izvedenka s petimi sedeži

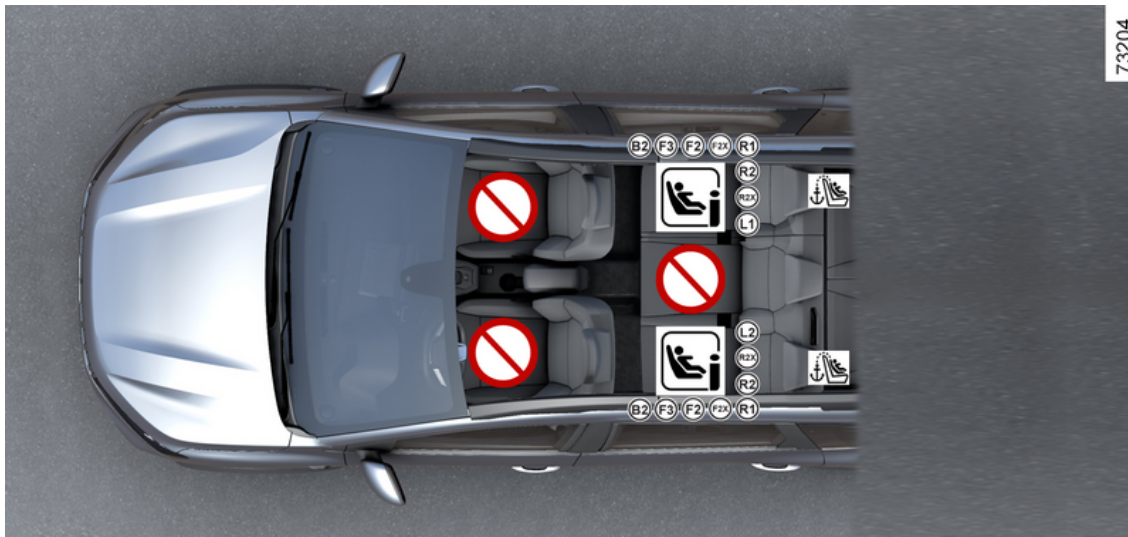



OTROŠKI SEDEŽI

 Namestitev otroškega sedeža na tem mestu je prepovedana.

Otroški sedež, pritrjen s sistemom ISOFIX

 Sedež, ki omogoča namestitev otroškega sedeža. ISOFIX

 Stranski zadnji sedeži so opremljeni s pritrdiščem, ki omogoča pritrditev "univerzalnega" otroškega sedeža ISOFIX, obrnjenega v smeri vožnje. Pritrdišča  so na zadnji polici pod pokrovom.



Prepričajte se, da je otrok vedno praveznan in da je njegov varnostni pas pravilno nastavljen in naravnano → 67. Po potrebi ustrezno prilagodite položaj sedeža.



Sistem za varovanje otroka, ki ni primeren za to vozilo, ne bo pravilno varoval otroka ali dojenčka. Otrok se lahko hudo ali celo smrtno poškoduje.



Otroškega sedeža ne smete namestiti na sosednji razpoložljiv sedež, če je velik naslon sedeža zložen na druge sedeže → 59.

OTROŠKI SEDEŽI

Diagram namestitve, izvedenka s sedmimi sedeži

2

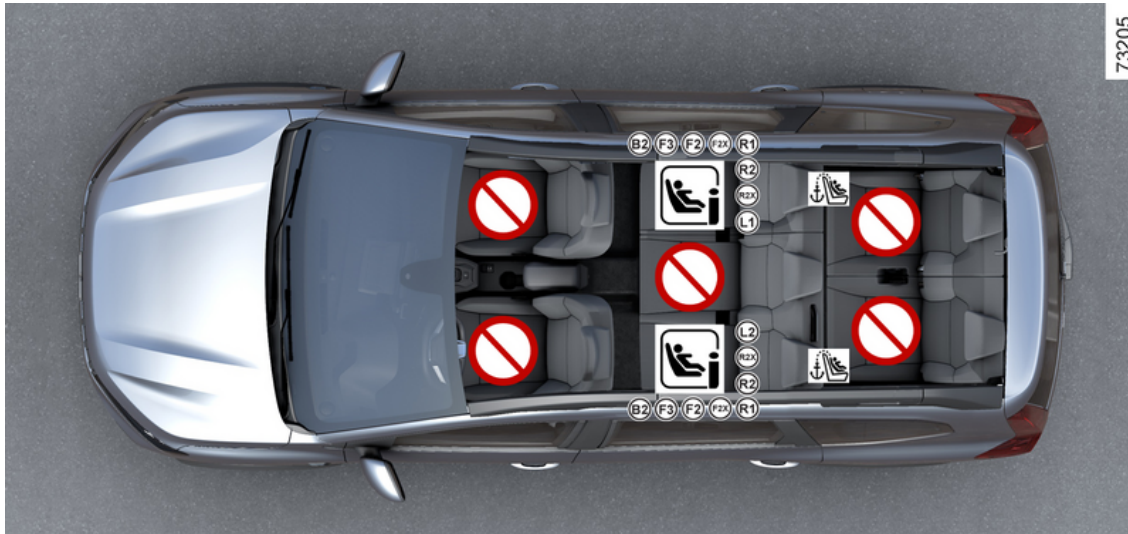



OTROŠKI SEDEŽI

 Namestitev otroškega sedeža na tem mestu je prepovedana.

Otroški sedež, pritrjen s sistemom ISOFIX

 Sedež, ki omogoča namestitev otroškega sedeža. ISOFIX

 Stranski zadnji sedeži so opremljeni s pritrdiščem, ki omogoča pritrditev "univerzalnega" otroškega sedeža ISOFIX, obrnjenega v smeri vožnje. Pritrdišča  so na zadnji polici pod pokrovom.



Prepričajte se, da je otrok vedno praveznan in da je njegov varnostni pas pravilno nastavljen in naravnano → 67. Po potrebi ustrezno prilagodite položaj sedeža.



Sistem za varovanje otroka, ki ni primeren za to vozilo, ne bo pravilno varoval otroka ali dojenčka. Otrok se lahko hudo ali celo smrtno poškoduje.



Otroškega sedeža ne smete namestiti na sosednji razpoložljiv sedež, če je velik naslon sedeža zložen na druge sedeže → 59.

OTROŠKI SEDEŽI

Namestitvena tabela

Spodnja tabela povzema informacije, prikazane v naslednji shemi namestitve, da se zagotovi upoštevanje veljavne zakonodaje.

Štirivratne in petvratne verzije vozila						
Tip otroškega sedeža	Teža otroka	Velikost sedeža [pritrditev]	Prednji sovoznikov sedež		Zadnji sedeži	
			Z airbag, ki ga ni mogoče deaktivirati	Brez deaktiviranega airbag ali airbag	Stranska sedeža	Srednji sedež
Prečno nameščena košara Homologirana za kategorijo 0	< 10 kg	L1 [F], L2 [G]	X	X	X	X
Otroška lupinica, obrnjena v nasprotni smeri vožnje Homologiran za kategorijo 0 ali 0+	< 13 kg	R1 [E]	X	X	IL (1)	X
Sedež, obrnjen v nasprotni smeri vožnje Homologiran za kategorijo 0+ ali 1	< do 13 kg in 9 do 18 kg	R2 [D], R2X [D]	X	X	IL (1)	X
		R3 [C]	X	X	X	X
Sedež, obrnjen v smeri vožnje Homologirana za skupino 1	9 do 18 kg	F3 [A], F2 [B], F2X [B1]	X	X	IUF-IL (1) (2)	X
Dvižno sedišče	15 do 25 kg	B2	X	X	IUF-IL (1) (2)	X

OTROŠKI SEDEŽI

Štirivratne in petvratne verzije vozila						
Tip otroškega sedeža	Teža otroka	Velikost sedeža [pritrditev]	Prednji sovoznikov sedež		Zadnji sedeži	
			Z airbag, ki ga ni mogoče deaktivirati	Brez deaktiviranega airbag ali airbag	Stranska sedeža	Srednji sedež
Homologiran za skupino 2 ali 3	22 kg do 36 kg	B3	X	X	X	X
Sedež i-Size	Sedež, obrnjen v nasprotni smeri vožnje		X	X	i-U (1)	X
	Sedež, obrnjen v smeri vožnje		X	X	i-UF (1) (2)	X
	Dvižno sedišče		X	X	i-UF (1) (2)	X

Glejte brošuro "Varnostna oprema za otroke", ki vam je na voljo v servisni mreži, če želite izbrati sedež, ki je najprimernejši za vašega otroka in priporočen za vaše vozilo.

X = mesto ni primerno za namestitev tovrstnega otroškega sedeža.

IUF = sedež je primeren za namestitev otroških sedežev, ki so homologirani kot "univerzalni", obrnjenih v smeri vožnje, ki se pritrdijo s pritrdišči ISOFIX: preverite, ali je mogoča pravilna namestitev.

IL = sedež, ki omogoča namestitev otroških sedežev, ki so homologirani kot "poluniverzalni" ali "specifični za vozilo", ki se pritrdijo s pritrdišči ISOFIX; preverite, ali je mogoča pravilna namestitev.

i-U = primeren za zadrževalne sisteme i-Size, obrnjene v smeri vožnje in obratni smeri vožnje, ki so homologirani kot univerzalni: preverite, ali je mogoča pravilna namestitev.

i-UF = primerno samo za "univerzalne" pripomočke za varovanje i-Size, obrnjene v smeri naprej.

(1) Če želite namestiti otroški sedež, obrnjen v nasprotni smeri vožnje, pomaknite prednji sedež do konca naprej. Nato pomaknite prednji sedež toliko nazaj, da se ne bo dotikal otroškega sedeža.

(2) Vedno spustite vzglavnik zadnjega sedeža, na katerem je nameščen otroški sedež. To morate narediti, preden namestite otroški sedež ➔ 59. Premaknite sedež pred otrokom naprej, premaknite naslonjalo sedeža naprej, da preprečite stik med sedežem in nogami otroka.

Velikost otroškega sedeža ISOFIX je označena s črko:

OTROŠKI SEDEŽI

- F3 [A], F2 [B], F2X[B1]: sedeži, obrnjeni v smeri vožnje, skupine 1 (9–18 kg);
- R2 [D], R2X [D], R3 [C]: za sedeže, obrnjene v nasprotni smeri vožnje, ali otroške lupinice skupine 0+ (do 13 kg) ali skupine 1 (od 9 do 18 kg);
- R1 [E] otroške lupinice, obrnjene v nasprotni smeri vožnje, skupine 0 (do 10 kg) ali 0+ (do 13 kg);
- L1 [F], L2 [G]: košare za dojenčke skupine 0 (do 10 kg);
- B2 in B3: jahači iz skupin 2 in 3 (od 15 do 25 kg in od 22 do 36 kg).

2

VARNOST OTROKA: IZKLOP, VKLOP VARNOSTNE BLAZINE SOVOZNIKA

Opozorila



taktu.

Sovoznikovo airbag lahko izklopite ali vklopite le pri **zaustavljenem vozilu in izključenem kontaktu**.

Izklop sovoznikove airbag

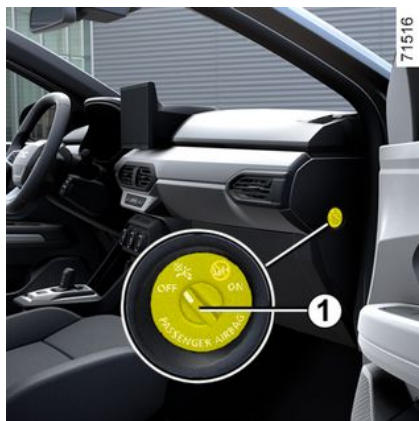

Pred nameščanjem otroškega sedeža na sprednji sovoznikov sedež:

- priporočamo, da je nameščanje otroškega sedeža na ta sedež dovoljeno;

- če želite namestiti otroški sedež, obrnjen v nasprotni smeri vožnje, **morate** izklopiti sovoznikovo airbag.



Za izklop airbag : pri zaustavljenem vozilu in izklopljenem kontaktu pritisnite stikalo za blokiranje **1** in ga obrnite v položaj **OFF**.

Ko je kontakt vključen, **obvezno** pre-

verite, ali kontrolna lučka  na prikazovalniku **2** sveti.

Ta kontrolna lučka ostane stalno prižgana in potrjuje, da lahko namestite otroški sedež.



POZOR

Ker delovanje airbag na sovoznikovem sedežu ni združljivo s položajem otroškega sedeža, obrnjenega v nasprotni smeri vožnje, sistema varovanja za otroški sedež, obrnjen v nasprotni smeri vožnje, **NIKOLI** ne namestite na sedež z **VKLOPLJENO** sprednjo **AIRBAG**. To lahko povzroči **SMRT OTROKA** ali **HUDO POŠKODBO**.



2

VARNOST OTROKA: IZKLOP, VKLOP VARNOSTNE BLAZINE SOVOZNIKA

2



Na to vas opozarjajo oznake na armaturni plošči **A** na obeh straneh sovoznikovega senčnika **3** (glejte primer nalepke, prikazane zgoraj).

Vklop sovoznikove airbag



Takoj ko otroški sedež odstranite s sovoznikovega sedeža, ponovno aktivirajte airbag, da zagotovite varnost sovozniku v primeru trčenja.



Ponoven vklop airbag : pri mirujočem vozilu in izklopljenem kontaktu pritisnite stikalo **1** in ga obrnite v položaj **ON**.

Pri vključenem kontaktu **morate** preveriti, ali je opozorilna lučka  izklo-



pljena in ali se opozorilna lučka  prikaže na zaslonu **2** za približno eno minuto vsakič, ko zaženete motor.

Sovoznikova airbag je vklopljena.

Motnje delovanja

V primeru okvare sistema za vklop/izklop sprednje sovoznikove airbag se na instrumentni plošči prikažejo opozo-

VARNOST OTROKA: IZKLOP, VKLOP VARNOSTNE BLAZINE SOVOZNIKA

rilne lučke  in . Izklopite vžig in preverite položaj ključavnice **1**. Ponovno vklopite vžig: opozorilne lučke ugasnejo.

Če težave ne morete odpraviti, to pomeni okvaro sistema. V tem primeru je prepovedano namestiti nazaj obrnjen otroški sedež, na sovoznikov sedež ali na njem prepovedano sedeti kateri koli drug potnik.

Čimprej se posvetujte s predstavnikom pooblaščenih servisnih mrež.

VOZNIKOVO MESTO

Voznikovo mesto: izvedenka z volanom na levi strani

2

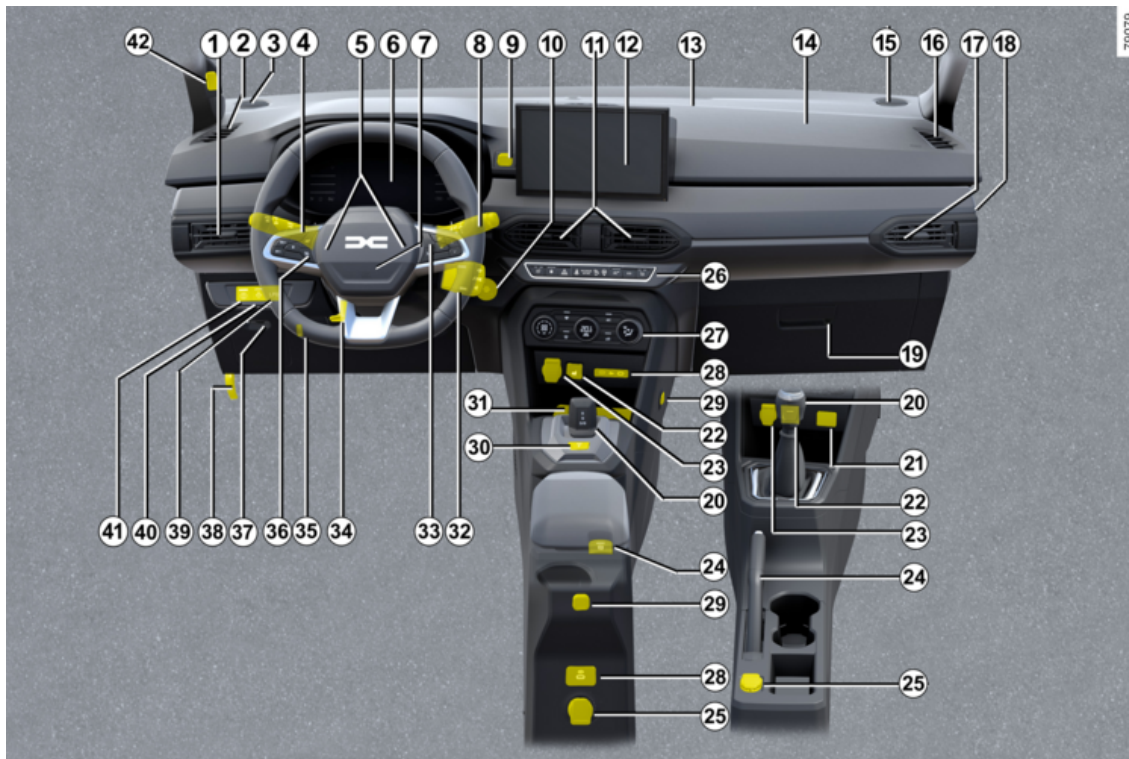

VOZNIKOVO MESTO

Opisana oprema JE ODVISNA OD IZVEDENKE VOZILA IN TRŽIŠČA.

1. Bočni zračnik
2. Bočna reža usmerjanja zraka
3. Visokotonski zvočnik.
4. Ročica za upravljanje:
 - smerokazi;
 - zunanja osvetlitev;
 - prednje meglenke;
 - zadnjih meglenk.
5. Zvočni opozorilnik (hupa)
6. Instrumentna plošča.
7. Položaj airbag voznika;
8. Ročica za upravljanje brisanja/pranja vetrobranskega stekla in zadnjega stekla.
9. Vtičnica za multimedijsko opremo
10. Stikalo za zagon ali gumb za zagon (odvisno od vozila).
11. Osrednji zračniki
12. Navigacijski sistem ali odlagalni predal (odvisno od vozila).
13. Osrednja reža usmerjanja zraka
14. Mesto airbag sovoznikove varnostne blazine.
15. Visokotonski zvočnik.
16. Bočna reža usmerjanja zraka
17. Bočni zračnik
18. Stikalo za izklop ali vklop delovanja sovoznikove airbag
19. Predal za drobnarije
20. Prestavna ročica
21. Vtičnica za multimedijsko opremo
22. stikalo za vklop/izklop sistema za nadzor spodrsavanja zadnjih koles – Extended grip (odvisno od vozila).
23. Vžigalnik za cigarete ali vtičnica za dodatno opremo
24. Ročna zavora, ali vklop/izklop samodejne parkirne zavore (odvisno od vozila).
25. Vtičnica za dodatno opremo.
26. Glavno stikalo za:
 - voznikov in sovoznikov ogrevan sedež, odvisno od vozila,
 - vklop/izklop centralnega zaklepanja vrat,
 - vklop/izklop varnostnih utripalk,
 - za vklop/izklop funkcije Stop and Start ali funkcije pomoči pri parkiranju, odvisno od vozila,
 - vklop/izklop načina ECO (odvisno od vozila);
 - gumb za vklop/izklop E-Save (odvisno od vozila).
27. Stikala gretja ali klimatske naprave
28. Vtičnice USB-C.
29. Nosilec za različne pripomočke YouClip.
30. Gumb za parkiranje.
31. Območje za polnjenje telefona/odlagalno mesto za telefon
32. Daljinski upravljalnik avtoradia.
33. Stikalo:
 - prikaz podatkov potovalnega računalnika;
 - glasovnega upravljanja multimedijskega sistema.
34. Ročica za nastavljanje volana po višini in globini.
35. Stikalo za nastavitev višine svetlobnega snopa žarometov
36. Stikala za nastavitev funkcij:
 - omejevalnika hitrosti;
 - regulator hitrosti.
37. Prostor z varovalkami
38. Ročica za odpiranje pokrova motornega prostora
39. Ročica UNP
40. Ogrevan volan ali, odvisno od vozila, splošno stikalo za vklop/izklop sistema za pomoč pri parkiranju.
41. My Safety gumb. → 214
42. Notranja kamera → 241

VOZNIKOVO MESTO

Voznikovo mesto z volanom na desni strani

2

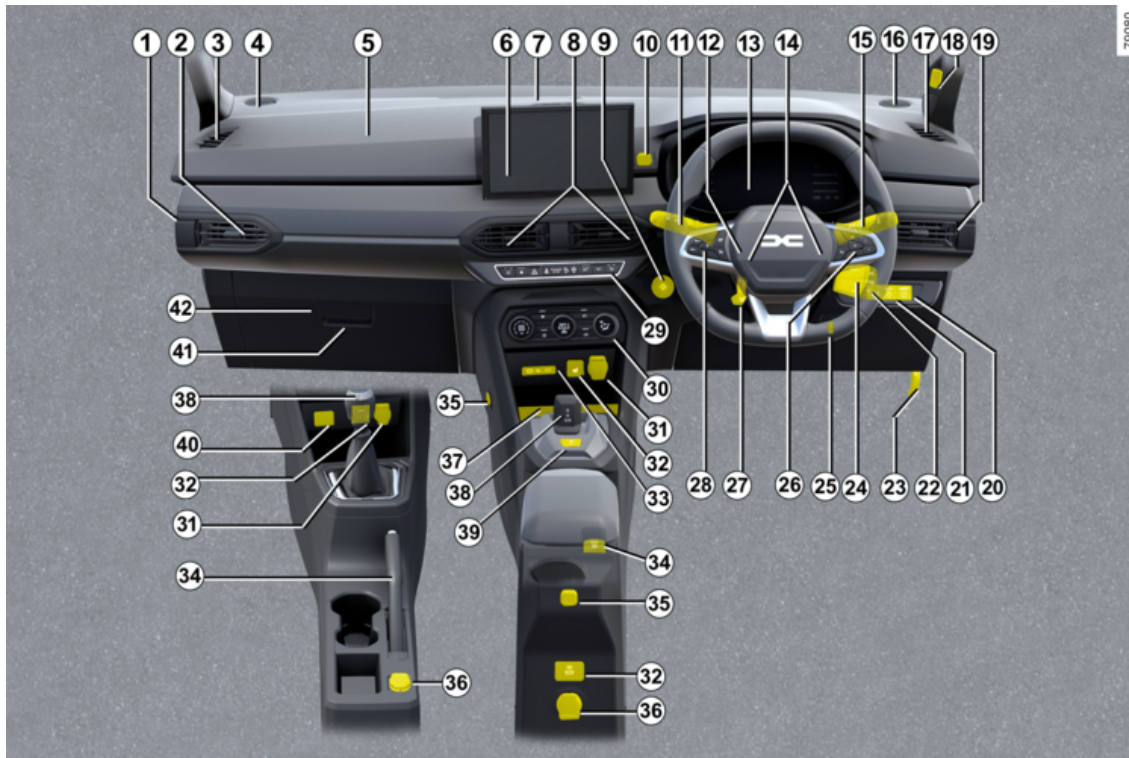

VOZNIKOVO MESTO

Vgradnja opreme JE ODVIŠNA OD IZVEDENKE VOZILA IN DRŽAVE.

1. Stikalo za izklop ali vklop delovanja sovoznikove airbag
2. Bočni zračnik
3. Bočna reža usmerjanja zraka
4. Visokotonski zvočnik.
5. Mesto airbag sovoznikove varnostne blazine.
6. Navigacijski sistem ali odlagalni predal (odvisno od vozila).
7. Osrednja reža usmerjanja zraka
8. Osrednji zračniki
9. Gumb za zagon ali stikalo za zagon (odvisno od vozila).
10. Vtičnica za multimedijско opremo
11. Ročica za upravljanje:
 - smerokazi;
 - zunanja osvetlitev;
 - prednje meglenke;
 - zadnjih meglenk.
12. Položaj airbag voznika;
13. Instrumentna plošča.
14. Zvočni opozorilnik (hupa)
15. Ročica za upravljanje brisanja/pranja vetrobranskega stekla in zadnjega stekla.
16. Visokotonski zvočnik.
17. Bočna reža usmerjanja zraka
18. Notranja kamera → 241
19. Bočni zračnik
20. Gumb My Safety.
21. Ogrevan volan ali, odvisno od vozila, splošno stikalo za vklop/izklop sistema za pomoč pri parkiranju.
22. Ročica UNP
23. Ročica za odpiranje pokrova motornega prostora
24. Daljinski upravljalnik avtoradia.
25. Stikalo za nastavitev višine svetlobnega snopa žarometov
26. Stikalo:
 - prikaz podatkov potovalnega računalnika;
 - glasovnega upravljanja multimedijskega sistema.
27. Ročica za nastavljanje volana po višini in globini.
28. Stikala za nastavitev funkcij:
 - omejevalnika hitrosti;
 - regulator hitrosti.
29. Glavno stikalo za:
 - voznikov in sovoznikov ogrevan sedež, odvisno od vozila,
 - vklop/izklop centralnega zaklepanja vrat,
 - vklop/izklop varnostnih utripalk,
 - za vklop/izklop funkcije Stop and Start ali funkcije pomoči pri parkiranju, odvisno od vozila,
 - vklop/izklop načina ECO (odvisno od vozila);
 - gumb za vklop/izklop E-Save (odvisno od vozila).
30. Stikala gretja ali klimatske naprave
31. Vžigalnik za cigarete ali vtičnica za dodatno opremo
32. stikalo za vklop/izklop sistema za nadzor spodrsavanja zadnjih koles – Extended grip (odvisno od vozila).
33. Vtičnice USB-C.
34. Ročna zavora, ali vklop/izklop samodejne parkirne zavore (odvisno od vozila).
35. Nosilec za različne pripomočke YouClip.
36. Vtičnica za dodatno opremo.
37. Območje za polnjenje telefona/odlagalno mesto za telefon
38. Prestavna ročica
39. Gumb za parkiranje.
40. Vtičnica za multimedijско opremo
41. Predal za drobnarije
42. Prostor z varovalkami

POTOVALNI RAČUNALNIK

splošno

2 Potovalni računalnik A ali B

Glede na izvedenko vozila prikazuje naslednje funkcije:

- število prevoženih kilometrov;
- vozne parametre;
- informativna sporočila;
- sporočila o motnjah delovanja (pove-

zana s kontrolno lučko );

– opozorilna sporočila (povezana s

kontrolno lučko ,

– meni za prilagajanje nastavitve vozila ➔ 130.

Vozilo s potovalnim računalnikom A



– **Ko je vozilo zaustavljeno**, pritisnite stikalo **1** tolikokrat, da boste dosegli

zavihek ;

– pritisnite stikalo **4 "OK"**;

Funkcijo izberete tako, da večkrat zapored pritisnete stikalo **2** ali **3**, nato pa za potrditev pritisnete stikalo **4 "OK"**.

f) sporočila o delovanju in motnjah, zaporedni prikaz informativnih sporočil in sporočil o motnjah pri delovanju;

b) Vozni parametri:

- povprečna poraba goriva;
- trenutna poraba goriva;

- število prevoženih kilometrov, ki jih lahko prevozite s preostalim gorivom;
- število prevoženih kilometrov;
- povprečna hitrost;
- povprečna poraba LPG;
- ocenjena razdalja, ki jo lahko prevozite s preostalim gorivom LPG;
- razdalja, ki jo prevozite z LPG;

c) skupno število prevoženih kilometrov in števec dnevno prevoženih kilometrov ter povprečna hitrost;

d) ponastavitev tlaka v pnevmatikah;

e) nastavev ure;

f) število kilometrov do naslednjega rednega servisnega pregleda:

– razdalja do naslednjega vzdrževalnega pregleda vozila;

– razdalja do naslednje menjave olja.

g) ocenjena razdalja, ki jo še lahko prevozite s preostalim reagentom.

POTOVALNI RAČUNALNIK

Vozilo s potovalnim računalnikom B



Odvisno od vozila omogoča prikaz naslednjih funkcij v območju 5. Funkcije izberete tako, da večkrat zapored pritisnete stikalo 2 ali 3:

- število prevoženih kilometrov;
- vozne parametre;
- informativna sporočila;
- sporočila o motnjah delovanja (pove-

zana s kontrolno lučko );

- opozorilna sporočila (povezana s

kontrolno lučko .

- monitor ECO;
- pretok energije (odvisno od vozila);

- nakloni vozila in kompas;
- informacije o vodenju.

Območje 6 lahko prilagodite s stikalom 1 in prikazuje naslednje funkcije;

- števec vrtljajev ali, odvisno od vozila, merilnik polnjenja;
- pomoči pri vožnji.

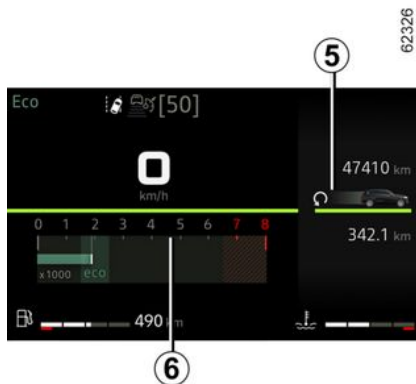

Izbire za prikaz v območju 5

(prikaz je odvisen od opreme vozila in države):

f) sporočila o delovanju in motnjah, zaporedni prikaz informativnih sporočil in sporočil o motnjah pri delovanju;

b) Vozni parametri:

- povprečna poraba goriva;
- trenutna poraba goriva;

- število prevoženih kilometrov, ki jih lahko prevozite s preostalim gorivom;
- število prevoženih kilometrov;
- povprečna hitrost;
- povprečna poraba LPG;
- ocenjena razdalja, ki jo lahko prevozite s preostalim gorivom LPG;
- razdalja, ki jo prevozite z LPG;

c) števec dnevno prevoženih kilometrov in povprečna hitrost;

d) ponastavitev tlaka v pnevmatikah;

e) razdalja do naslednjega vzdrževalnega pregleda vozila:

- razdalja do naslednjega vzdrževalnega pregleda vozila;
- razdalja do naslednje menjave olja.

f) ocenjena razdalja, ki jo še lahko prevozite s preostalim reagentom;

g) monitor ECO;

h) pretok energije (odvisno od vozila);

i) nakloni vozila in kompas;

j) informacije o vodenju;

k) indikator temperature hladilne tekočine (vozilo Hybrid).

Ponastavitev števca dnevno prevoženih kilometrov in parametrov potovanja (gumb za ponastavitev)

Ko je na zaslonu prikazana ena od nastavitev potovanja, pritisnite in pridržite stikalo 2 ali 3, dokler se prikazana vrednost ne ponastavi na nič.

POTOVALNI RAČUNALNIK

Pomen prikazanih vrednosti po pritisku na tipko za vračanje na začetno vrednost

2

Podatki o povprečni porabi goriva, razdalji, ki jo lahko prevozite s preostankom goriva, in povprečni hitrosti vožnje bodo točnejši in stabilnejši, čim večja bo prevožena razdalja od zadnjega pritiska na tipko za vračanje na začetno vrednost.

Prvih nekaj kilometrov po pritisku tipke za ponastavitev boste opazili, da se doseg potovanja povečuje.

Razdalja je namreč izračunana na podlagi povprečne porabe goriva od zadnjega pritiska na tipko za vračanje na ničlo.

Vendar pa se povprečna poraba goriva lahko zmanjša, ko:

- vozilo preneha pospeševati;
- motor doseže normalno delovno temperaturo (motor je bil ob pritisku tipke za vračanje v začetni položaj hladen);
- vožnja preide z mestne na odprto cesto.







Samodejno vračanje vozniških parametrov na ničlo

Vrnitev na ničlo bo opravljena samodejno, ko bo presežena zmogljivost spomina enega od parametrov.

POTOVALNI RAČUNALNIK

Potovalni parametri





Prikaz v nadaljevanju opisanih informacij JE ODVISEN OD OPREMLJENOSTI VOZILA IN POSAMEZNEGA TRŽIŠČA.

Primeri izbire	Pomen izbranega prikaza
Ni shranjenih sporočil	a) Dnevnik potovanja. Zaporedni prikaz: <ul style="list-style-type: none">– informativna sporočila (sovoznikova airbag OFF itd.);– sporočila o motnjah delovanja ("Preverite vbrizgavanje" itd.).
Trenutna  7.4 L/100	b) Vozni parametri Trenutna poraba goriva. Ta vrednost se prikaže, ko je dosežena hitrost približno 30 km/h.
Povprečna  5.8 L/100	Povprečna poraba goriva od zadnje ponastavitve. Vrednost je prikazana, ko prevozite najmanj 400 metrov od zadnjega vračanja na ničlo.
Doseg  112.4 km	Ocenjena razdalja, ki jo lahko prevozite s preostalim gorivom. Podatek bo prikazan po prevoženih 400 metrih.
Razdalja  112.4 km	Prevožena razdalja od zadnje ponastavitve.
Povprečna  123.4 km/h	Povprečna hitrost po zadnjem vračanju v začetni položaj Podatek bo prikazan po prevoženih 400 metrih.
Povprečje LPG  5.8 L/100	Povprečna poraba goriva LPG.

2

POTOVALNI RAČUNALNIK

2

Primeri izbire	Pomen izbranega prikaza
Doseg LPG  112.4 km	Razdalja, ki jo lahko prevozite s preostalim gorivom LPG. Prevožena razdalja z LPG od zadnje ponastavitve. c) Števec dnevno prevoženih kilometrov Prevožena razdalja od zadnje ponastavitve. Povprečna hitrost po zadnjem vračanju v začetni položaj Podatek bo prikazan po prevoženih 400 metrih. d) Ponastavitev tlaka v pnevmatikah. ➔ 203 e) Nastavitev ure. ➔ 133
Razdalja LPG  112.4 km	
Razdalja  112.4 km	
Povprečna  123.4 km/h	
Za ponast. tlaka zadržite gumb	
16:30	

POTOVALNI RAČUNALNIK

Primeri izbire

Pomen izbranega prikaza

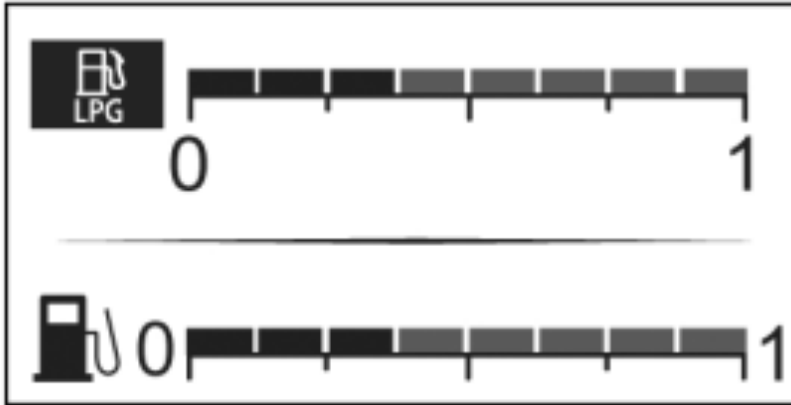

Bencinski način.

2

POTOVALNI RAČUNALNIK

Primeri izbire

Pomen izbranega prikaza

2

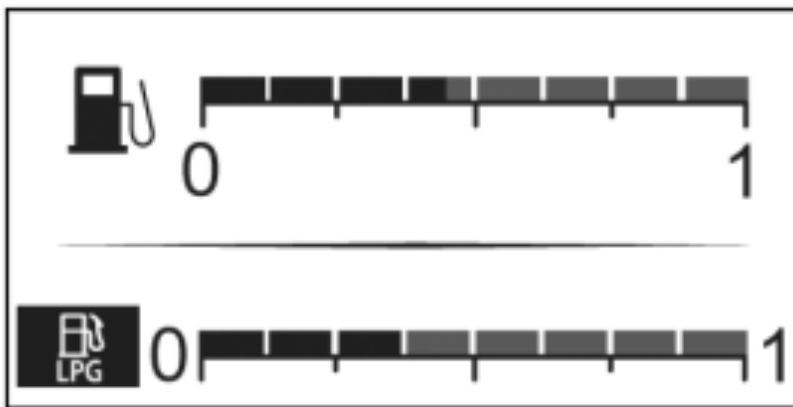

Način LPG.

POTOVALNI RAČUNALNIK

Primeri izbire Potovalni računalnik s sporočilom o razdalji do naslednjega rednega servisnega pregleda	Pomen izbranega prikaza
Servisni pregled čez 30 000 Km / 12 mesecev	f) Število kilometrov do naslednjega rednega servisnega pregleda. Pri vključenem kontaktu in ugasnjenem motorju dostopite do podatkov o razdalji do naslednjega rednega servisnega pregleda. Ko se vrednost za razdaljo ali čas zmanjšuje, je način prikazovanja različen:
Predvidite servisni pregled čez 300 Km / 24 dni	– razdalja manj kot 1.500 km ali en mesec : prikaže se sporočilo "Servisni pregled čez", ki ga spremlja najbližja omejitev (razdalja ali čas); – če je do naslednjega servisa 0 km ali je datum za servisni pregled dosežen : prikaže se sporočilo "Opravite servisni pre-
Opravite servisni pregled	gled", ki ga spremlja opozorilna lučka  . Na vozilu je treba čim prej opraviti servisni pregled.
Ponastavitev: če želite ponastaviti število kilometrov do naslednjega servisa, pritisnite in približno 10 sekund pridržite gumb "OK", dokler ni število kilometrov do servisa prikazano neprekinjeno. Opomba: če se pri servisnem pregledu ne opravi menjava olja, je treba ponastaviti samo razdaljo do naslednjega servisnega pregleda. Če se opravi tudi menjava olja, je treba reinitializirati tako vrednost do naslednjega servisnega pregleda kot vrednost do menjave olja.	

POTOVALNI RAČUNALNIK

2

Primeri izbire	
Potovalni računalnik s sporočilom o razdalji do naslednjega rednega servisnega pregleda	Pomen izbranega prikaza
Menjava olja čez 30 000 km/24 mesecev	Razdalja do naslednje menjave olja Pri vključenem kontaktu in ugasnjem motorju dostopajte do podatkov o prevoženih kilometrih za prikaz razdalje pred naslednjo menjavo olja.
<p>Odvisno od vozila se razdalja do naslednje menjave olja prilagaja glede na način vožnje (pogosta vožnja z nizko hitrostjo, vožnja od vrat do vrat, pogosta vožnja v prostem teku, vleka prikolice itd.). Razdalja, ki preostane do naslednje menjave olja, se torej v nekaterih primerih lahko v primerjavi z dejansko prevoženo razdaljo hitreje zmanjšuje.</p> <p>Ponastavitev: če želite ponastaviti število kilometrov do naslednjega servisa, pritisnite in približno 10 sekund pridržite gumb "OK", dokler ni število kilometrov do menjave olja prikazano neprekinjeno.</p> <p>Opomba: če se pri servisnem pregledu ne opravi menjava olja, je treba ponastaviti samo razdaljo do naslednjega servisnega pregleda. Če se opravi tudi menjava olja, je treba reinitializirati tako vrednost do naslednjega servisnega pregleda kot vrednost do menjave olja.</p>	
Zagotovi AdBlue čez 2400 km	g) ocenjena razdalja, ki jo še lahko prevozite s preostlim reagentom → 159.

POTOVALNI RAČUNALNIK

Informativna sporočila

Lahko so v pomoč pri zagonu motorja oziroma vas obveščajo o določeni izbiri ali stanju med vožnjo.

V nadaljevanju je navedenih nekaj primerov informativnih sporočil.

Primeri sporočil	Pomen izbranega prikaza
« Parkirna zavora zategnjena »	Opozarja, da je avtomatska parkirna zavora zategnjena.
« Samokontrola funkcij »	Prikaže se pri vključenem kontaktu, ko vozilo izvaja samokontrolo.
« Zasukajte volan + START »	Nekoliko zasukajte volan, medtem ko pritiskate na gumb za zagon motorja, da se odklene volanski drog.
« Okvara krmilnega mehanizma »	Opozarja, da se volanski drog ni zaklenil.

POTOVALNI RAČUNALNIK

Sporočila o motnjah pri delovanju

2

Prikažejo se skupaj z vklopom opozorilne lučke , kar pomeni, da morate voziti previdno in čim prej obiskati predstavnika servisne mreže za svoje vozilo. Če tega priporočila ne boste upoštevali, lahko pride do poškodb na vozilu.

Izginejo s pritiskom na tipko za izbiro prikazanih podatkov ali po nekaj sekundah in so shranjena na ekranu sporočil o delovanju in motnjah. Opozorilna lučka  ostane prižgana. V nadaljevanju je podanih nekaj primerov sporočil o motnjah pri delovanju.

Primeri sporočil	Pomen izbranega prikaza
« Očistite filter dizel goriva »	Opozarja na prisotnost vode v filtru plinskega olja; čimprej se posvetujte s predstavnikom servisne mreže za vozilo.
« Preverite vozilo »	Opozarja na napako na enem od tipal pedalov, sistemu za upravljanje akumulatorja ali tipalu nivoja olja.
« Preverite varnost. blazine »	Opozarja na napako zadrževalnega sistema kot dodatek varnostnih pasov. Obstaja nevarnost, da se ob nesreči ne sprožijo.
« Preverite sistem anti-polu-cije »	<ul style="list-style-type: none">– Opozarja na napako v sistemu za zmanjšanje onesnaževanja.– Opozarja na napako v sistemu za zmanjšanje onesnaževanja, ko se hkrati vklopi kontrolna lučka  → 159.
« Preverite SOS klic »	Opozarja na napako v sistemu za klic v sili.
« Preverite Elektr.sistem »	Opozarja na napako pogonskega sistema.

POTOVALNI RAČUNALNIK

Opozorilna sporočila

Prikažejo se skupaj z opozorilno lučko **STOP**, kar pomeni, da se morate zaradi lastne varnosti ustaviti takoj, ko to dovoljujejo prometne razmere. Ugasnite motor in ga več ne zaganjajte. Pokličite Renault Pomoč.

V nadaljevanju je navedenih nekaj primerov opozorilnih sporočil. **Opomba:** sporočila se na prikazovalniku pojavijo bodisi posamično ali izmenično (ko je treba prikazati več sporočil), lahko jih spremlja opozorilna lučka oziroma zvočni signal.

Primeri sporočil	Pomen izbranega prikaza
« Nevarnost okvare motorja »	Opozarja na napako sistema vbrizgavanja, na pregrevanje motorja ali na večjo težavo v predelu motorja.
« Okvara krmilnega mehanizma »	Opozarja na težavo na krmilnem mehanizmu.
« Okvara zavornega sistema »	Opozarja na napako na zavornem sistemu. Ročno zategnite avtomatsko parkirno zavoro in blokirajte vozilo s pomočjo zagozde.
« Električna okvara »	Opozarja na težavo v polnilnem tokokrogu akumulatorja vozila (alternator itd.) ali napako v električnem pogonskem sistemu.
« Nevarnost okvare samod.menjalnika »	Opozarja na napako samodejnega menjalnika.
« Okvara Elektro motorja »	Opozarja na izgubo moči vozila.
« Predrta pnevmatika »	To pomeni, da je vsaj eno kolo predrto ali močno izpraznjeno.

POTOVALNI RAČUNALNIK

Prikazovalniki in indikatorji

2 Prisotnost in delovanje prikazovalnikov in indikatorjev STA ODVISNA OD OPREME VOZILA IN TRŽIŠČA.

Instrumentna plošča A



prižge se ob odpiranju voznikovih vrat. Ob prižgu nekaterih opozorilnih lučk se prikaže tudi sporočilo.



Merilnik vrtljajev 1 (vrt/min x 1000)



Merilnika hitrosti 2 in 3 (odvisno od vozila)

(km ali milje na uro)

Hitrost vozila lahko nadzorujete z merilnikom hitrosti 2 ali 3. V primeru razlike med merilnikoma hitrosti glejte homologirani merilnik hitrosti 2 in se posvetujte s pooblaščenim predstavnikom servisne mreže.

Indikator količine goriva 4

Število osvetljenih kvadratkov prikazuje nivo goriva. Če je nivo na najmanjši vrednosti, kvadratkci ugasnejo in utripa ali zasveti (odvisno od vozila) opozorilna lučka minimalne količine goriva v posodi.

Instrumentna plošča B



POTOVALNI RAČUNALNIK

prižge se ob odpiranju voznikovih vrat. Ob prižigu nekaterih opozorilnih lučk se prikaže tudi sporočilo.

Izbor pogledov

Glede na vozilo je lahko na instrumentni plošči na voljo več pogledov. Če želite izbrati pogled, stikalo **5** pritisnite tolikokrat, kot je potrebno, da preklopljate med različnimi pogledi na instrumentni plošči **B**, dokler ne prikazete zelenega pogleda.

Vsi pogledi, ki so na voljo, prikazujejo naslednje bistvene informacije na instrumentni plošči:

- merilnik hitrosti;
- informacije o vključenih sistemih za pomoč pri vožnji;
- območje informacij.

"Minimalni" pogled na instrumentni plošči prikaže samo bistvene informacije.

"Klasičen" pogled na instrumentni plošči prikazuje bistvene informacije, števec vrtljajev in merilnik moči (odvisno od vozila).

Pogled "Pripomočki za vožnjo" na instrumentni plošči prikazuje podrobne in takojšnje informacije, povezane z vklopljenimi pripomočki za vožnjo. Na primer vožnja preblizu bele črte ali preblizu vozilu spredaj.

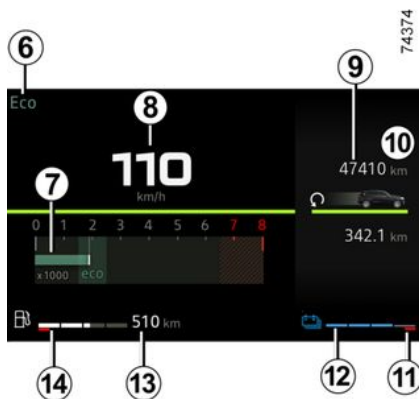

Prikaz informacij

Zvočni signal za preveliko hitrost

Prikaže se opozorilna lučka  in zasliši se zvočni signal, kar je odvisno od vozila in države. Ta zvočni signal se vklopi takoj, ko vozilo preseže hitrost 120 km/h. Opozorilna lučka ostane vklopljena, dokler vozite več kot 120 km/h.

Izbran način vožnje **6** → 193

Merilnik vrtljajev **7**

(lestvica x 1000)

Prikaže se različno glede na izbrane osebne nastavitve na instrumentni plošči. Glede na izbrani način morda ne bo prikazan.

Merilnik hitrosti **8**

Prikaz se razlikuje glede na izbrani način.

Števec skupno prevoženih kilometrov **9** → 117

Indikator temperature hladilne tekočine **12**

Pri običajnem delovanju mora biti indikator **12** pred območjem **11**.

Temu področju se lahko približa samo pri "intenzivni" uporabi vozila.

Nevarno postane, če se prižge opozo-

rilna lučka **STOP** in se pojavi sporočilo na instrumentni plošči, ter se zasliši zvočni signal.

Razdalja, ki jo lahko prevozite s preostalim gorivom **13**

Podatek bo prikazan po prevoženih 400 metrih → 117.

Indikator količine goriva **14**

Ko je nivo na minimalni vrednosti, se

prižge oranžna kontrolna lučka  na indikatorju in oglasi se zvočni signal.

V posodo za gorivo nalijte najmanj 8 litrov goriva.

Informacijsko območje **10** → 114

POTOVALNI RAČUNALNIK



Odvisno od vozila se pomikajte s stikalom **15** ali **16**, da izberete različne pripomočke na instrumentni plošči:

- informacije potovalnega računalnika (števec števila prevoženih kilometrov, opozorilna sporočila itd.);
- podatki multimedijskega sistema (kompas, zvočni vir, ki se trenutno predvaja itd.);
- ...

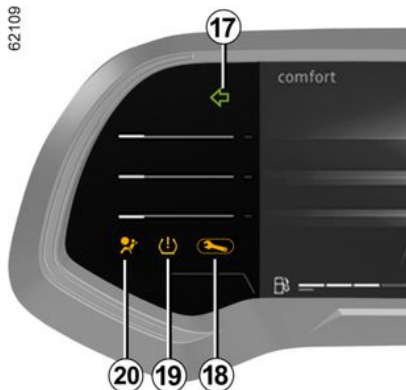

Smerokazi **17**

Opozorilna lučka **18** → 134

Opozorilna lučka za izgubo tlaka v pnevmatikah **19** → 203

Opozorilna lučka airbag **20** → 209

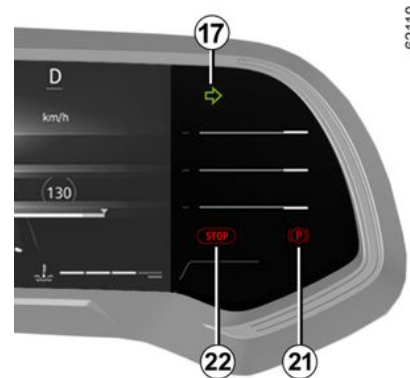

Kontrolna lučka za parkirno zavoro ali samodejno parkirno zavoro **21** → 181

Opozorilna lučka za nujno zaustavitvev **22** → 134

Različica Hybrid

prižge se ob odpiranju voznikovih vrat. Ob prižigu nekaterih opozorilnih lučk se prikaže tudi sporočilo.

POTOVALNI RAČUNALNIK

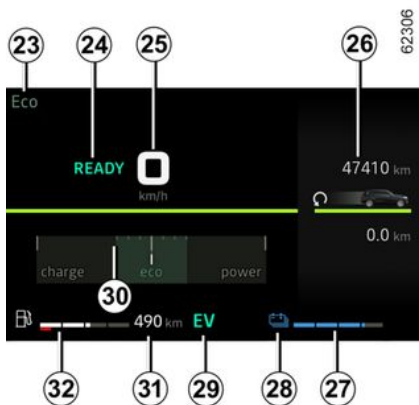

Izbran način vožnje 23

Sporočilo, ki kaže, da je vozilo pripravljeno za vožnjo 24

Sporočilo READY se prikaže ob vklopu kontakta in izgine, ko hitrost vozila preseže približno 5 km/h.

Merilnik hitrosti 25

Prikaz se razlikuje glede na izbrani način.

Preostala raven "visokonapetostne" pogonske baterije 27

Nizek nivo napolnjenosti pogonske baterije

V primeru ekstremne uporabe pri nizki hitrosti lahko napolnjenost pogonske baterije doseže nizko raven.

Opozorilna lučka 28 zasveti v rumeni barvi in vas opozarja.

Zmogljivosti električnega motorja bo omejene, da se zagotovi pravilno delovanje sistema Hybrid, dokler raven napolnjenosti baterije ne postane zadostna.

Izberite mirnejši slog vožnje ali zaustavite vozilo, če je to mogoče, ne da bi izklopili kontakt, dokler opozorilna lučka 28 zopet ne zasveti modro.

Prag neizbežne zaustavitve

V primeru ekstremne in dolgotrajne uporabe vozila (npr. vleka ali vožnja po strmih brezpotjih) pri hitrosti pod 6 mph (10 km/h) lahko raven napolnjenosti doseže prag za neizbežno zaustavitev. Zaslisi se pisk in pojavi se rdeča opo-

zorilna lučka .

Če nivo napolnjenosti še naprej pada, vrednost dosega z električnim delovanjem ne bo več prikazana.

Če je mogoče, vozilo ustavite, ko prometne razmere to dopuščajo.

Motor naj bo vklopljen, dokler opozorilne lučke ne izginejo.

To je potrebno storiti za polnjenje pogonske baterije.

Opozorilna lučka za način električnega delovanja 25

Prikaže se, ko gibanje vozila zagotavlja samo pogonska baterija.

Indikator pretoka energije 29 → 24

Merilnik polnjenja 30 → 193

Razdalja, ki jo lahko prevozite s preostalim gorivom 31

Podatek bo prikazan po prevoženih 400 metrih → 117.

Indikator količine goriva 32

Ko je nivo na minimalni vrednosti, se

prižge oranžna kontrolna lučka  na indikatorju in oglasi se zvočni signal.

Ne glede na preostalo raven baterije napolnite rezervoar z vsaj 8 litri goriva.

Če v vozilu povsem zmanjka goriva, napolnite rezervoar z najmanj 8 litri goriva.

V nasprotnem primeru način Hybrid ne bo dostopen.

Informacijsko območje 26 → 114

POTOVALNI RAČUNALNIK

2



Odvisno od vozila se pomikajte s stikalom **15** ali **16**, da izberete različne pripomočke na instrumentni plošči:

- informacije potovalnega računalnika (števec števila prevoženih kilometrov, opozorilna sporočila itd.);
- podatki multimedijskega sistema (kompas, zvočni vir, ki se trenutno predvaja itd.);
- indikator pretoka energije;
- indikator temperature hladilne tekočine;
- ...

Opozorilo za minimalni nivo motornega olja

Pri zagonu motorja vas prikazovalnik na instrumentni plošči opozori, ko je dosežen minimalen nivo olja → **320**.

Prvo opozorilo izbrišete tako, da pritisnete stikalo "OK".

Naslednja opozorila izginejo samodejno po približno 30 sekundah.

Instrumentna plošča, nastavljena v miljih

(možnost preklopa na km/h)

Vozila, ki niso opremljena z zaslonom multimedijskega sistema



- Ko je kontakt izklopljen, pritisnite stikalo **5** tolikokrat, kot je potrebno, da boste prišli do sistema "Nastavitve";
- večkrat pritisnite **15** ali **16** za dostop do možnosti "Nastavitve vozila", nato pa pritisnite **33 "OK"**;
- večkrat pritisnite **15** ali **16** za dostop do možnosti "INSTRUMEN.PLOŠČA", nato pa pritisnite **33 "OK"**;
- večkrat pritisnite **15** ali **16** za dostop do možnosti "Enota: km/h" (ali "Enota: mph", če je potrebno), nato pa pritisnite **33 "OK"**;

Vozila z zaslonom multimedijskega sistema.

Za izbiro enote glejte navodila za multimedijsko opremo.

Opomba: v obeh primerih se potovalni računalnik po odklopu akumulatorja samodejno vrne na prvotno enoto.

Ravnajte enako, če se hočete vrniti v prejšnji način.

Za dodatne informacije glejte navodila multimedijskega sistema.

Meni za prilagoditev nastavitve vozila

Ta funkcija vam glede na opremo vozila omogoča vklop/izklop in nastavitve določenih funkcij vozila.

POTOVALNI RAČUNALNIK

Vozila, opremljena z zaslonom multimedijskega sistema 1



Dostop do menija za nastavitvev

Za informacije o dostopu do nastavitvev glejte različna navodila za multimedij-sko opremo.

Izbira nastavitvev

Izberite meni in nato funkcijo, ki jo želi-te spremeniti (prikaz je odvisen od opremljenosti vozila in države):

a) "POMOČ PRI VOŽNJI":

– indikator glasnosti

b) "Dostop":

- Odklepanje voznikovih vrat;
- Zaklepanje vrat med vožnjo;
- Odpiranje/zapiranje v prostoročnem načinu;

- daljinsko zaklepanje/odklepanje ob približevanju;
- zvok ob daljinskem zaklepanju;
- Tihi način;
- Samodejno zaklepanje;

c) "BRISANJE in Osvetlitev":

- Zunanja spremljevalna osvetlitev;
- Brisanje v obratni smeri;
- Samodejno brisanje sprednjega ste- kla;
- brisanje po končanem pranju;

d) "Dobrodošlica":

- Zunanja dobrodošlica;
- samodejna namestitvev zunanjih ogledal;
- Notranja dobrodošlica;
- Samodejni način stropne lučke

Odvisno od funkcije izberite:

– "**ON**" ali "**OFF**" za vklop oz. izklop, ali

– nastavitvev za čas, ko so luči vkloplje- ne (npr. za funkcijo "Zunanja spremlje- valna osvetlitev").

Za dodatne informacije glejte navodila multimedijskega sistema.



Iz varnostnih razlogov vam svetujemo, da vse te nastavitve opravite, ko vozilo stoji.

Vozila, ki niso opremljena z zaslo- nom multimedijskega sistema



Dostop do menija za nastavitvev na prikazovalniku 2

(odvisno od vozila)

– **Ko je vozilo zaustavljeno**, pritisnite stikalo **3** tolikokrat, da boste dosegli

zavihek ;

ali

– glede na vozilo pritisnite stikalo **3** in večkrat pritisnite stikalo **4** ali **5** za do-

stop do zavihka .

– pritisnite stikalo **6 "OK"**;

POTOVALNI RAČUNALNIK

– stikalo **4** ali **5** pritisnite tolikokrat, da se odpre meni , nato pa pritisnite stikalo **6** "OK".

Izbira nastavitvev

Pomikajte se z gumbom **4** ali **5**, da izberete funkcijo, ki jo želite spremeniti, in pritisnite stikalo **6** "OK" za potrditev (zaslon se lahko razlikuje glede na opremo vozila in državo):

a) "INSTRUMEN.PLOŠČA":

- Jezik;
- Enota;

b) "VOZILO":

- Brisanje zadnjega stekla pri vključeni vzvratni prestavi;
- Samodejno brisanje vetrobranskega stekla;
- Funkcija brisanja kapljic spredaj/zadaj;
- Zunanja dobrodošlica;

c) »POMOČ PARKIRANJA«:

- Glasnost piska;

d) "POMOČ PRI VOŽNJI":

- Glasnost zvoka opozorila za spremembo voznega pasu;
- Občutljivost opozorila za spremembo voznega pasu;
- Vibracije opozorila za spremembo voznega pasu;
- Občutljivost funkcije za pomoč za ohranjanje voznega pasu"

- mrtvi kot;
- Aktivno zaviranje;
- opozorilo o hitrosti;
- Opozorilo za razdaljo;
- ...

e) "Osvetlitev":

- Samodejni način stropne lučke;
- Samodejna zunanja spremljevalna osvetlitev;
- zunanja spremljevalna osvetlitev: XX sekund.

f) "Dostop":

- Zaklepanje vrat med vožnjo;
- Odpiranje/zapiranje v prostoročnem načinu;
- Odklepanje samo voznikovih vrat;
- Samodejno priporočilo;
- Tiho zaklepanje;
- Samodejno odpiranje/zapiranje;
- Samodejna namestitvev zunanjih ogledal;

g) "Ponastavitev".



vključena funkcija



funkcija izklopljena

Ko izberete vrstico, pritisnite stikalo **6** "OK", da spremenite funkcijo.

Če izberete možnost "POMOČ PARKIRANJA", nato pa "GLASNOST" ali "INSTRUMEN.PLOŠČA", nato pa "JEZIK", boste morali ponovno izbrati eno od možnosti (glasnost signala sistema

pomoči pri parkiranju ali jezik instrumentne plošče). V tem primeru opravite izbiro in jo potrdite s pritiskom stikala **6** "OK"; pred vrstico izbrane vredno-

sti se prikaže znak .

Za izhod iz menija pritisnite stikalo **4** ali **5**, da se prikaže možnost "NAZAJ" in potrdite izbiro s pritiskom na stikalo **6** "OK". Ta postopek bo morda treba večkrat ponoviti.



Menija za osebne nastavitve vozila ne morete uporabljati med vožnjo. Pri hitrosti nad 20 km/h instrumentna plošča samodejno preide v način potovalnega računalnika in opozorilnega sistema.

POTOVALNI RAČUNALNIK

Ura in zunanja temperatura

Vozila z zaslonom multimedijskega sistema.



Ura in zunanja temperatura sta prikazani na multimedijem zaslonu **1**. Glejte navodila za multimedijско opremo.



Vozila, ki niso opremljena z zaslonom multimedijskega sistema

Pritisnite stikalo **2** tolikokrat, da boste lahko izbrali zavihek "Vozilo".

Z zaporednimi pritiski gumba **3** ali **4** nastavite uro.

Pritisnite in pridržite stikalo **5** "OK", da začne prikaz ure utripati.

Nastavite uro z gumbom **3** ali **4**, nato pa počakajte tri sekunde: minute bojo utripale.

Nastavite minute z gumbom **3** ali **4**, nato pa počakajte tri sekunde: utripanje se ustavi in nastavev časa je končana.

Indikator zunanje temperature

Poseben primer:

Ko je zunanja temperatura med $-3\text{ }^{\circ}\text{C}$ in $+3\text{ }^{\circ}\text{C}$, znaki $^{\circ}\text{C}$ utripajo (označujejo nevarnost poledice na cesti).



Če pride do prekinitve dovoda električnega toka (odklopljen akumulator ali kabel ...), je treba nastaviti uro. Svetujemo vam, da tega ne počnete med vožnjo.



Indikator zunanje temperature

Ker je pojav poledice odvisen od izpostavljenosti območja, vlage in temperature, samo na osnovi prikazane temperature ni mogoče ugotoviti, ali je na cestišču poledica.

2

OPOZORILNE LUČKE

Instrumentna plošča *A* ali *B*

Prisotnost in delovanje opozorilnih lučk JE ODVISNA OD OPREMLJENOSTI VOZILA IN TRŽIŠČA.



Če ni opaznih nobenih lučk ali zvokov, to kaže na napako na instrumentni plošči. Zato je pomembno, da se takoj zaustavite (takoj ko je to možno glede na prometne razmere). Prepričajte se, da je vozilo pravilno zaustavljeno in pokličite predstavnika pooblaščenega servisne mreže za vaše vozilo.



Opozorilna lučka  pomeni, da se morate čim prej zelo previdno odpeljati do pooblaščenega prodajalca. Če tega priporočila ne boste upoštevali, lahko pride do poškodb vozila.



Zaradi vaše varnosti morate, če **STOP**, se prižge opozorilna lučka, čimprej zaustaviti in pri tem upoštevati prometne razmere. Ugasnite motor in ga ne zaganjajte ponovno. Pokličite predstavnika pooblaščenega servisne mreže.



Opozorilna lučka napake na zavornem sistemu

Zasveti, ko vključite kontakt ali zažene motor, nato ugasne po nekaj sekundah.

Če se prižge ob zaviranju skupaj z

opozorilno lučko **STOP** in zvočnim signalom, opozarja na prenizek nivo

OPOZORILNE LUČKE

zavorne tekočine ali napako na zavornem sistemu. Ustavite vozilo na varnem mestu in se posvetujte s predstavnikom servisne mreže za vaše vozilo.

Opozorilna lučka obvezne zaustavitve

Prižge se, ko vklopite kontakt, in ugasne ob zagonu motorja. Prižge se istočasno z drugimi opozorilnimi lučkami in spremlja jo zvočni signal.

Zaradi vaše varnosti zahteva, da ustavite vozilo takoj, ko to omogočajo prometne razmere. Ugasnite motor in ga ne zaganjajte ponovno.

Pokličite predstavnika pooblaščenega servisne mreže.

Opozorilna lučka

Prižge se, ko vklopite kontakt, in ugasne ob zagonu motorja. Lahko se prižge skupaj z drugimi lučkami na instrumentni plošči.

Čim prej obiščite predstavnika servisne mreže za svoje vozilo, do takrat pa **vozite preudarno**. Če tega priporočila ne boste upoštevali, lahko pride do poškodb vozila.

Kontrolna lučka temperature hladilne tekočine

Osvetli se modro, ko vključite kontakt ali zaženete motor.

Če postane rdeča, ustavite in pustite motor teči v prostem teku eno do dve minuti.

Temperatura bi se morala znižati in opozorilna lučka bi se morala izklopiti ali spet zasvetiti modro. Sicer ustavite motor. Počakajte, da se ohladi in nato preverite temperaturo hladilne tekočine.

Pokličite predstavnika pooblaščenega servisne mreže.

Kontrolna lučka tlaka motornega olja

Zasveti, ko vključite kontakt ali zaženete motor, nato ugasne po nekaj sekundah.

Če zasveti med vožnjo in jo spremljata

opozorilna lučka  in zvočni signal, morate ustaviti vozilo in izklopiti kontakt.

Preverite nivo olja → 320.

Če je nivo ustrezen, je vzrok nekje drugje: takoj se posvetujte s predstavnikom pooblaščenega servisne mreže za vaše vozilo.

Kontrolna lučka zaAirbag

Prižge se, ko vključite kontakt, in po nekaj sekundah ugasne. Če lučka ne zasveti ob vključitvi kontakta ali če zasveti pri delujočem motorju oziroma če utripa, to opozarja na napako v sistemu.

Čim prej se posvetujte s predstavnikom pooblaščenega servisne mreže.

Kontrolna lučka za LPG → 31

Opozorilna lučka za minimalno količino goriva v posodi

Sveti oranžno, ko se vključi kontakt ali zažene motor, nato pa se vsakih nekaj sekund izklopi ali zasveti belo, odvisno od vozila. Če med vožnjo zasveti oranžno in se oglasi zvočni signal, napolnite posodo z vsaj 8 litri goriva. Na voljo imate goriva še za približno 50 km vožnje.

Opozorilna lučka za minimalno količino goriva LPG → 31

Kontrolna lučka spremembe prestave

Začne svetiti, ko je priporočljivo prestaviti v višjo prestavo (puščica kaže navzgor) ali nižjo prestavo (puščica kaže navzdol) → 193.

OPOZORILNE LUČKE

2



Kontrolna lučka sistema proti blokiranju koles (ABS)

Prižge se, ko vklopite kontakt, po nekaj sekundah pa ugasne.

Če se ne izklopi po vključitvi kontakta, oziroma se vklopi med vožnjo, gre za napako sistema ABS. ABS. Čim prej se posvetujte s predstavnikom pooblaščenih servisne mreže.



Opozorilna lučka polnjenja akumulatorja

Zasveti, ko vključite kontakt ali zažene motor, nato ugasne po nekaj sekundah.

Če se prižge med vožnjo skupaj z opo-

zorilno lučko **STOP** in z zvočnim signalom, opozarja na premočno ali prešibko polnjenje akumulatorja.

Ustavite vozilo na varnem mestu in se posvetujte s predstavnikom servisne mreže za vaše vozilo.



Kontrolna lučka elektronskega sistema za nadzor stabilnosti vozila (ESC) in sistema proti spodrsavanju koles

Prižge se, ko vklopite kontakt, po nekaj sekundah pa ugasne.

Opozorilna lučka → 209 se lahko prikaže zaradi različnih razlogov.



ESC OFF opozorilna lučka

→ 209



Opozorilna lučka za nadzor spodrsavanja pogonskih koles

→ 209



Opozorilna lučka sistema za preprečevanje spremembe voznega pasu → 215



Kontrolne lučke regulatorja hitrosti → 255



Kontrolna lučka omejevalnika hitrosti → 252



Opozorilna lučka prekoračitve hitrosti

Ko vozilo preseže hitrost 120 km/h, se zasliši zvočno opozorilo in prižge se kontrolna lučka.



Opozorilna lučka za odprta vrata → 50



Opozorilna lučka stanja pripravljenosti motorja → 170



Opozorilna lučka nerazpoložljivega stanja pripravljenosti motorja → 170



Kontrolna lučka načina ECO

Zasveti, ko je vključen način ECO → 193.



Kontrolna lučka prostega teka

Glede na vozilo zasveti sivo in nato zeleno, ko vozilo samodejno preklopi v "prosti tek", da optimizira porabo goriva → 193.



Opozorilna lučka

Če med vožnjo sveti rdeče in jo spre-

mlja kontrolna lučka **STOP**, morate za svojo varnost zaustaviti vozilo takoj, ko vam to dovoljujejo prometne razmere. Ugasnite motor in ga ne zaganjajte ponovno.

Pokličite predstavnika pooblaščenih servisne mreže.

Če med vožnjo sveti rumeno in jo

spremlja opozorilna lučka , čim prej obiščite predstavnika servisne mreže za svoje vozilo. **Do takrat pa vozite previdno.** Če tega priporočila ne boste upoštevali, lahko pride do poškodb vozila.



Opozorilna lučka za zategnjeno parkirno zavoro in elektronsko parkirno zavoro → 181.

OPOZORILNE LUČKE



Opozorilna lučka za nezadostno napolnjenost pnevmatik

Vklopi se, ko vključite kontakt ali ko se zažene motor, nato se po nekaj sekundah izklopi → 203 → 198.



Kontrolna lučka za nogo na zavornem pedalu

Prižge se, ko je treba pritisniti zavorni pedal → 176.



Kontrolna lučka sistema za nadzor hitrosti pri spustu → 209.



Opozorilna lučka, ki nakazuje okvaro ali nerazpoložljivost funkcije "Aktivno zaviranje v sili" → 232



Opozorilna lučka funkcije "Aktivno zaviranje v sili" → 232



Kontrolna lučka pozicijskih luči



Kontrolna lučka dolgih luči



Kontrolna lučka zasenčenih luči



Kontrolna lučka samodejnih dolgih luči → 144



Kontrolna lučka prednjih megljenk



Kontrolna lučka zadnjih megljenk



Kontrolna lučka levih smerokazov



Kontrolna lučka desnih smerokazov



Opozorilna lučka za nastavitve žarometov



Opozorilna lučka sistema proti onesnaževanju

Pri vozilih, opremljenih s to lučko, se le-ta prižge ob zagonu motorja in odvisno od vozila, ob izklopu kontakta, medtem ko je motor v fazi stanja pripravljenosti → 170, preden se izklopi.

– Če neprekinjeno sveti, se čim prej obrnite na pooblaščenega prodajalca;

– Če lučka utripa, zmanjšajte vrtljaje motorja, dokler ne preneha utripati.

Čim prej se posvetujte s predstavnikom pooblaščenega servisne mreže za vaše vozilo → 192.



Opozorilna lučka zagonskega segrevanja (pri izvedenkah z dizelskim motorjem)

Prižgati se mora pri vključenem kontaktu. Prižgana lučka označuje, da delujejo ogrevalne svečke.

Ko je zagonsko segrevanje končano, lučka ugasne, kar pomeni, da lahko zaženete motor. Motor lahko steče.



Kontrolna lučka variabilnega servovolana

Zasveti, ko vključite kontakt ali zaženete motor, nato ugasne po nekaj sekundah.

Odvisno od vozila zasveti v primeru napake baterije → 350.

Če zasveti med vožnjo in jo spremlja

kontrolna lučka **STOP**, pomeni, da je v sistemu prišlo do motnje.

Pokličite predstavnika pooblaščenega servisne mreže.



Opozorilna lučka sistema filtra sajestih delcev → 188, → 186



Opozorilna lučka za raven reagenta in napake v sistemu za zmanjšanje izpušnih plinov → 159

OPOZORILNE LUČKE

2



Odvisno od vozila opozorilna lučka okvare funkcije "Opozorilo o vznokovi budnosti" ali lučka za napako funkcije "Opozorilo na pozornost voznika" ali "Opozorilo na utrujenost voznika"



Opozorilna lučka elektrotehničnega sistema

Vklop spremljata opozorilna lučka

STOP in zvočni signal, ko je temperatura električnega sklopa previsoka. Ustavite vozilo in izključite kontakt. Obrnite se na predstavnika servisne mreže za vaše vozilo.

Če zasveti skupaj z opozorilno lučko

ko **STOP**, zvočnim opozorilom in sporočilom "EVAKUIRAJTE SE NA VARNO", izklopite kontakt in vozila ne zaženite znova. Zapustite vozilo in se posvetujte s pooblaščenim prodajalcem.



Če sporočilo "EVAKUIRAJTE SE NA VARNO" spremljata opozorilna

lučka **STOP** in zvočno opozorilo, da morate zaradi svoje varnosti z upoštevanjem prometnih razmer takoj ustaviti vozilo. Izključite kontakt. Pustite izključnega. Izstopite iz vozila, odstranite vse potnike iz vozila in jih zadržite stran od vozila in prometa. **Obstaja nevarnost požara.**



Če vozilo parkirate ob robu ceste, morate ostale udeležence v prometu opozoriti na prisotnost svojega vozila tako, da namestite varnostni trikotnik ali kateri drugi opozorilni pripomoček, ki je predpisan po lokalni zakonodaji države, v kateri vozite.



Opozorilna lučka napake pogonske baterije

Če se pojavi skupaj z opozorilno lučko



, to opozarja na napako, povezano z delovanjem pogonske baterije. Čim prej se posvetujte s predstavnikom pooblaščenega servisne mreže.



Opozorilna lučka napoljenosti pogonske baterije

Prikaže se v rumeni barvi, ko nivo napoljenosti pogonske baterije doseže rezervno raven → 126.



Kontrolna lučka za način električnega delovanja

Prikazana je, ko se za pogon gibanja vozila uporabljata samo elektromotor in pogonska baterija → 24.



Opozorilna lučka napake elektrotehničnega sistema

Ko se vklopi, to pomeni, da se je pojavila napaka elektrotehničnega sistema, povezana z električnim sklopom (pogonska baterija in električni motor).

Čim prej se posvetujte s predstavnikom pooblaščenega servisne mreže.



Opozorilna lučka napake elektromotorja

Ko se prižge, to pomeni, da je prišlo do napake elektrotehničnega sistema, povezane z električnim motorjem. Čim

OPOZORILNE LUČKE

prej se posvetujte s predstavnikom pooblaščenih servisnih mreže.



Če ni opaznih nobenih lučk ali zvokov, to kaže na napako na instrumentni plošči. Zato je pomembno, da se takoj zaustavite (takoj ko je to možno glede na prometne razmere). Prepričajte se, da je vozilo pravilno zaustavljeno in pokličite predstavnika pooblaščenih servisnih mreže za vaše vozilo.



Airbag (sopotnik) ON → 107



Airbag (sopotnik) OFF → 107



Opozorilna lučka za opomnik za neprijet varnostni pas → 67



Na prikazovalniku C

Nastavitev volanskega obroča



Višino in globino volana lahko prilagajate, odvisno od vozila.

Ročico **1** potisnite navzdol in nastavite volan na zeleni položaj, nato pa dvignite ročico, da zaklenete volan.

Prepričajte se, da je volan dobro učvrščen.



Iz varnostnih razlogov vam svetujemo, da vse te nastavitve opravite, ko vozilo stoji.

Gretje volana

(odvisno od vozila)



Ta funkcija greje volan **2**.

Način delovanja

Ko je zelena temperatura dosežena, funkcija uravnava temperaturo ogrevalnih mest še približno 30 minut, nato pa se samodejno izklopi.

Vključitev funkcije

Pri vključenem kontaktu pritisnite stikalo **3**: zasveti opozorilna lučka stikala.

Izklop funkcije

- Samodejno:

Funkcija se samodejno izklopi po fazi regulacije približno 30 minut. Kontrolna lučka na stikalu **3** ugasne.

Opomba: če se funkcija izklopi samodejno, za ponoven vklop dvakrat pritisnite stikalo **3**.

Če stikala **3** ne pritisnete znova, se bo funkcija vklopila, ko boste naslednjič vključili kontakt.

- Ročno:

Če želite funkcijo med fazo regulacije izklopiti, pritisnite stikalo **3**. Kontrolna lučka na stikalu **3** ugasne.

Servovolan

Nikoli ne vozite z neustrezno napolnjenim akumulatorjem.

Poseben primer

Odvisno od vozila je treba, v primeru okvare akumulatorja (odklopljen, izprazen akumulator itd.) je treba postaviti kot servo volana. To storite tako:

- vozilo miruje in je postavljeno na ploski podlagi;
- voznik je sam v kabini, zaženite mo-

tor: prižge se opozorilna lučka  in/ali, odvisno od vozila, je na instrumentni plošči prikazano sporočilo »POZOR: Preverite napajanje volana«;

- Zavrtite volan povsem na levo in ga zadržite, pri tem pa približno eno sekundo izvajajte pritisk na koncu pomi-

KRMARJENJE

ka (morda boste začutili, da se volan premika v nasprotno smer);

- postopek ponovite tako, da volan do konca obrnete v desno;
- volan vrnite nazaj v levo, da poravnate kolesa.



Pri ustavljenem vozilu nikoli ne zadržujte volana v skrajnem levem ali desnem položaju.

Posebna funkcija Stop and Start

(odvisno od vozila)

Ko je motor v stanju pripravljenosti, sistem servovolana ne deluje več. V začetno stanje se vrne, ko se motor ponovno zažene, ali takoj ko hitrost vozila preseže 1 km/h (pri spuščanju, klancu itd.).



Pri mirujočem motorju ali pri okvari sistema lahko volan še vedno obračate. Potrebno bo le več moči.



Nikoli ne ugašajte motorja med vožnjo po klancu navzdol in praviloma nikoli med vožnjo (ne bo servopomoči).

PRIKAZ OBMOČJA ZADAJ

Vzratna ogledala

2 Zunanji vzratni ogledali z ročnim upravljanjem



Zunanje ogledalo nastavlja z ročico **1**.

Zlaganje fiksnih zunanjih vzratnih ogledal

Zunanje vzratno ogledalo ročno preklopite proti vratnemu steklu.

Električna zunanja ogledala



Nastavitve

Ko s stikalom **3** izberete zunanje ogledalo, se vklopi kontrolna lučka, vgrajena v stikalo. Nato za nastavitve v željeni položaj uporabite gumb **2**.

Ogrevanje vzratnih ogledal

Pri delujočem motorju se ogrevanja/razmegljevanje zunanjih ogledal vklopi istočasno z ogrevanjem zadnjega stekla ➔ **281** ➔ **285**.

Električna preklopna ogledala

Opomba: zlaganje zunanjih ogledal ➔ **130** lahko izklopite/vklopite.

Zunanja ogledala lahko preklopite navznoter (stikalo **4** v položaju **B**) ali navzven (stikalo **4** v položaju **A**).



Predmeti v vzratnem ogledalu so bližje, kot so videti. Iz varnostnih razlogov to upoštevajte, da pred vsakim manevrom pravilno ocenite razdaljo.

Ročno zlozljiva zunanja ogledala



Če želite preklopiti ogledalo, ga potisnite proti oknu vrat, dokler ne zaslišite mehničnega klika.

Če želite vrniti ogledalo vrat v delovni položaj, postopajte v obratnem vrstnem redu.

Preverite, da je vedno zaskočeno v pravilnem položaju.

PRIKAZ OBMOČJA ZADAJ

Poseben primer

Če je bilo zunanje ogledalo ročno preklopljeno navzven ali navznoter, ga je mogoče ponastaviti v položaj za uporabo.

To lahko storite s pritiskom stikala **4**. Zasišli boste mehanski tlesk pri sklopu zunanjih ogledal.

Če tapkanja ne slišite, znova pritisnite stikalo **3**, da z zunanjih ogledal zaslišite tapkanje.



Iz varnostnih razlogov vam svetujemo, da vse te nastavitve opravite, ko vozilo stoji.

Notranje vzvratno ogledalo

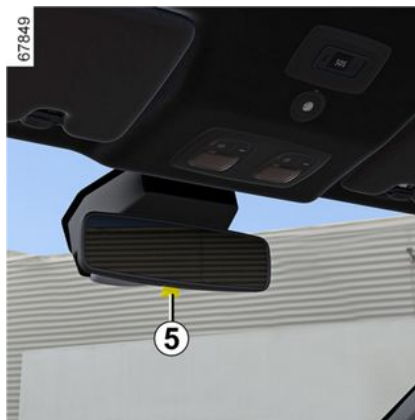

Ogledalo lahko nastavljate po lastni želji.

Vzvratno ogledalo z ročico **5**

Med vožnjo ponoči ga lahko preklopite s pritiskom na majhno ročico **5** za vzvratnim ogledalom, da vas ne bi slepil odsev luči za vami vozečega vozila.



Iz varnostnih razlogov vam svetujemo, da vse te nastavitve opravite, ko vozilo stoji.



Predmeti v vzvratnem ogledalu so bližje, kot so videti. Iz varnostnih razlogov to upoštevajte, da pred vsakim manevrom pravilno ocenite razdaljo.

2

OSVETLITEV IN SIGNALIZACIJA

Zunanja osvetlitev in signalizacija

2

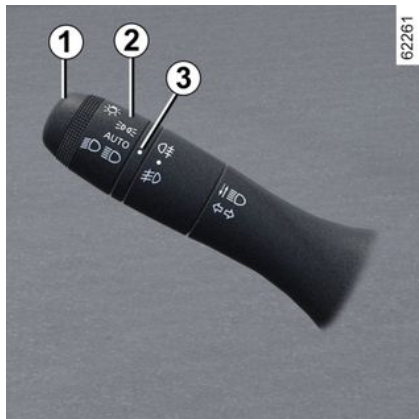

Bočne luči

 Zasukajte obroček **2** tako, da bo simbol nasproti oznake **3**.

Na instrumentni plošči se prižge kontrolna lučka.

 Ko z vozilom z volanom na levi strani, vozite po levem voznem pasu (ali obratno), morate ustrezno prilagoditi žaromete. ➔ 147.

Funkcija prižiga dnevni luči

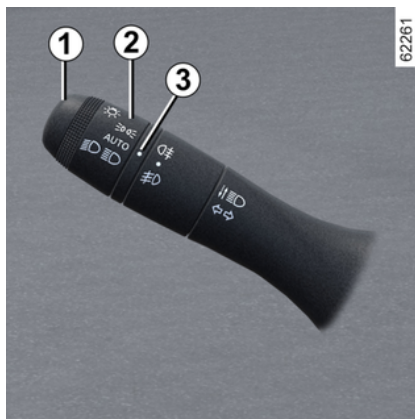

Če so nameščene na vozilu, se dnevne luči in zadnje stranske luči samodejno vklopijo, ko se motor zažene, brez voznikovega upravljanja ročice **1**, in izklopijo ob zaustavitvi motorja.

Posebnost: dnevne luči se bodo samodejno izklopile, ko bo indikator deloval.



Pred nočno vožnjo: preverite delovanje svetlobnih teles in nastavite pravilno višino svetlobnega snopa žarometov (v primeru neobičajne obremenitve vozila). Vedno pazite, da luči niso zastrite (umazanija, blato, sneg, tovor, ki ga prevažate).

OSVETLITEV IN SIGNALIZACIJA

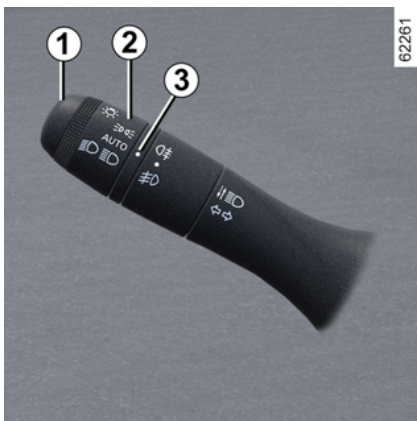

Zasenčene luči

Ročni način delovanja

Zasukajte obroček **2** tako, da bo simbol nasproti oznake **3**. Na instrumentni plošči se prižge ta kontrolna lučka.

Samodejno delovanje

(odvisno od vozila)

Obrnite obroček **2** tako, da bo simbol **AUTO** nasproti oznake **3**: pri delujočem motorju se zasenčene luči samodejno vklopijo ali izklopijo glede na raven zunanje svetlobe, ne da bi voznik premaknil ročico **1**.

Dolge luči:

 Pri delujočem motorju in prižganih zasenčenih lučeh potisnite ročico **1**. Na instrumentni plošči se prižge ta kontrolna lučka.

Za vrnitev v položaj zasenčenih luči ponovno povlecite ročico **1** k sebi.

Samodejne dolge luči

 Ta sistem samodejno vkloplja in izkloplja dolge luči.

Uporablja kamero, ki je nameščena za notranjim vzratnim ogledalom, za zaznavanje vozil pred vami in vozil, ki vam vozijo naproti.

Opomba: ponoči se na mestnih območjih z ulično razsvetljavo samodejne dolge luči samodejno izklopijo.

Dolge luči se samodejno prižgejo, če:

- je raven zunanje svetlobe nizek;
- nobeno drugo vozilo ali osvetlitev ni sta zaznana;
- hitrost vozila je večja od približno 40 km/h.

Če kateri od zgoraj navedenih pogojev ni izpolnjen, sistem preklopi v zasenčene luči.

Opomba: prepričajte se, da na vetrobranskem steklu ni ovir (umazanija, blato, sneg, zarositev itd.).

Za vklop samodejnih dolgih luči

Obrnite obroček **2**, tako da bo simbol **AUTO** nasproti oznake **3** in pritisnite ročico **1**.

Na instrumentni plošči se prižge opozorilna lučka .

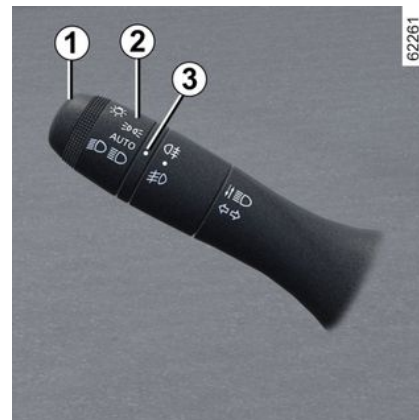

Za izklop samodejnih dolgih luči:

- obrnite obroček **2** v položaj, ki ni **AUTO**;
- ali
- povlecite ročico **1**.

OSVETLITEV IN SIGNALIZACIJA

Opozorilna lučka  na instrumentni plošči ugasne.

Opomba: dolge luči se vklopijo ob izklopu funkcije samodejnih dolgih luči.



Sistem je lahko v nekaterih okoliščinah oviran, zlasti v naslednjih:

- v neugodnih vremenskih razmerah (dež, sneg, megla itd.);
- slaba vidljivost skozi vetrobransko steklo ali prek kamere;
- slabo vidna ali šibka osvetlitev vozila pred vami ali vozila, ki vam prihaja naproti;
- slaba nastavitvev prednjih luči;
- odsevajoči sistemi;
- ...

Motnje delovanja

Če se na instrumentni plošči prikaže sporočilo "Samodejni prižig luči preverite", je sistem deaktiviran.

Obrnite se na predstavnika servisne mreže za vaše vozilo.

Izklop zasenčenih luči

Obstajata dve možnosti:

– ročno obrnite obroček **2** v položaj



ali odvisno od vozila, v položaj **0**;

– Luči se bodo samodejno izklopile, ko bo motor zaustavljen, se bodo vozniška vrata odprla ali vozilo zaklenilo. V tem primeru se bodo ob zagonu motorja luči ponovno prižgale glede na položaj obročka **2**, pri čemer sistem upošteva nivo zunanje svetlobe, brez premikanja ročice **1**.

Zvočni alarm za opomnik za neugasnjene luči

Če pozabite ugasniti luči po izklopu kontakta, vas ob odpiranju voznikovih vrat na to opozori zvočni signal (v izogib praznjenju akumulatorja).

Funkcija dobrodošlice in pozdrava

(odvisno od vozila)

Ko je funkcija vklopljena, se dnevne luči in zadnje pozicijske luči samodejno vklopijo, ko vozilo zazna kartico ali ga odklenete.

Samodejno ugasnejo:

- približno minuto po njihovem prižigu;
- ob zagonu motorja glede na položaj ročice za osvetlitev;

ali

- ob zaklepanju vozila.

Vklop/izklop funkcije

Za vklop ali izklop funkcije zunanje dobrodošlice glejte navodila za multimedijsko opremo.

Izberite "ON" ali "OFF".

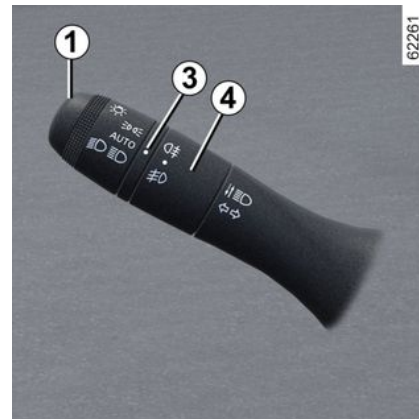

Prednje meglenke



Zasukajte srednji obroček **4** na ročici **1**, tako da bo simbol poravnal z oznako **3**, in ga nato spustite.

Delovanje teh luči je odvisno od vključene zunanje osvetlitve na vozilu. Kar dar so prižgane, sveti tudi kontrolna lučka na instrumentni plošči.

OSVETLITEV IN SIGNALIZACIJA

Zadnja meglenka

0☞ Zasukajte srednji obroček **4** na ročici, tako da bo simbol poravnani z oznako **3**, in ga nato spustite.

Ročica se vrne v začetni položaj ali pa ostane v trenutnem položaju, odvisno od vozila.

Delovanje teh luči je odvisno od vključene zunanje osvetlitve na vozilu. Kar dar so prižgane, sveti tudi kontrolna lučka na instrumentni plošči.

Ugasnite zadnjo meglenko, ko ni več potrebna, ker je lahko neprijetna za ostale udeležence v prometu.



V megli, snegu ali pri prevozu tovora, ki sega preko strehe, se luči ne prižgejo samodejno, zato jih morate prižgati sami.

Meglenke nadzoruje voznik: kontrolne lučke na instrumentni plošči vas opozorijo o vklopu (prižgana lučka) ali izklopu (ugasnjena lučka).

Izklop meglenk

Obstajata dve možnosti:

- ročno (odvisno od vozila) znova obrnite osrednji obroček **4**, da poravnate oznako **3** s simbolom za meglenko, ki jo želite izklopiti. Ustrezna kontrolna lučka na instrumentni plošči ugasne;
- luči ugasnejo samodejno po zaustavitvi motorja ali ob zaklepu vozila; zadnje meglenke ugasnejo, ko se odprejo voznikova vrata.

Po izključitvi zunanje osvetlitve ugasnejo tudi prednje in zadnje meglenke.

Nastavitev žarometov



S stikalom **A** lahko nastavljate višino svetlobnega snopa žarometov glede na obtežitev vozila.

Za znižanje žarometov zasukajte gumb **A** navzdol, za zvišanje pa navzgor.

OSVETLITEV IN SIGNALIZACIJA

Tabela vzorčnih položajev za nastavitve položaja glede na obremenitev

	Primeri položajev za nastavitve stikala A glede na obremenitev			
	5-sedežne izveden-ke karavan	7-sedežne izveden-ke karavan	5-sedežne hibridne različice	7-sedežne hibridne različice
Samo voznik ali skupaj s so-voznikom	0	0	0	0
Voznik s sovoznikom in dva potnikoma zadaj	1	1	1	1
Voznik s sovoznikom in tremi ali petimi potniki zadaj	1	1	1	1
Voznik s sovoznikom in tremi ali petimi potniki zadaj ter prtljago	3	2	3	2
Voznik s prtljago ali tovorom, ki dosega skupno dovoljeno maso	3	2	3	2

V spodnji razpredelnici je nekaj primerov. Stikalo **A** vedno prilagodite glede na obremenitev vozila tako, da vidite cesto in ne zaslepite drugih voznikov.

ZVOČNI IN SVETLOBNI SIGNALI

Hupa



Pritisnite na eno od mest **A**.

Svetlobni signal

Za opozorilni svetlobni signal povlecite ročico **1** proti sebi, nato pa jo spustite.



Varnostne utripalke

 Pritisnite stikalo **2**.

Istočasno se vključijo vsi štirje smerokazi in bočne smerne utripalke.

Varnostne utripalke prižgite samo v primeru nevarnosti, ko morate opozoriti ostale voznike, da se morate ustaviti na neobičajnem ali nedovoljenem mestu, oziroma pri vožnji v posebnih pogojih ali prometnih razmerah.

Smerokazi



Premaknite ročico **1** vzporedno z volanom v smer, kamor nameravate obrniti volan.

Impulzni način delovanja

Na kratko potisnite ročico **1** navzgor ali navzdol, pri čemer ne prekoračite točke upora, nato jo sprostite: ročica se bo vrnila v začetni položaj in ustrezni smernik bo trikrat utripnil.

2

BRISALCI

Brisanje in pranje vetrobranskega stekla

Vozilo z brisalci stekla z intervalnim delovanjem



A. enkratno brisanje

Če ročico na hitro potisnete, boste sprožili enkratni pomik brisalcev.

B. izklopljeno

C. intervalno brisanje

Brisalec se po vsakem hodu za nekaj sekund ustavi.

D. počasno neprekinjeno brisanje

E. hitro neprekinjeno brisanje

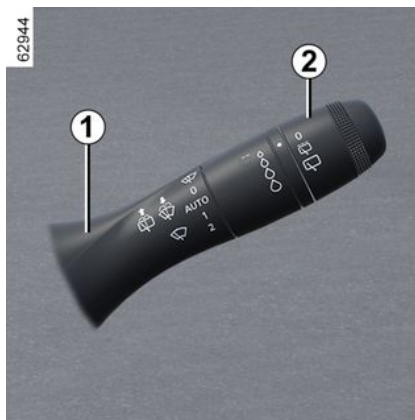

Posebnost

Med vožnjo se brisanje upočasni pri vsakem postanku. S hitrega neprekinjenega brisanja preidete na počasno neprekinjeno brisanje. Ko vozilo spelje, se način brisanja ponovno vrne na začetno izbrano hitrost.

Vsak ročni premik ročice 1 preglasi in prekliče samodejno delovanje.

Opomba: pri pranju vozila v avtomatski pralnici vrnite obroček 2 na ročici 1 v izklopljen položaj, da izklopite brisanje.

Opomba: po uporabi ne pozabite vrniti obročka 2 na ročici 1 v izklopljen položaj, da se brisanje ob naslednji uporabi ne bo vklopilo samodejno.

Vozilo z brisalci stekla s tipalom dežja



Tipalo za dež je nameščeno na vetrobranskem steklu pred notranjim vzvratnim ogledalom.

A. enkratno brisanje

Če ročico na kratko potisnete, boste sprožili enkratni zamah brisalcev.

B. izklopljeno

C. brisalci s funkcijo samodejnega delovanja (odvisno od vozila)

Če je izbran ta položaj, sistem zaznava prisotnost vode na vetrobranskem steklu in sproži brisanje s prilagojeno hitrostjo.

BRISALCI

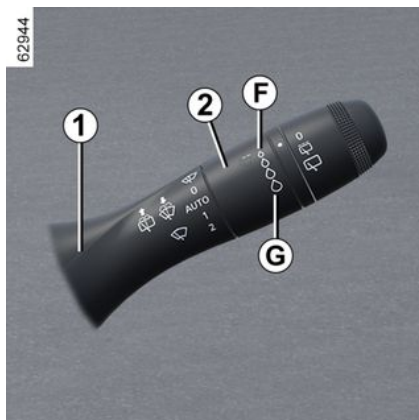

Z vrtenjem obročka lahko spremenite prag sprožitve in časovno trajanje med hodi brisalcev:

- **F**: najmanjša občutljivost;
- **G**: največja občutljivost.

Večja kot je občutljivost, hitreje se odzovejo brisalci in večja je hitrost brisanja.

Pri vklopu samodejnega brisanja ali povečanju občutljivosti se sproži enkratni zamah brisalcev.

Opomba:

– tipalo za dež ima zgolj pomožno funkcijo. Ob zmanjšani vidljivosti mora voznik brisalce vklopiti ročno. V megli ali med sneženjem se brisanje ne sproži samodejno, ampak ga morate upravljati sami;

– pri temperaturah pod ničlo samodejno brisanje ne deluje ob zagonu vozila. Samodejno se aktivira, ko vozilo preseže določeno hitrost (približno 8 km/h).

- samodejnega brisanja ne vključite ob suhem vremenu;
- vetrobransko steklo popolnoma odmrznite, preden vključite samodejno brisanje;
- pri pranju vozila v avtomatski pralnici nastavite ročico **1** v položaj **B**, da izklopite samodejno brisanje.

Če je vaše vozilo opremljeno z menijem za osebne nastavitve vozila, lahko to funkcijo vklopite ali izklopite → 130.

Pri vozilih, ki niso opremljena z menijem za osebne nastavitve, vam funkcijo lahko izključi predstavnik pooblaščenih servisne mreže vozila.

Motnje delovanja

Če samodejno brisanje ne deluje, brisalci delujejo z intervalnim brisanjem. Pokličite predstavnika pooblaščenih servisne mreže.

Delovanje tipala za dež je lahko prekinjeno v primeru:

- poškodovanih brisalcev vetrobranskega stekla: plast vode ali sledi, ki jih pusti metlica na območju zaznavanja tipala, lahko podaljšajo odzivni čas samodejnega brisanja ali povečajo hitrost brisanja;

– brisalcev, ki so razpočeni ali zarežani v bližini tipala, ali brisalcev, na katerih je prah, umazanija, žuželke, slana, oziroma so prevlečeni z voski za pranje ali vodoodbojnimi sredstvi. V tem primeru bo brisalec vetrobranskega stekla manj občutljiv ali pa se sploh ne bo odzival.



D. počasno neprekinjeno brisanje

E. hitro neprekinjeno brisanje

Posebnost

Med vožnjo se brisanje upočasni pri vsakem postanku. S hitrega neprekinjenega brisanja preidete na počasno neprekinjeno brisanje. Ko vozilo spelje, se način brisanja ponovno vrne na začetno izbrano hitrost.

BRISALCI

Vsak ročni premik ročice **1** preglasi in prekliče samodejno delovanje.

Priporočila

- Če je vozilo zaledenelo, se pred prvim zagonom brisalcev prepričajte, da metlice niso primrznjene. Če brisalce vključite, ko so metlice primrznjene, lahko poškodujete tako metlico kot pogonski motorček brisalca.
- Ne vklopite brisalcev na suhem vetrobranskem steklu. To namreč povzroča obrabo ali dotrajanje metlic.

Poseben položaj prednjih brisalcev (položaj za vzdrževanje)

Ta položaj omogoča dvig metlic, tako da jih odmaknete z vetrobranskega stekla.

Položaj lahko uporabite za:

- čiščenje metlic;
- odmik metlic z vetrobranskega stekla v zimskem času;
- zamenjavo metlic ➔ **368**.

Ko je kontakt vklopljen ali motor zagnan, dvakrat dvignite ročico **1** v položaj **A** (en pomik). Metlici se ustavita odmaknjeni od pokrova motornega prostora.

Za vrnitev metlic v spuščeni položaj pri vklopljenem kontaktu pazite, da sta se brisalca pritisnila na vetrobransko steklo, nato pa povlecite ročico **1** v položaj **A** (z enim premikom).

Preden vključite kontakt, preklopite brisalce na vetrobransko steklo, da preprečite tveganje poškodbe pokrova ali brisalcev pri vklopu brisalcev.



Pred kakršnim koli posegom na vetrobranskem steklu (pranje vozila, odmrzovanje ali čiščenje vetrobranskega stekla itd.) premaknite ročico **1** v položaj **B** (izklopljeno).

Obstaja nevarnost telesnih poškodb in/ali okvar.



Če so na vetrobranskem steklu ostanki (umazanija, sneg, led itd.), očistite vetrobransko steklo (tudi osrednje območje za notranjim vzratnim ogledalom), preden vklopite brisalce (nevarnost pregretja motorčka brisalcev). Če kaj ovira pomike metlice, se ta lahko ustavi. Odstranite oviro in ponovno vključite brisalce z ročico za upravljanje brisalcev.

Pranje vetrobranskega stekla



BRISALCI

Pri vključenem kontaktu potegnite ročico **1** in jo spustite.

Zadržan pritisk poleg pranja stekla sproži dva zamaha brisalcev, ki jima po nekaj sekundah sledi še tretji zamah.

Opomba: pri temperaturah pod ničlo lahko tekočina za čiščenje stekel zmrzne na vetrobranskem steklu in tako zmanjša vidljivost. Pred čiščenjem ogrejte vetrobransko steklo z uporabo stikala za sušenje stekla.



Pri posegih pod pokrovom motornega prostora se prepričajte, da je ročica brisalcev stekla v položaju **B** (izklopljena).

Obstaja nevarnost poškodb.



Učinkovitost metlice brisalca

Preverjajte stanje metlic brisalcev. Njihova življenjska doba je odvisna od vas:

- ostati mora čista: metlico in steklo redno čistite z milnico;
- ne uporabljajte jih, ko je steklo suho;
- če jih dalj časa niste uporabljali, jih odmaknite s stekla.

V vsakem primeru jih zamenjajte, ko brisanje ni več zadovoljivo, približno enkrat letno → **368**.

Previdnostni ukrep pri uporabi brisalcev

- Pozimi, ko zunaj zmrzuje in sneži, očistite zadnje steklo, preden vklopite brisalce (nevarnost pregretja motorčka brisalcev);
- pazite, da noben predmet ne ovira hoda brisalca.

Brisanje in pranje zadnjega stekla

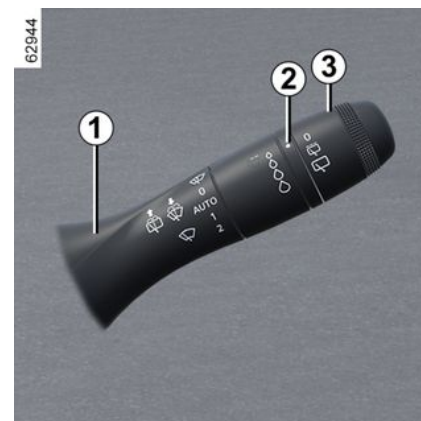

2

Brisalec zadnjega stekla



Pri vklopljenem kontaktu obrnite obroček **3** na ročici **1**, da bo simbol nasproti oznake **2**

- **izklopljeno**
- **intervalno brisanje**

Brisalec se po vsakem hodu za nekaj sekund ustavi. Hitrost brisanja se spreminja glede na hitrost vozila;

- **počasno neprekinjeno brisanje**

Če želite ustaviti delovanje, znova zavrtite obroček **3**.

Opomba:

BRISALCI

Pri pranju v avtomatski pralnici vrnite obroček **3** na ročici **1** v položaj za izklop, da izklopite brisanje.

Opomba:

Ob koncu uporabe ne pozabite vrniti obročka **3** na ročici **1** v izklopljen položaj, da se med naslednjo uporabo brisanje ne vklopi nenamerno.



Ko odpirate ali zapirate vrata prtljažnika, ne držite ročice brisalca.



Pred kakršnim koli posegom na zadnjem steklu (pranje vozila, odmrzovanje, čiščenje ...) pomaknite ročico **1** v izklopljen položaj. **Obstaja nevarnost telesnih poškodb in/ali okvar.**



Zmogljivost metlic brisalcev

Preverjajte stanje metlic brisalcev. Njihova življenjska doba je odvisna od vas:

- ostati mora čista: metlico in steklo redno čistite z milnico;
- ne uporabljajte jih, ko je steklo suho;
- če jih dalj časa niste uporabljali, jih odmaknite s stekla.

V vseh primerih ga zamenjajte takoj, ko se zmanjša njegova zmogljivost: približno enkrat letno → **368**.

Previdnostni ukrep pri uporabi brisalcev

- Pozimi, ko zunaj zmrzuje in sneži, očistite zadnje steklo, preden vklopíte brisalce (nevarnost pregretja motorčka brisalcev);
- pazite, da noben predmet ne ovira hoda brisalca.

Vklop/izklop brisalca zadnjega stekla

Pri preklopu v vzvratno prestavo se vključi intervalno brisanje zadnjega stekla (če so vključeni prednji brisalci).

Če je vaše vozilo opremljeno z menijem za osebne nastavitve vozila, lahko to funkcijo vklopíte ali izklopite → **130**.

Pri vozilih, ki niso opremljena z menijem za osebne nastavitve, vam funkcijo lahko izključi predstavnik pooblaščenih servisne mreže vozila.

Če so na zadnjem steklu ovire (umazanija, sneg itd.), jih poskuša brisalec odstraniti. Če ovira preprečuje premikanje metlice, se ta lahko ustavi. Odstranite oviro, počakajte približno 30 sekund in ponovno vključite brisalec z ročico.

Priporočila

- Če je vozilo zaledenelo, se pred vklopom brisalcev prepričajte, da metlice niso primrznjene na steklo. Če vključite brisalce, ko je steklo zaledenelo, obstaja nevarnost poškodbe metlice in motorčka brisalca.
- Brisalcev ne vklapljajte na suhem vetrobranskem steklu, ker to povzroča obrabo ali dotrajanje metlic.

BRISALCI

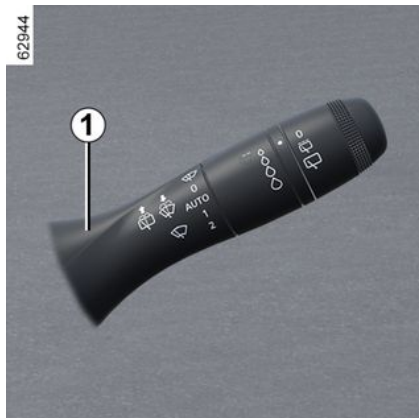

Brisanje in pranje ZADNJEGA stekla

 Pri vključenem kontaktu dlje časa potiskajte ročico **1** in jo potem spustite.

Daljši pritisk ročice sproži (poleg pranja stekla) dva zamaha zadnjih brisalcev, ki jima po nekaj sekundah sledi še tretji zamah (funkcija brisanja kapljic).

Ko ročico spustite, se vrne v položaj brisanja zadnjega stekla.

REZERVOAR GORIVA

Vozilo z bencinskim ali dizelskim motorjem

2

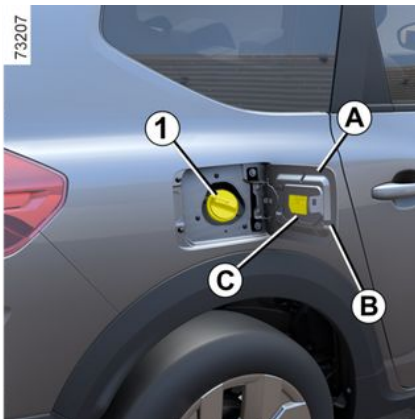

Uporabna prostornina posode za gorivo: približno 50 litrov.

Glede na izvedenko vozila vratca posode za nalivanje goriva **A** odprete tako, da vstavite prst v odprtino **B**.

Za zapiranje z roko do konca pritisnite vratca posode za gorivo **A**. Pri nekaterih vozilih se pokrovček **1** lahko odklene s kontaktnim ključem. Sicer je povezan z vozilom prek plastične žice. Podrobnosti polnjenja posode za gorivo so opisane v razdelku "Nalivanje goriva".



Glede na izvedenko vozila dvignite ročico **2**, da odklenete vratca posode za nalivanje goriva **A**. Odprite jih in odvijte pokrovček posode za gorivo **1**.

Med nalivanjem goriva lahko pokrovček nalivnega grla obesite na kljukico **3**.

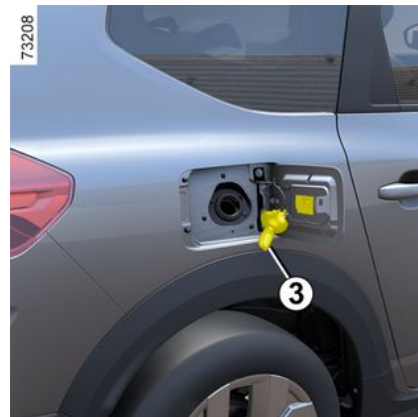

Pokrovček nalivne odprtine posode za gorivo je posebne oblike.

Če ga morate zamenjati, se priporoča, da je nov pokrov iste vrste kot original. Obrnite se na predstavnika pooblaščenega servisne mreže.

Pokrovčka ne približujte odprtemu plamenu ali žarečemu predmetu. Ne perite območja za nalivanje goriva z visokotlačno čistilno napravo.

REZERVOAR GORIVA

Kakovost goriva

Uporabljajte kakovostno gorivo, ki ustreza normativom in predpisom vaše države. Gorivo mora obvezno ustrezati navodilom na nalepki **C** na vratcih nalivnega grla goriva ➔ **381**.

Vozila z bencinskim motorjem

Obvezno uporabite neosvinčeni bencin. Število oktanov (RON) mora ustrezati podatkom na nalepki **C** na notranji strani vratc nalivnega grla goriva ➔ **381**.

Vozila z dizelskim motorjem

Obvezno uporabljajte dizelsko gorivo, ki ustreza specifikacijam na nalepki **C** na notranji strani vratc nalivnega grla goriva ➔ **381**.



Vrste goriva v skladu z evropskimi standardi, s katerimi so združljivi motorji vozil, ki se prodajajo v Evropi ➔ **381**.



Če želite doliti gorivo, mora biti motor ugasnjen (in ne samo v stanju pripravljenosti v primeru, da je vozilo opremljeno s funkcijo Stop and Start): kontakt morate izklopiti ➔ **164**, ➔ **166**.

Obstaja nevarnost požara.



Plinskega olja ne mešajte z bencinom (neosvinčenim ali E85), niti v najmanjših količinah.

Ne uporabljajte goriva na osnovi etanola, če vaše vozilo temu ni prilagojeno.

Gorivu **ne** dodajajte reagenta, sicer lahko pride do poškodbe motorja ➔ **156**. Če želite gorivu dodati aditiv (dodatek za gorivo), uporabite izdelek, ki ga je odobril naš tehnični oddelek.

Obrnite se na predstavnika servisne mreže za vaše vozilo.



Vsakršna dela ali spremembe na sistemu za dovajanje goriva (računalniki, kabli, krogotok goriva, vbrizgalne šobe, zaščitni pokrovi ...) so strogo prepovedana zaradi tveganja, ki ga predstavljajo z vidika vaše varnosti (in jih sme izvajati le usposobljeno osebje servisne mreže za vaše vozilo).



Pri delu v bližini motorja bodite pozorni, ker je le ta lahko še vroč. Poleg tega se lahko kadarkoli sproži ventilator hlajenja motorja.

Na to vas opozarja nalepka  v motornem prostoru.

Obstaja nevarnost poškodb.

Nalivanje goriva

Pri izključenem kontaktu **do konca** vstavite nalivno pištolo, preden povlečete vzvod in sprožite polnjenje posode (preprečite tveganje brizganja).

REZERVOAR GORIVA

Zadržite pištolo v tem položaju, dokler nalivanje ni končano. Potem ko se nalivanje prvič samodejno prekine, ga lahko sprožite še največ dvakrat, saj mora v posodi ostati nekaj prostora za hlape goriva.

Pri nalivanju goriva pazite, da v posodo za gorivo ne pride voda.

Po polnjenju znova namestite čep **1** in zaprite vratca lopute za polnjenje goriva **A**, da preprečite vdor vode ali tujkov v sistem.

Vedno pazite, da so čep **1**, vratca **A** in njihov rob čisti in da na njih ni sledov prahu, blata, umazanije itd.

Poseben primer

Če je vozilo mirovalo približno tri mesece, **dolijte gorivo, da preprečite poškodbe črpalke za gorivo.**

Zato pri izključenem kontaktu dolijte vsaj približno **10 litrov**, nato pa zaženite motor, da bo črpalka delovala in obnovila gorivo v krogotoku.

Če ni mogoče doliti vsaj 5 litrov goriva zaradi nivoja goriva v posodi, vozite vozilo tako dolgo, da bo v posodi dovolj prostora.

Vozila z bencinskim motorjem

Uporaba osvinčenega bencina lahko uniči dele sistema proti onesnaževanju, lahko pa ima za posledico tudi odvzem garancije.

Da bi se izognili nalivanju osvinčenega bencina, je nalivno grlo posode za gorivo zoženo in opremljeno s posebnim varnostnim sistemom, ki omogoča **le uporabo pištole za nalivanje neosvinčenega bencina** (na črpalki).



Trdovraten vonj po gorivu

V primeru trdovratnega vonja po gorivu:

- ustavite vozilo v skladu s prometnimi razmerami in izključite kontakt;
- vklopite varnostne utripalke, vsi potniki pa naj izstopijo iz vozila in se oddaljijo od prometnega območja;
- pokličite predstavnika servisne mreže za vaše vozilo.

izvedenka LPG (UTEKOČINJEN NAFTNI PLIN)

Uporabna prostornina posode za LPG: približno 40 litrov ali 50 litrov (odvisno od vozila).

POSODA ZA REAGENT

Upoštevajte predpise, ki veljajo v posameznih državah.

Vedeti morate, da je lahko lastnik vozila kazensko odgovoren za kršenje veljavnih predpisov.

Način delovanja

Reagent je predviden za dizelske motorje, opremljene s sistemom SCR (selektivna katalitična redukcija).

Uporaba reagenta zmanjša količino dušikovih oksidov v izpušnih plinih.

Poraba reagenta v dejanskem času je odvisna od pogojev uporabe vozila, nameščene opreme in načina vožnje.

Kakovost reagenta

Uporabljajte le **reagente, ki so v skladu s standardom ISO 22241** in označeno na pokrovčku posode za gorivo.



Če želite doliti reagent, mora biti motor zaustavljen (in ne samo v stanju pripravljenosti v primeru vozil s funkcijo Stop and Start). Kontakt morate izključiti → 164, → 166.



Če se prikaže sporočilo "xxxKM BLOKADA, DOLIJTE ADBLUE", napolnite posodo za reagent in sledite navodilom za polnjenje.

Nevarnost onemogočenega premikanja vozila.

Nalivanje

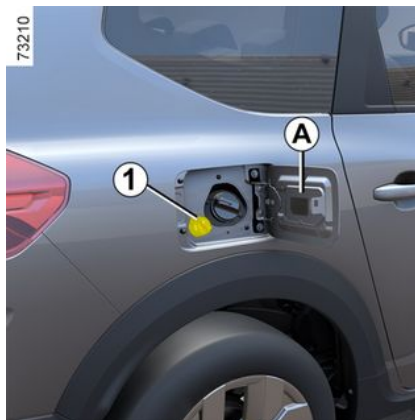

Uporabna prostornina posode za gorivo:

približno **11 litrov**

Pri izključenem kontaktu odprite loputo **A**, nato odvijte pokrovček **1**.

Opomba: hlapi amonijevega hidroksida lahko uhajajo pri odpiranju pokrovčka, če je temperatura v posodi visoka.

posodo za gorivo lahko napolnite na črpalki. Pri izključenem kontaktu vstavite pištolo za polnjenje in jo potisnite do **konca**, preden sprožite polnjenje posode (nevarnost brizganja).

Zadržite pištolo v tem položaju, dokler nalivanje ni končano.

Potem ko se nalivanje prvič samodejno prekine, ga lahko sprožite še največ dvakrat, saj mora v posodi ostati nekaj prostora za hlape goriva.

V drugih primerih polnjenja obvezno preberite informacije na embalaži reagenta (npr. pločevinka ali steklenica).



Pokrovček nalivne odprtine posode za gorivo je posebne oblike.

Pri zamenjavi pokrovčka bodite pozorni, da bo novi pokrovček enak originalnemu. Obrnite se na predstavnika pooblaščenega servisne mreže. Ne perite območja za nalivanje z visokotlačno čistilno napravo.

POSODA ZA REAGENT

Previdnostni ukrepi za uporabo

Pri polnjenju:

– **previdno ravajte z reagentom. Poškodujejo lahko oblačila, čevlje, dele karoserije itd.**

– pazite, da v posodo za gorivo ne pride voda.

Če reagent začne iztekati iz odprtine ali pride v stik z barvo, zadevno območje takoj očistite z obilo hladne vode in mehko krpo.

Opomba: če reagent kristalizira, uporabite mehko gobo.



Reagent ne sme priti v stik z očmi ali kožo. Če se to zgodi, prizadeto mesto takoj izperite z veliko vode. Po potrebi poiščite zdravniško pomoč.

V izredno hladnih vremenskih pogojih

V zimskih razmerah je treba doliti tekočino v posodo za reagent takoj, ko se na instrumentni plošči prikaže-

ta opozorilna lučka  in sporočilo "DOLIJTE ADBLUE PRED 1.200 km".

Posebni primeri

Tekočina reagenta zmrzne pri temperaturi, nižji od približno -10°C .

Pri takšnih pogojih posode ne polnite, če je tekočina zamrznjena. V primeru, če je treba doliti reagent ali napolniti

posodo z reagentom (lučka  sve-ti), parkirajte vozilo na toplejšem mestu, če je mogoče, da reagent zopet postane tekoč. V nasprotnem primeru naj usposobljeni strokovnjak dolije ali napolni posodo z reagentom.



Po polnjenju posode za reagent preverite, ali so čep in vratca dobro zaprta, zaženite motor in **POČAKAJTE 10 sekund; pri tem naj vozilo miruje, motor pa deluje**, preden nadaljujete z vožnjo.

Če tega postopka ne izvedete, bo polnjenje posode samodejno upošteevano šele po približno pol ure vožnje.

Sporočilo "DOLIJTE ADBLUE" in/ali opozorilne lučke bodo še vedno vklopljeni, dokler sistem ne zazna polnjenja.





Posegi na katerem koli delu sistema niso dovoljeni. Za preprečevanje škode lahko na sistemu dela samo kvalificirano osebje iz naše mreže.

POSODA ZA REAGENT

Vzdrževanje/čas delovanja

Informacije, prikazane na instrumentni plošči, lahko spremlja zvočni signal.



2

Kontrolne lučke	Sporočilo	Kaj storiti?
-	"DOLIJTE ADBLUE PRED 2.400 km"	Ko se sporočilo prikaže ob vklopu kontakta, lahko prevozite le še 2400 km . Napolnite posodo za reagent, ali pa naj jo napolni ali reagent dolije predstavnik servisne mreže.
Vklopi se 	"DOLIJTE ADBLUE PRED 1.200 km"	Ko se sporočilo prikaže ob vklopu kontakta, lahko prevozite še med 1200 km in 800 km . Napolnite posodo za reagent, ali pa naj jo napolni ali reagent dolije predstavnik servisne mreže.
Vklopi se 	"xxxKM BLOKADA, DOLIJTE ADBLUE"	Sporočilo se prikaže ob vklopu kontakta in se ponovno prikaže: – približno na vsakih 100 km, ko lahko z reagentom prevozite še med približno 800 km in 200 km ; – približno na vsakih 50 km, ko lahko z reagentom prevozite še manj kot 200 km . V vseh primerih čim prej napolnite posodo za reagent , ali pa naj jo napolni predstavnik servisne mreže.
Vklopi se 	"0 KM DO BLOKADE, DOLIJTE ADBLUE"	Motor noče steči. Če želite vozilo ponovno zagnati, morate sami napolniti posodo za reagent.

POSODA ZA REAGENT

Napake sistema

Informacije, prikazane na instrumentni plošči, lahko spremlja zvočni signal.

Kontrolne lučke	Sporočilo	Pomen
 in zasvetita.	"PREVERITE SISTEM ZA ZMANJŠANJE ONESNAŽEVANJA" "PREVERITE KAKOVOST SREDSTVA ADBLUE" "PREVERITE VBRIZGAVANJE SREDSTVA ADBLUE"	Opozarja na napako sistema. Čimprej se posvetujte s predstavnikom servisnemreže za vaše vozilo.
 in zasvetita.	"xxxKM BLOKADA, NADZOR EMISIJ"	Sporoča napako sistema in da čez manj kot 800 km ne bo več mogoče ponovno zagnati vozila. Ta opozorila se ponavljajo: – vsakih 100 km, dokler ne ostane le še med 800 km in 200 km pred onemogočenim ponovnim zagonom vozila; – približno na vsakih 50 km, ko vozilo lahko prevozi le še manj kot 200 km pred onemogočenim ponovnim zagonom vozila. Čimprej se posvetujte s predstavnikom servisnemreže za vaše vozilo.
 in zasvetita.	"0 KM BLOKADA PRI NADZORU EMISIJ"	Opozarja, da po izključitvi kontakta vozila ne bo več mogoče ponovno zagnati. Pokličite predstavnika pooblaščenega servisne mreže.

UTEKANJE VOZILA

Vozila z bencinskim motorjem

Dokler ne prevozite vsaj **1000 km**, ne vozite s hitrostjo nad 130 km/h v najvišji prestavi.

Šele ko boste prevozili okrog **3000 kilometrov**, lahko vaše vozilo obremenite do največjih zmogljivosti.

Vzdrževanje: glejte knjižico vzdrževanja vozila.

Vozila z dizelskim motorjem

Prvih **1.500 km** ne presegajte hitrosti 130 km/h v najvišji prestavi, oziroma 2.500 vrt./min. Po prevoženih 1500 km lahko vozite hitreje, vendar bo vozilo doseglo svojo polno zmogljivost šele, ko boste prevozili približno 6000 kilometrov.

Med utekanjem, pa tudi kasneje, je zelo pomembno, da motorja ne ženete v visoke vrtljaje, dokler ne doseže normalne delovne temperature.

Pogostnost servisnih pregledov: glejte knjižico za vzdrževanje vozila.

Opomba: za novo vozilo v fazi obratovanja: je raven hladilne tekočine lahko višja od "MAXI" oznake na rezervoarju, nato se spusti med "MINI" in "MAXI" oznaki.

To ne predstavlja tveganja.

ZAGON, ZAUSTAVITEV MOTORJA

Kontaktno stikalo pri vozilih s ključem.

Položaj "Stop/zaklenjen volan" A

Zaklepanje: izvlecite ključ **1** in obrnite volanski obroč, da se zablokira.

Odklepanje: počasi obračajte ključ in istočasno premikajte volanski obroč.

Položaj B "Vključeno"

Vključen kontakt:

- **Vozila z bencinskim motorjem:** motor je pripravljen za zagon.
- **Vozila z dizelskim motorjem:** vključene so žarilne svečke za zagonsko segrevanje.

Položaj C "Zagon"



Če motor ne steče, obrnite ključ v začetni položaj in ponovno zaženite.

Takoj ko motor steče, spustite ključ.

Posebno obvestilo za vozila z avtomatskim menjalnikom

➔ 173 ➔ 176.

Zagon motorja

Odvisno od vozila, če je vklopljena prestava, je potrebno pri zaganjanju vozila pritisniti pedal sklopke, ali prestaviti prestavno ročico v prosti tek. Na to vas opozori sporočilo "Nevtralno + START", ki se prikaže v potovalnem računalniku.

V zelo hladnih pogojih (temperature pod -20°C): za lažji zagon motorja vklopite kontakt za nekaj sekund **pred** zagonom motorja.

Če zaganjate motor pri zelo nizki zunanji temperaturi (pod -10°C): pritisnite pedal sklopke in ga držite pritisnjena, dokler se motor ne zažene.

Pri vozilih s samodejnim menjalnikom pred speljevanjem prestavite ročico v položaj **P** ali **N** in pritisnite zavorni pedal. ➔ 173.



Vozila z bencinskim motorjem

- Obrnite ključ v položaj "Zagon" **brez pritiskanja na pedal plina.**
- Takoj ko motor steče, spustite ključ.



Vozila z dizelskim motorjem

ZAGON, ZAUSTAVITEV MOTORJA

Ključ obrnite v položaj "Vključeno" **B** in ga v tem položaju zadržite, dokler ne ugasne opozorilna lučka zagonskega segrevanja.

Obrnite ključ v položaj "Zagon" **C** in **pri tem ne pritiskajte pedala za plin.**

Takoj ko motor steče, spustite ključ.

Zaustavitev motorja

Ko je motor v prostem teku, obrnite ključ v položaj "Stop" **A**.

Posebnost

Odvisno od vozila se delovanje dodatne opreme (radia itd.) prekine, ko zaustavite motor, odprete voznikova vrata ali zaklenete vrata.



Nikdar ne zaganjajte vozila v prostem teku na klancu. Nevarnost izklopa servovolana.

Obstaja nevarnost nesreče.

izvedenka LPG (UTEKOČINJEN NAFTNI PLIN)

Za zagon motorja se vedno uporablja bencin.



Ko je rezervoar za gorivo prazen, vozila ne morete zagnati ali voziti samo v načinu LPG.

Delovanje na preklon goriv LPG/bencin zahteva prisotnost bencina (za zagon, visoke pospeške, nizke temperature itd.).

Če se na instrumentni plošči prikaže oranžna opozorilna lučka



, ki jo spremlja zvočni signal, napolnite posodo z vsaj 8 litri goriva.



Za več informacij o različicah LPG ➔ 31.



Ne ustavljajte vozila s prižganim motorjem na mestih, kjer bi lahko hitro vnetljive snovi, npr. suha trava ali listje, prišle v stik z vročim izpušnim sistemom.



Nikoli ne izključite kontakta, dokler vozila povsem ne zaustavite.

Ob zaustavitvi motorja nekateri sistemi prenehajo delovati: ojačevalnik zavorne sile, servovolani; delovati preneha tudi varnostna oprema, kot so airbags in zategovalniki varnostnih pasov.



Voznikova odgovornost med parkiranjem ali ob zaustavitvi vozila

Nikoli ne zapuščajte vozila, niti za kratek čas, če v njem ostane otrok, odrasla oseba ali žival, ki potrebuje pomoč drugih. Slednji bi namreč lahko nehote zagnali motor, vključili razno opremo, kot je pomik stekel, ali zaklenili vrata ..., s čimer bi lahko ogrozili sebe in druge. Nikoli ne pozabite, da lahko v vročem, oziroma sončnem vremenu temperatura v notranjosti vozila zelo hitro naraste. **SMRTNA NEVARNOST ALI NEVARNOST HUDIH POŠKODB.**

ZAGON, ZAUSTAVITEV MOTORJA

Različica Hybrid



Za vklop kontakta:

- prestavno ročico prestavite v položaj **P**;
- pritisnite zavorni pedal;
- obrnite ključ v položaj "Zagon" **C** in **pri tem ne pritiskajte pedala za plin**;
- sprostite ključ, kakor hitro se na instrumentni plošči prikaže sporočilo **READY**, ki ga spremlja zvočni signal.

Ko je hitrost vozila višja kot približno 5 km/h, sporočilo izgine.

Zaustavitev sistema Hybrid

Pri ustavljenem vozilu obrnite ključ v položaj "Stop" **A**. Kontakt je izključen in sporočilo **READY** izgine z instrumentne plošče.



Preden zapustite vozilo, preverite, ali je kontakt izključen.

Kontaktno stikalo za vozila s kartico



Kartica mora biti v območju zaznavanja **1**.

Zagon:

- pri vozilu s samodejnim menjalnikom potisnite ročico v položaj **P** ali **N**, pritisnite zavorni pedal in pritisnite gumb **2**. Pri vozilih Hybrid, na instrumentni plošči zasveti sporočilo **READY** skupaj z zvočnim signalom. Sporočilo izgine,

ko je hitrost vozila nad približno 5 km/h; km/h;



- pri vozilih z ročnim menjalnikom pritisnite zavorni pedal ali sklopko in pritisnite gumb **2**. Če je vklopljena ena od prestav, za zagon zadostuje že pritisk na pedal sklopke.

Posebnosti

- Če ni izpolnjen kateri od pogojev za zagon, se na instrumentni plošči prikaže sporočilo "Pritisnite pedal zavore + START" ali "Pritisnite pedal sklopke + START" ali "Prestavite menj. v položaj **P**";
- v nekaterih primerih morate ob pritisku gumb za zagon motorja **2** premikati volan, da se odklene volanski drog: v tem primeru se prikaže sporo-

ZAGON, ZAUSTAVITEV MOTORJA

čilo "Zasukajte volan + START", ki vas opozori na to.

izvedenka LPG (UTEKOČINJEN NAFTNI PLIN)

Za zagon motorja se vedno uporablja bencin.



Ko je rezervoar za gorivo prazen, vozila ne morete zagnati ali voziti samo v načinu LPG.

Delovanje na preklap goriv LPG/ bencin zahteva prisotnost bencina (za zagon, visoke pospeške, nizke temperature itd.).

Če se na instrumentni plošči prikaže oranžna opozorilna lučka



, ki jo spremlja zvočni signal, napolnite posodo z vsaj 8 litri goriva.



Za več informacij o različicah LPG ➔ 31.

Zagon pri odprtih prtlačnih vratih v prostoročnem načinu upravljanja

V tem primeru kartica ne sme biti v prtlačniku.



Voznikova odgovornost med parkiranjem ali ob zaustavitvi vozila

Nikoli ne zapuščajte vozila, niti za kratek čas, če v njem ostane otrok, odrasla oseba ali žival, ki potrebuje pomoč drugih. Slednji bi namreč lahko nehote zagnali motor, vključili razno opremo, kot je pomik stekel, ali zaklenili vrata ..., s čimer bi lahko ogrozili sebe in druge.

Nikoli ne pozabite, da lahko v vročem, oziroma sončnem vremenu temperatura v notranjosti vozila zelo hitro naraste.

SMRTNA NEVARNOST ALI NEVARNOST HUDIH POŠKODB.

Funkcije pri delnem kontaktu

(vključitev kontakta)



71682

3

Ob vstopu v vozilo lahko takoj uporabljate nekatere funkcije (avtoradio, navigacijski sistem, brisalci ...).

Če želite uporabiti druge funkcije in je kartica v potniškem prostoru, pritisnite gumb **2**, ne da bi pritisnili pedala.

ZAGON, ZAUSTAVITEV MOTORJA

Motnje delovanja

3



V nekaterih primerih kartica "prostorčno" morda ne bo delovala:

- pri iztrošeni bateriji kartice, izpraznjenem akumulatorju ...
- v bližini naprav, ki delujejo na isti frekvenci kot kartica (zaslon, mobilni telefon, videoigrice itd.);
- če je vozilo v območju močnega elektromagnetnega sevanja;

Na instrumentni plošči se prikaže sporočilo "Postavi kartico v območje+START".

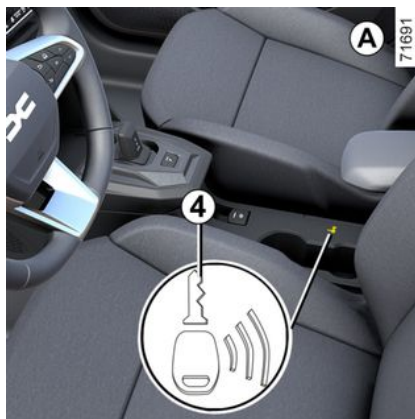

Pritisnite zavorni pedal ali pedal sklopke, nato pa postavite kartico **3** (**A** ali **B**) na simbol **4** (**A** ali **B**). Za zagon vozila pritisnite gumb **2**. Sporočilo ugasne.

Poseben primer hybrid vozil

Ko vozilo miruje in je v načinu električnega delovanja, se na instrumentni plošči prikaže sporočilo "Motor aktiven izključni kontakt", ki ga spremlja zvočni signal, če:

- voznikov varnostni pas ni pripet;
- pokrov motornega prostora je odprt;
- so odprta vrata na voznikovi strani.



ZAGON, ZAUSTAVITEV MOTORJA

Pogoji za zaustavitev motorja



Pri vozilih s samodejnim menjalnikom mora vozilo mirovati, prestavna ročica pa mora biti v položaju **P**.

Pri vozilih Hybrid se na instrumentni plošči prikaže sporočilo **READY**.

Ko je kartica v vozilu, pritisnite gumb **2**: motor se ustavi.

Pri vozilih Hybrid sporočilo **READY** izgine z instrumentne plošče.

Volanski drog je zaklenjen, ko se odprejo voznikova vrata, ali ko je vozilo zaklenjeno.

Če kartice ni več v potniškem prostoru ali če je baterija kartice prazna, vi pa poskusite ugasniti motor, ko vozilo miruje, se na instrumentni plošči prikaže

sporočilo "Kartica odsotna prit./drži START": pritisnite gumb **2** in ga pridržite vsaj tri sekunde. Če kartice ni več v potniškem prostoru, se prepričajte, da jo lahko dobite nazaj, preden gumb pritisnete in zadržite: brez kartice ne boste več mogli zagnati vozila.

Ko se motor ustavi, vključena dodatna oprema (avtoradio itd.) deluje še približno 10 minut.

Ob odprtju voznikovih vrat se dodatna oprema izklopi.



Kontakta ne izklaplajte, dokler vozilo ne miruje. Ob zaustavitvi motorja nekateri sistemi prenehajo delovati: ojačevalnik zavorne sile, servovolan itd.; delovati preneha tudi varnostna oprema, kot so airbags zategovalniki varnostnih pasov.



Za ohranjanje 12-voltnega akumulatorja se bo motor samodejno izklopil po približno 15 minutah, ko vozilo miruje, dokler varnostni pas voznika ni pripet in motor še ni bil ročno zaustavljen z gumbom **2**. Po potrebi lahko motor ponovno zaženete z enkratnim pritiskom gumba **2**.



Ne ustavljajte vozila s prižganim motorjem na mestih, kjer lahko hitro vnetljive snovi, npr. suha trava ali listje, pridejo v stik z vročim izpušnim sistemom.



Preden zapustite vozilo, še posebej, ko imate pri sebi kartico, se prepričajte, da je motor dejansko izklopljen.

ZAGON, ZAUSTAVITEV MOTORJA

Funkcija Stop in Start

Ta sistem omogoča manjšo porabo goriva in nižjo stopnjo emisij toplogrednih plinov. Po zagonu vozila se sistem samodejno aktivira. Med vožnjo sistem zaustavi motor (ko je motor v stanju pripravljenosti) ob zaustavitvi vozila (v primeru prometnega zastoja, ko ustavite pred semaforjem itd.).

Pogoji za stanje pripravljenosti motorja

Vozilo se je odpravilo od tam kjer je bilo parkirano.

Vozila, opremljena z avtomatskim menjalnikom:

– menjalnik je v položaju **D**, **L** (odvisno od vozila) ali **N**;

in

– zavorni pedal je dovolj močno pritisnjen;

Če opozorilna lučka  glede na vozilo utripa in se na instrumentni plošči prikaže sporočilo »Pritisnite zavorni pedal«, to nakazuje, da zavorni pedal ni dovolj pritisnjen;

in

– pedal za plin ni pritisnjen;

in

– hitrost je približno eno sekundo enaka nič.

Motor ostane v stanju pripravljenosti, če je izbirna ročica v položaju **P** ali je v položaju **N**, pri čemer je parkirna zavora zategnjena in zavorni pedal ni pritisnjen.

Vozila, opremljena z ročnim menjalnikom:

– Menjalnik je v prostem teku;

Če kontrolna lučka  utripa in se na instrumentni plošči prikaže sporočilo "Prestavite v nevtralni položaj", morate prestavno ročico premakniti v nevtralni položaj;

in

– pedal sklopke ni pritisnjen;

in

– hitrost vozila je manjša od približno 5 km/h.

Pri vseh vozilih:

na instrumentni plošči neprekinjeno

sveti kontrolna lučka , ki opozarja na stanje motorja v pripravljenosti.

Oprema vozila deluje tudi, ko je motor zaustavljen.

Servovolan ne deluje, ko je motor v stanju pripravljenosti.

V tem primeru bo začel ponovno delovati, ko motor ne bo več v stanju pripravljenosti ali bo presežena hitrost približno 1 km/h (vožnja po klancu navzdol ali navzgor ipd.).



Ko je motor v stanju pripravljenosti, se avtomatska parkirna zavora ne zategne samodejno (odvisno od vozila).



Ko je motor v stanju pripravljenosti, naj bo vozilo zaustavljeno (na instrumentni plošči sveti kontrolna lučka ).



Preden zapustite vozilo, mora biti motor ugasnjen (in ne v stanju pripravljenosti) ➔ 164, ➔ 166.

ZAGON, ZAUSTAVITEV MOTORJA

Onemogočenje stanja motorja v pripravljenosti

V nekaterih primerih, kot npr. pri vklopu v zagon, če je sistem vključen, lahko motor pustite teči, da lahko hitro speljete.

Vozila, opremljena z avtomatskim menjalnikom:

Vozilo naj miruje, tako da rahlo držite zavorni pedal.

Vozila, opremljena z ročnim menjalnikom:

Pedal sklopke naj bo pritisnjen.



Če želite doliti gorivo, mora biti motor ugasnjen (in ne samo v stanju pripravljenosti v primeru, da je vozilo opremljeno s funkcijo Stop and Start): kontakt morate izklopiti → 164 → 166.
Obstaja nevarnost požara.

Preklop motorja iz stanja pripravljenosti

Vozila, opremljena z avtomatskim menjalnikom:

– ko se odprejo voznikova vrata;
ali

– ko se odgne voznikov varnostni pas;
ali

– zavorni pedal je sproščen in **D** ali **L** položaj je vklopljen (odvisno od vozila);

ali

– ko zavorni pedal ni pritisnjen, vklopljen je položaj **N** in parkirna zavora je sproščena;

ali

– ko je zavorni pedal znova pritisnjen, vklopljen je položaj **P** ali **N** in je zategnjena parkirna zavora → 173 → 176;

ali

– vključen je položaj **R**;

ali

– pedal za plin je pritisnjen.

Vozila, opremljena z ročnim menjalnikom:

– pri odpiranju voznikovih vrat, brez vklopljenega prestavnega razmerja in s sproščenim pedalom sklopke;

ali

– pri odpenjanju voznikovega varnostnega pasu, brez vklopljenega prestavnega razmerja in s sproščenim pedalom sklopke;

ali

– menjalnik je v nevtralnem položaju, pedal sklopke pa je rahlo pritisnjen;

ali

– je prestava vklopljena, pedal sklopke pa je pritisnjen do konca.

Posebno opozorilo: pri nekaterih izvedenkah vozila se lahko za nekaj sekund na instrumentni plošči prižge

opozorilna lučka , če odvzamete kontakt, ko je motor v stanju pripravljenosti.



Pri vozilih, opremljenih z ročnim menjalnikom:

Če pedal sklopke prehitro sprostite, medtem ko je vklopljena prestava, lahko pride do prekinitve ponovnega zagona.

Pogoji, ko preklop motorja v stanje pripravljenosti ni mogoč

Nekateri pogoji sistemu ne omogočajo preklopa v stanje pripravljenosti, zlasti:

- ko voznikova vrata niso zaprta;
- voznikov varnostni pas ni pripet;
- ko se uporablja vzvratna prestava;
- ko pokrov motornega prostora ni zaprt;
- zunanja temperatura je prenizka ali previsoka;
- ko akumulator ni dovolj napolnjen;

ZAGON, ZAUSTAVITEV MOTORJA

- razlika notranje temperature vozila in izbrane temperature avtomatske klimatske naprave je previsoka;
- vklopljena je funkcija pomoči pri parkiranju;
- nadmorska višina je previsoka;
- klanec je prestrm za vozila s samodejnim menjalnikom;
- vklopljena je funkcija "Jasen pogled" ➔ 285;
- temperatura motorja je prenizka
- sistem proti onesnaževanju se obnavlja;
- ...



Pred kakršnim koli posegom v motornem prostoru obvezno izklopite kontakt ➔ 164, ➔ 166.

Posebnost samodejnega ponovnega zagona motorja

Pod določenimi pogoji se lahko motor sam ponovno zažene, s čimer se zagotovita vaša varnost in udobje.

To se lahko zgodi:

- zunanja temperatura je prenizka ali previsoka;
- vklopljena je funkcija "Jasen pogled" ➔ 285;
- ko akumulator ni dovolj napolnjen;

- ko je hitrost vozila večja od 5 km/h (vožnja navzdol ...);
- zavorni pedal je večkrat pritisnjen ali pa je bila izdana zahteva za zavorni sistem;
- ...



Preden zapustite vozilo, mora biti motor ugasnjen (in ne v stanju pripravljenosti) ➔ 164, ➔ 166.

Vključitev, izključitev funkcije



Pritisnite stikalo 1, da izklopite funkcijo. Na instrumentni plošči se prikaže

sporočilo "Stop & Start izklopljen" in indikatorna lučka stikala 1 sveti.

Sistem znova vključite s ponovnim pritiskom. Na instrumentni plošči se prikaže sporočilo "Stop & Start vklop" in indikatorna lučka stikala 1 se izklopi.

Sistem se samodejno ponovno vklopi ob vsakem zagonu vozila s pritiskom gumba za zagon ➔ 166.

Motnje delovanja

Ko se na instrumentni plošči prikaže sporočilo "Preverite Stop & Start", ki ga spremlja kontrolna lučka nad stikalom 1, to pomeni, da je sistem izklopljen.

Obrnite se na predstavnika servisne mreže za vaše vozilo.



Posebna opomba: ko je motor v stanju pripravljenosti, z enkratnim pritiskom stikala 1 samodejno znova zažene motor.

NADZOR HITROSTI

Prestavna ročica.

Prestavljanje v vzvratno prestavo



(pri zaustavljenem vozilu)

Vozilo z ročnim menjalnikom: ročico prestavite v nevtralni položaj, nato pa v vzvratno prestavo.

Upoštevajte shemo na glavni prestavne ročice **1** in dvignite obroček **2** proti gumbu, da vklopite vzvratno prestavo.

Vozila, opremljena s samodejnim menjalnikom → 173

Ko vklopite vzvratno prestavo, se prižgejo tudi luči za vzvratno vožnjo (če je vklopljen kontakt).

Samodejni menjalnik, elektronska ročica

Prestavna ročica 1



R: vzvratna prestava

N: prosti tek

D: vožnja naprej

B: prestava za vožnjo naprej s povečanim regenerativnim zaviranjem (odvisno od vozila)

P: parkiranje, gumb **2**

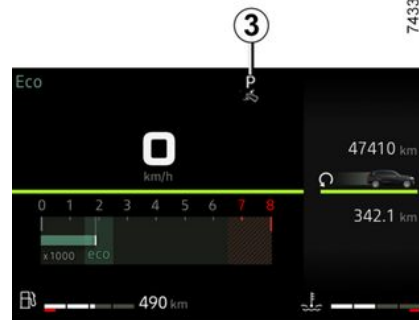

Prikazovalnik **3** na instrumentni plošči vam sporoča izbrani položaj izbirne ročice **1**.



Preden zapustite vozilo, preverite, ali sta prikazani indikatorska lučka **P** na instrumentni plošči in indikatorska lučka, vgrajena v gumb **2**.
Nevarnost premikanja vozila.

Delovanje

Kadar vozilo miruje in je izbirna ročica **1** v položaju **P**, zaženite vozilo.

NADZOR HITROSTI

Pri izvedenki Hybrid se na instrumentni plošči prikaže sporočilo READY.

Z nogo na zavornem pedalu (opozorilna lučka **3** na zaslonu ugasne), ročico prestavite iz položaja **P** in prestavite v položaj **D**.

Ročico lahko prestavite v položaj DB ali Rle, ko je vozilo zaustavljeno, imate nogo na zavornem pedalu in je stopalka za plin spuščena.



Opozorilna lučka READY na instrumentni plošči prikazuje, da sistem Hybrid deluje in je pripravljen na vožnjo
➔ 164, ➔ 166.

Delovanje



Premaknite izbirno ročico **1** za eno ali dve stopnji naprej ali nazaj, da izberete zeleni položaj (**R**, **N**, **D** ali **B**), nato pa spustite ročico, da se vrne v stabilen položaj.

Na instrumentni plošči zasveti vklopljen položaj.

Če je zaradi določenih pogojev prestavljanje iz enega položaja v drugega onemogočeno, zeleni položaj začne utripati na instrumentni plošči.

Za vklop položaja **P**



Pri zaustavljenem vozilu in delujočem motorju ali vklopljenem kontaktu pritisnite gumb **2**, da vklopite položaj **P**. Ko menjalnik prestavite v položaj za parkiranje **P**, opozorilna lučka na gumbu **2** zasveti oranžno.

Za izklop položaja **P**

Pri zaustavljenem vozilu in delujočem motorju pritisnite zavorni pedal in premaknite izbirno ročico **1** naprej ali nazaj glede na zeleni položaj. Opozorilna lučka na gumbu **2** ugasne.

Če zavorni pedal ni povsem pritisnjen, se na instrumentni plošči prikažeta sporočila "Pritisnite pedal" in

opozorilna lučka

Opomba:

NADZOR HITROSTI

– če voznik odpre vrata, da bi zapustil vozilo, in položaj **P** ni vklopljen, se zasliši zvočni signal, na instrumentni plošči pa se prikaže sporočilo "P ni vklopljen";

– Opozorilna lučka  zasveti vsa-kič, ko je treba pritisniti zavorni pedal zaradi spremembe položaja samodejnega menjalnika.

Za vklop nevtralnega položaja (N)

Pri mirujočem vozilu in delujočem motorju za vklop položaja **N** prestavite izbirno ročico **1** za eno stopnjo naprej ali nazaj glede na vklopljeno prestavno razmerje.

Za vklop prestave za vožnjo naprej (D položaj)

Pri zaustavljenem vozilu in delujočem motorju pomaknite izbirno ročico **1** za dve stopnji nazaj, da vklopite položaj **D**.

Če eden od pogojev ni izpolnjen, **D** utripa približno pet sekund in na instrumentni plošči se za približno 15 sekund prikaže sporočilo "Pritisnite zavorni pedal".

V večini primerov vam med vožnjo ni več treba uporabljati prestavne ročice: prestavljanje na ustrezno število vrtljajev motorja poteka "samodejno" in pravočasno, saj samodejni sistem upošte-

va obremenitev vozila, vrsto cestišča in slog vožnje.

Opomba: pri delujočem motorju in hitrosti vozila med približno 0 in 8 km/h v vklopljenem položaju **N** ali **R** morate za vklop položaja **D** pritisniti zavorni pedal. To je koristno pri parkirnih manevrih, ki zahtevajo več izmeničnih preklpov med vožnjo naprej in vzvratno prestavo.

Varčna vožnja

Med vožnjo naj bo izbirna ročica vedno v položaju **D**. Pedal plina pritisnite z občutkom in menjalnik bo samodejno zamenjal prestavo pri nižjem številu vrtljajev motorja.

Pospesevanje in prehitavanje

Do konca pohodite pedal za plin (preko trde točke pedala).

Glede na vrtljaje motorja bo avtomatika vključila ustrezno nižjo prestavo.

Vožnja v načinu B

Ta način omogoča vožnjo z večjim regenerativnim zaviranjem motorja.

Ko sprostite pedal plina, vozilo zavira z regenerativnim zavornim sistemom.

Na ta način električni motor ustvari več električnega toka in posledično omogoči polnjenje pogonske baterije.

V načinu **B** se zmanjša delovanje zavornega sistema z rekuperacijo, če je baterija hladna ali popolnoma napolnjena.



Zaviranje z motorjem nikakor ne more nadomestiti pritiska na zavorni pedal.

Za vklop vzvratne prestave (položaj R)

Pri zaustavljenem vozilu in delujočem motorju pomaknite izbirno ročico **1** za dve stopnji naprej, da vklopite položaj **R**.

Če zavorni pedal ni pritisnjen, se zasliši zvočni signal, prikaz položaja **R** utripa približno pet sekund na shemi, ki se prikaže na instrumentni plošči, in za približno 15 sekund se prikaže sporočilo "Pritisnite zavorni pedal".

Opomba: pri delujočem motorju in hitrosti vozila med približno 0 in 8 km/h ter vklopljenem položaju **N** ali **D** ni treba pritisniti zavornega pedala, da bi preklpili v položaj **R**. To je koristno pri parkirnih manevrih, ki zahtevajo več izmeničnih preklpov med vožnjo naprej in vzvratno prestavo.

NADZOR HITROSTI

Stikali za spreminjanje prestavnih razmerij **4** in **5**



Glede na vrsto vozila lahko z ročicama **4** in **5** spremenite prestavno razmerje, ko je prestavna ročica **1** v položaju **D**.

4: prestavljanje v nižjo prestavo.

5: prestavljanje v višjo prestavo.

Do položajev **P**, **N** in **R** ni mogoče dostopati s pomočjo ročic.

Vožnja v načinu ročnega prestavljanja

Med vožnjo v položaju **D** lahko preklopite na ročni način vožnje z uporabo ročic **4** in **5** na volanu. Na voljo sta dva ročna načina vožnje (odvisno od vozila):

– **"začasni" ročni način** lahko uporabite za prisilno prestavljanje s kratkim pritiskom enega od dveh stikal. Na instrumentni plošči se prikaže način vožnje **D** in vklopljena prestava.

Opomba: menjalnik se samodejno vrne v samodejni način **D**, če vklopljeno prestavno razmerje ni več optimalno glede na zmogljivost vozila ali če za določeno časovno obdobje ni bilo izvedeno nobeno dejanje na ročici.

– **trajni ročni način se vklopi** z daljšim pritiskom ene od ročic. Na instrumentni plošči se prikaže način vožnje **M** in vklopljena prestava.

Opomba: glede na vozilo se lahko vrnete v samodejni način tako, da pritisnete in zadržite desno ročico ali premaknete impulzno ročico **1** za eno ali dve stopnji nazaj.

V vseh primerih:

– za preklp v nižjo prestavo pritisnite levo stikalo,

– za preklp v višjo prestavo pritisnite desno stikalo.

Opomba: indikatorji "+" in "-" ali 

in  glede na prikazovalnik predlagajo, da prestavite v višjo ali nižjo prestavo.

Avtomatski menjalnik

Izvedenka vozila z notranjim zgozevanjem



Izbirna ročica 1

P: parkiranje

R: vzvratna prestava

N: prosti tek

D: vožnja naprej

L: način "Low"

Prikazovalnik **4** na instrumentni plošči vam sporoča izbrani položaj prestavne ročice **1**.

NADZOR HITROSTI



Opomba: pritisnite gumb **2** za:

- izhod iz položaja **P**;
- prestavite iz položaja **D**, **L** ali **N** v položaj **R** ali **P**;
- prestavite iz položaja **D** v položaj **L**.

Delovanje

Ko je ročica za izbiro **1** v položaju **P**, pritisnite zavorni pedal in zaženite motor.

Za izhod iz položaja **P** morate obvezno pritisniti zavorni pedal, preden pritisnete gumb za sprostitve **2**.

Z nogo na zavornem pedalu (opozorilna lučka **3** na zaslonu ugasne) izklopite položaj **P**.

Ročico lahko prestavite v položaj D ali R samo, ko se vozilo ne premika in je pritisnjen zavorni pedal, noga pa je odmaknjena s pedala za plin.

Vožnja v samodejnem načinu

Ročico **1** prestavite v položaj **D**.

V večini primerov vam med vožnjo ni več treba uporabljati prestavne ročice: prestavljanje na ustrezno število vrtljajev motorja poteka samodejno in pravočasno, saj samodejni sistem upošteva obremenitev vozila, vrsto cestišča in slog vožnje.

Varčna vožnja

Med vožnjo naj bo izbirna ročica vedno v položaju **D**. Pedal plina pritisnite z občutkom in menjalnik bo samodejno zamenjal prestavo pri nižjem številu vrtljajev motorja.

Pospeševanje in prehitovanje

Do konca pohodite pedal za plin (preko trde točke pedala).

Glede na vrtljaje motorja bo avtomatika vključila ustrezno nižjo prestavo.

Posebni primeri

V določenih pogojih vožnje (ki povzročijo npr.: zaščito motorja, vklop elektronskega sistema za nadzor stabilnosti (ESC) itd.), lahko »samodejni sis-

tem« sam prestavi v ustrezno prestavo.

Prav tako lahko avtomatski sistem zavrne prestavljanje v določeno prestavo in tako prepreči napačne premike. V tem primeru nekaj sekund utripa opozorilni prikaz na instrumentni plošči.



Če želite na vzponu stati na mestu, ne pritisnite na plin.

Nevarnost pregretja samodejnega menjalnika.



Preden zapustite vozilo, preverite, ali je prižgana opozorilna lučka **P** na instrumentni plošči.

Nevarnost premikanja vozila.

Izjemni primeri

Če je zaradi vrste ceste ali vremenskih razmer (strm klanec navzgor, strmina navzdol, globok sneg, pesek ali blato) težko voziti v samodejnem načinu delovanja, odvisno od vozila, je priporočeno, da preklopite v način »Low«, da omogočite vožnjo vozila z nizko hitrostjo pod 50 km/h na površi-

NADZOR HITROSTI

nah s slabim oprijemom (sneg, blato itd.), pri vzponu na klanec ali zaviranju z motorjem pri spuščanju po klanecu. V ta namen nastavite ročico v položaj **L**.

Opomba: v načinu »Low« so spremembe v številu vrtljajev motorja pogostejše, pospeševanje pa enakomernejše.

Da preprečite zaustavitev motorja v zelo hladnem vremenu, počakajte nekaj sekund, preden izklopite položaj **P** ali **N** in nastavite ročico na **D**, **R** ali **L**.

Hibridna različica



Izbirna ročica 5

R : vzvratna prestava

N : prosti tek

D : vožnja naprej

B : prestava za vožnjo naprej s povečanim regenerativnim zaviranjem

Prikazovalnik **8** na instrumentni plošči vam sporoča izbrani položaj izbirne ročice **5**.

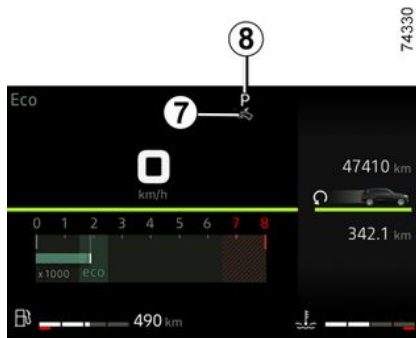

Opomba: pritisnite gumb **6** za:

- izhod iz položaja **P**;
- preklopite iz položaja **D**, **B** ali **N** v **R** ali **P**;
- preklopite iz položaja **D** v **B**.

Delovanje

Kadar vozilo miruje in je izbirna ročica **5** v položaju **P**, zaženite vozilo. Na in-

strumentni plošči se prikaže sporočilo **READY**.

Za izhod iz položaja **P** morate obvezno pritisniti zavorni pedal, preden pritisnete gumb za sprostitev **6**.

Z nogo na zavornem pedalu (opozorilna lučka **7** na zaslonu ugasne) izklopite položaj **P**.

Ročico lahko prestavite v položaj D ali Rsamo, ko se vozilo ne premika in je pritisnjen zavorni pedal, noga pa je odmaknjena s pedala za plin.

 Opozorilna lučka **READY** na instrumentni plošči prikazuje, da sistem Hybrid deluje in je pripravljen na vožnjo → 164 → 166.

Vožnja v samodejnem načinu

Ročico **1** prestavite v položaj **D**.

V večini primerov vam med vožnjo ni več treba uporabljati prestavne ročice: prestavljanje na ustrezno število vrtljajev motorja poteka samodejno in pravočasno, saj samodejni sistem upošteva obremenitev vozila, vrsto cestišča in slog vožnje.

Varčna vožnja

Med vožnjo naj bo izbirna ročica vedno v položaju **D**. Pedal plina pritiskajte z

NADZOR HITROSTI

občutkom in menjalnik bo samodejno zamenjal prestavo pri nižjem številu vrtiljajev motorja.

Pospeševanje in prehitevanje

Do konca pohodite pedal za plin (preko trde točke pedala).

Glede na vrtiljaje motorja bo avtomatika vključila ustrezno nižjo prestavo.

Vožnja v načinu B

Ta način omogoča vožnjo z večjim regenerativnim zaviranjem motorja. Ko sprostite pedal plina, vozilo zavira z regenerativnim zavornim sistemom.

Na ta način električni motor ustvari več električnega toka in posledično omogoči polnjenje pogonske baterije.

V načinu **B** se zmanjša delovanje zavornega sistema z rekuperacijo, če je baterija hladna ali popolnoma napolnjena.



Zaviranje z motorjem nikakor ne more nadomestiti pritiska na zavorni pedal.

Posebni primeri

V določenih pogojih vožnje (ki povzročijo npr.: zaščito motorja, vklop elek-

tronskega sistema za nadzor stabilnosti (ESC) itd.), lahko »samodejni sistem« sam prestavi v ustrezno prestavo.

Izjemni primeri

Da preprečite zaustavitev motorja v zelo hladnem vremenu, počakajte nekaj sekund, preden izklopite položaj **P** ali **N** in nastavite ročico na **D**, **R** ali **B**.



Iz varnostnih razlogov nikoli ne odvzemite kontakta pred popolno zaustavitvijo vozila.



Preden zapustite vozilo, preverite, ali je prižgana opozorilna lučka **P** na instrumentni plošči.

Nevarnost premikanja vozila.

Izvedbe z zgorevanjem in hibridno

Parkiranje vozila

Pri zaustavljenem vozilu držite pritisnjen zavorni pedal in premaknite ročico v položaj **P**: menjalnik bo v pra-

znem teku in pogonska kolesa bodo samodejno blokirana.

Prepričajte se, da je avtomatska parkirna zavora vklopljena.



Če med manevriranjem udarite v podvozje vozila (na primer trk ob steber, višji robnik pločnika ali drugo infrastrukturo na cesti), se vozilo lahko poškoduje (npr. deformacija ene od prem). Če se želite izogniti nesreči, naj vozilo pregleda predstavnik znamke vašega vozila.

Časovna obdobja za vzdrževanje

Glejte dokument za vzdrževanje vozila ali se posvetujte s predstavnikom pooblaščenih servisnih mrež vozila in tako preverite, ali je predvideno vzdrževanje avtomatskega menjalnika.

Če ni predpisano vzdrževanje, olja ni potrebno dolivati.

Motnje delovanja

– **če se med vožnjo** na instrumentni plošči prikaže sporočilo »Preverite samod.menjalknik«, je to znak za okvaro.

NADZOR HITROSTI

Čim prej se posvetujte s predstavnikom pooblaščenih servisnih mrež za vaše vozilo;

- **če se med vožnjo** na instrumentni plošči prikaže sporočilo "Pregrevanje samod.menjavnika", se čim prej ustavite, da se menjalnik ohladi; z vožnjo nadaljujte šele, ko sporočilo izgine;
- **v primeru okvare vozila s samodejnim menjalnikom** → 350.



Iz varnostnih razlogov nikoli ne odvzemite kontakta pred popolno zavolitvijo vozila.



Če je pri zagonu motorja, ko pritisnete zavorni pedal, ročica zaklenjena v položaju **P** (npr. napaka akumulatorja), lahko ročico sprostite ročno za sprostitev pogonskih koles. To storite tako, da odpnete podnožje manšete in potisnete gumb **10**, hkrati pa držite gumb na ročici **9**, da odklenete ročico in jo pomaknete v položaj **N**.

Čimprej se posvetujte s predstavnikom pooblaščenih servisnih mrež.

PARKIRNA ZAVORA

Samodejna parkirna zavora

Pomoč pri delovanju



Zategovanje samodejne parkirne zavora

Pri zaustavljenem vozilu je samodejno parkirno zavoro mogoče uporabiti za imobilizacijo vozila:

– pritisnite gumb za zagon/zaustavitev motorja **1** ali obrnite kontaktni ključ **2** (ključ prestavite v položaj "Stop/zaklenjen volan" **A**);

ali

– ko se odpre voznikov varnostni pas;

ali

– ko se odprejo voznikova vrata;



ali

– pri vozilih s samodejnim menjalnikom, ko **he P ročica menjalnika v položaju**.



Preden zapustite vozilo, preverite, ali je samodejno parkirna zavora dejansko zategnjena. Na zategnjeno zavoro opozarjata vklopljena opozorilna lučka **3** na gumbu **4** in opozorilna lučka



na instrumentni plošči, dokler se ne zaklenejo vrata.

V vseh drugih primerih, na primer, ko se motor zaradi funkcije **Stop and Start** → 170 ustavi ali preklopi v stanje pripravljenosti, se samodejna parkirna zavora ne sproži samodejno. Treba je uporabiti ročni način.

V nekaterih različicah modelov za določene države funkcija samodejne zategnitve zavora ni aktivirana. Glejte informacije v razdelku "Ročni način delovanja".

Zategnitev samodejne parkirne zavora je potrjena s sporočilom "Parkirna zavora zategnjena" in opozorilno lučko "



" na instrumentni plošči in z vklopom indikatorne lučke **3** na stikalu **4**.

Po zaustavitvi motorja opozorilna lučka **3** ugasne nekaj minut po zategnitvi samodejne parkirne zavora, opozorilna

lučka  pa ugasne ob zaklepanju vozila.

Opomba: v nekaterih situacijah (napaka samodejne parkirne zavora, ročno sproščanje parkirne zavora itd.) je slišati pisk in na instrumentni plošči se prikaže sporočilo "Zategnitev parkirne zavora", da vas opozori na sprostitvev samodejne parkirne zavora:

– pri delujočem motorju: ob odprtju voznikovih vrat;

PARKIRNA ZAVORA

– pri ugasnjenem motorju (npr. kadar se motor samodejno izklopi): ob odpiranju enih od prednjih vrat.

V tem primeru dvignite in nato spustite stikalo **4**, da aktivirate samodejno parkirno zavoro.



Sprostitev samodejne zategnitve parkirne zavore

Sprostitev se izvede takoj, ko se vozilo zažene s pospeševanjem, ali pri vozilih, opremljenih s samodejnim menjalnikom, ko se vklopi kontakt in se položaj menjalnika spremeni iz **P** v **R**, **N** ali **D**.

Ročni način delovanja



Samodejno parkirno zavoro lahko aktivirate ročno.

Ročna zategnitev samodejne parkirne zavore

Povlecite stikalo **4**. Prižgeta se kontrolna lučka **3** kontrolna lučka  na instrumentni plošči.



Ročna sprostitve samodejne parkirne zavore

Če želite sprostiti ročno zavoro, pritisnite stikalo **1** brez pritiska na pedale ali obrnite ključ **2** v položaj »Vključjeno« **B** za vklop vžiga vozila. Pritisnite zavorni pedal in nato pritisnite stikalo **4**: kontrolna lučka **3** na stikalu in kontrolna lučka  prikazana na instrumentni plošči ugasneta.

PARKIRNA ZAVORA



Preden zapustite vozilo, preverite, ali je samodejna parkirna zavora dejansko zategnjena. Na vklopljeno parkirno zavoro opozarjata opozorilna lučka **3** na sti-

kalu **4** in opozorilna lučka  na instrumentni plošči, ki svetita, dokler se ne zaklenejo vrata.

Kratek postanek



Za ročno zategnitev samodejne parkirne zavore (postanek pred semaforjem, ko vozilo miruje z delujočim motorjem itd.): dvignite in nato spustite stikalo **4**.

Zavora se samodejno sprosti takoj, ko speljete.

Posebni primeri

Parkiranje na pobočju

Ko parkirate na nagnjenem cestišču ali s priključeno prikolico, povlecite stikalo **4** za nekaj sekund, da omogočite maksimalno zategnitev zavore.



Parkiranje s sproščeno samodejno parkirno zavoro



Pred deaktiviranjem parkirne zavore se prepričajte, da je vozilo stabilno.

Za parkiranje s sproščeno samodejno parkirno zavoro je treba parkirno zavoro izklopiti.

To storite tako:

- vklopite katero koli prestavo ali položaj P: pogonska gred bo samodejno blokirala pogonska kolesa;
- zaustavite motor tako, da pritisnete gumb za zagon/zaustavitev motorja **1** ali obrnete kontaktni ključ **2**;
- odprite voznikov varnostni pas;
- odprite voznikova vrata,
- ročno sprostite samodejno parkirno zavoro (glejte razdelek "Ročna sprostitvev samodejne parkirne zavore"). Prepričajte se, da je vozilo stabilno;
- zaprite voznikova vrata. Po potrebi zaklenite vozilo.

Izvedenke z avtomatskim menjalnikom

Kadar motor deluje in so voznikova vrata odprta ali slabo zaprta, se samodejna sprostitvev zavore iz varnostnih

PARKIRNA ZAVORA

razlogov izključi (da se vozilo ne premika brez voznika). Ko voznik pritisne pedal za plin, se na instrumentni plošči prikaže sporočilo "Popustite Ročno Zavoro".



Vozila nikoli ne zapustite, ne da bi prestavili izbirno ročico v položaj **P** in izključili motor. Vozilo se namreč lahko začne premikati ob pritisku na pedal za plin, če miruje in motor teče z vključeno prestavo.

Obstaja nevarnost nesreče.



Če se prikaže sporočilo "Električna okvara" ali "Preverite akumulator" ali "Okvara zavornega sistema", morate vozilo zaustaviti tako, da izberete prvo prestavo (pri ročnem menjalniku), vklopite položaj **P** (pri samodejnem menjalniku) ali povlečete stikalo **4** za približno 10 sekund.

Če to zahtevajo razmere in naklon, zagostite kolesa vozila.

Nevarnost premikanja vozila.

Pokličite predstavnika pooblaščenih servisnih mrež.

Motnje delovanja

– V primeru napake na instrumentni plošči zasveti opozorilna lučka



skupaj s sporočilom "Preverite parkirno zavoro", v nekaterih primerih pa zasveti tudi opozorilna lučka



Čim prej se posvetujte s predstavnikom pooblaščenih servisnih mrež.

– V primeru okvare samodejne parkirne zavore se vklopi opozorilna lučka



skupaj s sporočilom "Okvara zavornega sistema" in zvočnim signalom, v nekaterih primerih pa se vklopi

tudi opozorilna lučka

To sporočilo narekuje takojšnjo zaustavitev v skladu z razmerami v prometu.



Če ni vidnih lučk ali zvočnikov, to označuje napako na instrumentni plošči.

Takoj ustavite vozilo na varnem mestu, (takoj ko prometne razmere to dopuščajo). Prepričajte se, da je vozilo pravilno zaustavljeno in pokličite predstavnika pooblaščenih servisnih mrež za vaše vozilo.

PARKIRNA ZAVORA

Ročna zavora



Popuščanje

Potegnite ročico **4** rahlo navzgor, pritisnite gumb **3** in spustite ročico na tla.

Kontrolna lučka  na instrumentni plošči se izklopi.

Če vozite z nepravilno sproščeno parkirno zavoro (pri hitrosti nad 10 km/h), se na instrumentni plošči prikaže rdeča opozorilna lučka in pisk.

Zategovanje

Potegnite ročico **4** navzgor in se prepričajte, da je vozilo dejansko blokirano.

Na instrumentni plošči se prižge kontrolna lučka .



Med vožnjo preverite, ali je ročna zavora popolnoma popuščena (ugasnjena rdeča lučka), sicer obstaja nevarnost pregrevanja in celo poškodbe zavor.



Ob zaustavitvi bo glede na naklon cestišča in/ali obremenitev vozila morda treba zategniti ročico še za vsaj dve stopnji in vklopiti prestavo (prvo ali vzvratno) pri vozilih z ročnim menjalnikom ali prestaviti v položaj **P** pri vozilih s samodejnim menjalnikom.





Če med manevriranjem udarite v podvozje vozila (na primer trk ob steber, višji robnik pločnika ali drugo infrastrukturo na cesti), se vozilo lahko poškoduje (npr. deformacija ene od prem). Če se želite izogniti nesreči, naj vozilo pregleda predstavnik pooblaščenega servisne mreže za vaše vozilo.

POSEBNOSTI VOZIL Z DIZELSKIM MOTORJEM

Vrtljaji dizelskega motorja

Da med vožnjo ne bi poškodovali motorja, naj število vrtljajev motorja nikoli ne preseže 4.500 vrt/min, ne glede na to, katera prestava je vklopljena.

Če se prikaže sporočilo »Preverite sistem anti-polucije« ter pri tem svetita

opozorilni lučki  in , nemudoma obiščite pooblaščenega predstavnika servisne mreže.

Med vožnjo se lahko izjemoma pojavi belo dimljenje glede na kakovost uporabljenega goriva.

Slednje je posledica samodejnega čiščenja filtra sajestih delcev in ne vpliva na obnašanje vozila.

Prazna posoda za gorivo

Ko napolnite **povsem izpraznjeno** posodo za gorivo, je treba pred zagonom motorja → 156 ponovno vzpostaviti krogotok goriva.

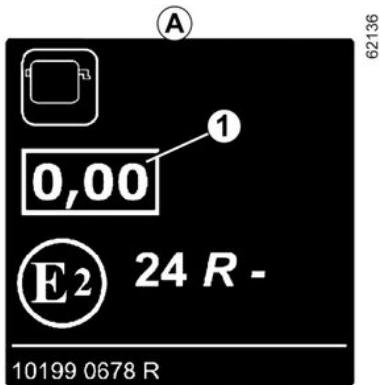

Nalepka za motnost dima motorja

Informacije lahko najdete **1** na nalepki **A**, prilepljeni v motornem prostoru, ali odvisno od vozila, na identifikacijski ploščici vozila → 380.

1 Emisije dizelskega izpuha.

Priporočila za zimski čas

Da bi se izognili motnjam v zimskem času:

- pazite na to, da bo akumulator vedno dovolj napolnjen;
- nivo goriva v posodi naj se ne zniža preveč, da preprečite nabiranje kondenziranih vodnih hlapov na dnu posode.



Ne ustavljajte vozila s prižganim motorjem na mestih, kjer bi lahko hitro vnetljive snovi, npr. suha trava ali listje, prišle v stik z vročim izpušnim sistemom.

Filter sajestih delcev

Filter sajestih delcev se uporablja pri obdelavi izpušnih plinov dizelskih motorjev.

Odvisno od vozila opozorilna lučka



, ki se vklopi na instrumentni plošči, opozarja, da se je filter zamašil in ga je treba očistiti.

V ta namen ob vklopu opozorilne lučke



nadaljujte z vožnjo v skladu s prometnimi razmerami in omejitvijo hitrosti, dokler se opozorilna lučka ne izklopi. Če je mogoče, zagotovite, da se število vrtljajev motorja ne spusti pod 2000 vrt/min.

Opozorilna lučka naj bi se izklopila po približno 10 do 20 minutah → 126.

Prikaz lučke  na instrumentni plošči je lahko povezan s povečanim številom vrtljajev motorja in delovanjem hladilnega krogotoka ter opozarja

POSEBNOSTI VOZIL Z DIZELSKIM MOTORJEM

na potrebo po čiščenju filtra sajastih delcev.

Opomba: opozorilna lučka se lahko znova prižge, če niso izpolnjeni vozniki pogoji za čiščenje filtra. Če vozilo zaustavite ali se število vrtljajev motorja spusti pod 2000 vrt/min pred izklopom opozorilne lučke, bo verjetno potrebno postopek ponoviti.



Za enostavnejšo regeneracijo filtra sajastih delcev opravite daljšo vožnjo (dolge vsaj 20 minut) po glavnih cestah na vsakič 200 prevoženih kilometrov.

motorja", ustavite vozilo in se obrnite na predstavnika servisne mreže.



Zaradi vaše varnosti morate, če **STOP**, se prižge opozorilna lučka, čimprej zaustaviti in pri tem upoštevati prometne razmere. Ugasnite motor in ga ponovno ne zaganjajte. Pokličite predstavnika pooblaščenih servisnih mrež.

Če je filter zasičen, se na instrumentni

plošči vklopi opozorilna lučka  in odvisno od vozila opozorilna lučka

, ki jo spremlja sporočilo "Preverite vbrizgavanje". V tem primeru se posvetujte s predstavnikom pooblaščenih servisnih mrež.

Če se na instrumentni plošči vklopi

opozorilna lučka **STOP** in odvisno

od vozila opozorilna lučka , ki jo spremlja sporočilo "Nevarnost okvare

POSEBNOSTI VOZIL Z BENCINSKIM MOTORJEM

Posebni pogoji delovanja vašega vozila, kot so:

- daljša vožnja z minimalno količino goriva;
- uporaba osvinčenega bencina;
- uporaba dodatkov k mazivom ali gorivom, ki niso bili homologirani pri proizvajalcu.

ali motnje pri delovanju, kot so:

- okvara na vžigalnem sistemu, težave pri dovajanju goriva ali odklopljena vžigalna svečka, ki povzročajo prekinjanje vžigov in cukanje med vožnjo;
- izguba moči,

lahko povzročijo pregrevanje katalizatorja in zmanjšanje njegove učinkovitosti, **kar lahko privede do uničenja katalizatorja in termičnih poškodb na vozilu.**

Če ugotovite katero od zgoraj navedenih nepravilnosti, naj jih čimprej odpravijo v pooblaščenem servisu za vaše vozilo.

Če boste svoje vozilo vzdrževali v pooblaščenem servisu za vaše vozilo redno in v terminih, ki so predpisani v dokumentu za vzdrževanje vozila, se boste zagotovo izognili motnjam pri delovanju.

Težave z zagonom

Da preprečite poškodbe katalizatorja ali zaganjalnika in preprečite prezgodnjo obrabo akumulatorja, **ne vztrajajte z zagonom motorja (z zaganjalnikom, potiskanjem ali vleko vozila), ne da bi prej ugotovili in odpravili vzroke težave.**

Če vzroka ne morete ugotoviti, se posvetujte s predstavnikom servisne mreže za vaše vozilo in do takrat motorja ne zaganjajte.



Ne ustavljajte vozila s prižganim motorjem na mestih, kjer bi lahko hitro vnetljive snovi, npr. suha trava ali listje, prišle v stik z vročim izpušnim sistemom.

Filter sajastih delcev

Filter sajastih delcev se uporablja pri obdelavi izpušnih plinov bencinskih motorjev.

Ovisno od vozila opozorilna lučka



, ki se vklopi na instrumentni plošči, opozarja, da se je filter zamašil in ga je treba očistiti.

Za čiščenje filtra, ko se vklopi opozoril-

na lučka  in ko to dovoljujejo prometne razmere in omejitve hitrosti, vozite s hitrostjo med 50 km/h in 110 km/h, dokler se lučka ne izklopi.

Po času med približno 5 in 20 minutami bi se opozorilna lučka morala izklopiti.

Opomba: opozorilna lučka se lahko izklopi po 20 minutah, če pogoji za vožnjo, potrebni za čiščenje filtra, niso v celoti izpolnjeni.

Če ustavite vozilo, preden ugasne kontrolna lučka, boste morda morali ponoviti postopek.

Če je filter zasičen, se na instrumentni

plošči vklopi opozorilna lučka  in odvisno od vozila opozorilna lučka

, ki jo spremlja sporočilo "Preverite vbrizgavanje". V tem primeru se posvetujte s predstavnikom pooblaščen servisne mreže.

Če se na instrumentni plošči vklopi

opozorilna lučka **STOP** in odvisno

od vozila opozorilna lučka , ki jo spremlja sporočilo "Nevarnost okvare motorja", ustavite vozilo in se obrnite na predstavnika servisne mreže.

POSEBNOSTI VOZIL Z BENCINSKIM MOTORJEM



Zaradi vaše varnosti morate, če **STOP**, se prižge opozorilna lučka, čimprej zaustaviti in pri tem upoštevati prometne razmere. Ugasnite motor in ga ponovno ne zaganjajte. Pokličite predstavnika pooblaščenih servisnih mrež.

OKOLJE

Vaše vozilo je bilo zasnovano z namenom, da bo skozi celotno življenjsko dobo **okolju** prijazno: med proizvodnjo, med uporabo in tudi kot odsluženo vozilo.

3

Proizvodnja

Proizvodnja vašega vozila poteka v tovarni, ki izvaja vse napredne ukrepe za čim manjše ogrožanje okoliških prebivalcev in narave (zmanjšanje porabe vode in energije, motečega videza, hrupa, izpustov v ozračje, vodnih odplak, zbiranje in ločevanje odpadkov)

Emisija škodljivih izpušnih plinov

Vaše vozilo je zasnovano tako, da med vožnjo prispeva k manjšemu izpustu toplogrednih plinov (CO₂) in s tem k manjši porabi goriva (npr.: 140 g/km oziroma 5,3 l/100 km pri vozilu z dizelskim motorjem).

Vozila so opremljena tudi s sistemom proti onesnaževanju, vključno s katalizatorjem, tipalom kisika in filtrom bencinskih hlapov (slednji preprečuje, da bi hlapi iz posode za gorivo izhlapeli) itd.

Pri nekaterih dizelskih vozilih ta sistem dopolnjuje filter sajastih delcev, ki prispeva k zmanjšanju emisije nezgorelih sajastih delcev.

Tudi vi skrbite za čisto okolje!

- Odsluženih delov in vozil ne smete zavreči med odpadke. Izročiti jih je treba pravni osebi, ki izpolnjuje okoljske standarde.
- Obrabljene dele in sestavne dele, ki se zamenjajo med rednim vzdrževanjem vozila, kot so pnevmatike ali olje (praznjenje ali polnjenje posod), je treba odstraniti na namenskih zbirnih mestih.
- Zamenjanih **obrabljenih električnih** in **elektronskih** sestavnih delov (kot so akumulatorji) ne smete zavreči med običajne odpadke. Odnesite jih k pooblaščenemu prodajalcu ali se posvetujte z lokalnimi oblastmi za informacije o ustreznih obratih za recikliranje.



- Če želite optimizirati recikliranje vašega vozila ob koncu življenjske dobe, se lahko obrnete na pooblaščenega prodajalca ali obiščete spletno mesto proizvajalca, ki vas bo napotilo na zbirna mesta, ki zagotavljajo spoštovanje okolja v skladu z lokalno zakonodajo.
- Odsluženo vozilo je treba oddati pooblaščenim centrom, da poskrbijo za njihovo recikliranje.
- V vseh primerih upoštevajte lokalne zakonske predpise.

Reciklaža

Vaše vozilo je mogoče vsaj 85 % reciklirati in vsaj 95 % predelati.

OKOLJE

Za doseganje teh ciljev so bili številni sestavni deli zasnovani na način, da jih je mogoče reciklirati. Materiali in strukture so skrbno zasnovani tako, da:

- omogočajo preprosto odstranjevanje teh komponent in ponovno obdelavo v posebnih predelovalnicah;
- spodbujajo krožno gospodarstvo (ponovna uporaba, recikliranje, predelava itd.)

To še posebej velja za baterije električnega vozila.

Z namenom ohranjanja surovin, so v vozilo vgrajeni številni deli iz reciklirane plastike, ali iz obnovljivih materialov (snovi rastlinskega in živalskega izvora kot sta bombaž in volna).

VZDRŽEVANJE IN NASVETI ZMANJŠEVANJA ONESNAŽEVANJA

Vaše vozilo ustreza kriterijem za recikliranje in zbiranje odsluženih vozil, ki so stopili v veljavo leta 2015.

Nekateri deli vozila so zato zasnovani tako, da jih bo mogoče kasneje reciklirati.

Te dele je preprosto odstraniti, da jih je mogoče zbrati in predelati v reciklažnih obratih.

Poleg tega so že po zasnovi vse tovarniške nastavitve in poraba goriva vašega vozila v skladu z veljavnimi predpisi proti onesnaževanju. Aktivno je vključen v programu za zmanjševanje onesnaževanja okolja s škodljivimi plini in za prihranek porabljene energije. Stopnja škodljivih snovi v izpušnih plinih in poraba goriva pa sta odvisni tudi od vas. Poskrbite za njegovo redno vzdrževanje in pravilno uporabo.

Vzdrževanje

Vedeti morate, da je lahko lastnik vozila kazensko odgovoren zaradi kršenja predpisov glede onesnaževanja okolja. Če na primer dele motorja, sistema za dovajanje goriva in izpušnega sistema zamenjate z neoriginalnimi, to lahko spremeni delovanje motorja, tako da ne bo več ustrezal predpisom glede onesnaževanja okolja.

Nastavitve in kontrole, ki so navedene v programu vzdrževanja vozila, zau-

čajte pooblaščenim servisnim delavnicam, ki ima na voljo vso potrebno opremo za zagotavljanje izvornih nastavitev vašega vozila.

Nastavitve motorja

– **Svečke:** za doseganje optimalnega razmerja med porabo goriva in zmogljivostjo motorja je obvezna uporaba svečk, ki so jih v razvojnih oddelkih predvideli za motor vašega vozila.

Ko menjate svečke, uporabite take, kot so predpisane za vaš motor (znamka, tip in razmak med elektrodama). Posvetujte se s predstavnikom servisne mreže.

- **Zračni filter in filter za gorivo:** umazan, zamašen vložek filtra zmanjšuje zmogljivost motorja. Zato ga po potrebi nadomestite z novim.
- **Zagon in prosti tek:** prilagoditev ni potrebna.

Kontrola izpušnih plinov

Sistem kontrole izpušnih plinov omogoča odkrivanje nepravilnosti pri delovanju sistemov na vozilih, ki služijo zmanjševanju emisij.

Motnje pri delovanju teh naprav lahko povzročijo sproščanje škodljivih snovi ali celo mehanske poškodbe.



Ta kontrolna lučka na instrumentni plošči opozarja na morebitne motnje v delovanju sistema:

Prižge se, ko vključite kontakt, in ugašne ob zagonu motorja.

- Če neprekinjeno sveti, se čim prej obrnite na pooblaščenega prodajalca;
- Če lučka utripa, zmanjšujte vrtljaje motorja, dokler ne preneha utripati. Čimprej se posvetujte s predstavnikom pooblaščenih servisnih mrež.



Opozorilna lučka sistema filtra sajestih delcev → 188 → 186.



Opozorilna lučka za raven reagenta in napake v sistemu za zmanjšanje izpušnih plinov → 159.

NASVETI ZA VOŽNJO, EKOLOŠKA VOŽNJA

Poraba goriva je akreditirana v skladu s standardno in predpisano metodo. Ta metoda je enaka za vse proizvajalce in omogoča medsebojno primerjavo vozil. Poraba v dejanskem času je odvisna od pogojev uporabe vozila, opreme in voznikovega načina vožnje. Za optimalno porabo glejte nasvete v nadaljevanju.

Glede na vozilo imate na voljo različne funkcije, ki vam pomagajo zmanjšati porabo goriva.

Na instrumentni plošči:

- merilnik vrtljajev;
- kontrolna lučka spremembe hitrosti;
- indikator načina vožnje;
- način ECO;
- funkcija Stop and Start → 170;
- merilnik moči;
- navigacijski sistem.

Na multimedijem zaslonu (za več informacij glejte uporabniški priročnik multimedijskega sistema):

- podatki o vaši porabi energije;
- graf porabe energije;
- ocene glede na vaš način vožnje;
- ECO nasveti za vožnjo;
- skupen zapis prevožene razdalje in ekološki nasveti na multimedijem zaslonu;
- način vožnje ECO.

Na instrumentni plošči A ali B

Prikaz informacij se lahko uredi in osebno prilagodi glede na slog osebnih nastavitv instrumentne plošče, izbran prek večfunkcijskega zaslona, odvisno od vozila.

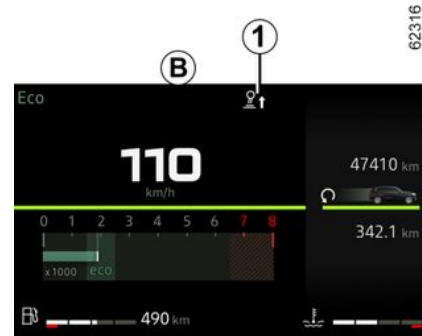

Indikator spremembe prestave 1

Da bi bila poraba goriva optimalna, vas kontrolna lučka na instrumentni plošči opozori, kdaj je najboljšo prestaviti v višjo ali nižjo prestavo.



vklopite višjo prestavo;



vklopite nižjo prestavo.

Če redno spremljate ta indikator, zmanjšate porabo goriva vozila.

NASVETI ZA VOŽNJO, EKOLOŠKA VOŽNJA

3

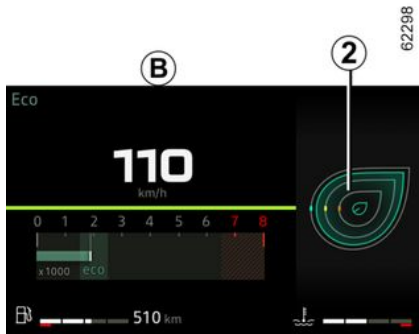

Indikator načina vožnje 2

Po vklopu vas v realnem času obvešča o izbranem načinu vožnje. Na to vas opozori indikator 2.

Več listkov kot je prikazanih na indikatorju 2, bolj je vožnja prilagodljiva in ekonomična.

Če redno spremljate ta indikator, zmanjšate porabo goriva vozila.

Za dodatne informacije glejte navodila multimedijskega sistema.

Na zaslonu multimedijskega sistema



Skupna vrednost prevožene razdalje

Ob zaustavitvi motorja se na zaslonu multimedijskega sistema 3 prikaže sporočilo "Pregled poti", ki omogoča, da si ogledate podatke o zadnji vožnji.

Opozarja na:

- splošni rezultat;
- gibanje rezultata;
- razdalja brez porabe.

Prikaže se globalna ocena od 0 do 100, ki vam omogoča, da ocenite učinkovitost svoje ekološke vožnje.

Višja kot je ocena, manjša je poraba goriva.

Prikažejo se ekološki nasveti za izboljšanje vaše učinkovitosti.

Shranjevanje priljubljenih poti vam omogoča, da primerjate učinkovitost svojih voženj med sabo in z vožnjami drugih uporabnikov vozila.

Za dodatne informacije glejte navodila multimedijskega sistema.

NačinECO



(odvisno od vozila)

Način ECO je funkcija, ki optimizira porabo goriva. Vpliva na obnašanje vozila (pospeševanje, menjanje prestav, regulator hitrosti, upočasnjevanje itd.).

NASVETI ZA VOŽNJO, EKOLOŠKA VOŽNJA

Omejevanje pospeševanja omogoča majhno porabo pri mestni in primestni vožnji.

Vključitev funkcije

Pritisnite stikalo 4.

Vklop potrdi opozorilna lučka 5 **ECO**, ki se vklopi na instrumentni plošči.

Med vožnjo lahko začasno izklopite način ECO in zagotovite polno zmogljivost motorja.

Za to, do konca pohodite pedal plina. Način ECO se ponovno vklopi, ko odmaknete ного s pedala za plin.

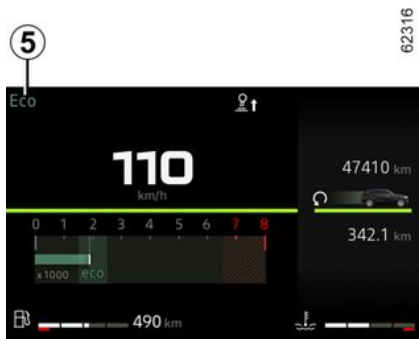

Izklop funkcije

Pritisnite stikalo 4.

Izklop potrdi kontrolna lučka 5 **ECO**, ki se izklopi na instrumentni plošči.

Merilnik moči

(Različica Hybrid)

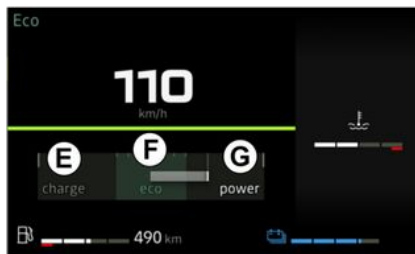

Merilnik polnjenja v realnem času prikazuje pregled porabljene ali pridobljene energije med premikanjem vozila.

Območje porabe E "Obnavljanje energije"

Če med vožnjo dvignete ного s pedala plina ali pritisnete zavorni pedal, motor med zmanjševanjem hitrosti ustvarja električni tok, ki se uporablja za upočasnjevanje vozila in napajanje pogonske baterije ➔ 173.

"Optimalno" F območje uporabe

Označuje ekonomično vožnjo, uravnoteženo med regeneracijo in porabo energije.

Območje uporabe G "Poraba energije"

V načinu popolnoma električnega delovanja ali E-tech full hybrid pogonska baterija in/ali motor z notranjim izgorevanjem zagotavljata energijo, potrebno za premikanje vozila.

Navigacijski sistem

Z informacijami, ki so na voljo v navigacijskem sistemu (prometne informacije itd.), bo vaša pot lažja.



Prisotnost in prikaz teh informacij je odvisen od izbrane prostorske nastavitve.

NASVETI ZA VOŽNJO, EKOLOŠKA VOŽNJA

Ohranjanje nivoja napolnjenosti pogonske baterije: « E-Save »



Če želite funkcijo vklopiti, pritisnite stikalo **6**.

Vklop potrdi opozorilna lučka na vrhu stikala **7**.

Ta način vam omogoča, da vzdržujete zadostno raven napolnjenosti pogonske baterije v pričakovanju gorske ceste ali dolgega klanca na avtocesti.

Pritisnite stikalo **6**, da izklopite funkcijo.

Kontrolna lučka **7** ugasne, da potrdi izklop.

Nasveti za vožnjo in vožnja v načinu Eco



Kako voziti

– Priporočamo postopno segrevanje motorja do delovne temperature med vožnjo in ne na mestu.

– Visoke hitrosti bistveno vplivajo na porabo goriva vozila.

Primeri (z enakomerno hitrostjo):

– zmanjšanje hitrosti s približno 130 km/h na 110 km/h prihrani do približno 20 % goriva;

– zmanjšanje hitrosti s približno 90 km/h na 80 km/h prihrani do približno 10 % goriva.

– Dinamična vožnja z močnim in pogostim pospeševanjem in zmanjševa-

njem hitrosti je po porabi goriva draga glede na prihranek časa.

– V nižjih prestavah ne vozite s previsokimi vrtljaji motorja. Vedno vozite z najvišjo možno prestavo, vendar brez utrujanja (priganjanja) motorja.

– Izogibajte se hitremu pospeševanju.

– Ne zavirajte po nepotrebem. Če oviro ali ovinek opazite dovolj zgodaj, enostavno dvignite nogo s pedala za plin.

– Pri vožnji navkreber ne poskušajte zadržati hitrosti vozila z dodajanjem več plina, kot je to potrebno na ravni cesti. poskušajte zadržati enak položaj pedala plina.

– Zaustavljanje motorja s pritiskom na pedal za plin in dvojnimi pritiskom na pedal sklopke pri novejših vozilih ni potrebno.

– Vremenske nevarnosti, poplavljeni cestnišča:



Ne vozite po poplavljeni cesti, kjer nivo vode sega preko spodnjega roba platišč.

Stopnje ogrevanja

Običajno je opaziti povečanje porabe goriva pri uporabi ogrevanja (še posebej, ko zunanja temperatura pade pod ničlo) ali klimatske naprave.

NASVETI ZA VOŽNJO, EKOLOŠKA VOŽNJA



Neprijetnosti med vožnjo

Na voznikovi strani uporabljajte izključno tepihe, ki so prilagojeni vašemu vozilu in jih je treba pričvrstiti s prednameščenimi elementi. Redno preverjajte, ali so dobro pritrjeni. Ne polagajte več tepihov enega preko drugega.

Tveganje, da se zataknejo pedali.

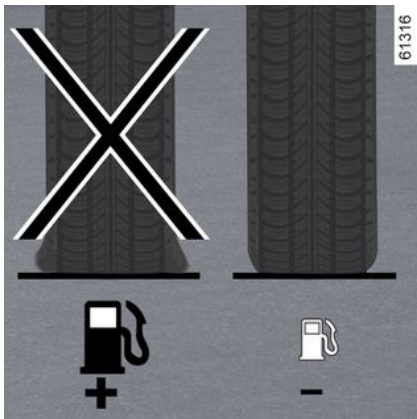

Pnevmatike

- Zaradi prenizkega tlaka v pnevmatikah se poveča poraba goriva.
- Če želite zagotoviti optimalno porabo goriva, v pnevmatikah nastavite tlak za največjo hitrost ali predpisani tlak, ki je naveden na robu voznikovih vrat → 338.
- Neustrezne pnevmatike lahko povečajo porabo goriva.



Praktični nasveti

- Izberite način ECO.
- Poraba električnega toka pomeni porabo goriva, zato vključite električne porabnike samo, kadar jih potrebujete. **Vendar** pa je varnost na prvem mestu, zato imejte pri slabi vidljivosti vklopljene luči ("vidi in bodi viden").

- Za prezračevanje vozila uporabljajte zračnike. Vožnja z odprtimi okni pri vožnji s hitrostjo 100 km/h poveča porabo goriva za 4 %.
- Priporočamo, da posode za gorivo ne polnite do vrha, ker lahko pride do izlivanja.
- **Pri vozilih s klimatsko napravo brez avtomatskega načina delovanja**, izklopite sistem, ko ga ne potrebujete več.

Nasveti za zmanjšanje porabe goriva in okolju prijaznejšo vožnjo:

- Če je bilo vozilo parkirano na soncu, za nekaj minut odprite vrata, da pred zagonom motorja izpustite vroč zrak iz vozila.
- Prtljažnik na strehi naj bo nameščen le, kadar ga uporabljate.
- Za prevoz večjih tovorov raje uporabljajte tovorno prikolico.
- Svetujemo vam, da pri vleki počitniške prikolice na vozilo montirate spojler in ga pravilno naravnate.
- Izogibajte se vožnjam od vrat do vrat (krajše razdalje z daljšimi postanki), ker motor nikoli ne doseže svoje optimalne delovne temperature.

SISTEM NADZORA TLAKA V PNEVMATIKAH

Pri vozilih, ki so opremljena s tem sistemom, slednji nadzira tlak zraka v pnevmatikah.

Način delovanja

Vsa kolesa (razen rezervnega) imajo v kolesnem ventilu tipalo, ki redno meri tlak v pnevmatiki.



Sistem na instrumentni plošči **1** prikaže trenutni tlak v pnevmatikah in opozori voznika, če kolesa niso dovolj napolnjena.

Ponastavitev referenčne vrednosti tlaka v pnevmatikah

To je treba opraviti:

- ko je referenčni tlak v pnevmatikah potrebno spremeniti in prilagoditi pogojem uporabe (prazno vozilo, obteženo vozilo, vožnja na avtocesti itd.);
- po medsebojni zamenjavi koles (to vam kljub vsemu odsvetujemo);
- po zamenjavi kolesa.

Vedno je treba to storiti po preverjanju tlaka v vseh štirih pnevmatikah, ko so hladne.

Tlak zraka mora ustrezati trenutni uporabi vozila (prazno vozilo, obteženo vozilo, vožnja po avtocesti itd.).



Če se kolesa zamenjajo, je treba sistem ponovno inicializirati. Obrnite se na predstavnika servisne mreže za vaše vozilo.



Če je vozilo opremljeno z navigacijskim sistemom, lahko postopek ponastavitve izvedete tudi z multimedijским zaslonom: glejte navodila za opremo.



Postopek ponastavitve

Vklapljen kontakt, **vozilo stoji**:

– večkrat zaporedoma tapnite stikalo

5, da odprete zavihek »Vozilo« ; – na kratko pritisnete stikalo **2** ali **3**, da odprete stran »Tlak v pnevmatikah«;

– pritisnite in držite (približno tri sekunde) stikalo **4**, da zaženete ponastavitve. Opozorilna lučka pnevmatike utripa in sporočili »Prilagajanje tlaka v teku« in nato »Zaznavanje pnevmatik v teku« prikazujeta, da je bila zahteva za ponastavitev referenčne vrednosti tlaka v pnevmatikah zabeležena.

Za inicializacijo je lahko potrebnih več minut vožnje.

SISTEM NADZORA TLAKA V PNEVMATIKAH

Če ponastavitvi sledijo kratke vožnje, lahko sporočilo »V teku je zaznavanje pnevmatik« ostane prikazano po več zaporednih zagonih.

Opomba: referenčna vrednost tlaka v pnevmatikah ne sme biti nižja od priporočene vrednosti, navedene na okviru vrat.



Opozorilna lučka







sporoča, da se morate zaradi vaše varnosti ustaviti takoj, ko to dopuščajo razmere na cesti.

SISTEM NADZORA TLAKA V PNEVMATIKAH

Prikaz sporočila

Spodnja preglednica prikazuje možna sporočila v zvezi s postopkom ponastavitve pnevmatik.

Koraki	Prikazi (odvisno od vozila)	Pomen
1		Pri vklopljenem kontaktu in zaustavljenem vozilu začnite ponastavitev tlaka v vseh štirih pnevmatikah tako, da pritisnete in držite stikalo 4 OK .
2		Simboli "---" pred vsakim kolesom bodo utrpali, kar pomeni, da je sistem registriral ponastavitev tlaka v pnevmatikah za vsa štiri kolesa.
3		Simboli "---" pred vsakim kolesom ostanejo osvetljeni. Sistem ponastavi tlak v pnevmatikah vseh štirih koles. Zdaj lahko vozite. Sporočilo lahko ostane prikazano med kratkimi potovanji. Opomba: med ponastavitvijo nadzor tlaka v pnevmatikah ostane vklopljen.
4		Prikazana je vrednost tlaka v štirih pnevmatikah: postopek ponastavitve je zaključen in uspešen.

SISTEM NADZORA TLAKA V PNEVMATIKAH

Prilagoditev tlaka v pnevmatikah

Tlak v vseh štirih pnevmatikah je potrebno nastaviti pri hladnih pnevmatikah (glejte nalepko na robu vozniških vrat). Če nimate priložnosti, da bi tlak preverili v hladnih pnevmatikah, ga zvišajte za **0,2 do 0,3 bara** (3 PSI).

Nikoli ne izpuščajte zraka iz segretyh pnevmatik!

Rezervno kolo

Rezervno kolo pri vozilih, ki ga imajo, ni opremljeno s tipalom.



Ta funkcija predstavlja dodatno pomoč pri vožnji.

Funkcija nikoli ne ukrepa namesto voznika. Zato ne more v nobenem primeru nadomestiti voznikove budnosti in odgovornosti. Enkrat mesečno preverite tlak v pnevmatikah, vključno z rezervnim kolesom.

Zamenjava koles/pnevmatik

Ta sistem zahteva posebno opremo (kolesa, pnevmatike, okrasni pokrovi ...) → 336.

Obrnite se na predstavnika pooblašene servisne mreže za vaše vozilo, da zamenja pnevmatike, z njim se posvetujte o dodatni opremitvi, ki je združljiva s sistemom in na voljo v servisni mreži: uporaba druge dodatne opreme lahko vpliva na pravilno delovanje sistema.



Zamenjava kolesa

ker potrebuje sistem za pravilno ugotavljanje položaja koles in tlaka v kolesih med vožnjo kar nekaj minut, preverite tlak v pnevmatikah po vsakem posegu.

Razpršilo za popravilo pnevmatik in garnitura za polnjenje pnevmatik

Zaradi posebnosti ventilov uporabljajte le opremo, ki so jo homologirali v servisni mreži za vaše vozilo. Glejte razdelek → 339.

Napake tlaka v pnevmatikah

Preglednica na naslednji strani prikazuje seznam opozorilnih sporočil, ki se pojavijo na instrumentni plošči **1**, ko sistem zazna napako tlaka v pnevmatikah.











Informacije na instrumentni plošči prikazujejo morebitne napake tlaka v pnevmatikah (npr. izpraznjena ali predrta pnevmatika). Zaradi vaše

varnosti morate, če **STOP**, se prižge opozorilna lučka, čimprej zaustaviti in pri tem upoštevati prometne razmere.

SISTEM NADZORA TLAKA V PNEVMATIKAH

Možne napake tlaka v pnevmatikah

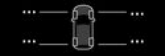
Kontrolne lučke	Sporočila (odvisno od vozila)	Prikazi (odvisno od vozila)	Pomen
 se vklopi (ne utripa).	Napolnite pnevmatike		Kolo in pripadajoča vrednost tlaka sta prikazana v rumeni barvi. To pomeni, da je bila zaznana nezadostna napolnjenost pnevmatike. Preverite in nastavite tlak v vseh štirih pnevmatikah, ter nato ponastavite sistem.
 + STOP se vklopi (ne utripa).	Predrta pnevmatika		Kolo in pripadajoča vrednost tlaka sta prikazana v rdeči barvi. To pomeni, da je določena pnevmatika predrta, ali močno izpraznjena. Če je pnevmatika izpraznjena, nastavite tlak v vseh štirih hladnih pnevmatikah in ponastavite sistem. Če je pnevmatika predrta, jo zamenjajte (ali naj jo zamenja usposobljeno osebje).
 Utripa, nato pa sveti skupaj z opozorilno lučko. 	Preverite tipala tlaka pnevmatik		Kolo ni več prikazano. To pomeni, da vsaj eno kolo ni opremljeno s tipalom (npr. rezervno kolo) ali da je tipalo okvarjeno. Obrnite se na predstavnika servisne mreže za vaše vozilo.
 se vklopi (ne utripa).	Nezmožnost zaznavanja pnevmatik		To pomeni, da sistem ni mogel odčitati tlaka v vsaki pnevmatiki. To lahko povzroči uporaba tipala, ki ga ne priporoča pooblaščen prodajalec. Sistem za nadzor tlaka v pnevmatikah še naprej deluje.

OPOZORILO O IZGUBI TLAKA V PNEVMATIKAH

61319

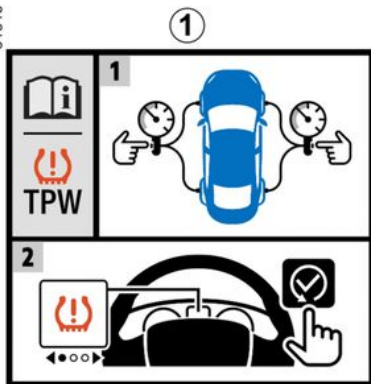

Če je vozilo opremljeno s tem sistemom, vas sistem opozori na izgubo tlaka v eni ali več pnevmatikah.

Sistem je mogoče prepoznati prek oznake **1** v vozilu.



Način delovanja

Sistem zazna izgubo tlaka v eni od pnevmatik z merjenjem hitrosti kolesa med vožnjo.

Kontrolna lučka  **2** sveti, da voznika opozori, če je tlak prenizek (izpraznjena pnevmatika, predrta pnevmatika itd).



62109



3

OPOZORILO O IZGUBI TLAKA V PNEVMATIKAH



Ta funkcija predstavlja dodatno pomoč pri vožnji.

Funkcija nikoli ne ukrepa namesto voznika. Zato ne more v nobenem primeru nadomestiti voznikove budnosti in odgovornosti. Enkrat mesečno preverite tlak v pnevmatikah, vključno z rezervnim kolesom.

Pogoji delovanja

Za zagotovitev zanesljivega opozarjanja v primeru večje izgube tlaka je treba sistem ponastaviti s tlakom zraka, ki ustreza tlaku zraka na nalepki za tlak zraka pnevmatik (referenčne vrednosti) → 338.

Ponastavitev je treba vedno izvesti po preverjanju tlaka v vseh štirih pnevmatikah, ko so hladne.

V naslednjih primerih se lahko zgodi, da se sistem prepozno odzove ali ne deluje pravilno:

- ne ponastavljen sistem po ponovnem polnjenju ali kakršnem koli posegu na kolesih;
- napačna ponastavitev sistema: tlak v pnevmatikah se razlikuje od priporočenega tlaka.



Pred začetkom postopka ponastavitve je treba preveriti tlak v pnevmatikah.

Sistem ne bo izdal opozorila, če tlak ne ustreza priporočenemu tlaku.

- večja sprememba obremenitve ali porazdelitev obremenitve na eno stran vozila;
- športna vožnja s hitrim pospeševanjem;
- vožnja po zasneženem ali spolzkem vozišču;
- vožnja s snežnimi verigami;
- montaža ene same nove pnevmatike;
- uporaba pnevmatik, ki jih ni homologiral servisna mreža vozila.



Sistem morda ne more zaznati nenadne izgube tlaka v pnevmatiki (počena pnevmatika itd.).

Postopek ponastavitve referenčne vrednosti tlaka v pnevmatikah

To je treba opraviti:

- po vsakem ponovnem polnjenju ali ponastavitvi tlaka v pnevmatikah;
- po zamenjavi kolesa;
- po medsebojni zamenjavi koles (to vam kljub vsemu odsvetujemo).

Tlak zraka mora ustrezati trenutni uporabi vozila (prazno vozilo, obteženo vozilo, vožnja po avtocesti itd.).

Upoštevajte predpisane vrednosti za tlak v pnevmatikah (vključno z rezervnim kolesom). Preverite ga vsaj enkrat na mesec in pred vsako daljšo vožnjo (glejte nalepko na robu voznikovih vrat → 338).

Vozila, ki niso opremljena z zaslonom multimedijskega sistema



OPOZORILO O IZGUBI TLAKA V PNEVMATIKAH

Vklopljen kontakt, **vozilo stoji**:

– na kratko pritisnite **6** tolikokrat, da

odprete zavihek "Vozilo" .

– na kratko pritiskajte stikalo **3** ali **4**, da odprete stran »Za ponast. tlaka za- držite gumb«;

– pritisnite in držite stikalo **5 OK**, da zaženete ponastavitev.

Držite stikalo **5**, dokler se ne prikaže sporočilo "Postopek zaključen". Zdaj lahko vozite.

Za dodatne informacije glejte navodila multimedijskega sistema.

Vozila, opremljena z zaslonom multimedijskega sistema **8**



Postopek ponastavitve je treba izvesti, ko **vozilo miruje** in je kontakt vključen.

OPOZORILO O IZGUBI TLAKA V PNEVMATIKAH

Možna sporočila

Spodnja preglednica prikazuje možna sporočila v zvezi s postopkom ponastavitve pnevmatik.

Ko-raki	Sporočila	Pomen
-	Tlak pnevmatik ponast. pri stop	Sporočilo se prikaže med vožnjo. Če želite ponastaviti tlak v štirih pnevmatikah, zaustavite vozilo.
1	Za ponast. tlaka zadržite gumb	Za ponastavitev tlaka v štirih pnevmatikah pri zaustavljenem vozilu pritisnite in držite stikalo 5 OK , da zaženete ponastavitev, dokler se ne prikaže sporočilo "Če je tlak OK [počakajte]".
2	Če je tlak OK [počakajte]	Sporočilo utripa. To je opomnik, da je treba tlak prilagoditi referenčnim vrednostim, priporočenim na oznaki tlaka v pnevmatikah ➔ 338 . Pritisnite in držite stikalo 5 OK , da potrdite zahtevo za ponastavitev, dokler se ne prikaže sporočilo "Postopek zaključen".
3	Postopek zaključen	Postopek ponastavitve je bil uspešno zaključen. Zdaj lahko vozite.

OPOZORILO O IZGUBI TLAKA V PNEVMATIKAH

Prilagoditev tlaka v pnevmatikah

Tlak v vseh štirih pnevmatikah je potrebno nastaviti pri hladnih pnevmatikah (glejte nalepko na robu vozniških vrat).

Če nimate priložnosti, da bi tlak preverili v hladnih pnevmatikah, ga zvišajte za **0,2 do 0,3 bara (3 PSI)**.

Nikoli ne izpuščajte zraka iz segrelih pnevmatik!

Po vsakem ponovnem polnjenju ali nastavitvi tlaka v pnevmatikah zaženite ponovno nastavitev referenčne vrednosti tlaka v pnevmatikah.

Zamenjava koles/pnevmatik

Uporabljajte le homologirano opremo proizvajalca vozila, sicer lahko pride do zapoznelega vklopa sistema ali njegovega nepravilnega delovanja. ➔ **336**

Po vsaki zamenjavi kolesa/pnevmatike ponovno nastavite tlak v pnevmatikah in ponastavite referenčne vrednosti tlaka v pnevmatikah.

Rezervno kolo

Če je rezervno kolo nameščeno na vozilo, ponovno nastavite tlak v pnevmatikah in zaženite ponovno nastavitev

referenčne vrednosti tlaka v pnevmatikah.

Razpršilo za popravilo pnevmatik in garnitura za polnjenje pnevmatik

Uporabljajte le homologirano opremo proizvajalca vozila, sicer lahko pride do zapoznelega vklopa sistema ali njegovega nepravilnega delovanja. ➔ **339**
Po uporabi garniture za polnjenje pnevmatik znova prilagodite tlak v pnevmatikah in zaženite ponastavitev referenčne vrednosti tlaka v pnevmatikah.

Napake tlaka v pnevmatikah







Preglednica na naslednji strani prikazuje seznam opozorilnih sporočil, ki se pojavijo na instrumentni plošči **9**, ko sistem zazna napako tlaka v pnevmatikah.

OPOZORILO O IZGUBI TLAKA V PNEVMATIKAH

Možna sporočila

Informacije na instrumentni plošči prikazujejo morebitne napake tlaka v pnevmatikah (npr. izpraznjena ali predrta pnevmatika).

Kontrolne lučke	Sporočila	Pomen
 se vklopi (ne utripa).	Napolnite pnevm. in ponastavite	To pomeni, da je zaznana nezadostna napolnjenost pnevmatik ali predrta pnevmatika. Preverite in nastavite tlak v štirih hladnih pnevmatikah in ponastavite sistem.
 utripa, nato pa sveti.	Nast.tlak pnevm. in ponastavite	To pomeni, da ponastavitev ni bila uspešna. Pred ponovnim zagonom postopka ponastavitve preverite in ponovno nastavite tlak v pnevmatikah.
 Utripa, nato pa sveti skupaj z opozorilno lučko. 	Preverite TPW	To pomeni, da je v sistemu prisotna napaka. Obrnite se na predstavnika servisne mreže za vaše vozilo.
 utripa, nato pa sveti.	TPW ni na voljo	To pomeni, da je na vozilo nameščeno rezervno kolo, ki se od ostalih štirih koles razlikuje po velikosti. Sistem ni na voljo, dokler ne namestite kolesa, ki je enake velikosti kot druga kolesa, in opravite postopek ponastavitve.

NAPRAVE IN PRIPOMOČKI ZA KOREKCIJO

Glede na izvedenko vozila lahko vključujejo:

- sistem proti blokiranju koles (ABS);
- sistema za nadzor stabilnosti vozila (ESC) s kontrolo z nadzorom podkrmarjenja in sistemom za krmljenje spodrsavanja;
- sistem za pomoč pri zaviranju v sili;
- pomoč pri speljevanju v klanec;
- sistem regenerativnega zaviranja
- sistem proti spodrsavanju pogonskih koles – "Extended grip".



Te funkcije so dodaten pripomoček v primeru kritičnih voznih razmer, ki omogočajo prilagajanje vedenja vozila voznim razmeram.

Funkcije nikoli ne nadomestijo ukrepov voznika. **Ne povečujete omejitev vozila in vas ne smejo spodbujati k hitrejši vožnji.** Zato torej, te funkcije ne morejo v nobenem primeru nadomestiti voznikove budnosti in odgovornosti pri manevriranju (voznik mora biti stalno pozoren na nenadne dogodke, do katerih lahko pride med vožnjo).

Sistem proti blokiranju koles (ABS)

Pri močnem zaviranju sistem ABS preprečuje blokiranje koles in s tem zagotovi čim krajšo zavorno pot in stabilnost vozila.



V teh pogojih se med zaviranjem lahko izognete raznim oviram na cestišču. Poleg tega lahko ta sistem poveča zavorno pot, zlasti na cestah s slabim oprijemom na površini (mokra tla itd.).





Vsakič, ko sistem deluje, voznik to občuti kot rahlo ali močnejše tresenje zavornega pedala. Sistem ABS v nobenem primeru ne izboljša "fizičnega" oprijema pnevmatik s cestiščem. Voznik mora **obvezno** voziti z običajno previdnostjo (in upoštevati varnostno razdaljo ...).



V primeru zaviranja v sili vam priporočamo, da zavorni pedal pritisnete **močno in neprekinjeno**. Ni potrebno večkratno zaporedno pritiskanje pedala. Sistem ABS prilagodi moč pritiska na pedal v zavornem sistemu.

Motnje pri delovanju:

–  in  se prižgeta na instrumentni plošči skupaj s sporočili »ABS«, »Preverite zavorni sistem« in »ESC«: to pomeni, da sta ABS, ESC in sistem za pomoč pri zaviranju v sili izklopljena. **Zaviranje še vedno deluje;**

– , ,  in  se prikažejo na instrumentni plošči "Okvara zavornega sistema": **to po-**

NAPRAVE IN PRIPOMOČKI ZA KOREKCIJO

meni, da je prisotna napaka v zavornem sistemu.

V obeh primerih stopite v stik s predstavnikom servisne mreže za vaše vozilo.

3



Zaradi vaše varnosti mo-

rate, če **STOP**, se prižge opozorilna lučka,

čimprej zaustaviti in pri tem upoštevati prometne razmere. Ugasnite motor in ga ne zaganjajte ponovno. Pokličite predstavnika pooblaščenega servisne mreže.



Vaš zavorni sistem deluje le deloma. V vsakem primeru pa je **nenadno zaviranje nevarno**, zato

se morate ob prižigu teh lučk čimprej zaustaviti v skladu s prometnimi razmerami. Pokličite predstavnika pooblaščenega servisne mreže.

Sistem za pomoč pri zaviranju v sili

To je sistem, ki dopolnjuje sistem ABS in omogoča krajšo zavorno pot vozila.

Način delovanja

Sistem je namenjen zaznavanju zaviranja v sili. V takem primeru se v trenutku razvije maksimalna pomoč pri zaviranju, ki lahko sproži regulacijo ABS.

Zaviranje sistema ABS traja, dokler ne popusti pritisk na zavornem pedal.

Prižig varnostnih utripalk

Pri nekaterih izvedenkah vozila te lahko utripajo pri močnem zaviranju.

Sistem za nadzor stabilnosti vozila ESC s kontrolo podkrmarjenja in sistemom za krmiljenje spodrsavanja

elektronski sistem za nadzor stabilnosti vozila ESC

Sistem pomaga ohranjati nadzor nad vozilom v kritičnih voznih razmerah (ob izogibanju raznim oviram na cesti, izgubi oprijema pnevmatik v ovinkih, ...).

Način delovanja

Tipalo na volanu omogoča določanje vozne poti, ki jo voznik želi.

Ostala tipala v vozilu merijo dejanski potek vožnje.



Sistem primerja voznikovo obračanje volana z dejansko smerjo vozila in jo po potrebi korigira, tako da zavira določena kolesa in/ali zmanjša moč motorja. Če se sistem vklopi, na instrumen-

tni plošči utripa opozorilna lučka



Motnje delovanja

Če sistem zazna napako pri delovanju, se na instrumentni plošči prikaže sporočilo "Preverite ESC" in opozorilni

lučki  in . V tem primeru se ESC sistem nadzora oprijema deaktivira.

Obrnite se na predstavnika servisne mreže za vaše vozilo.

Kontrola podkrmarjenja

Ta sistem optimizira delovanje v primeru izrazitega podkrmarjenja ESC (ob izgubi oprijema na prednji premii).

Sistem proti spodrsavanju pogonskih koles

Ta sistem omejuje zdrsavanje pogonskih koles in nadzira vozilo pri speljevanju, pospeševanju in upočasnjevanju.

Način delovanja

Sistem neprestano meri in primerja hitrost pogonskih koles s pomočjo senzorjev na kolesih, ter izračunava njihovo prekomerno vrtenje. Če začne kolo

NAPRAVE IN PRIPOMOČKI ZA KOREKCIJO

drseti, sistem samodejno zavira, dokler moč pogona ni ponovno združljiva z nivojem oprijema pod kolesom.

Sistem tudi prilagaja število vrtljajev motorja oprijemu, ki je na voljo pod kolesi, neodvisno od pritiska na pedal plina.

V določenih primerih (vožnja po mehkem terenu, kot je sneg ali blato oziroma vožnja s snežnimi verigami) se lahko z vključitvijo sistema proti spodrsavanju zmanjša moč motorja.

Izklop in vklop sistema proti spodrsavanju koles

(odvisno od vozila)



Pri zagonu na snegu, ledu ali mehkih tleh (blato, pesek, gramoz) lahko sis-

tem za nadzor oprijema deaktivirate na zaslonu multimedijskega sistema **2**.

Ko je sistem izklopljen, se prižge opo-

zorična lučka  na instrumentni plošči.

Za dodatne informacije glejte navodila za multimedijski sistem.

Opomba: sistem se samodejno ponovno aktivira:

- ko hitrost vozila preseže približno 50 km/h;
- ko je vozilo ponovno zagnano.

Če se kontrolna lučka ne prikaže na armaturni plošči, to potrjuje, da je sistem ponovno aktiviran.



Deaktiviranje funkcije sistema proti spodrsavanju pogonskih koles povzroči začasno nerazpoložljivost nekaterih funkcij pomoči pri vožnji (aktivno zaviranje v sili itd.).

Pomoč pri speljevanju v klanec

Glede na naklon vzpetine, sistem pomaga vozniku pri speljevanju v klanec. Ta mehanizem glede na naklon samodejno zategne zavore in prepreči zdrs

vozila nazaj medtem, ko voznik dvigne nogo z zavornega pedala, da bi pritisnil na pedal za plin.

Delovanje sistema

Deluje samo takrat, ko prestavna ročica ni v prostem teku (pri avtomatskem menjalniku ne sme biti izbran položaj **N** ali **P**) in ko je vozilo popolnoma zaustavljeno (pritisnjen zavorni pedal).

Sistem zadrži vozilo približno **2 sekundi**. Potem zavore popustijo (vozilo se pomika glede na nagib).

Ko sistem zazna napako pri delovanju, se na instrumentni plošči prikažeta

opozorilna lučka  in, odvisno od vozila, sporočilo "Preverite pomoč pri speljevanju". Obrnite se na predstavnika servisne mreže za vaše vozilo.

NAPRAVE IN PRIPOMOČKI ZA KOREKCIJO



Sistem pomoči pri speljevanju v klanec ne more popolnoma preprečiti pomikanja vozila nazaj v vseh primerih (izjemno strm naklon itd.).

Voznik lahko v vsakem primeru pritisne zavorni pedal in tako prepreči pomikanje vozila nazaj.

Funkcije pomoči pri speljevanju v klanec se ne sme uporabljati pri daljšem postanku: uporabite zavorni pedal.

Ta funkcija ni namenjena dolgotrajnejši zaustavitvi vozila na mestu.

Če je treba zaustaviti vozilo, pritisnite zavorni pedal.

Voznik mora biti še posebej pazljiv pri vožnji na spolzkih tleh in površinah s slabšim oprijemom.

Obstaja nevarnost resnih poškodb.

Sistem proti spodrsavanju pogonskih koles – »izboljšan oprijem«

Če je vozilo ustrezno opremljeno, nadzor spodrsavanja omogoča lažji nad-

zor nad vozilom na cestah s slabšim oprijemom (neutrjen teren itd.).



Te funkcije so dodaten pripomoček v primeru kritičnih voznih razmer, ki omogočajo prilagajanje vedenja vozila voznim razmeram. Funkcije nikoli ne nadomestijo ukrepov voznika. **Ne povečujete omejitve vozila in vas ne smejo spodbujati k hitrejši vožnji.** Zato torej, te funkcije ne morejo v nobenem primeru nadomestiti voznikove budnosti in odgovornosti pri manevriranju (voznik mora biti stalno pozoren na nenadne dogodke, do katerih lahko pride med vožnjo).



"Samodejni" način

Privzeti način "Samodejno" omogoča optimalno uporabo v normalnih razmerah na cesti (suha, mokra, rahlo zasnežena itd.).

"Samodejni" način uporablja funkcije za krmiljenje spodrsavanja.



Način »Neutrjen teren« povzroči začasno nerazpoložljivost nekaterih funkcij za pomoč pri vožnji (aktivno zaviranje v sili itd.).

NAPRAVE IN PRIPOMOČKI ZA KOREKCIJO



Ko se motor ustavi, se bo vozilo vedno znova zagnalo v načinu "Samodejno".

Način "Neutrjen teren"

Pritisnite in pridržite stikalo **1**: na instrumentni plošči se prikaže opozorilna

lučka  in, odvisno od vozila, opo-

zorilna lučka , ki jo spremlja sporočilo "Način slaba cesta vklopljen". Ta položaj omogoča optimalno vožnjo po neutrjenem terenu (blato, pesek, odpadlo listje...). V tem položaju ima voznik nadzor nad hitrostjo motorja.

Če ponovno pritisnete stikalo **1**, se

opozorilna lučka  in glede na vo-

zilo opozorilne lučke  izklopijo, na instrumentni plošči pa se prikaže sporočilo »Vključen je samodejni način«.

DODATNE FUNKCIJE ZA POMOČ PRI VOŽNJI

My Safety

S funkcijo "My Safety" lahko hkrati izklopite ali vklopite niz funkcij za pomoč pri vožnji.

Glede na vozilo lahko funkcijo "My Safety" konfigurirate na zaslonu multimedijskega sistema ali na instrumentni plošči tako, da izberete funkcije za pomoč pri vožnji, ki bodo izklopljene hkrati.

Delovanje



Način "ALL ON"

Glede na izvedbo vozila ta način prikazuje naslednje funkcije za pomoč pri vožnji:

- zvočno opozorilo za preveliko hitrost → 134;
- preprečevanje spremembe voznega pasu → 215;
- opozorilo za voznikovo budnost → 239;
- opozorilo o utrujenosti voznika → 244;
- opozorilo o nepozornosti voznika → 241;
- opozorilo o mrtvem kotu → 223;

Ko je vklopljen način "ALL ON": indikatorska lučka na gumbu 1 zasveti in na instrumentni plošči se prikaže sporočilo "My Safety All ON izbrano", ki to potrdi. Vključijo se pripomočki za vožnjo, ki so na voljo v načinu.

Način »Perso«

V tem načinu lahko **izklopite** ali **znova vklopite** nekatere funkcije za pomoč pri vožnji, ki so na voljo v načinu "ALL ON".

Pri vklopljenem kontaktu dvakrat zapored **pritisnite** gumb 1, da vklopite način "Perso".

Ko ga pritisnete prvič, se na instrumentni plošči prikaže sporočilo "Ponovno pritisni za My Safety Perso". Po drugem pritisku kontrolna lučka na gumbu 1 ugasne. Vkljopi se način "Perso". Na instrumentni plošči se prikaže sporočilo "My Safety Perso izbrano".

Če želite preklopiti nazaj v način "ALL ON", **enkrat pritisnite** gumb 1. Prižge se kontrolna lučka na gumbu 1.

-  Funkcija se glede na vozilo in glede na čas od zadnje zaustavitve motorja ponovno vklopi:
- ob odklepanju vozila;
- ali
- ob odpiranju vrat;
- ali
- ob vnovičnem zagonu motorja.

Konfiguracija »My Safety Perso«



Iz varnostnih razlogov vam svetujemo, da vse te nastavitve opravite, ko vozilo stoji.



Nastavitve "My Safety Perso", shranjene za način "Perso", se shranijo ob vsakem zaklepanju vrat.

DODATNE FUNKCIJE ZA POMOČ PRI VOŽNJI

Vozilo z zaslonom multimedijskega sistema



Za informacije o dostopu do nastavitve glejte navodila za multimedijski sistem 2.

Vozilo, ki ni opremljeno z zaslonom multimedijskega sistema

(odvisno od vozila)



Konfiguracija v potovalnem računalniku 3

– **Ko je vozilo zaustavljeno**, pritisnite stikalo 4 tolikokrat, da boste dosegli

zavihek ;

ali

– pritisnite stikalo 4 in stikalo 5 ali 6 pritisnite tolikokrat, da se odpre zavi-

hek ;

– pritisnite stikalo 7 "OK"

– stikalo 5 ali 6 pritisnite tolikokrat, da

se odpre meni , nato pa pritisnite stikalo 7 "OK";

– stikalo 5 ali 6 pritisnite tolikokrat, da se odpre meni "MY SAFETY PERSON", nato pa pritisnite stikalo 7 "OK";

– izberite pripomočke za vožnjo, ki jih želite izklopiti ali vklopiti v načinu "Person" tako, da večkrat zapored pritisnete stikalo 5 ali 6, nato pa pritisnite stikalo 7 "OK", da izklopite ali vklopite pripomočke za vožnjo.

Preprečevanje spremembe voznega pasu



Funkcija na podlagi podatkov kamere 1 v krmilnem sistemu vozila sproži popravek smeri, če vozilo prečka neprekinjeno ali prekinjeno črto ali če se približa robu ceste (pregrada, ograja,

DODATNE FUNKCIJE ZA POMOČ PRI VOŽNJI

pločnik, nasip itd.), ne da bi pri tem nakazali smer s smernimi kazalci.

Glede na nastavitve v primeru prečkanja prekinjene črte brez aktiviranja smernih svetilk funkcija:

– opozori voznika brez korektivnih ukrepov na krmilnem sistemu;

ali

– izvede korektivne ukrepe na krmilnem sistemu.

Lokacija kamere 1

Prepričajte se, da vetrobransko steklo ni zakrito (umazanija, blato, sneg, zarositev itd.).



Kadar koli lahko ponovno prevzamete nadzor nad vozilom tako, da obrnete volan.



Ta funkcija predstavlja dodatno pomoč pri vožnji. Ta funkcija v nobenem primeru ne nadomešča pazljivosti in odgovornosti voznika, ki mora ves čas ohranjati nadzor nad vozilom.

Vklop/izklop

Vozila, opremljena s funkcijo "My Safety" 2



Za izklop funkcije dvakrat pritisnite stikalo **2**. Glede na vozilo je opozorila

lučka  na instrumentni plošči prikazana rumeno ali belo ali pa opozorila

na lučka  na instrumentni plošči ugasne.

Za ponovni vklop funkcije enkrat pritisnite stikalo **2**.

Glede na vozilo je na instrumentni plo-

šči opozorilna lučka  prikazana siva.

Vozila, opremljena z zaslonom multimedijskega sistema 3



Za dodatne informacije glejte navodila multimedijskega sistema.

Vozila, ki niso opremljena z zaslonom multimedijskega sistema

(odvisno od vozila)

DODATNE FUNKCIJE ZA POMOČ PRI VOŽNJI



– **Ko je vozilo zaustavljeno**, pritisnite stikalo **4** tolikokrat, da boste dosegli

zavihek ;

ali

– pritisnite stikalo **4** in stikalo **5** ali **6** pritisnite tolikokrat, da odprete zavihek



– pritisnite stikalo **7 "OK"**

– stikalo **5** ali **6** pritisnite tolikokrat, da

se odpre meni , nato pa pritisnite stikalo **7 "OK"**;

– stikalo **5** ali **6** pritisnite tolikokrat, da se odpre meni "POMOČ PRI VOŽNJI", nato pa pritisnite stikalo **7 "OK"**;

– stikalo **5** ali **6** pritisnite tolikokrat, da se odpre meni "Ohranjanje pasu", nato pa pritisnite stikalo **7 "OK"**;

– če želite funkcijo vklopiti ali izklopiti, znova pritisnite stikalo **7 "OK"**:

– vključena funkcija;

– izključena funkcija.

Ko je funkcija izklopljena, se glede na vozilo opozorilna lučka prikaže na instrumentni plošči prikaže rumeno ali

belo  ali pa opozorilna lučka



na instrumentni plošči ugasne.

 Funkcija se glede na vozilo in glede na čas od zadnje zaustavitve motorja ponovno vklopi:

– ob odklepanju vozila;

ali

– ob odpiranju vrat;

ali

– ob vnovičnem zagonu motorja.

Delovanje



Ko je funkcija aktivirana, se opozorilna

lučka  na instrumentni plošči prikaže obarvana sivo, indikatorja leve in desne črte **8** pa sta na instrumentni plošči tudi prikazana siva.

Funkcija je nastavljena tako, da obvesti ali se odzove, če:

– je hitrost med približno 65 km/h in 170 km/h;

– opozorilna lučka  je prikazana bela, indikatorja leve ali desne črte **8** sta na instrumentni plošči tudi prikazana bela.

Funkcija deluje, če (se) vozilo:

DODATNE FUNKCIJE ZA POMOČ PRI VOŽNJI

- približuje cesti brez aktiviranja smer-nih kazalcev;
- prekorači neprekinjeno črto brez vključitve smernih kazalcev;
- prečka prekinjeno črto, ne da bi akti-viralo smerne kazalce, če je izbrana nastavev »Delovanje na prekinjeni čr-ti«.

V teh primerih:

- funkcija sproži popravek smeri v kr-milnem sistemu vozila za smer vožnje; in

– opozorilna lučka  utripa belo ali pa je glede na vozilo opozorilna luč-

ka  prikazana rumeno, indikator **B** na strani prečkane črte na instru-mentni plošči pa je prikazan rumen.

Če popravljalni ukrepi na krmilnem sis-temu v nekaterih primerih niso zado-

stni, bo opozorilna lučka  še na-prej utripala belo ali pa bo glede na vo-zilo zasvetila rdeča opozorilna lučka

 in indikatorska lučka **B** na strani prečkane črte na instrumentni plošči se bo spremenila v rdečo barvo. Pri tem je čutiiti tresljaje volana.

Če nastavev »Delovanje na prekinjeni črti« ni izbrana, **funkcija sproži alarm**, če vozilo prečka prekinjeno črto, ne da

bi aktiviralo indikatorske luči, in ni do-volj blizu ceste.

V tem primeru funkcija opozori vozni-ka:

- z vibracijami v volanu;

in

– opozorilna lučka  utripa belo ali pa je glede na vozilo opozorilna luč-

ka  prikazana rdeče, indikator **B** na strani prečkane črte na instrumen-tni plošči pa sveti rdeče.

Opomba: v zavojih funkcija dopušča rahlo sekanje zavoja.

Posebni primeri

Opozorilo "Obdržite nadzor".

– Če sistem deluje in ne zaznava več, da voznik upravlja z volanom, se na in-strumentni plošči prikaže sporočilo "Obdržite nadzor", ki ga spremlja zvoč-ni signal in, glede na vozilo, zasveti ru-

mena opozorilna lučka , dokler voznik ne prevzame nadzora nad vozi-lom.

ali

– Če sistem deluje predolgo, se na in-strumentni plošči prikaže sporočilo "Obdržite nadzor", ki ga spremlja zvoč-no opozorilo, in, odvisno od vozila,

opozorilna lučka  sveti rumeno, indikator **B** na strani zadevne črte pa utripa, dokler voznik ne prevzame po-povnega nadzora nad vozilom.



Popravek smeri vožnje lah-ko kadar koli prekinete ta-ko, da premaknete volan.

Funkcija začasno nedostopna/one-mogočena

Funkcija začasno ni na voljo ali je one-mogočena v naslednjih primerih:

- zelo hitra prekoračitev črte;
- neprekinjena vožnja po črti;
- približno štiri sekunde po menjavi voznega pasu;
- v ostrih ovinkih;
- pri slabi vidljivosti;
- vklopi se eden od smernikov;
- aktivirajte varnostne utripalke;
- vklopite vzvratno prestavo;
- pri hitrem pospeševanju;
- se spremeni širina voznega pasu;
- delovanje sistema elektronskega nadzora stabilnosti ESC;
- delovanje sistema proti blokiranju koles.
- sproži se aktivni zavorni sistem v sili;

DODATNE FUNKCIJE ZA POMOČ PRI VOŽNJI

Če je sprednja kamera zakrita, se na instrumentni plošči prikaže sporočilo "Sprednja kamera brez vidnosti".

Očistite območje kjer so nameščeni senzori.

Samodejna deaktivacija

Funkcija sistema za samodejno deaktivacijo se izklopi, ko:

- sistem za nadzor stabilnosti vozila ESC je izklopljen ali okvarjen;
- sistem proti blokiranju koles ne deluje pravilno;
- Vlečna palica je električno priključena na vtičnico priklopnika;

– prikaže se opozorilna lučka .

Ko je funkcija izklopljena, se glede na vozilo opozorilna lučka prikaže na instrumentni plošči prikaže rumeno ali

belo  ali pa opozorilna lučka

 na instrumentni plošči ugasne.

Nastavitve

Vozilo z zaslonom multimedijskega sistema 3



Za dostop do nastavitve funkcije zaslona multimedijskega sistema 3 glejte navodila za multimedijsko opremo:

– "Manevri na prekinjenih črtah": s to nastavitvijo izberite odziv funkcije, če vozilo prečka prekinjeno črto, ne da bi bil vklopljen eden od smerokazov:

- funkcija sproži popravek smeri v krmilnem sistemu vozila za smer vožnje;
- nastavek ni izbrana: funkcija lahko opozori voznika z vibracijami na volanu, ne da bi popravila pot vozila.

– "VIBRIRANJE": prilagodite vibriranje volana za funkcijo "Preprečevanje spremembe voznega pasu";

- glede na vozilo, »Predvidevanje izhoda iz voznega pasu« ali »Opozori-

lo«: prilagodite stopnjo občutljivosti zaznavanja črte. Za to izberite:

- "Pozno": črta zaznana ob prekoračitvi;
- "Standard": zaznana črta pri približevanju;
- "Zgodaj", če je črta zaznana ob bližini.

Za dodatne informacije glejte navodila multimedijskega sistema.

Vozilo, ki ni opremljeno z zaslonom multimedijskega sistema

(odvisno od vozila)



– **Ko je vozilo zaustavljeno**, pritisnite stikalo 4 tolikokrat, da boste dosegli

zavihek .

3

DODATNE FUNKCIJE ZA POMOČ PRI VOŽNJI

ali

– pritisnite stikalo **4** in stikalo **5** ali **6** pritisnite tolikokrat, da odprete zavihek



– pritisnite stikalo **7** "OK"

– stikalo **5** ali **6** pritisnite tolikokrat, da

se odpre meni , nato pa pritisnite stikalo **7** "OK";

– stikalo **5** ali **6** pritisnite tolikokrat, da se odpre meni "POMOČ PRI VOŽNJI", nato pa pritisnite stikalo **7** "OK";

– stikalo **5** ali **6** pritisnite tolikokrat, da pridete do menija "Občutljivost sistema za ohranjanje voznega pasu", nato pa pritisnite stikalo **7** "OK";

– pritiskajte stikalo **5** ali **6**, da lahko izberete nastavitve, nato pa pritisnite stikalo **7** "OK".

Motnje delovanja

Ko sistem zazna napako v delovanju:

– opozorilna lučka  je na instrumentni plošči prikazana v rumeni ali beli barvi;

ali glede na vozilo

– na instrumentni plošči se prikaže

opozorilna lučka .

V nekaterih primerih jih spremljajo:

– sporočilo "Pomoč v vožnji ni na voljo";

ali

– sporočilo "Preverite Pomoč v vožnji";

ali

– sporočilo "Sprednja kamera preverite".

V teh primerih stopite v stik s predstavnikom servisne mreže za vaše vozilo.

DODATNE FUNKCIJE ZA POMOČ PRI VOŽNJI

Opozorila



Ta funkcija predstavlja dodatno pomoč pri vožnji. Ta funkcija v nobenem primeru ne nadomešča pazljivosti in odgovornosti voznika, ki mora ves čas ohranjati nadzor nad vozilom.

Posegi/popravila sistema

- V primeru trčenja se poravnava kamere lahko spremeni in to lahko vpliva na delovanje kamere. Izklopite funkcijo in se obrnite na predstavnika pooblaščenega servisne mreže.
- Vse posege v območju kamere (zamenjave, popravila, spreminjanje vetrobranskega stekla itd.) mora izvesti usposobljeni strokovnjak.

Za posege v sistem je usposobljen samo predstavnik servisne mreže vozila.

Motnje sistema

Določene razmere lahko motijo ali poslabšajo delovanje sistema, kot so:

- prekrito vetrobransko steklo (umazanija, led, sneg, zarositev itd.);
- kompleksno okolje (tunnel ipd.);
- slabe vremenske razmere (sneg, dež, toča, poledica itd.);
- slaba vidljivost (tema, megla itd.);
- več cestnih označb (delo na cesti itd.), težko jih je razločevati ali neenakomerne črte (npr. črte so delno zbledle, črte so predaleč narazen, neravna površina cestišča itd.);
- zaslepljenost (slepeči sončni žarki, žarometi nasproti vozečih vozil itd.);
- cesta je ozka ali ovinkasta (ostri zavoji ipd.);
- vozite tesno za vozilom na istem voznem pasu.

V tem primeru se lahko funkcija "Preprečevanje zapuščanja voznega pasu" vklopi nepravilno ali sploh ne.

Tveganje neželenih, nepravilnih popravkov smeri ali brez popravkov smeri vožnje.

Izklop funkcije

Funkcijo morate izključiti, če:

- območje kamere je poškodovano (na strani vetrobranskega stekla ali na strani notranjega vzvratnega ogledala);
- cesta je spolzka (sneg, poledica, akvaplaning, gramoz itd.);

DODATNE FUNKCIJE ZA POMOČ PRI VOŽNJI

- vetrobransko steklo je počeno ali poškodovano (ne izvajajte popravil vetrobranskega stekla na tem območju; zamenja naj ga predstavnik pooblašene servisne mreže za vaše vozilo);
- vozilo vleče prikolico ali počitniško prikolico;

DODATNE FUNKCIJE ZA POMOČ PRI VOŽNJI

Opozorilo za mrtvi kot

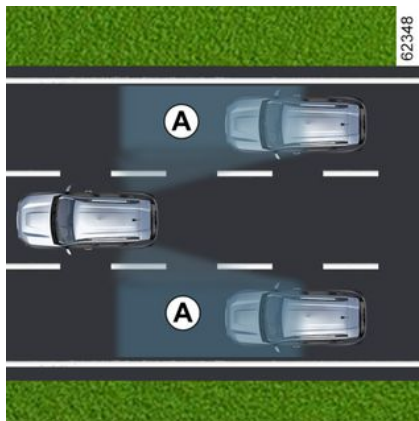

Ta sistem voznika obvesti, da je v območju zaznavanja **A** drugo vozilo.

Sistem se vklopi, ko vozilo vozi s hitrostjo med približno 30 km/h in 140 km/h.

Ta funkcija uporablja tipala **1**, nameščena v sprednji in zadnji odbijač na obeh straneh.

Posebnost

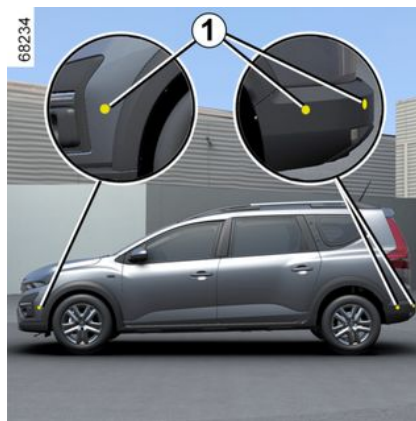

Tipala ne smejo biti prekrita (z umazanijo, blatom, snegom itd.).

Če je tipalo prekrito, se na instrumentni plošči prikaže sporočilo "Mrtvi kot očistite senzor". Očistite tipala.



Ta funkcija je dodatna pomoč, ki opozarja, da se drugo vozilo nahaja v območju mrtvega kota

vašega vozila.

V nobenem primeru ne more nadomestiti voznikove pazljivosti in odgovornosti med vožnjo.

Voznik mora biti stalno pripravljen na nepredvidene dogodke, ki se lahko zgodijo med vožnjo: zato med vožnjo vedno pazite, da v okolici vozila ni premečnih ovir (kot so na primer otrok, žival, otroški voziček ali kolo itd.) oziroma manjših ali ožjih ovir (srednje velik kamen, količek itd.) v mrtvem kotu.

DODATNE FUNKCIJE ZA POMOČ PRI VOŽNJI

Vklop/izklop



Za vklop ali izklop funkcije glejte navodila za multimedijijski sistem **2**.

Izberite **"ON"** ali **"OFF"**.

Vklop in izklop funkcije z gumbom 3 "My Safety".



Funkcijo lahko izklopite ali vklopite z načinom "Perso" v funkciji "My Safety" → **214**.

Če je bila funkcija že izklopljena v načinu "Perso":

- za **izklop opozoril** dvakrat pritisnite gumb **3**. Kontrolna lučka na gumbu **3** ugasne;
- za **vnovičen vklop opozoril** enkrat pritisnite gumb **3**. Prižge se kontrolna lučka na gumbu **3**.

 Sposobnost zaznavanja sistema je nastavljena na širino standardnega voznega pasu. Pri vožnji po ozki cesti zato lahko zazna vozilo, ki vozi po nasprotnem pasu.

Opozorilna lučka 4

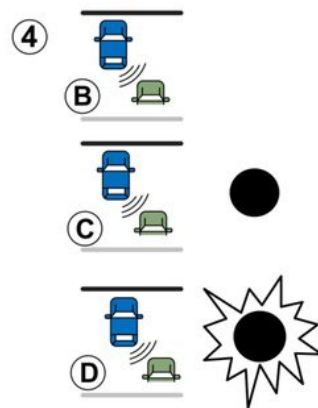

Opozorilna lučka **4** je na vsakem zunanjem ogledalu **5**.

Opomba: redno čistite zunanja ogledala **5**, da bodo opozorilne lučke **4** vidne.

62258

DODATNE FUNKCIJE ZA POMOČ PRI VOŽNJI

Delovanje



Ta funkcija vas opozori:

- če je hitrost vozila med 30 km/h in 140 km/h;
- če je vozilo v območju mrtvega kota in se premika v isti smeri kot vaše vozilo.

Ko vozilo prehit drugo vozilo, se indikator **4** vključi, če prehitevano vozilo ostane v mrtvem kotu več kot eno sekundo.

Prikazovalnik B

Funkcija je vključena in ne zaznava nobenega vozila.

Prikazovalnik C

Prvo opozorilo: opozorilna lučka **4** signalizira, da je bilo v območju mrtvega kota zaznano vozilo.

Prikazovalnik D

Pri aktiviranem smerniku utripa opozorilna lučka **4**, če je v mrtvem kotu na strani, v katero nameravate zaviti, zaznano vozilo. Če izklopite smerokaz, se indikator vrne na izhodiščno opozorilo (prikazovalnik **C**).



Zaradi tipal na odbijačih mora kakršenkoli poseg (popravilo, zamenjava, barvanje itd.) opraviti usposobljeni strokovnjak.

Kdaj sistem ne deluje

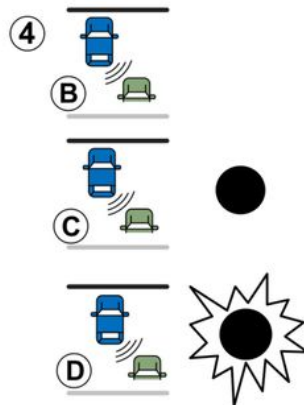

- če se predmet ne premika;
- promet je gost;
- pri vožnji v ovinek;
- če sprednja in zadnja tipala hkrati zaznavajo predmet (npr. pri prehitevanju dolgega tovornjaka);
- ...

Motnje delovanja

Če sistem zazna napako, se na instrumentni plošči prikaže sporočilo »Preverite opozo. za mrtvi kot«. Pokličite predstavnika pooblaščenega servisne mreže.

Opomba: pri zagonu motorja opozorilna lučka **4** na prikazovalniku **B** trikrat utripne. To je normalno.

DODATNE FUNKCIJE ZA POMOČ PRI VOŽNJI

Opozorila



– Sposobnost zaznavanja sistema je nastavljena na širino standardnega voznega pasu. Če vozite po širokih voznih pasovih, sistem morda ne bo zaznal vozila v mrtvem kotu.

– Če so vremenske razmere zelo slabe (močan dež, sneg itd.), lahko pride do začasnih motenj v sistemu. Bodite pozorni na prometne razmere.

Obstaja nevarnost nesreče.



Ta funkcija predstavlja dodatno pomoč pri vožnji. Ta funkcija v nobenem primeru ne nadomešča pazljivosti in odgovornosti voznika, ki mora ves čas ohranjati nadzor nad vozilom.

Voznik mora vedno prilagoditi hitrost prometnim razmeram ne glede na navodila sistema.

Sistema v nobenem primeru ni mogoče enačiti s tipalom za ovire ali sistemom proti trčenju.

Posegi/popravila sistema

– V primeru trčenja se poravnava radarja lahko spremeni, kar vpliva na njegovo delovanje. Izklopite funkcijo in se obrnite na predstavnika pooblaščenega servisne mreže.

– Vse posege v območju radarjev (popravila, zamenjave itd.) mora izvesti usposobljeni strokovnjak.

Samo predstavnik servisne mreže vozila je usposobljen za posege v sistem.

Motnje sistema

Določene razmere lahko motijo ali poslabšajo delovanje sistema, kot so:

- zapletena okolica (kovinski mostovi, tuneli, ceste z ovirami na robu itd.);
- slabe vremenske razmere (sneg, toča, poledica itd.);

Tveganje lažnih alarmov ali odsotnosti opozoril

Če se sistem obnaša neobičajno, ga izklopite in stopite v stik s predstavnikom pooblaščenega servisne mreže vozila.



Omejitve delovanja sistema

- Za zagotovitev dobrega delovanja sistema mora biti območje radarja čisto in se ga ne sme spreminjati.
- Sistem morda ne bo zaznal manjših predmetov, ki se premikajo v bližini vozila (motorji, kolesa, pešci itd.).
- Ko vozilo zapelje v zavoje, tipala morda začasno ne bodo zaznavala vozil na vzporednih voznih pasovih.
- Sistem voznika ne opozori v primeru, kadar levi in desni radar hkrati zaznata vozila, ki se premikajo s podobno hitrostjo (npr. v prometu na cesti s tremi voznimi pasovi).
- Sistem se morda ne odzove v primeru znatne razlike v hitrosti glede na druga vozila.
- Če vozilo prehiteva dolgo vozilo (npr. težko tovorno vozilo, ki vozilo prehiteva s podobno hitrostjo), lahko sistem prekine opozorilo pred koncem manevra.
- Vozilo vozi po ovinkasti cesti.

Izklop funkcije

Funkcijo je treba izklopiti v naslednjih primerih:

- območje radarja je bilo poškodovano (zadnji odbijač);
- vozilo je opremljeno z vlečno kljuko.

DODATNE FUNKCIJE ZA POMOČ PRI VOŽNJI

Opozorilo za varnostno razdaljo



Ta funkcija uporablja informacije kamere **1** ter obvešča voznika o časovnem presledku med njegovim vozilom in vozilom spredaj, da lahko voznik ohranja ustrezno varnostno razdaljo med obema voziloma.

Funkcija je vklopljena, ko vozilo (odvisno od vozila) vozi s hitrostjo med približno 30 in 200 km/h.

Mesto namestitve kamere 1

Prepričajte se, da vetrobransko steklo ni zakrito (umazanija, blato, sneg, zarositev itd.).



Ta funkcija predstavlja dodatno pomoč pri vožnji. Ta funkcija v nobenem primeru ne nadomešča pazljivosti in odgovornosti voznika, ki mora ves čas ohranjati nadzor nad vozilom.

Vklop/izklop funkcije



Vozila, opremljena z zaslonom multimedijskega sistema 2

V meniju sistema "Vozilo" na multimedijem zaslonu **2**, pritisnite meni "Asistent vožnje".

Vklop ali izklop funkcije "Sledenje razdalje".



Vozila, ki niso opremljena z zaslonom multimedijskega sistema

(odvisno od vozila)

– **Ko je vozilo zaustavljeno**, pritisnite stikalo **3** tolikokrat, da boste dosegli

zavihek ;



ali

– pritisnite stikalo **3** in stikalo **4** ali **5** pritisnite tolikokrat, da se odpre za-

vihek ;

– pritisnite stikalo **6** "OK";

DODATNE FUNKCIJE ZA POMOČ PRI VOŽNJI

- stikalo **4** ali **5** pritisnite tolikokrat, da se odpre meni , nato pa pritisnite stikalo **6** "OK";
- stikalo **4** ali **5** pritisnite tolikokrat, da se odpre meni "POMOČ PRI VOŽNJI", nato pa pritisnite stikalo **6** "OK";
- stikalo **5** ali **6** pritisnite tolikokrat, da se odpre meni "Nadzor razdalje", nato pa pritisnite stikalo **6** "OK";
- če želite funkcijo vklopiti ali izklopiti, znova pritisnite stikalo **6** "OK":
 -  vključena funkcija;
 -  izključena funkcija.



Ob vsakem zagonu vozila se funkcija vklopi v načinu, ki je bil v uporabi ob zadnji zaustavitvi.

Delovanje

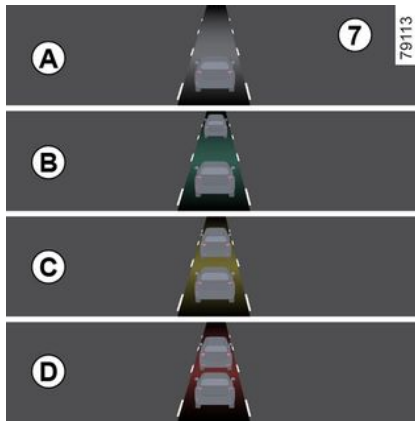

Ko je funkcija vklopljena, se na instrumentni plošči **7** prikaže indikator in opozori voznika na razdaljo med njegovim vozilom in vozilom spredaj.

- **A** (sivo): funkcija ne deluje;
- **A** (zeleno): zaznano ni nobeno vozilo;
- **B** (zeleno): časovni interval znaša približno dve sekundi ali več (razdalja med voziloma je prilagojena vaši hitrosti);
- **C** (rumeno): časovni interval je od približno ene do dve sekundi (nezadostna razdalja med voziloma);
- **D** (rdeče): časovni interval znaša eno sekundo ali manj (skrajno nezadostna razdalja med voziloma).

Če je časovno obdobje med voziloma krajše od približno 0,5 sekunde, bo obvestilo **7**, prikazovalnik na instrumentni plošči **D** ostal rdeče osvetljen.

V nekaterih okoliščinah časovni presledek ne more biti prikazan:

- v ovinku;
- pri zamenjavi voznega pasu;
- če je vozilo pred vami dovolj daleč ali zunaj dosega kamere.

DODATNE FUNKCIJE ZA POMOČ PRI VOŽNJI

Opozorila



Vrednost je prikazana informativno: sistem na vozilu ne izvede nobenega ukrepa.

Ta funkcija ni namenjena za uporabo v mestnem okolju ali pri dinamični vožnji (ovinki, pospeševanje, nenadno zaviranje ...), ampak v enakomernih razmerah vožnje.

Funkcija ne deluje na zavorni sistem.

območje, kjer je nameščena kamera, mora ostati čisto in se ga ne sme spreminjati, da se zagotovi dobro delovanje sistema.

Vse posege v območju kamere (popravila, zamenjave, spreminjanje vetrobranskega stekla itd.) mora izvesti usposobljeni strokovnjak.

DODATNE FUNKCIJE ZA POMOČ PRI VOŽNJI



Ta funkcija predstavlja dodatno pomoč pri vožnji. Ta funkcija v nobenem primeru ne nadomešča pazljivosti in odgovornosti voznika, ki mora ves čas ohranjati nadzor nad vozilom.

Posegi/popravila sistema

- V primeru trčenja se poravnava kamere lahko spremeni in to lahko vpliva na njeno delovanje. Izklopite funkcijo in se obrnite na predstavnika pooblaščenih servisnih mrež.
- Vse posege v območju kamere (popravila, zamenjave, spreminjanje vetrobranskega stekla itd.) mora izvesti usposobljeni strokovnjak.

Za posege v sistem je usposobljen samo predstavnik servisne mreže vozila.

Motnje sistema

- vetrobransko steklo ni čisto (zaradi umazanije, ledu, snega, kondenzacije itd.);
- zapleteno okolje (kovinski most, tunel itd.);
- slabe vremenske razmere (sneg, toča, poledica itd.);
- slaba vidljivost (tema, megla itd.);
- majhen kontrast med vozilom spredaj in okolico (npr. belo vozilo v zasneženem območju ipd.);
- zaslepljenost (slepeči sončni žarki, žarometi nasproti vozečih vozil itd.);
- cesta je ozka in ovinkasta (ostri zavoji ipd.)

Tveganje napačnih lažnih alarmov.

DODATNE FUNKCIJE ZA POMOČ PRI VOŽNJI

Aktivno zaviranje v sili



Sistem uporablja informacije kamere **1** za določitev razdalje od vašega vozila:

- do vozila, ki vozi pred vami na istem pasu;
- ali
- pred vsemi nasproti vozečimi vozili v okviru manevra za spremembo smeri;
- ali
- in pravokotno mimo vozečih vozil;
- ali
- in zaustavljenih vozil;
- ali

– okoliškimi pešci in kolesarji.

Sistem opozori voznika, če obstaja nevarnost čelnega trčenja, da omogoči ustrezno manevriranje v sili (pritisek zavornega pedala in/ali vrtenje volana).

Odvisno od odzivnosti voznika lahko sistem pomaga pri zaviranju, da se zmanjšajo poškodbe ali prepreči trk.

Sistem je sicer neaktiven in ne sproži opozorila.



Ta funkcija predstavlja dodatno pomoč pri vožnji.

Ta funkcija v nobenem primeru ne nadomešča pazljivosti in odgovornosti voznika, ki mora ves čas ohranjati nadzor nad vozilom.



Ta sistem lahko izvede maksimalno zaviranje vozila, da se vozilo popolnoma zaustavi, če je to potrebno.

Zaradi varnostnih razlogov bodite med vožnjo z vozilom vedno pripeti z varnostnim pasom, tovor pa naj bo naložen tako, da se noben element ne more premakniti in poškodovati potnikov.

Lokacija kamere 1

Prepričajte se, da vetrobransko steklo ni zakrito (umazanija, blato, sneg, zarsitev itd.).

Delovanje

Če med vožnjo obstaja nevarnost trka, vas sistem:

- **opozori na nevarnost trka:** s prikazom sporočila "Odkrita ovira" na instrumentni plošči, ki ga spremlja zvočni signal.

Opomba: če voznik pritisne na zavorni pedal in sistem še vedno zaznava nevarnost trka, se lahko poveča zavorna sila, če trenutna za preprečitev trka ne zadostuje.

- **sproži se lahko zaviranje:** če se voznik ne odzove na opozorilo in je tr-

DODATNE FUNKCIJE ZA POMOČ PRI VOŽNJI

čenje neizbežno, se na instrumentni plošči prikažeta rdeča opozorilna lučka



in sporočilo »Zavirajte«, ki ju spremlja zvočni signal.

Opomba:

- če voznik upravlja vozilo (z volanom, pedali itd.), lahko sistem zakasni njihov odziv ali jih ne vklopi;
- če se zaradi aktivnega zaviranja v sili vozilo ustavi, vozilo ostane krajši čas v mirovanju. Po tem časovno omejenem roku mora voznik držati nogo na pedalu zavore, da obdrži vozilo v mirujočem stanju:
- ko sistem začne zavirati, se prikaže sporočilo "Napredna Varnost aktivna".



V primeru manevriranja v sili lahko vedno prenehate zavirati tako, da:

- pritisnete pedal plina;
- ali
- zasukate volan, da bi se izognili trku.



Posebnosti opozoril

Ovisno od hitrosti vožnje se lahko opozorilo in zaviranje vklopita hkrati.

Zaznavanje vozil

Zaznavanje vozil, ki vozijo po istem voznem pasu

Sistem zazna nevarnost trčenja z vozilom pred vami na istem voznem pasu, kadar:

- vaše vozilo vozi s hitrostjo med približno 5 km/h in 180 km/h.

Zaznavanje prihajajočih vozil v okviru manevriranja za spremembo smeri

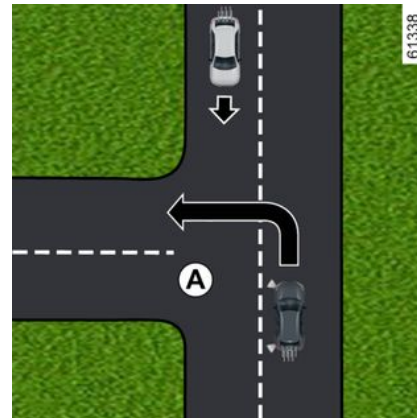

Ko želite spremeniti smer (npr. **A**), sistem zazna nasproti vozeča vozila, ko:

- vaše vozilo vozi s hitrostjo med približno 7 km/h in 30 km/h.
- aktivirali ste smerni kazalec.

Zaznavanje vozil, ki vozni pas prečkajo pravokotno

Sistem zazna vozila, ki vozni pas prečkajo pravokotno, ko:

- vaše vozilo vozi s hitrostjo med približno 5 km/h in 85 km/h.

DODATNE FUNKCIJE ZA POMOČ PRI VOŽNJI

Zaznavanje vozil, ustavljenih na voznem pasu

Sistem zazna mirujoča vozila, ko:

- vaše vozilo vozi s hitrostjo med približno 5 km/h in 85 km/h.

Zaznavanje pešcev in kolesarjev

Zaznavanje pešcev in kolesarjev na istem voznem pasu

Sistem zazna pešce in kolesarje, ko:

- vaše vozilo vozi s hitrostjo med približno 5 km/h in 85 km/h.

Zaznavanje pešcev in kolesarjev ob spremembi smeri

Sistem zazna pešce in kolesarje, ko:

- vaše vozilo vozi s hitrostjo med približno 7 km/h in 30 km/h.

Vklop/izklop

 Funkcija se glede na vozilo in glede na čas od zadnje zaustavitve motorja ponovno vklopi:

- ob odklepanju vozila;
ali
- ob odpiranju vrat;
ali
- ob vnovičnem zagonu motorja.

Vklop in izklop sistema prek zaslonu multimedijskega sistema 2



Za vklop ali izklop funkcije glejte navodila za multimedijsko opremo.

Izberite »**VKLOP**« ali »**IZKLOP**«.

Vklop, izklop sistema s potovalnim računalnikom 3

(odvisno od vozila)



– **Ko je vozilo zaustavljeno**, pritisnite stikalo **4** tolikokrat, da boste dosegli

zavihek 

ali

– pritisnite stikalo **4** in stikalo **5** ali **6** pritisnite tolikokrat, da odprete zavihek





– pritisnite stikalo **7** "OK"

DODATNE FUNKCIJE ZA POMOČ PRI VOŽNJI

- stikalo **5** ali **6** pritisnite tolikokrat, da se odpre meni , nato pa pritisnite stikalo **7** "OK";
- stikalo **5** ali **6** pritisnite tolikokrat, da se odpre meni "POMOČ PRI VOŽNJI", nato pa pritisnite stikalo **7** "OK";
- stikalo **5** ali **6** pritisnite tolikokrat, da se odpre meni "Aktivna zavora", nato pa pritisnite stikalo **7** "OK";
- Za vklop ali izklop funkcije znova pritisnite stikalo **7** "OK":

- vključena funkcija;
- izključena funkcija.

Po izklopu sistema na instrumentni

plošči zasveti opozorilna lučka , pri nekaterih vozilih pa opozorilna lučka . Ko je sistem aktiviran, opozorilna lučka izgine.

Nastavitve



Iz varnostnih razlogov vam svetujemo, da vse te nastavitve opravite, ko vozilo stoji.

Prilaganje nastavitve na multimedijem zaslону 2

(odvisno od vozila)



Če želite pri mirujočem vozilu dostopiti do nastavitve funkcij na zaslonu multimedijskega sistema **2**; glejte navodila za multimedijemski sistem:

- "Opozorilo": prilagodite nivo občutljivosti opozorila. Za to izberite:
 - « Pozno » ;
 - « Standard » ;
 - « Zgodaj » .

Za dodatne informacije glejte navodila multimedijskega sistema.

Nastavitve v potovalnem računalniku 3



– **Ko je vozilo zaustavljeno**, pritisnite stikalo **4** tolikokrat, da boste dosegli

zavihek  ;
ali

– pritisnite stikalo **4** in stikalo **5** ali **6** pritisnite tolikokrat, da odprete zavihek



– pritisnite stikalo **7** "OK"
– stikalo **5** ali **6** pritisnite tolikokrat, da

se odpre meni , nato pa pritisnite stikalo **7** "OK";

DODATNE FUNKCIJE ZA POMOČ PRI VOŽNJI

- stikalo **5** ali **6** pritisnite tolikokrat, da se odpre meni "POMOČ PRI VOŽNJI", nato pa pritisnite stikalo **7 "OK"**;
- stikalo **5** ali **6** pritisnite tolikokrat, da lahko odprete meni "Občutljivost aktivnega zaviranja", nato pa pritisnite stikalo **7 "OK"**;
- pritisnite stikalo **5** ali **6**, da lahko izberete nastavitve, nato pa pritisnite stikalo **7 "OK"**.

Začasno ni na voljo

Če sistem zazna začasno okvaro, na instrumentni plošči zasveti opozorilna

lučka , pri nekaterih vozilih pa

opozorilna lučka .

Možni vzroki so:

- sistem je začasno blokiran (bleščaenje zaradi sonca, zasenčene luči, slabe vremenske razmere itd.). Sistem bo ponovno deloval, ko se izboljšajo pogoji vidljivosti;
- sistem je začasno onemogočen (na primer: vetrobransko steklo je prekruto z umazanijo, snegom, kondenzacijo itd.). V tem primeru parkirajte vozilo in ugasnite motor. Očistite vetrobransko steklo. Pri naslednjem zagonu motorja po približno petih ali desetih minutah vožnje opozorilna lučka in sporočilo izgineta. Če se to ne zgodi, je lahko vzrok za okvaro drug; obrnite se na

pooblaščenega predstavnika servisne mreže.

Motnje delovanja

Ko sistem zazna napako v delovanju, se na instrumentni plošči prikaže opo-

zorilna lučka , ali, glede na vozilo,

opozorilna lučka .

Obrnite se na predstavnika servisne mreže za vaše vozilo.

DODATNE FUNKCIJE ZA POMOČ PRI VOŽNJI

Opozorila



Ta funkcija predstavlja dodatno pomoč pri vožnji. Ta funkcija v nobenem primeru ne nadomešča pazljivosti in odgovornosti voznika, ki mora ves čas ohranjati nadzor nad vozilom. Sprožitev te funkcije je zapoznena ali preprečena, ko sistem zazna jasne znake, da voznik upravlja vozilo (premiikanje volana, pritiskanje pedal itd.).

Sistema ni mogoče vklopiti v naslednjih primerih:

- sistem za nadzor stabilnosti vozila (ESC) je bil sprožen.

Posegi/popravila sistema

- V primeru trčenja se poravnava kamere lahko spremeni in to lahko vpliva na delovanje kamere. Izklopite funkcijo in se obrnite na predstavnika pooblaščenega servisne mreže.
- Vse posege v območju kamere (zamenjave, popravila, spreminjanje vetrobranskega stekla itd.) mora izvesti usposobljeni strokovnjak.

Za posege v sistem je usposobljen samo predstavnik servisne mreže vozila.

Motnje sistema

Določene razmere lahko motijo ali poslabšajo delovanje sistema, kot so:

- slabe vremenske razmere (sneg, dež, toča, poledica itd.);
- slaba vidljivost (tema, megla itd.);
- majhen kontrast med predmetom (vozilo, pešec itd.) in njegovo okolico (npr. pešec, oblečen v belo, v zasneženem območju ipd.);
- zaslepljenost (slepečni sončni žarki, žarometi nasproti vozečih vozil itd.);
- prekrito vetrobransko steklo (umazanija, led, sneg, zarositev itd.);
- ...

V teh pogojih sistem morda ne bo reagiral, lahko opozori voznika, ali pa bo nehote zaviral.

Omejitve delovanja sistema

- Sistem ob vsakem zagonu vozila izvede kalibriranje glede na okolico vozila, ter je lahko neaktiven približno od dveh do pet minut vožnje;

DODATNE FUNKCIJE ZA POMOČ PRI VOŽNJI

- območje, kjer je nameščena kamera, mora ostati čisto in se ga ne sme spreminjati, da se zagotovi dobro delovanje sistema;
- sistem se na manjša vozila lahko odzove manj učinkovito kot na druga vozila.
- sistem morda ne bo deloval ustrezno, če je cestišče spolzko (dež, sneg, poledica itd.). ;
- za zagotovitev pravilnega delovanja mora sistem prepoznati celotno oviro. Tako sistem ne more zaznati:
 - pešcev/kolesarjev v temi ali pri šibki svetlobi;
 - pešcev/kolesarjev, ki so le delno vidni;
 - pešcev, ki so manjši od 80 cm;
 - pešcev, ki nosijo velike predmete;
 - ...

V teh pogojih sistem morda ne bo reagiral, lahko opozori voznika, ali pa bo nehote zaviral.

Izklop funkcije

Funkcijo morate izključiti, če:

- območje kamere je poškodovano (npr. na notranji ali zunanji strani vetrobranskega stekla);
- vleka vozila (okvare);
- vetrobransko steklo je počeno ali poškodovano (ne izvajajte popravil vetrobranskega stekla na tem območju; zamenja naj ga predstavnik pooblaščen servisne mreže za vaše vozilo);
- ne vozite po asfaltirani cesti.

Če se sistem obnaša neobičajno, ga izklopite in stopite v stik s predstavnikom pooblaščen servisne mreže za vozilo.

Ustavitev funkcije

aktivno zaviranje lahko kadar koli prekinete s kratkim pritiskom pedala za plin ali zasukom volana pri izogibanju trku.

DODATNE FUNKCIJE ZA POMOČ PRI VOŽNJI

Opozorilo za voznikovo budnost

Opozorilo za voznikovo budnost je funkcija, ki analizira vedenje voznika (način vožnje, krmiljenje vozila itd.) in ga opozori, če obstaja nevarnost utrujenosti ali zmanjšane pozornosti.

Upošteva kazalnike, kot so:

- premikanje volana;
- voznikova uporaba drugih sistemov (smerokazi, pranje vetrobranskega stekla itd.).



Predstavlja dodatno pomoč pri vožnji v primeru nevarnosti utrujenosti.

Funkcija na vozilu ne deluje. Funkcija ne more v nobenem primeru nadomestiti voznikove odgovornosti med vožnjo. Voznik mora vedno prilagoditi vožnjo glede na svojo pozornost, ne glede na navodila sistema.

Delovanje



Funkcija je pripravljena na opozarjanje, če:

- je od zadnjega postanka vozila preteklo nekaj minut;
- je hitrost vozila večja od približno 70 km/h;

Če obstaja tveganje za utrujenost ali zmanjšano pozornost, se na instrumentni plošči **1** prikaže sporočilo "Opozorilo pozornosti", ki ga spremlja pisk.

Opozorilo izbrišete s pritiskom stikala **5** "OK". Svetujemo vam, da se čim prej ustavite za premor.

Po izbrisu sporočila sistem nadaljuje spremljanje budnosti in po potrebi izda novo opozorilo.



Opozorilo za voznikovo budnost neprestano spremlja pozornost voznika in lahko na poti poda več opozoril. Sistem se ponastavi ob vsakem zagonu motorja.

Aktiviranje/deaktivacija opozorila



Iz varnostnih razlogov vam svetujemo, da vse te nastavitve opravite, ko vozilo stoji.

DODATNE FUNKCIJE ZA POMOČ PRI VOŽNJI

i Odvisno od vozila in skladno s časom, ki je potekel od zadnje zaustavitve motorja, se alarmi znova aktivirajo:

- ob odklepanju vozila;
- ali
- ob odpiranju vrat;
- ali
- ob vnovičnem zagonu motorja.

i Ko so opozorila izklopljena, sistem še naprej ocenjuje voznikovo stanje utrujenosti.

Vklop in izklop opozoril z gumbom **6** "My Safety"



- **za izklop opozoril** dvakrat pritisnite gumb **6**;
- **za vnovičen vklop opozoril** enkrat pritisnite gumb **6**.

Vklop in izklop opozoril prek zaslona multimedijskega sistema **7**



Za vklop ali izklop opozoril glejte navodila za multimedijski sistem.

Izberite **"ON"** ali **"OFF"**.

Vklop ali izklop opozoril s potovalnim računalnikom **1**

(odvisno od vozila)

DODATNE FUNKCIJE ZA POMOČ PRI VOŽNJI



– **Ko je vozilo zaustavljeno**, pritisnite stikalo **2** tolikokrat, da boste dosegli

zavihek ;

ali

– pritisnite stikalo **2** in stikalo **3** ali **4** pritisnite tolikokrat, da odprete zavihek



– pritisnite stikalo **5 "OK"**

– stikalo **3** ali **4** pritisnite tolikokrat, da

se odpre meni , nato pa pritisnite stikalo **5 "OK"**;

– stikalo **3** ali **4** pritisnite tolikokrat, da se odpre meni "POMOČ PRI VOŽNJI", nato pa pritisnite stikalo **5 "OK"**;

– stikalo **3** ali **4** pritisnite tolikokrat, da odprete meni "Opozorilo o budnosti", nato pa pritisnite stikalo **5 "OK"**;

– če želite vklopiti ali izklopiti opozorila, znova pritisnite stikalo **5 "OK"**:

– opozorila  so omogočena;

– opozorila  so onemogočena.

Omejitev delovanja sistema

Nekatere razmere lahko motijo ali poslabšajo delovanje sistema, na primer:

- določeni načini vožnje (nepravilna vožnja itd.);
- vožnja po cesti v slabem stanju;
- močan bočni veter;
- ura je napačno konfigurirana (odvisno od vozila);
- ovinkaste ceste;
- vleka priklopnika.

Motnje delovanja

Če sistem zazna napako, se na instrumentni plošči prikažeta sporočila "Nadzor budnosti preveriti" in opozorilna

lučka .

Sistem naj pregleda pooblaščen predstavnik znamke vašega vozila.

Opozorilo o zmanjšani pozornosti voznika

Predstavitev



Ta funkcija je dodatna pomoč pri vožnji v primeru nevarnosti motenj pozornosti. Funkcija na vozilu ne deluje. Funkcija ne more v nobenem primeru nadomestiti voznikove odgovornosti med vožnjo. Voznik mora svojo vožnjo vedno prilagoditi svoji zbranosti, ne glede na indikacije sistema.

3



DODATNE FUNKCIJE ZA POMOČ PRI VOŽNJI

Sistem analizira vedenje voznikovega obraza z uporabo notranje kamere **1** in prikaže opozorilo, če zazna kakršno koli motnjo.

Do motnje pride, kadar voznik ne gleda na cesto približno tri sekunde ali ta gib ponovi trikrat zaporedoma.

Opomba: sistem ne snema nikakršnih slik in deluje v realnem času.

Lokacija kamere **1**

Prepričajte se, da kamere ne zakrivajo ovire (umazanija, megla itn.) ali da ni prekrita.

Delovanje



Sistem nenehno spremlja pozornost voznika in lahko med potjo izda več opozoril.

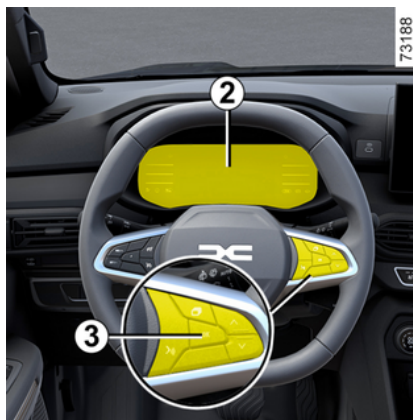

Funkcija vas je pripravljena opozoriti, če je hitrost nad približno 20 km/h.

V primeru nepozornosti, se sporočilo "Osredotoči se na vožnjo" prikaže na instrumentni plošči **2**, spremlja pa ga pisk.

Pritisnite stikalo **3 "OK"**, da izbrisete opozorilno lučko, prikazano na instrumentni plošči. Po izbrisu sporočila sistem še naprej spremlja motnjo in po potrebi izdaja nova opozorila.

Vklop/izklop



Iz varnostnih razlogov vam svetujemo, da vse te nastavitve opravite, ko vozilo stoji.



Ovisno od vozila in skladno s časom, ki je potekel od zadnje zaustavitve motorja, se alarmi znova aktivirajo:

- ob odklepanju vozila;
- ali
- ob odpiranju vrat;
- ali
- ob zagonu motorja.



Opozoril morda ne bo mogoče deaktivirati, odvisno od vozila.

Ovisno od vozila in opreme se lahko alarmi aktivirajo ali deaktivirajo z uporabo:

- gumb "My Safety";

DODATNE FUNKCIJE ZA POMOČ PRI VOŽNJI

- na zaslonu multimedijskega sistema,
- potovalnega računalnika.

Vklop in izklop opozoril z gumbom "Moja varnost" 4



Opozorila lahko izklopite ali vklopite z načinom "Perso" v funkciji "My Safety" → 214.

Če so bila opozorila že izklopljena v načinu "Perso":

- **za izklop opozoril** dvakrat pritisnite gumb 4. Kontrolna lučka na gumbu 4 ugasne;
- **za ponoven vklop varnostnih opozoril** enkrat pritisnite gumb 4. Prižge se kontrolna lučka na gumbu 4.

Vklop in izklop opozoril prek zaslona multimedijskega sistema 5



Za vklop ali izklop opozoril glejte navodila za multimedijski sistem.

Izberite "ON" ali "OFF".

Aktiviranje in deaktiviranje alarmov s potovalnega računalnika 2

(odvisno od vozila)



– **Pri mirujočem** vozilu pritisnite stikalo **6-krat**, kolikor je potrebno, da pri-

dete do  zavihka ali odvisno od

vozila zavihka ;

ali

– pritisnite stikalo **6** in stikalo **7** ali **8** pritisnite tolikokrat, da odprete zavihek





– pri nekaterih izvedbah vozila pritisnite stikalo "3 OK";

– stikalo **7** ali **8** pritisnite tolikokrat, da

se odpre meni , nato pa pritisnite stikalo **3** "OK";

DODATNE FUNKCIJE ZA POMOČ PRI VOŽNJI

- stikalo **7** ali **8** pritisnite tolikokrat, da se odpre meni "POMOČ PRI VOŽNJI", nato pa pritisnite stikalo **3** "OK";
- stikalo **7** ali **8** pritisnite tolikokrat, da se odpre meni "Opozorilo zaradi nepozornosti", nato pa pritisnite stikalo **3** "OK";
- znova pritisnite stikalo **3** "OK", da vklopite ali izklopite opozorila:

- opozorila  so vključena;
-  alarmi so deaktivirani.

Omejitve delovanja sistema

Nekatere razmere lahko motijo ali poslabšajo delovanje sistema, na primer:

- ob nošenju določenih vrst očal;
- če je oviran pogled kamere, tudi delno;
- če je skrit del voznikovega obraza (zaradi las, kape, kirurške maske, šala itn.);
- neprimeren položaj za vožnjo (na primer prenizko sedenje, prevelika nagnjenost nazaj itd.), ki lahko kameri prepreči, da pravilno analizira obraz.

V teh pogojih sistem morda ne sproži opozorila ali pa ga ne sproži ob pravem času oziroma sproži lažna opozorila.

Motnje delovanja

Če sistem zazna napako pri delovanju, se, odvisno od vozila, na instrumentni plošči prikaže sporočilo "Nadzor budnosti preveriti" ali "Nadzor pozornosti ni na voljo. Obraz ni zaznan", ki ga

spremlja kontrolna lučka .

Preverite, ali je kamera čista in/ali odstranite dodatke, ki prekrivajo obraz. Preverite, ali pravilno sedite. Če težave ne morete odpraviti, se posvetujte s predstavnikom servisne mreže za vaše vozilo.

Opozorilo o utrujenosti voznika

Predstavitev



Predstavlja dodatno pomoč pri vožnji v primeru nevarnosti utrujenosti.

Funkcija na vozilu ne deluje. Funkcija ne more v nobenem primeru nadomestiti voznikove odgovornosti med vožnjo.

Voznik mora svojo vožnjo vedno prilagoditi svoji zbranosti, ne glede na indikacije sistema.



Sistem analizira vedenje voznikovega obraza z uporabo notranje kamere **1** in prikaže sporočilo, če obstaja nevarnost, da bo voznik zaspal.

Opomba: sistem ne snema nikakršnih slik in deluje v realnem času.

Lokacija kamere 1

Prepričajte se, da kamere ne zakrivajo ovire (umazanija, megla itn.) ali da ni prekrita.

DODATNE FUNKCIJE ZA POMOČ PRI VOŽNJI

Delovanje



Sistem nenehno spremlja pozornost voznika in lahko med potjo izda več opozoril.



Vsakič ko se motor vklopi ali ko se zamenja voznik, se po nekaj minutah ponastavi nastavitve sistema.



Funkcija je pripravljena na opozarjanje, če:

- je od zadnjega postanka vozila preteklo nekaj minut;
- hitrost vozila je nad približno 20 km/h.

Če obstaja nevarnost utrujenosti, se prikaže sporočilo "Predvidite odmor" na instrumentni plošči **2**, spremlja pa ga pisk.

Če voznik zaspi, se prikaže sporočilo "Opoz. utrujenosti naredite odmor" na instrumentni plošči **2**, spremlja pa ga pisk.

Priporočamo, da se čim prej zaustavite in si vzamete odmor.

Pritisnite stikalo **3 "OK"**, da izbrišete opozorilo, prikazano na instrumentni plošči. Po izbrisu sporočila sistem še naprej spremlja utrujenost in po potrebi izda novo opozorilo.

Vklop/izklop



Iz varnostnih razlogov vam svetujemo, da vse te nastavitve opravite, ko vozilo stoji.



Odvisno od vozila in skladno s časom, ki je potekel od zadnje zaustavitve motorja, se alarmi znova aktivirajo:

- ob odklepanju vozila;
- ali
- ob odpiranju vrat;
- ali
- ob zagonu motorja.



Opozoril morda ne bo mogoče deaktivirati, odvisno od vozila.

Odvisno od vozila in opreme se lahko opozorila aktivirajo ali deaktivirajo z uporabo:

- gumb "My Safety";
- na zaslonu multimedijskega sistema,
- potovalnega računalnika.

DODATNE FUNKCIJE ZA POMOČ PRI VOŽNJI

Vklop in izklop opozoril z gumbom 4 My Safety



Opozorila lahko izklopite ali vklopite v načinu "Po meri" v funkciji "My Safety" → 214.

Če so bila opozorila že izklopljena v načinu po meri:

- za **deaktiviranje** alarmov, dvakrat zaporedoma pritisnite gumb 4. Kontrolna lučka na gumbu 4 ugasne;
- za **ponovno aktiviranje** alarmov, enkrat pritisnite gumb 4. Prižge se kontrolna lučka na gumbu 4.

Vklop in izklop opozoril prek zaslonu multimedijskega sistema 5



Za vklop ali izklop opozoril glejte navodila za multimedijski sistem.

Izberite ON ali OFF.

Aktiviranje in deaktiviranje alarmov s potovalnega računalnika 2

(odvisno od vozila)



– Pri mirujočem vozilu pritisnite stikalo **6-krat**, kolikor je potrebno, da pri-

dete do  zavihka ali odvisno od

vozila zavihka ;

ali

– pritisnite stikalo **6** in stikalo **7** ali **8** pritisnite tolikokrat, da odprete zavihek





– glede na vozilo pritisnite stikalo **3** OK;

– stikalo **7** ali **8** pritisnite tolikokrat, da

se odpre meni , nato pritisnite stikalo **3** OK;

DODATNE FUNKCIJE ZA POMOČ PRI VOŽNJI

- stikalo **7** ali **8** pritisnete tolikokrat, da se odpre meni "POMOČ PRI VOŽNJI", nato pritisnete stikalo **3** OK;
- stikalo **7** ali **8** pritisnete tolikokrat, da se odpre meni "Opoz. utrujenosti", nato pritisnete stikalo **3** OK;
- za vklop ali izklop opozoril znova pritisnete stikalo **3** OK:

- opozorila  so vključena;
-  alarmi so deaktivirani.

Omejitve delovanja sistema

Nekatere razmere lahko motijo ali poslabšajo delovanje sistema, na primer:

- ob nošenju določenih vrst očal;
- če je oviran pogled kamere, tudi delno;
- če je skrit del voznikovega obraza (zaradi las, kape, kirurške maske, šala itn.).
- neprimeren položaj za vožnjo (na primer prenizko sedenje, prevelika nagnjenost nazaj itd.), ki lahko kameri prepreči, da pravilno analizira obraz

V teh pogojih sistem morda ne sproži opozorila ali pa ga ne sproži ob pravem času oziroma sproži lažna opozorila.

Motnje delovanja

Če sistem zazna napako pri delovanju, se, odvisno od vozila, na instrumentni plošči prikaže sporočilo "Nadzor budnosti preveriti" ali "Nadzor pozornosti ni na voljo Obraz ni zaznan", ki ga

spremlja opozorilna lučka .

Preverite, ali je kamera čista in/ali odstranite dodatke, ki prekrivajo obraz. Preverite, ali pravilno sedite. Če težave ne morete odpraviti, se posvetujte s predstavnikom servisne mreže za vaše vozilo.

Zaznavanje prometnih znakov



Sistem prikaže omejitve hitrosti na instrumentni plošči glede na prometne znake, ki jih zazna ob robu ceste.

Uporablja večinoma podatke, ki jih zajema kamera **1**, nameščena na vetrobranskem steklu za vzvratnim ogledalom.

Glede na državo sistem uporablja tudi podatke iz naročnine na zemljevid, s katerimi si razloži določene znake (vhod v mesto itd.).

Znak, prikazan na instrumentni plošči, se spremeni, ko sistem zazna prometni znak.

Ko je vklopljen omejevalnik hitrosti ali regulator hitrosti, lahko prilagodite nastavljeno omejeno hitrost na omejitev, ki jo sistem prikaže na instrumentni plošči ("Omejevalnik hitrosti" → **252** in "Regulator hitrosti" → **255**).

Če je zaznana omejitev hitrosti presežena, se prometni znak, prikazan na instrumentni plošči, spremeni tako, da obvesti voznika.

Lokacija kamere 1

Prepričajte se, da vetrobransko steklo ni zakrito (umazanija, blato, sneg, zarositev itd.).

Posebnosti

Za vozila z naročnino na zemljevid:

DODATNE FUNKCIJE ZA POMOČ PRI VOŽNJI

– če vozilo vozi v državi, v kateri se hitrost meri z drugačnimi merskimi enotami od tistih, ki jih uporablja vozilo, sistem prikaže znak za omejitev hitrosti v enoti države in preračunano omejitev hitrosti v enoti instrumentne plošče vozila.

– v državah, kjer na nekaterih cestah velja strožja omejitev hitrosti ob dežju, lahko sistem spremeni zaznano omejitev hitrosti po nekaj sekundah od vklopa brisalcev vetrobranskega stekla.

Pri vozilih brez naročnine na zemljevid: med vožnjo v državi, kjer se enote za hitrost razlikujejo od enot vašega vozila, lahko ročno izberete enoto, ki bo prikazana na instrumentni plošči (npr. spremenite enoto iz milj v kilometre), da prikazete točne informacije »Prikazovalniki in indikatorji« **➔ 126.**

Opomba:

Sistem ne upošteva izjemnih omejitev, kot na primer v času povečane onesnaženosti zraka.

Delovanje

Opozorilne lučke



Funkcija prikaže naslednje opozorilne lučke:

2. Znaki za omejitev hitrosti in dodatni znaki za omejitev hitrosti (hitrost na izstopu, hitrost s prikolico, omejitev hitrosti z dolžino uporabe itd.).

3. Dodatni prometni znaki (začetek območja brez prehitevanja).

Če je zaznana omejitev hitrosti presežena, okrog prometnega znaka utripa krog (opozorilna lučka **2**), ki ga, odvisno od vozila, spremlja zvočni signal, ki vas opozarja nekaj sekund. Na instrumentni plošči sveti, dokler hitrost vozila presega zaznano omejitev hitrosti.

DODATNE FUNKCIJE ZA POMOČ PRI VOŽNJI

i **Naročnina na zemljevid**
Zaznavanje prometnih znakov je povezano z naročnino na zemljevid.

Za upravljanje naročnine glejte navodila za multimedijsko opremo.

Če naročnina ni sklenjena, bo sistem omejen na upoštevanje prometnih znakov za omejitev hitrosti, ko jih zazna kamera.

Sistem ne bo več upošteval informacij povezanih z zemljevidi. To lahko vpliva na razpoložljivost omejevanja hitrosti.

i Zvočno opozorilo se glede na vozilo in glede na čas po zadnji zaustavitvi motorja ponovno vklopi:

- ob odklepanju vozila;
ali
- ob odpiranju vrat;
ali
- ob vnovičnem zagonu motorja.

Vklop in izklop zvočnega opozorila za prekoračitev hitrosti z gumbom 4 "My Safety"



- **Za izklop zvočnega opozorila** dvakrat zapored pritisnite gumb **4**. kontrolna lučka na gumbu **4** ugasne;
- **Za ponoven vklop zvočnega opozorila** enkrat pritisnite gumb **4**. kontrolna lučka na gumbu **4** zasveti;

Vklop in izklop zvočnega opozorila o prekoračitvi hitrosti na zaslonu multimedijskega sistema 5



Za vklop ali izklop zvočnega opozorila glejte navodila za multimedijski sistem. Izberite "ON" ali "OFF".

Vklop in izklop zvočnega opozorila o prekoračitvi hitrosti v potovalnem računalniku 6

(odvisno od vozila)

Vklop/izklop



Iz varnostnih razlogov vam svetujemo, da vse te nastavitve opravite, ko vozilo stoji.

DODATNE FUNKCIJE ZA POMOČ PRI VOŽNJI



– Pri zaustavljenem vozilu pritisnite stikalo 7 tolikokrat, da boste lahko iz-

brali zavihek ;

ali

– pritisnite stikalo 7 in stikalo 8 ali 9 pritisnite tolikokrat, da boste lahko od-

prli zavihek .

– pritisnite stikalo 10 "OK"

– stikalo 8 ali 9 pritisnite tolikokrat, da

boste lahko odprli meni , nato pa pritisnite stikalo 10 "OK";

– stikalo 8 ali 9 pritisnite tolikokrat, da boste lahko odprli meni "POMOČ PRI VOŽNJI", nato pa pritisnite stikalo 10 "OK";

– stikalo 8 ali 9 pritisnite tolikokrat, da boste lahko odprli meni "Opoz. za hitrost", nato pa pritisnite stikalo 10 "OK";

– za vklop ali izklop zvočnega opozorila znova pritisnite stikalo 10 "OK":

– opozorilo  je vključeno;

– opozorilo  je izključeno.

Odstopanje od omejene hitrosti ali potovalne hitrosti



Za prilagoditev nastavitve omejevalnika hitrosti ali regulatorja hitrosti zaznani omejitvi hitrosti pritisnite stikalo 11 (RES/+) ali 12 (SET/-).

Začasna nerazpoložljivost

Če sistem ni na voljo zaradi razlogov, povezanih s kamero ali podatki zemljevida, se na instrumentni plošči prikaže

simbol , ali odvisno od vozila,

simbol . Če težave ne morete odpraviti, se posvetujte s predstavnikom servisne mreže za vaše vozilo.

Sistem ne more zaznati omejitev hitrosti, če:

– vetrobransko steklo ni čisto;

– je kamera preveč obsijana s soncem;

– je vidljivost nezadostna (megla itd.);

– znaki so nečitljivi (sneg ...) ali prekriti (zakriva jih drugo vozilo ali drevesa);

– podatki na zemljevidu niso posodobljeni.

Opomba: ko je sprednja kamera zakrita, se na instrumentni plošči prikaže sporočilo "Sprednja kamera brez vidnosti". Očistite območje vetrobranskega stekla pred kamero.

Motnje delovanja

Če sistem zazna motnjo delovanja, se

na instrumentni plošči prikaže .

ali glede na vozilo .

DODATNE FUNKCIJE ZA POMOČ PRI VOŽNJI

V nekaterih primerih jih spremlja naslednje sporočilo:

- « Pomoč v vožnji ni na voljo » ;
ali
- « Sprednja kamera preverite » ;
ali
- « Preverite Pomoč v vožnji ».

Obrnite se na predstavnika servisne mreže za vaše vozilo.



Ta funkcija predstavlja dodatno pomoč pri vožnji. Ta funkcija v nobenem primeru ne nadomešča pazljivosti in odgovornosti voznika, ki mora ves čas ohranjati nadzor nad vozilom.

Voznik mora vedno prilagoditi hitrost vožnje v skladu s cestnoprometnimi predpisi in voznimi razmerami ne glede na navodila sistema.

Sistem morda ne bo zaznal vseh znakov za omejitev hitrosti ali pa jih bo napačno interpretiral.

Voznik ne sme prezreti prometnih znakov, ki jih sistem ne zazna, in mora dati prednost upoštevanju dejanskih prometnih znakov in cestnoprometnih predpisov.

Ob slabi vidljivosti (megla, sneg, slana ...) sistem ne more obveščati voznika o primerni hitrosti.

OMEJEVALNIK HITROSTI



Omejevalnik hitrosti je funkcija, ki vam pomaga, da ne presežete izbrane hitrosti vožnje, poznana kot **omejena hitrost**.

 Omejevalnik hitrosti je mogoče povezati s funkcijo »Zaznavanje prometnih znakov« ➔ 247.



Funkcija omejevalnika hitrosti v nobenem primeru ne deluje na zavorni sistem.

Nadzorni gumbi in stikala

1. Stikalo za vklop/izklop omejevalnika hitrosti.
2. Stikalo za vklop/izklop regulatorja hitrosti.
3. Preklopite za vklop in zmanjšanje omejitve hitrosti (**SET/-**).
4. Preklopite, da aktivirate in povečate omejeno hitrost ali priključete shranjeno omejeno hitrost (**RES/+**).
5. Preklop funkcije v stanje pripravljenosti s shranitvijo omejene hitrosti (**0**).

Vožnja

Kadar je omejitev hitrosti nastavljena, vendar še ni dosežena, je vožnja podobna kot pri vozilu brez omejevalnika hitrosti.

Ko vozilo doseže nastavljeno hitrost, te programirane hitrosti ne boste več mogli prekoračiti s pritiskom pedala plina, razen v nujnih primerih (glejte podglavje "Prekoračitev omejene hitrosti").

Vklop



OMEJEVALNIK HITROSTI

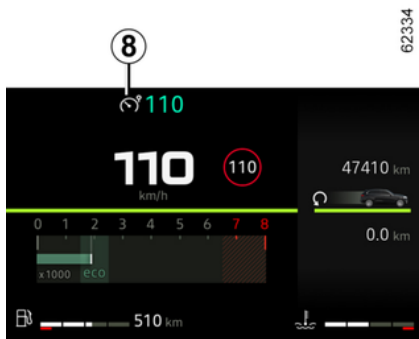

Pritisnite stikalo **1**. Opozorilna lučka **6** ali **8** sveti sivo ali, odvisno od vozila, zasveti oranžna opozorilna lučka **7**.

Prikaže se sporočilo "**Regulator hitrosti je vklopljen**" ali, odvisno od vozila, se na instrumentni plošči prikaže opo-

zorilna lučka **LIMIT** s črticami, kar pomeni, da je vključena funkcija regulatorja hitrosti in da je treba nastaviti omejeno hitrosti.

Če želite shraniti trenutno hitrost, pritisnite stikalo **4 (RES/+)** ali stikalo **3 (SET/-)**: namesto črtic se prikaže omejitev hitrosti in glede na vozilo se prižge bela opozorilna lučka **6**.

Najmanjša hitrost, ki jo lahko nastavite, je 30 km/h.

Spreminjanje omejene hitrosti



Nastavljeno omejeno hitrost lahko spreminjate z zaporednimi pritiski ali z daljšim pritiskom na:

- stikalo **4 (RES/+)** za povečanje hitrosti;
- stikalo **3 (SET/-)** za zmanjšanje hitrosti.

Prekoračitev omejene hitrosti

Omejeno hitrost je možno je kadar koli prekoračiti. V ta namen **močno in do konca** pritisnite pedal za plin preko trde točke.

Med prekoračitvijo nastavljene hitrosti vas o tem obvešča utripanje izbrane hitrosti na instrumentni plošči. Nato od-

maknite nogo s pedala za plin: funkcija omejevalnika hitrosti se ponovno vklopi, ko dosežete hitrost, ki je nižja od shranjene hitrosti.



Če omejevalnik hitrosti ne deluje (po več poskusih vklopa), se obrnite na predstavnika pooblaščenih servisne mreže.

Onemogočeno ohranjanje omejene hitrosti

Pri strmi vožnji navzdol sistem morda ne bo vzdrževal omejitve hitrosti: omejitev hitrosti na instrumenti plošči utripa rdeče in zvočni signal vas opozarja v rednih intervalih.

Funkcija v stanju pripravljenosti

Funkcija omejevalnika hitrosti se začasno ustavi, ko pritisnete stikalo **5 (O)**. Omejitev hitrosti je shranjena in v sivi barvi prikazana na instrumentni plošči.

Priklic izbrane omejene hitrosti

Morebitno shranjeno hitrost lahko priključite s pritiskom stikala **4**.

OMEJEVALNIK HITROSTI

i Ko je omejevalnik hitrosti v stanju pripravljenosti, ga lahko ponovno vklopite s pritiskom stikala **3**, vendar sistem ne upošteva shranjene hitrosti, temveč trenutno hitrost vozila.

Izklop funkcije

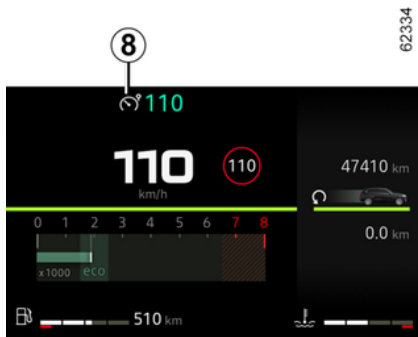

- ko pritisnete stikalo **1**. V tem primeru hitrost ni več shranjena;
- ko pritisnete stikalo **2**. V tem primeru je izbran regulator hitrosti in shranjena ni nobena hitrost.

Oranžna opozorilna lučka **7** ali, odvisno od vozila, opozorilna lučka **8** izgine z instrumentne plošče, s čimer potrdi izklop funkcije.

Funkcija omejevalnika hitrosti se prekine:

REGULATOR HITROSTI



Regulator hitrosti je funkcija, ki vam pomaga ohranjati izbrano konstantno hitrost ali tako imenovano **regulirano hitrost**.

Kot regulirano hitrost je mogoče nastaviti katero koli hitrost, višjo od 30 km/h.



Funkcijo regulatorja hitrosti je mogoče povezati s funkcijo »Zaznavanje prometnih znakov« ➔ 247.



Funkcija regulatorja hitrosti v nobenem primeru ne deluje na zavorni sistem.

Nadzorni gumbi in stikala

1. Stikalo za vklop/izklop regulatorja hitrosti.
2. Preklopite za vklop in znižanje regulirane hitrosti (**SET/-**).
3. Preklopite za vklop in zvišanje regulirane hitrosti ali priklic shranjene regulirane hitrosti (**RES/+**).
4. Preklopite funkcijo v mirovanje (s shranjeno regulirano hitrostjo) (**0**).
5. Stikalo za vklop/izklop omejevalnika hitrosti.



Ta funkcija predstavlja dodatno pomoč pri vožnji.

V nobenem primeru ne more nadomestiti voznikove odgovornosti glede upoštevanja omejitev hitrosti ali njegove pozornosti.

Voznik mora vedno imeti nadzor nad vozilom.

Regulatorja hitrosti se ne sme uporabljati v gostem prometu, na ovinkasti ali spolzki cesti (poledica, akvaplaning, gramoz) in v neugodnih vremenskih pogojih (megla, dež, bočni veter ...).

Obstaja nevarnost nesreče.

REGULATOR HITROSTI

Vklop

3



71773



71772

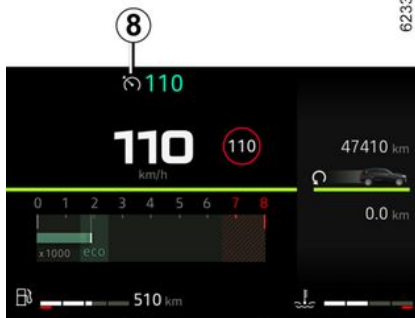

62332

Vključitev funkcije regulatorja hitrosti

Pritisnite stikalo **1**.

Opozorilna lučka **6** ali **8** sveti sivo ali, glede na vozilo, opozorilna lučka **7** sveti zeleno.

Prikaže se sporočilo "Regulator hitrosti je VKLOPLJEN" ali pa se odvisno od vozila na instrumentni plošči prikaže

opozorilna lučka **CRUISE** s črticami, kar pomeni, da je vključena funkcija regulatorja hitrosti in da je treba nastaviti regulirano hitrost.



71773



71772

REGULATOR HITROSTI

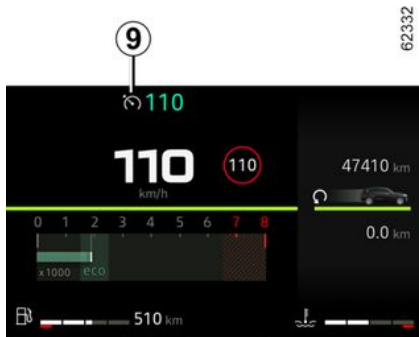

Pri enakomerni hitrosti, večji od približno 30 km/h, pritisnite stikalo **2 (SET/-)** ali stikalo **3 (RES/+)**: funkcija se vklopi in upošteva trenutno hitrost.

Nastavljena hitrost se prikaže namesto črtic. Regulator hitrosti se potrdi z belim prikazom nastavljene hitrosti in opozorilne lučke **6** ali, glede na vozilo,

opozorilne lučke **CRUISE** in opozorilne lučke **8**, **7** ali **9** zelene poleg opozorilne lučke **7**.

Ovisno od vozila, če poskusite funkcijo vklopiti pri hitrosti, manjši od 30 km/h, se prikaže sporočilo "Neveljavna hitr." in funkcija se ne vklopi.

Vožnja

Ko je regulirana hitrost zabeležena in je regulacija hitrosti vklopljena, lahko dvignete nogo s pedala za plin.



Pozor: noge morate imeti vedno v bližini pedal, da se boste v sili lahko hitro odzvali.

Spreminjanje regulirane hitrosti



Nastavljeno regulirano hitrost lahko spreminjate z zaporednimi pritiski:

– na stikalo **2 (SET/-)**, da zmanjšate hitrost;

– na stikalo **3 (RES/+)**, da povečate hitrost.

Opomba: pritisnite in pridržite eno od stikal, če želite zaporedoma spreminjati hitrost.

Prekoračitev regulirane hitrosti

Nastavljeno hitrost lahko v vsakem trenutku prekoračite tako, da pritisnete na pedal plina. Med prekoračitvijo hitrosti vas o njej obvešča utripanje nastavljene hitrosti na instrumentni plošči.

Ko vam ni več treba voziti s povečano hitrostjo, odmaknite nogo s pedala za plin: vozilo se po nekaj sekundah samodejno vrne na prvotno regulirano hitrost.

Onemogočeno ohranjanje regulirane hitrosti

Pri vožnji po strmem klancu navzdol sistem ne more vzdrževati nastavljene hitrosti: shranjena hitrost bo utripala na instrumentni plošči.



Če regulator hitrosti ne deluje (po več poskusih vklopa), se obrnite na predstavnika pooblaščenih servisne mreže za vaše vozilo.

REGULATOR HITROSTI



Regulator hitrosti z regulirano hitrostjo, ki se vzdržuje med prestavljanjem:

ta funkcija vzdržuje regulator hitrosti pred prestavljanjem in po njem, vozniku pa ni treba storiti ničesar.

Funkcija v stanju pripravljenosti

Funkcija preide v stanje pripravljenosti, če:

- pritisnete stikalo **4 (O)**;
- pritisnete zavorni pedal;
- pritisnete pedal sklopke in ga držite pritisnjenega dlje časa ali če je vozilo dlje časa v prostem teku pri vozilih z ročnim menjalnikom;
- prestavite v nevtralni položaj pri vozilih, opremljenih s samodejnim menjalnikom.

Nastavljena hitrost je shranjena in v sivi barvi prikazana na instrumentni plošči.



Glede na vozilo lahko opozorilna lučka **8** ugasne, da potrdi stanje pripravljenosti.

Ponoven vklop regulacije hitrosti

Shranjeno hitrost lahko prikličete nazaj, vendar se morate najprej prepričati o ustreznosti prometnih razmer (gostota prometa, stanje cestišča, vremenski pogoji ...). Pritisnite stikalo **3 (RES/+)**, če je hitrost vozila višja od 30 km/h.

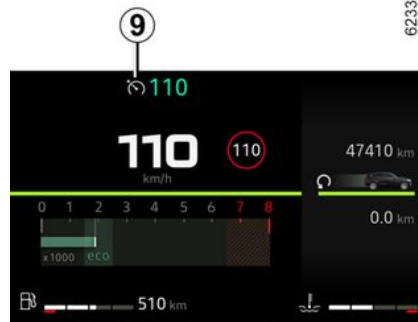

Ko je hitrost ponovno priklicana, je vklop regulatorja hitrosti potrjen s prikazom regulirane hitrosti v beli barvi in, odvisno od vozila, prikazom opozorilne lučke **8** ali **9**.

Pomembno: če je shranjena hitrost veliko večja od trenutne hitrosti vožnje, vozilo močno pospeši, da doseže to hitrost.

Ko je funkcija regulatorja hitrosti v stanju pripravljenosti, pritisnite stikalo **2 (SET/-)**, da znova vklopite funkcijo regulatorja hitrosti brez upoštevanja shranjene hitrosti: upoštevana bo hitrost, s katero se premika vozilo.

REGULATOR HITROSTI

Izklop funkcije



Funkcija regulatorja hitrosti se prekine:

- ko pritisnete stikalo **1**. V tem primeru hitrost ni več shranjena;
- ko pritisnete stikalo **5**. V tem primeru je izbran omejevalnik hitrosti in shranjena ni nobena hitrost.

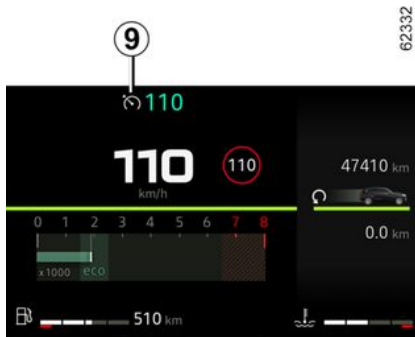

Zelena opozorilna lučka **7** ali, odvisno od vozila, opozorilna lučka **6** ali **9** izgine z instrumentne plošče, s čimer potrdi izklop funkcije.



Vključitev stanja pripravljenosti ali izključitev funkcije regulatorja hitrosti ne povzroči naglega zmanjšanja hitrosti: pritisniti morate na zavorni pedal.

POMOČI PRI PARKIRANJU

Kamera za vzvratno vožnjo

Delovanje



Ko je aktivirana vzvratna prestava, kamera **1**, nameščena v zadnjem delu vozila, prikazuje sliko okolice za vozilom na zaslonu multimedijskega sistema **2**, na kateri so tudi trije indikatorji oddaljenosti **3**, **4** ali **5** (fiksni, premični in za prikolico).

Ta sistem uporablja več vodilnih črt za delovanje (pomično za smer vozila in nepremično za razdaljo). Ko je doseženo rdeče območje, si za natančno zaustavitev pomagajte s prikazom odbijača.



Fiksni indikatorji **3**

Fiksni indikator oddaljenosti vključuje barvne oznake **A**, **B** in **C**, ki kažejo razdaljo za vozilom:

- **A** (rdeča) na razdalji približno 30 centimetrov od vozila;
- **B** (rumena) na razdalji približno 70 centimetrov od vozila;
- **C** (zelena) na razdalji približno 150 centimetrov od vozila

Ta indikator oddaljenosti se ne premika in kaže smer vozila pri poravnanih kolesih.

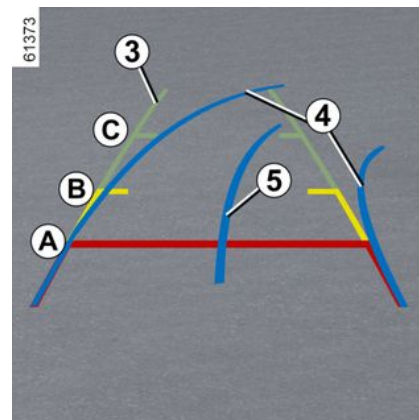

Pomični indikator oddaljenosti **4**

Na zaslonu multimedijskega sistema je prikaz modre barve **2**. Prikazuje smer vozila glede na položaj volana.

Indikator oddaljenosti za prikolico **5**

Na zaslonu multimedijskega sistema je prikaz modre barve **2**. Indikatorji prikazujejo smer vožnje vlečne kljuke za prikolico glede na položaj volana. Vozniku omogoča, da vlečno kljuko postavi čim bližje vlečni glavi prikolice.

« Pogled na prikolico »

Če je prikolica priključena med vožnjo naprej, pritisnite meni "Kamera" v načinu "Vozilo" na zaslonu multimedijskega sistema **2**, da kameri **1** omogočite predvajanje okolice vozila zadaj približno 30 sekund.

POMOČI PRI PARKIRANJU

Posebnost

Prepričajte se, da kamera ni prekrita (z umazanijo, blatom, snegom, zarošena itd.).

Nastavitve



Kadar vozilo miruje in motor deluje lahko prek zaslona multimedijskega sistema **2** dodate ali odstranite vodila in prilagodite nastavitve slike kamere (svetlost, kontrast itd.). Za dodatne informacije glejte navodila multimedijskega sistema.

funkcija "Zoom auto"

Če je za vozilom zaznana ovira, lahko s funkcijo »Zoom auto« trenutni prikaz preklopite na zgornji zadnji pogled.

Za vklop in izklop funkcije "Zoom auto" glejte priručnik za uporabo multimedijskega sistema.

 Zaslون prikazuje zrcalno sliko kot vzvratno ogledalo. Indikatorji oddaljenosti so prikazani s projekcijo na ravnih tleh. Te informacije ne smete upoštevati, ko se prikaže na navpični površini predmeta ali na predmetu, postavljenem na tleh. Predmeti, ki se pojavijo na robu zaslona, so lahko deformirani. V primeru močne svetlobe (sneg, vozilo na soncu itd.) je lahko vidljivost kamere motena. Če je prtljažni prostor odprt ali nepravilno zaprt, se prikaže sporočilo "Prtljažnik odprt" na zaslonu multimedijskega sistema.

Izključitev sistema

Sistem je lahko deaktiviran:

- ko vozilo vozi s hitrostjo večjo od približno 10 km/h;
- kmalu po prestavitvi ročice iz položaja vzvratne prestave.

Motnje delovanja

Ko je vklopljena vzvratna prestava in sistem zazna napako pri delovanju, se na multimedijem zaslonu začasno prikaže črn zaslon **2**.

To lahko povzroči okvara, ki vpliva na kamero ali zaslon (jasnost, fiksna slika, zapoznena komunikacija itd.).

Če se začasen prikaz črnega zaslona nadaljuje, se posvetujte s pooblaščenim prodajalcem.



Ta funkcija predstavlja dodatno pomoč pri vožnji. Zato ne more v nobenem primeru nadomestiti voznikove budnosti in odgovornosti.

Voznik mora biti vedno pripravljen na nenadne nepredvidene dogodke, ki se lahko zgodijo med vožnjo: zato med manevriranjem vedno pazite, da v okolici vozila ni majhnih, ozkih premičnih ovir (kot so na primer otroci, živali, otroški vozički, kolesa, večji kamni, stebriček itd.) v mrtvem kotu.

POMOČI PRI PARKIRANJU

Razlika med ocenjeno in dejansko razdaljo

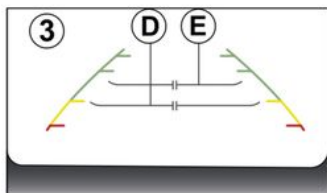

Vzratna vožnja proti strmemu klancu

Fiksni indikatorji **3** prikazujejo krajše razdalje, kot so v resnici.

Predmeti, prikazani na zaslonu, so na klancu v resnici bolj oddaljeni.

Če zaslon na primer prikaže predmet na **D**, je dejanska razdalja do predmeta **E**.

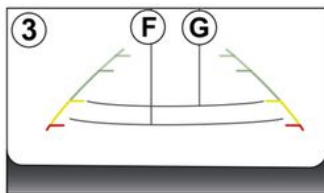
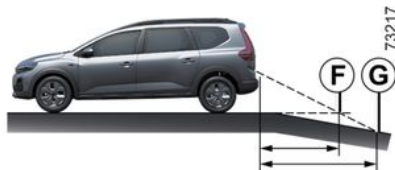

Vzratna vožnja proti strmemu pobočju navzdol

Fiksni indikatorji **3** prikazujejo daljše razdalje, kot so v resnici.

Zato so predmeti, prikazani na zaslonu, na pobočju dejansko bližje.

Če zaslon na primer prikaže predmet na **G**, je dejanska razdalja do predmeta **F**.

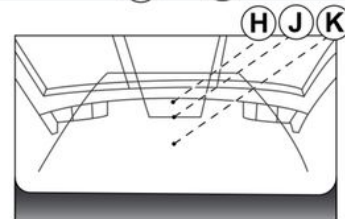
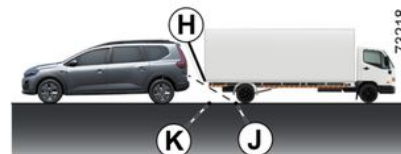

Vzratna vožnja proti štrlečemu predmetu

Položaj **H** je na zaslonu videti bolj oddaljen od položaja **J**. Kljub temu je položaj **H** enako oddaljen kot položaj **K**.

Pri smeri vožnje, ki jo nakazujejo nepremične in premične linije, ni upoštevana višina predmeta. Zato obstaja nevarnost trka vozila s predmetom pri vzratni vožnji proti položaju **K**.

POMOČI PRI PARKIRANJU

Kamera z več prikazi

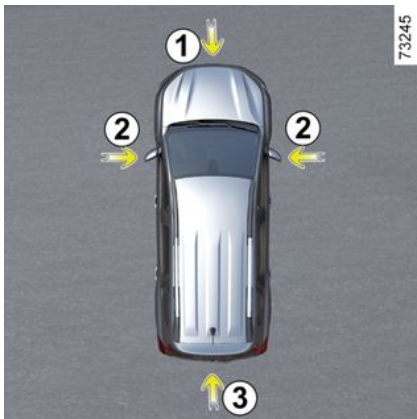

Pri težjih manevrih si lahko pomagate s štirimi kamerami **1**, **2** in **3** v sprednjem odbijaču, zunanjih ogledalih in prtljažnih vratih, če je vozilo z njimi opremljeno.



Kamere prenašajo štiri ločene poglede na zaslon **4**, kar omogoča ogled območja okoli vozila.

Opomba: prepričajte se, da kamere niso prekrite (z umazanijo, blatom, snegom, kondenzatom itd.).



Ta funkcija predstavlja dodatno pomoč pri vožnji. Zato ne more v nobenem primeru nadomestiti voznikove budnosti in odgovornosti.

Voznik mora biti vedno pripravljen na nenadne nepredvidene dogodke, ki se lahko zgodijo med vožnjo: zato med manevriranjem vedno pazite, da v okolici vozila ni majhnih, ozkih premičnih ovir (kot so na primer otroci, živali, otroški vozički, kolesa, večji kamni, stebriček itd.) v mrtvem kotu.

Vklop sistema

Ko je kontakt vzpostavljen, lahko vklopite sistem:

- V samodejnem načinu, pri prestavljanju v vzvratno prestavo: sistem se aktivira in kamera, ki se nahaja na prtljažnih vratih, posreduje pogled območja za vozilom na zaslon **4**;
- v ročnem načinu delovanja pri zavzavljenem vozilu in delujočem motorju v sistemu "Vozilo" na zaslonu multimedijskega sistema **4** pritisnite meni "360° Kamera" in na zaslonu multime-

POMOČI PRI PARKIRANJU

dijškega sistema se bo prikazalo območje spredaj.

Opomba: odvisno od vozila lahko nekatere nastavitve prilagodite z zaslona **4**. Glejte navodila za multimedijsko opremo.

Samodejni način



Samodejni način delovanja se vklopi ob menjavi v vzvratno prestavo, zaslon **4** prikazuje sliko kamere za vzvratno vožnjo. Ko hitro prestavite iz vzvratne prestave v prestavo za vožnjo naprej, se na zaslonu **4** prikaže slika sprednje kamere.

Avtomatski način delovanja je tedaj izklopljen:

- z izbiro drugega pogleda kamere v meniju na zaslonu **4**;
- samodejno, takoj ko dosežete hitrost približno 12 km/h;
- kmalu po prestavitvi ročice iz položaja vzvratne prestave.

Ročni način

Če ga želite aktivirati, izberite želeni pogled kamere v meniju na zaslonu **4**. Na zaslonu **4** se prikaže sporočilo za približno pet sekund, da potrdi vklop v ročnem načinu.

Ročni način je deaktiviran:

- samodejno, takoj ko dosežete hitrost približno 10 km/h;
- približno tri minute po izklopu vzvratne prestave v ročnem načinu;
- s pritiskom gumba »Nazaj« po izklopu vzvratne prestave v ročnem načinu.

Kamera za vzvratno vožnjo **3**



Če se zadnja kamera aktivira samodejno ali ročno, se na zaslonu prikaže pogled s kamere **4**.

POMOČI PRI PARKIRANJU

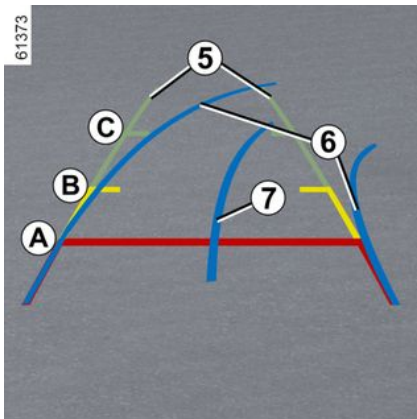

Fiksni indikatorji 5

Fiksni indikator oddaljenosti vključuje barvne oznake **A**, **B** in **C**, ki kažejo razdaljo za vozilom:

- **A** (rdeča) na razdalji približno 30 centimetrov od vozila;
- **B** (rumena) na razdalji približno 70 centimetrov od vozila;
- **C** (zelena) na razdalji približno 150 centimetrov od vozila



Slika na multimedijem zaslonu se morda zdi hitrejša, kot je v resnici.

Pomični indikator oddaljenosti 6

(odvisno od vozila)

Na zaslonu multimedijskega sistema je prikaz modre barve **4**. Prikazuje smer vozila glede na položaj volana.

Indikator oddaljenosti za prikolico 7

Na zaslonu multimedijskega sistema je prikaz modre barve **4**. Indikatorji prikazujejo smer vožnje vlečne kljuke za prikolico glede na položaj volana. Vozniku omogoča, da vlečno kljuko postavi čim bližje vlečni glavi prikolice.

« Pogled na prikolico »

Če je prikolica priključena med vožnjo naprej, pritisnite meni "Kamera" v načinu "Vozilo" na zaslonu multimedijskega sistema **4**, da kameri **3** omogočite predvajanje okolice vozila zadaj približno 30 sekund.

funkcija " Zoom auto "

Če je za vozilom zaznana ovira, lahko s funkcijo »Zoom auto« trenutni prikaz preklopite na zgornji zadnji pogled.

Za vklop in izklop funkcije "Zoom auto" glejte priročnik za uporabo multimedijskega sistema.



Zaslon prikazuje zrcalno sliko kot vzvratno ogledalo.

Indikatorji oddaljenosti so prikazani s projekcijo na ravnih tleh. Te informacije ne smete upoštevati, ko se prikaže na navpični površini predmeta ali na predmetu, postavljenem na tleh.

Predmeti, ki se pojavijo na robu zaslona, so lahko deformirani.

V primeru močne svetlobe (sneg, vozilo na soncu itd.) je lahko vidljivost kamere motena.

Če je prtljažni prostor odprt ali nepravilno zaprt, se prikaže sporočilo »Odprt pokrov prtljažnika«.

POMOČI PRI PARKIRANJU

Sprednja kamera 1



Če se sprednja kamera aktivira samodejno ali ročno, se pogled iz kamere prikaže na zaslonu 4.

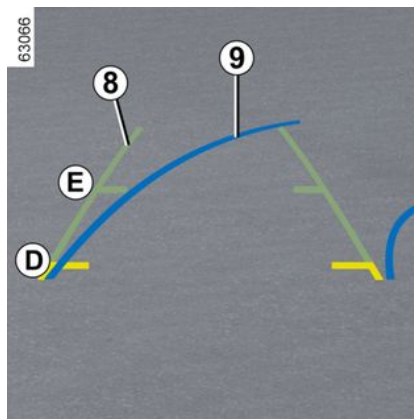

Fiksni indikatorji 8

Fiksni indikator oddaljenosti sestavlja barvne oznake **D** in **E** označuje razdaljo pred vozilom:

- **D** (rumena) na približno 70 centimetrih od vozila;
- **E** (zelena) na približno 150 centimetrih od vozila.



Slika na multimedijem zaslonu se morda zdi hitrejša, kot je v resnici.

POMOČI PRI PARKIRANJU

Pomični indikator oddaljenosti 9

(odvisno od vozila)

Na zaslonu multimedijskega sistema je prikaz modre barve 4. Prikazuje smer vozila glede na položaj volana.

funkcija "Zoom auto"

Če je pred vozilom zaznana ovira, lahko s funkcijo »Zoom auto« trenutni prikaz preklopite na zgornji sprednji pogled.

Za vklop/izklop funkcije »Zoom auto« glejte navodila za multimedijsko opremo.



Zaslon prikazuje zrcalno sliko kot vzratno ogledalo.

Indikatorji oddaljenosti so prikazani s projekcijo na ravnih tleh. Te informacije ne smete upoštevati, ko se prikaže na navpični površini predmeta ali na predmetu, postavljenem na tleh.

Predmeti, ki se pojavijo na robu zaslona, so lahko deformirani.

V primeru močne svetlobe (sneg, vozilo na soncu itd.) je lahko vidljivost kamere motena.

Če je prtljažni prostor odprt ali nepravilno zaprt, se prikaže sporočilo »Odprt pokrov prtljažnika«.

Bočne kamere 2



Na zunanjih vzratnih ogledalih nameščene kamere 2 stranski pogled prikazujejo na zaslonu 4.

Za vklop zelenega pogleda kamere, ga izberite na zaslonu 4. Če želite podrobnejše informacije, glejte navodila za multimedijsko opremo.

3

POMOČI PRI PARKIRANJU

Razlika med ocenjeno in dejansko razdaljo

3

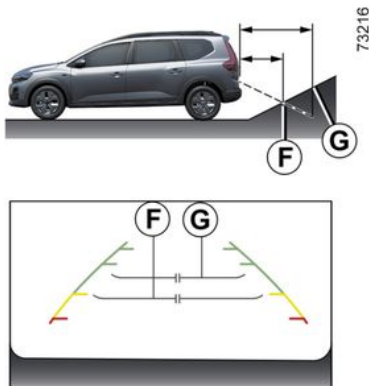

Vožnja ali vzvratna vožnja proti strmemu pobočju

Fiksni indikatorji 5 prikazujejo krajše razdalje, kot so v resnici.

Predmeti, prikazani na zaslonu, so na klancu v resnici bolj oddaljeni.

Na primer, če zaslon prikazuje predmet pri **F**, je dejanska razdalja predmeta pri **G**.

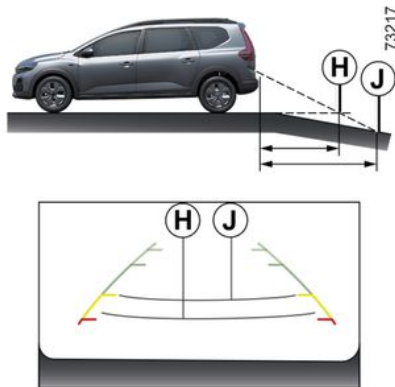

Vožnja ali vzvratna vožnja proti štrlečemu predmetu

Fiksni indikatorji 5 prikazujejo daljše razdalje, kot so v resnici.

Zato so predmeti, prikazani na zaslonu, na pobočju dejansko bližje.

Na primer, če zaslon prikazuje predmet pri **J**, je dejanska razdalja predmeta pri **H**.

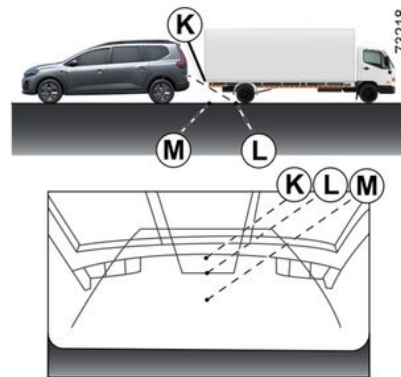

Vožnja ali vzvratna vožnja proti štrlečemu predmetu

Položaj **K** se zdi dlje od položaja **L** na zaslonu. Vendar je položaj **K** na enaki razdalji kot položaj **M**.

Pri smeri vožnje, ki jo nakazujejo nepremične in premične linije, ni upoštevana višina predmeta. Torej obstaja nevarnost, da vozilo trči v predmet pri vzvratni vožnji proti položaju **M**.

POMOČI PRI PARKIRANJU

Nadzor razdalje pri parkiranju

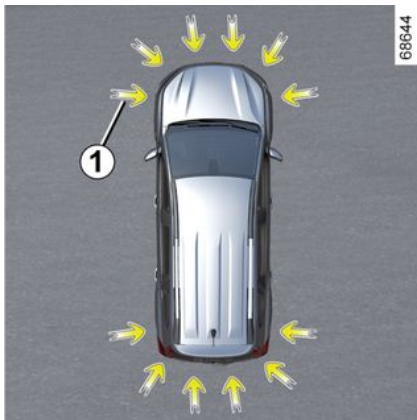

Ultrazvočni senzorji, označeni s puščicami **1**, so nameščeni v odbijačih, da zaznavajo ovire v bližini vozila.

Funkcija opozori voznika prek zvočnih signalov in, glede na vozilo, prek zaslona, ki predstavlja območje, kjer je bila zaznana ovira.

Glede na opremo sistem zaznava ovire za vozilom, pred njim in ob straneh.

Sistem za pomoč pri parkiranju deluje le, ko vozilo vozi s hitrostjo, nižjo od približno 10 km/h.

Funkcija ne upošteva sistemov vleke ali prevoza, ki jih sistem ne prepozna.



Ta funkcija predstavlja dodatno pomoč pri vožnji.

Ta funkcija torej v nobenem primeru ne more nadomestiti voznikove pazljivosti in odgovornosti pri vzvratni vožnji. Voznik mora biti vedno pripravljen na nenadne nepredvidene dogodke, ki se lahko zgodijo med vožnjo: zato med manevriranjem vedno pazite, da v okolici vozila ni majhnih, ozkih premičnih ovir (kot so na primer otroci, živali, otroški vozički, kolesa, večji kamni, stebriček itd.) v mrtvem kotu.



Če med manevriranjem udarite v podvozje vozila (na primer trk ob steber, višji robnik pločnika ali drugo infrastrukturo na cesti), se vozilo lahko poškoduje (npr. deformacija ene od prem).

Če se želite izogniti nesreči, naj vozilo pregleda predstavnik znamke vašega vozila.

Lokacija ultrazvočnih tipal 1

Pazite, da območje okrog ultrazvočnih tipal, ki jih kažejo puščice **1**, ni prekrito (z umazanijo, blatom, snegom ali slabo nameščeno registrsko številko), spremenjena zaradi trka ali drugih razlogov (vključno z barvanjem), ali da jih ne ovira kakršna koli dodatna oprema, nameščena na zadnji in/ali glede na vozilo, sprednji del vozila.

Delovanje

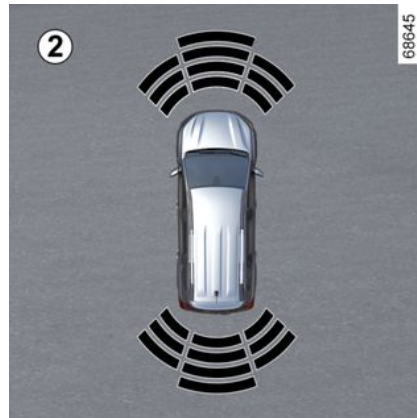

Glede na vozilo se poleg zvočnih signalov na zaslonu **2** prikaže tudi okolica vozila.

POMOČI PRI PARKIRANJU

Zaznavanje ovire

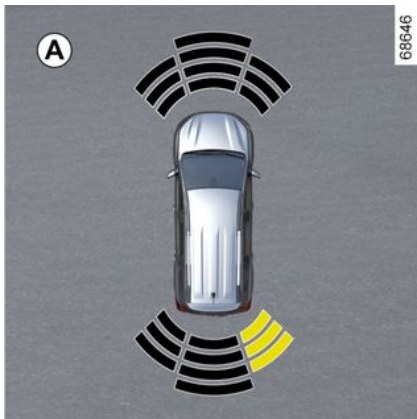

Sistem lahko zazna večino ovir v bližini zadnjega dela in, glede na opremo, blizu sprednjega dela in ob straneh vozila.

Ko se vozilo približuje oviri, se frekvenca zvočnega signala povečuje, dokler se ne spremeni v neprekinjen signal na razdalji približno 20 cm za oviro, zaznано ob straneh, in približno 30 cm za oviro, zaznано spredaj ali zadaj.

Glede na vozilo je območje, kjer je bila zaznana ovira (zaslon **A**). Odvisno od vozila je območje prikazano v zeleni, oranžni (ali rumeni barvi, odvisno od vozila) ali rdeči barvi, odvisno od bližine zaznane ovire.



Pri spremembi smeri vozila med manevriranjem se lahko zgodi, da sistem pozno opozori na nevarnost trčenja ob oviro.

Vklop/izklop

Vklop in izklop sistema prek zaslona multimedijskega sistema **3**



V načinu "Vozilo" na zaslonu multimedijskega sistema **3** pritisnite meni "POMOČ PARKIRANJA".

Aktivirajte ali deaktivirajte območja, ki jih pokriva ultrazvočni detektorji.

Za dodatne informacije glejte navodila multimedijskega sistema.

Opomba: odvisno od vozila območja zaznavanja zadaj ni mogoče izklopiti.

Vklop in izklop sistema s potovalnim računalnikom **4**

(odvisno od vozila)



– Ko je vozilo zaustavljeno, pritisnite stikalo **5** tolikokrat, da boste dosegli

zavihek ;

ali

– pritisnite stikalo **5** in stikalo **6** ali **7** pritisnite tolikokrat, da odprete zavihek



– pritisnite stikalo **8** "OK"

POMOČI PRI PARKIRANJU

- stikalo **6** ali **7** pritisnite tolikokrat, da se odpre meni , nato pa pritisnite stikalo **8** "OK";
- stikalo **6** ali **7** pritisnite tolikokrat, da se odpre meni "POMOČ PRI VOŽNJI", nato pa pritisnite stikalo **8** "OK";
- stikalo **6** ali **7** pritisnite tolikokrat, da se odpre meni "Parkirišče", nato pa pritisnite stikalo **8** "OK";
- če želite funkcijo vklopiti ali izklopiti, znova pritisnite stikalo **8** "OK":

– vključena funkcija;

– izključena funkcija.

Opomba: odvisno od vozila območja zaznavanja "zadaj" ni mogoče deaktivirati.

Samodejni izklop sistema za pomoč pri parkiranju

Sistem se izklopi:

- če je hitrost vozila višja od približno 10 km/h;
- če vozilo stoji več kot približno pet sekund (odvisno od vozila) in je zaznana ovira (na primer pri prometnih zastojih itd.);
- če je vozilo z ročnim menjalnikom v praznem teku ali vozilo z avtomatskim menjalnikom v položaju **N** ali **P**;
- ko je zaznana motnja delovanja.

Opomba: če je vozilo opremljeno z vlečno kljuko, ki jo sistem prepozna, se izklopi samo funkcija pomoči pri parkiranju, kar je odvisno od vozila.

Nastavitve



Iz varnostnih razlogov vam svetujemo, da vse te nastavitve opravite, ko vozilo stoji.



Ob vsakem zagonu vozila se funkcija vklopi v načinu, ki je bil v uporabi ob zadnji zaustavitvi.

Nastavitve na zaslonu multimedijskega sistema 3



Ko vozilo stoji, v sistemu "Vozilo" na multimedijem zaslonu **3** pritisnite meni "Asistent parkiranja".

Za dodatne informacije glejte navodila multimedijskega sistema.

Nastavitve v potovalnem računalniku 4

(odvisno od vozila)

POMOČI PRI PARKIRANJU



– **Ko je vozilo zaustavljeno**, pritisnite stikalo **5** tolikokrat, da boste lahko iz-

brali zavihek ;

ali

– pritisnite stikalo **5** in stikalo **6** ali **7** pritisnite tolikokrat, da se odpre zavi-

hek .

– pri nekaterih izvedbah vozila pritisnite stikalo **8** "OK"

– stikalo **6** ali **7** pritisnite tolikokrat, da

se odpre meni , nato pa pritisnite stikalo **8** "OK";

– stikalo **6** ali **7** pritisnite tolikokrat, da se odpre meni "POMOČ PRI VOŽNJI", nato pa pritisnite stikalo **8** "OK";

– stikalo **6** ali **7** pritisnite tolikokrat, da se odpre meni "Parkirišče", nato pa pritisnite stikalo **8** "OK";

– pritisnite stikalo **6** ali **7**, da izberete nastavev, nato pa pritisnite stikalo **8** "OK".

Izključitev zvoka sistema (odvisno od vozila)

Vključite ali izključite zvok sistema za pomoč pri parkiranju.

Opomba: če utišate zvok, vas bo na približevanje oviri opozoril samo zaslon.

Zvočni opozorilnik sistema za pomoč pri parkiranju

Glasnost funkcije pomoči pri parkiranju lahko prilagodite z drsnikom za glasnost.

 Ob vsakem zagonu vozila se funkcija vklopi v načinu, ki je bil v uporabi ob zadnji zaustavitvi.

Posebni primeri

Zvočna opozorila ali, odvisno od vozila, zadevno območje zaznavanja lahko izklopite ročno, če:

– je pred ultrazvočnimi tipali prisotna oprema za vleko, prevoz ali priključno vozilo, ki je sistem ne prepozna;

– so ultrazvočna tipala poškodovana.

Opomba: tudi če je zvok izklopljen, vas bodo zasloni še naprej opozarjali.

Motnje delovanja

Ko sistem zazna napako v delovanju:

– se ob vsakem vklopu vzvratne prestave za približno tri sekunde sliši zvočni signal in na instrumentni plošči se prikaže sporočilo Preverite park. senzorje;

– ali pa sistem ob vklopu vzvratne prestave ne ustvari nobenega zvoka (razen če je namerno izklopljen) ali se ne prikaže noben zaslon.

Preverite, ali so ultrazvočna tipala čista. Če se napaka še vedno pojavlja, se posvetujte s pooblaščenim prodajalcem.

 Ko vozilo vozi s hitrostjo pod približno 10 km/h, lahko nekateri zvoki (motocikel, tovornjak, pnevmatsko kladivo itd.) sprožijo zvočne signale sistema za pomoč pri parkiranju.

Nasvet



Posegi/popravila sistema

- V primeru trčenja se poravnava ultrazvočnih senzorjev lahko spremeni, kar lahko vpliva na njihovo delovanje. Izklopite funkcijo in se obrnite na predstavnika pooblaščenih servisne mreže.
- Vse posege v območju ultrazvočnih senzorjev (popravila, zamenjave itd.) mora izvesti usposobljeni strokovnjak pooblaščenih servisne mreže.

Samo predstavnik servisne mreže vozila je usposobljen za posege v sistem.

Motnje sistema

Nekatere razmere lahko motijo ali poslabšajo delovanje sistema, na primer:

- slabe vremenske razmere (dež, sneg, toča, poledica itd.);
- nekatere vrste hrupa (motor, tovornjak, pnevmatski vrtalnik itd.);
- namestitvev nezdružljive vlečne kljuge ali kavlja.

Tveganje lažnih alarmov ali odsotnosti opozoril

Če sistem ne deluje normalno, stopite v stik s predstavnikom pooblaščenih servisne mreže za vaše vozilo.

Omejitve delovanja sistema

- Območja zaznavanja ultrazvočnih senzorjev morajo ostati čista brez morebitnih modifikacij, kar zagotavlja dobro delovanje sistema.
- Sistem morda ne bo zaznal manjših predmetov, ki se premikajo v bližini vozila (motorji, kolesa, pešci itd.).
- Sistem morda ne bo zaznal ovir, ki so preblizu vozila.
- Sistem vas morda ne bo opozoril, kadar se druga vozila ali ovire premikajo z bistveno drugačno hitrostjo.
- Kadar se med manevrom spremeni smer vožnje, je sistem lahko počasen pri sporočanju ovir.

KLIC V SILI

Če je vozilo opremljeno s funkcijo za klic v sili, lahko to funkcijo uporabite za samodejno ali ročno klicanje reševalne službe (brezplačno) v primeru nesreče ali slabosti, pri čemer se skrajša čas, ki ga reševalna služba potrebuje, da prispe na kraj nesreče.

3

Opomba: funkcija klica v sili deluje:

- v državah, kjer deluje telekomunikacijska infrastruktura tipa 2G in 3G ali, odvisno od vozila, tipa 4G in pripadajoče telematske nujne službe, ki so združljive s sistemom;
- odvisno od pokritosti omrežja v geografski regiji, kjer se vozilo vozi.

Če funkcijo za klic v sili uporabite za sporočanje nesreče, ki ste ji bili priča, morate vozilo zaustaviti čim bližje, na primernem mestu glede na razmere v prometu, da lahko reševalne službe določijo mesto vašega vozila in tako tudi mesto sporočene nesreče.

V vseh primerih upoštevajte lokalne zakonske predpise.

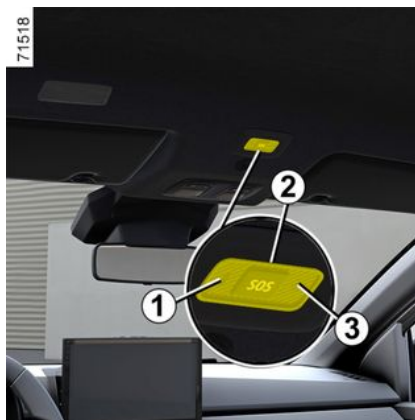

1. Opozorilna lučka delovanja sistema:

- zelena: deluje (npr. sistem in omrežje sta na voljo);
- izklopljena: ne deluje (npr. omrežje ni na voljo);
- rdeča: napaka pri delovanju
- utripajoča zelena: klic v teku.

2. gumb SOS;

3. Mikrofon

4. Zvočnik.



Klic v sili uporabljajte le v primeru nesreče, v kateri ste udeleženi ali ste ji bili priča, ali v primeru slabosti.



V primeru nesreče ostanite v bližini vozila, če mesto in prometne razmere to dopuščajo, da se lahko po potrebi hitro odzovete klicu iz klicnega centra.

KLIC V SILI

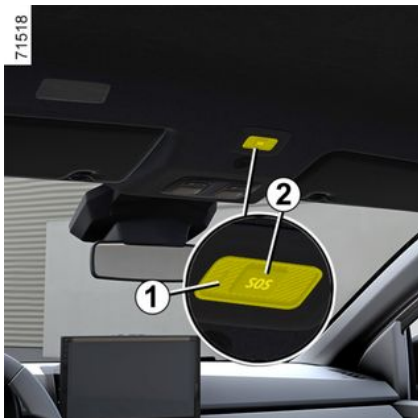

Klic vedno poteka na naslednji način:

- vzpostavi se klic z reševalno službo;
- pošljejo se podatki, povezani z dogodkom (tablica proizvajalca, čas klica, zadnje lokacije, smer vozila itd.);
- vzpostavi se glasovna komunikacija z reševalno službo;
- po potrebi je poklicana služba za nujno pomoč.

Obstajata dva načina klica v sili:

- samodejni način;
- ročni način.

Samodejni način

Ko sistem deluje, se aktivira samodejni način.

Klic v sili se v primeru nesreče sproži samodejno, če je bila aktivirana varo-

valna oprema (zategovalniki varnostnih pasov, airbag itd.).

Ročni način

Klic v sili lahko sprožite tako, da:

- pritisnete gumb **2** in ga pridržite vsaj tri sekunde;

ali

- v 10 sekundah petkrat pritisnete gumb **2**.

Če ste gumb pritisnili pomotoma, lahko klic prekličete tako, da pritisnete gumb **2** in ga pridržite približno dve sekundi, preden je klic usmerjen na klicni center.

Ko je klic vzpostavljen, lahko klic konča le klicni center.

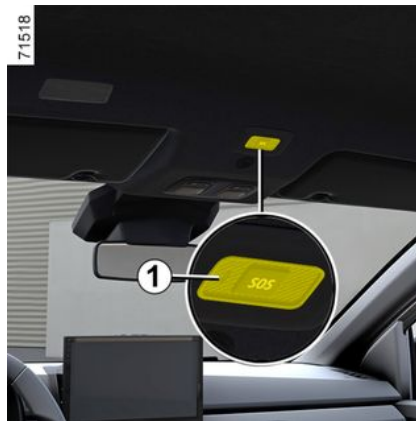

Motnje delovanja

V nekaterih primerih klic v sili morda ne bo deloval (npr. ko je akumulator skoraj prazen itd.).

Ko sistem zazna napako pri delovanju, opozorilna lučka **1** več kot 30 minut sveti v rdeči barvi. Čim prej se posvetujte s predstavnikom pooblaščenih servisne mreže za vaše vozilo.



Sistem deluje z namensko baterijo. Življenjska doba akumulatorja je približno 4 leta ((o tem vas obvešča opozorilna lučka **1**, ki sveti rdeče). Obrnite se na predstavnika servisne mreže za vaše vozilo.



Za zagotavljanje vaše varnosti in pravilnega delovanja sistema mora kakršen koli poseg na bateriji (odstranitev, odklop itd.) izvesti usposobljen strokovnjak.

Nevarnost opeklin zaradi električnega udara.

Obvezno morate upoštevati predpisane roke za zamenjavo (ne smete jih prekoračiti), ki so navedeni v navodilih za vzdrževanje.

Tip baterije je specifičen. Obvezno jo je potrebno zamenjati z enakim tipom.

Pokličite predstavnika pooblaščenih servisne mreže.



Brez funkcije za klic v sili sistema ni mogoče izslediti in ne bo pod stalnim nadzorom. Podatki se samodejno in neprestano brišejo, sistem pa shrani samo zadnje tri položaje vozila.

Podatki se pošljejo samo v primeru klica v sili. Podatki, poslani klicnemu centru, se obravnavajo v skladu z veljavno zakonodajo za zaščito osebnih podatkov v vaši državi. Sistem shrani zgodovino dejavnosti za samo 13 ur.

Lastnik vozila ima pravico dostopati do svojih podatkov. Zahteva lahko, da se podatki popravijo, izbrišejo ali zaklenejo.

PREZRAČEVALNE ODPRTINE, GRETJE IN KLIMATIZACIJA

Zračniki: izhodi zraka

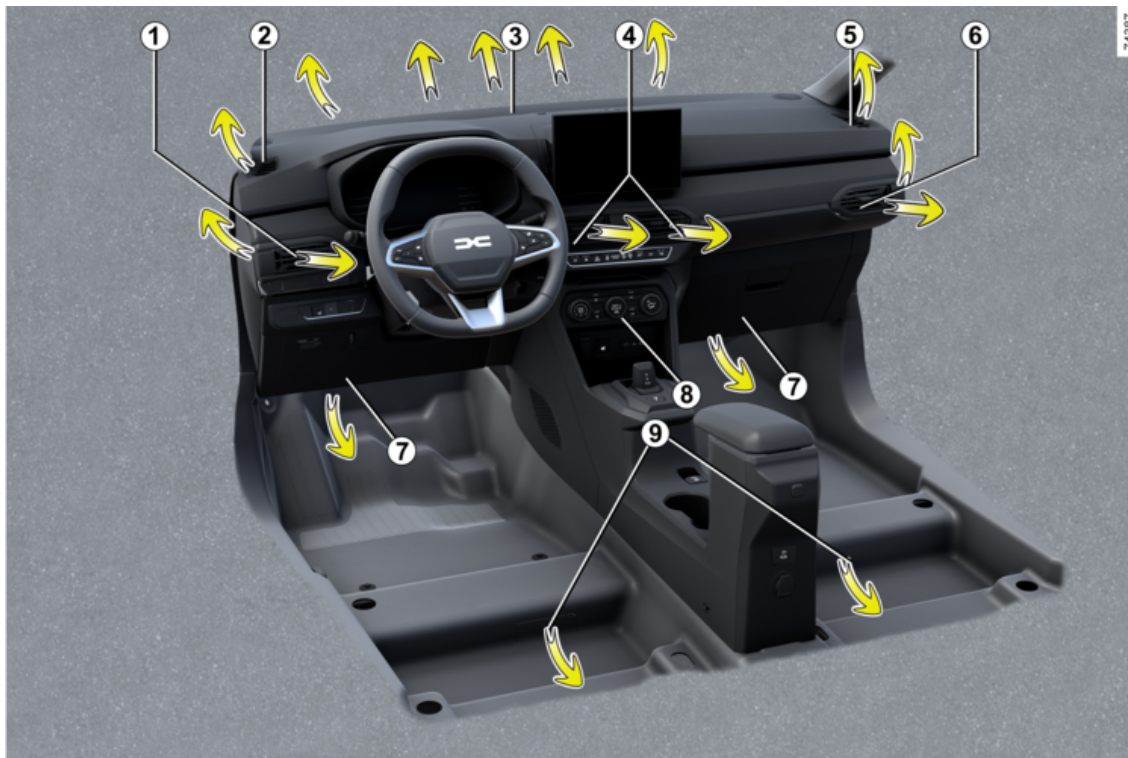

PREZRAČEVALNE ODPRTINE, GRETJE IN KLIMATIZACIJA

- 1** Levi stranski zračnik
- 2** Reža za usmerjanje zraka na levo bočno steklo
- 3** Reže za usmerjanje zraka na vetrobransko steklo
- 4** Osrednji zračniki
- 5** Reža za usmerjanje zraka na desno bočno steklo
- 6** Desni stranski zračnik
- 7** Reže za usmerjanje toplega zraka k nogam potnikov spredaj
- 8** Upravljalna plošča
- 9** Reže za usmerjanje toplega zraka k nogam potnikov zadaj (odvisno od vozila)

PREZRAČEVALNE ODPRTINE, GRETJE IN KLIMATIZACIJA

Osrednji 4 in stranski zračniki 1 in 6



Pretok zraka

Zračnik 1

Za odpiranje: pomaknite drsnik **10** v desno.

Za zapiranje: pomaknite drsnik **10** do konca v levo.

Zračnik 6

Za odpiranje: pomaknite drsnik **10** v levo.

Za zapiranje: pomaknite drsnik **10** do konca v desno.

Usmerjanje

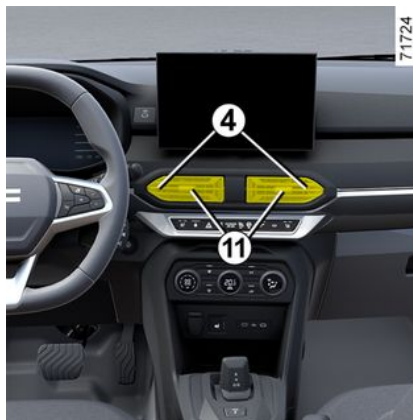

Zračniki 4

Drsnik **11** premaknite v zeleni položaj.



V krogotok za prezračevanje vozila ne vstavljajte ničesar (na primer ob pojavu neprijetnih vonjav ...).

Obstaja nevarnost poškodb ali nastanka požara.

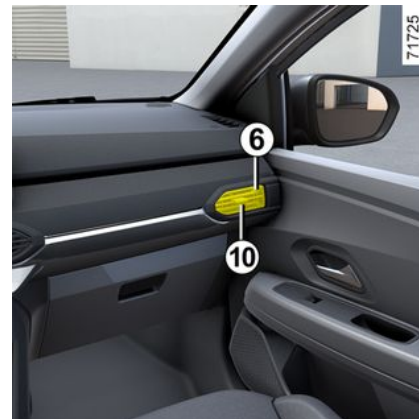

Na zračnike ne pritrjujte nobenih predmetov (npr. nosilca za telefon).

Obstaja nevarnost poškodb.



Za odpravljanje neprijetnih vonjav v vašem vozilu uporabljajte le sisteme, ki so bili izdelani v ta namen. Obrnite se na predstavnika servisne mreže za vaše vozilo.

PREZRAČEVALNE ODPRTINE, GRETJE IN KLIMATIZACIJA

Zadnji sedeži

(odvisno od vozila)



Reža za izhod toplega zraka k potnikom **12**.



V krogotok za prezračevanje vozila ne vstavljajte ničesar (na primer ob pojavu neprijetnih vonjav ...).

Obstaja nevarnost poškodb ali nastanka požara.

Ročna klimatska naprava, gretje

Sistem A

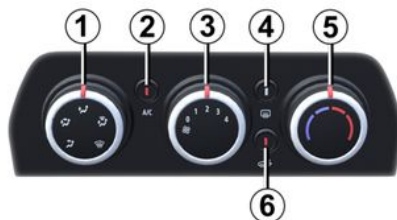

Nadzorni gumbi in stikala

Prisotnost gumbov je odvisna od opreme vozila.

1. Porazdelitev zraka.
2. Vključitev ali izključitev klimatske naprave.
3. Nastavitev hitrosti ventilatorja.
4. Ogrevanje/razmegljevanje zadnjega stekla in (odvisno od vozila) vzvratnih ogledal.
5. Uravnavanje temperature zraka

6. Vključitev načina za izolacijo potniškega prostora/ reciklažo zraka

Informacije in nasveti za uporabo
➔ 288.

Uravnavanje temperature zraka

Zasukajte stikalo **5** na zeleno temperaturo. Bolj kot je oznaka v rdečem območju, višja je temperatura.

Nastavitev hitrosti ventilatorja

Stikalo **3** obračajte od 0 do 4. Bolj kot je gumb obrnjen v desno, večja je količina dovajanega zraka. Če želite preprečiti vstop zraka v potniški prostor, stikalo **3** preklopite v položaj »0«.

Sistem je izključen: v potniški prostor ne prihaja nič zraka (pri mirujočem vozilu), med vožnjo pa lahko kljub temu občutite rahel pretok zraka.



Če je ta gumb dlje časa v položaju 0, se lahko zarosijo bočna stekla in vetrobransko steklo, v potniškem prostoru pa lahko nastane neprijeten vonj.

PREZRAČEVALNE ODPRTINE, GRETJE IN KLIMATIZACIJA

Vključitev načina za izolacijo potniškega prostora/reciklažo zraka

67957



Na gumbu **6** se prižge opozorilna lučka, ki potrjuje delovanje.

V teh pogojih zrak v potniškem prostoru kroži brez dovajanja zunanega zraka.



Dlje časa vključena recirkulacija zraka lahko povzroči zarositev bočnih stekel in vetrobranskega stekla ter nekoliko neprijeten vonj v notranjosti vozila.

Priporočamo, da vklopite običajen način prezračevanja (zunanji zrak) takoj, ko reciklaža zraka ni več potrebna tako, da pritisnete gumb **6**.

Reciklaža zraka omogoča:

- izolacija vozila od zunanjega okolja (npr. pri vožnji v onesnaženih območjih itd.);
- hitrejše doseganje želene temperature v potniškem prostoru.

Hitro sušenje stekel

Pomaknite gumb **1**, **3** in **6** v položaje:

- razmegljevanje stekel ;
- največja hitrost prezračevanja;
- zunanji zrak.

Z uporabo klimatske naprave se stekla še hitreje razmeglijo.

Ogrevano zadnje steklo



Pri vključenem kontaktu pritisnite gumb **4** (prižge se opozorilna lučka).

Ta funkcija zagotavlja gretje zadnjega stekla, in odvisno od vozila, gretje električnih zunanjih ogledal.

Glede na vozilo, se delovanje prekine:

- po času, ki ga določi sistem (kontrolna lučka ugasne);
- s ponovnim pritiskom gumba **4** (kontrolna lučka ugasne).

Porazdelitev zraka v potniškem prostoru

67957



PREZRAČEVALNE ODPRTINE, GRETJE IN KLIMATIZACIJA

Za izbiro ustrezne porazdelitve zraka obračajte stikalo **1**.



Zrak je usmerjen samo do zračnikov na armaturni plošči.



Zrak je usmerjen do zračnikov na armaturni plošči in k nogam potnikov.



Zračni tok prihaja predvsem skozi zračnike, ki so pri stopalih potnikov (pod armaturno ploščo in/ali pod sprednjimi sedeži).



Zrak je usmerjen do rež za dovod zraka na prednja bočna stekla, na vetrobransko steklo in k nogam potnikov.



Ves zrak je usmerjen do rež za dovajanje zraka na vetrobransko steklo in na prednja bočna stekla.

Vključitev ali izključitev klimatske naprave

Z gumbom **2** lahko vključite (prižgana kontrolna lučka) ali izključite (ugasnjena kontrolna lučka) delovanje klimatske naprave

Vklop ni mogoč, če je stikalo **3** nastavljeno na 0.

Klimatska naprava se uporablja za:

- zniževanje temperature v notranjosti potniškega prostora;
- hitrejšo sušenje zarošenih stekel.

Klimatska naprava ne deluje pri nizkih zunanjih temperaturah.



Delovanje klimatske naprave povzroči večjo porabo goriva (zato izključite klimatsko napravo, kadar je ne potrebujete).

Sistem B

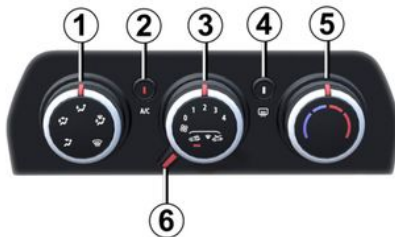

67958

Nadzorni gumbi in stikala

Prisotnost gumbov je odvisna od opreme vozila.

1. Porazdelitev zraka.
2. Vključitev ali izključitev klimatske naprave.
3. Nastavitev hitrosti ventilatorja.
4. Ogrevanje/razmegljevanje zadnjega stekla in (odvisno od vozila) vzratnih ogledal.
5. Uravnavanje temperature zraka
6. Vključitev načina za izolacijo potniškega prostora/ reciklažo zraka

Informacije in nasveti za uporabo
➔ 288.

Uravnavanje temperature zraka

Zasukajte stikalo **5** na želeno temperaturo. Bolj kot je oznaka v rdečem območju, višja je temperatura.

Nastavitev hitrosti ventilatorja

Stikalo **3** obračajte od 0 do 4. Bolj kot je gumb obrnjen v desno, večja je količina dovajanega zraka. Če želite preprečiti vstop zraka v potniški prostor, stikalo **3** preklopite v položaj »0«.

Sistem je izključen: v potniški prostor ne prihaja nič zraka (pri mirujočem vozilu), med vožnjo pa lahko kljub temu občutite rahel pretok zraka.

PREZRAČEVALNE ODPRTINE, GRETJE IN KLIMATIZACIJA



Če je ta gumb dlje časa v položaju 0, se lahko zarosijo bočna stekla in vetrobransko steklo, v potniškem prostoru pa lahko nastane neprijeten vonj.



Dlje časa vključena recirkulacija zraka lahko povzroči zarositev bočnih stekel in vetrobranskega stekla ter nekoliko neprijeten vonj v notranjosti vozila.

Zato priporočamo, da vključite običajen način prezračevanja (zunanji zrak), tako da zasukate gumb 6 v desno, takoj ko reciklaža zraka ni več potrebna.

Reciklaža zraka omogoča:

- izolacija vozila od zunanjega okolja (npr. pri vožnji v onesnaženih območjih itd.);
- hitrejšo doseganje želene temperature v potniškem prostoru.

Hitro sušenje stekel

Pomaknite gumb **1**, **3** in **6** v položaje:

- razmegljevanje stekel ;
- največja hitrost prezračevanja;
- zunanji zrak.

Z uporabo klimatiziranega zraka se hitreje posušijo zarošena stekla.

Ogrevano zadnje steklo



Pri vključenem kontaktu pritisnite gumb **4** (prižge se opozorilna lučka).

Ta funkcija zagotavlja gretje zadnjega stekla in (odvisno od vozila) gretje zunanjih vzvratnih ogledal.

Glede na vozilo, se delovanje prekine:

- po času, ki ga določi sistem (kontrolna lučka ugasne);
- s ponovnim pritiskom gumba **4** (kontrolna lučka ugasne).

Porazdelitev zraka v potniškem prostoru

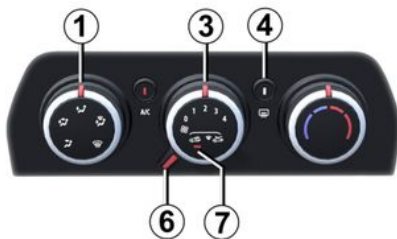

Opozorilna lučka **7** zasveti za potrditev delovanja.

V teh pogojih zrak v potniškem prostoru kroži brez dovajanja zunanjega zraka.



PREZRAČEVALNE ODPRTINE, GRETJE IN KLIMATIZACIJA

Za izbiro ustrezne porazdelitve zraka obračajte stikalo **1**.



Zrak je usmerjen samo do zračnikov na armaturni plošči.



Zrak je usmerjen do zračnikov na armaturni plošči in k nogam potnikov.



Zračni tok prihaja predvsem skozi zračnike, ki so pri stopalih potnikov (pod armaturno ploščo in/ali pod sprednjimi sedeži).



Zrak je usmerjen do rež za dovod zraka na prednja bočna stekla, na vetrobransko steklo in k nogam potnikov.



Ves zrak je usmerjen do rež za dovajanje zraka na vetrobransko steklo in na prednja bočna stekla.

Vključitev ali izključitev klimatske naprave

Z gumbom **2** lahko vključite (prižgana kontrolna lučka) ali izključite (ugasnjena kontrolna lučka) delovanje klimatske naprave

Vklop ni mogoč, če je stikalo **3** nastavljeno na 0.

Klimatska naprava se uporablja za:

- zniževanje temperature v notranjosti potniškega prostora;
- hitrejšo sušenje zarošenih stekel.

Klimatska naprava ne deluje pri nizkih zunanjih temperaturah.



Delovanje klimatske naprave povzroči večjo porabo goriva (zato izključite klimatsko napravo, kadar je ne potrebujete).

Avtomatska klimatska naprava

Gumbi za upravljanje



(odvisno od vozila)

1. Nastavitev hitrosti ventilatorja.
2. Funkcija "Jasen pogled".
3. Uravnavanje temperature zraka
4. Vključitev ali izključitev klimatske naprave.
5. Nastavitev porazdelitve zraka v potniškem prostoru.
6. Prikaz načina porazdelitve zraka.
7. Vključitev načina za izolacijo potniškega prostora/ reciklažo zraka
8. Avtomatski način.
9. Prikaz temperature.
10. Ogrevanje/razmegljevanje zadnjega stekla in (odvisno od vozila) vzvratnih ogledal.
11. Prikaz hitrosti prezračevanja.

Samodejni način

Avtomatska klimatska naprava zagotavlja (razen ob uporabi v ekstremnih razmerah) udobje v potniškem prostoru, dobro stopnjo vidljivosti ter optimalno porabo goriva. Sistem upravlja hitrost prezračevanja, porazdelitev in reciklažo zraka, vklop ali izklop klimatske naprave in temperaturo zraka.

AUTO: optimizira izbrano temperaturo glede na zunanje pogoje. Pritisnite

PREZRAČEVALNE ODPRTINE, GRETJE IN KLIMATIZACIJA

gumb **8**. Prižge se kontrolna lučka na gumbu **8**.

Nastavitev hitrosti ventilatorja

67959



Sistem v avtomatskem načinu delovanja prilagaja jakost prezračevanja, tako da doseže in vzdržuje zeleni nivo udobja.

Hitrost prezračevanja lahko kadar koli spremenite z obračanjem stikala **1** za povečanje ali zmanjšanje hitrosti prezračevanja.

Uravnavanje temperature zraka

Zasukajte stikalo **3** na zeleno temperaturo.

Posebna funkcija: nastavev najvišje in najnižje temperature sistema omogoča, da maksimalno segreje ali ohladi prostor ("Lo" in "Hi").



Prikazane temperaturne vrednosti kažejo izbrano raven udobja.

Ob zagonu vozila zviševanje ali zniževanje prikazane temperature v nobenem primeru ne zagotavlja, da bo temperatura hitreje dosegla nivo udobja. Sistem še naprej optimizira znižanje ali zvišanje temperature (prezračevanje se ne bo nemudoma začelo z največjo hitrostjo: zvišuje se postopoma). To lahko traja od nekaj sekund do nekaj minut.

Na splošno velja, da morajo ostati zračniki na armaturni plošči vedno odprti, razen v posebnih primerih.

Funkcija za boljše vidljivost (za hitro odstranjevanje ledu in rose z vetrobranskega stekla)

Pritisnite gumb **2**, vklopi se zgornja opozorilna lučka.

Ta funkcija omogoča hitro sušenje in odmrzovanje vetrobranskega stekla,

zadnjega stekla, sprednjih bočnih stekel in zunanjih ogledal (odvisno od vozila). Samodejno vklopi funkciji delovanja klimatske naprave in ogrevanja zadnjega stekla.

Opomba: samodejno izklopi recirkulacijo zraka.

Za zaustavitev delovanja gretja zadnjega stekla pritisnite gumb **2**. Opozorilna lučka zgoraj se izklopi.

To funkcijo izključite s pritiskom gumba **2** ali **8** zasukom gumba **1** nastavite hitrost prezračevanja.

Sprememba porazdelitve zraka v potniškem prostoru

67959



PREZRAČEVALNE ODPRTINE, GRETJE IN KLIMATIZACIJA

Stikalo **5** obrnite glede na zahtevano porazdelitev zraka. Prižge se kontrolna lučka na izbranem gumbu.

Lahko združujete dva položaja istočasno.



Tok zraka je nato usmerjen do rež za dovajanje zraka na vetrobransko steklo in na prednja bočna stekla.



Zrak je usmerjen do rež za dovod zraka na prednja bočna stekla, na vetrobransko steklo in k nogam potnikov.



Zračni tok prihaja predvsem skozi zračnike, ki so pri stopalih potnikov (pod armaturno ploščo in/ali pod sprednjimi sedeži).



Zrak je usmerjen do zračnikov na armaturni plošči in k nogam potnikov.



Pretok zraka je usmerjen na zračnike armaturne plošče in sredinske zračnike za potnike zadaj.

Vključitev ali izključitev klimatske naprave



67959

Pri avtomatskem načinu delovanja klimatske naprave sistem upravlja vklop ali izklop klimatske naprave glede na zunanje vremenske pogoje.

Pritisnite stikalo **4**, da vsilite vklop (zgornja opozorilna lučka se vklopi) ali izklop klimatske naprave (zgornja opozorilna lučka se izklopi).



Nekateri gumbi imajo opozorilno lučko, ki prikazuje stanje funkcije.

Gretje, sušenje in razmegljevanje zadnjega stekla

Pritisnite gumb **10**, vklopi se zgornja opozorilna lučka. Ta funkcija omogoča odmrzovanje in razmegljevanje zadnjega stekla in odmrzovanje zunanjih ogledal (pri vozilih s to funkcijo).

To funkcijo **izklopite tako**, da znova pritisnete gumb **10**. Razmegljevanje stekla se izključi samodejno.

Vključevanje recikliranja ali notranjega kroženja zraka (z izolacijo potniškega prostora)



67959

Funkcija se upravlja samodejno, vendar jo lahko vključite tudi ročno. V tem primeru delovanje potrjuje vklopljena opozorilna lučka nad gumbom **7**.

4

PREZRAČEVALNE ODPRTINE, GRETJE IN KLIMATIZACIJA



Sušenje/odmrzovanje stekla ima v vseh primerih prednost pred reciklažo zraka.

Opomba:

- pri tem načinu delovanja se zrak v notranjosti reciklira brez dotoka zunanjega zraka;
- reciklaža zraka vam omogoča izoliranje notranjosti vozila pred vdorom zunanjega zraka (pri vožnji skozi onesnaženo območje itd.);
- hitrejše doseganje želene temperature v potniškem prostoru.

Ročno upravljanje

Pritisnite gumb **7**, vklopi se zgornja opozorilna lučka.

Opomba: zaradi preprečevanja zamegljevanja oken lahko sistem to funkcijo izklopi samodejno. Kontrolna lučka na gumbu **7** ugasne.

Daljša izolacija potniškega prostora pred zunanjim zrakom lahko povzroči nekoliko neprijeten vonj v notranjosti in zarositev stekel.

Zato priporočamo, da vključite samodejni način delovanja s ponovnim pritiskom na tipko **7**, takoj ko reciklaža zraka ni več potrebna.

To funkcijo izklopite tako, da znova pritisnete gumb **7**.

Izključevanje klimatske naprave

Za izklop sistema obrnite stikalo **1** v položaj "OFF". Za vklop ponovno obrnite stikalo **1**, da prilagodite hitrost prezračevanja ali pritisnete gumb **8**.



Delovanje klimatske naprave povzroči večjo porabo goriva (zato izključite klimatsko napravo, kadar je ne potrebujete).

Klimatska naprava: pojasnila in nasveti za uporabo

Praktični nasveti

V nekaterih primerih (izključena klimatska naprava, vključena reciklaža zraka, izključeno prezračevanje ali nizka hitrost prezračevanja ...) se lahko stekla v vozilu zarosijo.

Pri zarošenih steklih uporabite funkcijo "**Jasen pogled**" da se stekla posušijo, nato pa uporabite klimatsko napravo v avtomatskem načinu delovanja, da preprečite ponovno zarositev.



V krogotok za prezračevanje vozila ne vstavljajte ničesar (na primer ob pojavu neprijetnih vonjav ...).

Obstaja nevarnost poškodb ali nastanka požara.

Poraba

Med uporabo klimatske naprave je treba računati na povečano porabo goriva (predvsem med mestno vožnjo).

Pri vozilih s klimatsko napravo brez avtomatskega načina delovanja izklopite sistem, ko ga ne potrebujete več.

Nasveti za zmanjšanje porabe goriva in okolju prijaznejšo vožnjo

Vozite z odprtimi zračniki in zaprtimi okni.

Če je bilo vozilo parkirano na soncu, za nekaj minut odprite vrata, da pred zagonom motorja izpustite vroč zrak iz vozila.

PREZRAČEVALNE ODPRTINE, GRETJE IN KLIMATIZACIJA



Sistem klimatske naprave uporabljajte redno, tudi v hladnem vremenu, zaženite ga vsaj enkrat mesečno za približno 5 minut.

Vzdrževanje

Za pogostnost kontrol glejte knjižico za vzdrževanje vašega vozila.

Motnje delovanja

V primeru motenj pri delovanju se posvetujte s predstavnikom pooblaščenega servisne mreže za vaše vozilo.

– **Manj učinkovito ogrevanje in sušenje stekla oziroma slabše delovanje klimatske naprave.**

Do tega pojava lahko pride zaradi zamazanosti vložka filtra potniškega prostora.

– **Ni hladnega zraka.**

Preverite, ali so vsa stikala in nastavitveni gumbi v pravih položajih in ali ni mogoče pregorela kakšna varovalka. V nasprotnem primeru izklopite sistem.

Posebnosti različic Hybrid

Klimatska naprava vozila se uporablja tudi za hlajenje pogonske baterije.

Dolgotrajen padec učinkovitosti klimatske naprave lahko privede do prezgodnjega poslabšanja pogonske baterije

Pod vozilom se nabira voda

Po daljši uporabi klimatske naprave je normalno, da pod vozilom opazite vodo. To je posledica kondenzacije.



Ne odpirajte hladilnega krogotoka. Tekočina lahko poškoduje oči in kožo.

Hladilna tekočina



Krogotok hladilne tekočine (v katerem so nekateri sestavni deli hermetično zaprti) lahko vsebuje fluorirane toplogredne pline.

Ovisno od vozila, naslednje informacije so na nalepki **A** v notranjosti motornega prostora.

Prisotnost nalepke s podatki in njena lokacija sta odvisni od vozila.



Tip hladilne tekočine



(XXX) Tip olja v krogotoku klimatske naprave



Vnetljiv izdelek



Glejte navodila za uporabo vozila,



Vzdrževanje

x,xxx kg	1 Količina hladilne tekočine v vozilu.
Potencial globalnega segrevanja (GWP): xxxx	(2) Potencial globalnega segrevanja.
Ekvivalent CO ₂ : xxxx	(3) Količina in teža ekvivalenta CO ₂ .

Dodatne informacije

PREZRAČEVALNE ODPRTINE, GRETJE IN KLIMATIZACIJA

Odvisno od oznake in glede na vrsto hladilnega sredstva:

Hladilna tekočina R-134a

Hladilna tekočina R-1234yf

– (1) 0,450 kg/0,465 kg/0,520 kg/
0,650 kg

– (2) potencial globalnega segrevanja
(GWP) 0.501

– (3) 0,0002 t/0,0003 t

4



Ne odpirajte hladilnega krogotoka. Tekočina lahko poškoduje oči in kožo.



Pred kakršnim koli posegom v motornem prostoru morate obvezno izključiti kontakt ➔ **164** ali

➔ **166.**

MULTIMEDIJSKA OPREMA

Multimedijski sistem



Prisotnost in namestitvev te opreme je odvisna od opremljenosti vozila z multimedijsko opremo.

1. Zaslona multimedijskega sistema
2. Vtičnice za multimedijsko opremo USB-C na osrednji konzoli.
3. Vtičnica za dodatno opremo → 301.
4. Stikalo pod volanom
5. Glasovno upravljanje.
6. Vtičnica za multimedijsko opremo
7. Vtičnice za multimedijsko opremo USB-C za potnike zadaj (odvisno od vozila).



Uporaba telefona

Svetujemo vam, da vedno upoštevate veljavne zakonske predpise glede uporabe teh naprav.



Moč dodatne opreme, ki jo priključite, ne sme presegati 12 vatov.

Obstaja nevarnost požara.

Multimedijski priključek



Vtičnice za multimedijsko opremo USB-C **2** in **7** (odvisno od vozila) lahko uporabite za polnjenje dodatne opreme z največjo močjo 12 vatov (5 voltov) na vtičnico.

Opomba: vtičnice za multimedijsko opremo USB-C **2** lahko uporabite tudi za prenos podatkov.



Če priključite kabel dodatne opreme v vrata USB (npr. kabel za polnjenje pametnega telefona), ga obvezno izključite, ko ga ne potrebujete več. **Nevarnost kratkega stika in poškodbe na vratih USB v primeru stika med koncem kabla in kovinskim predmetom (npr. vžigalnikom itd.).**



Za dodatne informacije glejte navodila multimedijskega sistema.

MULTIMEDIJSKA OPREMA

Vgrajena komanda za prosto-ročno telefoniranje



Uporabite mikrofona **8** in stikalo na volanu **4**.



Uporaba telefona

Svetujemo vam, da vedno upoštevate veljavne zakonske predpise glede uporabe teh naprav.

Območje indukcijskega polnjenja **9**



Glede na vozilo je območje **9** opremljeno z magnetno napravo **C**. → 303



Med vožnjo se prepričajte, da je posoda, nameščena v držalu za skodelico, pravilno zaprta, da se ne prevrne. **Nevarnost poškodbe okoliške električne in/ali elektronske opreme v primeru razlitja tekočine.**

MULTIMEDIJSKA OPREMA

Nosilec za telefon A



V vozilih, ki vključujejo to opremo, dvignite loputo **10**, namestite telefon **13** vodoravno na stojalo **11**, nato spustite loputo **10**, pri tem pa telefon držite v ustreznem položaju na stojalu **12**.



Iz varnostnih razlogov vam svetujemo, da vse te nastavitve opravite, ko vozilo stoji.



Prepričajte se, ali je telefon pravilno nameščen med stojali **11** in **12**, preden ga začnete uporabljati.



Prepričajte se, ali je telefon pravilno nameščen v nosilcu za telefon, da med nenadnim obračanjem ali zaviranjem ne pade na sopotnike.



Uporaba telefona

Svetujemo vam, da vedno upoštevate veljavne zakonske predpise glede uporabe teh naprav.

Odstranljivo držalo telefona B

Pri vozilih, ki so ustrezno opremljena in je vanje mogoče namestiti odstranljivo držalo telefona **B**, upoštevajte naslednja navodila:

MULTIMEDIJSKA OPREMA

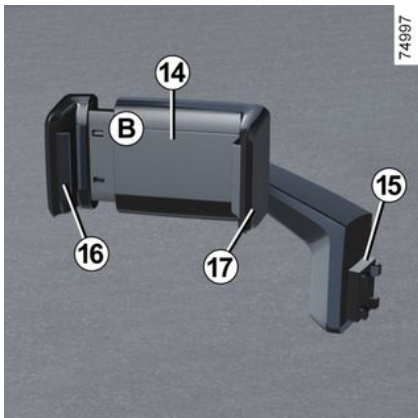

Pri vozilih, ki so ustrezno opremljena in je vanje mogoče namestiti odstranljivo držalo telefona **B**, upoštevajte naslednja navodila:

- odstranite pokrov **18** (premik **C**);
- pritrdite podnožje **15** držala telefona na komponento **19** (premik **D**);
- povlecite objemko **16** v levo;

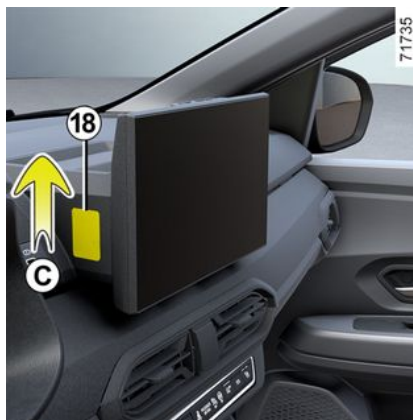

– telefon odložite v držalo telefona **14**, pri tem pritiskajte na pritrjeno objemko **17**, nato sprostite objemko **16**, da je telefon trdno nameščen med objemkama **16** in **17**.

Če želite odstraniti odstranljivo držalo telefona **B**, izvedite postopek v obratnem vrstnem redu.

Opomba: ročno lahko nastavite nagib držala telefona **14** v zeleni položaj.



MULTIMEDIJSKA OPREMA



Prepričajte se, ali je podnožje držala telefona pravilno nameščeno in da je telefon varno pritrjen na svojem nosilcu, da med nenadnim zavijanjem ali zaviranjem ne pade na sopotnike.



Iz varnostnih razlogov vam svetujemo, da vse te nastavitve opravite, ko vozilo stoji.



Uporaba telefona
Svetujemo vam, da vedno upoštevate veljavne zakonske predpise glede uporabe teh naprav.

OPREMA POTNIŠKEGA PROSTORA

Električni pomik stekel

Električni pomik stekel

Ti sistemi delujejo pri vključenem ali izključenem kontaktu do odpiranja enih od prednjih vrat (največ 3 minute).

4



Voznikova odgovornost

Kartice ali ključa nikoli ne pustite v vozilu z otrokom,

niti za kratek čas, če v njem ostane otrok, odrasla oseba, ki potrebuje pomoč drugih, ali žival. Ta bi namreč lahko ogrožal sebe ali druge osebe z zagonom motorja, z vključitvijo opreme, kot je na primer pomik stekla, ali zaklepanje vrat.

Če se kateri koli del telesa ujame, oziroma priščipne, takoj obrnite smer okna s pritiskom na ustrezno stikalo.

Obstaja nevarnost resnih poškodb.



Električni pomik stekel deluje pri prižganem kontaktu.

Z voznikovega sedeža

Za spust ali dvig stekla do zelene višine pritisnite ali dvignite stikalo za določeno steklo.

1 za steklo na voznikovi strani;

2 za sovoznikovo stran,

3 in **5** za sopotnike na zadnjih sedežih.

Varnost potnikov

Voznik lahko upravljanje električnega pomika zadnjih stekel izklopi tako, da pritisne stikalo 4. Na instrumentni plošči se prikaže potrditveno sporočilo ali, odvisno od vozila, se zasveti kontrolna lučka, vgrajena v stikalo.



S sovoznikovega sedeža

Pritisnite stikalo **6**.



Ne naslanjajte predmetov na delno odprto steklo: lahko se pokvari mehanizem za pomik stekla.

Impulzni način delovanja

Poleg predhodno opisanega električnega pomika stekel so lahko vozila opremljena še s tem načinom pomika.

Na kratko pritisnite ali povlecite stikalo za pomik stekla do skrajnega položaja: steklo se popolnoma dvigne ali spusti.

OPREMA POTNIŠKEGA PROSTORA

Če med spuščanjem ali dviganjem pritisnete stikalo, se steklo ustavi.

Električnega pomika stekla ni mogoče upravljati

Električni pomik stekel je opremljen z načinom zaščite pred toploto: če večkrat pritisnete stikalo za pomik stekla (več sprožitve v nekaj minutah), preklopi v zaščitni način (zaklepanje okna v zaprtem položaju).

Če želite prekiniti način zaščite pred toploto, ko je kontakt vklopljen, na stikalu približno 20 minut ne izvedite nobenega dejanja. Zaščita bo samodejno deaktivirana ob koncu tega obdobja.

Do takrat je uporaba električnega pomika stekla omejena. Po približno petih minutah boste lahko stikalo pritisnili do štirikrat v približno petih minutah.

Opomba: če je kontakt izklopljen pred koncem 20-minutnega obdobja, je treba postopek začeti znova.

Z zadnjih sedežev



Pritisnite stikalo 7.



Pri zapiranju oken pazite, da noben del telesa (npr. roka, dlan itd.) ni zunaj vozila.

Obstaja nevarnost resnih poškodb.



Varnost potnikov na zadnjih sedežih

Voznik lahko blokira delovanje pomika zadnjega električnega stekla s pritiskom na stikalo 4. Na instrumentni plošči se prikaže potrditveno sporočilo.

Voznikova odgovornost

Nikoli ne puščajte ključa v vozilu, niti za krajši čas, če v njem ostane otrok, odrasla oseba, ali žival, ki potrebuje pomoč drugih.

Ta bi namreč lahko ogrožal sebe ali druge osebe z zagonom motorja, z vključitvijo opreme, kot je na primer pomik stekla, ali zaklepanje vrat.

Če se kateri koli del telesa ujame, oziroma priščiipne, takoj obrnite smer okna s pritiskom na ustrezno stikalo.

Obstaja nevarnost resnih poškodb.

Odpiranje/zapiranje oken na daljinsko upravljanje

Pri odklepanju vrat z zunanje strani, če pritisnete in držite gumb za odklepanje na kartici, se bodo vsa okna,

OPREMA POTNIŠKEGA PROSTORA

opremljena z impulznim električnim pomikom stekel, samodejno odprla.

Pri zaklepanju vrat z zunanje strani, če **pritisnete in držite gumb za zaklepanje na kartici**, se bodo vsa okna, opremljena z impulznim električnim pomikom stekel, samodejno zaprla.

Kljub temu je vključitev tega sistema priporočljiva samo, če ima uporabnik dober pregled nad vozilom in ni nikogar v vozilu.

4



Pri zapiranju oken pazite, da noben del telesa (npr. roka, dlan itd.) ni zunaj vozila.

Obstaja nevarnost resnih poškodb.

Motnje delovanja

Sistem se v primeru napake pri zapiranju stekla vrne v običajen način: ustrezno stikalo povlecite navzgor tolikokrat, da se steklo popolnoma zapre (steklo se bo zapiralo postopoma), držite stikalo (še vedno na strani za zapiranje) eno sekundo, nato pa spustite in popolnoma dvignite steklo, da znova inicializirate sistem.

Po potrebi se posvetujte s predstavnikom servisne mreže za vaše vozilo.

Ročno odpiranje zadnjih stekel



Za spust ali dvig stekla na želeno višino obračajte ročico **8**.

Notranja osvetlitev

Stropna lučka

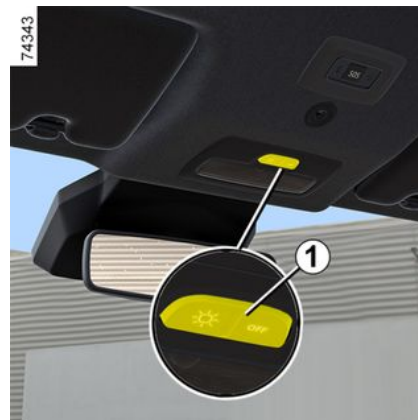

Pritisnite stikalo **1** ali, odvisno od vozila, stikalo **2** ali **3**, da omogočite:

- vključitev osvetlitve;
- prižiganje lučke ob odpiranju enih od prednjih vrat ali, odvisno od izvedbe vozila, ob odpiranju katerih koli od štirih vrat. Lučke ugasnejo šele, ko so vrata dobro zaprta;
- zaukazano izključitev osvetlitve.

OPREMA POTNIŠKEGA PROSTORA

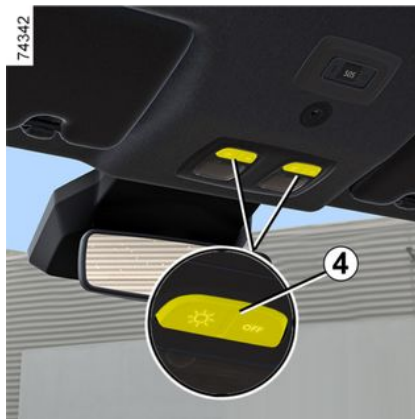

Bralne lučke

(odvisno od vozila)

Pritisnite stikalo **4**, da omogočite:

- vključitev osvetlitve;
- prižiganje lučke ob odpiranju enih od prednjih vrat ali, odvisno od izvedbe vozila, ob odpiranju katerih koli od štirih vrat. Lučke ugasnejo šele, ko so vrata dobro zaprta;
- zaukazano izključitev osvetlitve.

Lučka v predalu za rokavice

(odvisno od vozila)



Lučka **5** zasveti, ko odprete pokrov.

Lučka v prtljažniku

(odvisno od vozila)

OPREMA POTNIŠKEGA PROSTORA



Lučka **6** se prižge ob odpiranju prtljažnika.

Samodejno delovanje notranje osvetlitve (odvisno od vozila)

- ko odklenete vrata z daljinskim upravljalnikom, se notranja lučka prižge za približno 30 sekund.
- če katera od vrat ostanejo odprta (ali so slabo zaprta), ostane lučka prižgana približno od 1 do 3 minut.
- ko so vsa vrata zaprta, notranja osvetlitev po vključitvi kontakta postopno ugaša.

Senčnik, ogledalo, držalo

Senčnik 1 in 2



Preklopite senčnik **1** ali **2** na vetrobransko steklo ali pa ga odprite in zasukajte tako, da prekriva bočno steklo.

OPREMA POTNIŠKEGA PROSTORA

Ogledala v senčniku 3



Senčniki so opremljeni z ogledalom, odvisno od vozila.

Dvignite pokrov 4.

Držala na sprednji 5 in zadnji 6 strani ali, odvisno od vozila, 7

Potniki jih lahko uporabljajo za oporo, ko se vozilo premika.

Ne uporabljajte jih za vstopanje ali izstopanje iz vozila.

Kljukice za obešanje oblačil 8

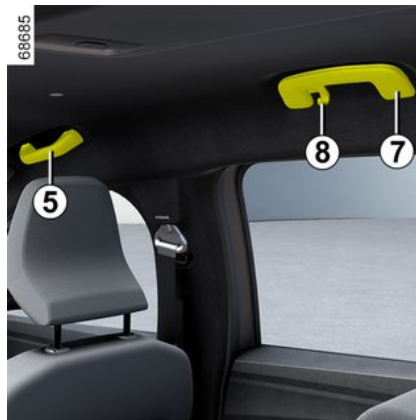

Vtičnica za dodatno opremo, pepelnik, vžigalnik za cigarete

Pepelnik 1



Lahko se shrani v ležišču 2 ali 4.

Odprete ga tako, da privzdignete pokrov.

Ko ga je potrebno očistiti, pepelnik iz-
vlecite iz njegovega ležišča.



Če vaše vozilo ni opremljeno z vžigalnikom za cigarete in pepelnikom, si ju lahko priskrbite pri predstavniku za znamko vašega vozila.

4

OPREMA POTNIŠKEGA PROSTORA

Vžigalniki za cigarete 3 in 5 ali glede na vozilo 6



Pri vklopljenem kontaktu potisnite vžigalnik 3. Ko se grelna spirala dovolj segreje, vžigalnik klikne in izskoči. Potegnite ga. Po uporabi ga vtaknite nazaj v ležišče.

Vtičnice za dodatno opremo 3 in 5 ali odvisno od vozila 6

Vtičnici sta predvideni za priključevanje homologirane dodatne opreme Renault.



Moč dodatne opreme, ki jo priključite, ne sme presegati 120 W (12 V).

Če hkrati uporabljate več vtičnic za dodatno opremo, skupna napetost priključene dodatne opreme ne sme presegati 180 W.
Obstaja nevarnost požara.

ODLAGALNA MESTA POTNIŠKEGA PROSTORA, OPREMA

Odlagalna mesta v prednjih vratih 1



Na podu pred voznikovim sedežem ne sme biti nobenih predmetov, ker lahko v primeru sunkovitega zaviranja zdrsnejo pod pedale in onemogočijo njihovo uporabo!

Predal v osrednji konzoli



Med vožnjo se prepričajte, da je posoda, nameščena v držalu za skodelico, pravilno zaprta, da se ne prevrne.

Nevarnost poškodbe okoliške električne in/ali elektronske opreme v primeru razlitja tekočine.

Odlagalno mesto v osrednji konzoli/območje indukcijskega polnjenja 2



Odvano od vozila je območje 2 opremljeno z magnetno napravo C, ki je zasnovana tako, da drži pametni telefon na mestu, pod pogojem, da je opremljen z magnetno tehnologijo ali združljivim (magnetnim) ovitkom. Ta sistem omogoča stabilno pritrditev in optimizacijo polnjenja vaše naprave. Za več informacij o stanju polnjenja glejte navodila za multimedijski sistem.

ODLAGALNA MESTA POTNIŠKEGA PROSTORA, OPREMA

4  Med polnjenjem telefona ne puščajte nobenih predmetov (kartica za zagon, ključ USB, kartica SD, kreditna kartica, nakit, ključi, kovanci itd.) **2** v območju indukcijskega polnjenja. Preden postavite telefon v območje indukcijskega polnjenja **2**, iz ovitka telefona odstranite vse magnetne ali kreditne kartice.

 Predmeti se na območju indukcijskega polnjenja **2** lahko pregrejejo. Svetujemo vam, da jih odlagate na namenska območja (odlagalni predal, odlagalno mesto v senčniku itd.).

Mesto za skodelico ali pepelnik **3**



Prepričajte se, da v "odprte" predale za shranjevanje ne boste odlagali trdih, težkih ali koničastih predmetov, ki bi lahko padli na potnike med ostrim zavijanjem, nenadnim zaviranjem ali v primeru trčenja.

Predal za rokavice na sovoznikovi strani



Odprete ga tako, da potegnete za ročico **4**.

V ta predal za drobnarije lahko pospravite dokumente formata A4 ...

Znotraj vratc je prostor, predviden za shranjevanje svinčnikov, zemljevidov itd.



Na podu pred voznikovim sedežem ne sme biti nobenih predmetov, ker lahko v primeru sunkovitega zaviranja zdrsejo pod pedale in onemogočijo njihovo uporabo!

ODLAGALNA MESTA POTNIŠKEGA PROSTORA, OPREMA

Odlagalno mesto v osrednji konzoli 5

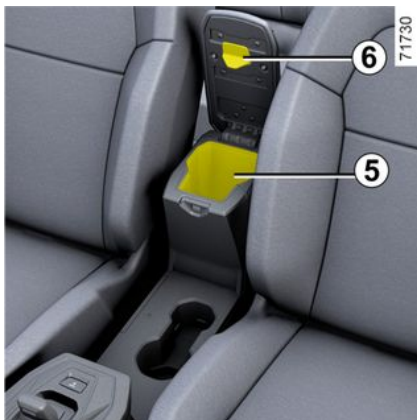

Dvignite pokrov osrednjega naslona za roke 6.

Odlagalno mesto zadaj 7



Odlagalni predal v zadnjih vratih 8



Prepričajte se, da v "odprte" predale za shranjevanje ne boste odlagali trdih, težkih ali koničastih predmetov, ki bi lahko padli na potnike med ostrim zavijanjem, nenadnim zaviranjem ali v primeru trčenja.

Žepi na prednjih sedežih 9

(odvisno od vozila)

ODLAGALNA MESTA POTNIŠKEGA PROSTORA, OPREMA

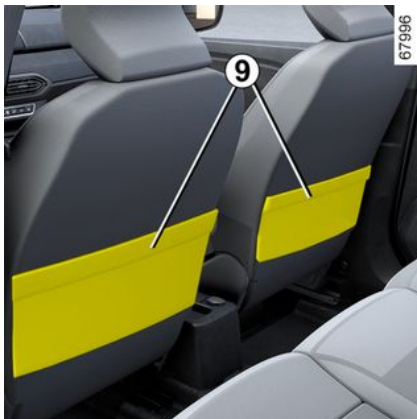

Kljukice za vrečke 10



Največja dovoljena teža na posamezni kljukici: 5 kg.

Nosilec za pločevinke 11 in odlagalno mesto 12



i Med vožnjo se prepričajte, da je posoda, nameščena v držalu za skodelico, pravilno zaprta, da se ne prevrne.
Nevarnost poškodbe okoliške električne in/ali elektronske opreme v primeru razlitja tekočine.

Zadnji pladnji 13

(odvisno od vozila)

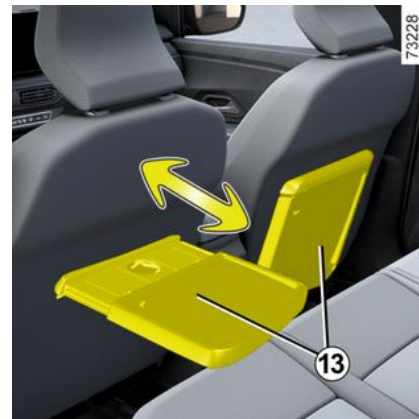

Dvignite mizico v vodoraven položaj.

Priporočeno je, da mizici 13 uporabljate samo pri mirujočem vozilu.

Nosilec za dodatno opremo Yo-uClip 14, 15, 16 in 17

Odvisno od vozila so zasnovani tako, da omogočajo pritrditev kocke 18, svetilke 21, kavlija za torbo 23 (v prtjažniku) ali dodatne opreme, ki jo je odobril tehnični oddelek blagovne znamke.

Za nasvet se obrnite na predstavnika servisne mreže za vaše vozilo.

ODLAGALNA MESTA POTNIŠKEGA PROSTORA, OPREMA



Prepričajte se, da so pripomočki YouClip pravilno nameščeni, da med nenadnim zavijanjem, zaviranjem ali v primeru nesreče ne morejo odleteti v potnike.



Kocka 18

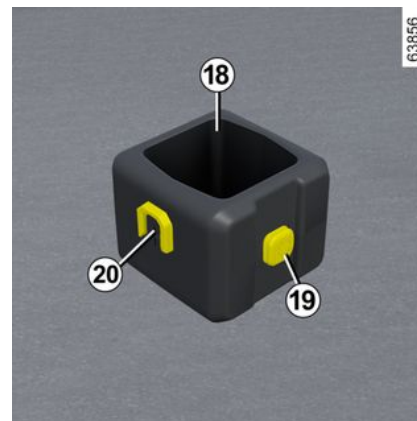

ODLAGALNA MESTA POTNIŠKEGA PROSTORA, OPREMA

Če želite kocko namestiti na opremljena vozila, potisnite podnožje **20** kocke od zgoraj navzdol na držalo za različne pripomočke **14** ali **15**.

Kocko lahko uporabite kot nosilec kozarca.

Če želite odstraniti kocko, potisnite podnožje **20** kocke od spodaj navzgor na držalo za različne pripomočke.

Maksimalna dovoljena teža na posamezni kocki: 0,5 kg.

Svetilka **21**

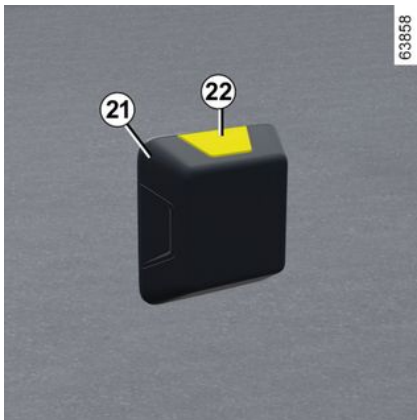

Luč lahko pritrdite na podnožje **19** ohišja ali na enega od nosilcev za različne pripomočke **14**, **15**, **16** ali **17**.

Pritisnite gumb **22**, da vklopite svetilko.

Kavelj za torbico **23**

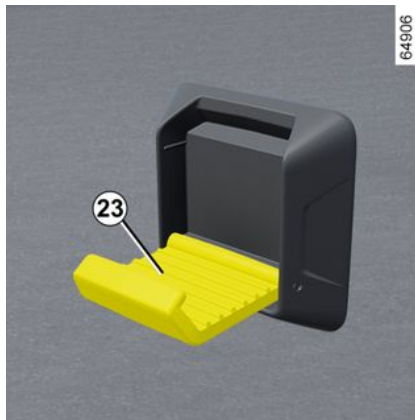

Kavelj za torbice lahko pritrdite na podnožje **19** ohišja ali na enega od nosilcev za različne pripomočke **14**, **15**, **16** ali **17**.

Maksimalna dovoljena teža na posamezni kljukici na podnožju ohišja: 1 kg.

Maksimalna dovoljena teža na posamezni kljukici na podnožju **14**: 2 kg.

Maksimalna dovoljena teža na posamezni kljukici na podnožju **16**: 5 kg.

PREVOZ TOVORA

Odlagalni prtljažni prostor

Pokrov za prtljago

Zlaganje prtljažne police 1



Pokrov prtljažnika **1** narahlo povlecite proti sebi in ga držite za vogale (premik **A**), da sprostite zatiče iz njihovih pritrilnih mest na obeh straneh prtljažnika.

Uporabite konce, da med zvijanjem napeljete pokrov prtljažnika.

Odstranitev/namestitev zložljive police



Potisnite zložljivo polico prostora za prtljago v desno (premik **B**) in privzdignite levo stran navijalnega bobna.

Pri nameščanju zložljive police vstavite desno stran in potisnite v desno ter spustite levo stran navijalnega bobna navzdol v njegovo ležišče.



Če police ne odstranite, na zadnjih sedežih v tretji vrsti ne smete prevažati ljudi ali živali.

Odlagalno mesto zložljive police za prtljago



Pokrov prtljažnika **1** lahko shranite kar na tla.

V ta namen odstranite pokrov **2** in vstavite desno stran zloženega pokrova prtljažnika **1** v ohišje **3**.



Na zadnjo polico ne polagajte predmetov, predvsem pa ne težkih in trdih. V primeru sunkovitega zaviranja ali nesreče lahko predstavljajo nevarnost za potnike v vozilu.

PREVOZ TOVORA

Odlagalna mesta, Ureditev prtljažnega prostora

Pritrdilni kaveljčki

Pritrdilni kaveljčki **1** v prtljažnem prostoru omogočajo privezovanje tovora.

i Predmete v prtljažniku vedno zložite tako, da so najtežji naslonjeni ob naslonjala zadnje sedežne klopi.

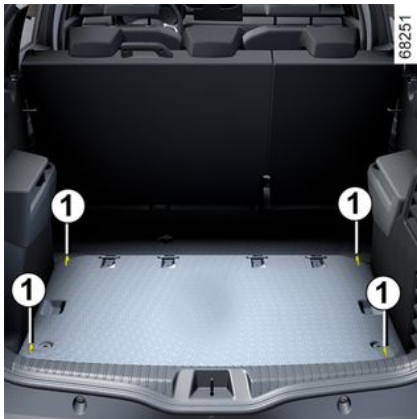

Težje predmete vedno položite neposredno na pod. Za pritrditev tovora v prtljažniku uporabite posebna pritrdišča na podu prtljažnika, če je vozilo z njimi opremljeno. Predmeti morajo biti naloženi tako, da v primeru sunkovitega zaviranja ne bodo odleteli naprej in ogrožali potnikov. Zapnite varnostne pasove na zadnjih sedežih, tudi če na sedežih ni potnikov.

PREVOZ TOVORA V PRTLJAŽNEM PROSTORU

Tovor namestite v prtljažni prostor tako, da so njegove največje dimenzije naslonjene ob:

A



73219

naslonjala zadnje sedežne klopi pri običajni obtežitvi (primer **A**);

B



73220

PREVOZ TOVORA

prednji sedeži, ko so zadnja naslonjala preklopljena → 59 (primer B).

Prepričajte se, da so predmeti, ki jih prevažate, enakomerno razporejeni po celotnem nakladalnem območju.

Pred nameščanjem raznih predmetov na preklopljeno naslonjalo sedeža morate sneti vzglavnike, da bo naslonjalo sedeža čim bolj stisnjeno k sedišču.



Težje predmete vedno položite neposredno na pod. Uporabite pritrdilna mesta **1**, ki so v podu prtljažnika, če je vozilo opremljeno z njimi. Predmeti morajo biti naloženi tako, da v primeru sunkovitega zaviranja ne bodo odleteli naprej in ogrožali potnikov. Zapnite varnostne pasove na zadnjih sedežih, tudi če na sedežih ni potnikov.

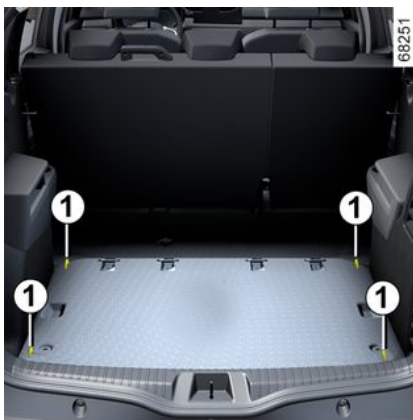

Mreža za prtljago

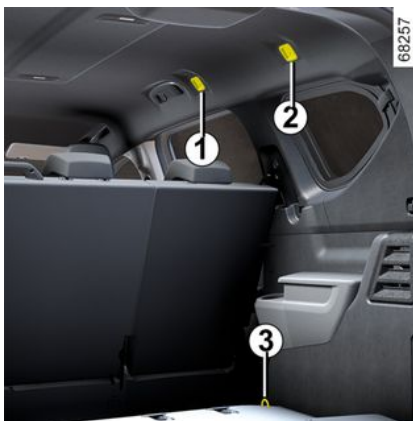

V vozilih, ki so z njo opremljena, služi kot zaščitna pregrada potniškega prostora pri prevozu živali ali tovora.

Namestite jo lahko za zadnjo klopio v drugi vrsti ali za voznikovim in sovoznikovim sedežem.



Pregradne mreže prtljažnega prostora ne smete uporabljati za zadržanje ali pritrditev predmetov. Obstaja nevarnost poškodb.

Namestitev pregradne mreže za sedeži v tretji vrsti



Znotraj vozila, na obeh straneh:

PREVOZ TOVORA

- odstranite zadnje sedeže v tretji vrsti;
- zgornji napenjalni drog mreže **4** vstavite v pritrdišča;
- dvignite pokrovček **2** za dostop do pritrdišč, ki se uporabljajo za pritrnitev vrha mreže;
- zgornji napenjalni drog mreže **4** vstavite v pritrdišča;
- pritrдите oba kaveljčka **6** pasov mreže **5** v pritrdišča **3**;
- nastavite pas mreže **5** tako, da bo dobro napet.



Pregradne mreže za prtljago ne nameščajte, če na zadnjem sedežu sedi potnik.

Nalepka **A** ob strani prtljažne mreže vas opominja na ta navodila.

Namestitev pregradne mreže za prednjima sedežema

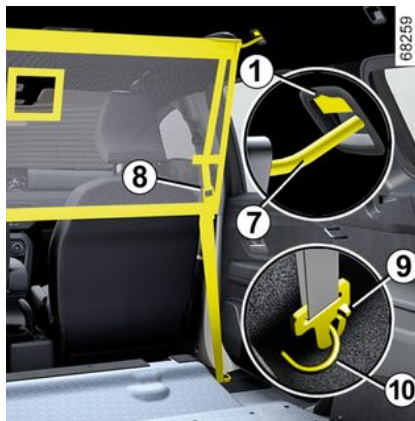

Znotraj vozila, na obeh straneh:

- dvignite sedež in zadnjo klopi v drugo vrsto, da bo stala pokonci;

- dvignite pokrovček **1** za dostop do pritrdišč, ki se uporabljajo za pritrnitev vrha mreže;
- zgornji napenjalni drog mreže **7** vstavite v pritrdišča;
- pritrдите oba kaveljčka **9** pasov mreže **8** v pritrdišča **10**;
- nastavite pas mreže **8** tako, da bo dobro napet.



Pregradna mreža je predvidena za zadrževanje do največ 10 kg teže.

Obstaja nevarnost poškodb.

PREVOZ TOVORA

Prikolica



Izbira in namestitvev vlečne kljuke

Maksimalna teža vlečnega priključka

Vlečna kljuka (prečni nosilec in priklop), ki ni bila del serijske opreme vozila: celotna vlečna kljuka in pritrditve ne smejo presegati **23 kg**.

Nobena vlečna naprava ne sme ovirati nobenih svetlobnih sestavnih delov ali registrske tablice, kadar je ne uporabljate.

V vseh primerih morate upoštevati predpise določene države, v kateri se nahajate.

Glede vgradnje in pogojev uporabe glejte navodila za montažo.

Svetujemo vam, da ta navodila shranite skupaj z drugimi dokumenti vozila.

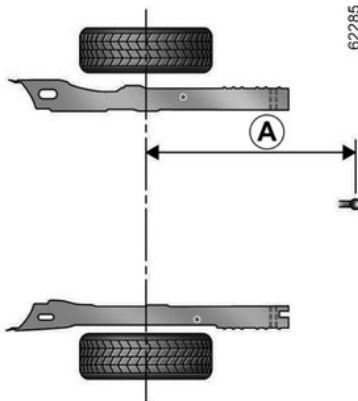

Izvedenka Estate:

A = največ 944 mm

62286



Nosilna oprema

Varnostna priporočila za uporabo

Uporaba prtijažnih vrat

Pred odpiranjem vrat prtijažnika preverite stanje predmetov in/ali dodatne opreme (nosilec za kolo, kovček za prtijago itd.), nameščenih na nosilnih drogovih na strehi: vsi deli morajo biti pravilno nameščeni in pritrjeni, pri tem pa ne sme biti ovirano pravilno odpiranje vrat prtijažnega prostora.



Prepričajte se, da so predmeti, ki jih prevažate, enakomerno razporejeni po celotnem nakladalnem območju.



Prepovedano je pritrčiti kakršno koli nosilno napravo (nosilec za kolesa, tovorni zaboj itn.), ki je naslonjena na vrata prtijažnika. Če želite na vozilo namestiti prtijažnik (nosilno napravo), se obrnite na predstavnika pooblašene servisne mreže.

PREVOZ TOVORA

Strešna nosilna oprema



Na vozila, ki niso opremljena z vzdolžnimi ali modularnimi nosilci, je prepovedano pritrjevanje kakršnih koli nosilnih elementov na streho.



Za informacije o ponudbi opreme, prilagojene vašemu vozilu, vam svetujemo, da se obrnete na pooblaščenega trgovca. Glede vgradnje in pogojev uporabe opreme glejte proizvajalčeva navodila za montažo. Svetujemo vam, da ta navodila shranite skupaj z drugimi dokumenti vozila.

Vozila, opremljena z modularnimi drogovi prtljajnika na strehi

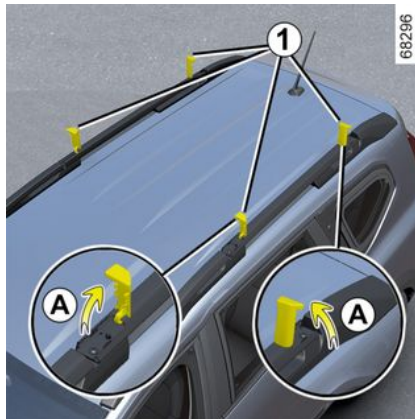

Če je vozilo opremljeno, vam ta naprava omogoča namestitev strešnih nosilcev v prečni položaj (nosilni položaj) ali vzdolžni položaj (standardni položaj).

Največja dovoljena obremenitev strešnih nosilnih drogov: 80 kg (vključno z nosilno opremo).

Namestitev nosilnih drogov v prečni položaj:

– odpnite vrtljive pokrovčke **1** in jih postavite v vodoravni položaj (premik **A**);

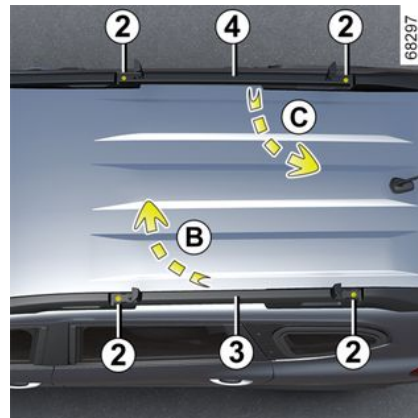

– odvijte vijake **2** z momentnim ključem **7**, ki ga najdete v predalu za drobnarije;

– dvignite nosilna drogova **3** in **4** ter ju namestite v prečni položaj **5**. To izvedete tako, da postavite nosilni drog **3** (premik **B**) v položaj spredaj, nato pa premaknete nosilni drog **4** (položaj **C**) v položaj zadaj.

PREVOZ TOVORA

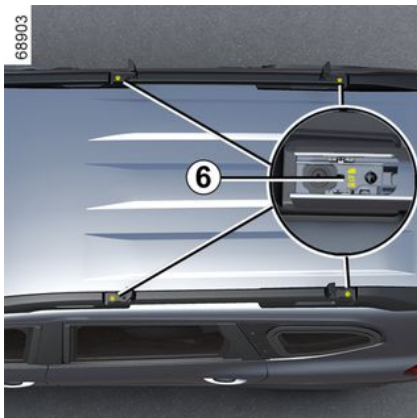
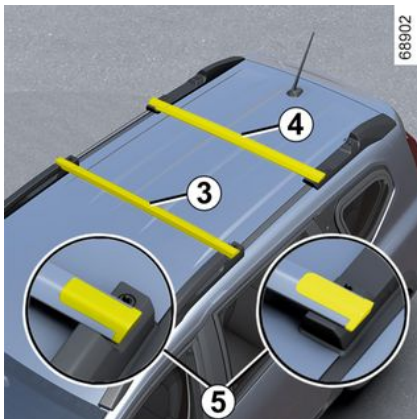

Opomba: prepričajte se, da sta nosilna drogova **3** in **4** pravilno nameščena ter odvisno od vozila v skladu s smer-

jo, prikazano na vsaki oznaki **6** na nosilcih na obeh straneh drogov.

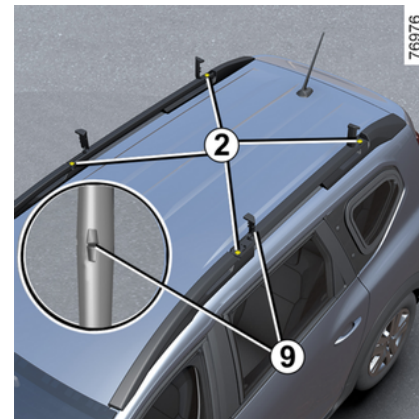
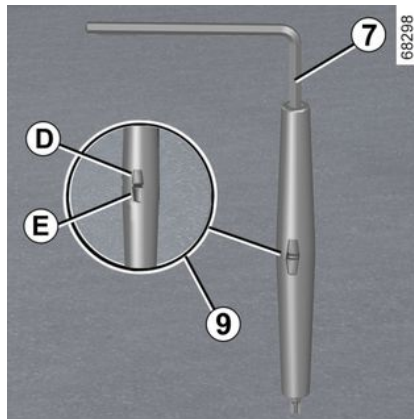
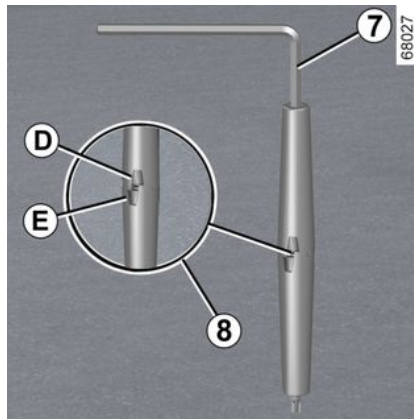

- z orodjem **7** privijte vijake **2**: oznaki **D** in **E** na orodju sta poravnani (oznaka **8**);
- privijte vijake **2**, kolikor je mogoče z orodjem **7**, da bosta oznaki **D** in **E** na orodju **7** vzporedni (oznaka **9**);
- ponovno pripnite vrtljive pokrovčke **1**.

Opomba: nosilna drogova **3** in **4** nista zamenljiva.

PREVOZ TOVORA

i Nosilna drogova prtljažnika na strehi je strogo prepovedano namestiti v prečni položaj, ko gre vozilo v avtomatsko pralnico z vrtljivimi pralnimi krtačami.

! Nosilna drogova prtljažnika na strehi v prečnem položaju

Največja hitrost mora biti omejena na 130 km/h.

Med potovanjem preverite namestitev in privijte vijake na približno vsakih 500 km.

i Če nosilnih drogov ne uporabljate v prečnem položaju, ju namestite v vzdolžni položaj, ker s tem optimizirate porabo goriva in se izognete zračnemu hrupu.

Namestitev nosilnih drogov v vzdolžni položaj:

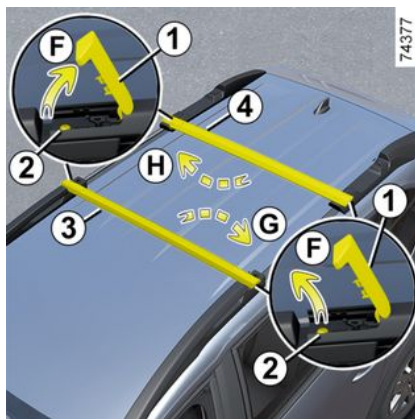

- odprite vrtljive pokrovčke **1** in jih postavite v navpični položaj (premik **F**);
- odvijte vijake **2** z momentnim ključem **7**, ki ga najdete v predalu za drobnarije;
- dvignite nosilna drogova **3** in **4** in ju namestite v vzdolžni položaj **10**. To naredite tako, da postavite nosilna drogova **3** (premik **G**) in **4** (premik **H**) v vzdolžni položaj.

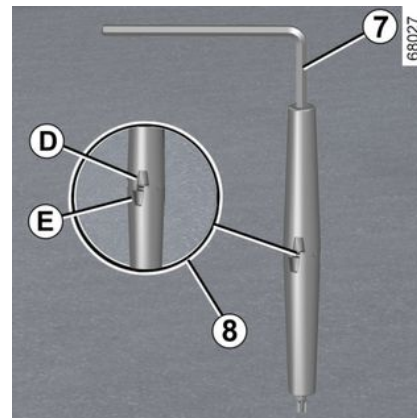
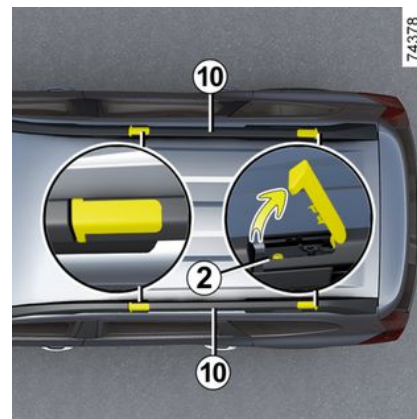

PREVOZ TOVORA

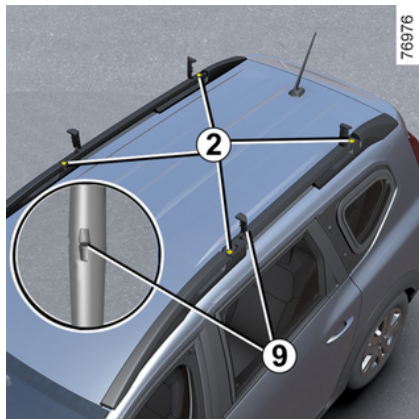
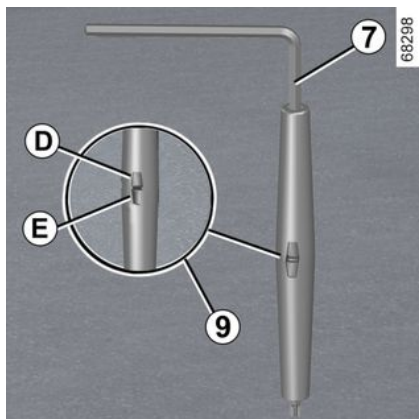

– privijte vijake **2**, kolikor je mogoče z momentnim ključem **7**, da bosta ozna-

ki **D** in **E** na orodju **7** vzporedni (oznaka **9**);

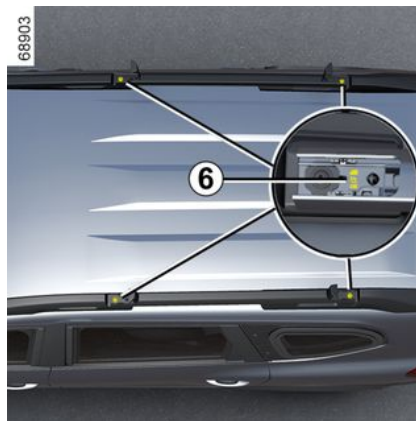

Opomba: prepričajte se, da sta nosilna drogova **3** in **4** pravilno nameščena ter odvisno od vozila v skladu s smerjo, prikazano na vsaki oznaki **6** na nosilcih na obeh straneh drogov.

– ponovno pripnite vrtljive pokrovčke **1**.

Opomba: nosilna drogova **3** in **4** nista zamenljiva.



Prepričajte se, da sta modularna nosilna drogova ustrezno nameščena in pritrjena.



Modularna nosilna drogova na strehi mora prvotno namestiti in odobriti naša tehnična služba.

Dobavljena sta z vijaki **2** in orodjem **7**. Te elemente je treba uporabiti le za pritrnitev nosilnih drogov na vozilo.

V primeru, da določene elemente izgubite, se obrnite na predstavnik pooblaščenega servisne mreže, pri katerem jih lahko naročite.



Preverite, da so predmeti in/ali dodatna oprema (nosilec za kolo, strešni potovalni kovček itd.)

pravilno nameščeni na modularna nosilna drogova, z enakomerno porazdelitvijo teže in varno pritrjeni.

PREVOZ TOVORA

Vozila z vzdolžnimi nosilnimi drogovi prtlačnika na strehi



Če je vozilo ustrezno opremljeno, lahko prevažate prtljago ali dodatno opremo (nosilec za kolesa, nosilec za smuči itd.):

- na strehi;
- na prečnih strešnih nosilnih drogovi, ki sta pritrjena na vzdolžna strešna nosilna drogova **11**;
- neposredno na vzdolžnih strešnih nosilnih drogovi.

Največja dovoljena obremenitev strešnih nosilnih drogov: 80 kg (vključno z nosilno opremo).

DOSTOP DO MOTORJA, RAVNI

POKROV MOTORNEGA PROSTORA



Za odpiranje pokrova motornega prostora pri odprtih vratih potegnite ročico **1** na levi strani armaturne plošče.

Sprostitev zapaha pokrova motornega prostora

Za sprostitvev narahlo dvignite pokrov motorja in potisnite jeziček **4** v smeri puščice **A**, da sprostite kljuko **2**.



Pred kakršnim koli posegom v motornem prostoru obvezno izklopite kontakt → 164 → 166.

Odpiranje pokrova motornega prostora



Dvignite pokrov in sprostite opornik **6** iz pritrditve **3**; zaradi svoje varnosti namestite opornik v njegovo držalo **5**.

Zapiranje pokrova

Prepričajte se, da v motornem prostoru niste pozabili nobenega predmeta.

Za zapiranje pokrova namestite opornik **6** v njegovo pritrditvev **3**, primite pokrov na sredini, nato pa ga spustite do višine 30 cm nad zaprtim položajem, preden ga spustite. Zapre se z lastno težo.



Pri delu v bližini motorja bodite pozorni, ker je le ta lahko še vroč. Poleg tega se lahko kadarkoli sproži ventilator hlajenja motorja.

Na to vas opozarja nalepka  v motornem prostoru.

Nevarnost poškodb.



Pri delu v motornem prostoru se prepričajte, da je ročica brisalcev v parkirnem položaju.

Nevarnost poškodb.



Izogibajte se pritisku na pokrov motorja: nevarnost nenamernega zapiranja pokrova.

5

DOSTOP DO MOTORJA, RAVNI



Preverite, ali je pokrov motornega prostora dobro zaprt.

Prepričajte se, da nič ne preprečuje zaklepanja (pesek, krpe itd.).



Ko zaključite delo v predelu motorja, poskrbite, da česa ne pozabite (krpe, orodja ...).

Take ovire lahko poškodujejo motor ali zanetijo požar.



Tudi v primeru rahlega udarca v predel okrasne maske ali pokrova motornega prostora naj predstavnik servisne mreže za vaše vozilo čim prej pregleda sistem za zaklepanje pokrova.

Motorno olje

splošno

Motor z notranjim zgorevanjem uporablja olje za mazanje in hlajenje svojih delov in zaradi tega je normalno, da je včasih treba doliti nekaj olja med rednimi zamenjavami.

Če je po končani fazi utekanja vozila treba doliti več kot 0,5 l olja na prevoženih 1.000 km, se obrnite na predstavnika servisne mreže za vaše vozilo.

Pogostost menjave olja: redno preverjajte nivo olja, vsekakor pa pred vsako daljšo vožnjo, da se izognete morebitnim poškodbam motorja.

Odčitavanje nivoja olja

Nivo olja morate odčitavati, ko vozilo stoji na ravnih tleh in po daljšem mirovanju motorja.

Za ugotavljanje natančnega nivoja olja in preverjanje, da ni presežen maksimalen nivo (nevarnost okvare motorja), je treba obvezno uporabljati merilno palico.

Odvisno od vozila prikazovalnik na instrumentni plošči opozarja samo na minimalen nivo olja.

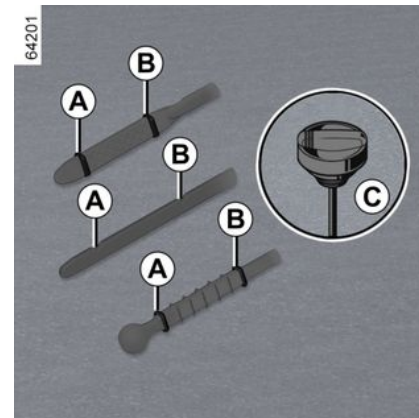

- Potegnite ven merilno palico in jo obrišite s čisto krpo, ki ne pušča vlaken;
- vstavite merilno palico v cevko do nastavka na palici; pri motorjih, ki so opremljeni z "merilno palico s pokrovčkom" **C**, mora biti pokrovček pravit do konca;
- ponovno odstranite merilno palico;
- odčitajte raven: nikoli ne sme pasti pod raven "MINI" **A** niti preseči raven "MAXI" **B**.

Ko ste preverili nivo olja, ponovno vstavite merilno palico do konca oziroma popolnoma privijte merilno palico s pokrovčkom.

DOSTOP DO MOTORJA, RAVNI



Uporabite lij ali zaščitite odprtino za nalivanje, da preprečite uhajanje olja na vroče predele motornega prostora ali občutljive predele (npr. električni sestavni deli).
Obstaja nevarnost požara.



Presežen maksimalni nivo motornega olja
Pri nalivanju olja ne smete nikoli preseči maksimalne omejitve nivoja **B**: nevarnost okvare motorja in sistema za nadzor izpustov. Če je presežen nivo **MAXI**, **vozila ne zaženite**, ampak se posvetujte s predstavnikom servisne mreže za vaše vozilo.

Dolivanje, nalivanje, menjava motornega olja

dolivanje/nalivanje olja

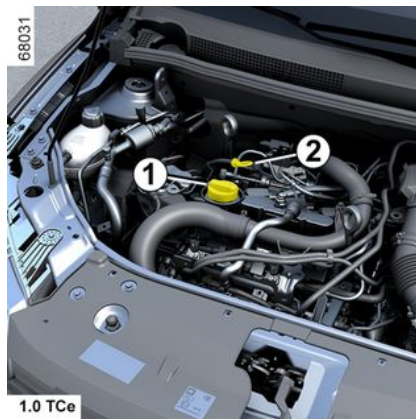

Vozilo mora biti parkirano na ravni površini, motor pa mora biti zaustavljen in hladen (na primer pred prvim zagonom v dnevju).



Pred kakršnim koli posegom v motornem prostoru morate obvezno izključiti kontakt → 164 ali

→ 166.



Ne nalivajte olja prek oznake **"MAXI"** in ne pozabite priviti pokrovčka **1** ter vstaviti merilne palice **2**.

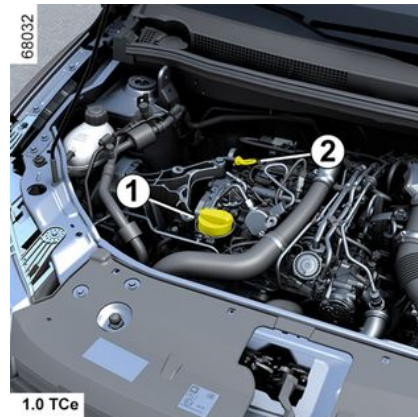

- Odvijte pokrovček **1**.
- dopolnite do ustreznega nivoja (informativno: količina med oznakama »MINI« in »MAXI« na merilni palici **2** je med 1,5 in 2 litroma odvisno od motorja);
- počakajte približno 20 minut, da olje steče;
- z merilno palico **2** preverite nivo olja (po prej opisanem postopku).

DOSTOP DO MOTORJA, RAVNI

Ko ste preverili nivo olja, ponovno vstavite merilno palico do konca oziroma popolnoma privijte merilno palico s pokrovčkom.

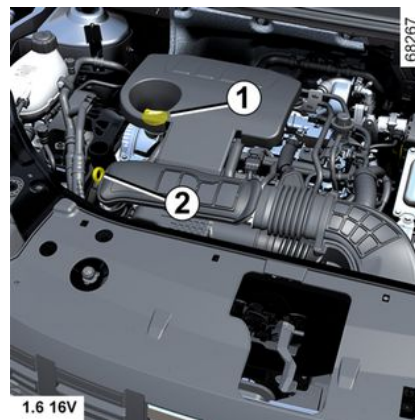
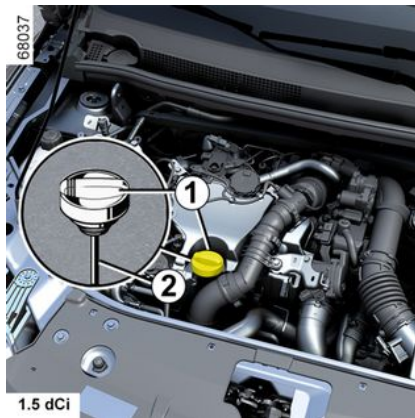
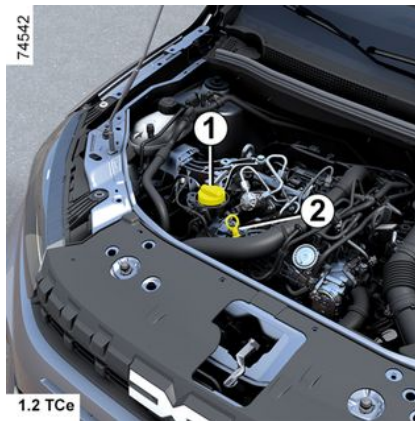
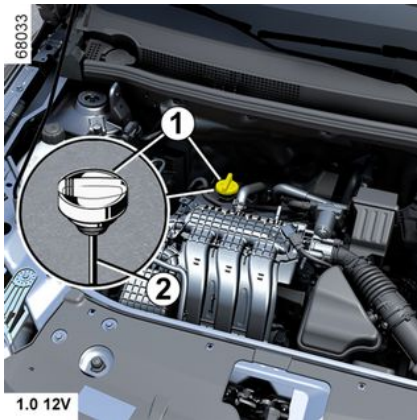

Presežen maksimalni nivo motornega olja

Pri nalivanju olja ne smete nikoli preseči maksimalne omejitve nivoja: nevarnost okvare motorja in sistema za nadzor izpustov.

Če je presežen nivo olja MAXI, **ne zaganjajte vozila**, ampak se posvetujte s predstavnikom servisne mreže za vaše vozilo.

DOSTOP DO MOTORJA, RAVNI

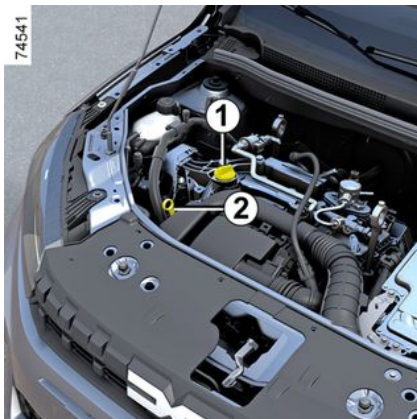

Zamenjava motornega olja

Interval za zamenjavo: glejte knjižico vzdrževanja vašega vozila.

Kapaciteta menjave

Glejte dokument vzdrževanja vozila ali se posvetujte s predstavnikom pooblaščenih servisnih mrež vozila.

Nivo motornega olja vedno preverite z merilno palico po zgoraj opisanem postopku (nivo ne sme biti nikoli nižje od oznake mini ali višji od oznake maxi na merilni palici).

Kakovost motornega olja

Glejte dokument vzdrževanja vašega vozila.



Dolivanje motornega olja

Uporabite lij ali zaščitite odprtino za nalivanje, da preprečite uhajanje olja na vroče predele motornega prostora ali občutljive predele (npr. električni sestavni deli).

Obstaja nevarnost požara.



Ne pustite, da motor teče v zaprtem prostoru: izpušni plini so strupeni.



Pri delu v motornem prostoru se prepričajte, da je ročica brisalcev v parkirnem položaju.

Nevarnost poškodb.



Dolivanje in/ali preverjanje nivoja olja:

pri dolivanju ali preverjanju nivoja olja pazite, da se olje ne razlije na katerega od delov motorja.

Ne pozabite pravilno zapreti pokrovčka in namestiti merilne palice, da preprečite razprševanje olja po vročih delih motorja.

Obstaja nevarnost požara.



Pri delu v bližini motorja bodite pozorni, ker je le ta lahko še vroč. Poleg tega se lahko kadarkoli sproži ventilator hlajenja motorja.

Na to vas opozarja nalepka  v motornem prostoru.

Nevarnost poškodb.

DOSTOP DO MOTORJA, RAVNI



V primeru nenormalnega ali ponavljajočega se zniževanja nivoja se posvetujte s predstavnikom servisne mreže za vaše vozilo.



Zamenjava motornega olja: če olje menjate pri segretem motorju, pazite, da se ne opečete z iztekajočim oljem.

Nivo hladilne tekočine

Hladilna tekočina motorja z notranjim zgorevanjem



Ko je kontakt izklopljen in je vozilo parkirano na ravni površini, mora nivo pri **hladnem motorju** biti med oznakama "MINI" in "MAXI", ki sta na v posodi za hladilno tekočino **1**.

Tekočino dolijte pri **hladnem motorju**, preden nivo pade pod oznako "MINI".

Pogostnost preverjanja nivoja hladilne tekočine

Redno preverjajte nivo hladilne tekočine (kajti zaradi pomanjkanja hladilne tekočine lahko pride do težjih poškodb motorja).

Če jo je potrebno doliti, uporabite izključno tekočino, ki jo je homologiral naš Tehnični oddelek, kar zagotavlja:

- zaščito proti zamrzovanju;
- protikorozijsko zaščito hladilnega krogotoka.



Na hladilnem krogotoku ne smete izvajati nobenih posegov, dokler je motor z notranjim zgorevanjem vroč.

Obstaja nevarnost opeklin.

Pogostnost zamenjave

Glejte dokument vzdrževanja vašega vozila.



V primeru nenormalnega ali ponavljajočega se zniževanja nivoja se posvetujte s predstavnikom servisne mreže za vaše vozilo.

DOSTOP DO MOTORJA, RAVNI



Pri posegih v bližini motorja z notranjim zgorevanjem bodite previdni, ker je le ta lahko vroč.

Poleg tega se lahko kadarkoli sproži ventilator hlajenja motorja.

Na to vas opozarja nalepka



v motornem prostoru.

Nevarnost poškodb.

Hladilni sistem električnega pogonskega sistema

(izvedba hybrid)

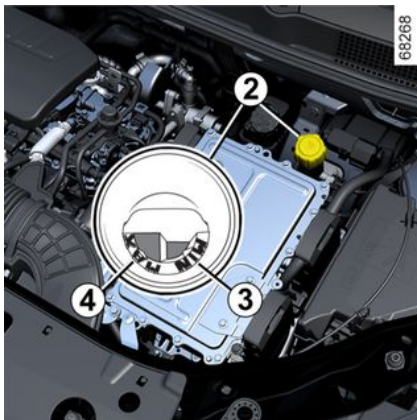

Ta sistem se razlikuje od motorja z notranjim izgorevanjem. Uporablja se za hlajenje elektromotorja.

Branje nivoja

Ko je kontakt izklopljen in je vozilo parkirano na ravni površini, odvijte pokrovček posode za hladilno tekočino **2**.

Pri **hladnem motorju** mora biti raven med oznakama "MIN" **3** in "MAX" **4** prikazanima na notranji strani lijaka.

Pogostnost preverjanja nivoja hladilne tekočine

Redno preverjajte nivo hladilne tekočine (zaradi pomanjkanja hladilne tekočine lahko pride do težjih poškodb električnega tokokroga).

Če je potrebno dolivanje, se obrnite na predstavnika pooblaščenega servisne mreže.

Pogostnost zamenjave

Glejte dokument vzdrževanja vašega vozila.

Nivoji, filtri

Nivo zavorne tekočine



Redno kontrolirajte nivo zavorne tekočine, še posebno, če občutite, da je učinkovitost zaviranja slabša kot običajno.

Nivo je potrebno preverjati pri ugasnjem motorju in na ravni podlagi.



Pred kakršnim koli posegom v motornem prostoru morate obvezno izkjučiti kontakt ➔ **164** ali

➔ **166**.

5

DOSTOP DO MOTORJA, RAVNI

Nivo

Običajno je, da se nivo znižuje z obrabo zavornih oblog, vendar ne sme biti nikoli pod oznako "MINI" na posodi z zavorno tekočino 1.

Če želite sami preverjati stanje obrabe zavornih kolutov in zavornih bobnov, si v servisni mreži ali na proizvajalčevi spletni strani priskrbite dokument, v katerem je opisan postopek kontrole.



Pri delu v motornem prostoru se prepričajte, da je ročica brisalcev v parkirnem položaju.

Nevarnost poškodb.

Nalivanje

Posege na hidravličnem zavornem sistemu, ki zahtevajo zamenjavo tekočine, zaupajte strokovnjaku v servisni mreži.

Uporabljajte izključno zavorno tekočino, ki so jo homologirale naše tehnične službe, in sicer iz popolnoma nove plastenke.

Pogostnost zamenjave

Glejte dokument za vzdrževanje vašega vozila.



V primeru nenormalnega ali ponavljajočega se zniževanja nivoja se posvetujte s predstavnikom servisne mreže za vaše vozilo.

Naprava za pranje stekla



Nalivanje



Pri izklopljenem motorju odprite pokrovček 2. Dolivajte tekočino, dokler je ne vidite in nato namestite pokrovček nazaj.

Tekočina iz te posode se uporablja za pranje prednjega in zadnjega stekla,

če je vozilo opremljeno s tem sistemom.

Opomba: redno preverjajte nivo v posodi in pred odhodom na pot dolijte tekočino.

Tekočina: uporabljajte samo tekočino za pranje vetrobranskega stekla, ki vsebuje sredstvo proti zmrzovanju.

Svetujemo vam, da se posvetujete s pooblaščenim prodajalcem ali kvalificiranim strokovnjakom.

Opomba: ne uporabljajte trde vode (obstaja nevarnost poškodbe napajalne črpalke ali nalaganja vodnega kamna na črpalke in šobah).

Šobe: za pravilno nastavitve višine šob za pranje vetrobranskega stekla uporabite iglo ali podobno orodje.

Filtri

Zamenjava filtrov in filtrirnih vložkov (zračni filter, filter potniškega prostora, filter za plinsko olje itd.) je predvidena v programu vzdrževanja vašega vozila.

Pogostnost zamenjave filtrov in filtrirnih vložkov: glejte knjižico za vzdrževanje vašega vozila.

Filter potniškega prostora

Če vaše vozilo nima tovarniško vgrajenega filtra potniškega prostora, se ga lahko namesti naknadno.

DOSTOP DO MOTORJA, RAVNI

Obrnite se na predstavnika pooblaščenega servisne mreže.



Pred kakršnim koli posegom v motornem prostoru obvezno izklopite kontakt → 164, → 166.



Pri delu v motornem prostoru se prepričajte, da je ročica brisalcev v parkirnem položaju.

Nevarnost poškodb.



Pri delu v bližini motorja bodite pozorni, ker je leta lahko še vroč. Poleg tega se lahko kadarkoli sproži ventilator hlajenja motorja.

Na to vas opozarja nalepka v motornem prostoru.



Nevarnost poškodb.

AKUMULATOR:

"12 V" akumulator



Akumulator **1** ne zahteva vzdrževanja. **Ne odpirajte ga in ne dodajajte nobene tekočine.**



Z akumulatorjem **1** ravnajte zelo previdno, ker vsebuje žvepleno kislino, ki ne sme priti v stik z očmi ali kožo. Če pride do stika z njo, prizadeto mesto takoj dobro izperite z vodo in po potrebi obiščite zdravnika.

Sestavnih delov akumulatorja ne izpostavljajte ognju, žarečim predmetom ali iskram (zaradi nevarnosti eksplozije).

Pri nekaterih izvedenkah vozila je prisoten sistem, ki stalno preverja stanje napolnjenosti akumulatorja. Če se to zmanjša, se prikaže sporočilo "Baterija v varnem načinu" na instrumentni plošči, nato pa "Slab akumulator zaženi motor". V tem primeru zaženite motor, vozite vozilo ali počakajte, da sporočilo na instrumentni plošči izgine.

Opomba: po 5 do 30 minutah uporabe vozila z ugasnjnim motorjem se lahko prikaže sporočilo "Baterija v varnem načinu", da uporabnika opozori, da se bodo morda funkcije, ki porabljajo energijo (notranja osvetlitev, radio, navigacijski sistem, prezračevanje, napajanje dodatne opreme itd.), samodejno izklopile.

Stanje napolnjenosti akumulatorja se lahko zmanjša, zlasti, če uporabljate vozilo:

- za krajša potovanja;
- v mestnem okolju;
- pri nizkih temperaturah;
- po daljši uporabi električnih porabnikov (radia itd.) pri izključenem kontaktu.



Pred kakršnim koli posegom v motornem prostoru obvezno izklopite kontakt ➔ **164**, ➔ **166**.



AKUMULATOR:



Pri delu v bližini motorja bodite pozorni, ker je le ta lahko še vroč. Poleg tega se lahko kadarkoli sproži ventilator hlajenja motorja.

Na to vas opozarja nalepka  v motornem prostoru.

Nevarnost poškodb.



Oznaka A

- **4** odprt plamen in kajenje sta prepovedana;
- **5** zaščita za oči obvezna;
- **6** hranite zunaj dosega otrok;
- **7** eksplozivne snovi;

- **8** glejte navodila za uporabo;
- **9** jedke snovi.



Zaradi vaše varnosti in dobrega delovanja električne opreme vozila (luči, brisalci, pomoč pri zaviranju ...) mora kakršen koli poseg na akumulatorju (razstavljanje, odklop ...) obvezno opraviti specializirani strokovnjak.

Nevarnost opeklin zaradi električnega udara.

Obvezno morate upoštevati predpisane roke za zamenjavo (ne smete jih prekoračiti), ki so navedeni v navodilih za vzdrževanje. Tip baterije je specifičen. Obvezno jo je potrebno zamenjati z enakim tipom. Pokličite predstavnika pooblaščenih servisnih mrež.

Dodatni "12 V" akumulator

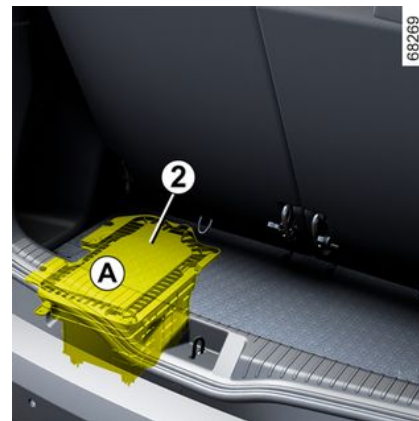

12-voltni akumulator **2** je v zadnjem delu vozila Hybrid: zagotavlja energijo, potrebno za odklepanje/zaklepanje vozila in delovanje opreme.

Ne odpirajte ga in ne dolivajte nobene tekočine.

Stanje napoljenosti dodatnega 12-voltnega akumulatorja **2** se lahko zmanjša, zlasti če uporabljate vozilo:

- pri izjemno nizki temperaturi;
- po daljši uporabi funkcij, ki porabljajo energijo, ko je kontakt izklopljen;
- ko je bilo vozilo dlje časa parkirano.

AKUMULATOR:



Zaradi varnosti in zagotavljanja pravilnega delovanja električne opreme vozila (luči, brisalci, sistem pomoči pri zaviranju itd.) mora vsak poseg na 12-voltnem akumulatorju (odstranjevanje, odklop itd.) **vedno** opraviti usposobljen strokovnjak.

5 Nevarnost opeklin zaradi električnega udara.

Upoštevati **morate** intervale menjave (ne smete jih prekoračiti), ki so navedeni v navodilih za vzdrževanje.

Tip baterije je specifičen. Obvezno jo je potrebno zamenjati z enakim tipom.

Pokličite predstavnika pooblaščenih servisne mreže.



12-voltni akumulator je prepovedano odklopiti. **Nevarnost opeklin zaradi električnega udara.**

ra.

Dodatni 48-voltni akumulator



Glede na vozilo se dodatni akumulator **3** nahaja pod voznikovim sedežem v posebnem predalu: dovaja energijo, ki je potrebna za uporabo določene opreme.

Dodatni akumulator **3** ne zahteva posebnega vzdrževanja. **Ne odpirajte ga in ne dolivajte nobene tekočine.**

Nalepka B

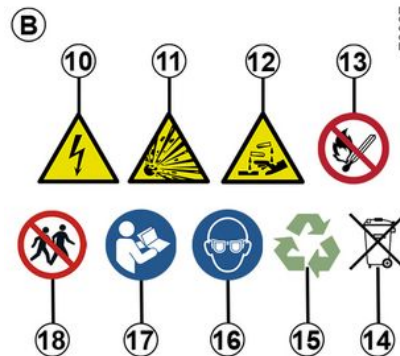

79367

Oznaka **B** je nameščena na akumulatorju **3**:

- **10** nevarna električna napetost;
- **11** tveganje eksplozije;
- **12** jedke snovi;
- **13** odprt plamen in kajenje sta prepovedana;
- **14** ne odlagajte med odpadke;
- **15** materiali, ki jih je mogoče reciklirati;
- **16** zaščita za oči obvezna;
- **17** glejte navodila za uporabo;
- **18** hranite zunaj dosega otrok.

Opomba: da zagotovite njegovo učinkovitost in pravilno delovanje, se dodatni akumulator **3** popolnoma napolni med vožnjo v rednih časovnih presledkih (približno enkrat na dva meseca).

AKUMULATOR:

V takih primerih lahko pride do začasnega zmanjšanja moči in/ali zaviranja z motorjem. To je popolnoma normalno.



Zaradi vaše varnosti in dobrega delovanja električne opreme vozila (luči, brisalci, pomoč pri zaviranju ...) mora kakršen koli poseg na akumulatorju (razstavljanje, odklop ...) obvezno opraviti specializirani strokovnjak.

Nevarnost opeklin zaradi električnega udara.

Tip baterije je specifičen. Obvezno jo je potrebno zamenjati z enakim tipom.

Pokličite predstavnika pooblaščenega servisne mreže.

Ker je baterija 48 V zračno hlajena, je normalno, da stranka v določenih situacijah sliši tih zvok prezračevanja, čeprav ta ni prisoten ves čas.

Vzdrževanje karoserije

Dobro vzdrževano vozilo ostane dlje časa v dobrem stanju. Zato vam priporočamo redno vzdrževanje zunanosti vozila.

Vaše vozilo je bilo že ob izdelavi kakovostno zaščiteno proti koroziji. Vendar je kljub temu stalno izpostavljeno različnim škodljivim dejavnikom.

Atmosferski povzročitelji korozije

- onesaženo ozračje (v mestnih območjih in industrijskih conah);
- sol v ozračju (obmorska področja, zlasti ko so temperature višje),
- različni vremenski dejavniki in vlaga v zraku (soljena cestišča pozimi, voda za pranje mestnih ulic itd.).

Poškodbe v prometu

Odrgnine

Prah iz ozračja, z vetrom nanesen pesek, gramoz, ki prileti izpod koles drugih vozil itd.

Treba je skrbeti, da ne bi po nepotrebem prihajalo do poškodb.

Kaj morate storiti

Priporočamo pogosto pranje vozila pri **ustavljenem motorju** z ustreznimi avtošamponi (nikoli ne uporabljajte abrazivnih sredstev). Pred tem temeljito sperite z napravo za pranje s curkom:

– razne smole in industrijsko umazanijo;

– blato, ki tvori vlažno zmes v blatniških koših in podvozju;

– **ptičje iztrebke, katerih kemična sestava lahko povzroči hitro odstopanje barve ali celo odstopanje laka**;

Zato je tako umazanijo obvezno **čim prej** odstraniti, ker je sicer kasneje ne boste mogli niti s poliranjem;

– sol, ki se je nabrala predvsem na blatniških koših in spodnjem delu vozila po vožnji na območju, kjer so bila kemična topila.

Z vozila redno odstranjajte dele rastlin (smolo, liste itd.).

Upoštevajte lokalne predpise glede pranja vozil (npr.: vozila ne perite na določenih mestih).

Na cestah, posutih s peskom, imejte ustrezno razdaljo za vozilom, ki vozi pred vami; tako se lak ne bo poškodoval.

Poškodovana mesta čim prej popravite ali vsaj zaščitite. Tako se boste izognili nepotrebni pojavom korozije.

Če ima vaše vozilo posebno garancijo na zaščito proti koroziji, ne pozabite opravljati rednih pregledov vozila pri pooblaščenem servisu. Glejte knjižico za vzdrževanje.

Pri pranju vozila z visokotlačno čistilno napravo upoštevajte naslednje varnostne ukrepe:

– prepričajte se, da je barva vozila, površina ali sestavni del, ki ga želite očistiti, primeren za to vrsto pranja;

– tlak naprave mora biti nižji od 100 barov;

– pri pranju namestite razpršilno šobo vsaj 15 cm od vozila in preverite, ali je pretok vode nižji od 15 l na minuto;

– pri pranju se ne zadržujte dlje na isti površini, prizadetih mestih ali tesnilih (nevarnost poškodb barve, odstranitve tesnil itd.).

Če je bilo treba katerega od mehaniških delov, tečaje ipd. očistiti, je na ta del obvezno treba ponovno nanesti zaščitno razpršilo, ki ga odobrijo tehnične službe.



Pri predstavnikih servisne mreže za vaše vozilo imate na voljo posebna čistilna sredstva za vzdrževanje vašega vozila.

Čemu se morate izogibati

Pranje vozila na močnem soncu ali hudem mrazu.

ČIŠČENJE

Odstranjevanje umazanije in tujkov brez praskanja.

Odlašanje s pranjem tako dolgo, da postane vozilo močno umazano.

Puščanje, da se začne pojavljati rja.

Odstranjevanje umazanije s sredstvi, ki jih naše tehnične službe niso preizkusile in lahko poškodujejo lak.

Vožnja po zasneženih in soljenih cestah brez poznejšega temeljitega pranja spodnjega dela vozila.



Razmaščevanje ali čiščenje z visokotlačno napravo za pranje ali s čistilnimi sredstvi, ki jih ni odobrila tehnična služba:

- mehanski sestavni deli (npr.: motorni prostor);
- kolesa (npr. elementi zavornega sistema, kot so zavorne čeljusti);
- podvozje;
- deli s tečaji (npr.: notranja stran vrat);
- pobarvani zunanji plastični deli (npr.: odbijači).

To lahko povzroča hitrejše rjavenje ali slabo delovanje.

Posebnost vozil mat barve

Pri tej barvi so potrebni določeni preventivni ukrepi.

Kaj morate storiti

Prati avtomobil z veliko vode, ročno, z mehko krpo ali nežno gobo ...

Čemu se morate izogibati

Uporaba izdelkov na osnovi voska (poliranje).

Preveč intenzivno drgnjenje.

Pranje vozila v samodejni avtopralnici.

Lepljenje nalepk na pobarvane površine (tveganje ostankov sledov lepila).



Pranje vozila z visokotlačno napravo za čiščenje.

Pred vhodom v avtomatsko avtopralnico

Za vzdrževanje vozila in preprečevanje poškodb vam svetujemo, da upoštevate spodnja navodila in tudi tista, ki so navedena v avtopralnici:

- vrnite ročico brisalca v izklopljen položaj ➔ **150**;
- zaprite vse odpiralne dele in stekla;
- preverite, ali je vsa zunanja oprema (dodatni žarometi itd.) pravilno nameščena na vozilu;
- odstranite anteno, če je prisotna;
- zložite zunanja ogledala (če je mogoče);
- odstranite vse dodatke (strešne nosilce, nosilec za kolesa itd.).

Opomba: glede na vozilo po pranju ne pozabite ponovno namestiti antene tako, da jo čim bolj privijete.

Čiščenje žarometov, zadnjih luči, tipal in kamer.

Uporabljajte mehko krpo ali vato.

Če to ne zadostuje, slednjo rahlo prepojite z milnico, nato izperite z vlažno mehko krpo ali vato.

Na koncu vse skupaj previdno obrišite s suho mehko krpo.

Ne uporabljajte alkoholnih čistil ali pripomočkov, kot so strgala.

Čistilne nalepke, okrasne folije itd.

Kaj morate storiti

Uporabljajte mehko krpo ali vato.

Navlažite ga z milnico, nato pa vedno obrišite z mehko krpo ali vato.

Na koncu vse skupaj previdno obrišite s suho mehko krpo.

Čemu se morate izogibati

Uporabite čistila na alkoholni osnovi.

Uporabite pripomočke (npr. strgalo).

Preveč intenzivno drgnjenje.



Operite območje z visokotlačno čistilno napravo.

ČIŠČENJE

Vzdrževanje notranje opreme

Dobro vzdrževano vozilo ostane dlje časa v dobrem stanju. Zato vam priporočamo redno vzdrževanje notranjosti vozila.

Madeže je potrebno očistiti čim prej.

Za čiščenje vseh vrst madežev uporabite **hladno (ali mlačno) milnico, pripravljeno na osnovi naravnega mila.**

Odsvetujemo vam uporabo čistil (detergenta za posodo, čistila v prahu, čistila na osnovi alkohola ...).

Uporabite mehko krpo.

Izperite in popivnajte odvečno tekočino.

Zaslon multimedijskega sistema

Vzdrževanje zaslona je lahko odvisno od vrste multimedijske opreme. Za dodatne informacije glejte navodila multimedijskega sistema.

Stekla instrumentov

(npr. instrumentna plošča, ura, prikazovalnik zunanje temperature, prikazovalnik avtoradia ...)

Uporabljajte mehko krpo ali vato.

Če to ne zadostuje, uporabite mehko krpo (ali vato), ki jo rahlo navlažite z milnico, nato pa obrišite z drugo vlažno mehko krpo ali vato.

Zatem vse skupaj **previdno** obrišite s suho mehko krpo.

Na območju ne uporabljajte izdelkov, ki vsebujejo alkohol, in/ali tekočin v razpršilu.

Varnostni pasovi

Pasovi naj bodo vedno čisti.

Za čiščenje uporabljajte sredstva, ki jih priporoča naša tehnična služba (odobrena prodajna mesta), ali pa v mlačno milnico namočeno gobo in na koncu obrišite in posušite s suho krpo.

Ne uporabljajte detergentov ali barvil.

Tkanine (sedeži, prevleke na vratih ...)

S tkanin **redno** odstranjujte prah.

Madeži od tekočin

Uporabite milnico.

Milnico nežno popivnajte (nikoli ne drgnite) z mehko krpo, sperite z vodo in popivnajte odvečno vodo.

Madeži od trdnih ali kremastih snovi

Nemudoma previdno odstranite trdno ali kremasto snov z lopatico (v smeri od roba madeža proti sredini, da ga ne razširite).

Očistite na enak način kot pri madežih od tekočin.

Madeži od bonbonov in žvečil

Na madež položite kocko ledu, da madež zmrzne, potem nadaljujte enako kot pri čiščenju madežev od trdnih snovi.



Za nasvete glede notranjega vzdrževanja in/ali nezadovoljivega rezultata se obrnite na predstavnika znamke vašega vozila.

Odstranjevanje/ponovno dodajanje odstranljive opreme, ki je bila v vozilu

Če ste morali odstraniti odstranljivo opremo, da bi očistili kabino (na primer predpražnike), jo vedno vrnite pravilno in na pravo stran (voznikov predpražnik je treba vrniti na voznikovo stran ...) ter jo pričvrstite z elementi, ki ste jih dobili skupaj z opremo (voznikov predpražnik je treba na primer vedno pričvrstiti s pomočjo prednameščenih delov za pritrditev).

Pri zaustavljenem vozilu vedno preverite, da nič ne ovira vožnje (ovira, ki bi preprečevala pritiskanje pedalov, tepih, ki bi se lahko zagozdil pod peto voznika itd.).

ČIŠČENJE

Čemu se morate izogibati

Nameščanje predmetov, kot so osvežilci zraka, dišave ipd. v predel zračnikov je odsvetovano, saj lahko poškodujejo oblogo armaturne plošče.



Uporaba visokotlačne opreme za čiščenje ali razpršil v potniškem prostoru:

- njihova nepredvidna uporaba lahko med drugim povzroči nepravilno delovanje električnih in elektronskih sestavnih delov v vozilu.

PNEVMATIKE

Pnevmatike

Varnost: pnevmatike – kolesa

Pnevmatike so edini stik med vozilom in cesto, zato morajo biti vedno v dobrem stanju. Zagotoviti morate, da vaše pnevmatike ustrezajo cestnoprometnim predpisom.

Vzdrževanje pnevmatik



Pnevmatike morajo biti v ustreznem stanju in imeti morajo dovolj globok profil: pnevmatike, ki jih je odobril naš tehnični oddelek, imajo kontrolne točke obrabe **1**, kjer so **kontrolni indikatorji, ki so odlični na več mestih na tekalni površini.**

Ko se pnevmatika obrabi do globine kontrolnih točk, **te postanejo vidne 2: takrat je treba pnevmatike zamenjati, ker je globina profila le še 1,6 mm ali manj, zaradi česar je oprijem na cestišču, zlasti mokrem, zelo slab.**

Preobteženo vozilo, dolge vožnje po avtocesti, še posebno poleti, neprilagojena vožnja po slabih poteh ali cestah povzročajo predčasno obrabo pnevmatik, kar seveda močno vpliva na varnost vožnje.



Pri neprevidni vožnji, predvsem kadar zadene-te ob pločnik, lahko pride do poškodbe pnevmatik in platišč ali celo do spremembe nastavitve geometrije prednje ali zadnje preme.

V tem primeru naj njihovo stanje pregleda predstavnik servisne mreže za vaše vozilo.

Tlak zraka v pnevmatikah

Upoštevajte predpisane vrednosti za tlak v pnevmatikah (vključno z rezervnim kolesom). Tlak v pnevmatikah je treba redno preverjati vsaj enkrat na mesec in pred vsako daljšo vožnjo

(glejte nalepko na robu voznikovih vrat) → 338.



Neustrezen tlak v pnevmatikah povzroča prehitro obrabo in neobičajno pregrevanje pnevmatik. Ti dejavniki lahko vplivajo na varnost vozila, kar povzroči:

- slabo lego vozila na cesti;
- nevarnost počenja ali izgube tekalne plasti pnevmatike.

Tlak v pnevmatikah je odvisen od obremenitve vozila in hitrosti vožnje. Tlak v pnevmatikah prilagodite pogojem uporabe (glejte nalepko na robu voznikovih vrat).

Tlak zraka v pnevmatikah je treba preverjati, ko so pnevmatike hladne. Ne upoštevajte povišanega tlaka, ki se pojavi, ko so zunanje temperature višje ali po vožnji pri veliki hitrosti.

Če tlaka v pnevmatikah ni mogoče preveriti, ko so pnevmatike **hladne, predpostavite povečanje za 0,2 do 0,3 bara** (ali 3 PSI).

Nikoli ne izpuščajte zraka iz segrelih pnevmatik!

PNEVMATIKE



Pri ventilu bodite pozorni na njegov pokrovček, kajti če slednjega ni oziroma je slabo privit, lahko povzroči puščanje in slabše tesnjenje pnevmatike.

Vedno uporabljajte pokrovčke ventila, ki so enaki originalnim, in poskrbite, da bodo popolnoma priviti.



Vozilo z opozorilnikom za izgubo tlaka v pnevmatikah

Če so pnevmatike premalo napolnjene (predrtje, prenzek tlak itd.),

se prižge opozorilna lučka  na instrumentni plošči → 203
→ 198.

Medsebojna zamenjava koles

Ta praksa ni priporočljiva.

Rezervno kolo

→ 344 → 347.

Zamenjava pnevmatik



Tako boste poskrbeli za svojo varnost in skladnost z zakonodajo.

Ko jih je potrebno zamenjati, morajo biti na vsaki osi nameščene pnevmatike iste znamke, velikosti, tipa in profila.

Njihova nosilnost in indeks hitrosti morata biti vsaj enaka originalnim prvotnim pnevmatikam, oziroma v skladu s priporočili pooblaščenega prodajalca.

Z neupoštevanjem teh navodil lahko ogrozite lastno varnost in zanesljivost vozila.

Obstaja nevarnost izgube nadzora nad vozilom.

Zimska vožnja

Snežne verige

Iz varnostnih razlogov na zadnja kolesa ni dovoljeno montirati snežnih verig.

Če na vozilo montirate pnevmatike večjih dimenzij od tovarniško predpisanih, **snež- nih verig ne bo mogoče uporabljati.**



Montaža snežnih verig je mogoča samo na pnevmatike enakih dimenzij kot so tiste, ki so bile tovarniško nameščene na **vašem vozilu.**

Na kolesa se lahko namesti samo posebne verige. Obrnite se na predstavnika servisne mreže za vaše vozilo.

"Zimske" ali "posebne termo" pnevmatike

Priporočamo vam, da za čim boljši prijem na cestišču take pnevmatike montirate **na vsa štiri kolesa.**

Pozor; te pnevmatike imajo včasih lahko označeno smer vrtenja med vožnjo in največjo dovoljeno hitrost, ki je lahko nižja od največje hitrosti za vaše vozilo.

Pnevmatike z žeblički (ježevke)

Uporaba ježevk je dovoljena le v omejenem in določenem obdobju v skladu s predpisi v posameznih državah.

Prav tako je pri vožnji z ježevkami potrebno upoštevati predpise o največji dovoljeni hitrosti.

PNEVMATIKE

S takimi pnevmatikami morata biti na vozilu opremljeni najmanj obe prednji kolesi.



V vsakem primeru vam svetujemo, da se pogovorite s predstavnikom servise mreže vozila, ki vam bo svetoval, katera oprema je najustrežnejša za vaše vozilo.

6 Tlak v pnevmatikah

Oznaka A



Vidna je pri odprtih voznikovih vratih.

Tlak v pnevmatikah je treba preverjati, ko so te hladne.

Če tlaka ne morete preveriti, ko so pnevmatike **hladne, morate navedene vrednosti tlaka povečati za 0,2 do 0,3 bara. Nikoli ne izpuščajte zraka iz segrelih pnevmatik!**

Tlak zraka mora ustrezati trenutni uporabi vozila (prazno vozilo, obteženo vozilo, vožnja po avtocesti itd.). Upoštevajte predpisane vrednosti za tlak v pnevmatikah (vključno z rezervnim kolesom). Preverite ga vsaj enkrat na mesec in pred vsako daljšo vožnjo.

Glede na vozilo morate po vsakem ponovnem polnjenju ali nastavitvi tlaka v pnevmatikah ponastaviti referenčno vrednost tlaka v pnevmatikah → 336.



Vozilo z opozorilnikom za izgubo tlaka v pnevmatikah

Če so pnevmatike premalo napolnjene (predrtje, prenizek tlak itd.),

se prižge opozorilna lučka na instrumentni plošči → 203 → 198.

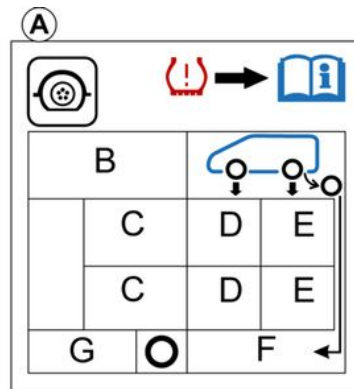

62264

Prisotnost nalepke s podatki in njena lokacija sta odvisni od vozila.

B: velikost pnevmatik, s katerimi je opremljeno vozilo.

C: predvidena hitrost vozila.

D: tlak v prednjih pnevmatikah.

E: tlak v zadnjih pnevmatikah.

F: tlak v pnevmatiki rezervnega kolesa.

G: dimenzije pnevmatike rezervnega kolesa.

PNEVMATIKE



Vleka prikolice s polno obteženim vozilom (največja dovoljena skupna teža)

Hitrost vožnje ne sme biti večja od **100 km/h**, tlak v pnevmatikah pa povišan za **0,2 bara** → **387**.
Nevarnost, da pnevmatike počijo.

Varna vožnja s pnevmatikami in namestitve verig: za informacije o pogojih vzdrževanja uporabi verig → **336** (glede na vozilo).



Tako boste poskrbeli za svojo varnost in skladnost z zakonodajo.

Ko jih je potrebno zamenjati, morajo biti na vsaki osi nameščene pnevmatike iste znamke, velikosti, tipa in profila. **Njihova nosilnost in indeks hitrosti morata biti vsaj enaka originalnim prvotnim pnevmatikam, oziroma v skladu s priporočili pooblaščenega prodajalca.**

Z neupoštevanjem teh navodil lahko ogrozite lastno varnost in zanesljivost vozila.

Obstaja nevarnost izgube nadzora nad vozilom.

GARNITURA ZA POLNENJE PNEVMATIK



6



S tem kompletom lahko popravite pnevmatiko, ki ima na tekalni površini **A** poškodbo, manjšo od 4 mm. S to garnituro ne more popraviti vseh vrst predrtij, na primer poškodb, večjih od 4 mm, zarez na strani pnevmatike **B** itd. Prepričajte se tudi, da je platišče v dobrem stanju. Če je še vedno v pnevmatiki, ne izvlecite tujka, ki je povzročil predrtje.



Garniture za polnjenje ne uporabljajte, če se je zaradi vožnje s predrto pnevmatiko le-ta poško-

dovala.

Pred kakršnimkoli posegom natančno preglejte boke pnevmatike.

Prav tako je vožnja s slabo napolnjeno ali z izpraznjeno (predrto) pnevmatiko lahko zelo nevarna in ima lahko za posledico nepopravljivo škodo.

To popravilo je zgolj začasno.

Predrto pnevmatiko je treba dati v pregled (in če je mogoče v popravilo) strokovnjaku, takoj ko je mogoče.

Ob zamenjavi pnevmatike, popravljene s to garnituro, morate o tem obvestiti strokovnjaka.

Med vožnjo lahko občutite manjše vibracije, do katerih pride zaradi prisotnosti sredstva v pnevmatiki.



Ta garnitura je homologirana izključno za polnjenje pnevmatik na vozilu, ki je z njo tovarniško

opremljeno.

V nobenem primeru z njo ne smete polniti pnevmatik drugega vozila ali kateregakoli drugega napihljivega predmeta (blazine, čolna...).

Med uporabo steklenice s sredstvom za popravilo pazite, da sredstvo ne pride v stik s kožo.

Če vam kapljice sredstva kljub temu brizgnejo na kožo, prizadeto mesto obilno izperite z vodo.

Garnituro za popravilo pnevmatik hranite izven dosega otrok.

Prazne steklenice ne odvrzite v naravo. Izročite jo predstavniku pooblaščenega servisne mreže za vaše vozilo ali pooblaščenemu podjetju za recikliranje.

Posoda ima omejeno življenjsko dobo, ki je navedena na nalepki. Preverite rok uporabe.

PNEVMATIKE

Za zamenjavo cevi za polnjenje in steklenice s sredstvom za popravilo pnevmatike se obrnite na predstavnika pooblaščenega servisne mreže za vaše vozilo.

62281

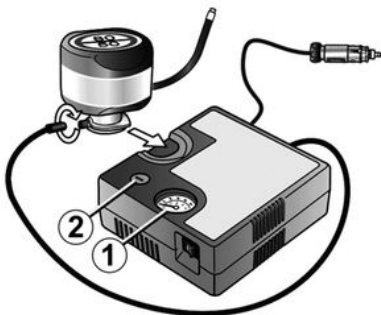

Glede na vozilo, v primeru predrtja pnevmatike uporabite garnituro, ki je v odlagalnem mestu ali pod talno oblogo prtljažnika.

Slika kompleta, ki je dobavljen z vozilom, ni pogodbeno obvezujoča.



Pred uporabo garniture parkirajte vozilo tako, da boste dovolj odmaknjeni od prometa, vključite

varnostne utripalke, zategnite parkirno zavoro, vsi potniki pa naj zapustijo vozilo in se oddaljijo od cestišča.



Vozilo z opozorilnikom za izgubo tlaka v pnevmatikah

Če so pnevmatike premalo napolnjene (predrtje, prenizek tlak itd.),

se prižge opozorilna lučka  na instrumentni plošči → 203 → 198.

Pri delujočem motorju in zategnjeni ročni zavori:

- Odklopite vso dodatno opremo, ki je priključena v vtičnice za dodatno opremo vozila;
- **glejte informacije o kompletu kompresorja za polnjenje pnevmatik** v prtljažniku vozila in upoštevajte navodila za uporabo;

– napolnite pnevmatiko do predpisanega tlaka → 338;

– po največ 15 minutah prenehajte s polnjenjem in preverite tlak (na tlaku 1));

Opomba: ko se posoda prazni (približno 30 sekund), manometer 1 na kratko prikaže tlak do 6 barov, nato pa tlak pade.

– prilagodite tlak: za zvišanje tlaka nadaljujte s polnjenjem s pomočjo garniture. Za zmanjšanje tlaka pritisnite gumb 2.

Če najmanjšega predpisanega tlaka 1,8 bara ni mogoče doseči v 15 minutah, popravilo ni mogoče. Ne vozite vozila. Obrnite se na predstavnika servisne mreže za vaše vozilo.



Če vozilo parkirate ob robu ceste, morate ostale udeležence v prometu opozoriti na prisotnost svojega vozila tako, da namestite varnostni trikotnik ali kateri drugi opozorilni pripomoček, ki je predpisan po lokalni zakonodaji države, v kateri vozite.

62281

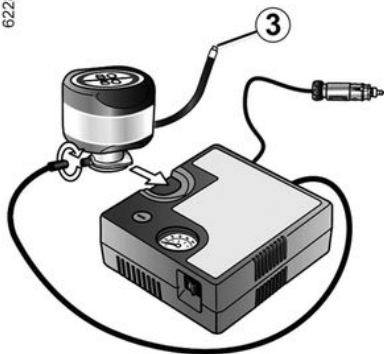

6

Ko je pnevmatika ustrezno napolnjena, odstranite garnituro: nastavek za polnjenje počasi odvijte s posode **3**, da preprečite razlivanje sredstva, nato pa shranite posodo v plastično embalažo, da sredstvo ne bo izteklo.



Na podu pred voznikovim sedežem ne sme biti nobenih predmetov, ker lahko v primeru sunkovitega zaviranja zdrsnejo pod pedala in onemogočijo njihovo uporabo.

- Nalepko s priporočili za vožnjo (nameščena je pod posodo) prilepite na vidno mesto na armaturni plošči.
- Pospravite garnituro.
- Po končanem prvem polnjenju pnevmatika še vedno pušča. Potrebna je krajša vožnja za zamašitev luknje.
- Takoj se odpeljite in vozite s hitrostjo med 20 in 60 km/h, da se sredstvo enakomerno porazdeli v pnevmatiki, nato pa po prevoženih 3 km zaustavite vozilo, da preverite tlak.
- Če je tlak višji od 1,3 bara, vendar nižji od priporočenega tlaka (glejte nalepko, pritrjeno na robu voznikovih vrat), ga ponovno nastavite. V nasprotnem primeru se posvetujte s predstavnikom poblaščne servisne mreže za vaše vozilo: pnevmatike ni mogoče popraviti.

Previdnostni ukrepi pri uporabi garniture

Garnitura za polnjenje ne sme neprekinjeno delovati več kot 15 minut; Posodo je po prvi uporabi treba zamenjati, čeprav v njej ostane tekočina.



Pri ventilu bodite pozorni na njegov pokrovček, kajti če slednjega ni oziroma je slabo pravit, lahko povzroči puščanje in slabše tesnjenje pnevmatike. Vedno uporabljajte pokrovčke ventila, ki so enaki originalnim, in poskrbite, da bodo popolnoma priviti.



Po popravilu z uporabo kompleta ne potujete dlje od 200 km. Poleg tega zmanjšajte hitrost in pod nobenim pogojem ne prekoračite hitrosti 80 km/h. Na to vas opozarja nalepka, ki jo morate prilepiti na vidno mesto na armaturni plošči. V skladu s predpisi v posameznih državah je treba zamenjati pnevmatiko, ki je popravljena z garnituro za polnjenje pnevmatik.

PNEVMATIKE

Orodje

Dostop do orodij



Prisotnost orodja je odvisna od izvedbe vozila.

Dvigalka 1

Če želite uporabiti vtičnico, sprostite matico 5. Ko shranite vtičnico, jo pravilno zložite in zamenjajte v ohišju. Privijte matico 5, da pritrdite vtičnico.



Orodja nikdar ne pustite nepospravljenega v vozilu, ker lahko pri zaviranju odleti. Po uporabi ne pozabite pospraviti orodja na svoje mesto: preprečite nevarnost poškodbe.

Ključ za okrasne pokrove 2

S tem ključem odstranite okrasne pokrove s koles.

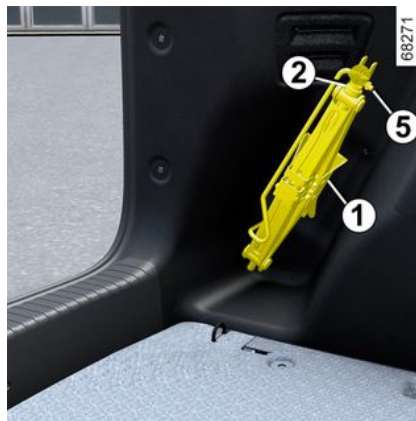

Vlečni priključek 3

→ 350

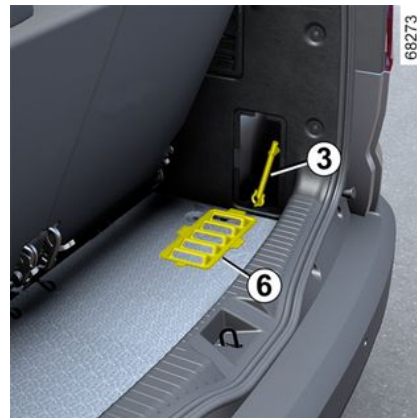

Glede na vozilo za dostop do vlečnega obroča 3 odstranite vratca 6.

Ključ za kolesne vijake 4

Lahko se uporablja za privijanje in odvijanje kolesnih vijakov in vlečnega priključka 3.



Zaradi vaše varnosti je strogo prepovedano dvigalko uporabljati na način, ki ga ni priporočal proizvajalec.

Dvigalka je specifična za vozilo in se uporablja za zamenjavo koles. V nobenem primeru je ni dovoljeno uporabljati:

- z drugim vozilom;
- za popravila;
- za dostop do podvozja vozila.

Obstaja nevarnost poškodb.
Obstaja nevarnost poškodb na vozilu.

Predrta pnevmatika, rezervno kolo

V primeru predrtja

Vozila so opremljena z rezervnim kolesom ali garnituro za polnjenje pnevmatik, odvisno od vozila → 339.



Vozilo z opozorilnikom za izgubo tlaka v pnevmatikah

Če so pnevmatike premalo napolnjene (predrtje, prenizek tlak itd.),

se prižge opozorilna lučka  na instrumentni plošči → 203
→ 198.



Če vozilo parkirate ob robu ceste, morate ostale udeležence v prometu opozoriti na prisotnost svojega vozila tako, da namestite varnostni trikotnik ali kateri drugi opozorilni pripomoček, ki je predpisan po lokalni zakonodaji države, v kateri vozite.



Ne dotikajte se izpuha, **obstaja nevarnost opeklin.**

PNEVMATIKE

Rezervno kolo

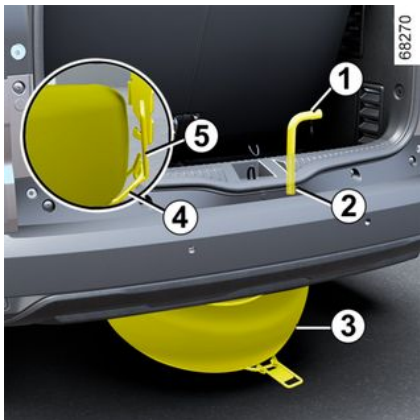

To je nameščeno na nosilcu **4** pod vozilom.

Snemanje rezervnega kolesa **3**:

- Odprite vrata prtijažnega prostora;
- popustite vijak **2** s ključem za kolesne vijake **1** → **343**;
- sprostite kljuko **4** tako, da jo primete za ročaj **5**;
- odstranite rezervno kolo **3**.

Shranjevanje kolesa **3** na nosilec:

- Predrto pnevmatiko pospravite na nosilec **4**;
- za ponovno namestitev nosilca **4** v prvotni položaj izvedite postopek v obratnem vrstnem redu in zategnite vi-

jak s ključem za kolesne vijake **1**, da ponovno namestite sklop;

- prepričajte se, da je slednje dobro učvrščeno.



Orodja nikdar ne pustite nepospravljenega v vozilu, ker lahko pri zaviranju odleti. Po uporabi ne pozabite pospraviti orodja na ustrezno mesto v pritrditve: **če tega ne storite, lahko pride do poškodb.**

Opozorila



Če je bilo rezervno kolo hranjeno več let, ga dajte v pregled vašemu serviserju, ki bo preveril, ali je še ustrezno in se lahko varno uporablja.

Vozilo, opremljeno z rezervnim kolesom, ki ima manjše dimenzije od ostalih štirih koles na vozilu:

- Na isto vozilo ne montirajte nikoli več kot eno rezervno kolo.
- Glede na to, da je predrto kolo večjih dimenzij kot rezervno kolo, bo višina podvozja zmanjšana.
- Čim prej zamenjajte rezervno kolo z enakim originalnemu.
- Pri vožnji z rezervnim kolesom, ki mora biti zgolj začasna rešitev, ne smete preseči hitrosti, označene na nalepki na kolesu.
- Zaradi montaže tega kolesa se lahko vozilo drugače obnaša. Izogibajte se naglemu pospeševanju ali upočasnjevanju ter zmanjšajte hitrost pri vožnji v ovinek.
- Če morate uporabiti snežne verige, namestite rezervno kolo na zadnjo premo ter preverite tlak v pnevmatikah.

PNEVMATIKE

Zamenjava kolesa

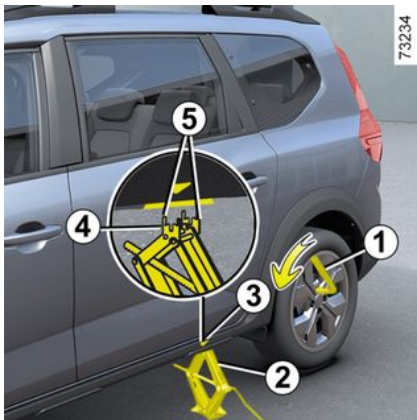

73234



Prižgite varnostne utripalke. Parkirajte vozilo stran od prometa na ravnih, nespolzkih in trdnih tleh. Zategnite parkirno zavoro in vključite eno od prestav (prvo, vzvratno ali položaj **P** pri vozilih z avtomatskim menjalnikom). Vsi potniki naj zapustijo vozilo in naj se oddaljijo od območja, kjer poteka promet.

Vozila, opremljena z dvigalko in ključem za kolesne vijake

Če je potrebno, odstranite okrasni pokrov.

Sprostite vijake koles s ključem za kolesne vijake **1**. Postavite ga tako, da lahko potiskate od zgoraj.



Če vozilo parkirate ob robu ceste, morate ostale udeležence v prometu opozoriti na prisotnost svojega vozila tako, da namestite varnostni trikotnik ali kateri drugi opozorilni pripomoček, ki je predpisan po lokalni zakonodaji države, v kateri vozite.

Dvigalko **2** namestite v vodoraven položaj. Glava dvigalke **mor**a biti obvezno v višini pločevinaste ojačitve, ki je najbližje kolesu, ki ga nameravate zamenjati, in ki je označena s puščico **3**. Vreteno dvigalke najprej obračajte z roko ter nosilno ploščo dvigalke **4** postavite v malce zamaknjeni utor pod vozilom med dvema odprtinama **5** in v smeri puščice **3**;

Nadaljujte s privijanjem za pravilno namestitev podnožja (zamaknjeno pod

vozilo in navpično poravnano z glavo dvigalke).

Ročico obračajte toliko časa, da se kolo odmakne od tal.



Da ne bi prišlo do poškodb, raztegnite dvigalko toliko, da bo kolo, ki ga morate zamenjati, oddaljeno od tal največ 3 centimetre.

Odvijte vijake in odstranite kolo. Rezervno kolo natakните na pesto in ga zasukajte tako, da bodo luknje poravnane z izvrtinami v pestu.

če so rezervnemu kolesu priloženi vijaki, jih uporabljajte izključno za rezervno kolo.

Zategnite vijake in se prepričajte, da se kolo dobro prilega pestu.

Ko je kolo na tleh, močno zategnite vijake ter čim prej preverite zategnitev in tlak v pnevmatiki rezervnega kolesa.

6

PNEVMATIKE



Varnostni vijaki

Če uporabljate varnostne vijake, jih namestite po navodilih na sliki na notranji strani okrasnega pokrova. (morda ne bo mogoče namestiti platišča kolesa).



Vozilo z opozorilnikom za izgubo tlaka v pnevmatikah

Če so pnevmatike premalo napolnjene (predrtje, prenizek tlak itd.), se prižge opozorilna lučka  na instrumentni plošči → 203 → 198.



Poškodovano pnevmatiko čimprej nadomestite z novo. Poškodovano pnevmatiko je treba dati v pregled (in če je mogoče, v popravilo) strokovnjaku.



Orodja nikdar ne pustite nepospravljenega v vozilu, ker lahko pri zaviranju odleti. Po uporabi ne pozabite pospraviti orodja na svoje mesto: preprečite nevarnost poškodbe.



Zaradi vaše varnosti je strogo prepovedano dvigalko uporabljati na način, ki ga ni priporočal proizvajalec. Dvigalka je specifična za vozilo in se uporablja za zamenjavo koles. V nobenem primeru je ni dovoljeno uporabljati:

- z drugim vozilom;
- za popravila;
- za dostop do podvozja vozila.

Obstaja nevarnost poškodb.
Obstaja nevarnost poškodb na vozilu.

Okrasni pokrovi, okrasni pokrov – platišče

Osrednji okrasni pokrov z vidnimi kolesnimi vijaki



(npr. okrasni pokrov 1)

Dostop do vijakov je neposreden.



Orodja nikdar ne pustite nepospravljenega v vozilu, ker lahko pri zaviranju odleti. Po uporabi ne pozabite pospraviti orodja na svoje mesto: preprečite nevarnost poškodbe.

PNEVMATIKE

Osrednji okrasni pokrov s skritimi kolesnimi vijaki

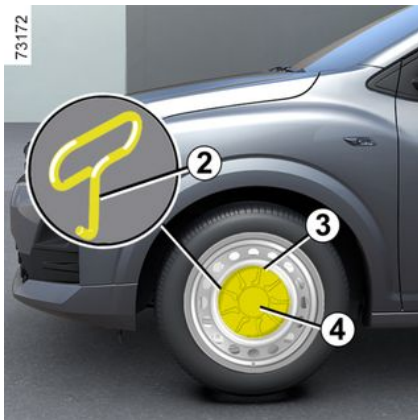

(npr. okrasni pokrov 4)

Odstranite ga s ključem za okrasne pokrove 2, ki ga vstavite v za to predvidene reže 3.

Pri ponovnem nameščanju ga obrnite glede na platišče in ga zataknite.

Okrasni pokrov z vidnimi kolesnimi vijaki

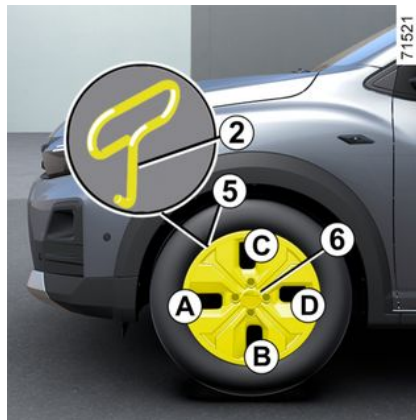

(npr. okrasni pokrov 6)

Odstranite ga s ključem za okrasne pokrove 2, ki ga vstavite v za to predvidene reže ventilov 5.

Ko ga nameščate, pazite na položaj ventila 5. Zataknite pritrdilne kaveljčke tako, da začete na strani ventila A, nato pa na straneh B in C ter končate na nasprotni strani ventila D.

MOTNJE

Vleka vozila: v primeru okvare

Pred vleko prestavite menjalnik v nevtralni položaj (položaj **N** pri vozilih s samodejnim menjalnikom),

nato počakaj približno eno minuto (pri izvedenki Hybrid), odklenite volanski drog in sprostite ročno zavoro.

Odklepanje volanskega droga

Vstavite ključ v kontakt, obrnite ga v položaj za "vklop" **ON 2** ali, odvisno od vozila, s kartico, prisotno v potniškem prostoru, pritisnite gumb za zagon motorja **in ga pridržite približno dve sekundi**, ne da bi pritisnili zavorni pedal → **164** → **166**

Ročico prestavite v prazen tek (položaj **N** pri vozilih, opremljenih s samodejnim menjalnikom).

Pri izvedenki E-tech full hybrid počakajte približno eno minuto pred vleko.

Volanski drog se odklene in vzpostavi se napajanje funkcij vozila, ki delujejo pri delnem kontaktu: uporabite lahko luči (smerokazi, zavorne luči itd.). Ponoči mora imeti vozilo vklopljene luči.

Odvisno od vozila se na instrumentni plošči prikaže sporočilo "Stalni kontakt vključen".

Če je voznikov varnostni pas pripet, ga odprite.

Odprite voznikova vrata.

Sprostite parkirno zavoro, medtem ko pritisnete na zavorni pedal → **181**.

Opozorilna lučka  izgine z instrumentne plošče ali, odvisno od vozila, in na instrumentni plošči se prikaže sporočilo "Parkirna zavora popušče-na".)

Zaprte voznikova vrata in ne zaklenite vozila (odvisno od vozila mora način "Stalni kontakt vključen" ostati vklopljen).

Pri izvedenki Hybrid počakajte približno eno minuto pred vleko.

Ko je vleka končana, pritisnite gumb za zagon motorja za več kot dve **sekundi**, ne da bi pritisnili na zavorni pedal (nevarnost izpraznitve akumulatorja), odvisno od vozila. Sporočilo "Stalni kontakt vključen" izgine z instrumentne plošče.

Obvezno upoštevajte veljavne predpise za vleko vozila. Če vozite vlečno vozilo, ne prekoračite največje vlečne teže vašega vozila → **387**.

Vleka vozila s samodejnim menjalnikom in mehansko ročico

Prevažajte vozilo na vozilu vlečne službe, ali ga vlecite z dvignjenima prednjima kolesoma.

V izrednih razmerah, lahko vozilo vlečete z vsemi kolesi na tleh, vendar sa-

mo pri vožnji naprej s prestavno ročico v položaju za prosti tek **N** in na razdalji, ki ni daljša od 80 km, z največjo hitrostjo 25 km/h.



Med vleko pustite kartico v vozilu.

Obstaja nevarnost blokade volanskega droga.

ga.



Če je pri zagonu motorja, ko pritisnete zavorni pedal, ročica zaklenjena v položaju **P** (npr. napaka akumulatorja), lahko ročico sprostite ročno za sprostitev pogonskih koles. To storite tako, da odprite podnožje manšete in pritisne-

MOTNJE

te gumb **1**, hkrati pa držite gumb na ročici **2**, da odklenete ročico in jo pomaknete v položaj **N**.

Čim prej se obrnite na predstavnika pooblaščenega servisne mreže za vaše vozilo.

Uporabljajte samo mesto za pritrditev vlečnega priključka na sprednjem 3 in zadnjem delu vozila 7 (vlečne vrvi nikdar ne pritrjujete na pogonske osi ali druge dele vozila). Točki za pritrditev vlečnega priključka se lahko uporabljata izključno za vleko. Nikoli ju ne smete uporabljati za neposredno ali posredno dviganje vozila.



Pri zaustavljenem motorju ne delujeta več servo-volan in servozavora.

Dostop do točk za vleko

Mesto pritrditve vlečnega priključka spredaj

(odvisno od vozila)

Pritisnite območje **A**, da izvlečete zgornji del lopute

Do konca privijte vlečni priključek 4: najprej z roko, kolikor je mogoče, nato pa ga zategnite še s ključem za kolesne vijake.

Uporabljajte samo vlečni obroč **4** in ključ za kolesne vijake → **343**.

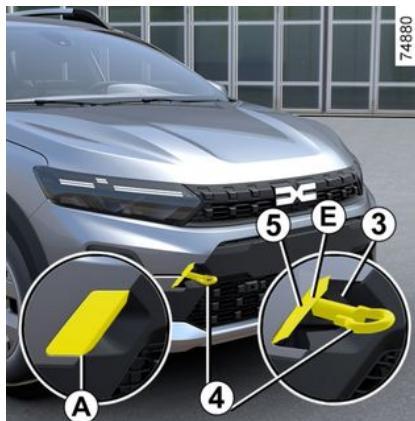

Mesto za pritrditev vlečnega priključka zadaj

(odvisno od vozila)

Pritisnite območje **C**, da odstranite zgornji del lopute, nato pa v območje **D** vstavite orodje z ravnim rezilom, da odprete loputo **6**.

Do konca privijte vlečni priključek 4: najprej z roko, kolikor je mogoče, nato pa ga zategnite še s ključem za kolesne vijake.

Uporabljajte samo vlečni obroč **4** in ključ za kolesne vijake → **343**.

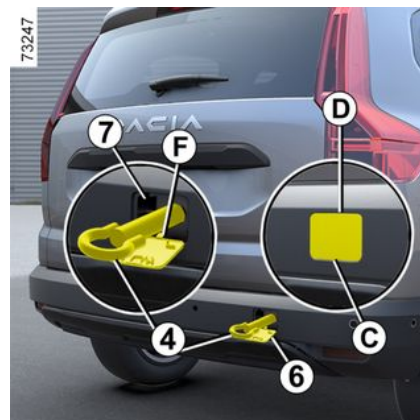

Ponovno namestitveni loputi **5** in **6**.

Po uporabi sprostite vlečni priključek **4** in pritisnite loputo **5** v območju **E**, da jo zaklenete.

- Sprostite vlečni priključek **4**;
- postavite kavelj **F** v njegovo ohišje;
- pritisnite na območje **G**

MOTNJE

73246



6



Prepričajte se, da je vlečni priključek pravilno privit.

Nevarnost izgube vlečnega predmeta.



– Uporabite tog vlečni drog. Če uporabite vrv ali žico (če je zakonsko dovoljena), morajo delovati zavore na vlečenem vozilu.

– Ne smete vleči vozila, ki je tako poškodovano, da ga ni več mogoče pravilno upravljati.

– Da ne bi poškodovali vozila, se pri vleki poškodovanega vozila izogibajte sunkovitemu pospeševanju ali zaviranju.

– V vsakem primeru je priporočljivo, da ne presežete hitrosti **25 km/h**.



Orodja nikdar ne pustite nepospravljenega v vozilu, ker lahko pri zaviranju odleti.



Pri zaustavljenem motorju ne delujeta več servovolani in servozavora.



Med vleko pustite ključ v stikalu za zagon oziroma pustite kartico v vozilu (odvisno od vozila).

Nevarnost zaklepanja volanskega droga.

Vleka ali reševanje vašega vozila s tovornjakom s ploščadjo

71527



MOTNJE



71526



Vleka vozila s sprednjimi kolesi na tleh je strogo prepovedana. Pred vleko ali namestitvijo vozila na dvižni ploščadi upoštevajte naslednja navodila:

- upoštevati morate pogoje za vleko, ki veljajo v državi, kjer se nahajate;
- ko je kartica v potniški kabini, pritisnite gumb za zagon motorja;
- upravljalnik hitrosti prestavite v položaj **N** parkirna zavora se sprostí;
- pritisnite gumb za zagon motorja za več kot dve sekundi. Funkcije, ki delujejo pri delnem kontaktu, so vklopljene: uporabljate lahko funkcije osvetlitve vozila (varnostne utripalke, zavorne luči itd.). Ponoči morajo biti na vozilu prižgane luči.
- ko končate z vleko, pritisnite gumb za zagon motorja za več kot dve se-

kundi (obstaja nevarnost, da se izprazni akumulator).

Akumulator: obnova po okvari

Morebitnemu iskrenju akumulatorja se boste izognili, če:

- pred odklopom ali priklopom akumulatorja se prepričajte, da so izklopljeni vsi električni porabniki (stropne lučke itd.);
- izklopite polnilnik, preden priklopite ali odklopite akumulator;
- na akumulator ne polagajte kovinskih predmetov, saj lahko pride do kratkega stika med priključkoma;
- akumulator odklopite vsaj eno minuto po zaustavitvi motorja;
- po namestitvi ne pozabite priklopiti priključkov akumulatorja.



→ 166.

Pred kakršnim koli posegom v motornem prostoru morate obvezno izključiti kontakt → 164 ali

Priključitev polnilnika akumulatorja

Polnilnik mora biti združljiv z akumulatorjem z nazivno napetostjo 12 voltov.

Ne odklapljajte akumulatorja pri prižganem motorju. **Upoštevajte proizvajalčeva navodila o uporabi polnilnika.**



Pri nekaterih akumulatorjih veljajo posebna navodila za njihovo polnjenje. Obrnite se na predstavnika pooblaščenega servisne mreže.

Izogibajte se kakršnikoli možnosti iskrenja, ki bi lahko povzročilo ne nadno eksplozijo, akumulator vedno polnite v dobro prezračevanem prostoru.

Obstaja nevarnost resnih poškodb.

MOTNJE

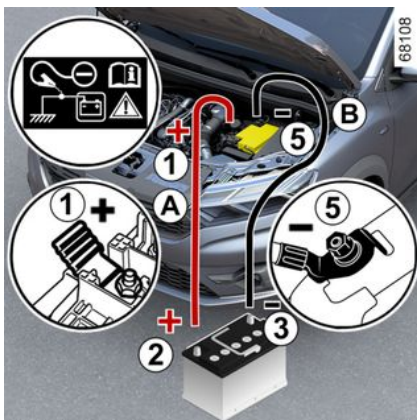

Zaženite motor kot običajno. Takoj ko motor začne delovati, odklopite kabla **A** in **B** v obratnem vrstnem redu (4 - 3 - 2 - 1) ali odvisno od vozila (5 - 3 - 2 - 1).



Prepričajte se, da med kabloma **A** in **B** ni stika in da pozitivni kabel **A** ni v stiku z nobenim kovinskim sestavnim delom v vozilu, ki dovaja tok.

Obstaja nevarnost hudih telesnih poškodb in/ali poškodb na vozilu.



Odvisno od vozila je treba v primeru okvare akumulatorja (odklopljen, izprazen akumulator itd.) ponastaviti kot volana → 140.

"12 V" akumulator v zadnjem delu vozila

(Različica Hybrid)

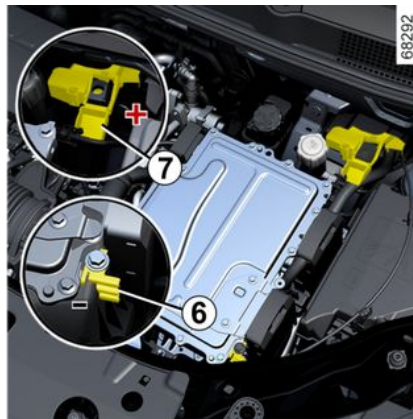

Do akumulatorja ni mogoče dostopati neposredno.

Uporabite **priključek 6 (-)** in **priključek 7 (+)** v motornem prostoru.



Opomba: odprite pokrov **8** priključka **6 (+)** s pritiskom gumba **9** v smeri puščice.

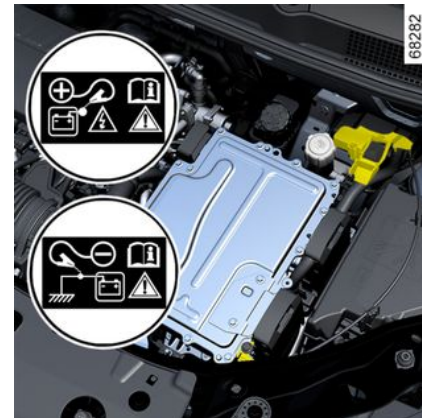

MOTNJE



Prepovedano je odklopiti pozitivni kabel v motornem prostoru.

Obstaja nevarnost, da se motor nehote zažene.
Obstaja nevarnost opeklin zaradi nastanka isker.

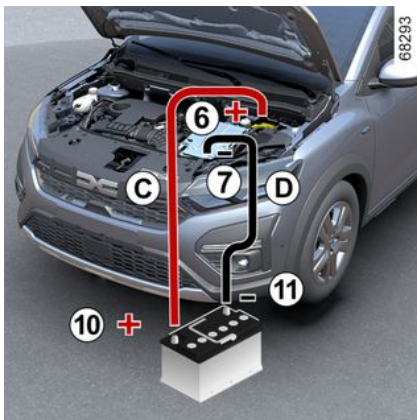

Pozitivni kabel **C** priključite na **priključek 6 (+)**, nato pa na **priključek 10 (+)** akumulatorja, ki dovaja tok.

Negativni kabel **D** priključite na **sponko 11 (-)** akumulatorja, ki dovaja tok, in nato na **sponko 7 (-)**.

Pritisnite zavorni pedal in gumb za zagon. Ko se motor zažene, odklopite

kabla **C** in **D** v obratnem vrstnem redu (**6 - 10 - 11 - 7**).

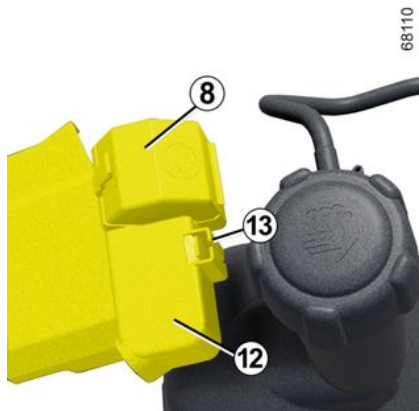

Pri vsaki uporabi pokrova **8** preverite, ali je pokrov priključka **13** pravilno pritrjen na jeziček **12**.



Prepričajte se, da med kabloma **C** in **D** ni stika in da pozitivni kabel **C** ni v stiku z nobenim kovinskim delom v vozilu, ki dovaja tok.
Obstaja nevarnost telesnih poškodb in/ali poškodb na vozilu.

ŽAROMETI, LUČI: ZAMENJAVA ŽARNIC

Zunanja osvetlitev: zamenjava žarnic

Sprednji žarometi: zamenjava žarnic

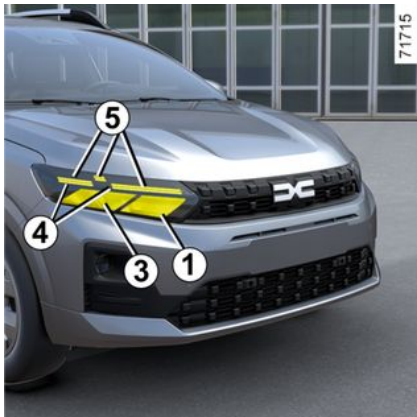

Dolge luči 1

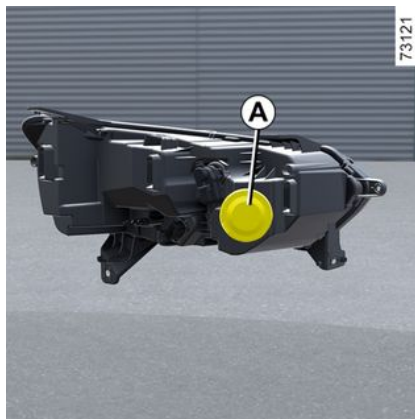

Snemite pokrovček **A**.

Odpnite konektor **2**, odstranite sklop iz ohišja in iztaknite žarnico.

Vrsta žarnice:H7

Pred zamenjavo žarnice, natančno zabeležite njen položaj v ohišju. Po menjavi preverite, ali je nadomestna žarnica v popolnoma enakem položaju v ohišju. Zapnite pokrov.

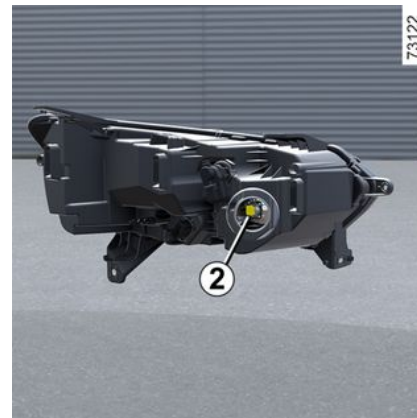

Zasenčene luči 3 (LED)

Obrnite se na predstavnika servisne mreže za vaše vozilo.

Dnevna luč/pozicijska luči 4 (LED)

Obrnite se na predstavnika servisne mreže za vaše vozilo.

Smerokaz 5 (LED)

Obrnite se na predstavnika servisne mreže za vaše vozilo.

6

ŽAROMETI, LUČI: ZAMENJAVA ŽARNIC



Pri delu v bližini motorja bodite pozorni, ker je le ta lahko še vroč. Poleg tega se lahko kadarkoli sproži ventilator hlajenja motorja.

Na to vas opozarja nalepka



v motornem prostoru.
Nevarnost poškodb.

Prednje meglenske 6



Zaradi težjega dostopa vam svetujemo, da te žarnice zamenja pooblaščen predstavnik servisne mreže za vaše vozilo.



- do nosilca žarnice pridete tako, da odpnete vratca 7;
- zasukajte nosilec žarnice za četrto obrata;
- izvlecite žarnico.

Vrsta žarnice: H16LL.

Dodatni žarometi

Če želite svoje vozilo opremiti z meglenkami, se posvetujte s predstavnikom servisne mreže vozila.

Zadnje in bočne luči

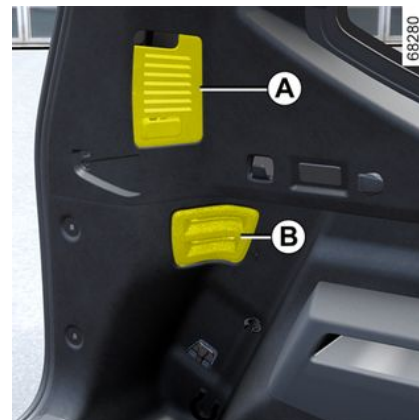

Stranske luči/meglenke, smerokazi, zavorne luči in vzvratne luči

(odvisno od vozila)

Odprite prtljažna vrata in odstranite pokrova **A** in **B**.

ŽAROMETI, LUČI: ZAMENJAVA ŽARNIC

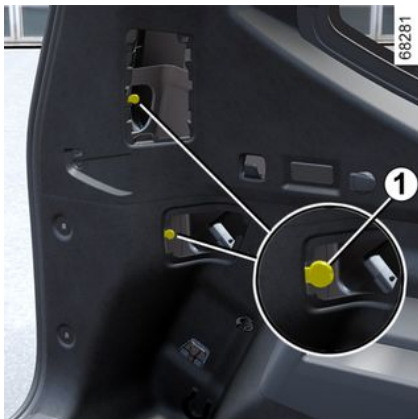

Odvijte vijaka **1** in **2** (z izvijačem ali podobnim orodjem), nato pa odstranite enoto zadnje luči z zunanje strani vozila.

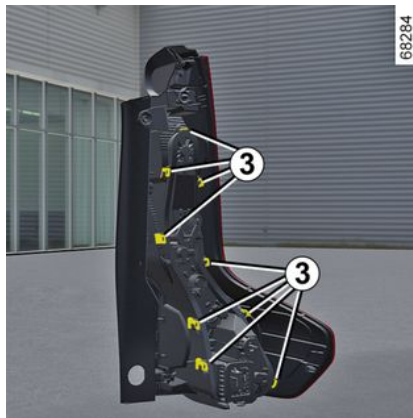

Povlecite jezičke **3**, da odpnete nosilec žarnice.

Pri ponovnem nameščanju ravnajte v obratnem vrstnem redu.

Prepričajte se, ali so jezički dobro učvrščeni.

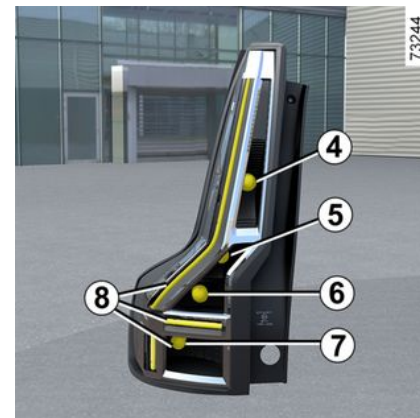

4. Zavorne luči

Vrsta žarnice **4**: P21W.

5. Luč za vzvratno vožnjo

Vrsta žarnice **5**: P21W.

6. Smerni kazalec

Vrsta žarnice **6**: PY21W

7. Pozicijska luč/meglenka

(odvisno od vozila)

Vrsta žarnice **7**: P21W.

8. Dnevna luč/pozicijska luč 8 z LED

ŽAROMETI, LUČI: ZAMENJAVA ŽARNIC



Tretja zavorna luč 9

S ploščatim izvijačem ali podobnim orodjem previdno odprite zavorno luč 9, pri tem pa pritiskajte na zgornjo površino zavorne luči (premik C). Odklopite zavorno lučko.



Dostopite do žarnice 10.

Vrsta žarnice 10: W16W.

Pri ponovnem nameščanju postavite zavorno luč na spojler.

Pritisnite zgornji rob dela (premik D), nato pa potisnite površino luči v območjih, kjer so nameščene sponke, da se zaskočijo (premik E).

Zaradi omejene dostopnosti **pa vam priporočamo, da vam žarnico zamenja predstavnik servisne mreže.**

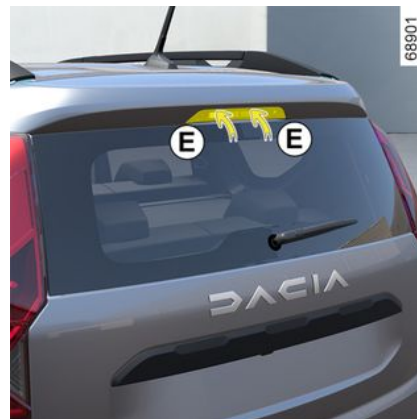

ŽAROMETI, LUČI: ZAMENJAVA ŽARNIC

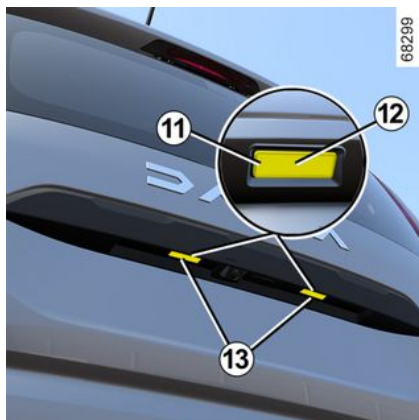

Lučke za osvetlitev registrske tablice 13

Odpnite lučko **13** s pritiskom jezička **11** s ploščatim izvijačem ali podobnim orodjem.

Odpnite lečo **12** in odstranite žarnico **14**.

Vrsta žarnice: W5W.

LED lučke za osvetlitev registrske tablice 13

(odvisno od vozila)

Obrnite se na predstavnika servisne mreže za vaše vozilo.

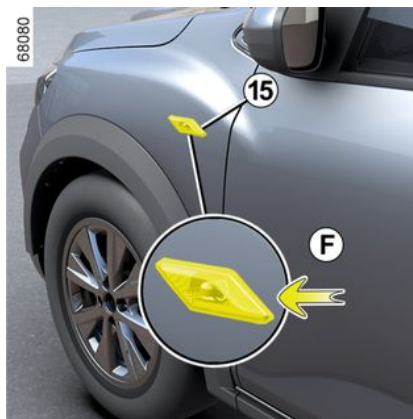

Kontrolne lučke 15

Odpnite smerokaz **15** s ploščatim izvijačem ali podobnim orodjem, ki ga

vstavite v **F**, da dvignete smerokaz proti zunanji strani vozila.

Naredite četrtno obrata (premik **G**) na držalu žarnice **16** in odstranite žarnico **17** (premik **H**).

Vrsta žarnice: WY5W.

Zamenjajte žarnico in ponovno namestite smernik.

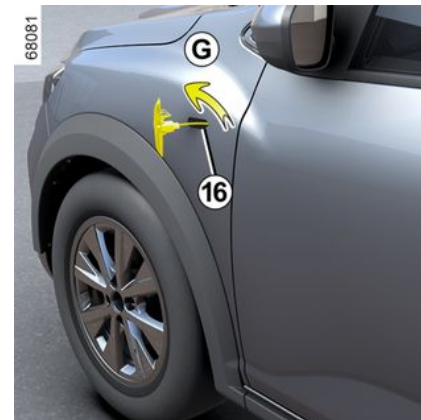

ŽAROMETI, LUČI: ZAMENJAVA ŽARNIC

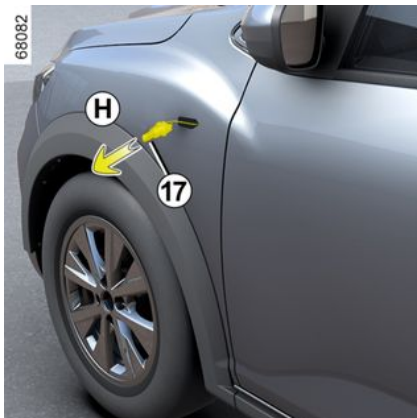

Notranje lučke: zamenjava žarnic

Lučka na stropu spredaj 1



- Odprite razpršilno steklo **2** z orodjem, kot je ploščati izvijač, ki je nameščeno pri **A**;
- odprite in sprostite nosilec žarnice **3** z jezičkoma **4**;
- odstranite žarnico.

Vrsta žarnice 5: W5W.



Ponovna namestitvev

- Razpršilno steklo **2** pripnite na nosilec žarnice **3**;
- pripnite stropno lučko **1**, dokler ne zaslišite klika;
- poskrbite, da so lučke za notranjo osvetlitev pravilno nameščene in dobro pritrjene.



Žarnice so pod tlakom in se lahko ob zamenjavi razletijo.

Nevarnost poškodb.

ŽAROMETI, LUČI: ZAMENJAVA ŽARNIC



- Odpnite razpršilno steklo 7 z orodjem, kot je ploščati izvijač, ki je nameščeno pri **B**;
- odpnite in sprostite nosilec žarnice 8 z jezičkoma 9;
- odstranite žarnico.

Vrsta žarnice 10: W5W.

Ponovna namestitvev

- Razpršilno steklo 7 pripnite na nosilec žarnice 8;
- pripnite enoto bralne lučke 6 tako, da klikne;
- poskrbite, da je blok bralnih lučk pravilno nameščen in dobro pritrjen.

Sprednje bralne lučke 6

(odvisno od vozila)

ŽAROMETI, LUČI: ZAMENJAVA ŽARNIC

6

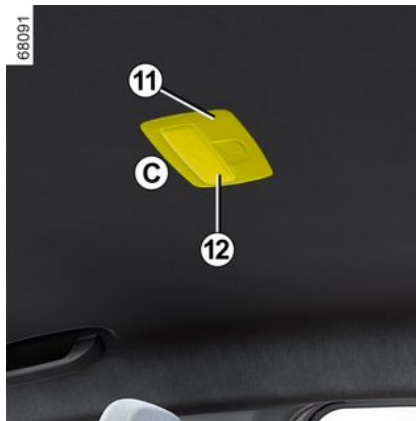
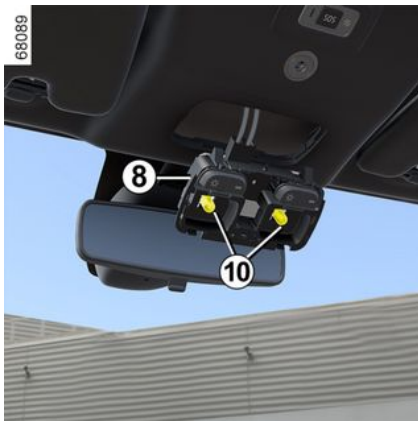

- Odprite razpršilno steklo **12** z orodjem, kot je ploščati izvijač, ki je nameščeno pri **C**;
- odpnite in sprostite nosilec žarnice **13** z jezičkoma **14**;
- odstranite žarnico.

Vrsta žarnice 15: W5W.

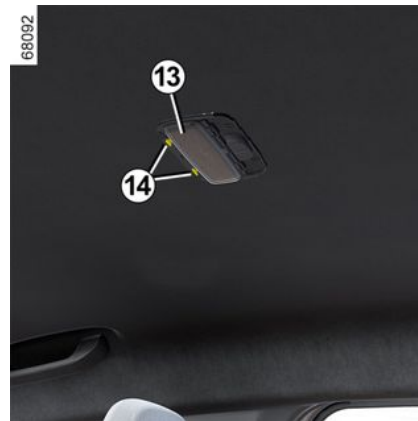

Ponovna namestitvev

- Razpršilno steklo **12** pripnite na nosilec žarnice **13**;
- pripnite enoto bralnih lučk **11** tako, da zaslišite klik;
- poskrbite, da je blok bralnih lučk pravilno nameščen in dobro pritrjen.

Zadnja bralna lučka **11**

(odvisno od vozila)

ŽAROMETI, LUČI: ZAMENJAVA ŽARNIC



Zadnja stropna lučka 16

(odvisno od vozila)

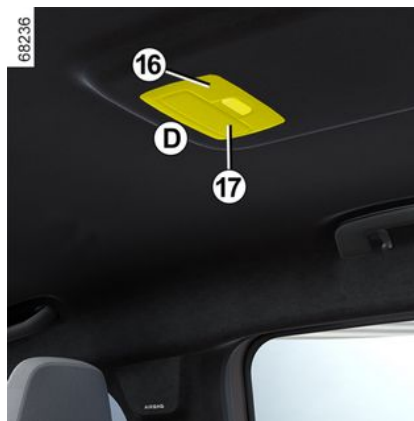

- Odprite razpršilno steklo **17** z orodjem, kot je ploščati izvijač, ki je nameščeno pri **D**;
- odpnite in sprostite nosilec žarnice **18** z jezičkoma **19**;
- odstranite žarnico.

Vrsta žarnice 20: W5W.



Ponovna namestitvev

- Razpršilno steklo **17** pripnite na nosilec žarnice **18**;
- pripnite enoto stropnih lučk **16** tako, da klikne;
- poskrbite, da je blok bralnih lučk pravilno nameščen in dobro pritrjen.

ŽAROMETI, LUČI: ZAMENJAVA ŽARNIC

6



Zadnja stropna lučka 21

(odvisno od vozila)

S ploščatim izvijačem ali podobnim orodjem odprite žarnico zadnje stropne lučke **21** tako, da pritisnete jeziček na eni strani lučke, da dostopite do žarnice.

Vrsta žarnice 21: W5W.

Lučka v predalu za rokavice 22

(odvisno od vozila)

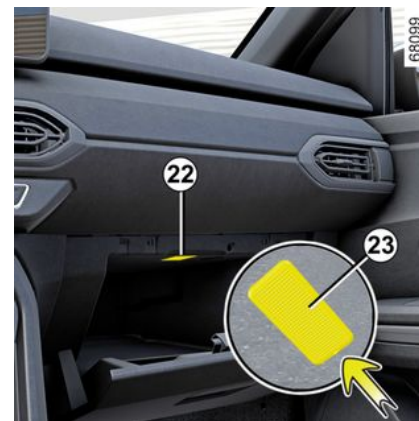

Odprite lučko **22** s pomočjo ploščatega izvijača ali podobnega orodja, tako da pritisnete jeziček **23** in premaknete lučko proti notranji strani predala.

Odklopite lučko.

Vrsta žarnice 22: W5W.

Lučka v prtljažnem prostoru 24

Odprite lučko **24** s pomočjo ploščatega izvijača ali podobnega orodja, tako da pritisnete jeziček **25** in premaknete lučko proti notranji strani prtljažnega prostora.

Odklopite lučko.

Sprostite razpršilno steklo **26** za dostop do žarnice **27**.

Vrsta žarnice 27: W5W.

ŽAROMETI, LUČI: ZAMENJAVA ŽARNIC

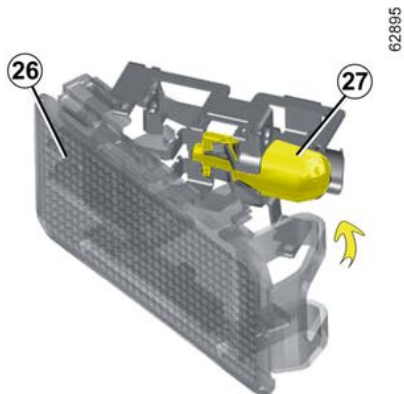

METLICE BRISALCEV:ZAMENJAVA

Zamenjava metlic brisalcev vetrobranskega stekla 2



Če želite zamenjati brisalce, jih najprej namestite v položaj za servisni pregled **B**.

Pri delujočem motorju ali vklopljenem kontaktu:

- dvakrat zaporedoma premaknite ročico **1** v položaj **A** (z enim premikom): metlice brisalcev se bodo ustavile v položaju **B**, odmaknjenem od pokrova motornega prostora;
- dvignite ročico brisalca **3**;
- potisnite jeziček navzdol **4** in odstranite metlico **2**.

Ponovna namestitev

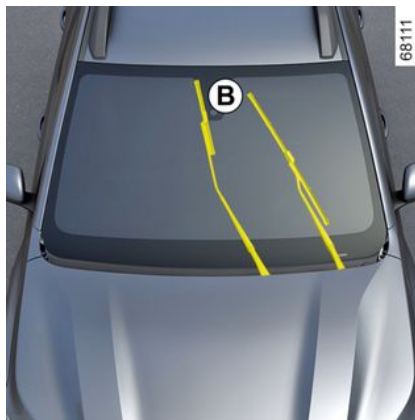

Če želite ponovno namestiti metlico brisalca **2**, jo vstavite v ležišče na ročici **3**, da se zaskoči (ko slišite klik). Prepričajte se, ali je metlica pravilno pritrjena.

Pri vračanju metlic v spuščeni položaj se prepričajte, da so metlice naslonjene na vetrobransko steklo, nato pa nastavite ročico **1** v položaj **A** (en poteg): metlice brisalcev vetrobranskega stekla se bodo ob vžigu preklopile v pokrov motorja.

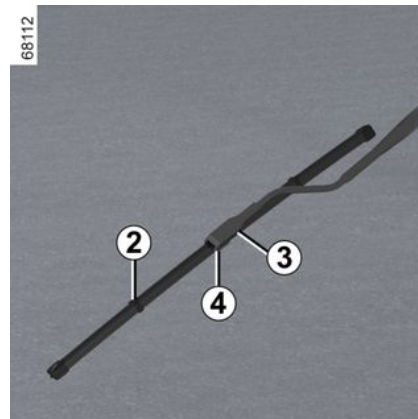

Preverjajte stanje metlic brisalcev. Njihova življenjska doba je odvisna od vas:

- metlice, vetrobransko in zadnje steklo redno čistite z milnico;
- ne uporabljajte jih, ko je vetrobransko ali zadnje steklo suho;
- dvignite brisalce z vetrobranskega ali zadnjega stekla, če jih dlje časa niste uporabljali.

METLICE BRISALCEV:ZAMENJAVA

Metlica brisalca zadnjega stekla 5

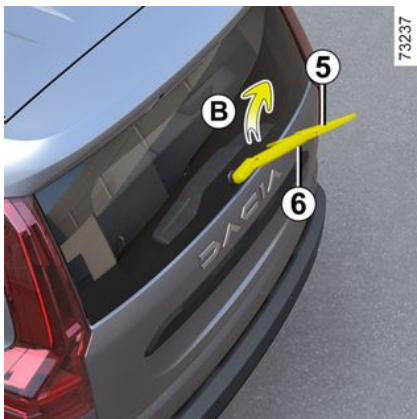

Ročica v izklopljenem položaju (izključena):

- dvignite ročico brisalca **6**;
- zasukajte metlico **5** (premik **B**), dokler se ne odpne;
- odstranite metlico tako, da jo povlečete.

Ponovna namestitvev

Ravnajte v obratnem zaporedju kot pri demontaži. Prepričajte se, ali je metlica pravilno pritrjena.



– Pozimi pazite, da metlice brisalcev niso primrznjene na steklo (zaradi nevarnosti pregretja pogonskega motorčka brisalcev).

– Preverjajte stanje metlic brisalcev. Zamenjajte jih, ko brisanje ni več zadovoljivo (približno enkrat letno).

Pazite, da vam ročica brisalca ne pade na steklo, ko odstranite metlico (ob zamenjavi): nevarnost razbitja stekla.



Preden zamenjate metlico brisalca na zadnjem steklu, se prepričajte, da je ročica v položaju izklopa (izključena).

Obstaja nevarnost poškodb.

VAROVALKE

Prostor z varovalkami



Če katera od električnih naprav ne deluje, je treba najprej pregledati stanje varovalk.

Vrata **A** odprite z zarezo **1** ali pa jih, odvisno od vozila, odprite **B** z zarezo **2**.

Ščipalka 3

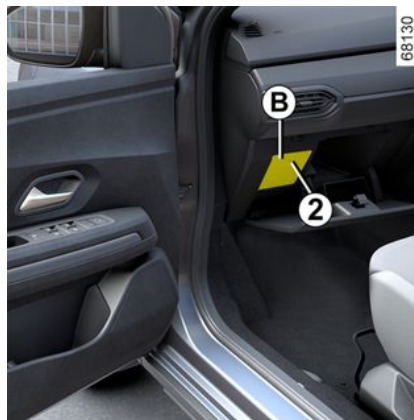

Iztaknite varovalko s ščipalko **3** na hrbtni strani vratc **A** ali **B**.

Če želite odstraniti varovalko iz ohišja, potisnite varovalko na stran.

Ni priporočljivo uporabljati prostih mest za vstavljanje dodatnih varovalk.



Priporočamo vam, da imate v vozilu vedno komplet rezervnih žarnic in varovalk, ki jih lahko dobite pri pooblaščenih predstavnikih servisno-prodajne mreže za vaše vozilo.

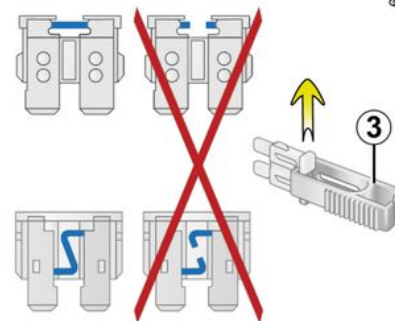

Preverite zadevno varovalko in **jo po potrebi zamenjajte z varovalko, ki mora imeti enako nazivno vrednost kot originalna varovalka.**

Premočna varovalka lahko v primeru nenormalne porabe enega od porabnikov povzroči prekomerno segrevanje električnega tokokroga (nevarnost požara).

Varovalka za LPG v ohišju z varovalkami **A ali **B****

VAROVALKE

Varovalka LPG (UNP): prekinitev tokokroga UNP, ali prekinitev tokokroga UNP in tokokroga goriva.



Pri delu v bližini motorja bodite pozorni, ker je le ta lahko še vroč. Poleg tega se lahko kadarkoli sproži ventilator hlajenja motorja.

Na to vas opozarja nalepka



v motornem prostoru.

Nevarnost poškodb.

Razporeditev varovalk

(prisotnost varovalk je odvisna od stopnje opremljenosti vozila)



Hupa



Pomik sprednjih stekel, električni pomik sprednjih stekel



Električni pomik zadnjih stekel



Zavorne luči, UCH



Stropna lučka, osvetlitev prtljažnika



Multimedijski priključek



Vtičnica za vlečno kljuko



Črpalka za pranje vetrobranskega stekla, stikalo pod volanom



Smerokazi, UCH



Vžigalnik za cigarete, vtičnica za dodatno opremo



Ogrevanje vzvratnih ogledal



Stikalo za električno nastavitve vzvratnih ogledal



Utekočinjen naftni plin (GPL)



Za lažje ugotavljanje tokokroga, ki ga posamezna varovalka varuje, si pomagajte z nalepko s posameznimi simboli varovalk v osrednji konzoli. Nekatere varovalke lahko zamenja le usposobljeni strokovnjak. Te varovalke niso navedene na nalepki. Posegajte samo v varovalke, navedene na nalepki.

PREDOPREMA ZA RADIO



Če vaše vozilo ni opremljeno z audio sistemom, vsebuje mesta, predvidena za namestitvev:

- sprednjih zvočnikov **1** in **2**;
- zadnjih zvočnikov **3**.

Za namestitev opreme se posvetujte s predstavnikom servisne mreže za vaše vozilo.

- i** – V vseh primerih je treba natančno upoštevati navodila za vgradnjo opreme.
- – Držala in dodatni vmesni kabli (ki jih lahko kupite v servisno-prodajni mreži) se razlikujejo glede na nivo opremljenosti vozila in tip avtoradia. Za nakup dela z ustrežno kataložsko številko se posvetujte s predstavnikom pooblaščenih servisnih mrež.
 - Na električnih ali radijskih tokokrogih vozila ni dovoljeno izvajati nobenih del, razen pri pooblaščenih prodajalcih: nepravilno priključen sistem lahko povzroči poškodbe električne opreme in/ali komponent, ki so z njo povezane.



Električna in elektronska dodatna oprema

Pred namestitvijo tovrstne naprave (še posebej oddajnikov/sprejemnikov: frekvenčni pas, jakostna stopnja, položaj antene itd.) preverite, ali je naprava združljiva z vašim vozilom. Posvetujte se s predstavnikom servisne mreže za svoje vozilo.

Pred priključitvijo dodatne opreme v vtičnico se prepričajte, da ne presega največje dovoljene moči vtičnice → 301 → 291.

Obstaja nevarnost požara.

Vsa dela na električnem in/ali elektronskem vezju vozila sme izvajati le usposobljeni strokovnjak. Vsaka nepravilna poveza-va in/ali namestitvev električnih/elektronskih dodatkov, ki jih proizvajalec ni odobril, lahko privede do:

- poškodbe električne in/ali elektronske opreme;
- poškodbe sestavnih delov, povezanih z njim;
- zbiranje in uporaba podatkov o vozilih;
- vdor v zasebnost (spreminjanje, brisanje ali neupravičen dostop do osebnih podatkov);
- preklic dovoljenja za začetek servisiranja.

Tveganje hujših nesreč. Tveganje vdora v zasebnost.

Če boste v prihodnosti vgradili električno opremo, poskrbite, da boste obveščeni o vrednosti in položaju ustrezne varovalke.

Uporaba diagnostičnega priključka

Uporaba elektronskih dodatkov na diagnostični vtičnici lahko povzroči resne motnje v elektronskih sistemih vozila in/ali povzroči vdor v zasebnost (spreminjanje, brisanje ali neupravičen dostop do osebnih podatkov). Zaradi varnostnih razlogov je priporočena uporaba izključno elektronske dodatne opreme, ki jo je odobril proizvajalec: posvetujte se s predstavnikom servisne mreže. **Tveganje hujših nesreč. Tveganje vdora v zasebnost.**

Naknadna vgradnja dodatne opreme

Če želite na vozilo namestiti dodatno opremo: posvetujte se s pooblaščenim prodajalcem. Da bi zagotovili dobro delovanje vašega vozila in preprečili vse nevarnosti, vam poleg tega svetujemo, da uporabljate dodatno opremo, ki je priporočljiva in je prilagojena vašemu vozilu; ta oprema je tudi edina, za katero jamči proizvajalec.

Če uporabljate varnostni drog za zaklepanje volana, ga pritrdite samo na zavorni pedal.

Neprijetnosti med vožnjo

NAMESTITEV IN UPORABA DODATNE OPREME

Na voznikovi strani uporabljajte izključno tepihe, ki so prilagojeni vašemu vozilu in jih je treba pričvrstiti s prednameščenimi elementi. Redno preverjajte, ali so dobro pritrjeni. Ne polagajte več tepihov enega preko drugega. **Tveganje, da se zataknejo pedali.**

MOTNJE DELOVANJA

Nadaljnji nasveti vam bodo pomagali, da boste lahko hitro in vsaj začasno odpravili manjše motnje. Kljub temu se ka-sneje iz varnostnih razlogov posvetujte s predstavnikom servisne mreže za vaše vozilo.

Uporaba kartice	MOŽNI VZROKI	KAJ STORITI?
Kartica ne zaklene ali odklene vrat.	Iztrošena baterija kartice	Zamenjajte baterijo. Še vedno boste lahko zaklenili/odklenili in zagnali vozilo ➔ 51 in ➔ 164 ali ➔ 166.
	Uporaba naprav, ki delujejo na isti frekven-ci kot kartica (prenosni telefoni ...).	Prenehajte uporabljati naprave ali uporabite vgrajeni ključ ➔ 51.
	Vozilo se nahaja v območju močnega elek-tromagnetnega sevanja.	Uporabite ključ, ki je vgrajen v kartico ➔ 51.
	Prazen akumulator vozila	
	Na instrumentni plošči se prikaže sporočilo "Postavi kartico v območje+START".	Postavite kartico v območje za vstavljanje ➔ 166, nato pa pri-tisnite gumb START.
	Vozilo je zagnano.	Ko motor deluje, zaklepanje/odklepanje s kartico ni mogoče. Izključite kontakt.
Desinhronizacija kartice.	Odklenite voznikova vrata tako, da vstavite ključ, vgrajen na kartico, v ključavnico vrat ➔ 51, nato pa vstavite kartico v ob-močje za vstavljanje ➔ 166 in pritisnite gumb START, da sin-hronizirate kartico.	

Uporaba daljinskega upravljal-nika	MOŽNI VZROKI	KAJ STORITI?
Z daljinskim upravljalnikom ni možno zakleniti ali odkleniti vrat.	Prazna baterija daljinskega upravljalnika	Uporabite ključ.
	Uporaba naprav, ki delujejo na isti frekvenci kot daljinski upravljalnik (prenosni telefon ...).	Prenehajte uporabljati te naprave ali upora-bite ključ.
	Vozilo se nahaja v območju močnega elektro-magnetnega sevanja.	Zamenjajte baterijo. Še vedno boste lahko zaklenili, odklenili in zagnali vozilo ➔ 51 in ➔ 164 ali ➔ 166.
	Izprazen akumulator	

MOTNJE DELOVANJA

Uporaba daljinskega upravljalnika	MOŽNI VZROKI	KAJ STORITI?
	<p>Vozilo je zagnano.</p> <p>Desinhronizacija daljinskega upravljalnika.</p>	<p>Ko motor deluje, zaklepanje/odklepanje s ključem ni mogoče. Izključite kontakt.</p> <p>Voznikova vrata odklenite s ključem v ključavnici vrat, nato zaženite motor za sinhronizacijo daljinskega upravljalnika.</p>
Pri zagonu	MOŽNI VZROKI	KAJ STORITI?
Žarnice lučk na instrumentni plošči slabijo ali se ne prižigajo, zaganjalnik se ne obrača.	<p>Slabo zategnjene, odklopljene ali oksidirane priključne sponke na akumulatorju.</p> <p>Akumulator je izpraznjen ali ne deluje.</p> <p>Okvara tokokroga.</p>	<p>Zategnite, priključite ali očistite priključke.</p> <p>Priključite drug akumulator na oslabilen akumulator vašega vozila → 353 ali pa ga po potrebi zamenjajte. Ne potiskajte vozila z zaklenjenim volanskim drogom.</p> <p>Obrnite se na predstavnika servisne mreže za vaše vozilo.</p>
Motor noče steči.	<p>Pogoji za zagon niso izpolnjeni.</p> <p>"Prostoročna kartica" ne deluje.</p>	<p>→ 164 ali → 166.</p> <p>Vstavite kartico v režo na osrednji konzoli, ki je temu namenjena.</p> <p>→ 164 ali → 166.</p>
Ko vozilo miruje, je motor hladen in je število vrtljajev v prostem teku veliko.	Pri izvedenki z bencinskim motorjem ni nujno, da gre za napako. To lahko povzroči povišanje temperature motorja.	Število vrtljajev prostega teka bi se moralo znižati po približno eni minuti. V nasprotnem primeru je to lahko posledica druge napake. Pokličite predstavnika pooblaščenega servisne mreže.

MOTNJE DELOVANJA

Pri zagonu	MOŽNI VZROKI	KAJ STORITI?
Motor se noče ustaviti.	Kartica ni zaznana. Problem na elektroniki.	Vstavite kartico v režo na osrednji konzoli, ki je temu namenjena. Držite pritisnjen gumb za zagon. 3-krat zapored hitro pritisnite gumb za zagon ali pa ga pritisnite in držite.
Volanski drog ostane zaklenjen.	Blokiran volan Okvara električnega tokokroga	Obračajte volan in hkrati pritiskajte gumb za zagon motorja (ali, glede na vozilo, med uporabo kontaktnega ključa) ➔ 164. Obrnite se na predstavnika servisne mreže za vaše vozilo.

Med vožnjo	MOŽNI VZROKI	KAJ STORITI?
Vibracije, tresljaji.	Prenizek tlak v pnevmatikah, slabo uravnotežene ali poškodovane pnevmatike.	Preverite tlak v pnevmatikah: če to ni vzrok, naj njihovo stanje preveri pooblaščen prodajalec.
Belo dimljenje na izpuhu	Pri vozilih z dizelskim motorjem ne gre nujno za napako. Dimljenje je lahko posledica regeneracije filtra sajastih delcev. Pri izvedenki z bencinskim motorjem ni nujno, da gre za napako. Odvisno od vremenskih pogojev (mraz, vlaga itd.) lahko pri močnejšem pospeševanju vozila nastane dim.	➔ 186 Zmanjšajte število vrtljajev motorja in se izogibajte nenadnemu pospeševanju, da bo dim postopoma izginil. V nasprotnem primeru je to lahko posledica druge napake. Obrnite se na predstavnika servisne mreže za vaše vozilo.
Dim v motornem prostoru.	Kratek stik ali puščanje hladilnega krogotoka	Ustavite, izključite kontakt, oddaljite se od vozila in pokličite predstavnika servisne mreže za vaše vozilo.
Prižge se opozorilna lučka tlaka olja:		

MOTNJE DELOVANJA

Med vožnjo	MOŽNI VZROKI	KAJ STORITI?
pri zavijanju ali zaviranju,	Nivo je prenizek.	Dolijte motorno olje → 320.
počasi ugasne ali ostane prižgan pri pospeševanju.	Prenizek tlak olja.	Ustavite se in se obrnite na predstavnika servisne mreže za vaše vozilo.
Volanski obroč se težko obrača.	Pregrevanje servovolana.	Vozite previdno z zmanjšano hitrostjo, bodite pozorni na raven sile, s katero morate obračati volan, če želite obrniti kolesa.
	Napaka pomožnega električnega motorja. Napaka v pomožnem sistemu.	Obrnite se na predstavnika servisne mreže za vaše vozilo.
Motor se pregreva. Kazalec na merilniku temperature hladilne tekočine je v kritičnem območju in vklopi se opozorilna lučka STOP .	Pokvarjen ventilator hladilnika Puščanje hladilne tekočine.	Ustavite vozilo, ugasnite motor in se obrnite na predstavnika servisne mreže za vaše vozilo. Preverite posodo za hladilno tekočino: v njej mora biti tekočina. Če je ni v posodi, se čimprej posvetujte s predstavnikom servisne mreže za vaše vozilo.
Hladilna tekočina v ekspanzijski posodi vre.	Mehanska okvara: poškodovano tesnilo glave motorja	Ustavite motor. Pokličite predstavnika pooblaščenega servisne mreže.



Hladilnik: v primeru večjega pomanjkanja hladilne tekočine ne pozabite dejstva, da ne smete nikoli dolivati mrzle hladilne tekočine, ko je motor zelo vroč. Po vsakem posegu na vozilu, kjer je bilo potrebno izprazniti hladilni krogotok, četudi samo delno, je treba doliti ustrezno količino nove hladilne tekočine. Opozorilo: obvezna je uporaba homologirane hladilne tekočine, ki jo odobri naša tehnična služba.

MOTNJE DELOVANJA

Električna oprema	MOŽNI VZROKI	KAJ STORITI?
Brisalci ne delujejo.	Metlice brisalcev so se prilepile na steklo. Okvara električnega tokokroga Poškodovana varovalka.	Odlepите metlice brisalcev od stekla, preden vključite brisalce. Obrnite se na predstavnika servisne mreže za vaše vozilo. Zamenjajte varovalko, ali pa naj jo zamenja → 370.
Brisalec se ne ustavlja več.	Napaka električnega upravljanja	Obrnite se na predstavnika servisne mreže za vaše vozilo.
Hitrejšе utripanje smerokazov	Pregorela zadnja žarnica.	→ 358
Smerokazi ne delujejo več.	Okvara na električnem tokokrogu ali stikalu Poškodovana varovalka.	Obrnite se na predstavnika servisne mreže za vaše vozilo. Zamenjajte varovalko, ali pa naj jo zamenja → 370.
Žarometi se ne prižigajo, ali ne ugašajo.	Okvara na električnem tokokrogu ali stikalu Poškodovana varovalka.	Obrnite se na predstavnika servisne mreže za vaše vozilo. Zamenjajte varovalko, ali pa naj jo zamenja → 370.
Sledi kondenzacije v lučeh ali zadnjih lučeh.	Pojav kondenza je naraven pojav, posledica temperaturnih sprememb in vlage. V tem primeru bodo sledi kondenzacije pri vklopljenih žarometih postopoma izginili.	
Opozorilna lučka opomnika prednjega varnostnega pasu zasveti, ko pritrdite varnostne pasove.	Pravilno delovanje tipala je moteno zaradi predmeta, ki se je vrnil med podvozila in sedež.	Odstranite vse predmete, ki so pod prednjima sedežema.

PODATKI O VOZILU

do tehničnih informacij, ki so koristne za delo na vozilu v primeru nesreče.

Zagotovite, da je nalepka **A** vedno vidna in nameščena na vetrobransko steklo ter na zadnje steklo.

Vsaka sprememba ali poškodba bi preprečila dostop do informacij.



Identifikacija motorja, specifikacije motorja

Identifikacijska ploščica motorja

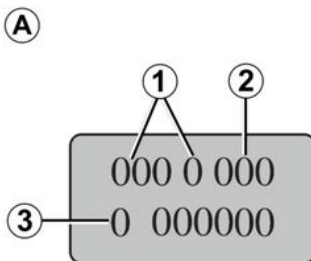

Prosimo, da informacije o identifikaciji motorja navedete v območje A v vseh dopisih ali naročilih.

(Glede na tip motorja je lahko pritrjena na različnih mestih)

1. Vrsta motorja.
2. Oznaka motorja.
3. Serijska številka motorja.

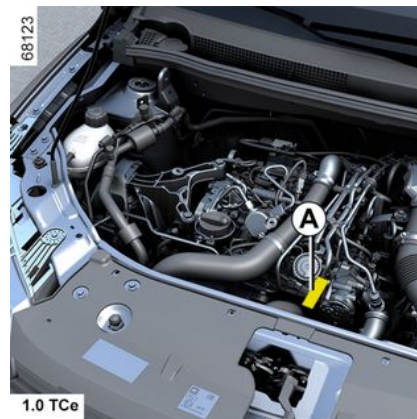
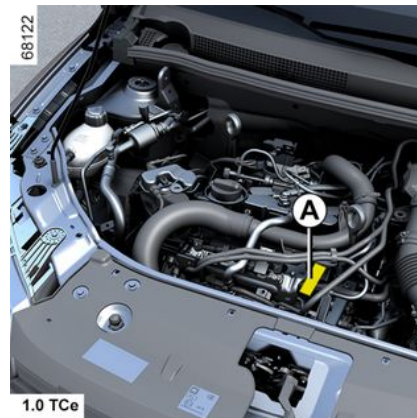

PODATKI O VOZILU

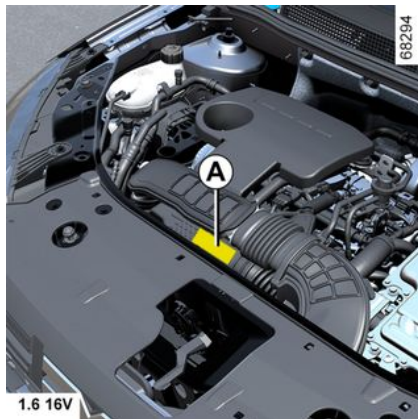
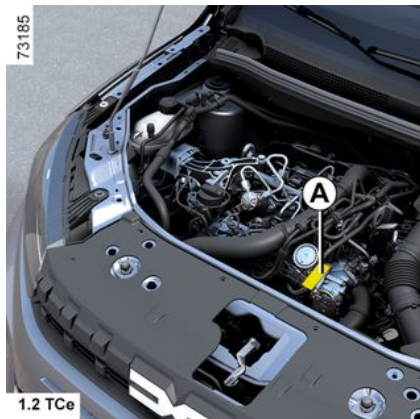
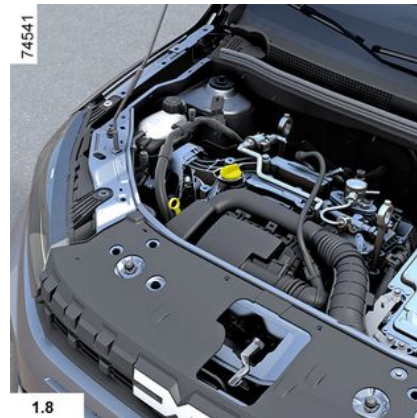

7





PODATKI O VOZILU

Specifikacije motorja

Izvedenke	1.0 12V	1.0 TCe		1.2 TCe	Hybrid			1.5 dCi
Tip motorja (na ploščici motorja)	B4D	H4Dt	H5D	H5Ft	H4M	H5P	5DH	K9K Turbo
Gibna prostornina (cm ³)	999			1 198	1598	1 793	-	1 461
Vrsta goriva Oktanska vrednost	Bencinski Nujno je treba uporabiti neosvinčeni bencin z oktansko vrednostjo, ki ustreza tisti, ki je označena na nalepki, pritrjeni na loputi ➔ 156 za polnjenje goriva.						-	Dizel Na nalepki na vratcih posode za gorivo so navedene odobrene vrste goriva.
Svečke	Uporabljajte samo svečke, ki so predpisane za motor vašega vozila. Osnovni tipi svečk morajo biti navedeni na nalepki v motornem prostoru. Če niso, se posvetujte s predstavnikom servisne mreže za vaše vozilo. Uporaba neustreznih svečk lahko povzroči poškodbe motorja.						-	-

PODATKI O VOZILU

Specifikacije motorja

Izvedenke	1.0 12V	1.0 TCe		1.2 TCe	Hybrid			1.5 dCi	
Tip motorja (na ploščici motorja)	B4D	H4Dt	H5D	H5Ft	H4M	H5P	5DH	K9K	
Gibna prostornina (cm ³)	999		1 198	1 598	1 793	-		1 461	
Vrste goriv, ki so v skladu z evropskimi standardi in združljive z motorji vozil, na prodaj v Evropi (v ostalih primerih se obrnite na predstavnika servisne mreže).			Neosvinčeni bencin v skladu s standardom EN 228 vsebuje volumetrično do 5 % etanola.			-			Dizelsko gorivo je skladno s standardom EN 590 in vsebuje do 7 volumenskih odstotkov metilestra maščobnih kislin.
			Neosvinčeni bencin v skladu s standardom EN 228 vsebuje volumetrično do 10 % etanola.			-			Dizelsko gorivo je skladno s standardom EN 16734 in vsebuje do 10 volumenskih odstotkov metilestra maščobnih kislin.
									Parafinsko dizelsko gorivo je skladno s standardom EN 15940 in vsebuje do 7 volumenskih odstotkov metilestra maščobnih kislin.

PODATKI O VOZILU

Mere (v metrih)

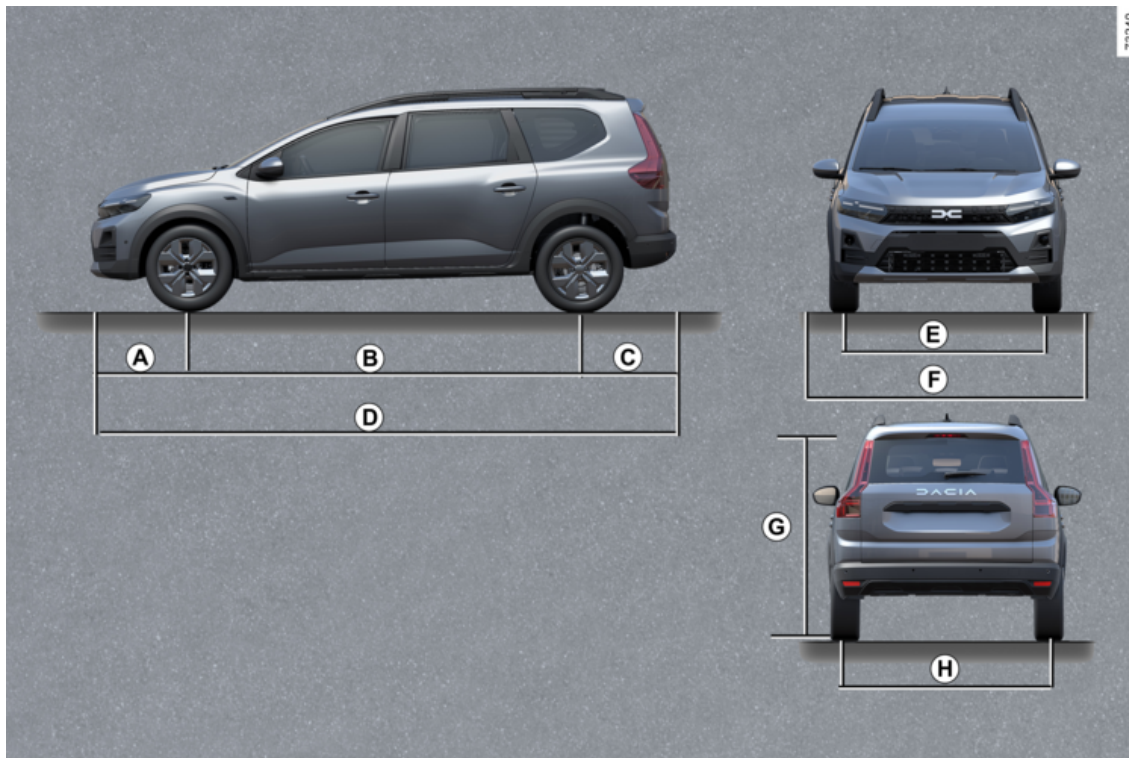

PODATKI O VOZILU

	Izvedenka Estate s petimi ali sedmimi sedeži
A	0.830
B	2.898
C	0.819
D	4.574
E	1.520
F	1,848 do 2,007 – 1,848 z zunanjimi vzratnimi ogledali, preklopljeni navznoter; – 2,007 z zunanjimi vzratnimi ogledali, preklopljeni navzven.
G	1,674 do 1,690 – 1,674 prazno vozilo; – 1,690 prazno vozilo z anteno;
H	1.520

7

PODATKI O VOZILU

Teža (v kg)

Navedene teže veljajo za osnovno izvedenko vozila brez dodatne opreme: spreminjajo se glede na opremo vozila. Obrnite se na predstavnika pooblaščenih servisnih mrež.

Break	
Največja dovoljena skupna masa (MMAC) Največja dovoljena obremenitev (MMTA) Dovoljena skupna teža vozila in prikolice (MTR)	Teže, ki so navedene na identifikacijski ploščici vozila. → 380
Vlečna obremenitev z zavorami *	se ugotovi z izračunom: MTR - MMAC
Vlečna obremenitev brez zavor *	630 kg
Dovoljena obremenitev vlečnega priključka *	75 kg
Dovoljena obremenitev na strehi	→ 313

* Dovoljena vlečna obremenitev (vleka prikolice, čolna itn.)

Vleka je prepovedana, če je izračun MTR – MMAC enak nič ali če je MTR na ploščici proizvajalca enaka nič (ali pa ni navedena).

- Upoštevajte zakonske predpise, ki veljajo v vaši državi glede dovoljene vlečne obremenitve. Za kakršne koli spremembe vlečne opreme se obrnite na predstavnika pooblaščenih servisnih mrež za vaše vozilo.
- Pri vozilih s prikolico **nikoli ne sme biti presežena skupna dovoljena teža (vozilo + prikolica)**. Vendar pa je dopustno:
 - prekoračitev največje dovoljene obremenitve MMTA na zadnji osi za največ 15 %,
 - prekoračitev MMAC do 10 % oziroma 100 kg (katerakoli od teh dveh omejitev je dosežena prej).

V nobenem primeru največja hitrost vozila s prikolico ne sme presegati 100 km/h, tlak v pnevmatikah pa je treba povečati za 0,2 bara (3 psi).

- Z večanjem nadmorske višine se zmogljivost motorja in sposobnost pri vožnji navkreber zmanjšujeta. Zato vam svetujemo, da pri nadmorski višini 1000 metrov največjo dovoljeno obremenitev zmanjšate za 10 % in pri vsakih nadaljnjih 1000 metrih še za dodatnih 10 %.

NADOMESTNI DELI IN POPRAVILA

Originalni nadomestni deli so zasnovani in izdelani na osnovi zelo strogih predpisov in so redno preizkušani. Izdelani so enako kakovostno kot deli, ki se uporabljajo pri prvi vgradnji.

Z uporabo originalnih nadomestnih delov boste ohranili zmogljivosti svojega vozila. Sicer so popravila, ki jih opravlja mreža servisnih delavnic z originalnimi nadomestnimi deli, zajamčena po pogojih, ki so napisani na hrbtni strani delovnega naloga.

KUPONI O VZDRŽEVANJU

VIN:

Datum:	Kilometri:	Št. računa:	Komentarji/razno
Tip posega: Servisni pregled <input type="checkbox"/> <input type="checkbox"/>	Žig		
Protikorozijska kontrola: V redu <input type="checkbox"/> Ni v redu* <input type="checkbox"/>			
Datum:	Kilometri:	Št. računa:	Komentarji/razno
Tip posega: Servisni pregled <input type="checkbox"/> <input type="checkbox"/>	Žig		
Protikorozijska kontrola: V redu <input type="checkbox"/> Ni v redu* <input type="checkbox"/>			
Datum:	Kilometri:	Št. računa:	Komentarji/razno
Tip posega: Servisni pregled <input type="checkbox"/> <input type="checkbox"/>	Žig		
Protikorozijska kontrola: V redu <input type="checkbox"/> Ni v redu* <input type="checkbox"/>			

* Glejte posebno stran

KUPONI O VZDRŽEVANJU

VIN:

Datum:	Kilometri:	Št. računa:	Komentarji/razno
Tip posega: Servisni pregled <input type="checkbox"/> <input type="checkbox"/>	Žig		
Protikorozijska kontrola: V redu <input type="checkbox"/> Ni v redu* <input type="checkbox"/>			
Datum:	Kilometri:	Št. računa:	Komentarji/razno
Tip posega: Servisni pregled <input type="checkbox"/> <input type="checkbox"/>	Žig		
Protikorozijska kontrola: V redu <input type="checkbox"/> Ni v redu* <input type="checkbox"/>			
Datum:	Kilometri:	Št. računa:	Komentarji/razno
Tip posega: Servisni pregled <input type="checkbox"/> <input type="checkbox"/>	Žig		
Protikorozijska kontrola: V redu <input type="checkbox"/> Ni v redu* <input type="checkbox"/>			

* Glejte posebno stran

KUPONI O VZDRŽEVANJU

VIN:

Datum:	Kilometri:	Št. računa:	Komentarji/razno
Tip posega: Servisni pregled <input type="checkbox"/> <input type="checkbox"/>		Žig	
Protikorozijska kontrola: V redu <input type="checkbox"/> Ni v redu* <input type="checkbox"/>			
Datum:	Kilometri:	Št. računa:	Komentarji/razno
Tip posega: Servisni pregled <input type="checkbox"/> <input type="checkbox"/>		Žig	
Protikorozijska kontrola: V redu <input type="checkbox"/> Ni v redu* <input type="checkbox"/>			
Datum:	Kilometri:	Št. računa:	Komentarji/razno
Tip posega: Servisni pregled <input type="checkbox"/> <input type="checkbox"/>		Žig	
Protikorozijska kontrola: V redu <input type="checkbox"/> Ni v redu* <input type="checkbox"/>			

* Glejte posebno stran

KUPONI O VZDRŽEVANJU

VIN:

Datum:	Kilometri:	Št. računa:	Komentarji/razno
Tip posega: Servisni pregled <input type="checkbox"/> <input type="checkbox"/>	Žig		
Protikorozijska kontrola: V redu <input type="checkbox"/> Ni v redu* <input type="checkbox"/>			
Datum:	Kilometri:	Št. računa:	Komentarji/razno
Tip posega: Servisni pregled <input type="checkbox"/> <input type="checkbox"/>	Žig		
Protikorozijska kontrola: V redu <input type="checkbox"/> Ni v redu* <input type="checkbox"/>			
Datum:	Kilometri:	Št. računa:	Komentarji/razno
Tip posega: Servisni pregled <input type="checkbox"/> <input type="checkbox"/>	Žig		
Protikorozijska kontrola: V redu <input type="checkbox"/> Ni v redu* <input type="checkbox"/>			

* Glejte posebno stran

KUPONI O VZDRŽEVANJU

VIN:

Datum:	Kilometri:	Št. računa:	Komentarji/razno
Tip posega: Servisni pregled <input type="checkbox"/> <input type="checkbox"/>	Žig		
Protikorozijska kontrola: V redu <input type="checkbox"/> Ni v redu* <input type="checkbox"/>			
Datum:	Kilometri:	Št. računa:	Komentarji/razno
Tip posega: Servisni pregled <input type="checkbox"/> <input type="checkbox"/>	Žig		
Protikorozijska kontrola: V redu <input type="checkbox"/> Ni v redu* <input type="checkbox"/>			
Datum:	Kilometri:	Št. računa:	Komentarji/razno
Tip posega: Servisni pregled <input type="checkbox"/> <input type="checkbox"/>	Žig		
Protikorozijska kontrola: V redu <input type="checkbox"/> Ni v redu* <input type="checkbox"/>			

* Glejte posebno stran

KUPONI O VZDRŽEVANJU

VIN:

Datum:	Kilometri:	Št. računa:	Komentarji/razno
Tip posega: Servisni pregled <input type="checkbox"/> <input type="checkbox"/>	Žig		
Protikorozijska kontrola: V redu <input type="checkbox"/> Ni v redu* <input type="checkbox"/>			
Datum:	Kilometri:	Št. računa:	Komentarji/razno
Tip posega: Servisni pregled <input type="checkbox"/> <input type="checkbox"/>	Žig		
Protikorozijska kontrola: V redu <input type="checkbox"/> Ni v redu* <input type="checkbox"/>			
Datum:	Kilometri:	Št. računa:	Komentarji/razno
Tip posega: Servisni pregled <input type="checkbox"/> <input type="checkbox"/>	Žig		
Protikorozijska kontrola: V redu <input type="checkbox"/> Ni v redu* <input type="checkbox"/>			

* Glejte posebno stran

PROTIKOROZIJSKA KONTROLA

V primeru, da je nadaljevanje garancije odvisno od popravila, je to navedeno spodaj.

VIN:

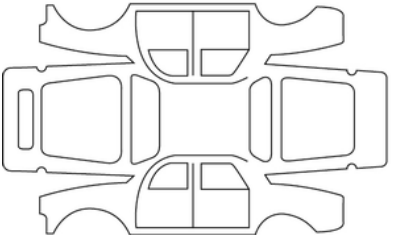
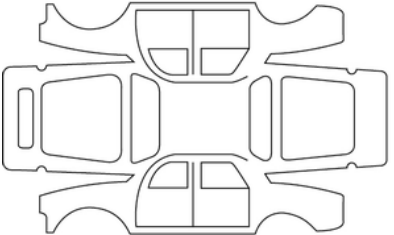
Datum popravila:		Žig
Popravilo, ki ga je treba izvesti zaradi korozije:		
Datum popravila:		Žig
Popravilo, ki ga treba izvesti:		

PROTIKOROZIJSKA KONTROLA

V primeru, da je nadaljevanje garancije odvisno od popravila, je to navedeno spodaj.

VIN:

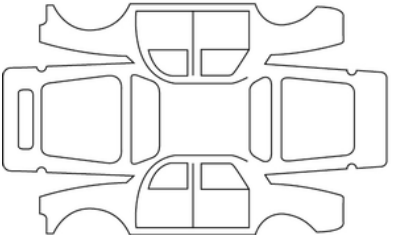
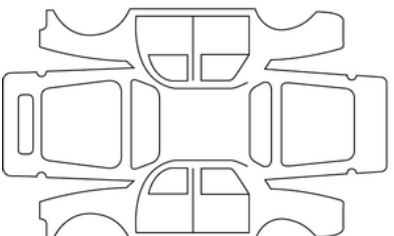
Datum popravila:		Žig
Popravilo, ki ga je treba izvesti zaradi korozije:		
Datum popravila:		Žig
Popravilo, ki ga treba izvesti:		

7

PROTIKOROZIJSKA KONTROLA

V primeru, da je nadaljevanje garancije odvisno od popravila, je to navedeno spodaj.

VIN:

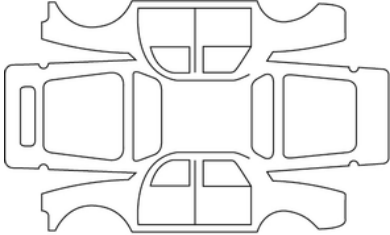
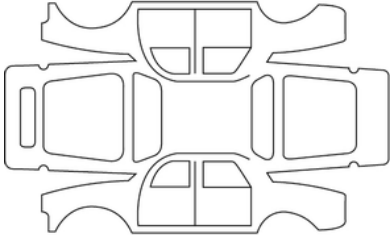
Datum popravila:		Žig
Popravilo, ki ga je treba izvesti zaradi korozije:		
Datum popravila:		Žig
Popravilo, ki ga treba izvesti:		

PROTIKOROZIJSKA KONTROLA

V primeru, da je nadaljevanje garancije odvisno od popravila, je to navedeno spodaj.

VIN:

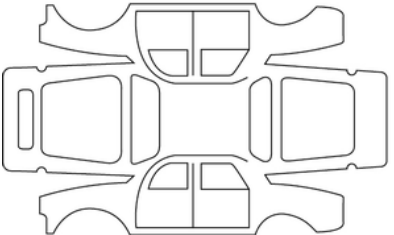
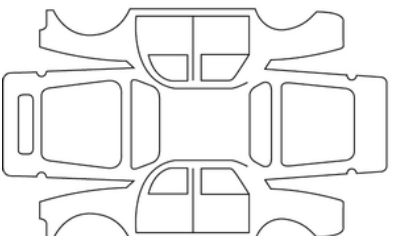
Datum popravila:		Žig
Popravilo, ki ga je treba izvesti zaradi korozije:		
Datum popravila:		Žig
Popravilo, ki ga treba izvesti:		

7

PROTIKOROZIJSKA KONTROLA

V primeru, da je nadaljevanje garancije odvisno od popravila, je to navedeno spodaj.

VIN:

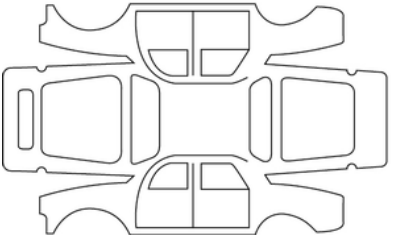
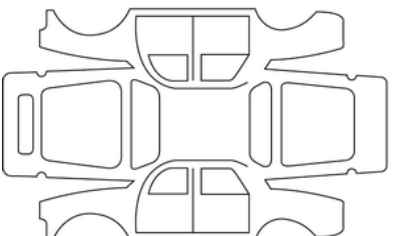
Datum popravila:		Žig
Popravilo, ki ga je treba izvesti zaradi korozije:		
Datum popravila:		Žig
Popravilo, ki ga treba izvesti:		

PROTIKOROZIJSKA KONTROLA

V primeru, da je nadaljevanje garancije odvisno od popravila, je to navedeno spodaj.

VIN:

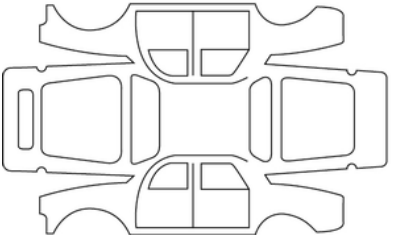
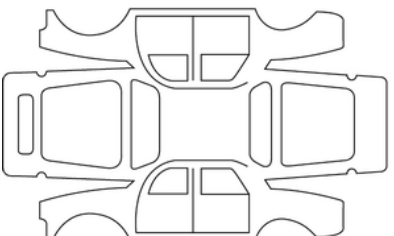
Datum popravila:		Žig
Popravilo, ki ga je treba izvesti zaradi korozije:		
Datum popravila:		Žig
Popravilo, ki ga treba izvesti:		

7

PROTIKOROZIJSKA KONTROLA

V primeru, da je nadaljevanje garancije odvisno od popravila, je to navedeno spodaj.

VIN:

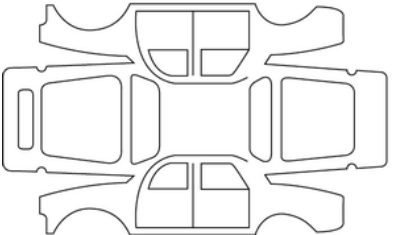
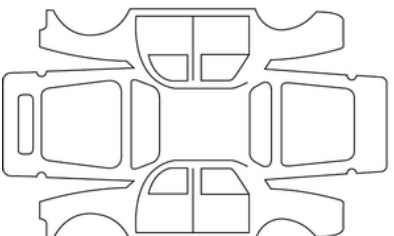
Datum popravila:		Žig
Popravilo, ki ga je treba izvesti zaradi korozije:		
Datum popravila:		Žig
Popravilo, ki ga treba izvesti:		

ABECEDNO KAZALO

Symboles

"Kartica za prostoročno upravljanje": uporaba, [39](#)

A

ABS, [209](#)

Aditiv (reagent), [159](#)

Airbag : Izklop sovoznikove varnostne blazine, [107](#)

Airbag : vklop prednje varnostne blazine za sovoznika, [107](#)

Airbags : varnost otroka, [107](#)

Aktivno zaviranje v sili, [232](#)

Akumulator:, [328](#)

Akumulator: motnje, [353](#)

Akumulatorji, [43](#)

Avtomatski menjalnik, prestavna ročica, [173](#), [176](#)

Avtomatski menjalnik (uporaba), [173](#), [176](#), [181](#)

Avtoradio, [291](#)

B

Baterija (daljinski upravljalnik), [48](#)

Baterije daljinskega upravljalnika za zaklepanje vrat, [48](#)

Brisalci, [150](#)

Brisanje/pranje stekel, [131](#), [150](#), [368](#)

Brisanje/pranje zamenjava metlic, [150](#), [368](#)

C

Čep posode za reagent, [159](#)

Čiščenje: notranjost vozila, [334](#)

D

Daljinski zagon motorja, [37](#)

Daljinsko upravljanje za centralno zaklenjene vrat, [47](#)

Delovanje, [176](#)

Dnevne luči, [131](#)

Dodatni sistemi varovanja, [82](#)

Dodatni sistemi varovanja na sprednjih sedežih, [73](#)

Dodatni sistemi varovanja poleg varnostnih pasov za zadnje sedeže, [78](#)

Dodatni žarometi, [357](#)

Dostop do motornega prostora, [319](#)

Držalo, [300](#)

E

ECO vožnja, [134](#), [193](#)

Električno zaklepanje vrat, [51](#), [131](#)

ESC: sistem za nadzor stabilnosti vozila, [209](#)

F

Filter: filter sajastih delcev, [186](#), [188](#)

Funkcija pomoči pri parkiranju: pomoč pri parkiranju, [260](#)

Funkcija Stop in Start, [170](#), [181](#)

Funkcije zadnjih sedežev, [61](#)

G

GARNITURA ZA POLNJENJE PNEVMATIK, [198](#), [203](#), [342](#), [344](#)

GPL, [31](#)

Gretje, [278](#), [280](#), [281](#), [285](#), [288](#)

ABECEDNO KAZALO

Gretje vetrobranskega stekla, [285](#)

Gumb za zagon/zaustavitev motorja, [167](#)

H

Hupa, [149](#), [149](#)

I

Identifikacijska ploščica motorja, [381](#)

Indikatorji: smerokazi, [149](#)

Instrumentna plošča, [114](#), [131](#), [134](#), [170](#), [181](#), [203](#)

Instrumentna plošča – kontrolne lučke, [114](#), [170](#), [181](#)

Izboljšan oprijem, [209](#)

K

Kakovost motornega olja, [321](#)

Kamera za vzvratno vožnjo, [260](#)

Kartica: baterija, [43](#)

Kartica: motor se ne zažene v prostoročnem načinu, [37](#)

Kartica: prostoročno upravljanje, [37](#)

Kartica: rezervni ključ, [37](#)

Kartica: uporaba, [37](#), [39](#)

Kartica: zaklepanje, odklepanje odpiralnih elementov, [37](#)

Kartica – rezervni ključ, [51](#)

Kartica za prostoročno upravljanje: baterija, [43](#), [43](#)

Katalizator, [188](#)

Klimatizacija, [278](#), [280](#), [281](#), [281](#), [281](#), [285](#), [285](#), [285](#), [288](#), [288](#)

Klimatska naprava: pojasnila in nasveti za uporabo, [288](#)

Ključ/daljinski upravljalnik, [45](#)

Ključ/radiofrekvenčni daljinski upravljalnik: uporaba, [47](#)

Ključ, [45](#), [47](#)

Ključ za kolesne vijake, [343](#), [347](#)

Ključ za okrasne pokrove, [343](#)

Kontrolne naprave, [114](#), [126](#), [134](#), [144](#)

L

LPG, [156](#), [164](#)

Luči: dolge luči, [357](#)

Luči: luči smerokazov, [149](#), [357](#)

Luči: pozicijske luči, [357](#)

Luči: varnostne utripalke, [149](#)

Luči: zamenjava žarnic, [357](#)

Luči: zasenčene luči, [357](#)

Luči: zunanja spremljevalna osvetlitev, [131](#)

M

Meni za konfiguracijo, [131](#)

Meni za prilagoditev nastavitve vozila, [131](#)

Merilna palica za nivo motornega olja, [320](#), [321](#)

Metlice brisalcev, [150](#)

Metlice brisalcev: zamenjava, [368](#)

Motnje delovanja, [54](#), [82](#), [150](#), [170](#), [176](#), [176](#), [181](#), [181](#), [232](#), [232](#)

Motnje delovanja: baterije za kartice, [37](#)

Motorno olje, [320](#), [321](#)

Mrtvi kot: opozorilo, [223](#)

Multimedijska oprema, [131](#), [291](#)

ABECEDNO KAZALO

Multimedijski priključki, [291](#)

N

Način eco, [193](#)

Nadomestne žarnice, [357](#), [362](#)

Nadzor: opozorilne lučke, [114](#), [126](#), [134](#)

Nadzor emisij – svetovanje, [192](#), [192](#)

Nadzor hitrosti, [173](#)

Nadzorni gumbi in stikala, [252](#), [255](#)

Napihljiva zračna blazina, [73](#), [79](#), [82](#)

Naprava za pranje stekla, [150](#), [153](#), [325](#)

Naprave za stransko zaščito, [78](#), [79](#)

Naprave za varovanje otrok, [83](#)

Naslon za roke, [303](#)

Nastavitev položaja za vožnjo, [67](#)

Nastavitev prednjih sedežev, [57](#)

Nastavitev višine otroškega sedeža, [83](#)

Nastavitev volana, [140](#)

Nastavitve, [131](#)

Nastavitve menija za konfiguracijo, [131](#)

Nastavitve prednjih sedežev, [57](#)

Nastavitve prilagoditve vozila, [131](#)

Nastavitve voznikovega položaja, [67](#)

Nasveti za vožnjo, [193](#)

Nasveti za zmanjšanje porabe goriva, [193](#)

Navigacija, [291](#)

Navigacijski sistem, [291](#)

Nivo hladilne tekočine, [324](#)

Nivoji:, [319](#), [320](#), [325](#)

Nivo motornega olja:, [320](#), [321](#)

Notranja osvetlitev, [298](#)

Notranje lučke: zamenjava žarnic, [362](#)

O

Obnova po okvari akumulatorja, [353](#)

Odklepanje vrat, [51](#)

Odlagalna mesta/ureditev: potniški prostor, [303](#)

Odlagalni predali, [303](#)

Odpiranje elementov, [50](#), [54](#)

Odpiranje vrat, [50](#), [51](#)

Odpravljanje težav: akumulator, [353](#)

Ogledala, [300](#)

Ogrevani sedeži, [57](#)

Ogrevanje/sušenje vetrobranskega stekla, [285](#)

Okolje, [190](#)

Okrasni pokrovi – kolesa, [348](#)

Omejevalnik hitrosti, [252](#)

Opozorilne luči na instrumentni plošči, [203](#)

Opozorilne lučke, [223](#)

Opozorilnik izgube tlaka v pnevmatikah, [203](#)

Opozorilo o previsoki hitrosti, [252](#)

Opozorilo za mrtvi kot, [223](#)

Opozorilo za varnostno razdaljo, [228](#)

Oprema za varovanje otrok, [83](#)

Orodje, [343](#)

Osvetlitev, [298](#)

ABECEDNO KAZALO

Osvetlitev: notranjost, [298](#), [362](#)

Osvetlitev: zunanja, [144](#), [357](#)

Otroški sedeži, [83](#), [89](#)

P

Parkirna zavora, [181](#)

Pepelnik, [301](#)

Pepelniki, [301](#)

Pnevmatike, [198](#), [203](#), [336](#)

Pnevmatike: sistem za nadzor tlaka v pnevmatikah, [198](#)

POKROV MOTORNEGA PROSTORA, [319](#)

Pokrov prtljažnika, [309](#)

Polnjenje pnevmatik, [198](#), [203](#), [338](#), [342](#)

Polnjenje reagenta, [159](#)

Pomoč pri parkiranju, [131](#), [260](#), [260](#)

Pomoč pri speljevanju v klanec, [209](#)

Pomoč za vožnjo, [209](#), [223](#), [228](#), [232](#), [252](#), [255](#), [260](#), [263](#)

Poraba energije, [126](#)

Poraba goriva, [193](#)

Posebnosti različic GPL, [31](#)

Posebnosti vozil z bencinskim motorjem, [188](#)

Posebnost vozil z dizelskim motorjem, [186](#)

posoda tekočine za pranje stekel, [325](#)

Posoda za reagent, [159](#)

Postavite motor v stanje pripravljenosti, [170](#)

potovalni računalnik, [131](#)

Potovalni računalnik, [114](#)

Pozor, [149](#)

Praktični nasveti, [357](#), [362](#), [370](#)

Pranje, [332](#)

Predal za drobnarije, [303](#)

prednji žarometi, [144](#)

Predrta pnevmatika, [342](#), [344](#), [347](#)

Predrta pnevmatika: rezervno kolo, [344](#)

Prestavljanje v vzvratno prestavo, [173](#)

PRESTAVNA ROČICA, [173](#)

Prevoz otrok, [83](#)

Prezračevanje, [285](#), [288](#)

Prezračevanje: klimatska naprava, [281](#)

Prikazovalnik, [126](#)

priključek, [343](#), [347](#)

Prilagajanje nastavitvev vozila, [131](#)

Prostorna odlagalna mesta, [303](#)

Prostornina posode za aditiv, [159](#)

Prostornina posode za reagent, [159](#)

PRTLJAŽNIK, [56](#)

PRTLJAŽNI PROSTOR, [56](#)

R

Ravni:: hladilna tekočina, [324](#)

Reagent (posoda), [159](#)

Regulator hitrosti, [255](#)

Regulator hitrosti – omejevalnik hitrosti, [252](#), [255](#)

Rezervni ključ, [37](#)

Rezervno kolo, [344](#)

Rezervoar goriva, [156](#)

ABECEDNO KAZALO

Ročna klimatska naprava, [281](#)

Ročna zavora, [173](#), [181](#)

S

Samodejna parkirna zavora, [181](#)

Samodejno zaklepanje vrat med vožnjo, [54](#)

SCR: selektivna katalitična redukcija, [159](#)

Senčnik, [300](#)

Servo volan, [140](#), [140](#)

Signalni za osvetlitev, [144](#)

Signal za nevarnost, [149](#)

Sistemi varovanja poleg varnostnega pasu, [73](#), [78](#), [79](#), [82](#)

Sistemi za pomoč pri vožnji, [131](#), [223](#), [228](#), [232](#), [252](#), [255](#), [260](#), [263](#)

Sistem nadzora tlaka v pnevmatikah, [198](#)

Sistem proti blokiranju koles: ABS, [209](#)

Sistem proti spodsavanju pogonskih koles, [209](#), [209](#)

Sistem proti spodsavanju pogonskih koles – izboljššan oprijem, [209](#)

Sistem za nadzor stabilnosti vozila: ESC, [209](#)

Sistem za pomoč pri zaviranju v sili, [209](#)

sistem za varovanje otrok, [83](#)

Smerokazi, [149](#)

Specifikacije motorja, [381](#)

Sporočila na instrumentni plošči, [114](#), [170](#), [181](#), [203](#)

Sprednja sedeža, [57](#)

Spreminjanje prestavnih razmerij, [173](#)

Stikalo za zagon., [163](#), [181](#)

Stopnja reagenta, [159](#)

Strešni nosilci, [313](#)

Stropna lučka, [298](#), [362](#)

Sušenje zadnjega stekla, [285](#)

T

Telefon, [291](#)

Tlak v pnevmatikah, [198](#), [203](#), [338](#), [344](#)

U

Uravnavanje temperature, [285](#), [288](#)

Ureditev, [303](#)

Usmerjanje zraka na vetrobransko steklo, [285](#)

Utekanje vozila, [163](#)

Utekočinenjen naftni plin (GPL), [167](#)

V

Varčevanje z gorivom, [193](#)

Varnostna blazina, [73](#), [78](#), [79](#), [82](#)

Varnostna priporočila za uporabo, [150](#)

Varnostne razdalje, [228](#)

Varnostni pasovi, [67](#), [73](#), [79](#), [82](#), [334](#)

Varnost otroka, [47](#), [83](#)

Varnost potnikov: sovoznik airbag, [107](#)

Varovalke, [370](#)

Vgradnja otroškega sedeža, [89](#)

Vgrajena komanda za prostoročno telefoniranje, [291](#)

Vizualni signali, [149](#)

Vlečni obroči, [343](#), [352](#)

ABECEDNO KAZALO

Vlečni priključki, 350
Vleka za reševanje okvare, 350, 352
Voznikovo mesto, 110
Vožnja, 131, 163, 164, 167, 173, 176, 181, 186, 188, 193, 203
, 209, 223, 228, 232, 252, 255, 260, 263
Vrata, 50, 54, 131
Vrata/vrata prtljažnega prostora, 37, 39, 47
Vtičnica za dodatno opremo, 301
Vzdrževanje, 192
Vzdrževanje: filtri, 325
Vzdrževanje: karoserija, 332
Vzdrževanje: mehansko, 320, 325
Vzdrževanje: notranje obloge, 334
Vzdrževanje notranje opreme, 334
Vzdrževanje pobarvanih površin, 332
Vzglavniki, 57
Vzglavniki na prednjih sedežih, 57
Vzratna ogledala, 142
Vžigalnik za cigarete, 301

Z

Zadnja sedežna klop, 61
Zadnji sedeži, 59
Zagon motorja, 163, 164, 164, 164, 167, 167, 170
Zaklepanje, 67
Zaklepanje/odklepanje odpiralnih delov: vrata, 51
Zaklepanje – daljinsko upravljanje, 45
Zaklepanje vrat, 37, 39, 47, 131

Zamenjava goriva med vožnjo, 31
Zamenjava in nadomestni deli, 388
Zamenjava kolesa, 347
Zamenjava metlic brisalcev vetrobranskega stekla, 368
Zamenjava motornega olja, 321
Zamenjava žarnic, 357, 357, 362, 362
Zapiranje vrat, 50, 51
Zasloni večpredstavnostnega sistema, 223, 228, 232, 260, 263
Zaščita pred korozijo, 332
Zaščita pred krajo (stikalo), 163
Zatagovalniki varnostnega pasu, 78
Zatagovalniki varnostnih pasov, 73
Zaustavitev motorja, 164, 181
Zaviranje v sili, 209, 232
Zaznavanje pešcev, 232
Zaznavanje vozil, 232
Zračniki, 278, 280
Zunanja osvetlitev, 357
Zunanja osvetlitev in signalizacija, 144
Zvočni in svetlobni signali, 149
Zvočni opozorilnik, 24
Zvočni signal, 50



7799002742

Réf 7799002742 / Edition slovène
NU 1689-2 – 04/2026

