

DACIA



**BILENS
ANVÄNDARHANDBOK**

JOGGER



Välkommen till din bil

Denna instruktionsbok innehåller nödvändig information:

- **för att bättre förstå din bil** för att kunna utnyttja dess funktioner och avancerade tekniker fullt ut och använda dem under bästa möjliga förhållanden.
- **för att säkerställa att den fungerar korrekt** genom att noggrant utföra underhållsservice.
- **att utföra åtgärder effektivt**, utan att slösa tid, **endast** när åtgärden inte behöver utföras av en specialist.

Läs denna instruktionsbok för att upptäcka användbar information, funktioner och tekniska uppdateringar som kommer att berika din körupplevelse. Om du fortfarande har frågor kan teknikerna i märkeskontaktnätet ge ytterligare information.

För vägledning, se följande symboler:

 och  som syns i bilen, indikerar att du ska läsa igenom instruktionsboken för att få detaljerad information om bilen och/eller om åtgärder om bilens utrustning.

→ finns i hela instruktionsboken – länkar till en annan del av dokumentet.



i instruktionsboken anger en risk, fara eller säkerhetsanvisning.

Beskrivningen av de modeller som omnämns i denna instruktionsbok baseras på de tekniska specifikationer som gällde när handboken skrevs. Detta dokument innehåller inga korrigeringar eller tillägg till den digitala versionen, som bör förbli referensinstruktionsboken. Du rekommenderas därför att regelbundet konsultera den digitala versionen för att få tillgång till den mest aktuella informationen.

Instruktionsboken beskriver all tillgänglig utrustning (standard eller tillval) för dessa modeller. Om de finns i just din bil beror på version, tillval och försäljningsland.

Det här dokumentet kan även innehålla information om utrustning som kommer att lanseras senare under modellåret.

Funktionerna som beskrivs i denna instruktionsbok kan dessutom komma att ändras i framtiden på grund av uppdateringar, föreskrifter eller tekniska begränsningar.

Tabellerna i instruktionsböckerna är avsedda som exempel.

Lycka till med din nya bil!

Kopiering eller översättning, även delvis, är förbjuden utan föregående skriftligt godkännande från biltillverkaren.

Översatt från franska.

INNEHÅLL

Välkommen ombord på ditt fordon	4	Ljud- och ljussignaler.....	147
Exteriört	4	Torkare.....	148
Kupé	6	Bränsletank.....	154
Förarposition.....	8	Reagenstank.....	157
Körhjälp.....	10	Körning	161
Säkerheten i bilen.....	12	Inkörning.....	161
Identifiering av fordon – etiketter	14	Start/stopp av motorn	162
Motorrummet (löpande underhåll)	16	Växelspak	171
Starthjälp.....	18	Parkeringsbroms.....	179
Hybrid-bilen.....	20	Dieselversioner.....	184
LPG-bil.....	22	Funktioner för bensinversioner	186
Lär känna din bil	24	Miljö	188
Bil HYBRID	24	Miljö- och underhållsråd	189
LPG-bil.....	31	Råd vid körning, ECO-körning.....	190
Kort	37	Däcktrycksövervakning.....	195
Nyckel, fjärrkontroll	45	Varningssystem för däcktrycksförlust	200
Dörrar och luckor	50	Körhjälp och assistans vid körning	206
På framsätetsplatserna.....	57	Ytterligare körhjälpsfunktioner	210
Platser bak.....	59	Fartbegränsare	248
SÄKERHETSBÄLTEN	67	Farthållare.....	251
Ytterligare säkerhetsanordningar	73	Hjälpalternativ vid parkering	256
Barnsäkerhet	83	Nödsamtal.....	270
Barnsäten	88	Din komfort	274
Barnsäkerhet: Avaktivering, aktivering passagerarairbag fram.....	105	Ventilationsmunstycken, värme och klimatanläggning	274
Förarplats.....	108	Multimediautrustning	287
Färrdator	112	Utrustning i kupén.....	292
Kontroll och varningsindikeringar	132	Fack, förvaring i kupén	299
Styrning.....	138	Transport av föremål.....	305
Bakre vy.....	140	Underhåll	315
Belysning och signaler.....	142	Åtkomst till motorn, nivåer	315

INNEHÅLL

Batteri:	323
Rengöring	327
Praktiska råd	331
Däck	331
starthjälp	345
Strålkastare: Byte av lampor	352
Torkarblad: byte	363
Säkringar	365
Radioutrustning	367
Installation och användning av tillbehör	368
Funktionsstörning	369
Tekniska specifikationer	374
Information om bilen	374
ORIGINALUTRUSTNING OCH RESERVDELAR	382
Underhållsschema	383
Rostskyddskontroll	389

EXTERIÖRT

1

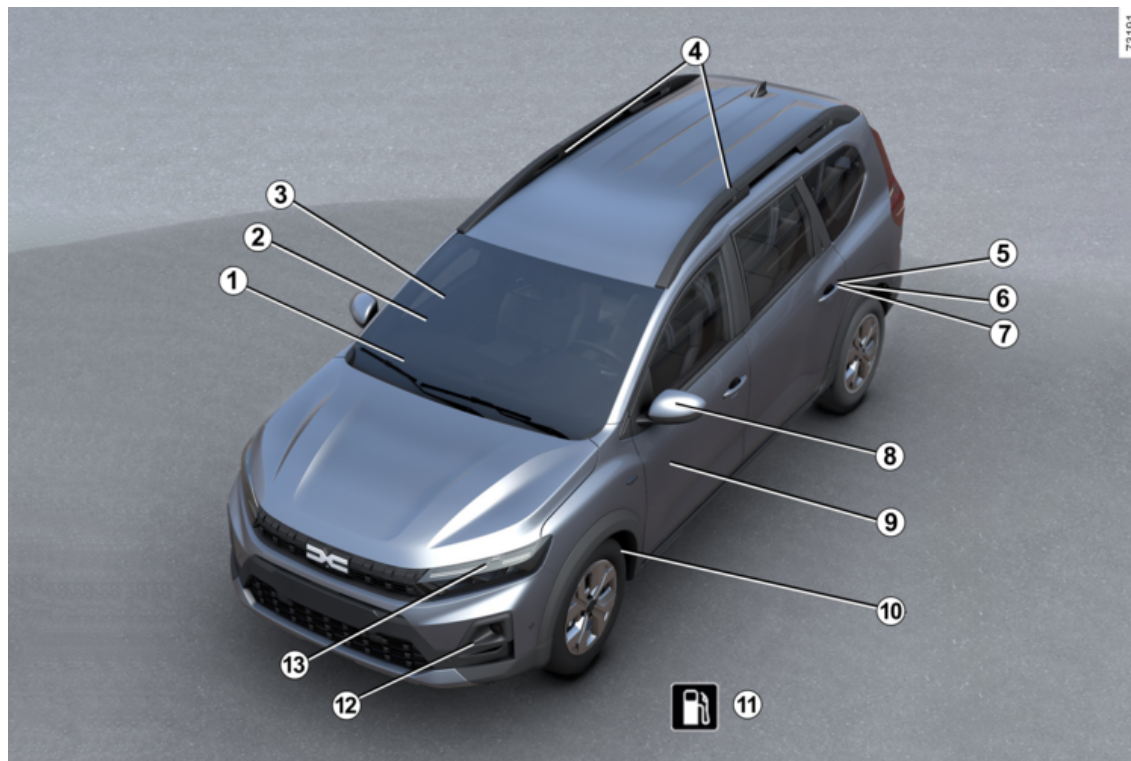

EXTERIÖRT

1 Avimning → 277 och → 281

2 Vindrutetorkare → 148

3 Elfönsterhiss → 292

4 Lastutrustning → 309

5 Nyckel/fjärrkontroll → 45

6 → 37-kort

7 låsning och upplåsning av dörrar och luckor → 51

8 Backspeglar → 140

9 Karossunderhåll → 327

10 Däck → 331

11 Fylla på bränsle/LPG → 154

12 Belysning: byte → 352

13 Belysning: funktion → 142

KUPÉ

1

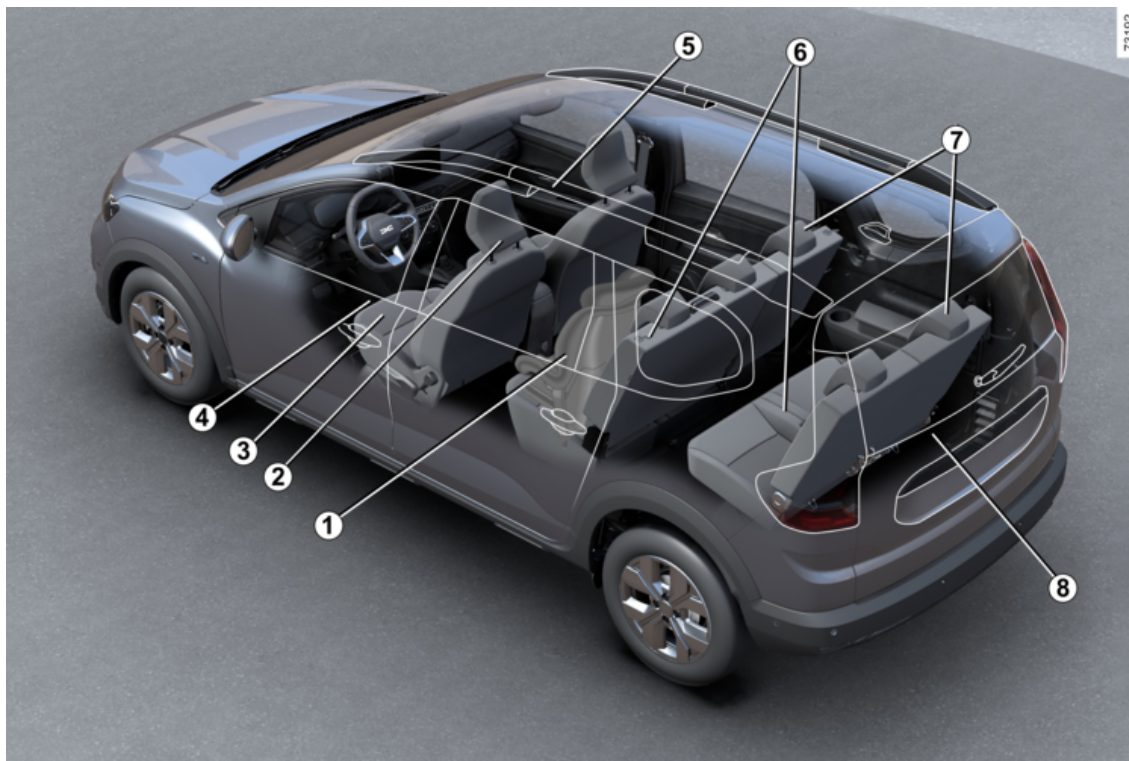

6 - Välkommen ombord på ditt fordon

KUPÉ

- 1** Barnsäkerhet → **83**
- 2** Nackskydd fram → **57**
- 3** Framstolar → **57**
- 4** Inställning av körställning → **67**
- 5** Fack/Förvaring i kupén → **299**
- 6** 2:a sätesraden bak → **60**
- 3:e sätesraden bak → **61**
- 7** Nackskydd bak → **59**
- 8** Fack/förvaring i bagagerummet → **306**

FÖRARPOSITION

1

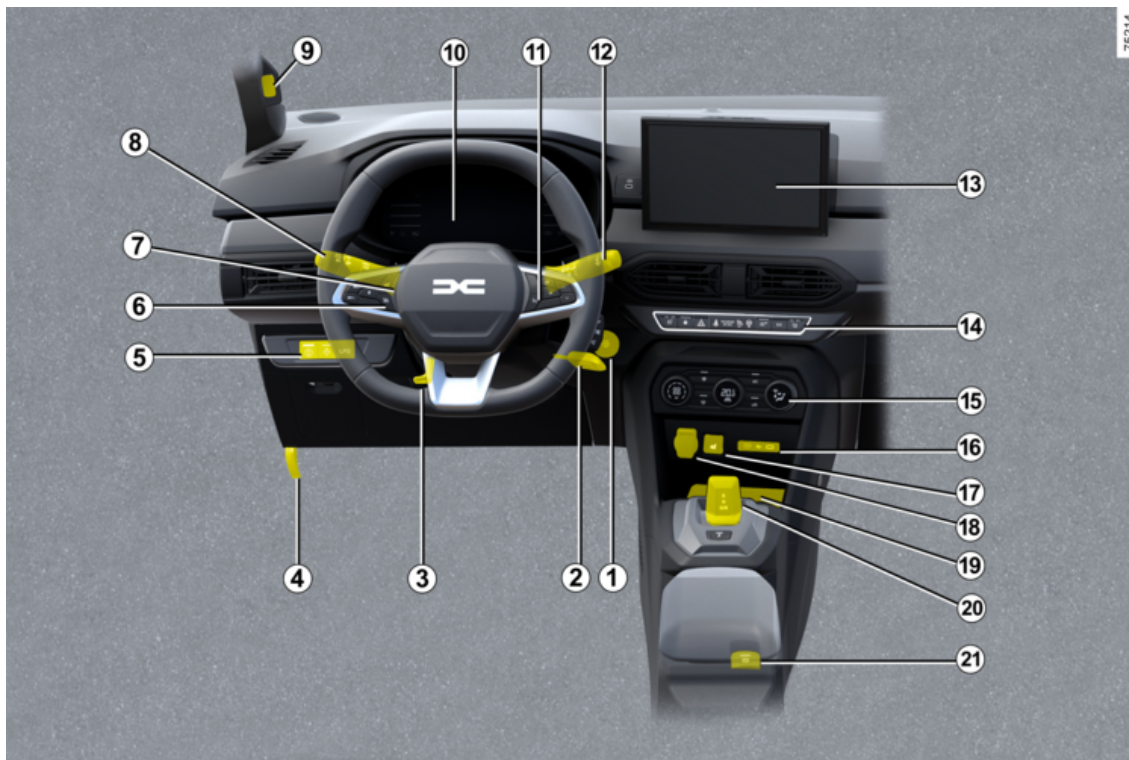

8 - Välkommen ombord på ditt fordon

FÖRARPOSITION

- 1** Start-/stoppknapp för motor → **162**
- 2** Tändningslås för nyckel → **162**
- 3** Ratt: inställning → **138**
- 4** Upplåsning av motorhuven → **315**
- 5** Knappar för:
 - My Safety → **210** ;
 - Eluppvärmd ratt eller, beroende på utrustningsnivå, reglage för allmän aktivering/avaktivering av parkeringsassistansen;
 - LPG-knapp → **31**
- 6** Fartbegränsare → **248**
- 7** Farthållare → **251**
- 8** Ytterbelysning → **142**
- 9** Interiörkamera → **237**
- 10** Instrumentpanel → **132**
- 11** Kontroller för färddator → **112**
- 12** Reglage för vindrutetorkning/-spolning → **148**
- 13** Multimediaskärm → **287**
- 14** Reglage för eluppvärmda säten → **57**
- 15** Värme/klimatanläggning → **277**
- 16** USB-C → **287**-uttag
- 17** Beroende på bilmodell, aktiverings-/inaktiveringsreglaget för greppreglaget – Extended grip → **206**
- 18** Eluttag → **287**
- 19** Telefonladdning/förvaringsutrymme → **287**
- 20** Växelspak → **171**
- 21** Aktivering/inaktivering av den elektroniska parkeringsbromsen → **179**

KÖRHJÄLP

1



79120

KÖRHJÄLP

- ABS (låsningsfria bromsar) → **206**
- ESC (elektroniskt stabiliseringssystem) → **206**
- Bromsservo → **206**
- Starthjälp i backe → **206**
- Antispinnsystem – Extended grip → **206**
- Stop and Start → **168**
- Övervakningssystem för däcktryck → **195**
- Varningssystem för däcktrycksförlust → **200**
- My Safety → **210**
- Förebyggande av körfältsavvikelse → **211**
- Varning för döda vinkeln → **219**
- Avståndsvarning → **224**
- Varning för att påkalla förarens uppmärksamhet → **235**
- Varning för trötthet hos föraren → **240**
- Varning för förarens uppmärksamhet → **237**
- Trafikskyltsavkänning → **243**
- Fartbegränsare → **248**
- Farthållare → **251**
- Backningskamera → **256**
- Multivvykamera → **259**
- Park Assist → **264**

SÄKERHETEN I BILEN

1

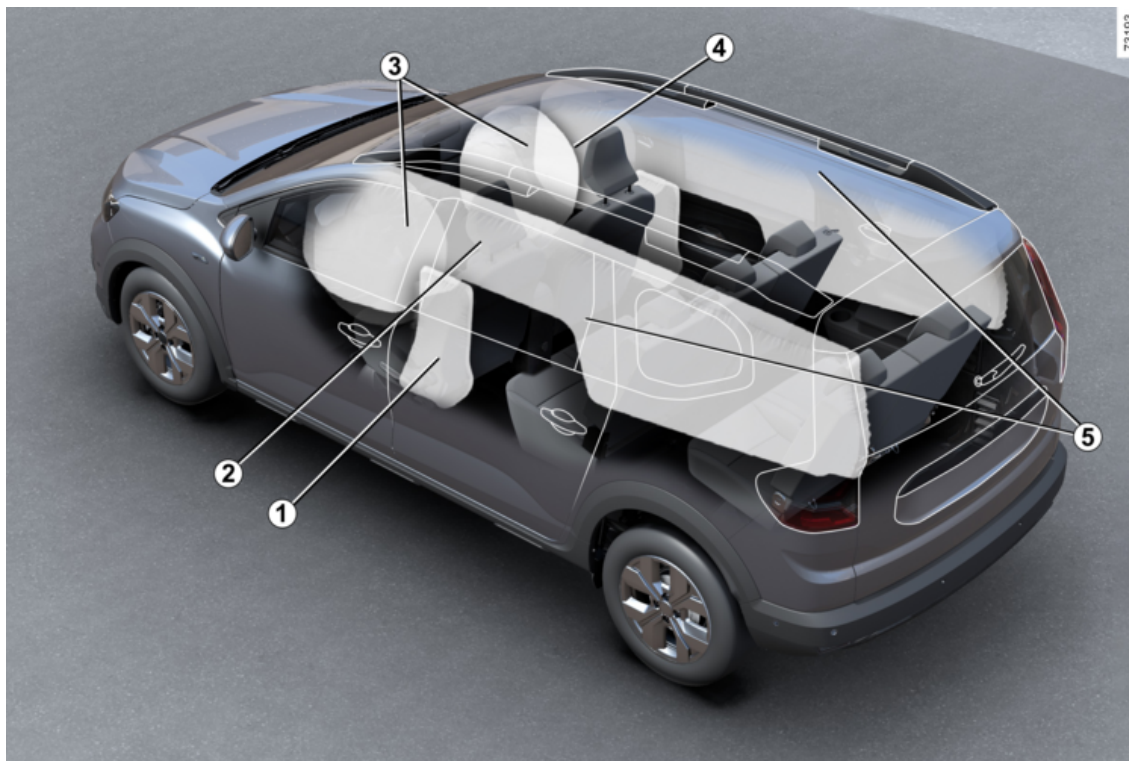

SÄKERHETEN I BILEN

- 1** Airbags Ytterplatser ➔ **79**
- 2** Bilbälten ➔ **67**
- 3** Airbags Fram ➔ **73**
- 4** Inaktivering av främre passagerare airbag ➔ **73**
- 5** Airbags -gardiner ➔ **79**

IDENTIFIERING AV FORDON – ETIKETTER

1

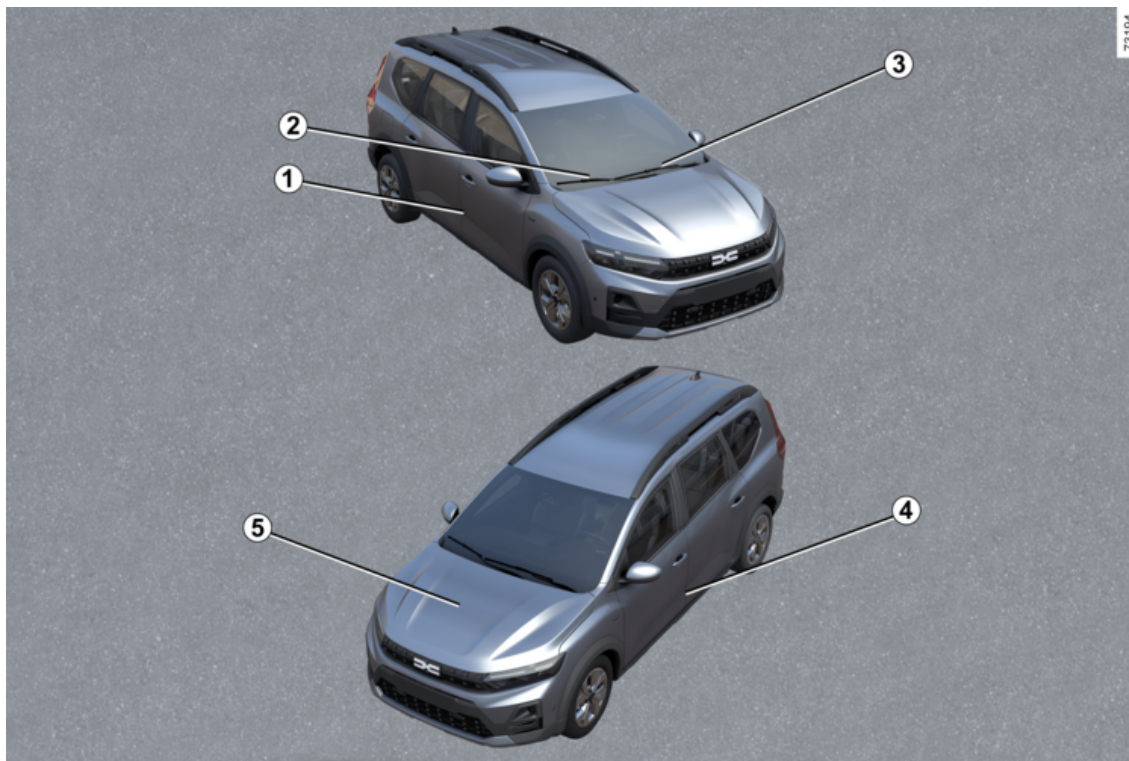

IDENTIFIERING AV FORDON – ETIKETTER

- 1** Tillverkarskylt → **374**
- 2** Teknisk information för räddningstjänst → **374**
- 3** Påminnelse om bilens identifieringsnummer → **374**
- 4** Etiketter för däcktryck → **200** → **333**
- 5** identifiering av motor → **375**

MOTORRUMMET (LÖPANDE UNDERHÅLL)

1

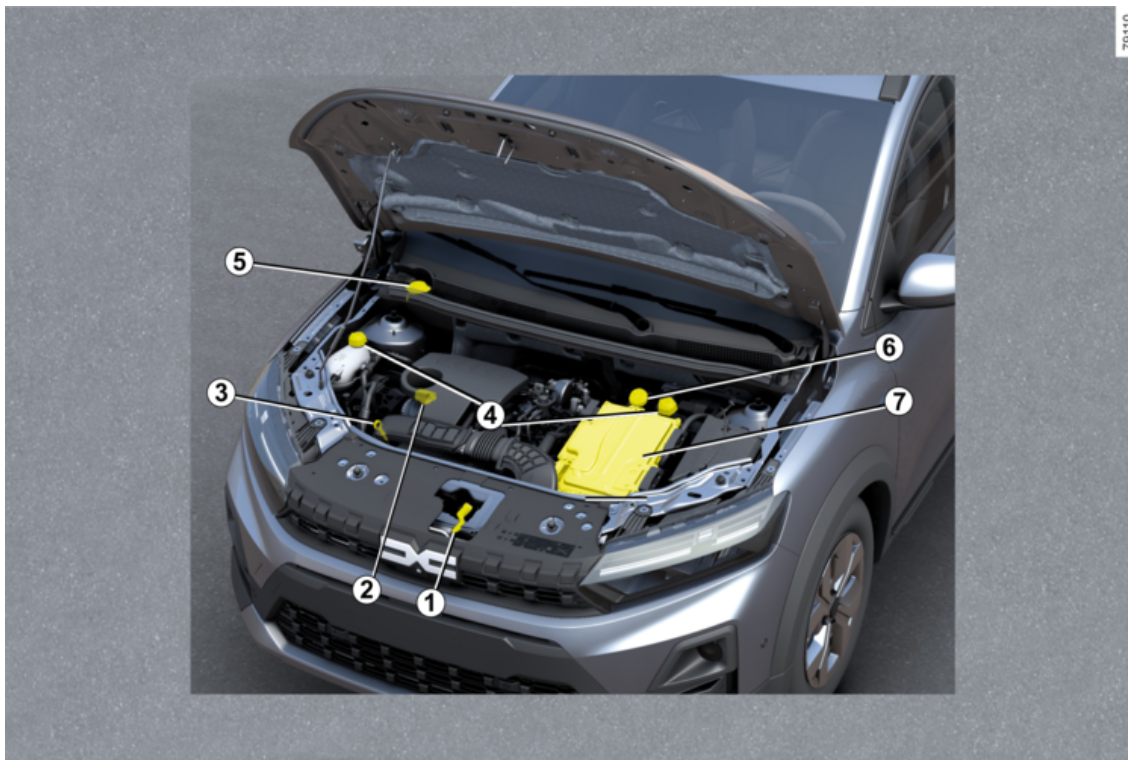

MOTORRUMMET (LÖPANDE UNDERHÅLL)

- 1** Öppning av motorhuv → **315**
- 2** Oljepåfyllningslock → **316**
- 3** Oljesticka → **316**
- 4** Kylvätska → **320**
- 5** Spolarvätska → **321**
- 6** Bromsvätska → **315**
- 7** Batteri → **323**

STARTHJÄLP

1

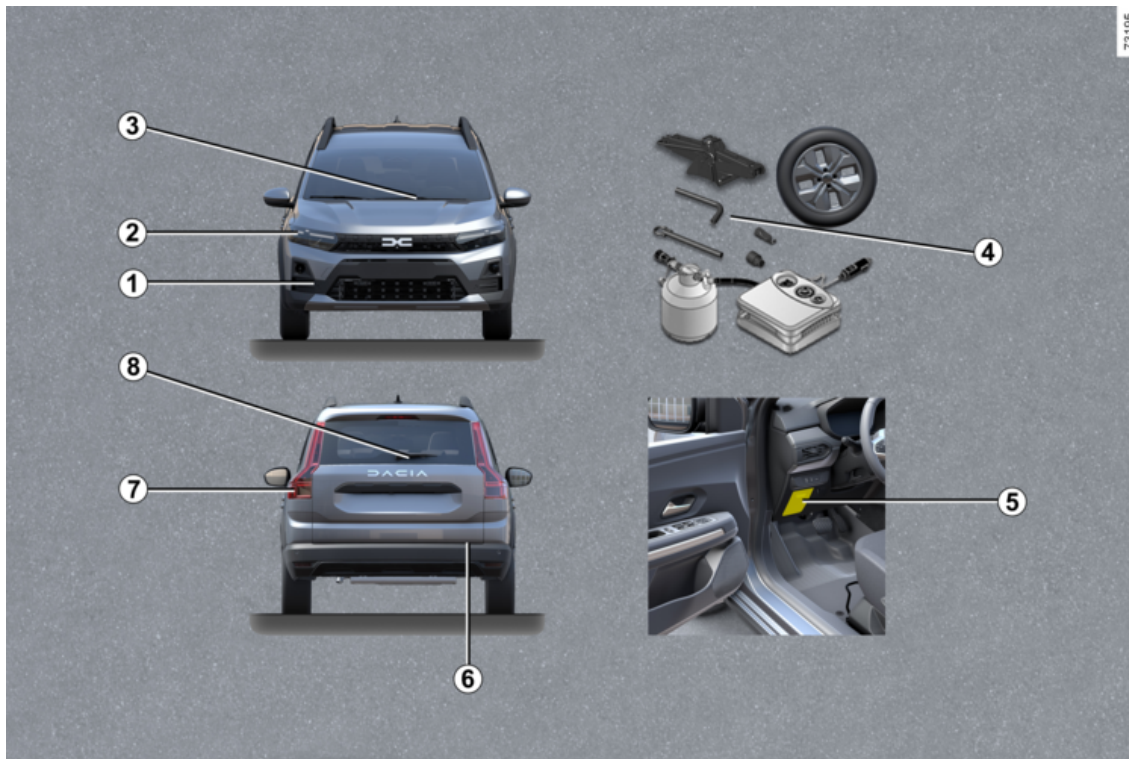

STARTHJÄLP

- 1** Bogseringspunkt fram → **345**
- 2** Byte av glödlampor till strålkastarna → **352**
- 3** Byte av vindrutetorkarblad → **363**
- 4** Punktering: verktyg → **338**
- Reservhjul → **339**
- Hjulbyte → **195**
- 5** Säkringar → **365**
- 6** Bogserpunkt bak → **345**
- 7** Byte av glödlampor bak → **357**
- 8** Byte av bakrutetorkarbladet → **363**

HYBRID-BILEN

1

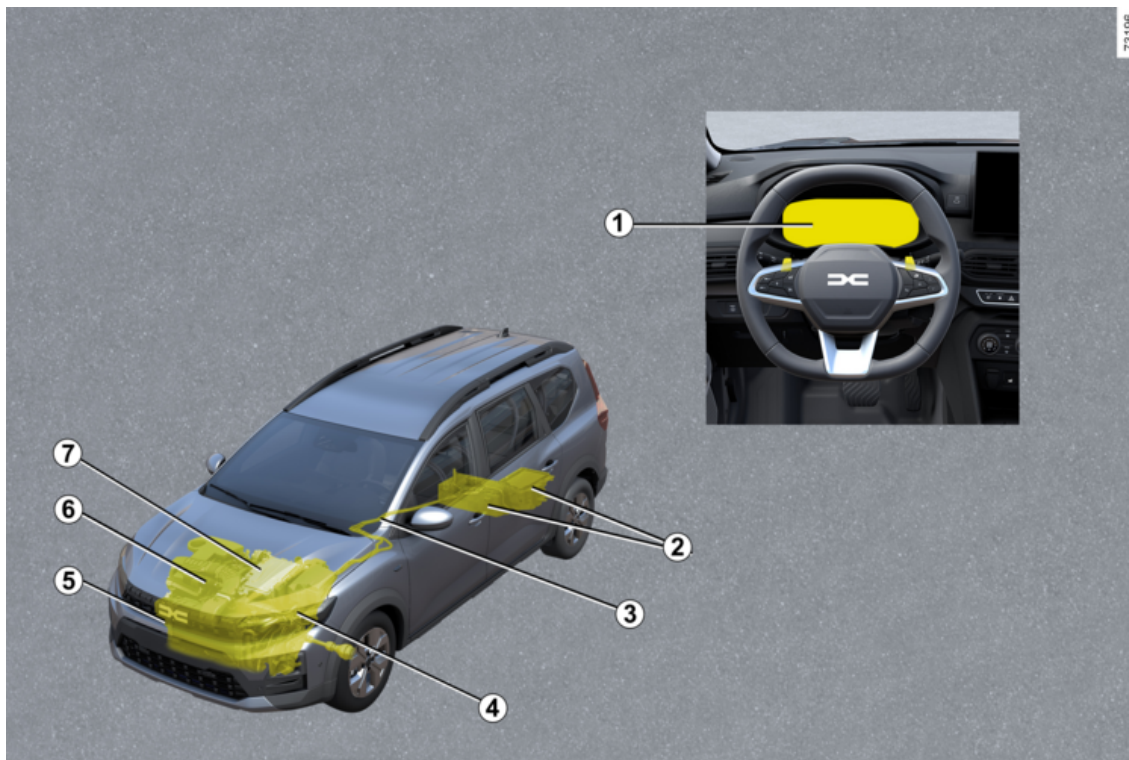

HYBRID-BILEN

Hybrid - Bilsystem: Introduktion → 24

Hybrid - Bilsystem: Viktiga rekommendationer → 30

1 Varningslampor → 132

Displayer och indikatorer → 124

Ekonometer → 190

2 → 24- → 323- → 350- batterier

3 Orangefärgade elkablar → 24

4 Elmotor → 24

5 Bogsering, starthjälp → 345

6 Förbränningsmotor → 24

7 Kylvätska → 320

LPG-BIL

1

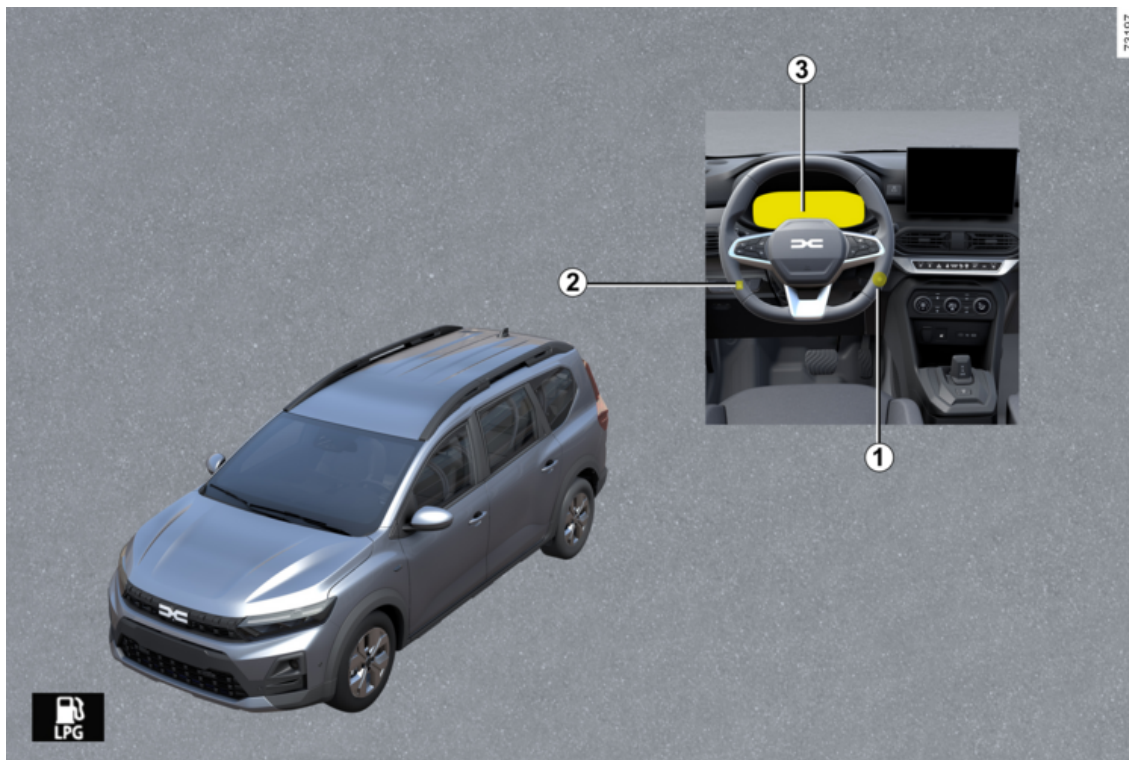

LPG-BIL

1 Starta, stänga av motorn: bil med nyckel → **162**

Starta, stänga av motorn: bil med → **164**-kort

2 Reglage för LPG. → **31**

3 Färrdator → **112**



LPG-påfyllning → **154**

BIL HYBRID

presentation

2

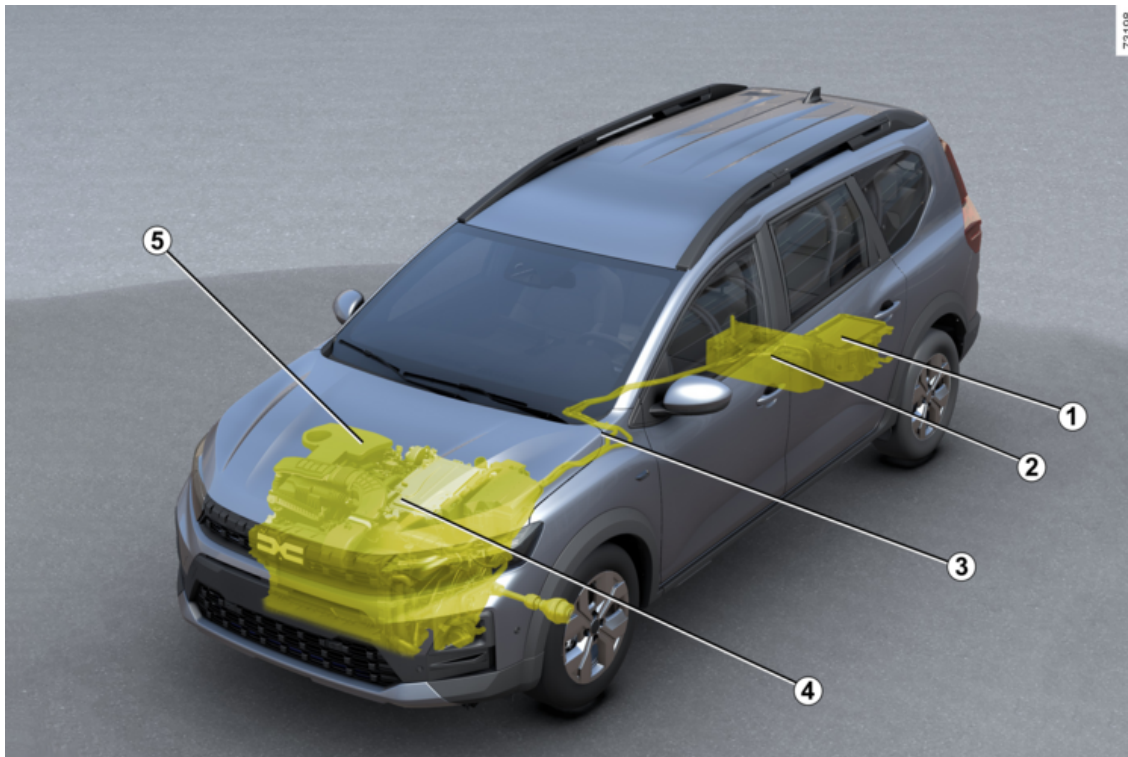

BIL HYBRID

1 12-voltsbatteri

2 Drivbatteri med högspänning

3 Orangefärgad elkabel

4 Elmotor

5 Förbränningsmotor

Hybrid-bilsystemet använder sig av en elmotor för att öka förbränningsmotorns prestanda (accelerationer, start osv.).

Bilen har mer vridmoment tillgängligt för acceleration och en lägre bränsleförbrukning.

Bilen kan även köras med enbart eldrift utan stöd av förbränningsmotorn. Bilen använder energin som finns lagrad i "högspännings"-motorbatteriet;

Batterier

Hybrid-bilen är utrustad med två typer av batteri:

- ett "högspännings"-motorbatteri;
- a "12 V"-batteri.

"Högspännings"-motorbatteri

Detta batteri, som är placerat under golvet bak i bilen, lagrar den energi som behövs för att elmotorn ska fungera korrekt.

Som med alla batterier laddas de ur under användning. Motorbatteriet laddas:

- under bilens retardationsfaser;
- När förbränningsmotorn startar automatiskt för att fungera som en generator.

Din bils räckvidd i eldriftläge beror på motorbatteriets laddningsnivå samt på hur du kör och vilka energiförbrukande komponenter som används (luftkonditionering, värmesystem m.m.).

Om motorbatteriet skulle laddas ur helt drivs bilen enbart av förbränningsmotorn tills motorbatteriet är tillräckligt laddat igen.

Om bilen står parkerad under en längre tid ska du starta motorn med jämna mellanrum (ungefär en gång i månaden) och kontrollera om var-

ningsindikeringen  lyser blått på instrumentpanelen.

Om detta händer måste batteriet laddas. Låt motorn vara på tills varningslampan lyser blått ➔ 124.

Underlåtenhet att göra detta kan leda till skador på motorbatteriet och göra det omöjligt att starta bilen.

"12 V"-batteri

12 V-batteriet är placerat i bagageutrymmet. Det tillför den energi som behövs för att öppna/stänga bilen och för att använda utrustningen.

Obs: "12 V"-batteriet bidrar inte till att starta förbränningsmotorn. Detta tillhandahålls av Hybrid-systemet.



Bilen Hybrid använder ett "högspänningssystem".

Systemet kan vara varmt under och efter att tändningen stängts av. Respektera etiketterna med varningssymbolerna som finns på bilen.

Alla slags arbeten eller modifieringar på bilens "högspänningssystem" (komponenter, kablar, kontakter eller batteri) är absolut förbjudet på grund av riskerna för din säkerhet. Kontakta din återförsäljare.

Risk för allvarliga brännskador eller elchocker som kan leda till döden.

BIL HYBRID

A

2



Symbolen **A** visas om de elektriska komponenter i bilen kan utgöra en säkerhetsrisk.

79119

Elektrisk "högspänningskrets"

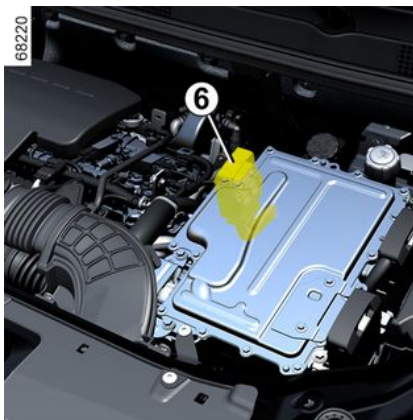

"Högspänningssystemet" känns igen på de orangea kablarna **6** och komponenterna med symbolen .

Hybrid-systemet väljer förbränningsmotorn och/eller elmotorn efter körstilen (jämn eller sportig körning osv.) och trafikförhållandena.

Dåligt väder, vägen är översvämmad:





Var försiktig om du måste köra på en översvämmad väg. Vattennivån får inte överskrida fälgens nedre kant.

Energiflödesindikator 7

62292



Beroende på vilket körsläge som är valt visar **7**-indikatorn energiflödena mellan:

-  Den elektriska enheten (drivbatteriet och elmotor);
-  Förbränningsmotorn
-  hjulen.

BIL HYBRID

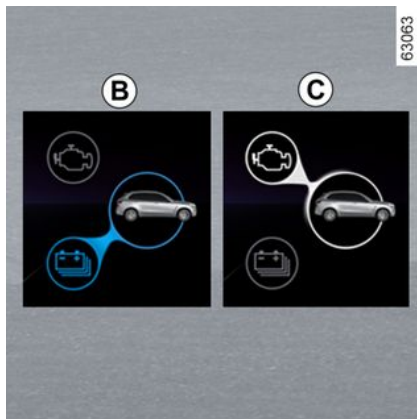
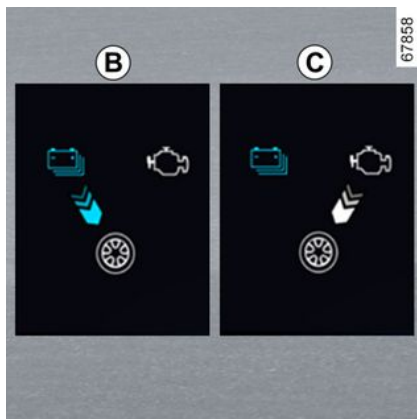

Färgen på flödena varierar:

- Blå: Elektrisk energi;
- Vit: Energi från förbränningsmotorn.

Flödet "Eldrift" *B*

Den elektriska enheten används för att driva bilen.

Flödet *C* "Förbränningsdrift"

Förbränningsmotorn används för att flytta bilen.

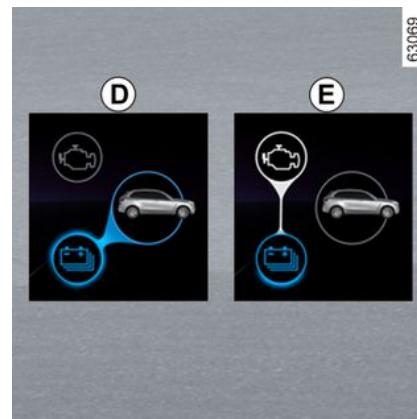
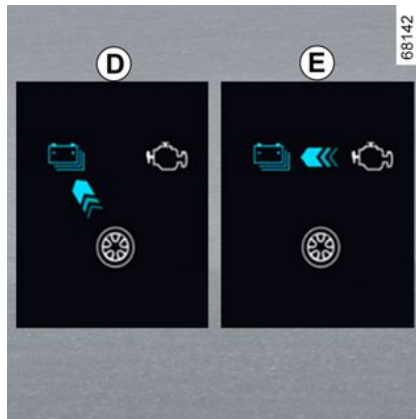

Flödet "Energåtervinning" *D*

När du lyfter foten från gaspedalen eller trycker på bromspedalen omvandlar elmotorn och/eller det regenererande bromssystemet energin som produceras genom retardation av bilen till elektrisk energi.

Detta används för att bromsa bilen och ladda bilbatteriet.

Flödet "Energiproduktion" *E*

Förbränningsmotorn laddar upp drivbatteriet.

Obs! En kombination av olika flöden är möjlig (t.ex. att kombinera flödet *B* och flödet *C* betyder att både förbränningsmotorn och elmotorn driver bilen).

2

BIL HYBRID



Anm.:

När drivbatteriet når full laddningsnivå reduceras motorbromsen tillfälligt. Anpassa din körning till dessa förhållanden.



Motorbromsen ersätter inte på något vis bromspedalen.

Full eldrift



8

Varningslampan **8** **EV** visas på instrumentpanelen för att informera dig

om att Hybrid-systemet endast använder den elektriska enheten för att driva bilen.



Det rekommenderas att du inte kör i helelektriskt läge med tom bränsletank.

tank.

Om den orange varningslampan



visas på instrumentpanelen och ett pip hörs, fyll tanken med bränsle så snart som möjligt.

Risk att bilen stannar

Om det inte finns något bränsle i tanken växlar bilen automatiskt till helelektriskt läge.

Om du kör tills bilbatteriet är urladdat kommer det att vara omöjligt att starta om bilen (även efter tankning). Kontakta din återförsäljare.

Buller

Hybrid-bilar går mycket tyst i eldriftläge. Du och övriga trafikanter kanske inte är vana vid detta ännu. Det är svårt att höra bilen även när den är i rörelse.

Din bil är utrustad med en ljudsignal som varnar fotgängare i närheten. I eldriftläge aktiveras systemet automatiskt. Ljudet hörs när bilens hastighet är mellan cirka 1 och 30 km/h.

Eftersom elmotorn är tyst kan du höra ljud som kan verka ovanliga (aerodynamiska ljud, däck osv.) såväl som ljud på grund av Hybrid-systemets funktion (t.ex. kylning av drivbatteriet).

Ljudsignal för fotgängare

Ljudsignalen gör att andra trafikanter, i synnerhet fotgängare och cyklister, förvarnas om din närvaro.

Ljudsignalen för fotgängare aktiveras automatiskt när motorn startas. Ljudet hörs när bilens hastighet är mellan cirka 1 och 30 km/h.

Vid fel på ljudsignalen för fotgängare visas meddelandet "Fel utvändigt Varningsljud" på instrumentpanelen. Kontakta en märkesrepresentant.

62294

BIL HYBRID



Din bil Hybrid är väldigt tyst. När du lämnar bilen, kontrollera att växelväljaren står i läget **P**, ansätt parkeringsbromsen och stäng av tändningen.

RISK FÖR ALLVARLIGA SKADOR.

Viktiga rekommendationer

2



Läs noggrant igenom instruktionerna. Om dessa instruktioner inte följs kan det medföra **risk för brand, allvarliga skador eller elchocker som kan leda till döden.**

Vid en olycka eller krock

Vid en olycka eller om bilen stöter emot en trafikdelare, en hög trottoarkant eller dylikt kan elsystemet eller fordonsbatteriet skadas.

Låt din återförsäljare kontrollera bilen.

Rör aldrig "högspänningskomponenterna" eller de orangea kablarna som kan bli åtkomliga eller syns inifrån eller utifrån bilen.

Vid en större skada på bilens drivbatteri kan det uppstå läckor:

- Vidrör aldrig vätskor som kommer från drivbatteriet;
- Vid kontakt måste du genast spola med mycket vatten och omedelbart kontakta läkare.

Vid brand

I händelse av brand, gå ur och evakuera bilen, kontakta räddningstjänsten och informera dem om att bilen är en Hybrid.

Använd endast brandsläckningsmedel av typ ABC, eller BC som är kompatibla med bränder på elsystem. Använd inte vatten eller andra brandsläckningsmedel.

Vid skador på elkretsen, kontakta din återförsäljare.

För all slags bogsering

Se avsnittet "Bogsering: starthjälp" → 345.

Tvättning av bilen

Högtryckstvätta aldrig motorrummet, drivbatteriet med "högspänning".

Risk för skada på elkretsen.

Risk för elchocker som kan leda till döden.

LPG-BIL

presentation

Dessa bilar använder två typer av bränsle: LPG och bensen. De är utrustade med två separata bränsletankar → 154.

Vad är LPG?



Gasol (LPG, Liquefied Petroleum Gas) som uppfyller standarden EN 589, eller motsvarande nationell lagstiftning.

Gasen känns igen på den starka lukten.



Reglage för val av LPG- eller bensindrif 1

Med denna knapp väljer föraren manuellt vilket bränsleläge som ska användas.

Indikeringen **LPG** lyser i grått på instrumentpanelen för att indikera att systemet väntar på att de nödvändiga villkoren ska uppfyllas innan det växlar till LPG-läge.

Varningslampan **LPG** lyser vitt eller, beroende på bilmodell, grönt, vilket indikerar att LPG-läget är aktiverat.



LPG-bränslemätare och varningslampa

Varningslampan **LPG** visas på instrumentpanelen **2** tillsammans med den tillhörande LPG-bränslemätaren.

Den LPG-nivå som visas är den uppskattade nivån.

Åtgärd

Starta motorn



Motorn startas alltid med bensen.

- För bilar med nyckel → 162.
- För bilar med kort → 164.

Anm.: Om LPG-läget är aktivt när motorn startas, växlar systemet tillfälligt till bensinläge.

2

LPG-BIL

2

– Varningslampan  visas i grått på instrumentpanelen **2** utan en ljudsignal men åtföljs av en visning av var-

ningslampan  och den tillhörande "bensin"-bränslenivån. Detta indikerar att bensinläget är aktivt.

Så snart förhållandena är uppfylla (motortemperaturnivå osv.) växlar systemet automatiskt till LPG-läge: var-

ningslampan  lyser eller grönt, beroende på bilmodell, när LPG-läget är aktiverat.

Byta bränsletyp under körning

Växla från bensinläge till LPG-läge manuellt

Tryck på knappen **1**.

Växlingen till LPG-läge utförs automatiskt när systemet är redo:

– Varningslampan  och den tillhörande LPG-bränslenivån visas på instrumentpanelen **2**.

– Indikeringen  visas i grått för att bekräfta valet av LPG-läge och tänds sedan i vitt eller grönt, beroende på bilmodell, när LPG-läget är aktivt.

Växla från LPG-läge till bensinläge manuellt

Tryck på knappen **1**.

Varningslampan  slocknar på instrumentpanelen **2** och indikerar att bensinläget är aktiverat.



För att komma åt informationen och för att återställa färddata för LPG ➔ **112**.



När bränsletanken är tom går det inte att starta bilen eller så går den endast att köra i LPG-läge.

Drift med LPG/bensin kräver att det finns bensin (för start, kraftig acceleration, låga (kalla) temperaturer osv.).

Om den orange varningslampan



visas på instrumentpanelen och ett pip hörs ska du fylla tanken med bensin så snart som möjligt.

Växlar automatiskt från LPG-läge till bensinläge

Beroende på utrustningsnivå kan systemet under vissa förhållanden (t.ex.

kallstart, kraftig acceleration, osv.) tillfälligt byta tillbaka till bensindrift.



Indikeringen visas i grått för att informera dig.

Om villkoren uppfylls igen växlar den automatiskt tillbaka till LPG-läge och

varningslampan  visas i vitt eller grönt, beroende på bilmodell.

OBS! Efter flera misslyckade försök kan systemet välja bensindrift för den återstående körsträckan.

Ett nytt försök kan göras efter att motorn har stängts av helt.

Tom LPG-tank

När tanken nästan är tom och motorn körs på LPG-reservnivån visas meddelandet "LPG Låg nivå" på instrumentpanelen tillsammans med ett pip samtidigt som

– varningslampan  visas i vitt eller grönt, beroende på bil; och

– varningslampan  i gult.

LPG-BIL



Tryck på knappen **3** "OK", **4** eller **5** för att sluta visa meddelandet och varningslamporna.

När det inte finns någon LPG i tanken visas meddelandet "LPG tank tom" på instrumentpanelen tillsammans med ett pip och

– att varningslampan  slocknar; och

– varningslampan  visas i gult. Fyll på LPG så snabbt som möjligt ➔ **34**.



Funktionsstörning

I händelse av ett fel som kan leda till att motorn inte fungerar korrekt visas

meddelandet "LPG ej tillgängligt" och systemet växlar automatiskt från LPG-läge till bensinläge.

Detta bekräftas av att följande visas på instrumentpanelen:

– meddelandet "Kontrollera LPG system".
och

– varningslampan , eller, beroende på utrustningsnivå, varningslampan  i gult.

Kontakta en märkesrepresentant så snart som möjligt.

Vid körning under svåra förhållanden

Vid mycket kallt väder (temperatur under cirka 10 °C) och beroende på kvaliteten på det drivmedel som används kan systemet:

– automatiskt hantera villkoren för att växla mellan LPG-läge och bensinläge eller

– förbruka en liten mängd bensin i LPG-läge.

Obs! För bilar med denna utrustning rekommenderas att du använder ECO-läget under dessa förhållanden (särskilt under 0 °C) för att maximera användningen av LPG-läget ➔ **190**.

Vid en olycka

De viktigaste försiktighetsåtgärderna är desamma som för en bensindriven bil:

- ansätt parkeringsbromsen,
- stäng av motorn (en säkerhetsfunktion som förhindrar att LPG-bränsle kommer in i motorn aktiveras automatiskt),
- slå av tändningen,
- följ nationell lag.



LPG-bränslet har en speciell lukt för att man enkelt ska kunna upptäcka eventuellt läckage.

Om du känner att det luktar gas i eller runt bilen:

- byt omedelbart till bensindrift och se till att det inte finns någon antändningskälla i närheten av bilen,
- kontakta din märkesrepresentant.



Rör inte eller slå på eller ta isär någon del av LPG-systemet.

LPG-BIL

LPG-tank

2

Påfyllning av LPG

LPG-tankens volym: cirka 40 liter eller 50 liter (beroende på bilen).

Dra åt parkeringsbromsen, stäng av motorn, stäng av tändningen och släck strålkastarna.

Följ alltid tankställets säkerhetsanvisningar.

Beroende på land ska du skruva på påfyllningsadaptern **1** på LPG påfyllningsmunstycket innan du fyller på.

Tanken bör alltid fyllas upp helt.

När pumpens flöde minskar kraftigt eller när pumpen stannar är maxnivån för påfyllning nådd.

Fortsätt i så fall inte att fylla på tanken.

Tankställe utan självbetjäning

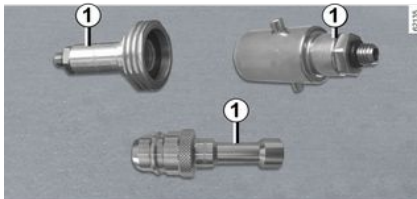

Om servicestationspersonalen utför LPG-påfyllningsproceduren ska du ge dem påfyllningsadaptern **1**.



VIKTIGT! LPG-påfyllningsadapter **1**

Beroende på land krävs användning av en specifik adapter för påfyllning av LPG.

Påfyllningsadaptern **1** finns i en påse i handskfacket. Den kan finnas i bilen eller saknas beroende på i vilket land bilen såldes.

Innan du kör bilen till ett annat land är det viktigt att vid behov kontakta en godkänd återförsäljare för att ta reda på vilken typ av adapter som ska användas.

Tankställe med självbetjäning



Du bör bära handskar när du fyller på LPG.

Öppna bilens tanklucka och ta av locket **2** till påfyllningsanordningen för LPG.

Följ instruktionerna på tankstället för påfyllning av LPG.

Beroende på stationstyp kan det vara nödvändigt att trycka och hålla in pumpknappen innan påfyllningen startar.

När pumpen stoppar eller om den har svårt att gå är maxnivån för påfyllning (80 %) nådd.

Påfyllningen avbryts när du släpper reglaget. Släpp handtaget (en liten

LPG-BIL

mängd gas kan strömma ut), ta ur påfyllningsmunstycket, sätt tillbaka det på pumpen.

Efter påfyllning, sätt tillbaka locket 2 för att förhindra att vatten eller främmande föremål kommer in i systemet.



För att fylla på bränsle måste motorn stängas av (och inte bara i vänteläge för bilar med Stop

and Start-funktion: du måste stänga av tändningen → 162, → 164.

Brandfara.

Säkringar

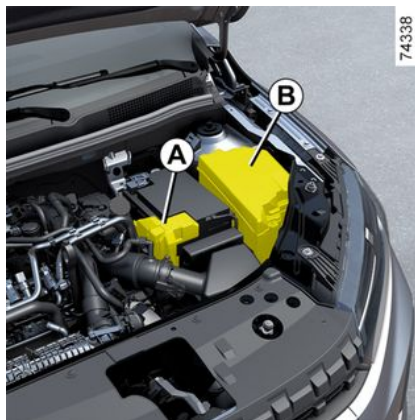

Säkringar i motorrummet A och B

Vissa funktioner skyddas av säkringar som sitter i motorrummet i fack A och B.

Eftersom lamporna är svåra att komma åt råder vi dig att en återförsäljare utföra bytet.



Beroende på gällande lagar och säkerhetsföreskrifter, skaffa en sats godkända reservlampor och säkringar hos en märkesrepresentant.



Kontrollera säkringen i fråga och, **byt ut den vid behov mot en säkring av samma amperetal som originalsäkringen.**

En säkring med för stor strömstyrka kan orsaka överhettning i elsystemet (risk för brand) vid onormal förbrukning.



Vid arbete under i motorrummet ska du se till att vindrutetorkarreglaget är i läge av.

Risk för skador.



Innan du vidtar några åtgärder i motorrummet måste du först slå av tändningen → 162,

→ 164.

LPG-BIL

2



Var försiktig vid åtgärder i närheten av motorn eftersom denna kan vara varm. Dessutom kan kylfläkten sättas igång när som

helst.  etiketten i motorrummet påminner om detta.

Risk för skador.

KORT

Allmän information

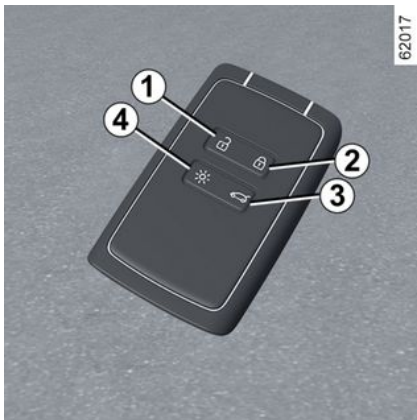

1. Upplåsning av alla dörrar.
2. Låsning av alla dörrar och luckor.
3. Upplåsning av endast bakluckan.
4. Fjärrkontrollerad tändning av belysningen.

Kortet används för:

- Låsa/låsa upp dörrar och luckor (dörrar, bagagelucka)
- fjärrtändning av bilens belysning.

Räckvidd

Se alltid till att batteriet är i gott skick, av rätt typ och korrekt monterat. Batte-

riets livslängd är cirka två år: Det bör bytas när meddelandet "Nyckelkort batteri svagt" visas på instrumentpanelen → 43.

Kortets funktionsområde

Det varierar beroende på omgivning: Var försiktig så att du inte låser eller låser upp bilen oavsiktligt genom att trycka på kortets knappar av misstag.

Obs! Om en dörr eller bakluckan är öppen eller felaktigt stängd går det inte att låsa bilen och en ljudsignal hörs.

Störningar

Beroende på närliggande högspänningsanläggningar eller vid användning av elektriskt drivna apparater som arbetar på samma frekvens som kortet kan kortets funktion störas.



Om batteriet är urladdat kan du ändå låsa/låsa upp och starta bilen → 51

→ 164.

Funktionen "Fjärrbelysning"

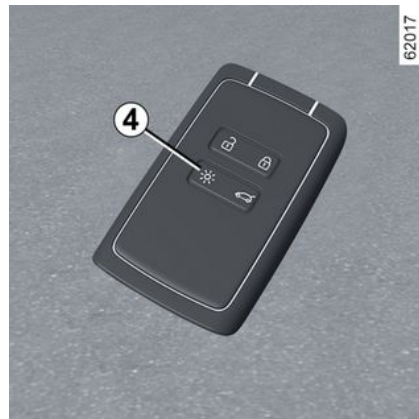

Om du trycker på knappen 4 tänds innerbelysningen, parkeringsljusen och halvljusen i cirka 20 sekunder. På så sätt kan man se bilen på långt håll, om den är parkerad.

Obs! Tryck på knappen 4 en gång till för att slå av belysningen.



Råd

Se till att kortet aldrig hamnar i hetta, kyla eller fukt.

Förvara inte korten på en plats där den kan skadas, till exempel i bakfickan.

KORT

2



Ersättningskort: Behov av ett extra kort

Om du skulle bli av med ditt kort eller behöver ytterligare ett kort kan du beställa det hos din återförsäljare.

Vid byte av ett kort ska bilen **och alla tillhörande kort** lämnas in hos en märkesrepresentant för återställning av systemet.

Du kan använda upp till fyra kort per bil.



Förarens ansvar när bilen parkeras eller stannas

Lämna aldrig bilen med nyckeln i när barn, personer med funktionshinder eller djur finns i bilen, inte ens för en kort stund. Det finns risk att de skadar sig själva eller andra personer genom att t.ex. motorn sätta igång eller den elektriska utrustningen, som t.ex. fönsterhissarna eller låser dörrlåsen.

Dessutom stiger temperaturen i kupén mycket snabbt vid varmt och soligt väder.

LIVSFARA ELLER RISK FÖR ALLVARLIGA SKADOR.

Montering av rem 7

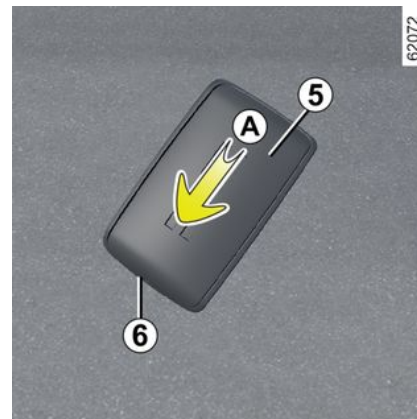

För det bakre höljet **5** nedåt medan du trycker på område **A**.



För aldrig in skruvmejslar eller liknande verktyg i **6**-öppningen.

KORT

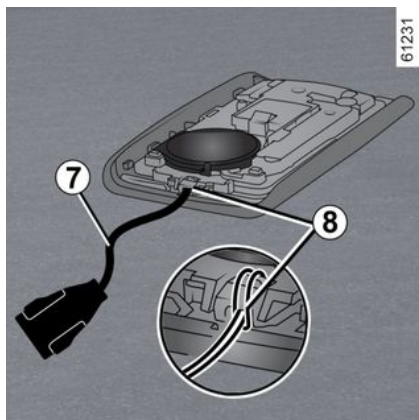

Sätt in remmen i komponenten **8** och för remmens ände genom spännet.

Placera remmen vid öppningen **6** och stäng höljet.

Obs! Kontrollera att diametern på handremmen **7** passar i öppningen **6**.

Användning

Du kan låsa/låsa upp bilen på två sätt:

- i handsfreeläge, när du närmar dig och går ifrån bilen.
- med kortet i fjärrkontrollläge.



Se till att kortet inte kommer i kontakt med annan elektronisk utrustning (dator, telefon osv.) som kan störa dess funktion.

Inaktivering/aktivering av handsfreeläget

Beroende på bil kan du inaktivera/aktivera upplåsning när du närmar dig och låsning när du flyttar dig bort från bilen.

Du kan även inaktivera/aktivera ljudsignalen som hörs vid låsning när du går ifrån bilen ➔ **128**.



Lämna aldrig bilen med kortet kvar i kupén.



Förarens ansvar när bilen parkeras eller stannas

Lämna aldrig bilen med nyckeln i när barn, personer med funktionshinder eller djur finns i bilen, inte ens för en kort stund. Det finns risk att de skadar sig själva eller andra personer genom att t.ex. motorn sätta igång eller den elektriska utrustningen, som t.ex. fönsterhissarna eller låser dörrlåsen.

Dessutom stiger temperaturen i kupén mycket snabbt vid varmt och soligt väder.

LIVSFARA ELLER RISK FÖR ALLVARLIGA SKADOR.

KORT

Användning av kortets "hands-free"-funktion

2



67810

Med "handsfree"-funktionen kan du låsa/låsa upp bilen utan att använda knapparna på kortet, så länge det finns inom aktiveringsområdet **1**.

OBS! Om bilen inte har använts på mer än åtta dagar övergår handsfree-systemet till vänteläge. Tryck på upplåsningknappen på kortet om du vill återaktivera det.

Handsfree-upplåsning när du närmar dig bilen

När kortet är inom aktiveringsområdet **1** låses bilen upp.

Upplåsningen bekräftas genom att körriktningsvisarna blinkar **en gång**.

Handsfree-låsning när du går ifrån bilen

Ta kortet med dig och se till att dörrarna och bakluckan är stängda, och gå sedan bort från bilen. Bilen låses automatiskt så snart du lämnar avkänningsområdet **1**.

Anm.: Vid vilket avstånd bilen låses beror på omgivningen.

Körriktningsvisarna blinkar **två gånger** för att visa att dörrarna har låsts.

Låsning bekräftas av en ljudsignal.

Specialfunktioner för upplåsning

Om bilen inte används på åtta dagar inaktiveras funktionen som låser upp när du närmar dig bilen.

Använd kortet som fjärrkontroll för att låsa upp bilen och återaktivera läget.

Särskilda anvisningar om låsning

Om en dörr är öppen eller inte riktigt stängd när du går bort från den, låses inte bilen.

Specialfunktioner för handsfree-låsning



67810

Om du har låst bilen i handsfreeläge måste du vänta i cirka tre sekunder innan du kan låsa upp bilen igen. Under dessa tre sekunder går det att kontrollera så att bilen verkligen är låst genom att känna på dörrhandtagen.

KORT



67811

Om kortet har varit i avkänningsområdet **1** i cirka 15 minuter inaktiveras fjärrlåsningsfunktionen. Lås bilen med knappen **4** på kortet.

Låsning av bilen kan inte ske om ett kort finns inom området **2**. Om du låser upp bilen med knappen på kortet utan att öppna någon av dörrarna eller bagageutrymmet, kopplas "handsfree"låsningsfrån.



Förarens ansvar när bilen parkeras eller stannas

Lämna aldrig bilen med nyckeln i när barn, personer med funktionshinder eller djur finns i bilen, inte ens för en kort stund. Det finns risk att de kan låsa dörrarna eller skada sig själva eller andra personer genom att sätta igång motorn eller den elektriska utrustningen, som t.ex. fönsterhisarna.

Dessutom stiger temperaturen i kupén mycket snabbt vid varmt och soligt väder.

LIVSFARA ELLER RISK FÖR ALLVARLIGA SKADOR.

Användning av kortet via fjärrkontroll

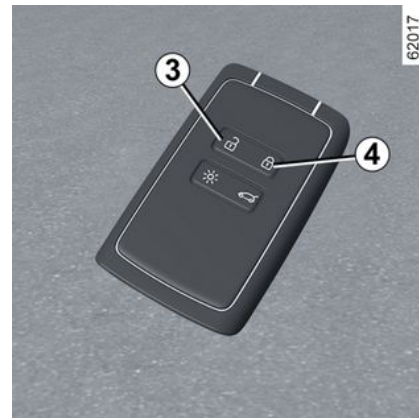

62017

2

Låsa upp med kortet

Tryck på knappen **3**.

Upplåsningen bekräftas genom att körriktningsvisarna blinkar **en gång**.

Om du försöker öppna en dörr med handtaget samtidigt som dörrarna fjärrupplåses, förblir den berörda dörren låst. För att åtgärda detta, släpp handtaget och lås upp bilen igen genom att trycka på **3**-knappen på kortet.

Låsa med kortet

Stäng dörrarna och bakluckan, och tryck sedan på knappen **4** för att låsa bilen. Varningsblinkerser och si-

KORT

doblinkljusen blinkar **två gånger** för att visa att dörrarna har låsts.

Obs! Vid vilket avstånd bilen kan låsas beror på omgivningen.

Särskilda anvisningar

Det går inte att låsa bilen om en dörr eller baklucka är öppen eller inte riktigt stängd. En ljudsignal hörs.



Kortets knappar är inte aktiverade, när motorn är igång.



67811

Om du öppnar och stänger en dörr **när motorn är i gång** och kortet inte längre finns kvar i området **2**, visas med-

delandet "Nyckelkort ej funnet" om att kortet inte längre finns i bilen. Detta gör, till exempel, att du inte kan starta bilen när en passagerare har lämnat bilen med kortet på sig.

Varningen försvinner när kortet registreras.

Upplåsning/låsning av endast bakluckan

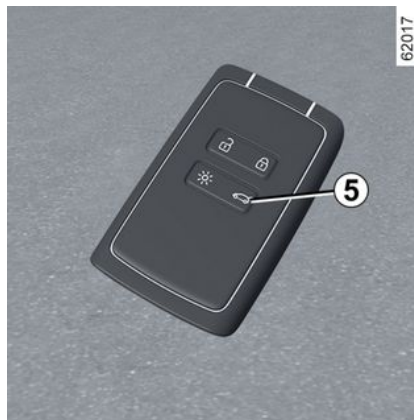

62017

Håll knappen **5** intryckt. Bagageutrymmet öppnas något och bakluckan öppnas helt automatiskt beroende på utrustningsnivå.

Obs! När du har låst upp bagageutrymmet endast genom att använda knappen **5** för att låsa upp övriga dörrar/luckor, är det nödvändigt att:

– trycka på knappen **3** eller

– för att flytta dig bort från bilen för att aktivera den automatiska låsningen. I det här fallet kommer upplåsningen att fungera igen när du närmar dig fordonet.



Förarens ansvar när bilen parkeras eller stannas

Lämna aldrig bilen med nyckeln i när barn, personer med funktionshinder eller djur finns i bilen, inte ens för en kort stund. Det finns risk att de kan låsa dörrarna eller skada sig själva eller andra personer genom att sätta igång motorn eller den elektriska utrustningen, som t.ex. fönsterhissarna.

Dessutom stiger temperaturen i kupén mycket snabbt vid varmt och soligt väder.

LIVSFARA ELLER RISK FÖR ALLVARLIGA SKADOR.

KORT

"Handsfree"-kort: batteri

Byte av batteri

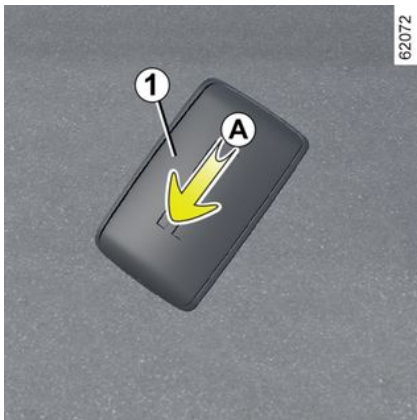

Byt batteri i kortet när meddelandet "Nyckelkort batteri svagt" visas på instrumentpanelen:

- skjut det bakre höljet **1** nedåt medan du trycker på område **A**;
- i område **B**, ta bort kåpan **2** från batteriet **3** genom att lyfta den uppåt
- ta bort batteriet genom att trycka på ena sidan och lyfta den andra,
- byt ut det enligt anvisningen och mallen på insidan av luckan.

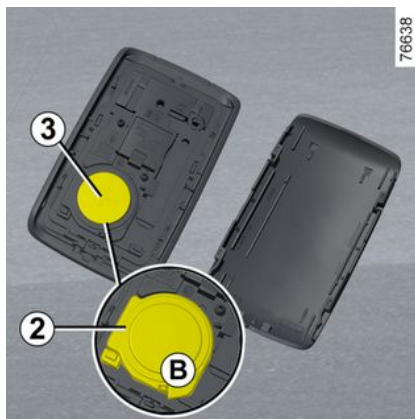

Hopsättningen sker i omvänd ordning, ställ dig sedan nära bilen och tryck fyra gånger på någon av kortets knappar när du är nära bilen: Nästa gång bilen startas, försvinner meddelandet.

Se till att locket sitter fast ordentligt.

Obs! Rör inte vid elkretsen eller kontaktarna på kortet när du byter batteriet.

Funktionsstörning

Om batteriet är för dåligt laddat för att kunna fungera kan du fortfarande starta och låsa/låsa upp bilen → 51.



Vid byte:

- Se till att batteriet är korrekt isatt.

Risk för explosion.

- Om locket inte stängs ordentligt, använd inte enheten och håll den på avstånd från barn.



När de behöver bytas bör du använda samma eller motsvarande typ av batteri (kontakta en auktoriserad återförsäljare).



Försiktighetsåtgärder vid hantering av batterier:

- Förvara (nya och använda) batterier utom räckhåll för barn
- Svälj inte batterier.

Risk för kemiska brännskador som kan leda till döden.

- Vid inandning eller förtäring, uppsök en läkare snarast möjligt.

KORT

2

i Batterier finns hos din återförsäljare och byts vart annat år. Kontrollera att det inte finns spår av bläck på batteriet: Risk för dålig kontakt.

26913



i Kasta inte använda batterier i naturen utan lämna in dem till ett uppsamlingsställe för återvinning av batterier.

NYCKEL, FJÄRRKONTROLL

Allmän information

Beroende på bil finns det tre typer av nycklar: nyckel **A**, **B** eller **C**.

Nyckel **A**

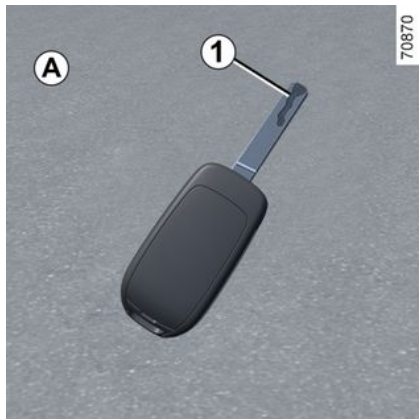

1. Kodad nyckel för startlås, dörrar, tanklock och, beroende på fordon, endast bagageutrymmet.

Fjärrkontroll (radiostyrd) **B**

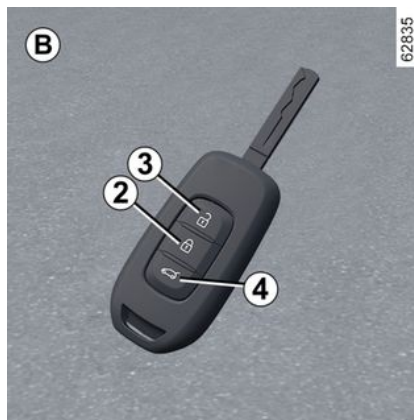

- 2.** Låsning av alla dörrar och luckor.
- 3.** Upplåsning av alla dörrar.
- 4.** Upplåsning/låsning av endast bagageutrymmet.

Nyckel **C**

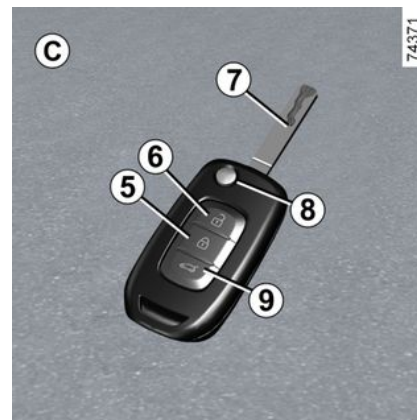

Nyckel, fjärrkontroll **C**

- 5.** Låsning av alla dörrar och luckor.
- 6.** Upplåsning av alla dörrar.
- 7.** Start- och tändningsnyckel och nyckel till förardörr.
- 8.** Låsning/upplåsning av nyckeln. Frigör nyckeln från dess plats genom att trycka på knappen **8** så lossnar den. Tryck på knappen **8** och följ insatsen med handen för att sätta den på sin plats.
- 9.** Upplåsning/låsning av endast bagageutrymmet.

NYCKEL, FJÄRRKONTROLL



Nyckeln får inte användas för något annat än de funktioner som beskrivits i instruktionsboken (använd den t.ex. inte som flasköppnare).



Förarens ansvar när bilen parkeras eller stannas

Lämna aldrig bilen med nyckeln i när barn, personer med funktionshinder eller djur finns i bilen, inte ens för en kort stund. Det finns risk att de skadar sig själva eller andra personer genom att t.ex. motorn sätta igång eller den elektriska utrustningen, som t.ex. fönsterhissarna eller låser dörrlåsen. Dessutom stiger temperaturen i kupén mycket snabbt vid varmt och soligt väder.

LIVSFARA ELLER RISK FÖR ALLVARLIGA SKADOR.

Aktivetsfält för radiostyrd fjärrkontroll

Det varierar beroende på omgivning: Undvik oavsiktliga tryckningar på fjärrkontrollen eftersom de kan orsaka oönskad låsning eller upplåsning av dörrarna.

Obs! Om en dörr eller bagageluckan är öppen eller inte ordentligt stängd kommer bilen inte att låsas. En ljudsignal hörs och körriktningvisarna blinkar inte.

Störningar

Beroende på närliggande högspänningsanläggningar eller vid användning av elektriskt drivna apparater som arbetar på samma frekvens som fjärrkontrollen kan kontrollens funktion störas.



Råd

Se till att kortet inte utsätts för hetta, kyla eller fukt.



Byte eller beställning av ytterligare en nyckel/fjärrkontroll

Om du skulle bli av med dina bilnycklar eller behöver en extranyckel eller fjärrkontroll ska du vända dig till din återförsäljare.

Vid byte av nyckel eller fjärrkontroll ska du lämna in bilen till en märkesrepresentant och **med samtliga nycklar eller fjärrkontroller** så att de alla kan återinitialiseras tillsammans med bilen.

Du kan använda upp till fyra nycklar eller fjärrkontroller per bil.

Om nyckeln eller fjärrkontrollen inte fungerar

Se alltid till att batteriet är i gott skick, av rätt typ och korrekt monterat. Batteriets livslängd är cirka två år.

Byte av batteriet → 48.

NYCKEL, FJÄRRKONTROLL

Användning

Låsning av dörrarna



Tryck på låsknappen **1**.

Varningsblinkrarna och sidoblinkljusen **blinkar två gånger** för att visa att dörrarna har låsts.

Om en dörr eller bagageluckan är öppen eller inte riktigt stängd går det inte att låsa bilen och varningsblinkern och körriktningsvisarna **blinkar** inte.

Upplåsning av dörrar

Tryck på upplåsningsknappen **2**.

Körriktningsvisarna **blinkar en gång** för att visa att dörrarna har låsts upp.

Anm.: om en dörr inte öppnas inom ca 2 minuter från det att dörren har låsts upp med fjärrkontrollen låses dörrarna automatiskt igen.

Upplåsning av endast bagageluckan.

Tryck och håll nere knappen **3** för att låsa upp bakluckan.

Obs! Beroende på utrustningsnivå öppnas bakluckan helt automatiskt.



Nyckeln får inte användas för något annat än de funktioner som beskrivits i instruktionsboken (använd den t.ex. inte som flasköppnare).



Förarens ansvar när bilen parkeras eller stannas

Lämna aldrig bilen med nyckeln i när barn, personer med funktionshinder eller djur finns i bilen, inte ens för en kort stund. Det finns risk att de skadar sig själva eller andra personer genom att t.ex. motorn sätta igång eller den elektriska utrustningen, som t.ex. fönsterhissarna eller låser dörrlåsen.

Dessutom stiger temperaturen i kupén mycket snabbt vid varmt och soligt väder.

LIVSFARA ELLER RISK FÖR ALLVARLIGA SKADOR.

NYCKEL, FJÄRRKONTROLL

Radiostyrd fjärrkontroll: batteri

Byte av batteri

2

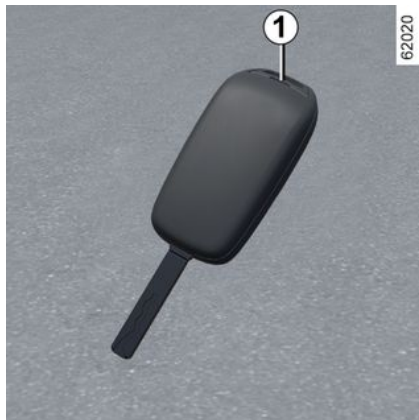

Öppna locket vid springan **1** med hjälp av en spårskruvmejsel eller liknande verktyg. Byt batteriet **2** enligt typ och polaritet som visas på baksidan av höljet.



Om de behöver bytas bör du använda samma eller motsvarande typ av batteri (kontakta en auktoriserad återförsäljare).

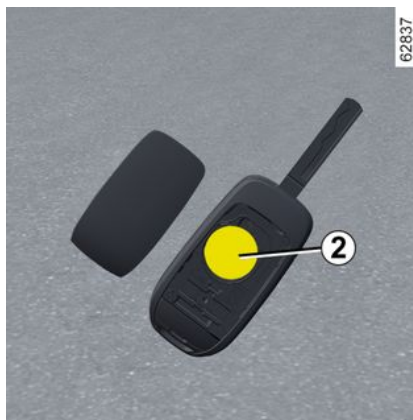

Anm.: Undvik att vidröra elkretsen i fjärrkontrollens lock vid batteribyte.

Se till att locket snäpper fast ordentligt och att skruven dras åt.



Batterier finns hos din återförsäljare och byts vart annat år.

Kontrollera att det inte finns spår av bläck på batteriet: Risk för dålig kontakt.

Funktionsstörning

Om batteriet är för dåligt laddat för att kunna fungera kan du fortfarande starta och låsa/låsa upp bilen ➔ **51**.

26913



Vid byte:

– Se till att batteriet är korrekt isatt.

Risk för explosion.

– Om locket inte stängs ordentligt, använd inte enheten och håll den på avstånd från barn.

NYCKEL, FJÄRRKONTROLL



Försiktighetsåtgärder vid hantering av batterier:

- Förvara (nya och använda) batterier utom räckhåll för barn
- Svälj inte batterier.

Risk för kemiska brännskador som kan leda till döden.

- Vid inandning eller förtäring, uppsök en läkare snarast möjligt.



Kasta inte använda batterier i naturen utan lämna in dem till ett uppsamlingsställe för återvinning av batterier.

DÖRRAR OCH LUCKOR

Öppning och stängning av dörarna

Öppning utifrån



Ha dörarna upplåsta, placera handen under dörhandtaget **1** och dra det mot dig ➔ 51.

Öppning inifrån



Dra i handtaget **2**.



Av säkerhetsskäl bör dörarna endast öppnas/stängas när bilen står stilla.

Ljudsignal: Påminnelse om tändbelysning

När förardörren öppnas hörs en ljudsignal som påminner om att ljusen är tända när tändningen har slagits av.

Påminnelse om öppen dörr

Varningsljudet är kopplat till förardörren eller på alla dörar beroende på bilen.

Indikeringen  tänds om någon dörr inte är riktigt stängd när bilen står stilla.

När bilen är i rörelse och har uppnått en hastighet av cirka 20 km/h tänds

kontrolllampan  och en ljudsignal hörs.

Särskilda anvisningar

På vissa bilar slutar tillbehören (radio osv.) att fungera antingen när motorn slås av eller vid en låsning av dörarna.

DÖRRAR OCH LUCKOR

Barnsäkerhet



För att inte bakdörrarna ska kunna öppnas inifrån, kan du ställa om spaken **3** för varje dörr. Kontrollera sedan inifrån att dörrarna är ordentligt låsta.



Förarens ansvar när bilen parkeras eller stannas

Lämna aldrig bilen med nyckeln i när barn, personer med funktionshinder eller djur finns i bilen, inte ens för en kort stund. Det finns risk att de skadar sig själva eller andra personer genom att t.ex. motorn sätta igång eller den elektriska utrustningen, som t.ex. fönsterhissarna eller låser dörrlåsen.

Dessutom stiger temperaturen i kupén mycket snabbt vid varmt och soligt väder.

LIVSFARA ELLER RISK FÖR ALLVARLIGA SKADOR.

Låsning, upplåsning av dörrar och luckor

Funktionsfel på fjärrstyrningen eller, beroende på bil, kortet

I vissa fall fungerar inte kortet eller den radiostyrda fjärrkontrollen:

- batteriet till kortet eller den radiostyrda fjärrkontrollen håller på att ta slut, bilbatteriet är urladdat osv.

- Apparater på samma frekvens som kortet används (t.ex. mobiltelefoner).
- bilen befinner sig i ett område med stark magnetisk strålning.

Då kan du:

- använda den radiostyrda fjärrkontrollen eller hjälpnnyckeln som är inbyggd i kortet (beroende på modellvariant) för att låsa upp förardörren
- låsa alla dörrar manuellt var för sig
- använda dörrarnas inre låsnings-/upplåsningreglage

Kortets integrerade nyckel

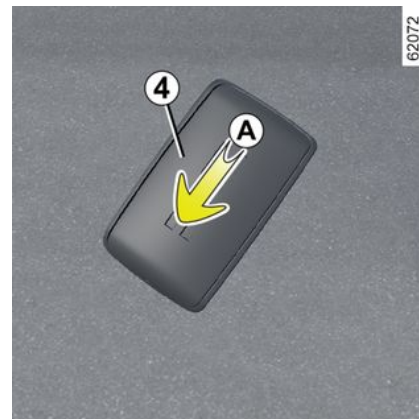

Den integrerade nyckeln **5** används för att låsa och låsa upp vänster framdörr om kortet inte fungerar.

Upplåsning med hjälp av nyckeln **5**

DÖRRAR OCH LUCKOR

För det bakre höljet **4** nedåt medan du trycker på område **A**.



Använda nyckeln i kortet

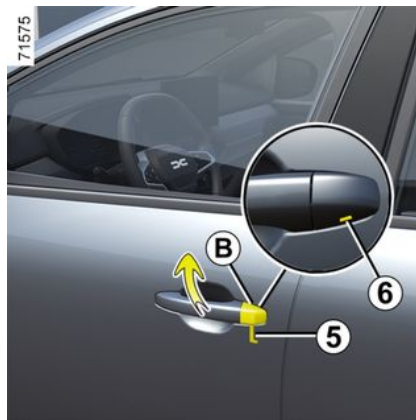

- För in änden på nyckeln **5** i spåret **6** nedanför kåpan **B** på förardörren.
- För undan skyddet **B** genom att trycka det uppåt.
- sätt i nyckeln **5** i låset på förardörren för att låsa eller låsa upp.

Efter att du har öppnat bilen, lägg tillbaka nyckeln på dess plats i kortet.

Bilar med nyckel, fjärrkontroll

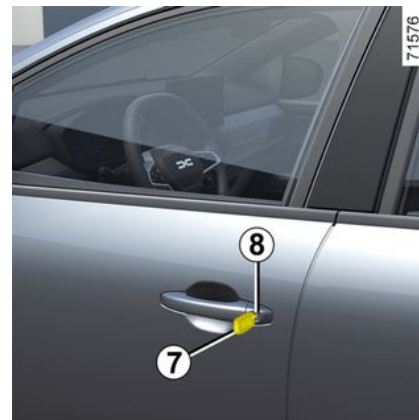

Användning av nyckeln

Sätt in nyckeln **7** i låset och lås eller lås upp förardörren **8**.

DÖRRAR OCH LUCKOR

Manuell låsning av dörrarna



Ha dörren öppen, vrid på spaken **9** (med hjälp av nyckeländen) och stäng dörren.

Dörren är nu låst utifrån.

Man kan endast öppna förardörren inifrån eller med hjälp av nyckeln.



Inifrån

(kan variera från bil till bil)

Tryck in knappen **10** för att låsa eller lyft knappen **10** för att låsa upp.



Förarens ansvar

Om du bestämmer dig för att köra med dörrarna låsta, tänk då på att detta kan göra det svårare för räddningspersonal att ta sig in i bilen vid en eventuell olycka.

Reglage för låsning/upplåsning inifrån



Beroende på bilens utrustningsnivå kan man på detta sätt samtidigt låsa eller låsa upp de fyra sidodörrarna och bakluckan. Lås eller lås upp dörrarna genom att trycka på strömställaren **11**.

Om en dörr eller bakluckan är öppen eller inte riktigt stängd, sker en snabb låsning/upplåsning av dörrarna och bakluckan.

Om du transporterar föremål med bagageluckan öppen kan du ändå låsa de andra dörrarna: med avstängd motor, tryck på omkopplaren **11** i minst fem sekunder för att låsa övriga dörrar.

DÖRRAR OCH LUCKOR

Kontrollampa för dörrarnas och luckornas låsstatus

(kan variera från bil till bil)

När tändningen är påslagen visar kontrollampen i brytaren **11** om dörrarna och luckorna är låsta eller ej:

- När varningslampan lyser är dörrarna och bagageluckan låsta.
- Om lampan är släckt är dörrarna och bakluckan inte låsta.

När du låser dörrarna lyser lampan en stund och slocknar sedan.

Låsa dörrarna utan kort eller nyckel

T.ex. om batteriet är urladdat, om kortet eller nyckeln tillfälligt är ur funktion etc.

Ha tändningen avstängd och låt en dörr eller bagageluckan vara öppen, och tryck sedan på och håll in knappen **11** i minst fem sekunder.

När dörren stängs är alla dörrar låsta.

Upplåsning från utsidan kan endast utföras när kortet är i bilens aktivitetsfält eller med hjälp av nyckeln.



Lämna aldrig bilen med nyckeln eller kortet kvar i kupén.

AUTOMATISK LÅSNING AV DÖRRARNA UNDER KÖRNING

Funktionsprincip



När du har startat bilen låser systemet automatiskt dörrarna när bilen uppnår en hastighet på cirka 10 km/h.

Upplåsning sker automatiskt:

- genom att trycka på centrallåskontakten **11**;
- då bilen står stilla och en av framdörrarna öppnas inifrån.

Obs! Om en dörr öppnas/stängs låses den automatiskt på nytt när bilen uppnår en hastighet på cirka 10 km/h.

Aktivering/stänga av funktionen

Aktivera: tryck på strömställaren **11** när bilen står stilla och motorn är igång, tills du hör en ljudsignal.

Inaktivera: med bilen stillastående och motorn igång trycker du på strömställaren **11** tills du hör två ljudsignaler.

Funktionsstörning

Om du upptäcker ett funktionsfel (ingen automatisk låsning), kontrollera i första hand att alla dörrar är ordentligt stängda. Om dörrarna är stängda och problemet kvarstår, kontakta en märkesrepresentant.

Kontrollera också att inte låsmanövreringen avaktiverats av misstag.

Återaktivera vid behov.



Förarens ansvar

Om du bestämmer dig för att köra med dörrarna låsta, tänk då på att detta kan göra det svårare för räddningspersonal att ta sig in i bilen vid en eventuell olycka.

Bagagerum

Öppning på glänt

DÖRRAR OCH LUCKOR

Centrallåsning



När dörrarna är olåsta, tryck på knappen **12** eller, beroende på utrust-

ningsnivå, tryck på knappen **13** (på nyckeln eller kortet). Bakluckan öppnas då helt automatiskt.

Obs! Före öppning av bakluckan, kontrollera att utrymmet är tillräckligt stort för att luckan ska kunna öppnas.

Obs! När det är mycket kallt väder kan bagageluckans tätningar frysa, vilket kan leda till att systemet för automatisk öppning inte fungerar.



Se till att ingenting är i vägen när du öppnar/stänger bakluckan.



Se till att ingen befinner sig i närheten av bakluckans rörliga delar när du öppnar/stänger den.

Risk för allvarliga skador



Av säkerhetsskäl bör dörrarna endast öppnas/stängas när bilen står stilla. **Risk för allvarliga**

skador



Det är förbjudet att fästa bäranordningar (cykelhållare, lastlåda osv.) som vilar på bakluckan.

Kontakta en auktoriserad återförsäljare om du ska montera en fästordning på bilen.

Stängning



Fäll ned bakluckan, använd i första hand det inre handtaget **14** om bilen är utrustad med ett sådant.

DÖRRAR OCH LUCKOR

2



Manövrera aldrig stagen när du stänger bakluckan.

PÅ FRAMSÄTESPLATSERNA

Nackskydd fram

Höjning av nackstödet A

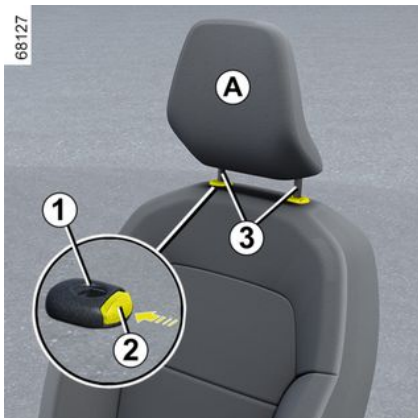

Dra nackskyddet uppåt till önskad höjd. Kontrollera att det har spärrats ordentligt.

Nedsänkning av nackskyddet

Tryck på knappen **2** och för ner nackskyddet till önskad höjd. Kontrollera att det har spärrats ordentligt.

Borttagning av nackskyddet

Ställ nackskyddet i det högsta läget (luta eventuellt ryggstödet bakåt).

Tryck på knappen **2** och höj nackskyddet så att det frigörs.

Ditsättning av nackskyddet

Se till att nackskyddets stänger är rena **3**.

För in nackskyddets stänger i hylsorna **1** (luta eventuellt ryggstödet bakåt). Sänk nackskyddet tills det spärras. Tryck sedan på knappen **2** för att ställa in det på önskad höjd. Kontrollera att alla stänger **3** har spärrats på ryggstödet.

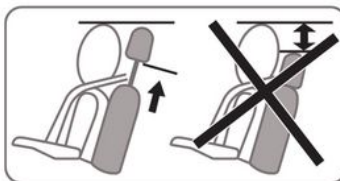

Nackskydd är en mycket viktig säkerhetsutrustning, som ska finnas på plats och vara rätt inställt. Nackskyddets högsta punkt ska vara så nära huvudets högsta punkt som möjligt. Avståndet mellan ditt huvud och sektion **A** ska vara så litet som möjligt.

På framsättesplatserna

Inställningar



Flytta stolen framåt eller bakåt

PÅ FRAMSÄTESPLATSERNA

Lyft och håll i handtaget **1** för att lossa sätet. När du ställt in önskat läge, släpp handtaget och kontrollera att det låst ordentligt.

Höja eller sänka sittedynan

(kan variera från bil till bil)

Rör spaken **2** så många gånger som krävs uppåt eller nedåt tills den når önskat läge.

Lutning av ryggstödet

Lyft upp handtaget **3** och luta ryggstödet till önskat läge. När du ställt in önskat läge, släpp handtaget och kontrollera att det låst ordentligt.

Eluppvärmda säten

(kan variera från bil till bil)

Tändning på:

- Ett första tryck på strömställaren **4** för det aktuella sätet aktiverar värmsystemet med maximal effekt. Båda de inbyggda varningslamporna på strömbrytaren tänds.
- en andra tryckning sänker värmen till minimal effekt. En inbyggd indikering lyser:
- Om du trycker en tredje gång på knappen stängs värmen av.

Systemet reglerar automatiskt sätestemperaturen. När systemet är aktiverat avgör det om sätesuppvärmningen är nödvändig eller inte.



Efter att du har gjort justeringar ser du till att ryggstöden är ordentligt spärrade.



Av säkerhetsskäl ska du göra inställningarna när bilen står stilla.

För att bilbältena ska fungera ordentligt bör inte ryggstöden lutas för mycket bakåt. Inga föremål får befinna sig på golvet (på förarplatsen). Vid en häftig inbromsning kan dessa glida in under pedalerna och hindra deras funktion.

PLATSER BAK

Nackstöd bak

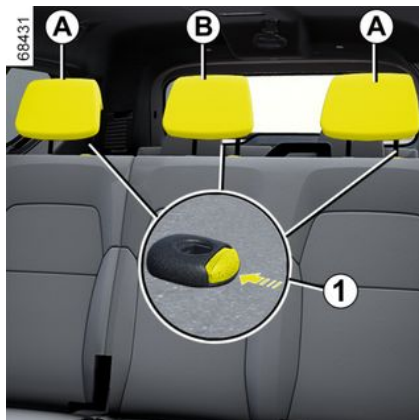

Ta bort nackskydden **A** eller **B**

Lyft nackskyddet så långt det går och tryck sedan på knappen **1** och dra ut nackskyddet.

Inställning av nackskyddets höjd **B**

(kan variera från bil till bil)

Tryck på knappen **1** och placera nackskyddet i önskad höjd.

Sätt tillbaka nackstöden **A** eller **B**

För in stängerna i hylsorna, tryck på knappen **1**, sänk ner nackskyddet och kontrollera att de spärrats ordentligt.

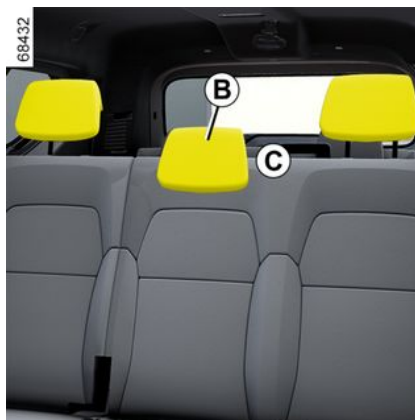

Nackstöd i användningsläge **B**

(kan variera från bil till bil)

Höj upp nackskyddet helt tills det spärras. Kontrollera att det har spärrats ordentligt.

Förvaringsläge **B** för nackskyddet

(kan variera från bil till bil)

Tryck på knapp **1** och sänk ner nackskyddet så långt det går.

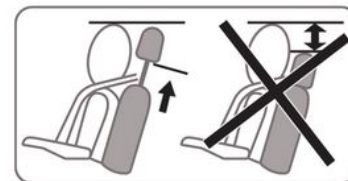

Nackskyddets lägsta läge (läget C) är ett förvaringsläge: ställ inte in det här läget när en passagerare sitter i sätet.



Nackskydd är en mycket viktig säkerhetsutrustning, som ska finnas på plats och vara rätt inställt.

PLATSER BAK

Platser bak andra raden

2



För att fälla ner sätet A eller baksätet B

- För framstolarna framåt,
- se till att alla säkerhetsbälten är lossade och placera dem i sina hållare **1**;
- sänk ner nackstöden → **59**,
- dra i spärren **2**,
- fäll ner ryggstödet mot sittdynan,
- lyft upp sätet tills det är lodrätt.



När du ändrar stolarnas läge bak måste du kontrollera att ingenting ligger i vägen för stolens förankringar (grus, trasor, leksaker o.s.v.).



Kontrollera att bilbältena bak sitter korrekt och fungerar som de ska varje gång du gjort någon ändring av baksätet.



För att återställa sätet A eller baksätet B

- Fäll ner sätet tills det spärras.
- Rätta upp ryggstöden.
- kontrollera att sittdynan och ryggstöden är ordentligt spärrade.



Av säkerhetsskäl ska du göra inställningarna när bilen står stilla.

PLATSER BAK

Begränsad användning



När en passagerare sitter på ett av baksätena på den andra raden är det förbjudet att köra med det andra baksätet på den andra raden nedfällt.

Risk för allvarliga skador



För att undvika att någon blir skadad se till att ingen befinner sig i närheten av de rörliga delarna.



Se till att ryggstödet låses fast ordentligt. Om något är i vägen, ta bort föremålet. Upprepa förfarandet tills sätet är ordentligt låst.



Kontrollera när du sätter tillbaka ryggstödet, att det låses fast ordentligt.

Om du använder överdragskläder, se till att den inte kommer i vägen när du låser ryggstödet.

Se till att bältena kommer i rätt position.

Sätt tillbaka nackskydden.

Platser bak tredje raden

Tillträde till stolarna i tredje raden bak



- Dra i fliken **1** från andra raden
- fäll ner ryggstödet mot sittdynan,
- lyft upp sätet tills det är lodrätt.

För att sätta tillbaka sätet på utgångsläget, utför åtgärden i omvänd ordning.

2

PLATSER BAK

68243



2



För att undvika att någon blir skadad se till att ingen befinner sig i närheten av de rörliga delarna.



Se till att ryggstödet låses fast ordentligt. Om något är i vägen, ta bort föremålet. Upprepa förfarandet tills sätet är ordentligt låst.



Kontrollera när du sätter tillbaka ryggstödet, att det låses fast ordentligt.

Om du använder överdragskläder, se till att den inte kommer i vägen när du låser ryggstödet.

Se till att bältena kommer i rätt position.
Sätt tillbaka nackskydden.

Användningsbegränsningar

A



30641

B

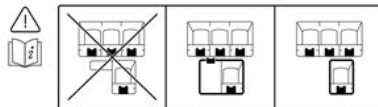

43154



Det är förbjudet att köra med ett ryggstöd eller ett säte på den andra raden nedfällt när en passagerare sitter i ett baksäte på den tredje raden.

Etiketten **A** är fäst på bilen som en påminnelse.

Risk för allvarliga skador



Det är förbjudet att köra med ett av sätena i tredje raden nedfällt när en passagerare sitter i det andra sätet på tredje raden.

Etiketten **B** är fäst på bilen som en påminnelse.

Risk för allvarliga skador

Baksätena på tredje raden kan fällas ihop för att möjliggöra transport av stora föremål.



Av säkerhetsskäl ska du göra inställningarna när bilen står stilla.

PLATSER BAK

För att fälla ihop stolarna



- Se till att säkerhetsbältena bak sitter ordentligt i krokarna **2**.
- sänk ner nackstöden → **59**,
- Frigör reglagen **3**, tryck i mitten på ryggstöden och sänk ned ryggstöden på sitsen.
- Dra i remmarna **4** för att frigöra sätena och lyft upp sittdynan tills den är i vertikalt läge.

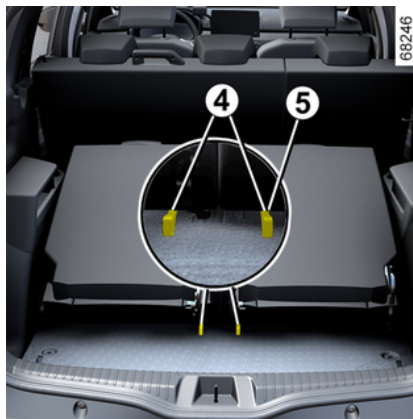

Se till att varje rem **4** sitter fast ordentligt i sin ring **5**.
Risk för skada.

2

Flytta sätena

- Se till att säkerhetsbältena bak sitter ordentligt i krokarna **2**.
- sänk sittdynan tills den spärras,
- frigör reglagen **3** samtidigt som du trycker på varje ryggstöds övre del och lyfter ryggstöden,
- kontrollera att sittdynan och ryggstöden spärras ordentligt.



Inga personer eller djur får befinna sig på baksätena på den tredje raden om insynsskyddet inte dragits in.



Kontrollera att bilbältena bak sitter korrekt och fungerar som de ska varje gång du gjort någon ändring av baksätet.

PLATSER BAK

2



När du ändrar stolarnas läge bak måste du kontrollera att ingenting ligger i vägen för stolens förankringar (grus, trasor, leksaker o.s.v.).

För att dra tillbaka stolarna



- Se till att säkerhetsbältena bak sitter ordentligt i krokarna **2**.
- Fäll ner den andra radens säten → **60**.
- sänk ner nackstöden → **59**,



- Frigör reglagen **3**, tryck i mitten på ryggstöden och sänk ned ryggstöden på sitsen.
- Dra i remmarna **4** för att frigöra sätena och lyft upp sittdynan tills den är vertikalt läge.

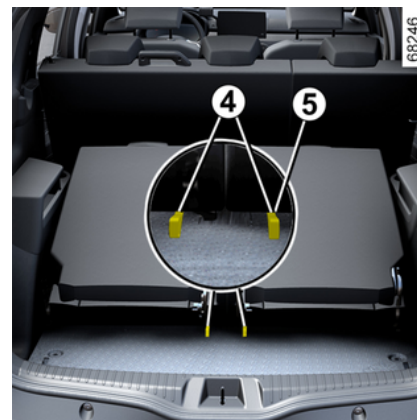

Se till att varje rem **4** sitter fast ordentligt i sin ring **5**.
Risk för skada.

- Lås upp spakarna **6**.
- lyft sätena för att ta bort dem via de bakre sidodörrarna. Du kan sedan ta bort dem från fordonet.

PLATSER BAK



Kontrollera att bilbältena bak sitter korrekt och fungerar som de ska varje gång du gjort någon ändring av baksätet.

För att installera sätena



- Se till att säkerhetsbältena bak sitter ordentligt i krokarna **2**.
- **Fäll ner den andra radens säten** → **60**.
- Sätt tillbaka sätena i förhållande till krokarna på golvet **7** med hjälp av de bakre sidodörrarna,
- sänk sittdynan tills den spärras,



- frigör reglagen **3** samtidigt som du trycker på varje ryggstöds övre del och lyfter ryggstöden,
- kontrollera att sittdynan och ryggstöden spärras ordentligt.

2

PLATSER BAK

2



När du ändrar stolarnas läge bak måste du kontrollera att ingenting ligger i vägen för stolens förankringar (grus, trasor, leksaker o.s.v.).

SÄKERHETSÅLTEN

SÄKERHETSÅLTEN

Vid all slags körning och för allas säkerhet ska du be dina passagerare att de också tar på sig bilbältet. Följ landets lagkrav du befinner dig i, skiljer mellan olika länder beträffande säkerhet.

Före start ska du först ställa in körläget och sedan ställa in bilbältet för alla passagerare för att få högsta möjliga skydd.

Inställning av körställning

- **Sätt dig ordentligt på sätet** (när du har tagit av dig ytterkläderna osv.). Det är viktigt med en korrekt ryggställning;
- **Ställ in stolens läge i längdled i förhållande till pedalstället.** Stolen ska vara så långt bakåtskjuten det går när pedalerna är helt nedtryckta. Ryggstödet ska ställas in så att armarna är lätt böjda.
- **Justera nackskyddet.** För maximal säkerhet bör avståndet mellan din nacke och nackskyddet vara minsta möjliga
- **Justera sittedynans höjd.** Den här justeringen ger dig möjlighet att välja det sätesläge som ger dig bäst sikt vid körning.
- **ställ in rattläget.**



Kontrollera att baksätena → 60 → 61 är ordentligt spärrade på plats så att de fungerar som de sak.



Feljusterade eller vridna bilbälten kan orsaka skador vid en eventuell olycka.

Ett bälte får endast användas för en vuxen person eller barn med rätt längd.

Även gravida kvinnor ska använda bilbälte. Se till att höftbandet inte trycker för hårt på magens nedre del, men inte heller sitter för löst.

Inställning av säkerhetsbältet



För att se till att säkerhetsbältena justeras och placeras korrekt för alla säten:

- Justera sätena (sätetsposition och ryggstödvinkel om tillgängligt);
- Luta dig mot ryggstödet;
- Flytta axelbandet **1** så nära halsen som möjligt utan att remmen verkligen vilar mot halsen (om så är nödvändigt justerar du höjden på säkerhetsbältet om det går) och se till att axelbandet **1** är i kontakt med axeln;
- placera midjebältet **2** så att det ligger platt mot låren och mot bäckenet. Säkerhetsbältet ska bäras så nära kroppen som möjligt. Undvik t.ex. att

SÄKERHETSBLÅTEN

bära kläder som är för tjocka, föremål som kan komma i vägen etc.).

2

Låsning

Rulla ut bältet **långsamt och utan att rycka i det** och se till att spännet **3** knäpps fast i låset **5** (kontrollera att det är låst genom att dra i spännet **3**).

Om bältet blockeras, släpp tillbaka det något innan du försöker rulla ut det på nytt.

Om ditt bälte är helt blockerat, dra långsamt men bestämt ut bandet cirka 3 cm. Släpp sedan tillbaka bältet något innan du försöker rulla ut det på nytt.

Om problemet kvarstår, kontakta din återförsäljare.

Upplåsning

Tryck på knappen **4** så att bältet dras in av bältesrullen. Följ rörelsen med handen.



Indikering för ej fastspänt bilbälte



Indikeringen visas på mittdisplayen **A** när tändningen aktiveras och om förarens och/eller framsätesspassagerarens och/eller baksätesspassagerarens bilbälte inte är fastspänt (om någon sitter i passagerarsätet).



Varning om ej fastspänt bilbälte, fram och bak



Symbolen **6** visas på instrumentpanelen i cirka 60 sekunder när bilens tändning aktiveras och dörrarna är stängda. Detta informerar föraren om fastspänningsstatusen för vart och ett av bilbältena varje gång:

- Dörrarna öppnas under körning (fordonshastighet över noll);
- Ett bilbälte späns fast/knäpps upp.

Förstå symbolen **6**:

-  bältet är fastspänt.
-  sätet är upptaget och säkerhetsbältet är fastspänt.

SÄKERHETSBJÄLTEN

–  sätet är ledigt.



När dörrarna är stängda visas indikering

ringen  på mittdisplayen när tändningen aktiveras om förarens och/eller passagerarens bilbälte inte är fastspänt (om någon ligger i passagerarsätet).

När bilens hastighet är lägre än cirka

20 km/h visas indikeringen  på mittdisplayen om någon sitter i något säte och bilbältet inte är fastspänt. Den visas tillsammans med bilden **6** som visas i cirka 60 sekunder varje gång något av bilbältena spänns fast eller knäpps upp.

När bilens hastighet når eller överstiger 20 km/h och något av bilbältena inte är fastspänt eller knäpps upp under färden:

- varningslampan  blinkar på mittdisplayen och
- ett pip hörs i cirka 120 sekunder; och
- Bilden **6** visas i cirka 180 sekunder och symbolen  visas för det berörda sätet.

Kontrollera alltid att passagerarna är ordentligt fastspända och att antalet fastspända bilbälten som visas motsvarar antalet platser som används.

OBS! I vissa fall kan varningarna aktiveras om ett föremål placeras på ett av sätena.



73108

Bilden **7** visas på instrumentpanelen i cirka 60 sekunder när bilens tändning aktiveras och dörrarna är stängda. Detta informerar föraren om fastspänningsstatusen för vart och ett av bilbältena varje gång:

- Dörrarna öppnas under körning (fordonshastighet över noll);
- Ett bilbälte spänns fast/knäpps upp.

Förstå bilden 7:

- Grön symbol: Bilbältet är fastspänt

- Röd symbol: En passagerare sitter i sätet och bilbältet är inte fastspänt
- Grå symbol: Sätet används inte.

När dörrarna är stängda visas indikering

ringen  på mittdisplayen när tändningen aktiveras om förarens och/eller passagerarens bilbälte inte är fastspänt (om någon sitter i passagerarsätet).

När bilens hastighet är lägre än cirka

20 km/h visas indikeringen  på mittdisplayen om någon sitter i något säte och bilbältet inte är fastspänt. Den visas tillsammans med bilden **7** som visas i cirka 60 sekunder varje gång något av bilbältena spänns fast eller knäpps upp.

När bilens hastighet når eller överstiger 20 km/h och något av bilbältena inte är fastspänt eller knäpps upp under färden:

- Indikeringen  blinkar på mittdisplayen och
- ett pip hörs i cirka 120 sekunder; och
- Bilden **7** visas i cirka 180 sekunder och symbolen för det berörda sätet blir rött.

SÄKERHETSBLÅTEN

Kontrollera alltid att passagerarna är ordentligt fastspända och att antalet fastspända bilbälten som visas motsvarar antalet platser som används.

OBS! I vissa fall kan varningarna aktiveras om ett föremål placeras på ett av sätena.

Bilbälten bak

Kombiversion andra radens baksäten

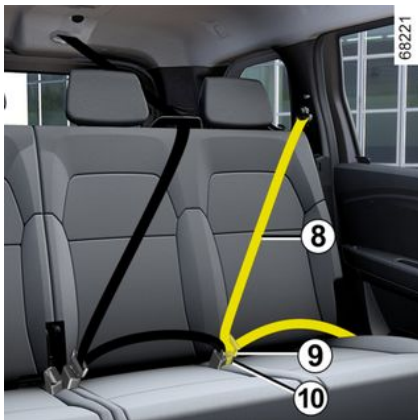

Bilbälten på sidorna bak

Rulla sakta ut bältet **8** och snäpp fast tungan **9** i de röda låset **10**.

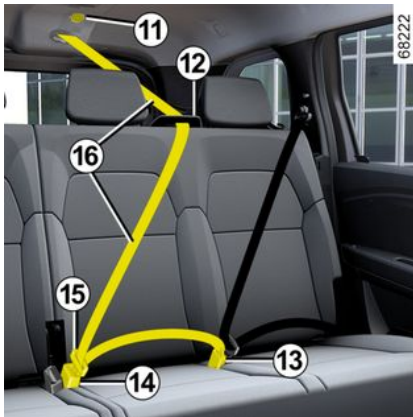

Mittbälte bak

Rulla långsamt ut bältet **16** från dess lopp **11**.

För de två tungorna och bältet **16** genom bältesstyrningen **12**.

Sätt fast den mindre, fasta tungan och fixera den i låset med den svarta lås-knappen **13**.

Klicka in det större glidspännet **15** i spärren med den röda upplåsningsknappen **14**.



Baksäte, funktioner → 60
→ 61.



Kontrollera att bältena bak är korrekt placerade och fungerar bra varje gång du har ändrat något på stolarna bak.

Kombiversion tredje radens baksäten



Lossa bältet **17** från kroken **20**. Rulla ut bältet **17** långsamt.

Klicka in det större glidspännet **18** i spärren med den röda upplåsningsknappen **19**.

SÄKERHETSBÄLTEN



i När baksäten på den tredje raden hanteras, måste bältet **17** fästas på haken **20** för att inte selen eller insynsskyddet ska skadas (i förekommande fall).

i Baksäte, funktioner → **60**
→ **61**.

SÄKERHETSBJÄLTEN

Varningar

2

Nedanstående information gäller säkerhetsbälten både fram och bak.



- Inga ändringar får göras på skyddssystemets originalmonterade komponenter (bilbälten, säten och fästen). I särskilda fall (t.ex. vid installation av en bilbarnstol), kontakta en märkesrepresentant.
- Använd aldrig någonting som hindrar bältets ordinarie spänning (klämma etc.). Ett bälte som inte är riktigt spänt kan förorsaka skador i händelse av olycka.
- Axelbandet får aldrig löpa under armen eller bakom ryggen.
- Ett höftbälte är endast avsett för en person. Barn får inte sitta fastspända i knät på någon vuxen med dennes säkerhetsbälte.
- Bältet får inte vara vridet.
- Efter ett olyckstillbud, kontrollera och byt eventuellt bältena. Samma sak gäller om bältet är slitet eller skadat.
- När baksätet sätts tillbaka ska du se till att bilbältena och spännena är korrekt placerade, så att de kan användas på rätt sätt.
- Var noga med att sätta in bältestungan i rätt lås.
- Placera aldrig något föremål så att det hindrar korrekt funktion hos bilbältets låsenhet.
- Försäkra dig om att låsningsenheten är i rätt position (den får inte vara dold, nedtyngd, sitta fast etc., p.g.a. personer eller föremål).

YTTERLIGARE SÄKERHETSANORDNINGAR

Kompletterande fastspänningsanordningar utöver säkerhetsbältena fram

Beroende på bil kan systemet ha olika utformning:

- **bältessträckare till bältesrulle**
- **Övre belastningsbegränsare.**
- **airbags Förare och passagerare fram.**

Dessa system är avsedda att arbeta såväl separat som i samverkan vid en frontalkrock.

Beroende på hur kraftig krocken är, kan systemet orsaka:

- Att bilbältet spärras;
- bältessträckaren till bältesrullen som aktiveras för att spärra bältet;
- airbag och belastningsbegränsare.

Belastningsbegränsare

Från och med en viss våldsamhetsnivå vid själva krocken ska denna mekanism träda i funktion för att begränsa bilbältets tryck på kroppen och därmed även minska skador på bröstkorget.

Bältessträckare

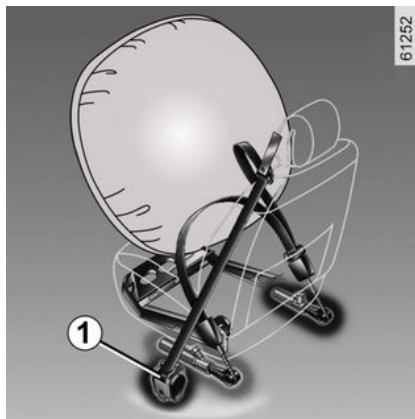

Bältessträckarna spänner åt bältet mot kroppen och passageraren mot stolen och ökar på så sätt effektiviteten.

Med tändningen påslagen, vid en häftig frontalkrock och beroende på hur kraftig krocken är, kan systemet aktivera:

- bältessträckaren i bältesrullen **1**, som omedelbart sträcker bältet.



– Efter en krock eller annat tillbud ska du låta kontrollera krockskyddssystemet.

– Inga ingrepp på systemets ingående komponenter (airbagssystem, kablage) får utföras. Systemet får inte heller återanvändas på någon annan bil även om denna är identisk.

– För att undvika ofrivilliga aktiveringar som kan orsaka skador, får endast kvalificerad personal från märkesverkstäderna utföra arbeten på krockskyddssystemen som kompletterar de främre bilbältena.

– Kontroll av tändarens data får endast företas av en auktoriserad märkesrepresentant, som förfogar över anpassat material.

– När fordonet ska skrotas bör du kontakta din märkesrepresentant för kassering av gasgeneratorerna till bältessträckare och airbags.

YTTERLIGARE SÄKERHETSANORDNINGAR

förare och passagerare fram Airbags

2

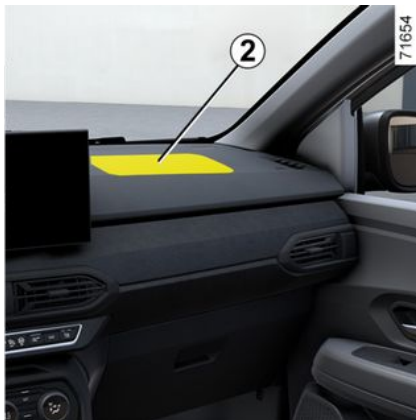

De sitter fram, på förar- och passagerarplatserna.

Markeringen "Airbag" på ratten, instrumentbrädan (området för airbag 2) och, beroende på bil, även på nedre delen av vindrutan visar att denna utrustning finns.

Alla airbag-system består av:

- en airbag med tillhörande gasgenerator är inbyggd i bilens rattcentrum för föraren och i instrumentbrädan för passageraren.
- En elektronisk styrenhet för övervakning av systemet som styr gasgenerators elektriska aktiveringsanordning.

- En  indikering på instrumentpanelen.
- Fjärrsensorer (beroende på utrustningsnivå).



Detta airbag system är utrustat med och använder pyrotekniska funktioner. Detta märks genom att det skapas värme och rök (vilket inte betyder brand) när airbagen blåses upp samt att en hög smäll hörs. Vid airbag aktivering, vilket sker omedelbart, kan ytliga hudskador eller andra obehag uppkomma.

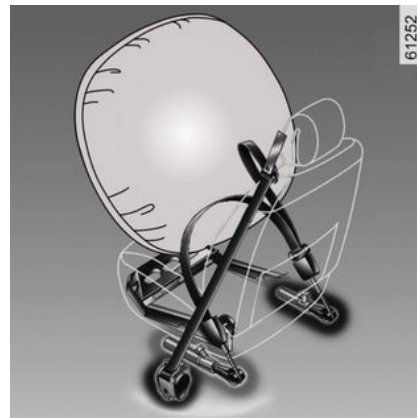

Åtgärd

Systemet fungerar endast när tändningen är aktiverad.

Vid en allvarlig **frontalkrock** utlöses en eller flera airbag snabbt och dämpar kraften mot förarens huvud och bröst mot ratten resp. mot instrumentpanelen för framsättespassageraren. Därefter töms luften ur direkt efter krocken, så att inte de åkande förhindras att lämna bilen.

Funktionsstörning



Denna indikering tänds när motorn startas och slöcknar sedan efter cirka 3 sekunder.

YTTERLIGARE SÄKERHETSANORDNINGAR

Om indikeringen inte tänds vid aktivering av tändningen, eller om den förblir tänd, tyder det på fel i systemet.

Kontakta din återförsäljare så snart som möjligt.

Varje dröjsmål kan innebära att skyddssystemet mister sin effektivitet.

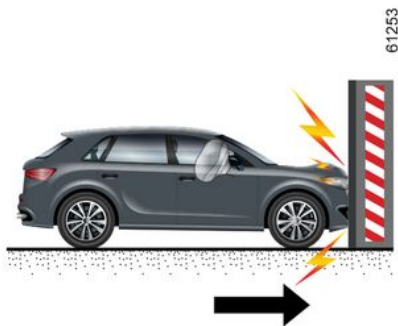

Följande fall löser ut bältessträckarna eller airbags.

Vid en frontalkrock mot en fast (icke-deformerbar) yta vid en kollisionshastighet lika med eller högre än **25 km/h**.

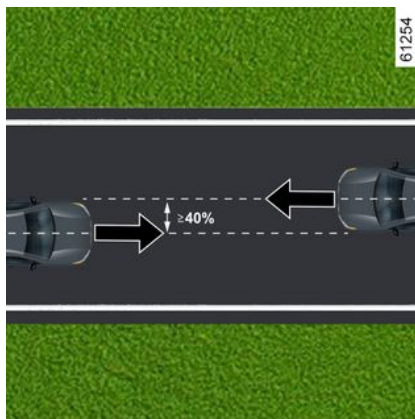

Vid en frontalkrock med ett annat fordon av motsvarande eller högre kategori, med en kollisionssyta lika med eller större än 40 %, där hastigheten för båda fordonen är lika med eller högre än **40 km/h**.

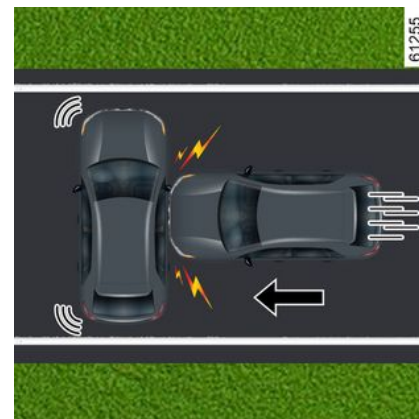

Vid en sidokrock med ett annat fordon av motsvarande eller högre kategori, med en kollisionshastighet lika med eller högre än **50 km/h**.

YTTERLIGARE SÄKERHETSANORDNINGAR

2

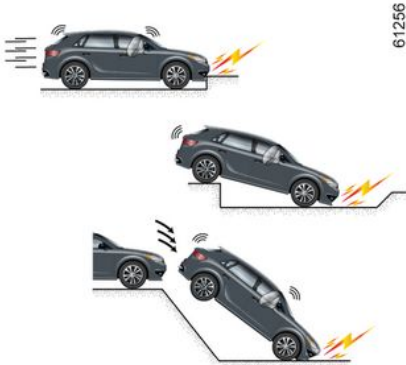

Bältessträckarna eller airbags kan utlösas av:

- En krock under fordonet (t.ex. trottoarkant).
- Väggröpar
- Ett hopp eller hårt nedslag
- Stenar
- ...



Bältessträckarna eller airbags kan inte utlösas av:

- En krock bakifrån, oavsett kraft
- Bilen valtar
- ...



- Sidokrock som berör bilens fram- eller bakparti
- Frontalkrock, under bakpartiet på en lastbil
- Frontalkrock mot ett hinder med en kraftig vinkel
- ...

YTTERLIGARE SÄKERHETSANORDNINGAR

Varningar

Syftet med följande varningar är att säkerställa att airbag ska kunna blåsas upp utan hinder och att allvarliga personskador på grund av projektiler vid uppblåsningen undviks.

2



Varningar till föraren airbag

- Ändra varken ratten eller dess airbag.
- Rattens airbag får inte täckas över.
- Fäst inga föremål (emblem, logotyp, klocka, hållare för mobiltelefon osv.) på rattkudden.
- Ratten får endast tas bort av en auktoriserad återförsäljare.
- Sitt inte för nära ratten. Håll armarna en aning böjda (se "Ställa in körställning" → 67). Då finns det tillräckligt utrymme så att airbagen kan aktiveras på ett korrekt sätt.

Varningar till passagerare airbag

- Inga föremål får fästas eller monteras på instrumentbrädan (t.ex. nålar, märken, klocka, mobiltelefonhållare etc.) i närheten av denna airbag.
- Passageraren får inte ha något föremål mellan sig och instrumentbrädan (djur, paraply, käpp, paket etc.).
- Sätt inte fötterna på instrumentbrädan eller på sätet, då detta kan innebära risk för allvarliga skador. Sitt så långt ifrån instrumentbrädan det går.
- Koppla tillbaka krockskyddssystemet på passagerarplatsen fram när du tar bort barnstolen så att passageraren skyddas i händelse av krock.

EN BAKÅTVÄND BARNSTOL FÅR ABSOLUT INTE INSTALLERAS I PASSAGERARSÄTET FRAM OM INTE KROCKSKYDDSYSTEMEN ÄR AVAKTIVERADE → 83.

YTTERLIGARE SÄKERHETSANORDNINGAR

2

Kompletterande krockskyddssystem till bilbälten bak

Beroende på bil kan systemet ha olika utformning:

- **bältessträckare till bältesrulle för sidosäte**
- **mittre belastningsbegränsare.**

Dessa system är avsedda att arbeta såväl separat som i samverkan vid en frontalkrock.

Beroende på hur kraftig krocken är, kan systemet orsaka:

- Att bilbältet spärras;
- bältessträckaren till bältesrullen (som aktiveras för att späanna bältet).

Belastningsbegränsare

Från och med en viss våldsamhetsnivå vid själva krocken ska denna mekanism träda i funktion för att begränsa bilbältets tryck på kroppen och därmed även minska skador på bröstkorgen.

Bältessträckare för sidosäte

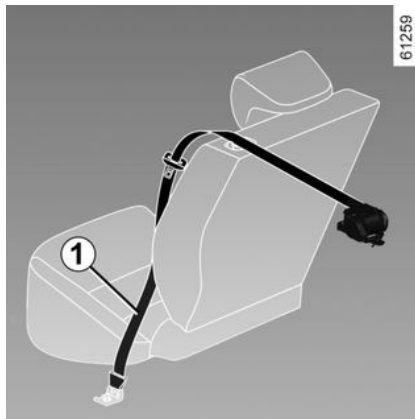

Bältessträckarna spänner åt bältet mot kroppen och passageraren mot stolen och ökar på så sätt effektiviteten.

När tändningen är påslagen kan systemet vid en kraftig krock framifrån, och beroende på kraften i krocken, aktivera bältessträckaren **1** som omedelbart stramar åt bältet.



– Efter en krock eller annat tillbud ska du låta kontrollera krockskyddssystemet.

- Inga ingrepp på systemets ingående komponenter (bältessträckare, airbags, elektroniska styrenheter, kablage) får göras. Inte heller får systemet återanvändas på någon annan bil, även om den är identisk.
- För att undvika oavsiktlig aktivering som kan orsaka skador får arbete på airbags endast utföras av en auktoriserad märkesrepresentant.
- Kontroll av tändarens data får endast företas av en auktoriserad märkesrepresentant, som förfogar över anpassat material.
- När fordonet ska skrotas bör du kontakta din märkesrepresentant så att gasgeneratorerna till bältessträckare och airbags tas bort.

YTTERLIGARE SÄKERHETSANORDNINGAR

Kompletterande krockskyddssystem på sidorna

sido Airbag

(kan variera från bil till bil)

Detta är en airbag som kan sitta i varje framsäte och som löses ut på stolar-
nas sidor (på dörrsidan) för att skydda
förare och passagerare vid en kraftig
sidokrock.

gardin Airbag

Det här är en airbag som är monterad
(beroende på utrustningsnivå) högst
upp på vardera sida av bilen och utlö-
ses utmed sidorutorna fram och bak
för att skydda passagerarna vid en si-
dokrock.

YTTERLIGARE SÄKERHETSANORDNINGAR

Varningar

2



Varning rörande airbag på sidan

- **Montering av överdragsklädsel:** Om stolarna är utrustade med airbags måste de förses med en särskild överdragsklädsel. Rådfråga en märkesrepresentant angående överdragsklädseln. Användning av all annan överdragsklädsel (eller överdragsklädsel avsedd för annan bilmodell) kan påverka funktionen i dessa airbag och äventyra säkerheten.
- Placera ingenting mellan ryggstödet, dörren och klädseln. Lägg inte heller någonting på ryggstödet. Detta kan hindra airbagens funktion eller orsaka skador om den aktiveras.
- Framstolarna och klädseln får endast tas bort eller ändras av en godkänd återförsäljare.
- airbag löses ut genom springorna i framstolarnas ryggstöd (på dörrsidan). Därför får springorna absolut inte täppas för.

YTTERLIGARE SÄKERHETSANORDNINGAR

Extra säkerhetsanordningar

Alla varningar som följer tillhandahålls så att aktiveringen av airbag inte hindras och för att undvika allvarliga skador orsakade av flygande föremål vid aktiveringen.



Denna airbag är avsedd att komplettera bilbältet. Denna airbag och bilbältet måste användas i samverkan för att optimera säkerheten. Det är alltså viktigt att alltid använda bilbältet. Om bilbältet inte används kan de åkande få allvarliga skador vid en olycka. De mindre skador som kan uppkomma på huden när airbagen aktiveras kan också förvärras om inte bilbältet används.

Bältessträckare och airbags aktiveras inte alltid om bilen voltar eller utsätts för en kraftig krock bakifrån. Vid stötar under bilen vid ojämn vägbeläggning, stenar etc. kan dessa system aktiveras.

- Åtgärder och ändringar på systemet (airbags, bältessträckare, ECU, kablage osv.) är **absolut förbjudet** (utom av kvalificerad märkesrepresentant).
- För att airbag-systemets funktion inte ska försämrats och för att undvika oavsiktlig inkoppling får arbeten på systemet endast utföras av en kvalificerad märkesrepresentant.
- Har din bil varit föremål för stöld eller inbrottsförsök bör du av säkerhetsskäl låta kontrollera hela airbag-systemet.
- Vid försäljning eller utlåning av bilen, informera den nya köparen om dessa villkor vid överlämnandet av bilens instruktionsbok.
- Då fordonet ska skrotas, kontakta din märkesrepresentant så att gasgeneratorerna tas bort.

YTTERLIGARE SÄKERHETSANORDNINGAR

Funktionsstörning

2



Kontrolllampan **1** tänds när tändningen slås på och slocknar sedan efter några sekunder.

Om den inte tänds när tändningen slås på eller om den tänds när motorn är igång är det fel på systemet (airbags, bältessträckare osv.) i framsätena och/eller baksätet.

Kontakta en märkesrepresentant så snart som möjligt. Varje dröjsmål kan innebära att skyddssystemet mister sin effektivitet.

BARNSÄKERHET

Allmän information

Färd med barn

Innan du köper en barnstol, kontrollera att den är typgodkänd enligt lagstiftningen i det land du befinner dig och att den går att installera i din bil. Kontakta din märkesrepresentant för att få reda på vilka stolar som rekommenderas för din bil.

Följ lokala lagar i landet där du befinner dig.

Barnet ska precis som den vuxne sitta korrekt och vara fastspänd oavsett transport. Du är ansvarig för de barn du transporterar.

Barn är inte vuxna i miniatyr. De är utsatta för specifika skaderisker eftersom deras muskler och ben håller på att växa. Endast bilbältet är tillräckligt anpassat för färd med barn. Använd en lämplig barnstol.



Om du vill förhindra att dörrarna kan öppnas kan du använda barnlåsfunktionen → 51.



Lämna aldrig ett barn utan uppsikt i bilen. Förvissa dig om att ditt barn alltid är fastspänd och att selen eller bältet är korrekt inställt och justerat. Undvik för tjocka kläder som gör att remmarna inte kan spännas ordentligt → 67.
Låt aldrig barnet sticka ut huvudet eller armarna genom bilrutan. Se till att barnet sitter korrekt fastspänd under hela transporten även om det sover.



En kollision i 50 km/h motsvarar ett fall på 10 m. Om du inte spänner fast barnet i bilen, kan detta jämföras med att du låter barnet leka på en balkong utan räcke på fjärde våningen! Låt aldrig barnet sitta i ditt knä. Vid en olycka kan du inte hålla fast barnet även om ni är fastspända.
Om din bil har varit med om en olycka, byt barnstolen och kontrollera bältena och ISOFIX-fästena.

Användning av barnstol

Den skyddsnivå som barnstolen erbjuder beror på dess kapacitet att hålla kvar barnet och hur den är installerad. En felaktig installation äventyrar barnets skydd vid en kraftig inbromsning eller krock.

Innan du köper en barnstol, kontrollera att den är typgodkänd enligt lagstiftningen i det land du befinner dig och att den går att installera i din bil. Kontakta din märkesrepresentant för att få reda på vilka stolar som rekommenderas för din bil.

BARNSÄKERHET

Bestämmelserna om färd med barn är specifika för varje land.

Användningen av en bilbarnstol under färd beror på barnets ålder och/eller storlek och/eller vikt.

För barn som inte behöver transporteras med bilbarnstol ska säkerhetsbältet vara korrekt justerat och fastspänt. Oavsett måste du alltid följa lagstiftningen i det land du befinner dig i.

Innan du installerar en barnstol, läs dess bruksanvisning och följ instruktionerna. Om du har problem med installationen, kontakta barnstolens tillverkare. Spara bruksanvisningen.



Föregå med gott exempel och använd ditt bilbälte och lär barnet:

- att spänna fast sig ordentligt;
- att inte stiga i och ur bilen på den trafikerade sidan av vägen.

Använd ingen begagnad barnstol eller en barnstol som saknar instruktionsanvisning.

Se till att ingenting är i vägen vid stolen när du ska installera den.



Förarens ansvar när bilen parkeras eller stannas

Lämna aldrig bilen med nyckeln i när barn, personer med funktionshinder eller djur finns i bilen, inte ens för en kort stund. Det finns risk att de skadar sig själva eller andra personer genom att t.ex. motorn sätta igång eller den elektriska utrustningen, som t.ex. fönsterhissarna eller låser dörrlåsen.

Dessutom stiger temperaturen i kupén mycket snabbt vid varmt och soligt väder.

LIVSFARA ELLER RISK FÖR ALLVARLIGA SKADOR.

Val av barnstol



78763

Bakåtvända barnstolar

Huvudet på ett spädbarn är proportionellt tyngre än en vuxens och barnets hals är mycket ömtålig. Låt barnet åka så länge som möjligt i detta läge (till minst 2 års ålder). Stolen stöder huvudet och halsen.

Väl en stol som omsluter barnet för bättre sidoskydd och byt ut stolen när barnets huvud sticker upp ovanför stolen.

Framåtvända barnstolar



Upp till 18 kg eller 4 år kan barnet resa i en framåtvänd barnstol.

Välj stol efter barnets storlek: huvudet och buken är de områden som måste vara skyddade. En ordentligt fastsatt framåtvänd barnstol minskar skaderisken på huvudet. Färdas med ditt barn i en framåtvänd barnstol med sele som passar barnet.

Välj en stol som omsluter barnet för att öka sidoskyddet.



Förhöjningar

Från 15 kg eller 4 år kan barnet sitta på en bälteskudde där bältet anpassas efter barnets storlek. Bälteskudden sittdyna ska vara utrustad med styrningar som leder bältet över barnets lår och inte över magen. Ett ryggstöd, justerbart i höjdlid och utrustad med en bältesstyrning rekommenderas så att bältet kan placeras mitt på axeln. Det får aldrig löpa över halsen eller armarna.

Välj en stol som omsluter barnet för att öka sidoskyddet.

Välja fastsättning av barnstol

Barnstolar kan sättas fast på två sätt: Via bilbältet eller ISOFIX-systemet.

Fastsättning med bälte

Bilbältet måste justeras för att dess funktion ska säkerställas vid en kraftig inbromsning eller en krock.

Följ instruktionerna från barnstolens tillverkare när du ska trä in remmen.

Kontrollera alltid att bilbältet är spärrat genom att dra i det och spänn det så mycket som möjligt genom att dra åt det mot barnstolen.

Kontrollera stolens fastsättning genom att dra åt vänster / höger samt framåt / bakåt: Stolen ska sitta fast ordentligt.

Kontrollera att barnstolen inte är monterad snett och att den inte vilar mot en ruta.



Använd inte bilbarnstolen om det finns risk att bilbälte lossnar som håller fast den. Sätets nederdel får inte vila på bälteslåset och / eller spänne.

Fästning med ISOFIX-systemet

Godkända bilbarnstolar med ISOFIX är godkända i enlighet med gällande lag-

BARNSÄKERHET

stiftning om något av följande fyra villkor är uppfyllda:

- Universell ISOFIX med 3-punktsfäste, framåtvänd.
- Semi-universell ISOFIX med 2-punktsfäste.
- Bilspecifik.
- i-Sizesom har antingen:
 - En rem som fäster i den tredje öglan på berört säte
 - eller ett stödstag som vilar mot golvet, anpassat till den godkända stolen i-Size, som hindrar bilbarnstolen från att flytta sig vid en eventuell kollision.



Inga ändringar får utföras på säkerhetssystemets originalmonterade detaljer, (bilbälten, ISOFIX och säten med infästningar).

När det gäller de tre sista: kontrollera i listan över anpassade bilmodeller att bilbarnstolen kan monteras.

Fäst barnstolen med ISOFIX-hakarna i förekommande fall ISOFIX-systemet garanterar enkel, snabb och säker montering

ISOFIXBilens system består av två öglor och i vissa fall en tredje ögla.



Bilbältet får aldrig vara slackt eller vridet. Låt aldrig bältet löpa under armen eller bakom ryggen. Kontrollera att bältet inte är skadat. Om bältet inte fungerar på rätt sätt kan det inte skydda barnet. Kontakta en märkesrepresentant. Använd inte denna plats så länge bältet inte är reparerat.

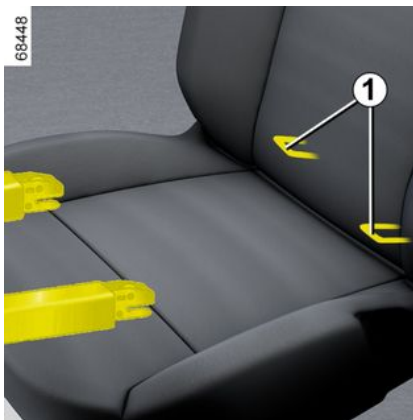

De två öglorna **1** sitter mellan ryggstödet och sittdynan och är märkt med



Innan du använder en ISOFIX-barnstol som är avsedd för en annan bil, förvissa dig om att det är tillåtet att montera den. Kontrollera i den lista över bilar som kan utrustas med stolen hos utrustningens tillverkare.



Vid första montering, använd bältespännret **2** för att klippa de smältbara

BARNSÄKERHET

sömmarna på slitsarna markerade

med symbolen  för att komma åt ringarna ISOFIX 1.

Placera barnstolen mitt emot slitsarna och tryck på basen.

Kontrollera att stolen är korrekt fastlåst i öglorna genom att dra från vänster till höger och sedan framåt och bakåt.

Fästning med ISOFIX-systemet



Den tredje öglan **5** används för vissa barnstolar till att fästa den övre remmen. **3** på vissa barnstolar.

Baksäte

Fäst haken **4** i en av öglorna **5** som identifieras med -symbolen.



Använd alltid fästena **5** till att fästa barnstolens övre band.

Man får inte använda andra fästpunkter för att fästa denna rem.



ISOFIX-fästpunkterna har skapats särskilt för barnstolar med ISOFIX-systemet. Fäst aldrig några andra barnstolar, bältet eller andra föremål i dessa fästen. Förvissa dig om att ingenting är i vägen vid förankringspunkterna. Om din bil har varit med om en olycka, kontrollera ISOFIX-förankringarna och byt barnstolen.

Montering av barnstol, allmänt

Vissa platser är inte godkända för montering av en barnstol. Diagrammet och monteringsstabellen visar var en barnstol → 90 ska monteras.



Montera helst barnstolen i baksätet.

Kontrollera att barnstolen eller barnets fötter inte

hindrar att framsätet spärras ordentligt → 57.

Vid montering av barnstolen i bilen, förvissa dig om att den inte riskerar att lossna från sitt fäste.

Om du måste ta bort nackstödet ska du se till att det förvaras på rätt sätt så att det inte slungas runt vid hård inbromsning eller en stöt.

Sätt alltid fast barnstolen i bilen även om den inte används, så att den inte omvandlas till en projektil vid en häftig inbromsning eller krock.

Det är inte säkert att de barnstolar som nämnts finns att få tag på. Innan du

använder en barnstol, kontrollera med tillverkaren att den går att montera.

Fram

Regler för transport av barn i framsätet är specifika för varje land. Följ rådande lagstiftning och följ monteringsstabellen och diagrammet → 90.

Innan du installerar en barnstol på denna plats (om installationen är godkänd):

- Sänk ner bilbältet så mycket det går
- Skjut tillbaka stolen så mycket det går.
- Luta ryggstödet något (cirka 25°).
- På bilar som har utrustningen, höj stolens sittdyna så mycket det går.

Höj alltid sätets nackstöd helt så att det inte är i vägen för barnstolen → 57.

När du har installerat barnstolen kan du om möjligt vid behov flytta sätet framåt (för att ge tillräcklig plats för passagerare i baksätet eller andra barnstolar). Om en bakåtvänd barnstol används får den inte ligga emot instrumentpanelen eller vara framskjuten så långt som möjligt.

Ändra inte de andra inställningarna när du har monterat barnstolen.



LIVSFARA ELLER RISK FÖR ALLVARLIGA SKADOR: kontrollera att

airbag är urkopplad

→ 105 innan du installerar en bakåtvänd barnstol på det sätet.

På ytterplatsen bak

Ett babyskydd placeras på tvären i bilen och tar två platser i anspråk. Barnet ska sitta vänt mot baksätets mitt.

Innan du monterar en bilbarnstol i ISO-FIX-fästena i baksätet ska du kontrollera att bältesspännena inte sitter mellan de båda ISOFIX-fästena på det sätet. Vid behov, flytta bältesspännet på den aktuella platsen mot kupéns mitt.

Vid montering av en bakåtvänd barnstol, skjut framsätet framåt så mycket det går. Skjut sedan framsätet bakåt så långt det går utan att den vidrör barnstolen.

För barnets säkerhet bör en stol på vilken en framåtvänd barnstol monterats skjutas så långt bakåt som möjligt. Skjut stolen framför barnet så långt fram som möjligt och räta upp ryggstödet för att undvika att barnets fötter vidrör stolen.

I samtliga fall ska nackstödet på baksätet där barnstolen placerats tas bort

BARNSÄTEN

→ 88. Vid behov, skjut baksätet så långt bak det går. Detta ska utföras innan barnstolen sätts på plats. Kontrollera att barnstolen ligger an mot baksätets ryggstöd.



Montering av bälteskudde (grupp 2 eller 3)

Kontrollera att bilbältet

→ 67 fungerar (dras in) korrekt.

Justera säkerhetsbältet genom att placera:

- Axelremmen på barnets axel utan att det rör vid halsen.
- Midjebältet så att det ligger plant mot låren och mot bäckenet.

Anpassa bilens säte vid behov.



Bilbarnstolar med stödben får aldrig placeras i mitsätet bak. **LIVSFARA ELLER RISK FÖR ALLVARLIGA SKADOR.**



Kontrollera att bilbarnstolen eller barnets fötter inte hindrar att framsätet låser fast vid främre
→ 57 eller → 59.

På den mittre platsen bak

Man får endast montera en barnstol på den här platsen om den har ett rullbälte. För mer information, rådfråga din återförsäljare.

BARNSÄTEN

Fastsättning med bälte

2 Kopplingschema, femsitsig version

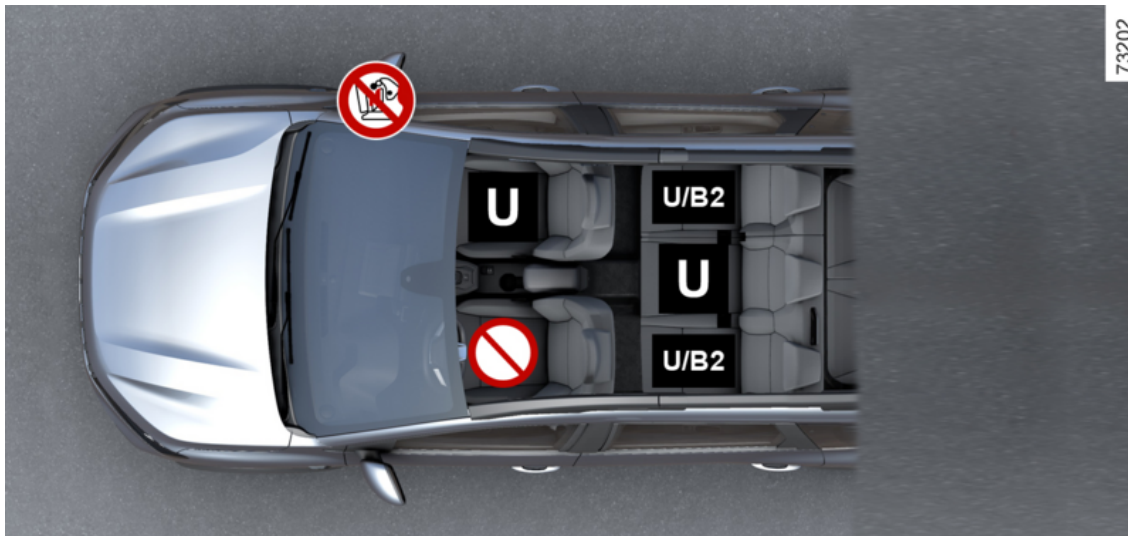

BARNSÄTEN

 Kontrollera statusen för den främre airbaginnan en passagerare sätter sig på sätet eller innan en barnstol monteras.

 Plats som inte är avsedd för placering av barnstol.

 Stol utrustad för infästning av en godkänd universalstol med bilbältet.

B2: plats som är godkänd för montering av "B2" med bilbältet.



LIVSFARA ELLER RISK FÖR ALLVARLIGA SKADOR: Kontrollera att aktuell airbag har inaktiverats innan du monterar en bakåtvänd barnstol på det främre passagerarsätet → 105.



Kontrollera att ditt barn alltid är fastspänt och att selen eller bältet är korrekt inställt och justerat → 67.
Justera vid behov sätets position därefter.



Om ett olämpligt barnsäkerhetssystem används i bilen skyddas inte barnet på rätt sätt. Barnet riskerar att få allvarliga eller dödliga skador.



Det är förbjudet att montera en barnstol på det intilliggande tillgängliga sätet när det stora ryggstödet är nedfällt på de andra sätena → 59.

BARNSÄTEN

Kopplingschema, sju-sitsig version

2

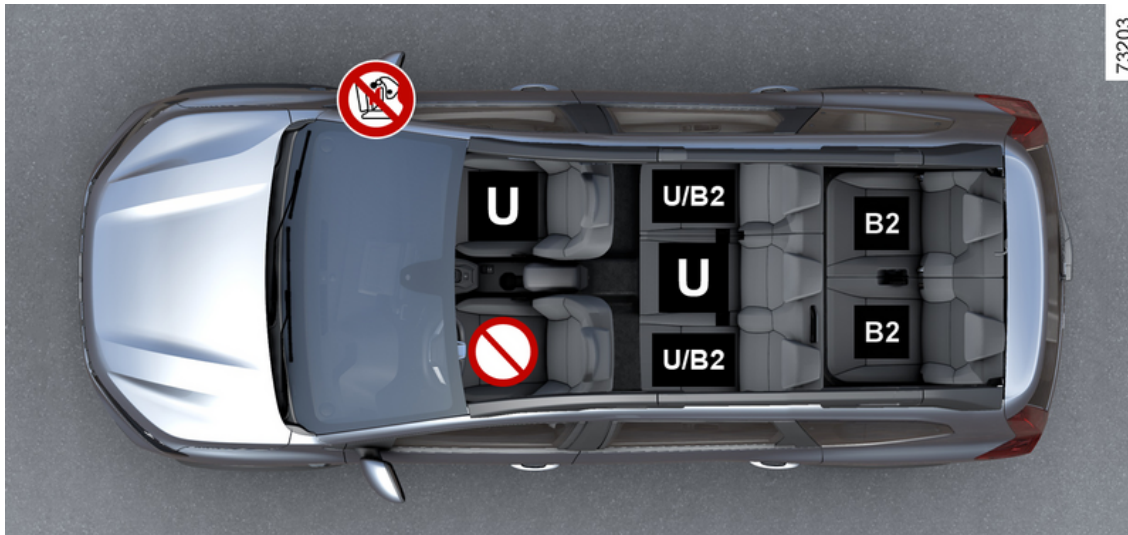

BARNSÄTEN

 Kontrollera statusen för den främre airbaginnan en passagerare sätter sig på sätet eller innan en barnstol monteras.

 Plats som inte är avsedd för placering av barnstol.

 Stol utrustad för infästning av en godkänd universalstol med bilbältet.

B2: plats som är godkänd för montering av "B2" med bilbältet.



LIVSFARA ELLER RISK FÖR ALLVARLIGA SKADOR: Kontrollera att aktuell airbag har inaktiverats innan du monterar en bakåtvänd barnstol på det främre passagerarsätet → 105.



Kontrollera att ditt barn alltid är fastspänt och att selen eller bältet är korrekt inställt och justerat → 67.
Justera vid behov sätets position därefter.



Om ett olämpligt barnsäkerhetssystem används i bilen skyddas inte barnet på rätt sätt. Barnet riskerar att få allvarliga eller dödliga skador.



Det är förbjudet att montera en barnstol på det intilliggande tillgängliga sätet när det stora ryggstödet är nedfällt på de andra sätena → 59.

BARNSÄTEN

Monteringstabell

2 Nedanstående tabell innehåller samma information som installationsdiagrammet för att gällande lagstiftning ska kunna säkerställas.

Kombiversioner med 5 och 7-säten						
Typ av bilbarnstol	Barnets vikt	Passagerarplats fram		Platser bak andra raden		Platser bak tredje raden
		med airbag utan inaktivering eller med airbag aktiverad (1)	utan airbag eller med airbag inaktiverad	Ytterplatser	Mittplats	
Babyskydd, tvärställt Godkänd för grupp 0	< 10 kg	X	X	U (4)	X	X
Bakåtvänd bilbarnstol Godkänd för grupp 0 eller 0+	< 13 kg	X	U (2) (3)	U (5)	U (5) (7)	X
Bakåtvänd bilbarnstol Godkänd för åldersgrupp 0+ eller 1	< än 13 kg och 9 – 18 kg	X	U (2) (3)	U (5)	U (5) (7)	X
Framåtvänd bilbarnstol Godkänd för grupp 1	från 9 till 18 kg	U (3)	X	U (6)	U (6) (7)	X

BARNSÄTEN

2

Kombiversioner med 5 och 7-säten						
Typ av bilbarnstol	Barnets vikt	Passagerarplats fram		Platser bak andra raden		Platser bak tredje raden
		med airbag utan inaktivering eller med airbag aktiverad (1)	utan airbag eller med airbag inaktiverad	Ytterplatser	Mitt-plats	
Bälteskudde Godkänd för åldersgrupp 2 eller 3	15 kg till 25 kg samt 22 kg till 36 kg	U (3)	X	U / B2 (6)	U (6)	B2 (6)



(1) LIVSFARA ELLER RISK FÖR ALLVARLIGA SKADOR: Installera aldrig en bakåtvänd bilbarnstol på passagerarsätet fram om bilen är utrustad med en airbag på passagerarplatsen fram som inte kan kopplas ur.
(2) LIVSFARA ELLER RISK FÖR ALLVARLIGA SKADOR: Kontrollera att airbag är frångkopplad → 105 innan du monterar en bakåtvänd barnstol på det främre passagerarsätet.

Se broschyren "Utrustning för barnsäkerhet" som tillhandahålls av din återförsäljare när du ska välja den stol som passar ditt barn och som rekommenderas för din bil.

X = Säte som inte är lämpligt för installation av bilbarnstolar.

U= Plats som är godkänd för en typgodkänd "universellstol", festsatt med hjälp av bilbältet: kontrollera att den kan monteras.

B2 = Bälteskuddar i grupp 2 och 3 (15–25 kg och 22–36 kg).

(3) Ställ in bilstolen i det bakersta och högsta läget och luta ryggstödet något (cirka 25°).

(4) Ett babyskydd kan placeras på tvären i bilen och tar två platser i anspråk. Barnet ska sitta vänt mot baksätets mitt.

(5) Vid montering av en bakåtvänd barnstol, skjut framsätet framåt så mycket det går. Skjut sedan framsätet bakåt så långt det går utan att den vidrör barnstolen.

(6) I samtliga fall ska nackstödet på baksätet där barnstolen placerats tryckas ner. Denna åtgärd måste göras innan bilbarnstolen sätts på plats → 59. Skjut stolen framför barnet så långt fram som möjligt och räta upp ryggstödet för att undvika att barnets fötter vidrör stolen.

BARNSÄTEN



(7) **LIVSFARA ELLER RISK FÖR ALLVARLIGA SKADOR:** en barnstol med stödben får aldrig installeras.

2

BARNSÄTEN

Fästanordning med systemet ISOFIX

2 Kopplingsschema, femsitsig version

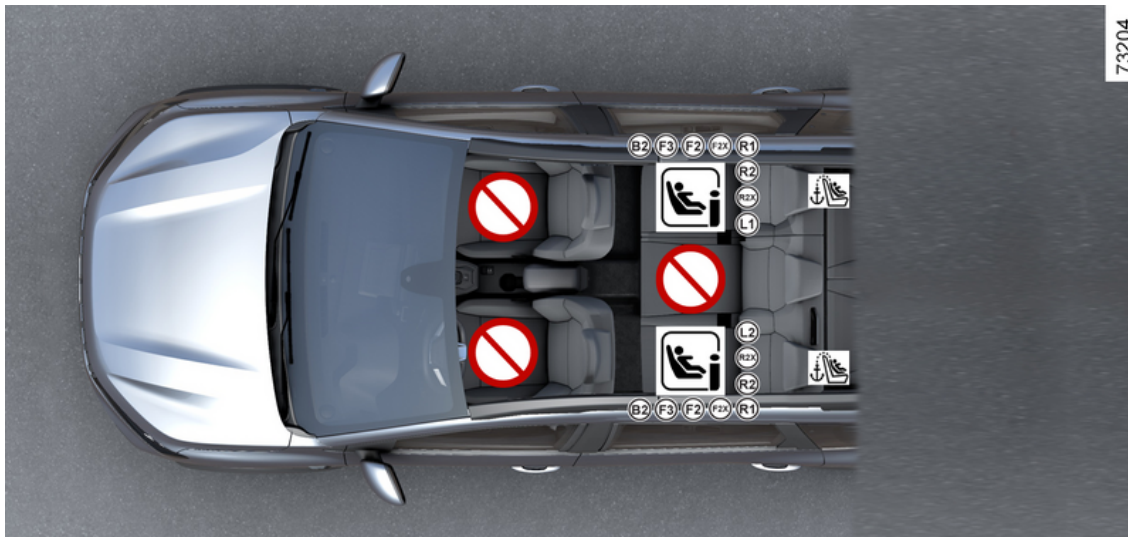

73204

BARNSÄTEN



Plats som inte är avsedd för placering av barnstol.

Barnstol fastsatt med ISOFIX-systemet



Plats som är godkänd för fastsättning av en barnstol. ISOFIX



Sidoplatserna bak är utrustade med förankringar som är godkända för montering av en framåtvänd universell barnstol ISOFIX. Förankringarna  sitter på avlastningshyllan under ett skydd.



Kontrollera att ditt barn alltid är fastspänt och att selen eller bältet är korrekt inställt och justerat → 67. Justera vid behov sätets position därefter.



Om ett olämpligt barnsäkerhetssystem används i bilen skyddas inte barnet på rätt sätt. Barnet riskerar att få allvarliga eller dödliga skador.



Det är förbjudet att montera en barnstol på det intilliggande tillgängliga sätet när det stora ryggstödet är nedfällt på de andra sätena → 59.

BARNSÄTEN

Kopplingschema, sju-sitsig version

2

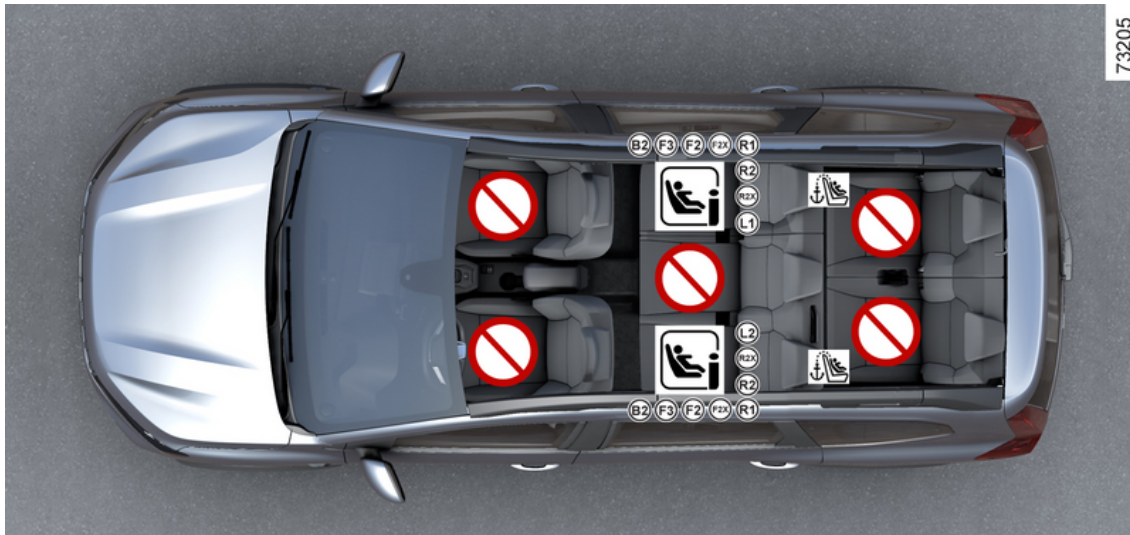

BARNSÄTEN



Plats som inte är avsedd för placering av barnstol.

Barnstol fastsatt med ISOFIX-systemet



Plats som är godkänd för fastsättning av en barnstol. ISOFIX



Sidoplatserna bak är utrustade med förankringar som är godkända för montering av en framåtvänd universell barnstol ISOFIX. Förankringarna  sitter på avlastningshyllan under ett skydd.



Kontrollera att ditt barn alltid är fastspänt och att selen eller bältet är korrekt inställt och justerat → 67.
Justera vid behov sätets position därefter.



Om ett olämpligt barnsäkerhetssystem används i bilen skyddas inte barnet på rätt sätt. Barnet riskerar att få allvarliga eller dödliga skador.



Det är förbjudet att montera en barnstol på det intilliggande tillgängliga sätet när det stora ryggstödet är nedfällt på de andra sätena → 59.

BARNSÄTEN

Monteringstabell

2 Nedanstående tabell innehåller samma information som installationsdiagrammet för att gällande lagstiftning ska kunna säkerställas.

Fyradörrars- och femdörrarsversion						
Typ av bilbarnstol	Barnets vikt	Stolens storlek [infästning]	Passagerarplats fram		Baksäte	
			Med airbag som inte kan inaktiveras	Utan airbag eller airbag inaktiverad	Ytterplatser	Mittplats
Babyskydd, tvärställt Godkänd för grupp 0	< 10 kg	L1 [F], L2 [G]	X	X	X	X
Bakåtvänd bilbarnstol Godkänd för grupp 0 eller 0+	< 13 kg	R1 [E]	X	X	IL (1)	X
Bakåtvänd bilbarnstol Godkänd för åldersgrupp 0+ eller 1	< än 13 kg och 9 – 18 kg	R2 [D], R2X [D]	X	X	IL (1)	X
		R3 [C]	X	X	X	X
Framåtvänd bilbarnstol Godkänd för grupp 1	från 9 till 18 kg	F3 [A], F2 [B], F2X [B1]	X	X	IUF-IL (1) (2)	X
Bälteskudde Godkänd för åldersgrupp 2 eller 3	15 kg – 25 kg	B2	X	X	IUF-IL (1) (2)	X

BARNSÄTEN

Fyradörrars- och femdörrarsversion						
Typ av bilbarnstol	Barnets vikt	Stolens storlek [infästning]	Passagerarplats fram		Baksäte	
			Med airbag som inte kan inaktiveras	Utan airbag eller airbag inaktiverad	Ytterplatser	Mittplatser
	22 kg – 36 kg	B3	X	X	X	X
Säte i-Size	Bakåtvänd bilbarnstol		X	X	i-U (1)	X
	Framåtvänd bilbarnstol		X	X	i-UF (1) (2)	X
	Bälteskudde		X	X	i-UF (1) (2)	X

2

Se broschyren "Utrustning för barnsäkerhet" som tillhandahålls av din återförsäljare när du ska välja den stol som passar ditt barn och som rekommenderas för din bil.

X = Plats som inte är avsedd för placering av barnstol av denna typ.

IUF = Säte där en "universellt" godkänd framåtvänd barnstol kan sättas fast med ISOFIX-fästen. Kontrollera att barnstolen kan monteras.

IL = Säte där en "semi-universell" eller "bilspecifik" barnstol kan sättas fast med av ISOFIX-fästen. Kontrollera att den kan monteras korrekt.

i-U = Lämplig för "Universal" framåt- och bakåtvända i-Size fastspänningsanordningar: kontrollera att den kan monteras.

i-UF = Passar enbart "universella" framåtvända i-Size-säkerhetsanordningar.

(1) Vid montering av en bakåtvänd barnstol, skjut framsätet framåt så mycket det går. Skjut sedan framsätet bakåt så långt det går utan att den vidrör barnstolen.

(2) I samtliga fall ska nackstödet på baksätet där barnstolen placerats tryckas ner. Denna åtgärd måste göras innan bilbarnstolen sätts på plats → 59. Skjut stolen framför barnet så långt fram som möjligt och räta upp ryggstödet för att undvika att barnets fötter vidrör stolen.

Storleken på ISOFIX-barnstolen är markerad med en bokstav:

– F3 [A], F2 [B], F2X[B1]: för framåtvända säten i grupp 1 (9 till 18 kg):

BARNSÄTEN

- R2 [D], R2X [D], R3 [C]: Bilbarnstol eller bakåtvänd stol i grupp 0+ (under 13 kg) eller grupp 1 (9 till 18 kg).
- R1 [E] Bakåtvända bilbarnstolar i grupp 0 (under 10 kg) eller 0+ (under 13 kg).
- L1 [F], L2 [G]: babyskydd i grupp 0 (under 10 kg).
- B2 och B3: Bälteskuddar i grupp 2 och 3 (15–25 kg och 22–36 kg).

2

BARNSÄKERHET: AVAKTIVERING, AKTIVERING PASSAGERARAIRBAG FRAM

Varningar



Passagerarsidans airbag får endast inaktiveras eller aktiveras när **bilen står stilla och tändningen är avslagen.**

Inaktivering av airbag på passagerarsidan fram



Innan du monterar en barnstol på främre passagerarsätet:

– Kontrollera att barnstolen kan monteras på detta säte,

– Du ska alltid **inaktivera** airbag på passagerarsidan om du använder en bakåtvänd bilbarnstol.



För att koppla ur airbag: med bilen stillastående och tändningen frånslagen, tryck in och vrid låset **1** till läget **OFF**.

När du har aktiverat på tändningen **måste** du kontrollera att indikeringen



lyser på displayen **2**.

Denna varningslampa lyser hela tiden och bekräftar att du kan installera en barnstol på sätet.



WARNING!

Eftersom en bakåtvänd barnstol inte är anpassad för en airbag som

blåses upp på passagerarplatsen fram får man **ALDRIG** montera en bakåtvänd skyddssystem för barn på ett säte som skyddas av en **AIRBAG AKTIV FRÄMRE**. Det kan vara **LIVSHOTANDE** för och **ALLVARLIGT SKADA BARNET**.



2

BARNSÄKERHET: AVAKTIVERING, AKTIVERING PASSAGERARAIRBAG FRAM

2



Markeringarna på instrumentpanelen och dekalerna **A** på vardera sidan om solskyddet **3** på passagerarsidan (se exempel på dekal ovan) är avsedda att påminna om dessa instruktioner.

Aktivering av airbag på passagerarsidan fram



Koppla in airbag direkt när du har tagit bort barnstolen så att passageraren i framsätet skyddas i händelse av krock.



Återaktivering av airbag : När bilen står stilla och tändningen är avstängd, tryck in och vrid låset **1** till läge **ON**.

När tändningen är påslagen **måste** du kontrollera att varningslampan 

är släckt och att varningslampan  visas på displaypanelen **2** i ungefär en minut varje gång motorn startas.

airbag på passagerarplatsen fram är aktiverad.

Funktionsstörning

Vid fel på systemet för aktivering/inaktivering airbag på passagerarsidan

BARNSÄKERHET: AVAKTIVERING, AKTIVERING PASSAGERARAIRBAG FRAM

fram visas varningslamporna 

och  på instrumentpanelen. Slå av tändningen och kontrollera läget för låset **1**.

Slå på tändningen igen: Varningslamporna slocknar.

Om problemet kvarstår signalerar det ett systemfel. Om detta sker är det förbjudet att montera en bakåtvänd bilbarnstol på det främre passagerarsätet eller att någon annan passagerare sitter på sätet.

Kontakta din återförsäljare så snart som möjligt.

FÖRARPLATS

Förarsplats, vänsterstyrning

2

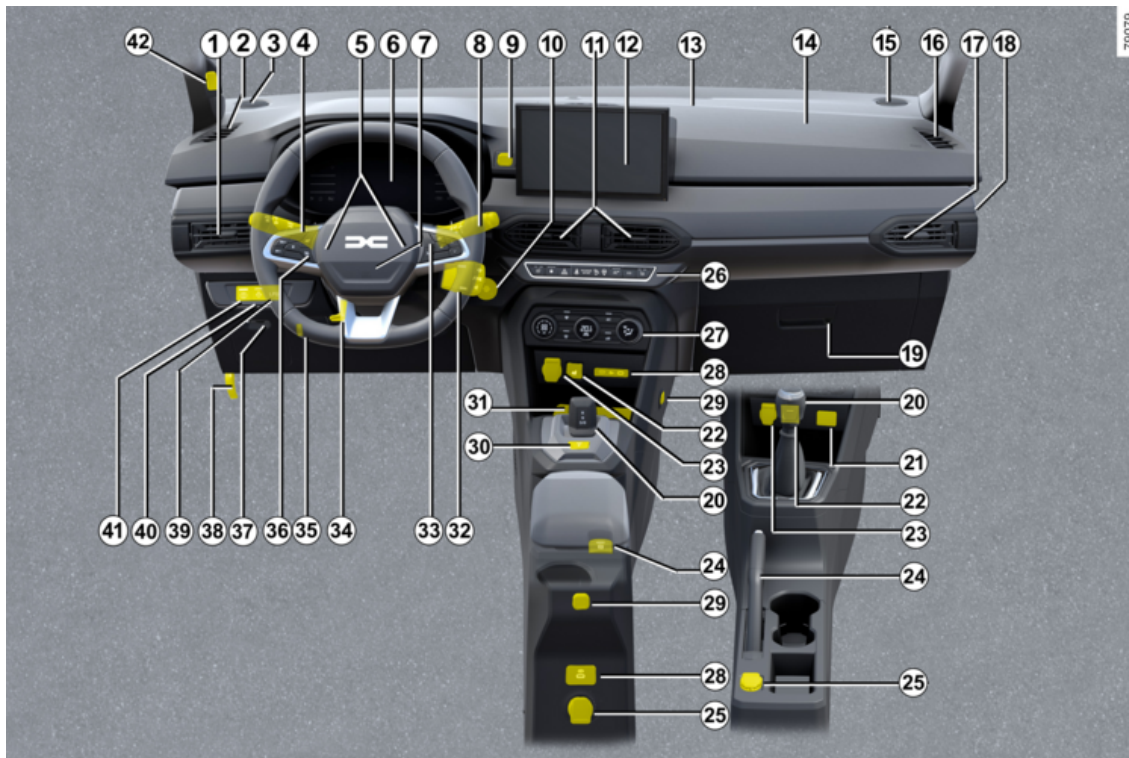

FÖRARPLATS

Utrustningen som beskrivs BEROR PÅ BILMODELL OCH LAND.

1. Sidoventilationsmunstycke.
2. Defrostermunstycke för sidoruta.
3. Diskant.
4. Reglage för:
 - Körriktningsvisare
 - Yttre belysning
 - Dimstrålkastare
 - Dimbakljus
5. Signalhorn.
6. Instrumentpanel
7. Förarens airbag placering.
8. Reglage för vindrute-och bakrute-rengöring.
9. Multimediauttag
10. Tändningslås eller startknapp (beroende på utrustningsnivå).
11. Mitte ventilationsmunstycken
12. Navigeringssystem eller förvaringsutrymme (beroende på utrustningsnivå).
13. Defrostermunstycke för mittruta.
14. Plats för airbag på passagerarsidan.
15. Diskant.
16. Defrostermunstycke för sidoruta.
17. Sidoventilationsmunstycke.

18. Aktiverings-/inaktiveringsströmställare för passagerar-airbag.

19. Handskfack

20. Växelspåk

21. Multimediauttag

22. aktiverings-/inaktiveringsreglaget för antispinnsystemet – Extended grip (beroende på utrustningsnivå).

23. Cigarrettändare eller tillbehörsuttag.

24. Handbroms eller reglage för aktivering/inaktivering av den elektroniska parkeringsbromsen (beroende på utrustningsnivå).

25. Eluttag.

26. Huvudbrytare för:

- Sätessvärmare på förar- och passagerarsidan, beroende på utrustningsnivå.
- Aktivering/inaktivering av centrallåsning av dörrar och luckor.
- Aktivering/inaktivering av varningsblikker.
- aktivering/inaktivering av Stop and Start-funktionen eller parkeringsassistanstansen (beroende på utrustningsnivå);
- Aktivering/inaktivering av ECO-läge (beroende på utrustningsnivå)
- Knapp för aktivering/inaktivering E-Save (beroende på utrustningsnivå).

27. Reglage för värme eller klimatanläggning.

28. Uttag USB-C.

29. Multitillbehörshållare YouClip.

30. Parkeringsknapp.

31. Laddningszon/telefonförvaring

32. Radio med fjärrstyrning.

33. Reglage:

- avläsning av information från färddatorn.
- Röststyrning av multimediesystemet.

34. Reglage för inställning av ratt i höjd och djupled.

35. Reglage för strålkastaromställning i höjdled.

36. Funktionsreglage:

- Fartbegränsare
- farthållare.

37. Säkringsdosa

38. Reglage för upplåsning av motorhuv.

39. Reglage för LPG.

40. Uppvärmad ratt eller, beroende på utrustningsnivå, en allmän på/avknapp för parkeringsassistans.

41. My Safety -knappen. → 210

42. Interiörkamera → 237

FÖRARPLATS

FÖRARPLATS, HÖGERSTYRNING

2

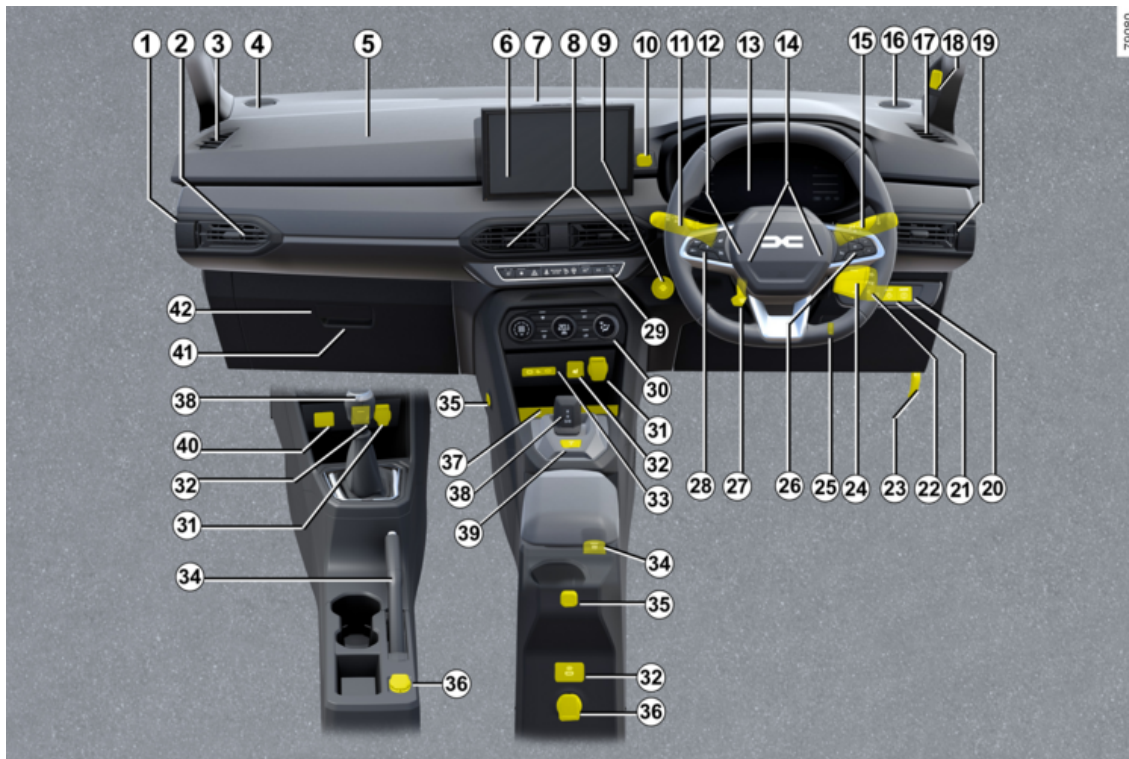

FÖRARPLATS

Förekomst av utrustning BEROR PÅ BILVERSION OCH LAND.

1. Aktiverings-/inaktiveringsströmställare för passagerar-airbag.
2. Sidoventilationsmunstycke.
3. Defrostermunstycke för sidoruta.
4. Diskant.
5. Plats för airbag på passagerarsidan.
6. Navigeringssystem eller förvaringsutrymme (beroende på utrustningsnivå).
7. Defrostermunstycke för mittruta.
8. Mittr ventilationsmunstycken
9. Startknapp eller tändningslås (beroende på utrustningsnivå).
10. Multimediauttag
11. Reglage för:
 - Körriktningsvisare
 - Yttre belysning
 - Dimstrålkastare
 - Dimbakkly
12. Förarens airbag placering.
13. Instrumentpanel
14. Signalknapp.
15. Reglage för vindruta- och bakrute rengöring.
16. Diskant.
17. Defrostermunstycke för sidoruta.
18. Interiörkamera → 237
19. Sidoventilationsmunstycke.
20. My Safety-knappen.
21. Uppvärmad ratt eller, beroende på utrustningsnivå, en allmän på/avknapp för parkeringsassistans.
22. Reglage för LPG.
23. Reglage för upplåsning av motorhuv.
24. Radio med fjärrstyrning.
25. Reglage för strålkastaromställning i höjddled.
26. Reglage:
 - avläsning av information från färd datorn.
 - Röststyrning av multimediesystemet.
27. Reglage för inställning av ratt i höjd och djupled.
28. Funktionsreglage:
 - Fartbegränsare
 - farthållare.
29. Huvudbrytare för:
 - Sätessvärmare på förar- och passagerarsidan, beroende på utrustningsnivå.
 - Aktivering/inaktivering av centrallåsning av dörrar och luckor.
 - Aktivering/inaktivering av varningsblikker.
 - aktivering/inaktivering av Stop and Start-funktionen eller parkeringsassistansen (beroende på utrustningsnivå);
 - aktivering/inaktivering av ECO-läge (beroende på utrustningsnivå);
 - Knapp för aktivering/inaktivering E-Save (beroende på utrustningsnivå).
30. Reglage för värme eller klimatanläggning.
31. Cigaretändare eller tillbehörstag.
32. aktiverings-/inaktiveringsreglaget för antispinnsystemet – Extended grip (beroende på utrustningsnivå).
33. Uttag USB-C.
34. Handbroms eller reglage för aktivering/inaktivering av den elektroniska parkeringsbromsen (beroende på utrustningsnivå).
35. Multitillbehörshållare YouClip.
36. Eluttag.
37. Laddningszon/telefonförvaring
38. Växelspak
39. Parkeringsknapp.
40. Multimediauttag
41. Handskfall
42. Säkringsdosa

FÄRDDATOR

Allmän information

2 Färdator A eller B

Beroende på bil kan följande funktioner visas:

- Körsträcka.
- Trippmätare med inställning
- Informationsmeddelanden
- Meddelanden om fel (rörande indiker

ring )

- Varningsmeddelanden (rörande indi-

kering **STOP**).

- fordonsinställningar anpassningsmeny → 128.

Bil med färdator A



– **Med bilen stillastående**, tryck på strömställare **1** tills du kan välja fliken



– Tryck på strömställaren **4** "OK".

Välj funktionen genom att upprepade gånger trycka på strömställaren **2** eller **3** och tryck på strömställaren **4** "OK" för att bekräfta.

f) Informationsdisplay, meddelanden och information om driftstörningar.

b) Inställningar för trippmätare:

- genomsnittlig förbrukning
- Nuvarande förbrukning
- Beräknad räckvidd med kvarvarande bränsle

- Körsträcka.
- Medelhastighet
- Genomsnittlig LPG-förbrukning
- Beräknad körsträcka med återstående LPG-bränsle
- LPG-sträcka

c) Total vägsträcka och trippmätare samt medelhastighet.

d) Återställ däcktrycken.

e) Inställning av tid

f) Återstående körsträcka till service:

- Räckvidd till service
- körsträcka till oljebyte.



g) Beräknad körsträcka med återstående tillsatsvätska.

FÄRDDATOR

Bil med färddator B



Beroende på utrustningsnivå kan följande funktioner visas i zon 5. Välj funktioner genom att trycka upprepade gånger på knappen 2 eller 3:

- Körsträcka.
- Trippmätare med inställning
- Informationsmeddelanden
- Meddelanden vid fel (rörande varningsindikering )
- Varningsmeddelanden (rörande varningsindikering .
- ECO-bildskärm;
- beroende på bil, energiflöde;
- bilens lutningar och kompass;

– vägledande information.

Zon 6 kan anpassas med strömställaren 1 och visar följande funktioner:

- varvräknare eller, beroende på bil, laddningsmätare;
- körkontrollsystemet.

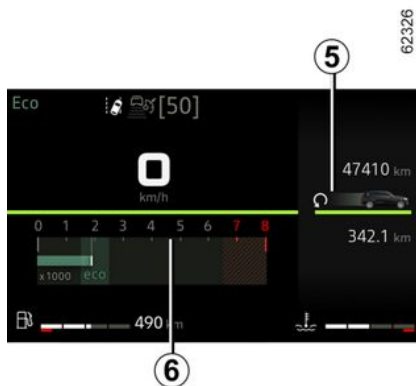

Val för visning i zon 5

(visningen beror på bilens utrustning och land):

- f) Informationsdisplay, meddelanden och information om driftstörningar.
- b) Inställningar för trippmätare:
 - genomsnittlig förbrukning
 - Nuvarande förbrukning
 - Beräknad räckvidd med kvarvarande bränsle
 - Körsträcka.

- Medelhastighet
- Genomsnittlig LPG-förbrukning
- Beräknad körsträcka med återstående LPG-bränsle
- LPG-sträcka
- c) Trippmätare och medelhastighet.
- d) Återställ däcktrycken.
- e) körsträcka till service:
 - Räckvidd till service
 - körsträcka till oljebyte.
- f) beräknad körsträcka med återstående reagens;
- g) ECO-övervakning;
- h) beroende på bil, energiflöde;
- i) bilens lutningar och kompass;
- j) vägledande information;
- k) varningslampa för bilens kylvätsketemperatur (Hybrid).

Återställning av trippmätaren och färddatorn (återställningsknapp)

Med en av körinställningarna vald trycker du på och håller inne knappen 2 eller 3 tills displayen nollställs.

Tolkning av visade värden sedan senaste nollställning

Värdena för medelbränsleförbrukning, räckvidd och medelhastighet stabiliseras allteftersom körsträckan ökar sedan senaste nollställning.

FÄRDDATOR

Under de första kilometerna efter en nollställning kan du se att räckvidden till tom tank ökar.

2

Detta beror på att den tar med den genomsnittliga förbrukningen sedan den senaste nollställningen i beräkningen.

Däremot kan den genomsnittliga förbrukningen sjunka när:

- bilen kommer ur en accelerationsfas;
- motorn uppnår normal arbetstemperatur (nollställning vid kall motor)
- bilen övergår från stadskörning till landsvägskörning.

Automatisk nollställning av körparametrarna

Nollställning sker automatiskt när någon av parametrarnas kapacitet överskrids.

FÄRDDATOR

Färdinställningar





Vilken information som visas BEROR PÅ TILLVAL OCH LAND.

Exempel på val	Visning av vald display
Inget meddelande lagrat	a) Färddator. Successiv visning av: <ul style="list-style-type: none">– Informationsmeddelanden (passagerare airbag OFF etc.).– meddelanden om drififel ("Kontrollera Insprutning" osv.).
Nuvarande  7.4 L/100	b) Körparametrar Aktuell bränsleförbrukning. Det här värdet visas från och med att en hastighet på cirka 30 km/h uppnås.
Genomsnittlig  5.8 L/100	Medelförbrukning sedan senaste nollställning. Värdet visas när du har kört minst 400 meter sedan den senaste nollställningen.
Räckvidd  112.4 km	Beräknad räckvidd med kvarvarande bränsle. Värdet visas efter att du har kört 400 meter.
Körd sträcka  112.4 km	Körd sträcka sedan senaste nollställning.
Genomsnittlig  123.4 km/h	Medelhastighet sedan senaste nollställning. Värdet visas efter att du har kört 400 meter.
Genomsnitt LPG	Genomsnittlig LPG-förbrukning.

2

FÄRDDATOR

2

Exempel på val	Visning av vald display
 5.8 L/100	Beräknad räckvidd med kvarvarande LPG. Körsträcka på LPG sedan senaste nollställningen. c) Trippmätare Körd sträcka sedan senaste nollställning. Medelhastighet sedan senaste nollställning. Värdet visas efter att du har kört 400 meter. d) Återställ däcktrycken. ➔ 200 e) Inställning av tid ➔ 130
Räckvidd LPG  112.4 km	
Körd sträcka LPG  112.4 km	
Körd sträcka  112.4 km	
Genomsnittlig  123.4 km/h	
Inlärn däcktryck långt tryck	
16:30	

FÅRDDATOR

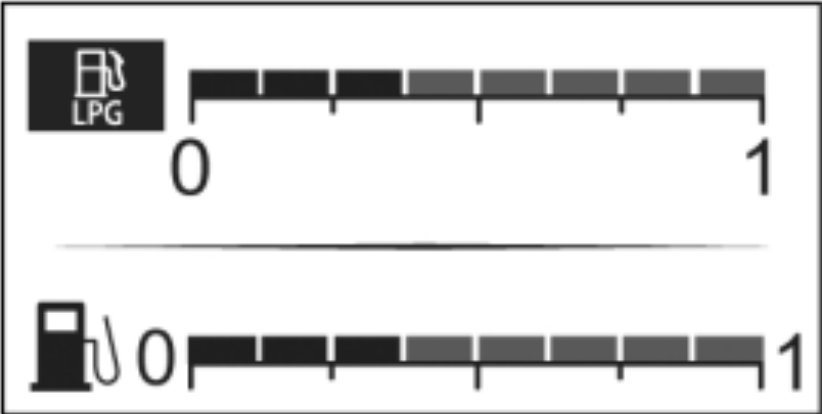
Exempel på val	Visning av vald display
 <p>The image shows two fuel gauges side-by-side. The top gauge has a fuel pump icon and the text 'LPG' to its left. The needle is positioned at the 0 mark. The bottom gauge has a fuel pump icon and the text '0' to its left. The needle is positioned at the 0 mark. Both gauges have a scale from 0 to 1 with 10 major tick marks.</p>	<p>Bensinläge.</p>

FÄRDDATOR

Exempel på val

Visning av vald display

2

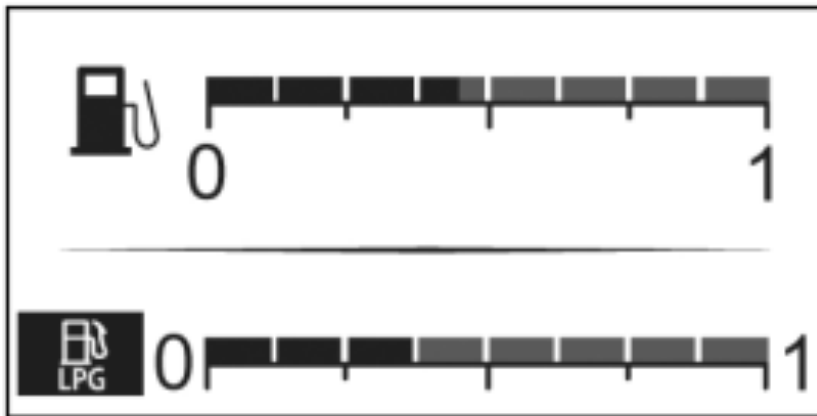

LPG-läge.

FÄRDDATOR

Exempel på val Färddator med meddelande om körsträcka till service	Visning av vald display
Service om 30 000 Km / 12 Månader	f) Återstående körsträcka till service. När tändningen är aktiverad och motorn inte är i gång , gå in på informationen om körsträcka till service. När körsträckan eller tiden närmar sig för service kan flera alternativ förekomma:
Tid kvar till service 300 Km / 24 Dagar	– körsträcka under 1 500 km eller en månad : Ett meddelande om när servicen ska utföras visas tillsammans med det som inträffar tidigast (sträcka eller tid) – om körsträckan är 0 km eller om datumet för service har infallit : Meddelandet "Service behövs" visas och varnings-
Service behövs	lampan  tänds. Bilen måste då lämnas in på service snarast möjligt.
Återställ: Återställ körsträcka innan nästa service genom att trycka och hålla in "OK"-knappen i cirka 10 sekunder tills körsträcka innan service visas kontinuerligt. Obs! Om en service görs utan motoroljebyte ska endast körsträckan före nästa service återställas. Vid motorns oljebyte ska både körsträckan fram till nästa service och oljebyte återställas.	

2

FÄRDDATOR

2

Exempel på val	Visning av vald display
Färddator med meddelande om körsträcka till service	
Oljebyte om 30 000 km/24 månader	Körsträcka till oljebyte När tändningen är aktiverad, motorn inte är startad: Gå in på informationen om körsträcka för att visa körsträcka till nästa oljebyte.
<p>På vissa bilar anpassas körsträckan till oljebyte efter körsättet (körning i låg hastighet, tomgångskörning, bogsering mm.). Körsträckan till nästa oljebyte kan följaktligen i vissa fall sjunka snabbare än den faktiska körsträckan.</p> <p>Återställ: Återställ körsträcka innan nästa service genom att trycka och hålla in "OK"-knappen i cirka 10 sekunder tills körsträcka innan oljebyte visas kontinuerligt.</p> <p>Obs! Om en service görs utan motoroljebyte ska endast körsträckan före nästa service återställas. Vid motorns oljebyte ska både körsträckan fram till nästa service och oljebyte återställas.</p>	
Fyll på Adblue Innan 2400 km	g) Beräknad körsträcka med återstående tillsatsvätska ➔ 157.

FÄRDDATOR

Informationsmeddelanden

De kan vara till hjälp vid start av bilen eller informera om ett val eller en inställning.

Nedan ges exempel på informationsmeddelanden.

Exempel på meddelande	Visning av vald display
« Parkeringsbroms Aktiverad »	Anger att parkeringsbromsen är åtdragen.
« Verifierar test funktioner »	Visas med tändningen påslagen när bilen utför självkontroller.
« Vrid ratten + START »	Vrid om ratten något samtidigt som du trycker in bilens startknapp för att låsa upp rattlåset.
« Fel Servostyrning »	Anger att rattaxeln inte är låst.

FÅRDDATOR

Meddelanden om driftstörningar

2

Dessa visas tillsammans med  varningsindikeringen och betyder att du snarast möjligt och med stor försiktighet ska köra till din återförsäljare. Om denna anvisning inte följs kan bilen skadas.

De försvinner efter några sekunder eller om du trycker på displayens knapp för menyval och sparas i enhetens minne. Varningsindikeringen  förblir tänd. Nedan ges exempel på meddelanden om driftstörningar.

Exempel på meddelande	Visning av vald display
« Rengör dieselfilter »	Anger att det finns vatten i dieselfiltret, kontakta din märkesrepresentant snarast.
« Kontrollera Bilen »	Anger att det är fel på någon av pedalgivarna, batteriets styrsystem eller en oljenivågivare.
« Kontrollera Airbag »	Anger ett fel i de kompletterande säkerhetssystemen. Vid en olycka finns det en risk för att de inte löser ut.
« Kontrollera Avgasrening »	– Anger ett fel i bilens partikelfiltersystem. – Anger ett fel i avgasreningssystemet när det kombineras med varningslampan  ➔ 157.
« Kontrollera SOS larm »	Indikerar ett fel i nödsamtalssystemet.
« Kontrollera Elsystem »	Anger att det är fel på fordonsbatteriets system.

FÄRDDATOR

Varningsmeddelanden

De visas tillsammans med varningslampan **STOP** och betyder att du av säkerhetsskäl måste stanna bilen så snart trafiksituationen tillåter det. Stanna motorn och starta den inte igen. Kontakta en märkesrepresentant.

Exempel på varningsmeddelanden ges nedan. **Anm.:** Meddelandena visas antingen ett i taget eller alternerande (när det finns flera meddelanden att visa på samma gång). Meddelandena kan visas tillsammans med en varningslampa och/eller en ljudsignal.

Exempel på meddelande	Visning av vald display
« ARNING Motorfel »	Anger ett fel på insprutningen, överhettad motor eller ett allvarligt problem i motorn.
« Fel Servostyrning »	Anger problem med styrningen.
« ARNING Bromssystem fel »	Anger ett fel på bromssystemet. Lägg i den automatiska parkeringsbromsen för hand och se till att bilen står stilla med hjälp av ett stöd.
« Elektriskt fel »	Indikerar ett problem i bilbatteriets laddningskrets (generator osv.) eller ett fel med eldriftsystemet.
« Växellåda Risk för haveri »	Anger ett fel på automatväxellådan.
« Elmotor FEL »	Anger en försämring av bilens prestanda.
« Punktering »	Anger att minst ett av hjulen är punkterat eller har väldigt lite luft.

FÄRDDATOR

Displayer och indikatorer

2 BEROENDE PÅ UTRUSTNING OCH LAND finns följande displayer och visare.

Instrumentpanel A



Den tänds när förardörren öppnas. När vissa indikeringar tänds visas även ett meddelande.



Varvräknare 1 (rpm x 1 000)



Hastighetsmätare 2 och, beroende på bilmodell, 3

(km eller miles i timmen)

Reglera din hastighet med hjälp av hastighetsmätaren **2** eller **3**. Vid skillnad mellan hastighetsmätarna, se den godkända hastighetsmätaren **2** och kontakta en märkesrepresentant.

4 Bränslenivåmätare

Bränslenivån anges med lysande punkter. När den står på miniminivån lyser inte strecken och varningsindikeringen för låg bränslenivå blinkar eller tänds på vissa bilar.

Instrumentpanel B



Den tänds när förardörren öppnas. När vissa indikeringar tänds visas även ett meddelande.

FÄRDDATOR

Urval av vyer

Beroende på bilmodell kan flera vyer vara tillgängliga på instrumentpanelen. För att välja en vy, tryck så många gånger som behövs på reglaget **5** för att bläddra genom de olika vyerna på instrumentpanelen **B** tills du kommer till önskad vy.

Alla tillgängliga vyer visar följande viktiga information på instrumentpanelen:

- hastighetsmätare,
- information om de aktiverade körhjälpmedlen,
- informationsområde.

Vyn "**Minimal**" visar endast den viktiga informationen på instrumentpanelen.

"**Klassisk**" vy visar viktig information, varvräknaren och effektmätaren (beroende på bil) på instrumentpanelen.

I vyn "**Körhjälp**" visas detaljerad och momentan information om de aktiverade körhjälpmedlen på instrumentpanelen. Till exempel närheten till en väglinje eller om man befinner sig för nära bilen framför.

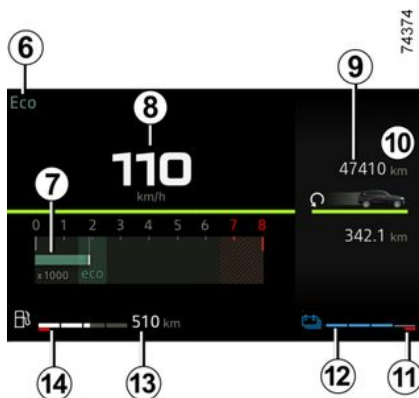

Informationsdisplay

Hörbart larm om hög hastighet

Beroende på utrustningsnivå och land

visas en indikering  samt en ljudsignal hörs. Denna ljudsignal hörs när bilen kör i en hastighet över 120 km/h. Denna indikering lyser så länge bilen kör snabbare än 120 km/h.

Valt körläge **6** → 190

Varvräknare **7**

(skalstreck × 1 000)

Den ser olika ut beroende på de valda inställningarna för instrumentpanelen. Beroende på vald stil kanske den inte visas.

Hastighetsmätare **8**

Beroende på vilken stil som valts varierar displayen.

Vägmätare **9** → 115

Kylvätsketemperaturmätare och felindikator **12**

Vid normal användning ska indikatorn **12** vara placerad före zon **11**.

Den kan närma sig området vid "intensiv" körning.

Risk föreligger först när indikeringen

STOP tänds, ett meddelande visas på instrumentpanelen och en ljudsignal hörs.

Beräknad räckvidd med kvarvarande bränsle **13**

Värdet visas efter att du har kört 400 meter → **115**.

Bränslenivåmätare **14**

Om nivån är på minimiläget lyser indikeringen ,

som är inbyggd i mätaren, orange och en ljudsignal hörs.

Fyll på tanken med minst 8 liter bränsle.

Informationsområde **10** → 112

FÄRDDATOR

2



Beroende på bil ska du använda reglaget **15** eller **16** för att bläddra i och välja olika widgets på instrumentpanelen:

- färddator (registrering av körsträcka, varningsmeddelanden osv)
- multimediaminformation (kompass, vilken ljudkälla som spelas för närvarande osv.)
- ...

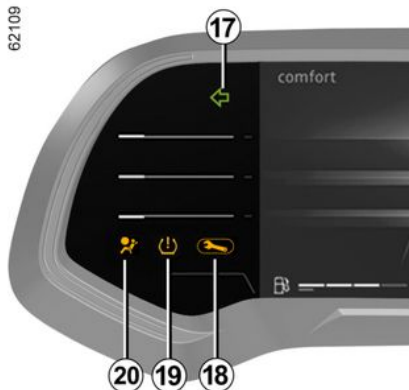

Körriktningsvisare 17

Varningsindikering 18 → 132

Varningsindikering lågt däcktryck 19 → 200

airbag felindikator 20 → 206

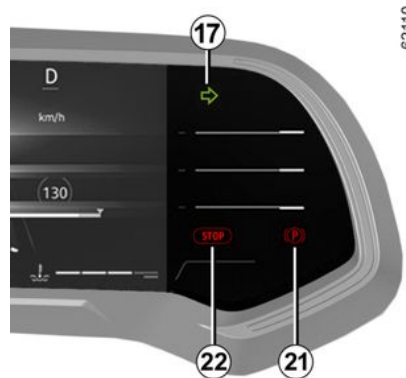

Parkeringsbroms eller elektrisk parkeringsbroms 21 → 179

Varningsindikering för omedelbart stopp 22 → 132

modell Hybrid

Den tänds när förardörren öppnas. När vissa indikeringar tänds visas även ett meddelande.

FÄRDDATOR

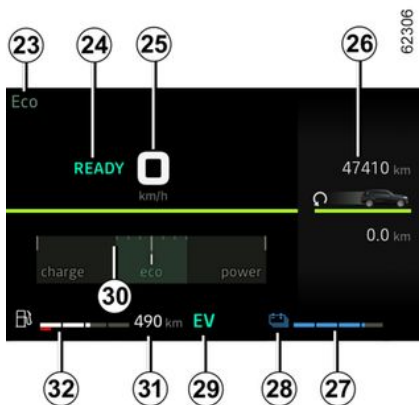

Valt körläge 23

Meddelande om att bilen är klar att köras 24

Meddelandet READY visas när tändningen aktiveras och försvinner när bilen kommer upp i en hastighet på över cirka 5 km/h.

Hastighetsmätare 25

Beroende på vilken stil som valts varierar displayen.

Återstående nivå på högspänningsmotorbatteriet 27

Drivbatteri, låg nivå

Vid intensiv användning i låg hastighet kan drivbatteriets laddning sjunka till låg nivå.

Indikeringen 28 lyser med gult sken för att varna dig.

Elmotorns prestanda begränsas för att Hybrid-systemet ska kunna fungera korrekt tills batteriets laddningsnivå blir tillräckligt hög igen.

Välj en mjukare körstil eller stanna om möjligt bilen och lämna tändningen på tills indikeringen 28 lyser med blått sken igen.

Gräns för omedelbart stopp

Vid intensiv och långvarig användning av bilen (t.ex. vid bogsering eller körning på mycket små vägar) i hastigheter under 10 km/h kan laddningsnivån börja närma sig gränsen för omedelbart stopp.

En ljudsignal ljuder och indikeringen



lyser rött.

Om laddningsnivån fortsätter sjunka visas inte längre den elektriska räckvidden.

Stanna bilen om trafikförhållandena tillåter det.

Låt förbränningsmotorn gå tills indikeringarna släcks.

Detta är nödvändigt för att drivbatteriet ska laddas.

Indikering för driftsläge el 25

Den visas när bilen drivs enbart med hjälp av drivbatteriet.

Energiflödesindikator 29 → 24

Mätare laddningsnivå 30 → 190

Beräknad räckvidd med kvarvarande bränsle 31

Värdet visas efter att du har kört 400 meter → 115.

Bränslenivåmätare 32

Om nivån är på minimiläget lyser indi-

keringen , som är inbyggd i mätaren, orange och en ljudsignal hörs.

Oavsett återstående batterinivå, fyll tanken med minst 8 liter bränsle.

Om bilen är helt tom på bränsle, fyll tanken med minst 8 liter bränsle.

Annars kan inte Hybrid-läget användas.

Informationsområde 26 → 112

FÄRDDATOR

2



Beroende på bil ska du använda reglaget **15** eller **16** för att bläddra i och välja olika widgets på instrumentpanelen:

- färddator (registrering av körsträcka, varningsmeddelanden osv)
- multimediaminformation (kompass, vilken ljudkälla som spelas för närvarande osv.)
- energiflödesindikator;
- kylvätsketemperaturmätare;
- ...

Indikering för min. oljenivå

När motorn startas meddelar displayen på instrumentpanelen när oljenivån når miniminivån → **316**.

Första gången varningen visas kan du ta bort den genom att trycka på knappen "OK".

De följande varningarna försvinner automatiskt efter cirka trettio sekunder.

Instrumentpanel i miles

(kan ändras till km/h)

Bilar utan multidisplay



- Se till att tändningen är avstängd och tryck på strömställaren **5** tills du kan välja "Inställningar" menyn.
- tryck på **15** eller **16** flera gånger för att komma åt "Bil Inställning" och tryck sedan på **33** "OK"
- tryck på **15** eller **16** flera gånger för att komma åt "INSTRUMENT" och tryck sedan på **33** "OK"

- tryck på **15** eller **16** upprepade gånger för att komma åt "Enhet: km/h" (eller "Enhet: mph" vid behov) och tryck sedan på **33** "OK"

Bilar med multidisplay.

Se multimediasystemets bruksanvisning om hur du väljer enheten.

OBS! I båda fallen återgår färddatorn automatiskt till den ursprungliga enheten efter en frånkoppling av batteriet.

Om du vill återgå till föregående läge, gör om samma moment.

För mer information, se mediasystemets instruktionsbok.

Meny för personliga inställningar till bilen

Med hjälp av den här funktionen kan du, beroende på bilens utrustning, aktivera/stänga av och justera vissa av bilens funktioner.

FÅRDDATOR

Bilar med multidisplay 1



Åtkomst till meny för inställning

Se anvisningarna för de olika multimediasystemen för information om de olika inställningarna.

Val av inställningar

Välj meny och sedan den funktion som ska justeras (visningen beror på bilens utrustning och land):

a) "KÖR ASSISTANS":

– Volym för körriktningvisare.

b) "ACCESS":

- Upplåsning av förardörren.
- Låsa dörrarna under körning.
- Öppning/stängning i handsfree-läget.
- Låsning på avstånd/upplåsning vid närmande till bilen.

- Ljudsignal vid låsning.
- Tyst läge.
- Automatisk låsning.

c) "TORKNING och BELYSNING":

- Följ mig hem belysning.
- Torkning vid backning.
- Automatisk vindrutetorkning.
- Extra svep efter spolning.

d) "Välkommen":

- Yttre välkomnande.
- Automatisk utfällning av ytterbackspelar;
- Inre välkomnande.
- Automatiskt läge för innerbelysning

Beroende på funktionen, välj:

- "ON" eller "OFF" för att aktivera eller stänga av.

eller

- en inställning för när belysningen aktiveras (t.ex. för funktionen "Följ mig hem").

För mer information, se mediasystemets instruktionsbok.



Av säkerhetsskäl ska du göra inställningarna när bilen står stilla.

Bilar utan multidisplay



Åtkomst till meny för inställning av displayen 2

(kan variera från bil till bil)

- **Med bilen stillastående**, tryck på strömställare **3** tills du kan välja fliken



eller

- Beroende på bilmodell kan du trycka på strömställaren **3** och trycka upprepade gånger på knapparna **4** eller **5**

för att gå till fliken .

- Tryck på strömställaren **6** "OK".

2

FÄRDDATOR

– Tryck flera gånger på reglage **4** eller

5 för att komma till meny .
Tryck sedan på strömställaren **6 "OK"**.

Val av inställningar

Navigera med hjälp av knappen **4** eller **5** för att välja den funktion som ska justeras och tryck på strömställaren **6 "OK"** för att bekräfta (visningen kan variera beroende på bilens utrustning och land):

a) "INSTRUMENT":

- Språk,
- Enhet,

b) "BIL":

- Bakrutetorkning vid backning,
- Automatisk vindrutetorkning,
- Extra torkarsvep fram och bak.
- Yttre välkomnande.

c) "PARKING ASSIST":

- Volym för ljudsignal,

d) "KÖR ASSISTANS":

- LJUDVARNING vid överskridande av körfil.
- Känslighet för vingelvarning.
- Vibration för vingelvarning.
- Känslighet för filhållningsassistans.
- Döda vinkeln.
- Nödbromsning.
- Hastighetsvarning.
- Avståndsvarning.
- ...

e) "BELYSNING":

- Automatiskt läge för innerbelysning.
- Automatiskt ledljus.
- Följ mig hem belysning: XX sekunder.

f) "ACCESS":

- Låsa dörrarna under körning.
- Öppning/stängning i handsfreeläget.
- Upplåsning av enbart förardörren.
- Automatisk rekommendation
- Tyst låsning.
- Automatisk öppning/stängning.
- Automatisk utfällning av ytterbackspeglar.

g) "RESET".



funktionen är aktiverad



funktionen avstängd

När raden har valts, tryck på knappen **6 "OK"** för att ändra funktionen.

Om du väljer antingen "PARKING ASSIST" sedan "VOLYM", eller "INSTRUMENT" sedan "Språk" måste du göra ett nytt val (parkeringsassistansens ljudvolym eller språk på instrumentpanelen). I det här fallet, välj och bekräfta genom att trycka på knappen **6, "OK"**

det valda värdet visas med  framför raden.

Om du vill gå ur menyn trycker du på strömställaren **4** eller **5** för att komma

till "Tillbaka" och bekräftar genom att trycka på strömställaren **6 "OK"**. Du kan behöva göra detta flera gånger.



Menyn för personliga inställningar av bilen kan inte användas under körning.

När hastigheten överstiger 20 km/h övergår instrumentpanelen automatiskt till läget färd dator.

KLOCKA OCH YTTERTEMPERATURMÄTARE

Bilar med multidisplay.



FÅRDDATOR

Tid och yttertemperatur visas på multi-
displayen **1**.

Se multimedieinstruktionerna.



Bilar utan multidisplay

Tryck på knappen **2** tills du kommer till
menyn "Fordon".

Tryck upprepade gånger på knappen
3 eller **4** för att ställa in tiden.

Håll inne knappen **5 "OK"** tills tidsdis-
playen blinkar.

Ställ in timmar med **3** eller **4** och vän-
ta sedan i tre sekunder: minuterna
blinkar.

Ställ in minuterna med **3** eller **4** och
vänta sedan i tre sekunder: de slutar
blinka och tidsinställningen är klar.

Yttertemperaturmätare

Speciellt

När yttertemperaturen är mellan $-3\text{ }^{\circ}\text{C}$
och $+3\text{ }^{\circ}\text{C}$ blinkar tecknen $^{\circ}\text{C}$ (varning
för halka).



Om spänningsmatningen
bryts (batteriet kopplas
ifrån, ledning går av mm.)
måste man ställa in klockan.
Detta bör du dock göra när bilen
står stilla.



Yttertemperaturmätare

Den är inte någon hal-
kvarnare, risk för halka
betingas av flera faktorer
än enbart temperatur (bl.a. neder-
börd, fuktighet, skuggläge m.m.).

KONTROLL OCH VARNINGSIKDIKERINGAR

Instrumentpanel A eller B

Följande kontroll och varningsindikeringar finns **BEROENDE PÅ TILLVAL OCH LAND**.



Om symbolen ej slocknar eller ljudsignalen ej upphör tyder det på ett fel till instrumentpanelen.

Det är därför viktigt att stanna omedelbart (så snart trafiksituationen tillåter det). Kontrollera att bilen står säkert och kontakta din återförsäljare.



Varningslampan  indikerar att du snarast möjligt ska **köra mycket försiktigt till en auktoriserad återförsäljare**. Om denna anvisning inte följs kan bilen skadas.



Indikeringen **STOP** betyder att du för din egen säkerhet omedelbart ska stanna så fort trafiksituationen tillåter det. Stäng av motorn och tändningen samt starta inte igen. Kontakta din återförsäljare.



Felindikering för bromskretsen

Den tänds när tändningen aktiveras eller när motorn startas och slocknar efter några sekunder.

Om den tänds vid bromsning tillsammans

med indikeringen **STOP** och en ljudsignal hörs, tyder det på läckage i någon bromskrets eller fel på

KONTROLL OCH VARNINGSINDIKERINGAR

bromssystemet. Stanna genast och kontakta din återförsäljare.

Varningsindikering för omedelbart stopp

Den tänds när tändningen aktiveras och slocknar när motorn är i gång. Den tänds samtidigt med någon annan indikering och en ljudsignal hörs.

För din egen säkerhet måste du stanna så snart trafiksituationen tillåter det. Stäng av motorn och tändningen samt starta inte igen.

Kontakta din återförsäljare.

Varningsindikering

Den tänds när tändningen aktiveras och slocknar när motorn är i gång. Den kan tändas samtidigt som andra indikeringar tänds på instrumentpanelen.

Du måste snarast möjligt besöka en märkesrepresentant, **var försiktig när du kör dit**. Om denna anvisning inte följs kan bilen skadas.

Felindikering för kylvätsketemperatur

Denna tänds i blått när tändningen aktiveras eller startar motorn.

Om den tänds röd stannar du och låter motorn gå på tomgång en till två minuter.

Temperaturen ska sjunka och indikeringen ska släckas eller bli blå igen. Annars, stäng av motorn. Låt den svalna innan du kontrollerar kylvätskan.

Kontakta din återförsäljare.

Indikering för oljetryck

Den tänds när tändningen aktiveras eller när motorn startas och slocknar efter några sekunder.

Om den tänds under körning och åt-

följs av varningslampan  och en ljudsignal måste du stanna bilen och slå av tändningen.

Kontrollera oljenivån → 316.

Om nivån är normal beror felet på något annat. Kontakta omedelbart en auktoriserad återförsäljare.

Indikering för Airbag

Indikeringen tänds när tändningen aktiveras och slocknar efter några sekunder. Om indikeringen inte tänds vid aktivering av tändningen, eller om den tänds eller blinkar med motorn igång, tyder det på fel i systemet.

Kontakta omedelbart din återförsäljare.

Indikering LPG → 31

Indikering för låg bränslenivå

Den lyser orange när tändningen eller motorn är på och slocknar sedan efter några sekunder eller lyser vitt beroende på bil. Om den lyser orange under körning och en ljudsignal hörs, fyll tanken med minst 8 liter bränsle. Bränslet räcker till cirka 50 km.

Indikering vid låg bränslenivå LPG → 31

Indikering för växelbyte

Indikeringen tänds för att ge dig rådet att växla upp (pilen pekar uppåt) eller växla ned (pilen pekar nedåt) → 190.

Varningsindikering för låsningsfria bromsar (ABS)

Den tänds när tändningen aktiveras och slocknar sedan efter några sekunder.

Om lampan inte släcks när tändningen slås på eller om den tänds under körning, finns det ett fel på ABS-systemet. Bromsarna fungerar normalt, men utan ABS. Kontakta omedelbart din återförsäljare.

Varningsindikering för laddningen

Den tänds när tändningen aktiveras eller när motorn startas och slocknar efter några sekunder.

KONTROLL OCH VARNINGSINDIKERINGAR

Om den tänds tillsammans med indike-

ringen **STOP** och en ljudsignal hörs, tyder det på överladdning eller urladdning av elkretsen.

Stanna genast och kontakta din återförsäljare.



Varningsindikering för det elektroniska stabiliseringssystemet (ESC) och antispinnsystemet

Den tänds när tändningen aktiveras och slocknar sedan efter några sekunder.

Varningslampan → 206 kan tändas av flera anledningar.



ESC OFF Varningindikering
→ 206



Varningslampan för väggreppskontroll → 206



Varningsindikering vid filbyte
→ 211



Indikering för farthållare
→ 251



Indikering för fartbegränsare
→ 248



Varningsindikering för hastighetsöverträdelse

En ljudsignal hörs och indikeringen tänds om bilen överskrider 120 km/h.



Indikering för öppen dörr → 50



Varningslampan för motor på stand-by → 168



Felindikator för motor på stand-by inte tillgänglig → 168



Funktionsindikering ECO

Den tänds när ECO-läget aktiveras.
→ 190.



Indikering för frihjul

Beroende på bil lyser den grått eller grönt när bilen automatiskt börjar köra på frihjul för att optimera bränsleförbrukningen → 190.



Varningsindikering

Om indikeringen lyser i rött under kör-

ning **STOP** måste du för säkerhets skull stanna så fort trafikförhållandena tillåter det. Stäng av motorn och tändningen samt starta inte igen.

Kontakta din återförsäljare.

Om den lyser med gult sken under körning och åtföljs av varningslampan



måste du köra till en märkesrepresentant så snart som möjligt. **Kör försiktigt under tiden.** Om denna anvisning inte följs kan bilen skadas.



Varningslampan för ansatt parkeringsbroms eller automatisk parkeringsbroms → 179.



Indikering om att det är för lite luft i däck

Den tänds när tändningen slås på eller när motorn startar och slocknar efter några sekunder → 200 → 195.



Felindikering för bromsar

Den tänds när du måste trycka ned bromspedalen → 174.



Indikering för hastighetskontroll i backe (HDC) → 206.



Indikering som indikerar ett fel eller att funktionen "Nödbromsning" inte är tillgänglig → 228



Indikering för funktionen "Nödbromsning" → 228



Indikering för parkeringsljus

KONTROLL OCH VARNINGSIKIKERINGAR

 Indikering för helljus

 Indikering för halvljus

 Indikering för automatiskt helljus → 142

 Indikator för dimstrålkastare

 Indikering för dimbakljus

 Indikering för vänster körrikt-
ningsvisare

 Indikering för höger körrikt-
ningsvisare

 Indikering för justering av
strålkastare

 Varningslampa för avgasre-
ningssystem

För bilar som har den här funktionen tänds den här indikeringen när motorn startas och, beroende på utrustningsnivå, när tändningen aktiveras och motorn befinner sig i standbyläge → 168, och slocknar sedan.

– Kontakta en återförsäljare snarast om lampan skulle lysa med fast sken.

– Om den blinkar, sänk motorvarvtalet tills den slutar blinka. Kontakta din märkesrepresentant så snart som möjligt → 189.

 Indikering för förvärmning
(endast dieselmodell)

Den ska tändas när tändningen aktiveras. Den anger att glödstiften är aktiverade.

Den slocknar när förvärmningstiden uppnås. Motorn kan starta.

 Varningsindikering för servo-
styrning

Den tänds när tändningen aktiveras eller när motorn startas och slocknar efter några sekunder.

Beroende på bil tänds denna vid ett batterifel → 345.

Om den tänds tillsammans med indike-

ringen **STOP** under körning, tyder det på ett fel i systemet.

Kontakta din återförsäljare.

 Varningslampa för partikelfil-
tersystemet → 186, → 184

 Indikering för fel på avgasre-
ningen. → 157

 Beroende på bil, felvarnings-
lampa "Varning för att påkalla föra-
rens uppmärksamhet" eller "Var-
ning för förarens uppmärksamhet"
eller "Varning för trötthet hos föra-
ren"

 Felindikering för elsystem

Den tänds tillsammans med indikering-

en **STOP** och en ljudsignal hörs när den elektriska temperatur är för hög. Stanna bilen och stäng av tändningen. Kontakta en märkesrepresentant.

Om den tänds tillsammans med

STOP-varningsindikeringen, en ljudsignal och meddelandet "LÄMNA BILEN FARA", stäng av tändningen och starta inte om bilen. Lämna bilen och konsultera din återförsäljare.

KONTROLL OCH VARNINGSIKIKERINGAR

2



Meddelandet "LÄMNA BILEN FARA" tillsammans med varningsindi-

keringen **STOP** och en ljudsignal indikerar att du omedelbart måste stanna bilen, med hänsyn till trafikförhållandena. Stäng av tändningen. Låt den vara avstängd. Gå ut ur bilen, få ut alla passagerare ur bilen och håll dem borta från bilen och trafiken. **Risk för brand.**



Vid parkering på vägrenen måste du varna andra trafikanter med en varningstriangel eller på annat sätt i enlighet med lokala lagar och förordningar i det land du befinner dig.



Felindikering för motorbatteriet

Om den tänds i kombination med



indikeringen visar detta att ett

fel föreligger på drivbatteriet. Kontakta omedelbart din återförsäljare.



Indikering för låg nivå i motorbatteriet

Denna lyser gult när drivbatteriets laddningsnivå har nått reservnivån → 124.



Indikering för eldriftsläge

Den visas när endast elmotorn och drivbatteriet driver bilen → 24.



Felindikering för elsystemet

När indikeringen tänds indikerar detta att det föreligger ett elektriskt fel kopplat till den elektriska drivlinan (drivbatteri eller elmotor).

Kontakta omedelbart din återförsäljare.



Felindikering för elmotorn

När indikering tänds indikerar detta att det föreligger ett fel i det elektriska systemet kopplat till elmotorn. Kontakta omedelbart din återförsäljare.



Om symbolen ej slocknar eller ljudsignalen ej upphör tyder det på ett fel till instrumentpanelen.

Det är därför viktigt att stanna omedelbart (så snart trafiksituationen tillåter det). Kontrollera att bilen står säkert och kontakta din återförsäljare.



På displayen C



Airbag (passagerare) ON

→ 105

KONTROLL OCH VARNINGSSINDIKERINGAR



Airbag (passagerare) OFF

→ 105



Varningslampa för ej fastspänt bilbälte → 67

STYRNING

Inställning av ratten



Ratten kan justeras i höjled och, beroende på utrustningsnivå, i längdled.

Tryck spaken **1** nedåt och ställ ratten i önskat läge, höj sedan spaken för att låsa ratten.

Kontrollera att ratten är ordentligt spärrad.



Av säkerhetsskäl ska du göra inställningarna när bilen står stilla.

Rattvärme

(kan variera från bil till bil)



Den här funktionen värmer upp ratten **2**.

Funktionsprincip

När temperaturen har uppnåtts reglerar funktionen temperaturen i ungefär 30 minuter och stängs sedan av automatiskt.

Start av funktionen

Med tändningen på, tryck på knappen **3**: indikeringen i knappen tänds.

Avstängning av funktionen

– Automatiskt:

Funktionen stängs av automatiskt efter aktiveringsfasen som är på cirka 30

minuter. Indikeringen i strömställaren **3** släcks.

Anm. Om funktionen stängs av automatiskt trycker du på strömställaren **3** två gånger för att aktivera den igen.

Om strömbrytaren **3** inte trycks in igen kommer funktionen att återaktiveras nästa gång tändningen slås på.

- Manuellt:

Om du vill stänga av funktionen under aktiveringsfasen trycker du på knappen **3**. Indikeringen i strömställaren **3** släcks.

Servostyrning

Kör aldrig med ett dåligt laddat batteri.

Anm.:

Vid batterifel (bortkopplat, urladdat batteri osv.) ska en återställning av styrservorattvinkeln utföras, beroende på bilmodell. Så här gör du:

- Låt bilen stå stilla på plan mark.
- med föraren ensam i bilen startar du

motorn: varningslampan  och/eller, beroende på utrustningsnivå, meddelandet "Vrid ratten Max Hö. och Vä." visas på instrumentpanelen;

- vrid ratten helt åt vänster och håll den där, tryck till mot slutet i ungefär

STYRNING

en sekund (du kan då att känna att ratten rör sig i motsatt riktning);

- upprepa samma åtgärd genom att vrida ratten helt åt höger;
- för tillbaka ratten till vänster för att rätta upp hjulen.



Håll inte kvar ratten i fullt rattutslag längre än nödvändigt.

Särskilda funktioner hos Stop and Start

(kan variera från bil till bil)

När motorn är avstängd fungerar inte servostyrningen. Funktionen fungerar som vanligt igen när motorn startas om eller när hastigheten överstiger 1 km/h (backe, lutning osv.).



Om motorn är avstängd eller ett fel har uppstått i systemet går det ändå att vrida på ratten. Man måste ta i lite mer än vanligt.



Stäng aldrig av motorn i nedförsbacke och stäng inte av tändningen under körning.

Backspeglar

2 Inställbara ytterbackspeglar med manuell justering



Rör på **1** när du ska rikta backspeglern.

Fällbara ytterbackspeglar

Fäll in dörrspeglern manuellt mot dörrutan.

Elektriska backspeglar



Inställningar

När du väljer backspeglern med hjälp av knappen **3** kommer den inbyggda indikeringen att tändas. Justera sedan med knappen **2** till önskat läge.

Uppvärra backspeglar

Medan motorn är igång aktiveras backspegeldefrostern samt is- och imbertagningen på bakrutan → **277** → **281**.

Fällbara, elektriska speglar

Obs! Du kan stänga av/aktivera automatisk in- och utfällning av backspeglarna → **128**.

Du kan fälla in backspeglarna manuellt (strömställaren **4** i läge **B**) eller fälla ut dem (strömställaren **4** i läge **A**).



Objekt som syns i backspeglern befinner sig närmare än vad det ser ut som. Av säkerhetsskäl ska du därför ta hänsyn till detta så att du kan bedöma avståndet på rätt sätt innan du utför en manöver.

Manuellt infällbara ytterbackspeglar



BAKRE VY

För att fälla ner ytterbackspegeln, dra den mot dörrfönstret tills du hör ett mekaniskt klick.

Utför manövern i omvänd ordning för att återställa spegeln till det ursprungliga läget.

Se till att den sitter fast ordentligt.

Anm.:

När en backspegel har fällts ut eller in manuellt går det att återställa den till bruksläge.

Gör detta genom att trycka på knappen **4**. Det kan höras en knäppning från backspegeln.

Om inget knackande ljud hörs, tryck på knappen **3** igen tills ljudet hörs.



Av säkerhetsskäl ska du göra inställningarna när bilen står stilla.

Innerbackspegel

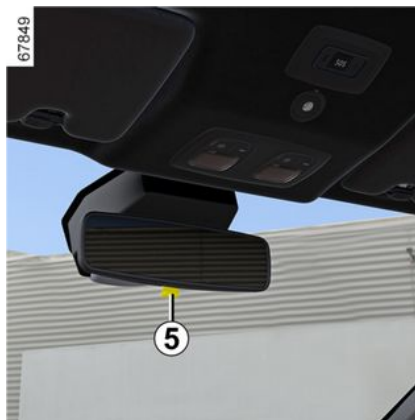

Den är vridbar.

Backspegel med spak **5**

För att undvika att bli bländad av strålkastarljuset från bakomliggande fordon vid mörkerkörning, kan du justera den lilla spaken **5** som sitter på backspegelns baksida.



Av säkerhetsskäl ska du göra inställningarna när bilen står stilla.



Objekt som syns i backspegeln befinner sig närmare än vad det ser ut som. Av säkerhetsskäl ska du därför ta hänsyn till detta så att du kan bedöma avståndet på rätt sätt innan du utför en manöver.

BELYSNING OCH SIGNALER

Belysning och dimljus

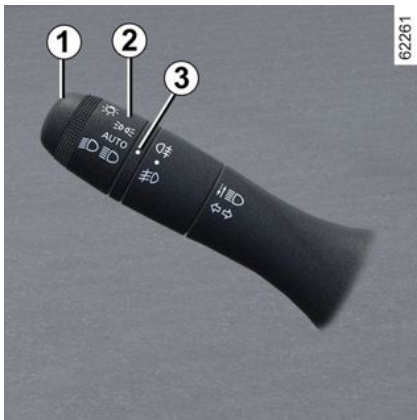

Parkeringsljus

 Vrid ringen **2** tills symbolen kommer mitt för märket **3**.

En indikering tänds på instrumentpanelen.



Vid körning på vänster sida av vägen med en vänsterstyrd bil (eller tvärtom) ska strålkastarna vara omställda under hela vistelsens längd ➔ **145**.

Tändning av dagbelysning

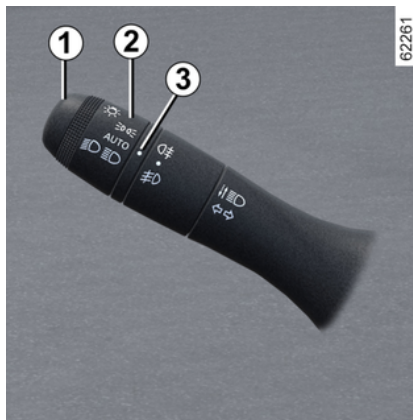

Varselljusen fram och bak (om tillämpligt) och sidoljusen bak tänds automatiskt när motorn startas och släcks automatiskt när motorn stängs av, utan att du behöver använda spaken **1**.

Specialfunktion: Varselljusen tänds automatiskt när körriktningsindikatorn används.



Innan du kör i mörker, kontrollera att den elektriska utrustningen fungerar som den ska och justera strålkastarnas höjd (om lastförhållandena inte är de vanliga). Se till att strålkastarna inte är skymda (smuts, lera, snö, föremål som transporteras etc.).

BELYSNING OCH SIGNALER

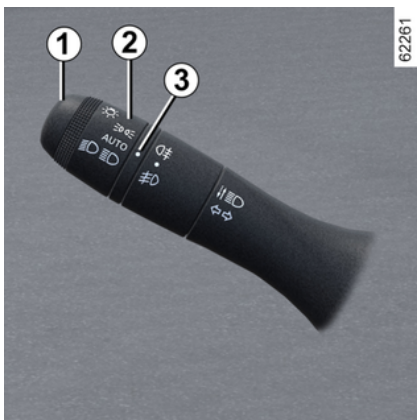

Halvljusstrålkastare

Manuell funktion

Vrid ringen **2** tills symbolen kommer mitt för märket **3**. Indikeringen tänds på instrumentpanelen.

Automatisk funktion

(kan variera från bil till bil)

Vrid på ringen **2** tills symbolen **AUTO** syns mitt för märkningen **3**: Med motorn igång tänds eller släcks halvljuset nu automatiskt beroende på de yttre ljusförhållandena, utan att du rör reglaget **1**.

Helljus:

 Tänd halvljuset och skjut på spaken **1** med motorn igång. Indikeringen tänds på instrumentpanelen.

Om du vill återgå till halvljusläget, dra reglaget **1** mot dig igen.

Automatiska helljus

 Beroende på bil tänds och släcks det här systemet helljuset automatiskt.

Funktionen använder en kamera som sitter vid den invändiga backspegeln för att detektera bilar som du ligger bakom och mötande bilar.

OBS! I mörker, i stadsområden med vägbelysning, släcks helljuset automatiskt.

Helljuset tänds automatiskt om:

- Den utvändiga ljusnivån är låg
- Inget annan bil eller belysning registreras
- Bilens hastighet är högre än ca 40 km/h.

Om ett av villkoren nedan inte uppfylls går systemet över till halvljuset.

OBS! Se till att vindrutan inte är smutsig (av lera, snö, imma osv.).

Aktivera automatiskt helljus

Vrid på ringen **2** tills symbolen **AUTO** befinner sig mittemot märkningen **3** och tryck på spaken **1**.

Varningslampan  visas på instrumentpanelen.

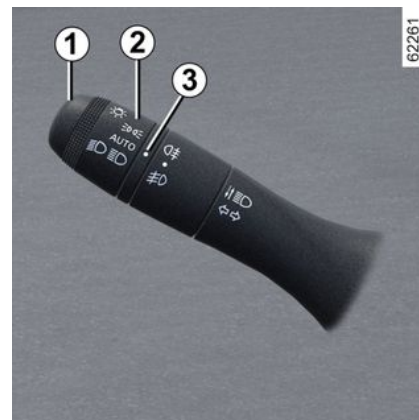

Så inaktiverar du automatiska helljus:

- rotera ringen **2** till ett annat läge än **AUTO**.
- eller
- Dra i spaken **1**.

2

BELYSNING OCH SIGNALER

Då slocknar kontrollampen  på instrumentpanelen.

OBS! Hellyuset tänds/släcks automatiskt om helljusfunktionen aktiveras.



Systemet kan störas under vissa villkor, bland annat :

- Extrema klimatförhållanden (regn, snö, dimma m.m.);
- Smutsig vindruta eller kamera;
- När en bil bakom eller framför har en dålig eller dold belysning;
- Felaktig inställning av strålkastarna;
- Reflexsystem.
- ...

Funktionsstörning

När meddelandet "Kontrollera Ljusautomatik" visas på instrumentpanelen inaktiveras systemet.

Kontakta en märkesrepresentant.

Släcka halvljuset

Kan utföras på två sätt:

- Flytta manuellt **2** ringen till läget



eller **0**, beroende på bil.

– Ljusen slocknar automatiskt när motorn stängs av och förardörren öppnas eller när du låser bilen. Nästa gång motorn startas tänds ljusen igen i det läge ringen **2** är inställd på, med hänsyn till omgivningsljuset, utan att du använder reglaget **1**.

Ljudsignal: Påminnelse om tänd belysning

Om ljusen är på men motorn är avstängd hörs en ljudsignal när förardörren öppnas. Detta indikerar att ljusen fortfarande är tända (för att förhindra att batteriet laddas ur).

Funktionen welcome and goodbye

(kan variera från bil till bil)

När funktionen är aktiverad tänds varselljusen och parkeringsljusen bak automatiskt då systemet känner av kortet eller då bilen låses upp.

De släcks automatiskt:

- ungefär en minut efter att de tänts,
- vid start av motorn beroende på belysningsreglagets läge, eller
- vid låsning av bilen.

Aktivering/stänga av funktionen

Information om hur du aktiverar och inaktiverar den externa välkomstfunctio-

nen finns i multimediasystemets bruksanvisning.

Välj "ON" eller "OFF".

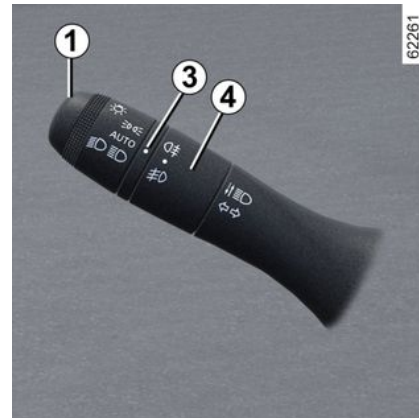

Dimstrålkastare



Vid mittringen **4** på reglaget **1** tills symbolen kommer mitt för märket **3** och släpp sedan.

Motsvarande indikering tänds på instrumentpanelen. Detta dimljus lyser endast i kombination med halv-/hellyuset.

BELYSNING OCH SIGNALER

Dimbakljus

 Vid mittringen **4** på reglaget tills symbolen kommer mitt för märket **3** och släpp sedan.

På vissa bilar går reglaget tillbaka till utgångsläget eller förblir på läget.

Motsvarande indikering tänds på instrumentpanelen. Detta dimljus lyser endast i kombination med halv-/helljuset.

För att inte störa medtrafikanter i bakomvarande fordon bör dimbakklyset släckas när det inte behövs längre.



Vid dimma, snö eller föremål som sticker ut från taket, tänds inte belysningen alltid automatiskt.

Dimljusen kontrolleras av föraren: Indikeringarna på instrumentpanelen anger om de är på (indikeringen är tänd) eller av (indikeringen släckt).

Släckning av dimljusen

Kan utföras på två sätt:

– Vrid mittringen **4** igen till markeringen **3** kommer mitt för symbolen för dimljuset som du vill släcka, beroende

på bil. Motsvarande kontrollampa tänds på instrumentpanelen.

– Ljusen slocknar automatiskt när motorn stängs av eller om bilen låses. Dimljusen släckas när förardörren öppnas.

När ytterbelysningen släckas, släckas också dimstrålkastarna och dimbakklyset.

Strålkastarinställning



Reglaget **A** används för inställning av strålkastarnas ljusbild i höjdled beroende på lastfördelningen.

Vrid reglaget **A** nedåt för att rikta strålkastarnas ljusbild nedåt eller uppåt.

BELYSNING OCH SIGNALER

Tabell med exempel på inställningslägen för justering beroende på lastförhållandena

2

	Exempel på inställningslägen för knappen A beroende på lasten			
	Kombiversioner med 5 säten	Kombiversioner med 7 säten	Hybridversioner med 5 säten	Hybridversioner med 7 säten
Endast föraren eller föraren och en passagerare fram	0	0	0	0
Föraren med en passagerare fram och två passagerare bak	1	1	1	1
Föraren med en passagerare fram och tre eller fem passagerare bak	1	1	1	1
Föraren med en passagerare fram och tre eller fem passagerare bak samt bagage	3	2	3	2
Föraren med bagage eller last för godkänd totalvikt	3	2	3	2

Några exempel finns i tabellen nedan. I samtliga fall ska du justera reglaget **A** i enlighet med bilens last så att vägen syns och andra bilister inte bländas.

LJUD- OCH LJUSSIGNALER

Signalhorn



Tryck på ett av lägena **A**.

Helljussignal (ljusstuta)

Om du vill använda ljusstutan, dra reglaget **1** mot dig och släpp det sedan.



Varningsblinkar



Tryck på strömställaren **2**.

När du sätter igång varningsblinkarna blinkar de fyra färdriktningsvisarna och sidoblinkljusen.

Varningsblinkarna används vid fara för att varna andra bilister om du har tvingats stanna på en ovanlig eller otillåten plats eller vid särskilda körförhållanden.

Körriktningsvisare



För reglaget **1** i den riktning som raten kommer att vridas åt vid svängen.

Impulsläge

Dra kort reglaget **1** uppåt eller nedåt utan att gå förbi spärrläget och släpp den sedan: reglaget återgår till sitt ursprungliga läge och den aktuella körriktningsvisaren blinkar tre gånger.

2

TORKARE

Vindrutetorkning, vindrutespolning

Bil med intervallruttorkare



A. enstaka torkning

En kort tryckning gör att vindrutetorkarna går fram och tillbaka en gång.

B. av

C. intervalltorkning

Torkarna stannar flera sekunder mellan slagen.

D. långsam torkarhastighet

E. snabb torkarhastighet

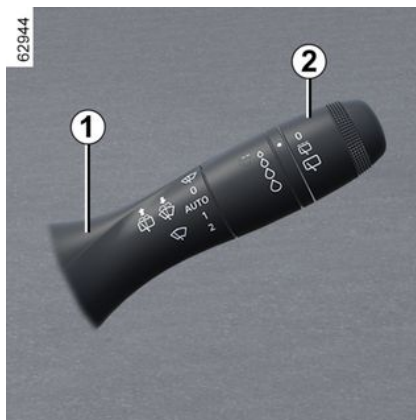

Särskilda anvisningar

Om du stannar bilen under körning, sänks torkarhastigheten. Från snabb torkarhastighet går den över till långsam torkarhastighet. Så fort bilen rullar igen återställs den ursprungligen inställda torkarhastigheten.

Varje ändrad inställning på reglaget 1 har prioritet och upphäver den automatiska funktionen.

Obs! När du tvättar bilen i en bilvätt, sätt tillbaka ringen 2 på reglaget 1 till avstängt läge för att avaktivera torkning.

Obs! Efter användning, kom ihåg att sätta tillbaka ringen 2 på reglaget 1 till avstängt läge för att säkerställa att av-

torkning inte aktiveras automatiskt vid nästa användning.

Bil utrustad med ruttorkare med regnsensor



Regnsensorn sitter på vindrutan, framför innerbackspegeln.

A. enstaka torkning

En hastig tryckning gör att vindrutetorkarna går fram och tillbaka en gång.

B. av

C. Automatisk torkningsfunktion (beroende på bil)

När du har valt detta läge känner systemet av om det finns vatten på vindrutan och sätter igång vindrutetorkarna i lämplig hastighet.

TORKARE

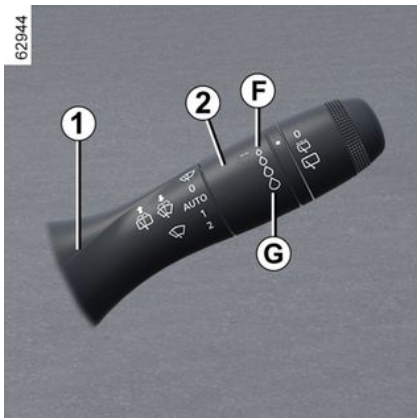

Det är möjligt att ändra aktiveringströskeln och tidslängden mellan svepen genom att vrida på ringen:

- **F**: Minimal känslighet.
- **G**: Maximal känslighet.

Ju högre känsligheten är, desto snabbare reagerar vindrutetorkarna och desto mer ökar torkarhastigheten.

Då automatisk torkning aktiveras eller då avkänningen höjs, går vindrutetorkarna fram och tillbaka en gång.

OBS!

– Regngivaren är endast en extra hjälp. Vid nedsatt sikt måste föraren aktivera vindrutetorkarna manuellt. Vid dimma eller snöfall startar inte torkningen automatiskt utan måste kontrolleras av föraren.

– Vid minusgrader går den automatiska torkningen inte igång då bilen startas. Den aktiveras automatiskt när bilen har kommit upp i en viss hastighet (ca 8 km/h).

– Aktivera inte automatisk torkning vid torrt väder,

– Ta bort all is från vindrutan innan du sätter igång torkarna;

– Vid tvätt av bilen i automattvätt, placera spaken **1** i läget **B** för att stänga av automatisk torkning.

Om din bil har en meny för personliga funktionsinställningar kan du välja att aktivera eller stänga av den här funktionen → 128.

En återförsäljare kan stänga av funktionen på menyn personliga inställningar från din bil.

Funktionsstörning

Vid fel på funktionen automatisk torkning kan läget intervalltorkning användas. Kontakta din återförsäljare.

Regngivarens funktion kan avbrytas i händelse av:

– Skadade torkarblad; Kan lämna en hinna vatten eller om bladet torkar mindre bra inom givarens avkänningsområde kan torkarhastigheten öka eller reaktionstiden för automatisk torkning försämrats;

– Vindrutan har fått ett stenscott eller en spricka nära sensorn, vindrutan har

blivit smutsig av damm, orenheter, insekter eller frost och vattenavvisande produkter eller vax har använts på rutnan. Vindrutetorkaren blir då mindre känslig eller kanske inte reagerar alls.



D. långsam torkarhastighet

E. snabb torkarhastighet

Särskilda anvisningar

Om du stannar bilen under körning, sänks torkarhastigheten. Från snabb torkarhastighet går den över till långsam torkarhastighet. Så fort bilen rullar igen återställs den ursprungligen inställda torkarhastigheten.

Varje ändrad inställning på reglaget **1** har prioritet och upphäver den automatiska funktionen.

TORKARE

Försiktighetsåtgärder

– Om det är is på rutan, kontrollera att bladen inte sitter fast innan du sätter igång torkningen. Om du startar torkningen när bladen sitter fast i rutan, finns risken att både torkarbladen och torkarmotorn förstörs.

– Aktivera inte vindrutetorkarna på en torr ruta. Detta kan leda till förtida slitage eller skador på torkarbladen.

Särskilt läge för torkarna fram (service-läge)

I detta läge går det att lyfta torkarna och få bort bladen från vindrutan.

Detta kan vara användbart vid:

- rengöring av torkarbladen,
- vintertid, om torkarbladen behöver lösgöras från vindrutan,
- byt torkarbladen → 363.

Tryck uppåt på spaken **1** två gånger till läge **A** (enstaka torkning) när tändningen är påslagen eller motorn är i gång. Torkarbladen stannar i ett läge där de är fria från motorhuven.

Om du vill återställa torkarmarna till normalt viloläge, med tändningen: kontrollera att torkarna är nedfällda mot vindrutan, för sedan reglaget **1** till läget **A** (enstaka torkning).

Du måste fälla ned torkarna mot vindrutan innan du slår på tändningen, annars finns risk att motorhuven eller

torkarna skadas när torkningen sätts igång.



Innan du gör något med vindrutan (biltvätt, isborttagning, rengöring osv.), för reglaget **1** till läge **B**

(av).

Risk annars för skador.



Rengör vindrutan om något (smuts, snö, is osv.) skymmer sikten (även mittenområdet bakom innerbackspegeln) innan du sätter i gång torkarna (annars finns det risk att torkarmotorn överhettas). Stäng av torkningen om något ligger i vägen för torkarbladen. Ta bort det som ligger i vägen och starta torkningen med torkarreglaget.

Vindrutespolning



TORKARE

Aktivera tändningen, dra i spaken **1** och släpp den.

Ett längre drag sätter igång utöver vindrutespolningen, torkarbladen som kommer att svepa två gånger och där efter en tredje gång några sekunder senare.

Anm.: Vid minusgrader finns det risk för att spolarvätskan fryser på vindrutan, vilket försämrar sikten. Värm vindrutan med knappen imborttagning innan du gör rent den.



När du arbetar i motorrummet, se till att vindrutetorkarspaken är i läge **B** (av).

Risk för allvarliga skador



Torkarbladets effektivitet

Kontrollera torkarbladens skick. Livslängden beror på dig:

- De ska hållas rena: Rengör torkarbladen och rutan regelbundet med tvålatten,
- Använd inte torkarna om rutan är torr.
- lossa dem från rutan om de inte har använts under en längre tid.

De ska alltid bytas när de börjar bli slitna, dvs. ungefär en gång om året → **363**.

Användningsföreskrifter för torkarblad

- Vid kallt väder eller snö bör du rengöra rutan innan du använder vindrutetorkarna (annars finns det risk att motorn överhettas).
- se till att inga föremål är i vägen för torkarbladen.

Bakrutetorkning, bakrutespolning

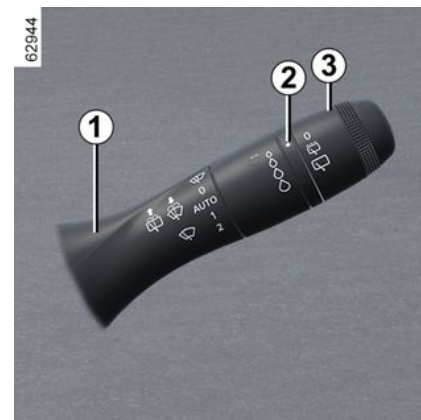

Bakrutetorkare



Slå på tändningen och vrid ringen **3** på spaken **1** tills symbolen befinner sig mittemot markeringen **2**.

- **av**
- **intervalltorkning**

Torkarna stannar flera sekunder mellan slagen. Torkfrekvensen varierar beroende på bilens hastighet.

- **långsam torkarhastighet**

För att stoppa torkningen, vrid ringen **3** igen.

OBS!

TORKARE

Vid tvätt i automattvätt, placera ringen **3** på reglaget **1** i stoppläget för att stänga av torkning.

2

OBS!

Kom ihåg att sätta tillbaka ringen **3** på reglaget **1** till stoppläget så att torkning inte aktiveras av misstag vid nästa användning.



Håll inte i torkarmen när du öppnar eller stänger bagageluckan.



Innan du gör något med bakrutan (biltvätt, isborttagning, rengöring osv.), ställ spaken **1** i stopplä-

get.

Risk annars för skador.



Torkarbladens prestanda

Kontrollera torkarbladens skick. Livslängden beror på

dig:

- De ska hållas rena: Rengör torkarbladen och rutan regelbundet med tvålatten,
- Använd inte torkarna om rutan är torr.
- lossa dem från rutan om de inte har använts under en längre tid.

Byt i alla fall ut den så snart dess prestanda försämras: ungefär en gång om året ➔ **363**.

Användningsföreskrifter för torkarblad

- Vid kallt väder eller snö bör du rengöra rutan innan du använder vindrutetorkarna (annars finns det risk att motorn överhettas).
- se till att inga föremål är i vägen för torkarbladen.

ställningar kan du välja att aktivera eller stänga av den här funktionen ➔ **128**.

En återförsäljare kan stänga av funktionen på menyn personliga inställningar från din bil.

Torkaren försöker att svepa bort sådant som är i vägen på bakrutan (smuts, snö etc.). Om ett föremål hindrar torkarens rörelse kan den stanna. Ta bort föremålet, vänta cirka 30 sekunder och aktivera sedan torkaren med reglaget.

Försiktighetsåtgärder

- Om det är is på rutan ska du kontrollera att bladet inte sitter fast innan du sätter igång torkningen. Om du aktiverar torkaren då bladet frusit fast finns risk att du skadar både blad och torkarmotor.
- Använd inte torkningsfunktionen om rutan är torr, eftersom det sliter på bladen och förkortar deras livslängd.

Aktivering/avstängning av bakrute-torkaren

Intervalltorkning på bakrutan aktiveras automatiskt när backen läggs i (om vindrutetorkarna är igång). Om din bil har en meny för personliga funktionsin-

TORKARE

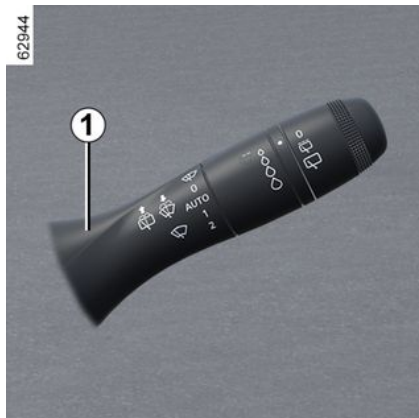

Bakruterengöring

 Med tändningen påslagen, tryck på spaken **1** en längre stund och släpp sedan.

Att hålla i reglaget längre gör att bakrutetorkaren går fram och tillbaka två gånger, spolarna sätts igång och några sekunder senare går vindrutetorkarna fram och tillbaka ännu en gång (drop-pavtorkningsfunktionen).

När du släpper reglaget återgår det till läget för bakrutetorkning.

BRÄNSLETANK

Bensinmodell och dieselmodell

2

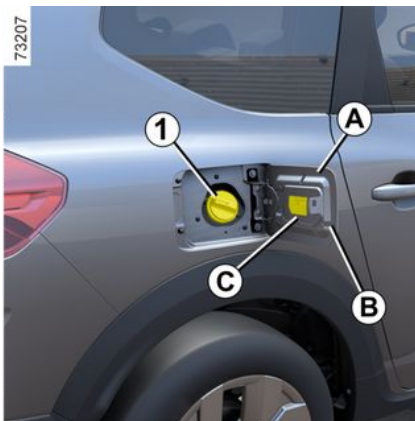

Bränsletankens volym: cirka 50 liter.
Beroende på bil, kan tankluckan **A** öppnas genom att föra in fingret i urtaget **B**.

Stäng luckan genom att trycka till tankluckan **A** med handen till ändläget. På vissa bilar kan tanklocket **1** låsas upp med tändningsnyckeln. I annat fall sitter det fast vid bilen med en plasttråd. För information om hur man fyller på tanken, se avsnittet om "Bränslepåfyllning".



Beroende på bil, dra i spaken **2** för att låsa upp tankluckan **A**. Öppna den och skruva sedan loss tanklocket **1**. Häng tanklocket på hållaren **3** på luckan när du tankar.



Tanklocket är speciellt.

Om du måste byta ut det, se till att det nya locket är av samma typ som originalet. Vänd dig till din återförsäljare.
Tanklocket får inte öppnas i närheten av öppen eld eller annan värmekälla.
Tvätta inte runt påfyllningsområdet med högtryckstvätt.

Bränslekvalitet

Använd bränsle av bra kvalitet som följer gällande lagstiftning i landet. An-

BRÄNSLETANK

visningarna på etiketten **C** på tankluckan → **375** måste följas.

Bensinversion

Blyfri bensin måste användas. Oktantalet (RON) ska uppfylla de krav som anges på etiketten **C** på tankluckan → **375**.

Dieselsonversion

Använd alltid diesel som uppfyller kraven på etiketten **C** på tankluckans insida → **375**.



Bränsletyper som uppfyller de europeiska standarder som gäller för motorer i bilar som säljs i Europa är kompatibla → **375**.



För att fylla på bränsle måste motorn stängas av (och inte bara i vänteläge för bilar utrustade med Stop and Start-funktionen): du måste stänga av tändningen → **162**, → **164**.
Risk för brand.



Blanda inte bensin (blyfri eller E85) med diesel, inte ens i liten mängd.
Använd inte etanolbränsle om bilen inte är avsedd för det. Tillsätt **inte** tillsatsmedel i bränslet eftersom det kan skada motorn. → **154**. Om du vill använda tillsatsmedel i bränslet, välj en produkt som är godkänd av tillverkaren.
Kontakta en märkesrepresentant.



Av säkerhetsskäl får inga åtgärder eller ändringar på bränslesystemet (elektroniska styrenheter, ledningar, bränslekrets, insprutare, skydd mm.) göras (utom av kvalificerad återförsäljare).



Var försiktig vid åtgärder i närheten av motorn eftersom denna kan vara varm. Dessutom kan kylfläkten sättas igång när som

helst.  etiketten i motorrummet påminner om detta.

Risk för allvarliga skador

Bränslepåfyllning

Med tändningen avslagen, för in bensinpumpen **helt** innan du håller in avtryckaren och startar påfyllningen av tanken (undvik risken för bränslestänk).

Håll den kvar i detta läge under hela tankningen. Efter första automatiska frånslag kan pumpen startas igen, dock högst två gånger. Av konstruktionstekniska skäl finns ett expansionsutrymme i bränsletanken som inte får utnyttjas.

Se till att vatten inte tränger in vid påfyllningen.

Efter påfyllning ska du sätta tillbaka locket **1** och stänga luckan **A** för att förhindra att vatten eller främmande föremål kommer in i systemet.

BRÄNSLETANK

Se alltid till att locket **1**, locket **A** och dess omkrets förblir rena och fria från damm, lera, smuts etc.

Anm.:

När bilen har stått stilla i ungefär tre månader, **måste du tillföra nytt bränsle för att förhindra att bränslepumpen skadas.**

Detta görs genom att med tändningen avstängd fylla på minst **ca 10 liter** och sedan starta motorn för att manövrera pumpen och förnya bränslet i bränslesystemet.

Om det inte är möjligt att tillföra minst 5 liter bränsle på grund av bränslenivån i tanken kan du köra bilen tills tanken kan fyllas på.

Bensinversion

Blyad bensin förstör avgasreningen och riskerar därmed att göra garantin ogiltig.

För att förhindra att förväxling sker vid tankning är påfyllningsröret försett med strypning som **gör det omöjligt att tanka med blyad bensin.**



Ihållande bränslelukt

Om en ihållande bränslelukt uppstår bör du:

- Stanna så fort trafiksituationen tillåter det och stäng av tändningen
- Sätt på varningsblinkerser och be alla passagerare kliva ur bilen och hålla sig undan trafiken.
- Ta kontakt med din återförsäljare.

LPG-version

LPG-tankens volym: cirka 40 liter eller 50 liter (beroende på bilen).

REAGENSTANK

Följ lokala lagar i landet där du befinner dig.

Det är viktigt att följa gällande bestämmelser. Brott mot dessa kan leda till rättsliga åtgärder mot bilens ägare.

Funktionsprincip

Reagensen är avsedd för dieselmotorer med SCR-system (selektiv katalysatorreducering).

Om reagens används minskar mängden kväveoxider i avgaserna.

Reagensförbrukningen i realtid beror på bilens användningsvillkor, utrustning och förarens körsätt.

Tillsatsvätska och kvalite

Använd endast **reagenser som uppfyller kraven i standarden ISO 22241** och enligt markeringen på tankluckan.



För att fylla på reagens måste motorn stängas av (och inte bara vara i stand-by-läge för bilar med Stop and Start-funktionen). Du måste stänga av tändningen → **162**, → **164**.



Om meddelandet "xx-xKM SPÄRRAT, FYLL PÅ ADBLUE" visas ska du fylla på reagenstan-ken. Se instruktioner för påfyllning.

Risk att bilen stannar.

Påfyllning

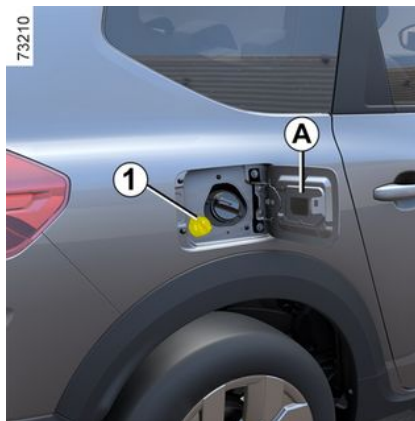

Tankens påfyllningskapacitet:

cirka **11 liter**.

Med tändningen avstängd öppnar du luckan **A** och skruvar av locket **1**.

Obs! Ångor från ammoniumhydroxid kan läcka ut från öppningen när tank-temperaturen är hög.

Tanken kan fyllas på vid pumpen. Med tändningen avslagen, för in bensin-pumpen och för den till **ansatsen** innan du startar påfyllningen av tanken (risk för bränslestänk).

Håll den kvar i detta läge under hela tankningen.

Efter första automatiska frånslag kan pumpen startas igen, dock högst två gånger. Av konstruktionstekniska skäl finns ett expansionsutrymme i bränsle-tanken som inte får utnyttjas.

I övriga påfyllningsfall är det viktigt att läsa informationen på reagensmedels-behållaren (t.ex. burk eller flaska).



Tanklocket är speciellt.

Vid eventuellt byte av tanklocket, byt till lock av samma typ. Vänd dig till din återförsäljare. Tvätta inte runt påfyllningsområdet med högtryckstvätt.

Försiktighetsåtgärder vid användning

Vid påfyllning:

REAGENSTANK

– hantera reagensmedlet med försiktighet, De kan skada kläder, skor, karosdelar m.m.

– se till att vatten inte tränger in i bränsletanken.

Om reagensen rinner över eller hamnar på lacken måste det berörda området snabbt rengöras med rikligt med kallt vatten och en mjuk trasa.

Obs! Använd en mjuk svamp om reagensvätskan kristalliseras.



Reagensen får inte komma i kontakt med ögon eller hud. Om detta ändå skulle hända sköljer du rikligt med vatten och tar genast kontakt med en läkare. Uppsök läkare vid behov.

Vid extremt kalla väderförhållanden Vintertid ska reagenstanken fyllas

på när  varningslampan tänds och meddelandet "FYLL PÅ ADBLUE INNAN 1 200 km" visas på instrumentpanelen.

Undantagsfall

Reagensvätskan fryser under ca -10 °C.

Försök inte fylla på mer om vätskan har frusit. Om du behöver fylla på eller

fylla tanken med reagens ( på) ska du om möjligt parkera bilen på en varmare plats så att reagensen smälter. I annat fall ska påfyllningen av reagens genomföras av en reparatör.



När reagenstanken har fyllts på ska du kontrollera att locket och luckan är stängda, starta motorn och **VÄNTA i 10 sekunder med bilen stillastående och motorn igång** innan du börjar köra igen.

Om denna process inte följs registreras inte påfyllningen av tanken förrän efter flera minuters körning.

Meddelandet "FYLL PÅ ADBLUE" och/eller varningslamporna fortsätter att lysa tills påfyllningen har registrerats av systemet.





Inget arbete får över huvud taget utföras på några delar av systemet. För att systemet inte ska skadas får endast auktoriserade märkesrepresentanter utföra arbete på systemet.

REAGENSTANK

Skötsel/räckvidd







Förutom informationen som visas på instrumentpanelen kan även en ljudsignal höras.

Kontroll- och varningsindikeringar	Meddelande	Vad ska du göra?
-	"FYLL PÅ ADBLUE INOM 2 400 KM"	Om meddelandet visas när tändningen är påslagen har du en räckvidd på mindre än 2 400 km . Fyll på eller låt en märkesrepresentant fylla på reagens i tanken.
 tänds.	"FYLL PÅ ADBLUE INOM 1 200 KM"	Om meddelandet visas när tändningen är påslagen har du en räckvidd på mellan 800 och 1 200 km . Fyll på eller låt en märkesrepresentant fylla på reagens i tanken.
 tänds.	"xxxKM SPÄRRAT, FYLL PÅ ADBLUE"	Meddelandet visas när tändningen slås på och visas igen: - ungefär var 100:e kilometer, en räckvidd på mellan cirka 800 km och 200 km . – ungefär var 50:e kilometer när du har en räckvidd på under 200 km . Fyll på eller låt en märkesrepresentant fylla på reagenstanken så snart som möjligt .
 tänds.	"0 KM TILL SPÄRRNING, FYLL PÅ ADBLUE"	Motorn vill inte starta. För att starta igen måste du fylla på reagenstanken själv.

REAGENSTANK

Systemfel

Förutom informationen som visas på instrumentpanelen kan även en ljudsignal höras.

Kontroll- och varningsindikeringar	Meddelande	Avläsningar
 och  tänds.	"KONTROLLERA AVGASRENING" "KONTROLLERA ADBLUE-KVALITET" "KONTROLLERA ADBLUE-INSPRUTNING"	Anger ett fel i systemet. Kontakta en märkesrepresentant så snart som möjligt.
 och  tänds.	"xxxKM UTSLÄPPSKONTROLLSPÄRR"	Detta indikerar ett systemfel och att bilen inte kommer att kunna startas på nytt om mindre än 800 km . Dessa varningar visas igen: varje körda 100 km tills det är mellan 800 och 200 km räckvidd kvar tills bilen inte kan startas igen. - var 50:e kilometer när den återstående räckvidden är under 200 km innan bilen inte kan startas på nytt. Kontakta en märkesrepresentant så snart som möjligt.
 och  tänds.	"0 KM UTSLÄPPSKONTROLLSPÄRR"	Betyder att bilen inte kan startas efter att tändningen har slagits av. Kontakta din återförsäljare.

INKÖRNING

Bensinversion

Kör inte fortare än 130 km/h i högsta växel under de första **1 000 km**.

Det tar cirka **3 000 km** körning innan bilen uppnår optimala prestanda.

Serviceintervall: Se din bils underhållshäfte.

Dieselsonversion

Under de första **1 500 km** ska du inte överstiga 130 km/h med den högsta växeln ilagd, eller 2 500 rpm. Därefter kan du köra fortare, men det är först vid körda 6 000 km som bilens maximala prestanda kan utnyttjas.

Under inkörningsperioden undvik häftiga accelerationer och när motorn är kall bör inte max varvtal uppnås vid körning på de lägre växlarerna.

Serviceintervall: Se serviceprogrammet.

Obs! För en ny bil i inkörningsfasen: kylarvätskenivån kan vara högre än markeringen "MAXI" på behållaren och sedan sjunka till mellan nivån "MINI" och "MAXI".

Detta innebär inte någon risk.

START/STOPP AV MOTORN

Tändningslås på bil med nyckel.

"Stopp och rattlåset i låst läge" **A**

Låsning: Ta bort nyckeln **1** och vrid ratten tills rattlåset låses.

Rör nyckeln och ratten lätt för att frigöra rattlåset.

"Körläge" **B**

Tändningen är på.

- **Bensinversion:** motorn kan startas.
- **Dieselsonversion:** förvärmningen är aktiverad.

"Startläge" **C**



Om motorn inte startar, vrid nyckeln moturs innan du gör ett nytt startförsök.

Släpp nyckeln då motorn startar.

Särskilda anvisningar för bilar utrustade med automatväxellåda

➔ 171 ➔ 174.

Starta motorn

Beroende på bil: om en växel är ilagd måste du trycka ned kopplingspedalen eller sätta växelspaken i neutralläget för att starta motorn. Meddelandet "Neutral + START" visas på färd datorn för att meddela dig.

Vid mycket kalla förhållanden (temperaturer under $-20\text{ }^{\circ}\text{C}$): för att göra det lättare att starta motorn, slå på tändningen i flera sekunder **innan** du startar motorn.

När motorn ska startas i mycket låg yttertemperatur (under $-10\text{ }^{\circ}\text{C}$), håll kopplingspedalen nedtryckt tills motorn startar.

På bilar med automatväxellåda ska du, innan du startar motorn, ställa spaken i läge **P** eller **N** och trycka på broms pedal. ➔ 171.



Bensinversion

- Vrid nyckeln till startläget **utan att lägga på gaspedalen**.
- Släpp nyckeln då motorn startar.



Dieselsonversion

Vrid startnyckeln till körläget **B** och håll kvar den tills kontrollampen för motorns förvärmning slocknar.

Vrid nyckeln till startläget **C** **utan att trycka på gaspedalen**.

Släpp nyckeln då motorn startar.

Stoppa motorn

Med motorn på tomgång, vrid om nyckeln till "stopp"-läget **A**.

Särskilda anvisningar

START/STOPP AV MOTORN

På vissa bilar slutar tillbehören (radio osv.) att fungera antingen när motorn stängs av, vid låsning av dörrarna eller när förardörren öppnas eller när dörrarna låses.



Starta aldrig bilen genom rullning i en backe. Risk för inaktivering av servo-styrningen.

Det finns en risk för olyckor.

LPG-modell

Motorn startas alltid med bensin.



När bränsletanken är tom går det inte att starta bilen eller så går den endast att köra i LPG-läge.

Drift med LPG/bensin kräver att det finns bensin (för start, kraftig acceleration, låga (kalla) temperaturer osv.).



Om den orange indikeringen tänds på instrumentpanelen tillsammans med en ljudsignal, fyll tanken med minst 8 liter bränsle.



För mer information om LPG-versioner ➔ 31.



Stanna inte bilen med motorn igång på platser med brännbart material t.ex. högt gräs eller löv som kan komma i kontakt med det varma avgassystemet och antändas.



Stäng aldrig av tändningen förrän bilen stannat helt. När motorn väl har stannat slutar bromsservon, servostyrningen och de passiva säkerhetssystem som airbags och bältessträckare att fungera.



Förarens ansvar när bilen parkeras eller stannas

Lämna aldrig bilen med nyckeln i när barn, personer med funktionshinder eller djur finns i bilen, inte ens för en kort stund. Det finns risk att de kan låsa dörrarna eller skada sig själva eller andra personer genom att sätta igång motorn eller den elektriska utrustningen, som t.ex. fönsterhissarna. Dessutom stiger temperaturen i kupén mycket snabbt vid varmt och soligt väder. **LIVSFARA ELLER RISK FÖR ALLVARLIGA SKADOR.**

START/STOPP AV MOTORN

modell Hybrid



Aktivera tändningen:

- Placera växelväljaren i läge **P**.
- Tryck på bromspedalen.
- Vrid nyckeln till startläget **C** utan att trycka på gaspedalen.
- Släpp nyckeln så snart som **READY**-meddelandet visas på instrumentpanelen åtföljt av ett pip.

Meddelandet försvinner när bilens hastighet överstiger ca 5 km/h.

Stänga av Hybrid-systemet

När bilen står stilla, vrid nyckeln till stoppläget **A**. Tändningen är avstängd och meddelandet **READY** försvinner från instrumentpanelen.



Innan du lämnar bilen måste du kontrollera att tändningen är av.

Starta en bil med kort



Kortet måste finnas i avkänningsområdet **1**.

För att starta:

- På bilar med automatväxellåda, placera växelväljaren i läge **P** eller **N**, tryck ned bromspedalen och tryck på knappen **2**. På Hybrid-bilar tänds **READY**-meddelandet på instrumentpanelen tillsammans med en ljudsignal. Meddelandet försvinner när bilens hastighet överstiger ca 5 km/h km/h;



- i bilar med manuell växellåda, tryck ned broms- eller kopplingspedalen och tryck på **2**-knappen. Om en växel är ilagd, går det bara att starta om du trycker på kopplingspedalen.

Särskilda anvisningar

- Om något av startvillkoren inte uppfylls, visas meddelandet "Tryck ner broms + START" eller "Tryck ner koppling + START" eller "Lägg i Växelläge P" på instrumentpanelen.
- I vissa fall kan du behöva vrida på ratten på samtidigt som du trycker på startknappen **2** för att rattlåset ska låsas upp. I sådant fall visas varningsmeddelandet "Vrid ratten + START".

LPG-modell

Motorn startas alltid med bensin.

START/STOPP AV MOTORN

 När bränsletanken är tom går det inte att starta bilen eller så går den endast att köra i LPG-läge.

Drift med LPG/bensin kräver att det finns bensin (för start, kraftig acceleration, låga (kalla) temperaturer osv.).

Om den orange  varningslampan tänds på instrumentpanelen tillsammans med en ljudsignal, fyll tanken med minst 8 liter bränsle.

 För mer information om LPG-versioner → 31.

Handsfreestart med bakluckan öppen

I det här fallet ska kortet inte finnas i bagageutrymmet.



Förarens ansvar när bilen parkeras eller stannas

Lämna aldrig bilen med nyckeln i när barn, personer med funktionshinder eller djur finns i bilen, inte ens för en kort stund. Det finns risk att de kan låsa dörarna eller skada sig själva eller andra personer genom att sätta igång motorn eller den elektriska utrustningen, som t.ex. fönsterhissarna.

Dessutom stiger temperaturen i kupén mycket snabbt vid varmt och soligt väder.

LIVSFARA ELLER RISK FÖR ALLVARLIGA SKADOR.

Tillbehörsfunktion

(påslagning av tändning)



När du sitter i din bil kan du använda olika funktioner (radion, navigeringen, torkarna etc.).

För att få tillgång till de andra funktionerna ska kortet finnas i kupén. Tryck på knappen **2** utan att trycka ned någon pedal.

START/STOPP AV MOTORN

Funktionsstörning



I vissa fall fungerar inte handsfree-kortet:

- När kortets batteri är förbrukat, urladdat osv.
- När kortet befinner sig nära en enhet med samma frekvens (skärm, mobiltelefon, tv-spel osv.).
- bilen befinner sig i ett område med stark magnetisk strålning.

Meddelandet "Placera kort på + START område" visas på instrumentpanelen.



Tryck på bromspedalen eller kopplingspedalen och lägg **3**-kortet (**A** eller **B**) på **4**-symbolen (**A** eller **B**). Tryck på knappen **2** för att starta bilen. Meddelandet försvinner.

Specialfall för hybrid bilar

När bilen står stilla och är i eldriftläge visas meddelandet "Stäng av motorn" på instrumentpanelen åtföljt av en ljudsignal om:

- Förarens bälte är inte fastspänt
- Motorhuvn är öppen
- Förardörren är öppen.



START/STOPP AV MOTORN

Villkor för stopp av motorn



Bilen ska stå stilla, växelväljaren ska vara i läge **P** på bilar med automatväxellåda.

På Hybrid-fordon visas meddelandet **READY** på instrumentpanelen.

Med kortet i bilen, tryck på knappen **2**: motorn stängs av.

På Hybrid-fordon försvinner **READY**-meddelandet från instrumentpanelen.

Rattlåset låses när förardörren öppnas eller när bilen låses.

Om kortet inte längre är kvar i kupén eller om kortets batteri är slut när bilen står stilla och du försöker stänga av motorn visas meddelandet "Kort sak-

nas: Tryck/håll **START**" på instrumentpanelen. Tryck på knappen **2** i minst tre sekunder. Om kortet inte är kvar i kupén, försäkra dig om att du kan få tag i det innan du håller in knappen. Utan kortet kan du inte starta bilen.

När motorn är avstängd fortsätter tillbehören som är i gång (radion etc.) att fungera i cirka 10 minuter.

När förardörren öppnas stängs tillbehören av.



Stäng aldrig av tändningen förrän bilen står stilla. När motorn väl har stannat upphör servoeffekten för bromssystemet och styrningen att verka liksom säkerhetssystemen för airbags och bältessträckare.



För att behålla laddning i 12 V-batteriet stängs motorn av automatiskt efter cirka 15 minuter när bilen står stilla, så länge förarens säkerhetsbälte inte är fastspänt och motorn inte redan har stängts av manuellt med hjälp av knappen **2**. Vid behov kan du starta om motorn genom att trycka på knappen **2** en gång.



Stanna inte bilen med motorn igång på platser med brännbart material, t.ex. högt gräs eller löv, eftersom det kan komma i kontakt med det varma avgassystemet och antändas.



Kontrollera att motorn är avstängd när du lämnar bilen, i synnerhet om du har kortet med dig.

START/STOPP AV MOTORN

Stopp & Start funktion

Detta system gör att du kan minska bränsleförbrukningen och utsläppet av växthusgaser. När du startar bilen aktiveras systemet automatiskt. Under körningen stoppar systemet motorn (stand by-läge) när bilen stannar (trafikkö, rödljus, osv.).

Villkor för att ställa motorn på stand-by

Bilen har körts sedan det sista stoppet.

För bilar utrustade med automatväxellåda:

- växellådan är i läge **D**, **L** (beroende på bil) eller **N**,
- och
- Bromspedalen är nedtryckt (tillräckligt hårt)

Om varningslampan  blinkar när fordonet är stillastående och meddelandet "Tryck ner bromspedalen" visas på instrumentpanelen, så indikerar detta, beroende på bil, att bromspedalen inte är tillräckligt nedtryckt.

och

- Gaspedalen är inte nedtryckt

och

- bilens hastighet är noll i ungefär en sekund.

Bilen står kvar i stand-by om växelspaken ligger i läge **P** eller om den ligger i läge **N** samtidigt som parkeringsbromsen är dragen och bromspedalen inte är nedtryckt.

För bilar med manuell växellåda:

- Växeln ligger i neutralläge.

Om varningslampan  tänds och meddelandet "Placera i neutralläge" visas på instrumentpanelen indikerar detta att du behöver placera växelspaken i neutralläge.

och

- Kopplingspedalen är släppt

och

- Bilens hastighet understiger än 5 km/h.

För alla bilar:

varningslampan  visas med fast sken på instrumentpanelen för att göra dig uppmärksam på att motorn ställs på stand-by.

Bilens utrustningar förblir i funktion under tiden som motorstoppet varar.

Servostyrningen kanske inte längre är igång när motorn försätts i standbyläge.

Då aktiveras den igen när motorn inte är kvar i standbyläge och bilens hastig-

het överstiger cirka 1 km/h (nedförsbacke, lutning osv.).



Vid ett stand-by-läge av motorn dras inte den automatiska parkeringsbromsen (beroende på bil) åt automatiskt.



Låt inte fordonet rulla när motorn står på stand-by (varningslampan  visas på instrumentpanelen).



Innan du lämnar bilen måste motorn stängas av (inte sättas i standby-läge) → **162**, → **164**.

Förhindra att motorn ställs på stand-by

Det är möjligt att i vissa situationer, som då du är på väg mot en korsning med systemet aktiverat, hålla motorn igång för att sedan komma iväg snabbt.

START/STOPP AV MOTORN

För bilar utrustade med automatväxellåda:

Håll bilen stilla med en lätt fot på bromspedalen.

För bilar med manuell växellåda:

Håll kopplingspedalen nedtryckt.



För att fylla på bränsle måste motorn stängas av (och inte bara i vänteläge för bilar utrustade med funktionen Stop and Start): du måste stänga av tändningen
➔ 162 ➔ 164.

Risk för brand.

Lämna standby-läget

För bilar utrustade med automatväxellåda:

– När förardörren öppnas

eller

– När förarens säkerhetsbälte lossas eller

– bromspedalen är släppt och läge **D** eller **L** är ilagd (beroende på bil).

eller

– När bromspedalen är uppläppt, läge **N** är ilagt och parkeringsbromsen är frigjord.

eller

– När bromspedalen trycks ned igen, läge **P** är ilagt eller läge **N** är ilagt och parkeringsbromsen är ansatt
➔ 171 ➔ 174.

eller

– läget **R** är ilagt,

eller

– gaspedalen är nedtryckt.

För bilar med manuell växellåda:

– Vid öppning av förardörren, utan någon ilagd växel och med kopplingspedalen uppläppt;

eller

– När förarens säkerhetsbälte lossas, utan någon ilagd växel och med kopplingspedalen uppläppt;

eller

– Växelspaken ligger i neutralläge och kopplingspedalen är något nedtryckt eller

eller

– En växel är ilagd och kopplingspedalen är helt nedtryckt.

Särskild anmärkning: beroende på

bil kan kontrollampen  tändas i några sekunder på instrumentpanelen när du stänger av tändningen med motorn i standby-läge.



På bilar utrustade med manuell växellåda:

Omstarten kan avbrytas om kopplingspedalen släpps upp för snabbt när en växel är ilagd.

Villkor för att inte ställa motorn på stand-by

Vissa villkor tillåter inte att systemet ställer motorn på stand-by, särskilt när;

- förardörren är inte stängd
- Förarens bilbälte är inte fastspänt.
- backväxeln är ilagd,
- motorhuvens är inte låst
- ytttemperaturen är för låg eller för hög
- batteriet är inte ordentligt laddat
- skillnaden mellan temperaturen inne i bilen och den automatiska klimatanläggningens inställda temperatur är för stor
- Parkeringsassistansfunktionen är i drift
- höjden är för hög
- lutningen är för brant för bilar med automatväxellåda,
- "Clear view"-funktionen är aktiverad
➔ 281
- motorns temperatur är inte tillräckligt hög,
- Avgasreningssystemet håller på att regenereras,

START/STOPP AV MOTORN

– ...



Innan du vidtar några åtgärder i motorrummet måste du först slå av tändningen ➔ 162,

➔ 164.

Särskilda anvisningar för automatisk start av motorn

Under vissa förhållanden kan motorn starta om utan någon åtgärd för att garantera din säkerhet och komfort.

Detta kan inträffa när:

- yttertemperaturen är för låg eller för hög
- "Clear view"-funktionen är aktiverad ➔ 281
- batteriet är inte ordentligt laddat
- när bilens hastighet är högre än 5 km/h (i nedförsbackar...).
- pedalen trycks in upprepade gånger eller det finns ett krav på bromssystem

– ...



Innan du lämnar bilen måste motorn stängas av (inte sättas i standby-läge) ➔ 162, ➔ 164.

Avaktivering, aktivering av funktionen



Tryck på omkopplaren **1** för att aktivera funktionen. Meddelandet "Stopp & Start AV" visas på instrumentpanelen och kontrollampan i knappen **1** tänds.

Om du trycker en gång till sätts systemet i gång igen. Meddelandet "Stopp & Start PÅ" visas på instrumentpanelen och kontrollampan i knappen **1** slocknar.

Systemet aktiveras igen automatiskt när bilen startas med startknappen ➔ 164.

Funktionsstörning

Om meddelandet "Kontrollera Stopp & Start" visas på instrumentpanelen tillsammans med kontrollampan i knappen **1** indikerar detta att systemet har inaktiverats.

Kontakta en märkesrepresentant.



Anm.: När motorn är i standby-läge startas den om automatiskt om du trycker på strömställaren **1** en gång.

VÄXELSPAK

Växelspak

Illäggning av backväxeln



(med stillastående bil)

Bil med manuell växellåda: ställ växelspaken i neutralläget och lägg sedan i backväxeln.

Följ växlingsschemat på växelspakens knapp **1** och lyft ringen **2** upp mot knoppen för att lägga i backväxeln.

Bilar med automatväxellåda → 171

Om tändningen är påslagen när backväxeln läggs i tänds backljuset.

Automatväxellåda, elektronisk väljare

Växelväljarspak 1



R: Backväxel

N: Neutralläget

D: framåtväxel

B: Framåtväxel med ökad regenerativ bromsning (beroende på bilmodell)

P: parkering, knapp **2**

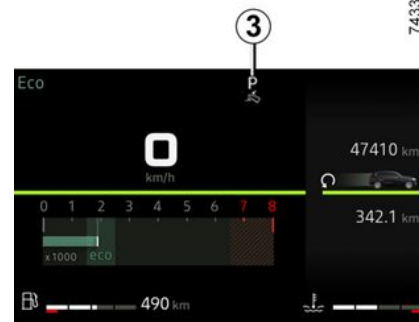

Displayen **3** på instrumentpanelen informerar dig om vilken växel som är ilagd **1**.



Kontrollera att indikeringarna **P** på instrumentpanelen och i knappen **2** lyser innan du kliver ur bilen.

Risk att bilen sätts i rörelse.

Åtgärd

När bilen står stilla och med växelväljaren **1** i läge **P**, starta bilen.

På Hybrid-versionen visas meddelandet **READY** på instrumentpanelen.

VÄXELSPAK

Med foten på bromspedalen (felindikatorn **3** släcks), gå ur läge **P** och lägg i läge **D**.

Växelväljaren får endast flyttas till läge D, B eller R när bilen står stilla, du har foten på bromspedalen och gaspedalen är uppsläppt.



Varningslampan **READY** tänds på instrumentpanelen för att visa att systemet Hybrid är igång och klart för körning → **162**, → **164**.

Åtgärd



För växelväljaren **1** ett eller två hack framåt eller bakåt för att lägga i önskat läge (**R**, **N**, **D** eller **B**). När du sedan släpper väljaren återgår den till sitt stabila läge.

Läget som läggs i tänds på instrumentpanelen.

Om vissa villkor förhindrar växling från ett läge till ett annat blinkar det önskade läget på instrumentpanelen.

Lägga i läget P



När bilen står stilla och motorn går eller tändningen är påslagen, tryck på knappen **2** för att lägga i läge **P**. Varningsindikeringen på knappen **2** lyser i orange när växellådans parkeringsläge **P** är aktiverat.

Lägga ur läget P

När bilen står stilla och motorn är igång, tryck på bromspedalen och flytta väljarspaken **1** framåt eller bakåt till önskat läge. Indikeringen i knappen **2** släcks.

Om bromspedalen inte är helt nedtryckt visas meddelandet "Tryck ner bromspedalen" och varningsindikering-

en  visas på instrumentpanelen.

OBS!

– Om föraren öppnar dörren för att kliva ur bilen utan att ha lagt i läge **P** hörs en ljudsignal och meddelandet "P ej ilagd" visas på instrumentpanelen.

– Indikeringen  tänds varje gång som bromspedalen måste tryckas ned för att kunna byta växelläge i automatväxellådan.

För att lägga i neutralläget (N)

För att lägga i läge **N** när bilen står stilla och motorn är igång, flytta växelväljaren **1** ett hack framåt eller bakåt beroende på den ilagda växeln.

För att lägga i framåtväxeln (D-läget)

När bilen står stilla och motorn är i gång, flytta växelväljaren **1** två hack bakåt för att lägga i läge **D**.

Om ett av dessa villkor inte uppfylls blinkar **D** i cirka fem sekunder och

VÄXELSPAK

meddelandet "Tryck ner bromspedalen" visas på instrumentpanelen i cirka 15 sekunder.

Under de flesta körförhållanden behöver du inte längre använda växelspaken. Växlingen sker "automatiskt" i rätt ögonblick vid lämpligt motorvarvtal eftersom automatiken tar hänsyn till bilens belastning, vägens beskaffenhet och ditt körsätt.

Obs! Med motorn igång och med en hastighet mellan cirka 0 och 8 km/h, i läge **N** eller **R**, måste du trycka ned bromspedalen för att lägga i läge **D**. Detta är praktiskt vid parkering då bilen omväxlande måste köras framåt och backas flera gånger.

Ekonomisk körning

Kör alltid med spaken i läget **D**, med lätt nedtryckt gaspedal, då sker nedväxlingen automatiskt.

Kraftiga accelerationer och omkörningar

Tryck ner gaspedalen hastigt i botten (tills pedalens spärr överskrids).

Då sker en s.k. kickdown-nedväxling som innebär att en lägre växel automatiskt väljs om motorvarvtalet tillåter det.

Körning i läge B

Detta läge möjliggör körning med större återvinnande motorbromsning.

När du släpper upp gaspedalen använder bilen återvinnande bromsning för att sänka bilens hastighet.

Elmotorn genererar då högre elektrisk ström som gör att drivbatteriet laddas.

I **B**-läge minskar den regenerativa bromsningen om batteriet är kallt eller fulladdat.



Motorbromsen ersätter inte på något vis bromspedalen.

För att lägga i backväxeln (läge R)

När bilen står stilla och motorn är i gång, flytta växelväljaren **1** två hack framåt för att lägga i läge **R**.

Om bromspedalen inte är nedtryckt hörs en ljudsignal, **R**-lägesindikeringen blinkar i ungefär fem sekunder på växlingsschemat på instrumentpanelen och meddelandet "Tryck ner bromspedalen" visas i ungefär 15 sekunder.

OBS! När motorn är igång och bilen körs i en hastighet mellan 0 och 8 km/h och läge **N** eller **D** är ilagt behöver du inte trycka ned bromspedalen för

att lägga i läge **R**. Detta är praktiskt vid parkering då bilen omväxlande måste köras framåt och backas flera gånger.

Växelpaddlar 4 och 5



Beroende på bil kan du använda paddlarna **4** och **5** för att växla när växelväljaren **1** befinner sig i läge **D**.

4: Växla till en lägre växel.

5: Växla till en högre växel.

Lägena **P**, **N** och **R** kan inte användas via paddlarna.

Körning i manuellt läge

När du kör med läge **D** kan du växla till manuellt körläge med hjälp av paddlarna **4** och **5** på ratten. Beroende på ut-

74164

3

VÄXELSPAK

rustningsnivå finns det två manuella kör lägen:

– Du kan använda det **"tillfälliga" manuella läget** för att tvinga växling genom att trycka på en av de två växelpaddlarna. Kör läget **D** och den ilagda växeln visas på instrumentpanelen.

Obs! Växellådan återgår till automatläge **D** automatiskt om den ilagda växeln inte längre är optimal för bilens prestanda eller om ingen av paddlarna används inom en viss tidsperiod.

– **ett permanent manuellt läge aktiveras** om du trycker och håller på ett av reglagen. Kör läget **M** och den ilagda växeln visas på instrumentpanelen.

Anm.: Beroende på utrustningsnivå kan du återgå till automatläge genom att trycka länge på höger paddel eller genom att flytta one-touch spaken **1** ett eller två steg bakåt.

I båda fallen:

- Tryck på vänster paddel för att växla ned
- tryck på höger spak för att växla upp.

Obs! Beroende på displayen kommer

indikatorerna "+" och "-" eller 

och  att föreslå att du växlar upp eller ned en växel.

Automatväxellåda

Förbränningsversion



Växelväljarspåk 1

P : parkering

R : backväxel

N : neutralläge

D : framåtväxel

L : "Low"-läget

Displayen **4** på instrumentpanelen informerar dig om vilken växel som är ilagd **1**.



Obs! Tryck på knappen **2** för att:

- lämna läget **P**;
- ändra från **D**, **L** eller **N** till **R** eller **P**,
- ändra från **D** till **L**.

Åtgärd

Med växelspaken **1** i **P**-läge, tryck på bromspedalen och starta sedan motorn.

När du lämnar läget **P** måste du trycka på bromspedalen innan du trycker på upplåsningsknappen **2**.

Med foten på bromspedalen (varningslampan **3** försvinner från displayen), frigör läget **P**.

Växelväljarspaken får inte placeras i läge D eller R om bilen inte står stilla,

VÄXELSPAK

med foten på bromsen och gaspedalen uppsläppt.

Körning i automatläge

Lägg växelspaken **1** i läge **D**.

Under de flesta körförhållanden behöver du inte längre använda växelväljaren. Växlingen sker automatiskt i rätt ögonblick vid lämpligt motorvarvtal eftersom automatiken tar hänsyn till bilens belastning, vägens beskaffenhet och ditt körsätt.

Ekonomisk körning

Kör alltid med spaken i läget **D**, med lätt nedtryckt gaspedal, då sker nedväxlingen automatiskt.

Kraftiga accelerationer och omkörningar

Tryck ner gaspedalen hastigt i botten (tills pedalens spärr överskrids).

Då sker en s.k. kickdown-nedväxling som innebär att en lägre växel automatiskt väljs om motorvarvtalet tillåter det.

Undantagsfall

Under vissa körförhållanden (som t.ex. leder till motorskydd, igångsättning av det elektroniska stabiliseringssystemet (ESC) osv.) kan "det automatiserade systemet" växla automatiskt.

För att undvika felaktiga manövrer kan "automatiken" också vägra att lägga i

en växel i så fall blinkar växeln på displayen några sekunder.



För att hålla bilen still i en uppförsbacke, håll inte foten på gaspedalen.

Risk för överhettning av automatlådan.



Kontrollera att **P**-varningslampan på instrumentpanelen aktiveras innan du lämnar bilen.

Risk att bilen sätts i rörelse.

Undantagsfall

Om vägtypen eller väderförhållandena (branta uppförs- eller nedförsbackar, djup snö, sand eller lera) gör det svårt att fortsätta köra i automatläget, beroende på utrustningsnivå, rekommenderar vi ett byte till "Low"-läge så att det går att köra i en låg hastighet under 50 km/h på ytor med dåligt grepp (snö, lera osv.), köra upp för en backe eller motorbromsa i nedförsbacke. För att göra detta ställer du växelspaken i läge **L**.

Obs! i läget "Low" är variationerna i motorvarvtalet kontinuerliga och accelerationerna är mer linjära.

För att undvika att motorstopp vid kalla temperaturer ska du vänta några sekunder innan du byter läge **P** eller **N**.
Noch flyttar spaken till läge **D**, **R**, eller **L**.

Hybridversion



Växelväljarspak 5

R : backväxel

N : neutralläge

D : framåtväxel

B : framåtväxel med ökad regenerativ bromsning

VÄXELSPAK

Displayen **8** på instrumentpanelen informerar dig om vilken växel som är ilagd **5**.

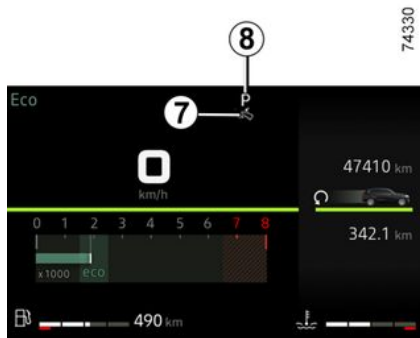

Obs! Tryck på knappen **6** för att:

- lämna läget **P**;
- växla från läge **D**, **B** eller **N** till **R** eller **P**,
- växla från läge **D** till **B**.

Åtgärd

När bilen står stilla och med växelväljaren **5** i läge **P**, starta bilen. Meddelandet **READY** visas på instrumentpanelen.

När du lämnar läget **P** måste du trycka på bromspedalen innan du trycker på upplåsningsknappen **6**.

Med foten på bromspedalen (varningslampan **7** försvinner från displayen), frigör läget **P**.

Växelväljarspaken får inte placeras i läge D eller R om bilen inte står stilla, med foten på bromsen och gaspedalen uppsläppt.



READY-indikeringen på instrumentpanelen visar att Hybrid systemet är igång och klart för körning → **162** → **164**.

Körning i automatläge

Lägg växelspaken **1** i läge **D**.

Under de flesta körförhållanden behöver du inte längre använda växelväljaren. Växlingen sker automatiskt i rätt ögonblick vid lämpligt motorvarvtal eftersom automatiken tar hänsyn till bilens belastning, vägens beskaffenhet och ditt körsätt.

Ekonomisk körning

Kör alltid med spaken i läget **D**, med lätt nedtryckt gaspedal, då sker nedväxlingen automatiskt.

Kraftiga accelerationer och omkörningar

Tryck ner gaspedalen hastigt i botten (tills pedalens spärr överskrids).

Då sker en s.k. kickdown-nedväxling som innebär att en lägre växel automatiskt väljs om motorvarvtalet tillåter det.

Körning i läge B

Detta läge möjliggör körning med större återvinnande motorbromsning. När du släpper upp gaspedalen använder bilen återvinnande bromsning för att sänka bilens hastighet.

Elmotorn genererar då högre elektrisk ström som gör att drivbatteriet laddas.

I **B**-läge minskar den regenerativa bromsningen om batteriet är kallt eller fulladdat.



Motorbromsen ersätter inte på något vis bromspedalen.

Undantagsfall

Under vissa körförhållanden (som t.ex. leder till motorskydd, igångsättning av det elektroniska stabiliseringssystemet (ESC) osv.) kan "det automatiserade systemet" växla automatiskt.

Undantagsfall

För att undvika att motorstopp vid kalla temperaturer ska du vänta några sekunder innan du byter läge **P** eller

VÄXELSPAK

N och flyttar spaken till läge **D**, **R**, eller **B**.



Av säkerhetsskäl får tändningen aldrig stängas av förrän bilen står helt stilla.



Kontrollera att **P**-varningslampan på instrumentpanelen aktiveras innan du lämnar bilen.

Risk att bilen sätts i rörelse.

Förbränningsversioner och hybrid

Parkering av bil

När bilen står stilla för du växelspaken till läge **P** och håller foten på bromspedalen. Växellådan är i ett neutralt läge och drivhjulens mekaniska låsta av drivaxeln.

Se till att den automatiska parkeringsbromsen är åtdragen.



Om du kör så att bilens underrede stöter emot något (t.ex. en trafikdelare, en förhöjd trottoar eller dylikt) kan bilen skadas (en hjulaxel kan t.ex. deformeras). För att minska risken för olyckor bör du låta din märkesrepresentant kontrollera bilen.

Underhållsprogram

Se bilens servicehäfte eller kontakta din återförsäljare för att kontrollera om den automatiska växellådan kräver schemalagt underhåll.

Om den inte behöver service behöver du inte fylla på olja.

Funktionsstörning

– **under körning**, om meddelandet "Kontrollera Automatlåda" visas på instrumentpanelen, tyder det på ett fel.

Kontakta en märkesrepresentant så snart som möjligt

– **under körning**, om meddelandet "Automatlåda Överhettad" visas på instrumentpanelen, stanna bilen så fort som möjligt så att växellådan kan svalna. Vänta sedan tills meddelandet försvinner.

– **starthjälp för bil med automatväxellåda** → 345



Av säkerhetsskäl får tändningen aldrig stängas av förrän bilen står helt stilla.



Vid start, om spaken har låst sig i läge **P** när du trycker på bromspedalen (t.ex. vid fel på batteriet), kan du manuellt lossa spaken för att lägga i körläget. Lossa damaskens nederdel och tryck in tryckknappen **10** samtidigt som du trycker på knappen **9** på spaken för att frigöra spaken och växla till läget **N**.

VÄXELSPAK

Kontakta din återförsäljare så snart
som möjligt.

3

PARKERINGSBROMS

– Med motorn avstängd (t.ex. vid motorstopp): När en framdörr öppnas.

I detta fall dra i strömställaren **4** och släpp den sedan för att ansätta den elektriska parkeringsbromsen.

3



Automatisk frigöring av parkeringsbromsen

Frigöringen sker så snart fordonet startas genom acceleration eller, på bilar utrustade med automatisk växellåda, när tändningen slås på och växellådans läge **P** ändras till **R**, **N** eller **D**.

Manuell funktion



Du kan aktivera den automatiska parkeringsbromsen för hand.

Manuell åtdragning av den automatiska parkeringsbromsen

Dra i knappen **4**. Varningslamporna **3**

och  tänds på instrumentpanelen.



Manuell frigöring av den automatiska parkeringsbromsen

För att frigöra parkeringsbromsen, tryck på **1**-reglaget utan att trycka på pedalerna eller vrida på nyckeln **2** till "På"-läget **B** för att slå på tändningen. Tryck på bromspedalen och tryck sedan på **4**: Indikeringen **3** i knappen

och indikeringen  på instrumentpanelen släcks.

PARKERINGSBROMS



Innan du lämnar bilen, kontrollera att den elektriska parkeringsbromsen är ordentligt åtdragen.

Att parkeringsbromsen är åtdragen visas genom att varningsindikeringen **3** på knappen **4** och

varningsindikeringen  på instrumentpanelen lyser tills dörrarna låses.

Tillfälligt stopp



När du vill ansätta den elektriska parkeringsbromsen manuellt (stannat vid trafikljus, stopp med motorn igång

osv.): Dra och släpp knappen **4**. Parkeringsbromsen lossas automatiskt när bilen körs iväg igen.

Undantagsfall

Parkera i en slutning

När du t.ex. ska parkera på ett lutande underlag eller med släp, drar du i strömställaren **4** i några sekunder för maximal bromsning.



Parkera med den automatiska parkeringsbromsen lossad



Innan du avaktiverar parkeringsbromsen ska du se till att bilen är stabil.

Om du vill parkera med den automatiska parkeringsbromsen lossad måste parkeringsbromsen vara avaktiverad.

Så här gör du:

- lägg i en växel eller P-läget: Drivhjulens låses mekaniskt av drivaxeln,
- Stäng av motorn genom att trycka på motorns Start/Stopp-knapp **1** eller genom att vrida nyckeln **2**.
- Lossa förarens bilbälte.
- Öppna förardörren.
- Frigör den automatiska parkeringsbromsen manuellt (se stycket om "Manuell frigöring av den automatiska parkeringsbromsen"). Kontrollera att bilen står stabilt.
- Stäng förardörren. Lås bilen vid behov.

Versioner med automatväxellåda

Om förardörren är öppen eller inte riktigt stängd och motorn är igång avaktiveras den automatiska lossningen av säkerhetsskäl (för att undvika att bilen rullar iväg utan förare). Meddelandet

PARKERINGSBROMS

"Lossa Parkeringsbroms" visas på instrumentpanelen när föraren trycker ned gaspedalen.



Lämna aldrig bilen utan att du har placerat växelspaken i P-läge **P** och därefter stäng av motorn. När bilen står stilla med motorn igång, kan den bilen sättas i rörelse om du gasar eller en växel är ilagd.

Risk för olycka.



Om meddelandet "Elektriskt fel" eller "Kontrollera batteriet" eller "VARNING Bromssystem fel"

visas måste du bromsa bilen genom att lägga i 1:ans växel (på manuella växellådor), **P**-läget (på automatväxellådor) eller genom att dra i reglaget **4** i cirka 10 sekunder.

Om förhållandena och lutningen kräver det ska du placera stoppklossar vid bilens hjul.

Risk att bilen sätts i rörelse.

Kontakta din återförsäljare.

hörs och i vissa fall tänds även varningslampan .

Då bör du stanna omedelbart om trafiksituationen tillåter det.



Om symbolen ej slocknar eller ljudsignalen ej upphör tyder det på ett fel till instrumentpanelen.

Då måste du stanna bilen så snart trafiksituationen tillåter det. Kontrollera att bilen står säkert och kontakta din återförsäljare.

Handbroms



Funktionsstörning

– Om avvikelser upptäcks tänds var-

ningslampan  på instrumentpanelen och meddelandet "Kontrollera Parkeringsbroms" visas, och i vissa fall

tänds även varningslampan .

Kontakta omedelbart din återförsäljare.

– Vid fel på den automatiska parkeringsbromsen tänds varningslampan

 och meddelandet "VARNING Bromssystem fel" visas, en ljudsignal

PARKERINGSBROMS

Lossa bromsen

Dra spaken **4** något uppåt, tryck in knappen **3** och för spaken nedåt.

Varningslampan  släcks på instrumentpanelen.

Om parkeringsbromsen inte är helt frisläppt när du kör, lyser en röd indikering på instrumentpanelen och en ljudsignal hörs (om hastigheten överstiger 10 km/h).

Åtdragning

Dra spaken **4** uppåt och kontrollera att bilen står helt stilla.

Kontrolllampan  tänds på instrumentpanelen.



Under körning är det viktigt att parkeringsbromsen är helt lossad (den röda indikeringen släckt), annars är det risk för överhettning eller skador.



När bilen står stilla kan du beroende på lutning och/eller bilens last behöva dra åt två extra hack och lägga i en växel (1^{an} eller backen) på bilar med manuell växellåda eller läge **P** för automatväxellåda.



Om du kör så att bilens underrede stöter emot något (t.ex. en trafikdelare, en förhöjd trottoar eller dylikt) kan bilen skadas (en hjulaxel kan t.ex. deformeras). För att minska risken för olyckor bör du låta en märkesrepresentant kontrollera bilen.

DIESELVERSIONER

Motorvarvtal diesel

För att undvika skador på motorn under körning ska du aldrig låta motorvarvtalet överstiga 4 500 varv/min, oavsett vilken växel som är ilagd.

Kontakta omedelbart en auktoriserad återförsäljare om meddelandet "Kontrollera Avgasrening" visas tillsammans

med varningslamporna  och



Under körning kan vit rök i sällsynta fall utvecklas beroende på bränslekvaliteten.

Detta beror på att partikelfiltret rengörs automatiskt och har ingen inverkan på bilens väghållning i övrigt.

Slut på bränslet

När tanken har fyllts på efter en **fullständig tömning** måste bränslesystemet → 154 luftas innan motorn startas igen.

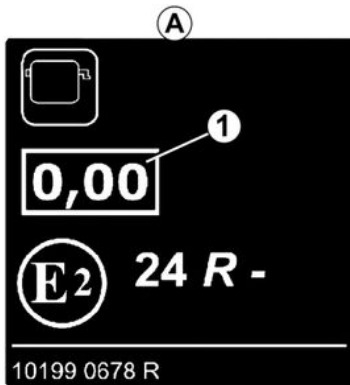

62136

Opacitetsetikett för motorrök

Du kan hitta information **1** på dekalen **A** i motorrummet eller, beroende på bilmodell, på bilens identifieringsskylt → 374.

1 Utsläpp från dieslavgassystem.

Åtgärder vintertid

För att undvika olyckor under vintern:

- batteriet alltid är ordentligt laddat
- håll alltid bränsltanken relativt full för att förhindra att kondens bildas och samlas i tankens botten.



Stanna inte bilen med motorn igång på platser med brännbart material t.ex. högt gräs eller löv som kan komma i kontakt med det varma avgassystemet och antändas.

Partikelfilter

Partikelfiltret används för att behandla avgaser från dieselmotorer.

Beroende på utrustningsnivå visar

kontrolllampan  på instrumentpanelen att filtret är igensatt och kräver rengöring.

För att göra detta när -varningslampan tänds fortsätter du att köra i enlighet med rådande trafiksituation och enligt gällande hastighetsgränser tills kontrolllampan slocknar. Om möjligt, låt inte motorvarvtalet understiga 2000 rpm.

Varningslampan ska slockna efter ca 10 till 20 minuter → 124.



Visningen av  på instrumentpanelen kan påverka motorvarvtalet och kylsystemets funktioner för möjliggöra rengöring av partikelfiltret.



DIESELVERSIONER

Obs! Kontrolllampan kan tändas igen om körförhållandena inte har uppfyllts helt med avseende på rengöringen av filtret. Om bilen stannar eller om motorvarvtalet sjunker under 2 000 rpm innan varningslampan slocknar kan åtgärden behöva göras om.



För att underlätta partikelfilterrengöringen ska du göra en längre körning (minst 20 minuter) på huvudleder var 200:e kilometer.

Om filtret blir mättat tänds varningslampan  och, beroende på bilmodell, varningslampan  på instrumentpanelen och meddelandet "Kontrollera Insprutning" visas. I detta fall, vänligen kontakta en auktoriserad återförsäljare.

Om varningslampan  och, beroende på bilmodell, varningslampan  tänds och meddelandet "VARNING Motorfel" visas, stannar du bilen och kontaktar en märkesrepresentant.



Indikeringen  betyder att du för din egen säkerhet omedelbart ska stanna så fort trafiksituationen tillåter det. Stäng av motorn och tändningen samt starta inte igen. Kontakta din återförsäljare.

FUNKTIONER FÖR BENSINVERSIONER

Funktionsvillkor som:

- långvarig körning med varningslampan för låg bränslenivå tänd
- användning av blyad bensin;
- användning av smörjmedel eller bränsle som inte har godkänts av tillverkaren.

Eller funktionsfel som:

- ett fel i tändningssystemet, bensinstopp eller fränkopplat tändstift som ger tändningsfel och ryckig körning.
- effektförlust.

försakar överhettning i katalysatorn och minskar dess effektivitet **vilket kan förstöra katalysatorn och orsaka allvarliga skador på bilen.**

Om du upptäcker skador på katalysatorn, ta omedelbart kontakt med din märkesrepresentant och låt utföra nödvändiga reparationer snarast möjligt.

Låt din märkesrepresentant regelbundet utföra den service som föreskrivs i din bils serviceprogram. Verkstadens utbildade personal förfogar över erforderliga specialverktyg och utförliga serviceanvisningar.

Startproblem

Undvik skador på katalysatorn och startmotorn, samt förhindra att batteriet slits ut i förtid **genom att undvika många startförsök (använda start-**

knappen, eller skjuta på eller dra bilen) utan att först ha identifierat orsaken till felet.

Försök inte att starta motorn utan ta kontakt med din märkesrepresentant.



Stanna inte bilen med motorn igång på platser med brännbart material t.ex. högt gräs eller löv

som kan komma i kontakt med det varma avgassystemet och antändas.

Partikelfilter

Partikelfiltret används för att behandla avgaser från bensinmotorer.

Beroende på utrustningsnivå visar

kontrolllampan  på instrumentpanelen att filtret är igensatt och kräver rengöring.

Rengör filtret när -kontrolllampan tänds, om trafikförhållandena och hastighetsbegränsningen tillåter det, genom att köra i 50–110 km/h tills lampan slocknar.

Lampan bör slockna efter cirka 5–20 minuter.

Obs! Varningslampan kan slockna efter 20 minuter om körförhållandena som krävs för filterrengöringen inte har uppfyllts helt.

Om bilen stannas innan kontrolllampan har slocknat måste du göra om åtgärden från början.

Om filtret blir mättat tänds varnings-

lampan  och, beroende på bil-

modell, varningslampan  på instrumentpanelen och meddelandet "Kontrollera Insprutning" visas. I detta fall, vänligen kontakta en auktoriserad återförsäljare.

Om varningslampan  och, beroende på bilmodell, varningslampan

 tänds och meddelandet "VARNING Motorfel" visas, stannar du bilen och kontaktar en märkesrepresentant.

FUNKTIONER FÖR BENSINVERSIONER



Indikeringen **STOP** betyder att du för din egen säkerhet omedelbart ska stanna så fort trafiksituationen tillåter det. Stäng av motorn och tändningen samt starta inte igen. Kontakta din återförsäljare.

MILJÖ

Din bil har tillverkats med omsorg om **miljön** i åtanke, under hela dess livstid: vid tillverkningen, under användning och vid skrotning.

Tillverkning

Din bil har tillverkats i en industrianläggning som tillämpar åtgärder för att minska miljöpåverkan på strandmiljöer och natur (minskning av vatten och energiförbrukning, störningar av utsikt och buller, utsläpp i vatten och atmosfär, sortering och återvinning av avfall)

Utsläpp

Din bil har konstruerats för att släppa ut så lite växthusgaser som möjligt (CO₂) och att förbruka mindre bränsle (exempel: 225 g/km motsvarar 140 g/100 km för en dieselbil).

Dessutom är bilarna utrustade med ett avgasreningssystem, inklusive katalysator, lambdasond och bensinångsfilter (det senare hindrar utsläpp i luften av bensinångor från tanken) osv.

För vissa dieselfordon kompletteras detta system med ett partikelfilter som reducerar utsläppen av sotpartiklar.

Du kan också bidra till att förbättra miljön

- Delar och bilar i slutet av sin livslängd får inte slängas. De måste överlämnas till en juridisk person som uppfyller miljönormerna.
- Slitna delar och komponenter som byts ut under rutinunderhåll av bilen, t.ex. däck eller olja (tömda eller fyllda tankar) måste kasseras på särskilda insamlingsställen.
- Slitna **elektriska** och **elektroniska** komponenter som byts ut (t.ex. batterier) får inte slängas som skräp. Lämna in dem till en godkänd återförsäljare eller kontakta din lokala myndighet för information om lämpliga återvinningsanläggningar.



- För att optimera återvinningen av din bil i slutet av dess livslängd kan du kontakta en auktoriserad återförsäljare eller besöka tillverkarens webbplats för att bli hänvisad till insamlingsställen som garanterar respekt för miljön i enlighet med lokala lagar.
- När bilen ska skrotas bör den lämnas in till en auktoriserad bilskrot.
- Följ alltid nationell lag.

Återvinning

Din bil är till minst 85 % återvinningsbar och minst 95 % återanvändbar.

För att uppnå dessa mål har många av bilens delar konstruerats så att de kan återanvändas. Materialen och strukturerna har utformats med omsorg för att:

- för att underlätta borttagning av delarna och deras återföring till sina respektive återvinningskanaler;
- främja en cirkulär ekonomi (återanvändning, återvinning, materialåtervinning osv.)

Detta gäller särskilt batterier för elfordon.

I syfte att spara på jordens råvarutillgångar är många av bilens delar tillverkade av återvunnen plast eller förnybara material (vegetabiliska eller animaliska material som bomull och ull).

61496

MILJÖ- OCH UNDERHÅLLSRÅD

Bilen uppfyller kriterierna för återvinning och återanvändning av bilar efter sin livslängd som trädde i kraft 2015.

Vissa av bilens delar har konstruerats så att de kan återanvändas längre fram.

Dessa delar är enkla att ta bort för att kunna återvinnas och omhändertas inom återvinningsindustrin.

Genom sin utformning, originalutrustning och måttliga bränsleförbrukning uppfyller din dessutom bil de av myndigheterna ställda kraven på avgasrening. Den medverkar aktivt till att begränsa utsläppet av skadliga avgaser och att skapa energibesparande förutsättningar. Avgasutsläppen och bränsleförbrukningen beror emellertid också på dig. Se till att bilens underhålls och används på rätt sätt.

Underhåll

Vid eventuella ändringar av drivlinan eller avgasreningen ska du kontakta din återförsäljare.

Det är viktigt att använda originaldelar, särskilt när det gäller bränsleoch avgassystemen. Om delar av annat ursprung än de som rekommenderats av tillverkaren används, löper fordonsägaren risk att fordonet inte uppfyller de krav som myndigheterna ställer på avgasreningen.

Låt din auktoriserade återförsäljare utföra de inställningar och kontroller som anges i bilens underhållsprogram. Vid eventuella ändringar ska du kontakta en auktoriserad återförsäljare.

Motorinställningar

– **Tändstift:** För att uppnå optimala villkor för bränsleförbrukning, kapacitet och effekt måste man noggrant följa anvisningarna som har fastställts av utvecklingsavdelningen.

Om felaktiga tändstift används kan motorn förstöras. Kontakta din återförsäljare.

– **Lufffilter, bränslefilter:** En igensatt luftrenarinsats minskar kapaciteten. Byt luftrenarinsatsen.

– **Tändning och tomgång:** Ingen justering behövs.

Avgaskontroll

Med avgaskontrollsystemet kan funktionsfel i bilens avgasreningssystem upptäckas.

Dessa fel kan förorsaka giftiga utsläpp eller mekaniska fel.



Den här varningslampan på instrumentpanelen indikerar eventuella fel i systemet:

Den tänds när tändningen slås på och slocknar när motorn startar.

– Kontakta en återförsäljare snarast om lampan skulle lysa med fast sken.
– Om den blinkar, sänk motorvarvtalet tills den slutar blinka. Kontakta din återförsäljare så snart som möjligt.



Varningslampan för partikelfiltersystemet → 186 → 184.



Varningslampan för reagensnivå och fel i avgasreningssystemet → 157.

RÅD VID KÖRNING, ECO-KÖRNING

Bränsleförbrukningen är godkänd och överensstämmer med en reglementsenlig standardmetod. Den är samma för alla tillverkare, vilket gör det möjligt att jämföra olika bilar. Bränsleförbrukningen vid faktisk användning beror på bilens användningsförhållanden, utrustningen och förarens körsätt. Läs råden nedan för att optimera förbrukningen.

Beroende på bil så har du olika funktioner för att minska bränsleförbrukningen.

På instrumentpanelen:

- Varvräknare.
- Indikering för växlarbyte.
- Indikator för körstil.
- läge ECO,
- Funktionen Stop and Start ➔ **168**.
- effektmätaren:
- navigeringssystemet.

På multimediaskärmen (se multimediasystemets användarhandbok för mer information):

- uppgifter om din energiförbrukning;
- ett energiförbrukningsdiagram;
- resultat baserat på din körstil;
- råd vid ECO-körning;
- En sammanställning av tidigare körning och besparingsråd på multidisplayen.
- ett ECO-körläge.

På instrumentpanel A eller B

Beroende på bil, organiseras och anpassas informationsdisplayen baserat på instrumentpanelens anpassade stil som du har valt på multidisplayen.

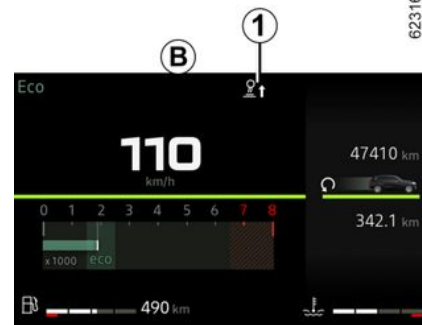

Indikatorn för växlarbyte 1

Beroende på bilen, anger en indikering på instrumentpanelen det bästa ögonblicket för att byta till en högre eller lägre växel:



Växla upp en växel



växla till lägre växel.

Om du tar för vana att följa indikatorn sänker du bilens bränsleförbrukning.

RÅD VID KÖRNING, ECO-KÖRNING

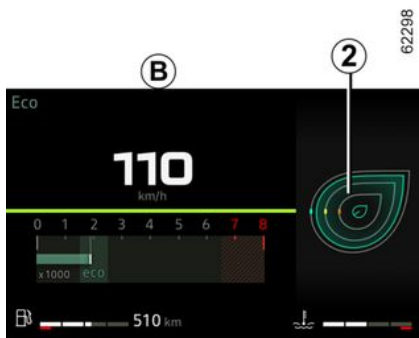

Indikator för körstil 2

Informerar i realtid om ditt körsätt efter aktivering. Du underrättas av indikator 2.

Ju fler blad som visas på indikator 2, desto mer flexibel och ekonomisk är din körning.

Om du tar för vana att följa indikatorn sänker du bilens bränsleförbrukning. För mer information, se mediasystemets instruktionsbok.

På multidisplayen



Körjournal över avverkad körsträcka

När motorn stängs av visas "Körjournal", som ger information om din senaste resa, på multidisplayen 3.

Den anger:

- Allmänt resultat.
- Resultatutveckling
- Sträcka utan bränsleförbrukning.

En övergripande betygssiffra från 0 till 100 visas så att du kan kontrollera din ECO-körning och utveckling.

Ju högre siffra som visas desto lägre bränsleförbrukning.

ECO-råd visas för att förbättra din prestanda.

Minneslagring av dina favoritkörsträckor gör det möjligt att jämföra din prestanda från gång till gång men också att jämföra med resultaten från andra som kör bilen.

För mer information, se mediasystemets instruktionsbok.

Läget ECO



(kan variera från bil till bil)

ECO-läget är en funktion som optimerar bränsleförbrukningen. Den påverkar bilens beteende (acceleration, växling, farthållare, inbromsning osv.).

Genom att accelerera mindre vid körning i och i utkanten av stora städer förbrukas mindre bränsle.

RÅD VID KÖRNING, ECO-KÖRNING

Start av funktionen

Tryck på strömställaren **4**.

Varningslampan **5** **ECO** visas på instrumentpanelen för att bekräfta aktiveringen.

Under körning går det att lämna ECO-läget tillfälligt för att få högre motorprestanda.

För att göra detta, tryck ner gaspedalen snabbt och helt i botten.

ECO läget återaktiveras så fort gaspedalen släpps.

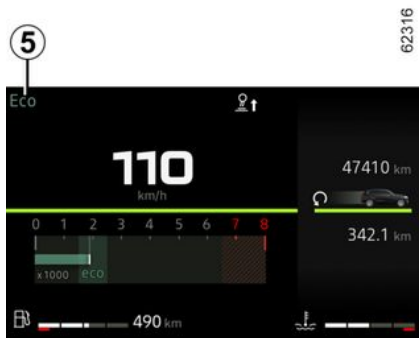

Avstängning av funktionen

Tryck på strömställaren **4**.

Varningslampan **5** **ECO** slocknar på instrumentpanelen för att bekräfta inaktiveringen.

Effektmätare

(Hybrid-version)

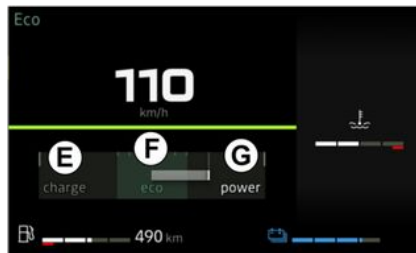

Ekonometeren ger dig en reelltidsvy över den energi som förbrukas eller återvinns när fordonet är i rörelse.

Användningsområde "Energiåtervinning" E

När du släpper gaspedalen under körning, eller bromsar under körning, skapar motorn elektricitet under hastighetsminskningen som används för att bromsa bilen och ladda drivbatteriet ➔ 171.

Användningszon "Optimal" F

Indikerar ekonomisk körning med balans mellan återvinning och energiförbrukning.

Användningsområde "Energiförbrukning" G

I el- eller E-tech full hybrid-läge ger drivbatteriet och/eller förbränningsmotorn ger den energi som krävs för att driva bilen.

Navigeringssystem

Använd informationen i ditt navigeringssystem (trafikinfo osv.) för att underlätta din resa.



Om den här informationen visas eller inte beror på vilken typ av omgivningsinställning som valts.

RÅD VID KÖRNING, ECO-KÖRNING

Upprätthålla fordonsbatteriets laddningsnivå: « E-Save »



Tryck på knappen för att aktivera funktionen **6**.

Kontrolllampan **7** visas på instrumentpanelen för att bekräfta aktiveringen.

I det här läget kan du bibehålla tillräcklig laddningsnivå i drivbatteriet i väntan på en bergsväg eller en lång motorvägsbacke.

Tryck på knappen **6** för att stänga av funktionen.

Indikatorlampan **7** slocknar för att bekräfta inaktiveringen.

Råd vid körning och Eco-körning



Köregenskaper

– För att motorn snabbt ska uppnå normal arbetstemperatur ska du köra den med lätt belastning i stället för att låta den gå på tomgång.

– Höga hastigheter påverkar bilens bränsleförbrukning avsevärt.

Exempel (i jämn hastighet):

– Att minska hastigheten från 130 km/h till 110 km/h sparar ungefär upp till 20 % bränsle

– Att minska hastigheten från 90 km/h till 80 km/h sparar ungefär upp till 10 % bränsle.

- Dynamisk körning med omfattande och frekventa accelerationer och fartminskningar kostar mycket bränsle i förhållande till vad du sparar i tid.
- Belasta inte motorn på mellanväxlarna. Kör alltså på högsta möjliga växel utan att för den skull belasta motorn.
- Undvik häftiga accelerationer.
- Bromsa så lite som möjligt. Om du i god tid förutser ett hinder eller en kurva behöver du bara lyfta foten.
- Ge inte mer gas i uppförsläcke än på plant underlag för att försöka bibehålla hastigheten. Håll helst foten i samma läge på gaspedalen.
- I moderna bilar finns det ingen anledning att använda kopplingspedalen och gaspedalen innan motorn stängs av.
- Dåligt väder, vägen är översvämmad:



Var försiktig om du måste köra på en översvämmad väg. Vattennivån får inte överskrida fälgens nedre kant.

Värmekomforten

Det är normalt att märka en ökad bränsleförbrukning vid användning av uppvärmningen (särskilt när utomhus Temperaturen sjunker under noll) eller AC:n aktiverad.

RÅD VID KÖRNING, ECO-KÖRNING



Hinder för körning

På förarsidan är det viktigt att golvmattan som är anpassade till bilen sitter fast i sina fästen. Kontrollera därför regelbundet fastsättningen. Lägga aldrig flera mattor på varandra.

Risk för pedalerna fastnar.

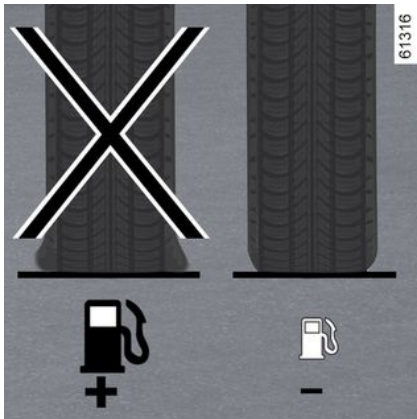

Däck

- Ett för lågt däcktryck medför ökad bränsleförbrukning.
- För att optimera bränsleförbrukningen kan du ställa in det högsta rekommenderade däcktrycket eller det tryck

som anges i förardörrens öppning

→ 333.

- Användning av icke föreskrivna däck kan medföra ökad bränsleförbrukning.



Användningsråd

- Privilegiera ECO-läget.
- Elektricitet förbrukar bränsle. Koppla därför ifrån alla elektriska tillbehör när de inte behövs längre. **Men** (säkerheten är viktigast) anpassa alltid belysningen till rådande siktförhållanden (det är viktigt att se och synas).
- Använd ventilationsläget. Att köra med öppna rutor drar 4 % mer bränsle vid 100 km/h.
- När du tankar, fyll inte på så mycket att det rinner över.

- För bilar utrustade med klimatanläggning utan AUTO-läge bör systemet stängas av när det inte behövs längre.

Några råd för att minska bränsleförbrukningen och skydda miljön:

- Om bilen har stått stilla på någon varm plats i starkt solsken, tänk då på att öppna dörrarna några minuter innan du startar så att den upphettade luften släpps ut.
- Ta bort takräcket när det inte används.
- Skrymmande föremål fraktas lämpligast på ett släp.
- Vid körning med husvagn, använd en godkänd vindavvisare. Glöm inte att justera den.
- Undvik kortdistanskörningar (korta körsträckor med långa ståtider). Motorn hinner då aldrig uppnå optimal arbetstemperatur.

DÄCKTRYCKSÖVERVAKNING

När systemet finns i bilen övervakar det däcktrycket.

Funktionsprincip

Alla hjul (utom reservhjulet) har en givare, som sitter i luftventilen och som med jämna mellanrum mäter däcktrycket.



Systemet visar aktuella tryck på instrumentpanelen **1** och varnar om det inte finns tillräckligt mycket luft i däck.

Ominitering av däcktryckets referensvärde

Detta bör utföras:

– När däckens referenstryck ska ändras för att anpassas till användnings-

villkoren (tom, lastad fordon, körning på motorväg, o.s.v.),
– Efter en hjulskiftning (det rekommenderas inte att byta plats på hjulen)
– efter ett hjulbyte.

Utför alltid kontroll av däckstrycket med kalla däck (alla 4 däck).

Däckstrycket ska motsvara den aktuella användningen av bilen (tom, lastad fordon, körning på motorväg o.s.v.).



Om hjulen byts ut måste systemet startas om. Kontakta en märkesrepresentant.



Om fordonet är utrustad med ett navigationssystem kan återställningsproceduren även utföras via multimediaskärmen (se bruksanvisningen).



Procedur för återställning

Tändningen är påslagen och **bilen står stilla**:

– Tryck på kontakten **5** tills du kan

öppna fliken "Fordon" .

– tryck kort på knappen **2** eller **3** för att gå till sidan "Däckstryck".

– Tryck längre (ungefär 3 sekunder) på reglaget **4** för att starta återställningen. Däckvarningslampan blinkar och meddelandena "Inläring däckstryck" och sedan meddelandet "Däckdetektering pågår" visas för att indikera att begäran om återställning av referensvärdet för däcktryck har registrerats.

DÄCKTRYCKSÖVERVAKNING

Nyinitieringen kan kräva flera minuters körning.

Om du efter återställningen kör korta sträckor kan meddelandet "Däckavkänning pågår" stå kvar trots att bilen startats om flera gånger.

3

Obs! Referensvärdet för däcktryck får inte vara lägre än det som rekommenderas och anges på dörrkarmen.



Varningslampan





STOP

betyder att du för din egen säkerhet omedelbart bör stanna så snart trafiksituationen tillåter det.

DÄCKTRYCKSÖVERVAKNING

Meddelandevy

Tabellen nedan visar möjliga meddelanden om proceduren för däckåterställning.

Steg	Visningar (kan variera från bil till bil)	Avläsningar
1		Med tändningen på och bilen stilla, starta återställningen av trycket i alla fyra däck genom att trycka och hålla in knappen 4 OK .
2		Symbolerna "----" framför varje hjul blinkar för att visa att systemet har registrerat återställning av trycket i alla fyra hjul.
3		Symbolerna "----" framför varje hjul kommer att förbli tända. Det här systemet återställer däcktrycket i alla fyra däck. Nu kan du köra. Meddelandet kan fortsätta att visas under korta resor. Obs! Övervakningen av däcktrycket fortsätter att fungera under återställningen.
4		Tryckvärdet för de fyra däcken visas – återställningsproceduren är klar.

DÄCKTRYCKSÖVERVAKNING

Omjustering av däcktrycket

Trycket i de fyra däcken ska ställas in när däcken är kalla (se etiketten i förardörren). Om däcktrycket inte kan kontrolleras på kalla däck, måste de angivna trycken höjas med **0,2 till 0,3** bar (3 PSI).

Däcktrycket får inte sänkas när däcken är varma, exempelvis efter långvarig körning i hög fart.

Reservhjul

Reservhjulet har ingen givare.



Denna funktion fungerar som en körhjälp under körning.

Funktionen ersätter inte förarens kontroll över bilen. Det kan alltså aldrig befria föraren från dennes ansvar och skyldighet att visa uppmärksamhet. Kontrollera däckstrycket (gäller även reservhjulet) en gång i månaden.

Byte av hjul/däck

Detta system kräver specifik utrustning (hjul, däck, hjulkapslar, osv.) ➔ **331**.

Kontakta en auktoriserad återförsäljare för att byta ut däcken och få information om tillbehör som passar systemet och finns tillgängliga i varumärkesnätverket. Användning av andra tillbehör kan påverka korrekt funktion i systemet.



Hjulbyte

Systemet kan behöva några minuters körning innan det börjar fungera.

För att vara säker på att hjulens placering och trycken har registrerats, kontrollera däcktrycken efter varje åtgärd.

Däckreparationsspray och sats för däckpumpning

På grund av ventilernas särskilda egenskaper får du endast använda utrustning som har godkänts av märkenätet. Se avsnittet om ➔ **334**.

Felaktigt däcktryck

Tabellen på följande sida innehåller de varningsmeddelanden som visas på instrumentpanelen **1** när systemet upptäcker ett fel på däcktrycket.













Informationen på instrumentpanelen informerar om alla eventuella fel (t.ex. för lågt däcktryck eller punkterat däck).

Indikeringen **STOP** betyder att du för din egen säkerhet omedelbart ska stanna så fort trafiksituationen tillåter det.

DÄCKTRYCKSÖVERVAKNING

Eventuellt felaktigt däcktryck

Kontroll- och varningsindikeringar	Meddelanden (kan variera från bil till bil)	Visningar (kan variera från bil till bil)	Avläsningar
 tänds (blinker inte).	Justera Däckstryck		Hjulet och tillhörande tryckvärde visas i gult. Det här indikerar att det är för lite luft i däck. Kontrollera och justera trycket i de fyra däcken och återställ sedan systemet.
 +  tänds (blinker inte).	Punktering		Hjulet och tillhörande tryckvärde visas i rött. Det här indikerar att däck är punkterat eller har alldeles för lite luft. Justera trycket i de fyra däcken när däcken är kalla och återställ systemet om däck har för lite luft. Byt ut däck (eller låt någon annan byta ut däck) om det är punkterat.
 Blinkar och lyser sedan tillsammans med indikeringen 	Kontr. givare Däcktryck		Ett hjul visas inte längre. Det här indikerar att minst ett av hjulen inte har någon givare (t.ex. reservhjulet) eller att det är fel på givaren. Kontakta en märkesrepresentant.
 tänds (blinker inte).	Avkänning av däck misslyckades		Det här indikerar att systemet inte har kunnat fastställa trycket i alla däck. Det kan bero på att en givare som inte rekommenderats av en godkänd återförsäljare används. Övervakningen av däcktrycket fortsätter att fungera.

VARNINGSSYSTEM FÖR DÄCKTRYCKSFÖRLUST

61319

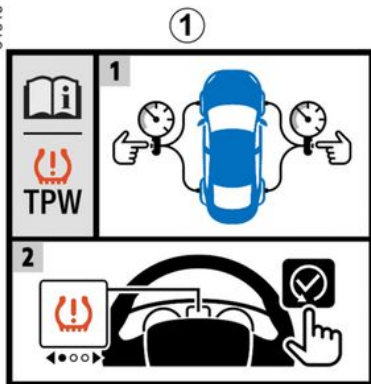

När bilen är utrustad med det här systemet varnas föraren om trycket sjunker i något av däcken.

Systemet kan identifieras via etiketten **1** på bilen.



Funktionsprincip

Systemet upptäcker om trycket i något av hjulen har sjunkit genom att mäta hjulens hastighet under körningen.

Varningslampan  **2** lyser med fast sken för att informera föraren vid för lågt tryck (för lågt tryck, punkterat däck osv.).



62109



VARNINGSSYSTEM FÖR DÄCKTRYCKSFÖRLUST



Denna funktion fungerar som en körhjälp under körning.

Funktionen ersätter inte förarens kontroll över bilen. Det kan alltså aldrig befria föraren från dennes ansvar och skyldighet att visa uppmärksamhet. Kontrollera däckstrycket (gäller även reservhjulet) en gång i månaden.

Funktionsvillkor

För att kunna ge en tillförlitlig varning i händelse av en större tryckförlust måste systemet återställas med ett däcktryck som motsvarar ett av dem som anges på däcktrycksdekalen (referensvärden) → 333.

Återställning ska alltid utföras efter en däcktrycks kontroll av alla fyra däck (kalla däck).

I följande situationer kan systemet reagera med viss fördröjning eller inte fungera korrekt:

- Systemet har inte nyinitierats efter pumpning av eller åtgärd på hjulen.
- Felaktig återställning av system: däcktrycket skiljer sig från rekommenderat tryck.



Däcktrycket måste kontrolleras innan återställningsproceduren påbörjas.

Systemet utfärdar ingen varning om trycket inte motsvarar det rekommenderade trycket.

- Väsentlig viktförändring eller omfördelning av lasten till bilens ena sida.
- Sportig körning med kraftig acceleration.
- Körning på snöigt eller halt underlag.
- Körning med snökedjor.
- Montering av endast ett nytt däck.
- Användning av däck inte som har godkänts av bitillverkaren.



Ett plötsligt tryckfall på ett däck (däckexplosion osv.) kanske inte omedelbart detekteras av systemet.

Förfarandet för att återställa standardnivåerna för däcktryck

Detta bör utföras:

- Efter varje pumpning eller återställning av däcktrycket;
- Efter ett hjulbyte.

– Efter en hjulskiftning (vi rekommenderar inte byte av plats på hjulen).

Däckstrycket ska motsvara den aktuella användningen av bilen (tom, lastad fordon, körning på motorväg o.s.v.).

Håll rätt däcktryck (gäller även reservhjulet). Kontrollera dem minst en gång i månaden och före en lång resa (se etiketten på kanten av förardörren → 333).

Bilar utan multidisplay



Tändningen är påslagen och **bilen står stilla:**

- tryck kort på **6** tills du kommer till

menyn "Fordon" 

VARNINGSSYSTEM FÖR DÄCKTRYCKSFÖRLUST

– tryck kort på knappen **3** eller **4** för att gå till sidan "Inlärn däcktryck långt tryck".

– Tryck på strömställaren **5 OK** och håll den intryckt för att starta återställningen.

3 Håll strömställaren **5** intryckt tills meddelandet "Operationen avslutad" visas. Nu kan du köra.

Bilar med multidisplay **8**



Återställningsproceduren måste utföras medan **bilen står stilla** och tändningen är påslagen.

För mer information, se mediasystemets instruktionsbok.

VARNINGSSYSTEM FÖR DÄCKTRYCKSFÖRLUST

Möjliga meddelanden

Tabellen nedan visar möjliga meddelanden om proceduren för däckåterställning.

Steg	Meddelanden	Avläsningar
-	Inlärn däcktryck startar vid stop	Meddelandet visas under körning. Stanna bilen om du vill återställa trycket i de fyra däcken.
1	Inlärn däcktryck långt tryck	Om du vill återställa trycket i de fyra däcken håller du strömställaren 5 OK intryckt tills meddelandet "Inlärn däcktryck [pågår]" visas (när fordonet står stilla).
2	Inlärn däcktryck [pågår]	Meddelandet blinkar. Detta är en påminnelse om att trycket måste justeras till de referensvärden som rekommenderas på däcktrycksetiketten ➔ 333 . Håll inne knappen 5 OK för att bekräfta återställningsbegäran tills meddelandet "Operationen avslutad" visas.
3	Operationen avslutad	Återställningsproceduren har slutförts. Nu kan du köra.

VARNINGSSYSTEM FÖR DÄCKTRYCKSFÖRLUST

Omjustering av däcktrycket

Trycket i de fyra däcken ska ställas in när däcken är kalla (se etiketten i förardörren).

Om däcktrycket inte kan kontrolleras med **kalla** däck, måste de angivna trycken höjas med **0,2 till 0,3 bar (3 PSI)**.

Däcktrycket får inte sänkas när däcken är varma, exempelvis efter långvarig körning i hög fart.

Efter varje pumpning eller justering av däcktrycket ska referensvärdet för däcktryck återställas.

Byte av hjul/däck

Använd enbart tillbehör som godkänts av märkets nätverk. I annat fall finns det en risk för att systemet aktiveras sent eller inte fungerar som det ska ➔ **331**.

Efter varje byte av hjul/däck måste däcktrycket justeras och en återställning av däcktryckets referensvärde utföras.

Reservhjul

Om bilen har denna utrustning monterad justerar du däcktrycket och återställer referensvärdet för däcktrycket.

Däckreparationspray och sats för däckpumpning

Använd enbart tillbehör som godkänts av märkets nätverk. I annat fall finns det en risk för att systemet aktiveras sent eller inte fungerar som det ska ➔ **334**. Efter att du använt punkterings-satsen för däck justerar däckstrycket och startar återställningen av däcktryckens referensvärde.

Felaktigt däcktryck







Tabellen på följande sida innehåller de varningsmeddelanden som visas på instrumentpanelen **9** när systemet upptäcker ett fel på däcktrycket.

VARNINGSSYSTEM FÖR DÄCKTRYCKSFÖRLUST

Möjliga meddelanden

Informationen på instrumentpanelen informerar om alla eventuella fel (t.ex. för lågt däcktryck eller punkterat däck).

Kontroll- och varningsindikeringar	Meddelanden	Avläsningar
 tänds (blinkar inte).	Kontr däcktryck och lär in	Det här indikerar att ett däck har för lite luft eller är punkterat. Kontrollera och justera trycket i de fyra däcken när däcken är kalla och återställ systemet.
 blinkar och lyser sedan.	Kontr däcktryck och lär in	Det här indikerar att återställningen misslyckades. Kontrollera och justera däcktrycket innan du startar återställningsproceduren igen.
 Blinkar och lyser sedan tillsammans med indikeringen 	Kontrollera Däcktryck	Det här indikerar ett systemproblem. Kontakta en märkesrepresentant.
 blinkar och lyser sedan.	Däcktryck Ej tillgänglig	Det här indikerar att ett reservhjul som är större eller mindre än de andra tre hjulen har monterats på bilen. Systemet förblir otillgängligt tills ett hjul som har samma storlek som de andra hjulen har monterats och återställningsproceduren har utförts.

KÖRHJÄLP OCH ASSISTANS VID KÖRNING

Beroende på bil kan dessa omfatta:

- låsningsfria bromsar (ABS)
- av det elektroniska stabiliserings-systemet (ESC) med kontroll av understyrning och antispinnssystem,
- Nödbromsassistans
- Starthjälp i backe.
- det regenerativa bromssystemet
- Antispinnssystem – "Extended grip".



Dessa funktioner är extra körhjälp vid kritiska förhållanden för att anpassa bilens uppförande och underlätta körningen.

Funktionerna är inte avsedda att ta över förarens roll. **De ökar inte bilens prestanda och bör inte uppmuntra till högre hastigheter.** De kan alltså aldrig befria föraren från ansvar och från skyldigheten att visa uppmärksamhet (föraren ska alltid vara vaksam på plötsliga händelser som kan inträffa under körningen).

Låsningsfria bromsar (ABS)

Vid kraftig inbromsning hindrar ABS hjulen från att låsa sig och kontrollerar bromssträckan för fordonet.



Under dessa förhållanden kan du göra en undanmanöver genom att bromsa. Dessutom kan detta system förkorta bromssträckan vid dåligt väggrepp (fuktig vägbanan).

Varje gång ABS-systemet arbetar märker du detta genom en lätt pulsering i bromspedalen. ABS förbättrar inte fordonets "fysiska" prestanda i fråga om vägbanan och väggrepp. Sedvanliga försiktighetsåtgärder bör därför **alltid** vidtas (avstånd till framförvarande fordon osv.).



I nödfall bör du trycka på bromspedalen med **full kraft och hålla pedalen nere.** Att försöka reglera bromsverkan genom att successivt öka bromstrycket med bromspedalen (genom pumpning) har alltså ingen effekt. ABS modifierar nedtryckningen i bromssystemet.

Driftstörningar:

–  och  tänds på instrumentpanelen tillsammans med meddelandena "ABS", "Kontrollera Bromssystem" och "ESC": det visar att ABS, ESC och nödbromsningen är inaktiverad. **Bromsning tillhandahålls** fortfarande;

– , ,  och

STOP tänds på instrumentpanelen "VARNING Bromssystem fel": **detta indikerar att det är fel på bromssystemet.**

I båda fallen behöver du ta kontakt med en återförsäljare.



Indikeringen **STOP** betyder att du för din egen säkerhet omedelbart ska stanna så fort trafiksituationen tillåter det. Stäng av motorn och tändningen samt starta inte igen. Kontakta din återförsäljare.

KÖRHJÄLP OCH ASSISTANS VID KÖRNING



Bromssystemet är delvis i funktion. Det kan emellertid vara **riskfyllt att bromsa kraftigt** och detta medför i sin tur att du bör stanna (om trafiken tillåter). Kontakta din återförsäljare.

Nödbromsassistans

Detta system kompletterar ABS-systemet och hjälper till att förkorta fordons bromssträcka.

Funktionsprincip

Systemet kan registrera en panikbromssituation. I detta fall träder bromsservon omedelbart in med maximal kraft och kan aktivera ABS-regleringen.

ABS bromsningen säkras så länge som bromspedalen är nedtryckt.

Tändning av varningsblinkrarna

Beroende på utrustningsnivå kan dessa blinka om hastigheten plötsligt minskar.

Elektroniskt stabiliseringssystem ESC med kontroll av understyrning och antispinnssystem

Elektroniskt stabiliseringssystem ESC

Detta system hjälper till att kontrollera bilen i "kritiska" körsituationer (undantagsmanövrer, förlorat väggrepp vid kurvtagning osv.).

Funktionsprincip

En givare vid ratten gör det möjligt att fastställa den körbana som föraren önskar.

Andra givare placerade på andra platser i bilen, mäter den verkliga körbanan.

Systemet jämför förarens önskan med bilens faktiska bana och korrigerar denna om nödvändigt genom att kontrollera bromsarna för vissa hjul och/el-

ler motoreffekten. Indikeringen  blinkar på instrumentpanelen när systemet aktiveras.

Funktionsstörning

Om ett systemfel upptäcks visas meddelandet "Kontrollera ESC" och var-

ningslamporna  och  tänds på instrumentpanelen. I det här

fallet avaktiveras ESC och antispinnregleringen.

Kontakta en märkesrepresentant.

Kontroll av understyrning

Detta system förbättrar ESC-systemets funktion vid kraftig understyrning (förlorat väggrepp för framhjulen).

Antispinnsystem

Detta system hjälper till att begränsa drivhjulens slirning och att kontrollera bilen vid start, acceleration eller fartminskning.

Funktionsprincip

Med hjälp av givarna vid hjulen mäter och jämför systemet hela tiden hastigheten på drivhjulen och förhindrar att motorn rusar. Om ett hjul tenderar att slira, tvingar systemet det att bromsa tills det återfår greppet om underlaget

Systemet justerar också motorvarvtalet med hänsyn till hjulens väggrepp, oberoende av det tryck som utövas på gaspedalen.

I vissa situationer (körning på mycket löst underlag som snö eller lera eller körning med snökedjor) kan systemet minska motoreffekten för att begränsa hjulslirning.

Inaktivering och aktivering av antispinnsystemet

(kan variera från bil till bil)

KÖRHJÄLP OCH ASSISTANS VID KÖRNING

3



Vid start på snö, is eller mjukt underlag (lera, sand, grus) kan antispinnsystemet inaktiveras från multimediaskärmen 2.

När systemet är inaktiverat visas varningslampan  på instrumentpanelen.

För mer information, se multimediasystemets instruktionsbok.

Obs! Systemet återaktiveras automatiskt:

- när fordonets hastighet överskrider ca 50 km/h;
- när bilen startas igen.

Om varningslampan inte tänds på instrumentpanelen bekräftar detta att systemet har aktiverats igen.



Om antispinnfunktionen inaktiveras blir vissa körhjälpfunktioner (aktiv nödbromsning osv.) tillfälligt otillgängliga.

Starthjälp i backe

Beroende på graden av lutning hjälper detta system föraren vid start i backe. Den hindrar bilen från att rulla bakåt, beroende på lutning, genom att aktivera det automatiska bromsättdragningssystemet då föraren lyfter foten från bromspedalen för att trycka på gaspedalen.

Systemets funktion

Det fungerar bara om växelspaken är i något annat läge än neutralläget (annat läge än **N** eller **P** för bil med automatväxellåda) och om bilen står helt stilla (bromspedalen nedtryckt).

Systemet håller kvar bilen i cirka **2 sekunder**. Därefter lossas bromsarna (bilen rullar beroende på lutningen).

Om systemet registrerar en driftstörning tänds varningsindikeringen



och, beroende på bilmodell, visas meddelandet "Kontrollera Start i backe" på instrumentpanelen. Kontakta en märkesrepresentant.



Systemet för starthjälp i backe kan inte alltid helt hindra bilen från att rulla bakåt i alla situationer (t.ex. vid mycket kraftig lutning). Föraren kan alltid använda bromspedalen och på så vis hindra bilen från att rulla bakåt. Funktionen för starthjälp i backe bör inte användas under långa stopp: Använd bromspedalen. Denna funktion har inte utformats för att få bilen att stå stilla under en längre tid. Använd om det behövs bromspedalen för att stanna bilen. Föraren ska vara särskilt uppmärksam vid halt underlag. **Risk annars för allvarliga skador.**

Antispinnsystem – "utökat grepp"

Antispinnsystemet (i förekommande fall) gör det enklare att styra bilen på vägunderlag med dåligt väggrepp (lös mark osv.).

KÖRHJÄLP OCH ASSISTANS VID KÖRNING



Dessa funktioner är extra körhjälp vid kritiska förhållanden för att anpassa bilens uppförande och underlätta körningen. Funktionerna är inte avsedda att ta över förarens roll. **De ökar inte bilens prestanda och bör inte uppmuntra till högre hastigheter.** De kan alltså aldrig befria föraren från ansvar och från skyldigheten att visa uppmärksamhet (föraren ska alltid vara vaksam på plötsliga händelser som kan inträffa under körningen).



Läget "Automatiskt"

Standardläget "Automatiskt" möjliggör optimal användning under normala vägförhållanden (torrt, vått, lätt snö osv.).

I "Automatiskt"-läget används antispinnsystemets funktioner.



Läget "Mjukt underlag" gör att vissa körhjälpsfunktioner (aktiv nödbromsning osv.) tillfälligt inte är tillgängliga.



När motorn stängts av, startar bilen alltid i "Automatiskt"-läget.

Läget för lös mark

Tryck och håll inne reglage **1**: Var-

ningslampan  och, beroende på

bilen,  visas på instrumentpanelen tillsammans med meddelandet "Halt väglag PÅ". Det här läget tillåter en optimal användning på lös mark (lera, sand, torra löv osv.). I det här läget kontrolleras motorns varvtal av föraren.

Om **1**-omkopplaren trycks in igen

släcks -varningslampan och, be-

roende på bil, -varningslamporna och "Automatiskt läge aktiverat" visas på instrumentpanelen för att varna dig.

YTTERLIGARE KÖRHJÄLPSFUNKTIONER

My Safety

Med funktionen "My Safety" kan du inaktivera eller aktivera ett antal förarsistansfunktioner samtidigt.

Beroende på bilmodell kan du konfigurera funktionen "My Safety" från multimediaskärmen eller från instrumentpanelen genom att välja vilka körhjälpfunktioner som ska stängas av som en grupp.

Åtgärd



"Läget ALL ON"

Beroende på bil kan följande körhjälpfunktioner visas i det här läget:

- Hastighetsvarning → 132;

- förebyggande av filbyte → 211;
- Alert förare → 235.
- varning för trötthet hos föraren → 240
- Varning för distraherad förare → 237.
- Döda vinkeln varning → 219.

När läget "ALL ON" är aktiverat tänds kontrollampen i knappen **1** och meddelandet "My Safety All ON vald" visas på instrumentpanelen för att bekräfta detta. De körhjälpmedel som finns tillgängliga i läget aktiveras.

"Perso"-läge

I det här läget kan du **avaktivera** eller **återaktivera** vissa körhjälpfunktioner som är tillgängliga i läget "ALL ON".

När tändningen är på **trycker du på** knappen **1** två gånger för att aktivera läget "Perso".

Första gången du trycker på den visas meddelandet "Tryck igen för My Safety Perso" på instrumentpanelen. Vid andra trycket släcks indikeringen i knappen **1**. "Perso"-läget är aktiverat. Meddelandet "My Safety Perso vald" visas på instrumentpanelen.

För att växla tillbaka till läget "ALL ON" trycker du **en gång** på knappen **1**. Indikeringen i knappen **1** tänds.



Beroende på utrustningsnivå och beroende på hur lång tid det har gått sedan motorn senast stängdes av, återaktiveras funktionen:

- När bilen låses upp.
eller
- När en dörr öppnas.
eller
- När motorn startas om.

Inställning av "My Safety Perso"



Av säkerhetsskäl ska du göra inställningarna när bilen står stilla.



"My Safety Perso"-inställningarna som sparats för "Perso"-läget lagras varje gång motorn stängs av eller när dörrarna låses.

YTTERLIGARE KÖRHJÄLPSFUNKTIONER

Bilar med multimediaskärm



Se multimediasystemets instruktionsbok **2** för information om inställningarna.

Bilar som saknar multidisplay.

(kan variera från bil till bil)



Konfiguration från färrdatorn 3

– Med bilen stillastående, tryck på strömställare **4** tills du kan välja fliken



eller

– tryck på reglaget **4** och tryck flera gånger på reglage **5** eller **6** för att

komma till fliken ;

– tryck på reglaget **7** "OK"

– Tryck flera gånger på reglage **5** eller

6 för att komma till menyn .

Tryck sedan på strömställaren **7** "OK".

– Tryck flera gånger på reglage **5** eller **6** för att komma till menyn "MY SAFE-

TY PERSON". Tryck sedan på knapp **7** "OK".

– Välj de körhjälpsfunktioner som ska inaktiveras eller aktiveras från läge "Perso" genom att trycka upprepade gånger på reglaget **5** eller **6**. Tryck sedan på strömställaren **7** "OK" för att inaktivera eller aktivera körhjälpsfunktionerna.

3

Förebyggande vid filbyte



Med hjälp av informationen från **1** kameran utlöser funktionen korrigerande åtgärder på fordonets styrsystem när en heldragen eller streckad linje korsas eller när fordonet närmar sig vägrenen (vägdelning, hinder, trottoar,

YTTERLIGARE KÖRHJÄLPSFUNKTIONER

vägbank osv.) utan att körriktningvisarna aktiveras.

Beroende på inställning, om du korsar en streckad linje utan att aktivera körriktningvisaren, fungerar funktionen:

– varnar föraren utan korrigerande åtgärder på styrsystemet;

eller

– utför korrigerande åtgärder på styrningen.

Kamerans placering 1

Se till att vindrutan inte är täckt (av smuts, snö, kondens osv.).



Du kan när som helst återta kontrollen över fordonet genom att röra på ratten.



Denna funktion fungerar som en körhjälp under körning. Funktionen är under inga omständigheter avsedd att befria föraren från ansvar och skyldighet från att visa uppmärksamhet. Föraren ska hela tiden ha fullständig kontroll över bilen.

Aktivering/avstängning

Bilar utrustade med funktionen "My Safety" 2



Tryck på strömställaren 2 för att aktivera funktionen. Beroende på utrust-

ningsnivå visas varningslampan  i gult eller vitt på instrumentpanelen, eller så slocknar varningslampan



på instrumentpanelen.

Om du vill återaktivera funktionen trycker du 1 gång på strömställaren 2. Beroende på utrustningsnivå visas var-

ningslampan  i grått på instrumentpanelen.

Bilar med multidisplay 3



För mer information, se mediasystemets instruktionsbok.

Bilar utan multidisplay

(kan variera från bil till bil)

YTTERLIGARE KÖRHJÄLPSFUNKTIONER



– Med bilen stillastående, tryck på strömställare **4** tills du kan välja fliken



eller

– tryck på knappen **4** och tryck flera gånger på reglage **5** eller **6** för att

komma till fliken ;

– tryck på reglaget **7 "OK"**

– Tryck flera gånger på reglage **5** eller

6 för att komma till meny .

Tryck sedan på strömställaren **7 "OK"**.

– Tryck flera gånger på reglage **5** eller

6 för att komma till meny "KÖR ASSI-

STANS". Tryck sedan på strömställaren

7 "OK".

– Tryck flera gånger på reglage **5** eller **6** för att komma till meny "Vingelkorrigerig". Tryck sedan på strömställaren **7 "OK"**.

– Tryck en gång till på strömställaren **7 "OK"** för att aktivera eller inaktivera funktionen:

–  Funktionen är aktiverad

–  Funktionen är av.

När funktionen är avaktiverad visas

varningslampan  i gult eller vitt på instrumentpanelen beroende på utrustningsnivå, eller så slocknar var-

ningslampan  på instrumentpanelen.

 Beroende på utrustningsnivå och beroende på hur lång tid det har gått sedan motorn senast stängdes av, återaktiveras funktionen:

– När bilen låses upp.

eller

– När en dörr öppnas.

eller

– När motorn startas om.

Åtgärd



När funktionen är aktiverad visas var-

ningslampan  i grått på instrumentpanelen och vänster och höger linjeindikator **8** visas i grått på instrumentpanelen.

Funktionen är inställd för att meddela eller reagera om:

– hastigheten ligger mellan ca 65 och 170 km/h,

– varningslampan  visas i vitt och vänster eller höger linjeindikator **8** visas i vitt på instrumentpanelen.

Funktionen är aktiv om fordonet:

– Närmar sig en vägren utan att aktivera körriktningvisare.

YTTERLIGARE KÖRHJÄLPSFUNKTIONER

- Korsar en heldragen linje utan att körriktningsvisare aktiveras.
- korsar en streckad linje utan att aktivera körriktningsvisarna om inställningen "Drift på streckad linje" är vald.

I detta fall:

- Utlöser funktionen en korrigerande åtgärd på bilens styrning för att korrigera bilens färdriktning.

och

- Indikeringen  blinkar vitt eller, beroende på utrustningsnivå, indiker-

ringen  visas i gult och indikatorn **8** på sidan av den brutna linjen visas i gult på instrumentpanelen.

I vissa fall gäller att om de åtgärder som vidtas på styrningen inte är tillräckliga fortsätter varningsindikeringen

 att blinka vitt eller, beroende på utrustningsnivå, så visas varningsindi-

keringen  i rött och indikatorn **8** på sidan av den brutna linjen blir röd på instrumentpanelen. Detta åtföljs av en vibration i ratten.

När inställningen "Drift på streckad linje" inte är vald **avger funktionen larmet** om fordonet korsar en streckad linje utan att aktivera körriktningsvisarna och det inte finns någon vägren tillräckligt nära linjen.

I detta fall varnar funktionen föraren:

- Ratten vibrerar.
- och

– varningslampan  blinkar vitt eller, beroende på utrustningsnivå, var-

ningslampan  visas i rött och indikatorn **8** på sidan av den brutna linjen visas i rött på instrumentpanelen.

OBS! I kurvor tillåter funktionen att du lätt skär kurvan.

Undantagsfall

"Behåll Kontrollen" varning.

- Om systemet är i funktion och inte känner av någon aktivitet på ratten visas meddelandet "Behåll Kontrollen" på instrumentpanelen och åtföljs av en ljudsignal och, beroende på bilmodell,

varningsindikeringen  i gult tills föraren åter har tagit kontroll över bilen.

eller

- Om systemet har använts för länge visas meddelandet "Behåll Kontrollen" på instrumentpanelen åtföljt av en ljudsignal och, beroende på bilen, var-

ningslampan  i gult tillsammans med indikatorn **8** blinkades vid sidan av den aktuella linjen tills föraren har återtagit kontroll över bilen.



Du kan när som helst avbryta korrigeringen av färdriktningen genom att röra på ratten.

Funktionen är tillfälligt ej tillgänglig / inaktiverad

Funktionen är tillfälligt ej tillgänglig eller inaktiverad i följande fall:

- Mycket snabbt överskridande av linje.
- Fortsatt körning på en linje.
- Omkring fyra sekunder efter filbyte.
- Snäva kurvor.
- Nedsatt sikt.
- Körriktningsvisaren aktiverad.
- Aktivera varningsblinkern.
- Backväxel ilagd.
- Kraftig acceleration.
- Vid filbyten.
- aktivering av elektronisk stabilitetskontroll ESC;
- Användning av låsningsfria bromsar.
- det aktiva nödbromssystemet aktiveras;

När den främre kameran är blockerad visas meddelandet "Främre kamera Ingen sikt" på instrumentpanelen.

Rengör området där givarna är placerade

Automatisk inaktivering

YTTERLIGARE KÖRHJÄLPSFUNKTIONER

Funktionen inaktiveras automatiskt när:

- det elektroniska stabilitetsprogrammet ESC är inaktiverat eller ur funktion.
- Det låsningsfria bromssystemet fungerar inte.
- En dragkrok är elektriskt ansluten till släpvagnens dragkroksuttag,

– När indikeringen **STOP** visas.

När funktionen är avaktiverad visas

varningslampan  i gult eller vitt på instrumentpanelen beroende på utrustningsnivå, eller så slocknar var-

ningslampan  på instrumentpanelen.

Inställningar

Bilar med multimediaskärm 3



Se multimediasystemets bruksanvisning för att komma åt funktionsinställningarna på multimediaskärm 3:

– "Korsa streckade linjer": Använd den här inställningen för att välja funktionen bilen korsar en streckad linje utan att aktivera körriktningvisarna:

- Vald inställning: Funktionen kan komma att aktivera bilens styrning i syfte att korrigera bilens färdriktning;
- Inställningen är inte vald: Funktionen kan varna föraren med hjälp av en vibration i ratten utan att korrigera bilens körriktning.

– "VIBRATION": Justera rattvibrationerna för funktionen "Vingelvarning vid lämnande av körfil".

– Beroende på bil, "Vingelvarning vid avvikelse från fil" eller "Varning": justera känslighetsnivån för linjedetektering. För att göra det, välj:

- "Sen": Linjen detekteras när föraren överskrider den.
- "Standard": Linjen detekteras när föraren närmar sig den.
- "Tidig" linjen detekteras när föraren är nära den.

För mer information, se mediasystemets instruktionsbok.

Bilar som saknar multidisplay.

(kan variera från bil till bil)



YTTERLIGARE KÖRHJÄLPSFUNKTIONER

– **Med bilen stillastående**, tryck på strömställare **4** tills du kan välja fliken



eller

– tryck på knappen **4** och tryck flera gånger på reglage **5** eller **6** för att

komma till fliken ;

– tryck på reglaget **7 "OK"**

– Tryck flera gånger på reglage **5** eller

6 för att komma till menyn .

Tryck sedan på strömställaren **7 "OK"**.

– Tryck flera gånger på reglage **5** eller

6 för att komma till menyn "KÖR ASSI-STANS". Tryck sedan på strömställaren **7 "OK"**.

– Tryck flera gånger på reglaget **5** eller **6** för att nå menyn "Känslighet för filhållningsassistans" och tryck sedan på strömställaren **7 "OK"**.

– Tryck flera gånger på reglaget **5** eller **6** för att välja inställningen och tryck sedan på strömställaren **7 "OK"**.

Funktionsstörning

När systemet upptäcker ett fel:

– Varningslampan  visas i gult eller vitt på instrumentpanelen.

Eller, beroende på utrustningsnivå

– Varningslampan  visas på instrumentpanelen.

I vissa fall åtföljs de av:

– meddelandet "Körhjälp Ej tillgängl."

eller

– meddelandet "Kontrollera Körhjälp".

eller

– meddelandet "Kontrollera Främre kamera"

I dessa fall behöver du ta kontakt med närmaste återförsäljare.

YTTERLIGARE KÖRHJÄLPSFUNKTIONER

Varningar



Denna funktion fungerar som en körhjälp under körning. Funktionen är under inga omständigheter avsedd att befria föraren från ansvar och skyldighet från att visa uppmärksamhet. Föraren ska hela tiden ha fullständig kontroll över bilen.

Ingrepp/reparationer på systemet

- Vid krock kan kamerans inställning ändras, vilket kan påverka dess funktion. Avaktivera funktionen och kontakta en auktoriserad återförsäljare.
- Eventuella ingrepp i området där kameran är placerad (till exempel byten, reparationer, vindrutebyte o.s.v.) får endast utföras av behörig tekniker.

Endast en märkesrepresentant får åtgärda fel i systemet.

Vid störningar i systemet

Vissa omständigheter kan störa eller försämra systemets funktion, såsom:

- dålig sikt genom vindrutan (smuts, is, snö, kondens osv.)
- en komplicerad miljö (tunnlar etc.);
- dåliga väderförhållanden (snö, kraftigt regn, hagel, ishalka osv.);
- dålig sikt (mörker, dimma osv.);
- det finns flera vägmarkeringar (vägarbeten osv.), linjerna är svåra att urskilja eller är oregelbundna (t.ex. om linjerna är delvis eller mycket bleka, ligger för långt ifrån varandra, vägytan är ojämn osv.)
- bländning (starkt solljus, mötande bilar etc.);
- vägen är smal eller slingrande (snäva kurvor etc.);
- när du ligger nära en bil i samma fil.

I detta fall kan funktionen "Förebyggande av körfältsbyte" komma att aktiveras felaktigt eller inte alls.

Risk för oönskad, felaktig korrigering av körriktning eller ingen korrigering alls.

Avstängning av funktionen

Du måste stänga av funktionen om:

- området där kameran sitter har skadats (på vindrutesidan eller backspeglarna);
- vägen är hal (snö, ishalka, vattenplaning, grus osv.);

YTTERLIGARE KÖRHJÄLPSFUNKTIONER

- vindrutan är spräckt eller förvrängd (utför inga reparationer av vindrutan i det här området, kontakta i stället en märkesrepresentant)
- fordonet bogserar en släpvagn eller husvagn;

YTTERLIGARE KÖRHJÄLPFUNKTIONER

Dödavinkelvarning

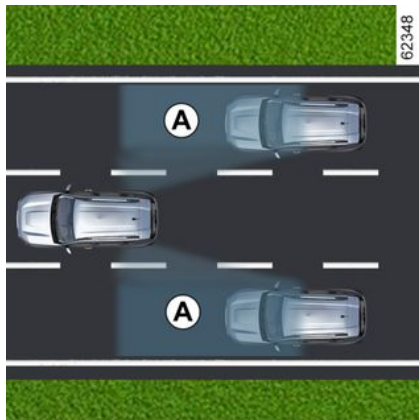

Detta system informerar föraren om ett annat fordon befinner sig i registreringsområdet **A**.

Systemet aktiveras när bilens hastighet uppgår till mellan 30 och 140 km/h.

Den här funktionen använder givare **1** monterade i de främre och bakre stötfångarna på båda sidor.

Särskilda anvisningar

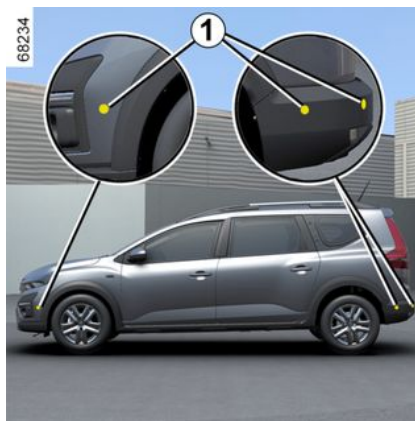

Se till så att inte givarna skyms (smuts, lera, snö etc.).

Om en av givarna är skymd visas meddelandet "Dödavinkeln Rengör givare" på instrumentpanelen. Rengör givarna.



Denna funktion är en extrahjälp som registrerar om ett fordon befinner sig i döda vinkels registreringsområde.

Den kan alltså aldrig befria föraren från ansvaret och skyldigheten att visa uppmärksamhet under körningen.

Föraren ska alltid vara beredd på plötsliga händelser som kan inträffa under körningen. Kontrollera alltid att inga rörliga hinder (barn, djur, barnvagn, cykel osv.) eller små, smala föremål (stenar, stolpar osv.) befinner sig i döda vinkeln under backningsmanövern.

YTTERLIGARE KÖRHJÄLPSFUNKTIONER

Aktivering/avstängning



Se multimediasystemets instruktionsbok för att aktivera eller stänga av funktionen **2**.

Välj "ON" eller "OFF".

Aktivera eller inaktivera funktionen med knappen 3 "My Safety".



Funktionen kan inaktiveras eller aktiveras med "Perso"-läget i funktionen "My Safety" → **210**.

Om funktionen tidigare har inaktiverats via "Perso"-läget:

- **Stänga av varningarna** genom att trycka på knappen **3** två gånger. Indikeringen i knappen **3** (på displayen) slocknar.
- **Aktivera varningarna** genom att trycka på knappen **3** en gång. Indikeringen i knappen **3** tänds.



Systemets detektering är inställd efter normal vägbredd. Om du kör i smala körfält kan det upptäcka bilar i andra körfält.

Indikering 4

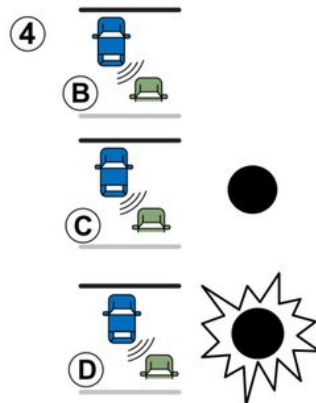

En varningslampa **4** finns på varje ytterbackspegel **5**.

Obs! Rengör ytterbackspeglarna **5** regelbundet så att varningslamporna **4** syns.

62258

YTTERLIGARE KÖRHJÄLPSFUNKTIONER

Åtgärd



Funktionen ger en varning:

- när bilens hastighet är mellan 30 och 140 km/h;
- när en bil befinner sig i döda vinkeln registreringsområde och rör sig i samma färdriktning som du.

När du kör om en annan bil aktiveras indikatorn **4** endast ifall den omkörda bilen befinner sig i döda vinkeln i mer än en sekund.

Display **B**

Funktionen är aktiverad och känner inte av någon bil.

Display **C**

Första varningen: varningslampan **4** signalerar att ett fordon har upptäckts i döda vinkeln.

Vy **D**

Om färdriktningsvisaren är aktiverad, blinkar varningslampan **4** när en bil har registrerats på den sida om dig dit du ska svänga. Om du stänger av kördriktningsvisaren visas den första varningen (display **C**).



Med tanke på att givarna finns på stötfångarna måste alla ingrepp (reparation, byte, lackering osv.) utföras av kvalificerad fackman.

Automatisk inaktivering av systemet

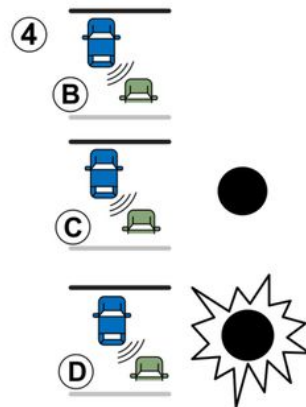

- Om föremålet inte rör sig
- vid tät trafik,
- om vägen är krokig
- om givarna fram och bak upptäcker ett föremål samtidigt (t.ex. en lång lastbil)
- ...

Funktionsstörning

Om systemet upptäcker ett fel visas meddelandet "Kontrollera Dödvinkeln" på instrumentpanelen. Kontakta din återförsäljare.

Obs! När du startar motorn blinkar varningslampan **4** på skärmen **B** tre gånger. Detta är normalt.

YTTERLIGARE KÖRHJÄLPSFUNKTIONER

Varningar



– Systemets detektering är inställd efter normal vägbredd. Om du kör på en bredare väg finns risk att systemet inte upptäcker ett fordon i döda vinkeln.

– Vid mycket dåliga väderförhållanden (kraftigt regn, snö osv.) kan systemet tillfälligt störas ut. Var extra uppmärksam på trafiksituationen.

Risk för olycka.



Denna funktion fungerar som en körhjälp under körning. Funktionen är under inga omständigheter avsedd att befria föraren från ansvar och skyldighet från att visa uppmärksamhet. Föraren ska hela tiden ha fullständig kontroll över fordonet.

Föraren måste alltid anpassa hastigheten efter trafikförhållandena, oberoende av vilka anvisningar systemet ger.

Systemet kan aldrig likställas med en hinderdetektor eller ett antikrocksystem.

Ingrepp/reparationer på systemet

– Vid en kollision kan radarns inställning ändras, vilket kan påverka dess funktion. Stäng av funktionen och rådgör med din återförsäljare.

– Alla arbeten (reparationer, byten osv.) i området kring radarn får enbart utföras av en behörig tekniker.

Endast en märkesrepresentant kan åtgärda fel i systemet.

Vid störningar i systemet

Vissa omständigheter kan störa eller försämra systemets funktion, såsom:

– Komplicerad omgivning (metallbroar, tunnlar, vägar med hinder i vägrenen osv.)

– Dåligt väder (snö, hagel, ishalka m.m.),

Risk för felaktiga och missade varningar

Om systemet fungerar onormalt bör du inaktivera det och kontakta din återförsäljare.



Begränsning av systemets funktion

- För att säkerställa att systemet fungerar korrekt ska området runt radarn hållas rent och inte modifieras.
- Systemet kan inte känna av små objekt (motorcyklar, cyklar, fotgängare osv.) som rör sig i närheten av bilen.
- När bilen körs i kurvor kan givarna tillfälligt inte längre känna av fordon i närliggande filer.
- Systemet avger ingen ljudsignal när både höger och vänster radar känner av fordon som rör sig i ungefär samma hastighet (t.ex. trafik på en väg med tre filer).
- Systemet kanske inte reagerar när bilens hastighet skiljer sig markant från andra fordons.
- Om bilen körs om av ett långt fordon (t.ex. långtradare som kör om i ungefär samma hastighet som du kör din bil i) kan systemet avbryta varningen innan omkörningsmanövern är slutförd.
- Bilen körs på en krokig väg.

Avstängning av funktionen

Du måste stänga av funktionen om:

- Radarområdet har skadats (bakre stötfångaren).
- Bilen har dragkrok.

YTTERLIGARE KÖRHJÄLPSFUNKTIONER

Avståndsvarning



Med hjälp av informationen från kameran **1** uppmärksammas föraren på avståndet till framförvarande fordon så att säkerhetsavståndet mellan de två fordonen kan hållas.

Funktionen är aktiverad när fordonet håller en hastighet mellan cirka 30 och 200 km/h, beroende på bilmodell.

Placering av kamera 1

Se till att vindrutan inte är täckt (av smuts, snö, kondens osv.).



Denna funktion fungerar som en körhjälp under körning. Funktionen är under inga omständigheter avsedd att befria föraren från ansvar och skyldighet från att visa uppmärksamhet. Föraren ska hela tiden ha fullständig kontroll över bilen.

Aktivering/stänga av funktionen



Bilar med multidisplay 2

Via världen "Fordon" på din multimediaskärm **2** trycker du på "Körhjälp"-menyn.

Aktivera eller inaktivera funktionen "Avståndsvarning".



Bilar utan multidisplay

(kan variera från bil till bil)

– **Med bilen stillastående**, tryck på strömställare **3** tills du kan välja fliken



eller

– tryck på reglaget **3** och tryck flera gånger på reglage **4** eller **5** för att

komma till fliken ;

– Tryck på strömställaren **6** "OK".

– Tryck flera gånger på reglage **4** el-

ler **5** för att komma till meny 

YTTERLIGARE KÖRHJÄLPSFUNKTIONER

- Tryck sedan på strömställaren **6** "OK".
- Tryck flera gånger på reglage **4** eller **5** för att komma till menyn KÖR ASSISTANS. Tryck sedan på strömställaren **6** "OK".
- Tryck flera gånger på reglage **5** eller **6** för att komma till menyn Avståndsvarning. Tryck sedan på strömställaren **6** "OK".
- Tryck en gång till på strömställaren **6** "OK" för att aktivera eller inaktivera funktionen:
 - funktionen är aktiverad
 - Funktionen är av.

 Varje gång bilen startas fortsätter funktionen i det läge som sparades senaste gången bilen användes.

Åtgärd

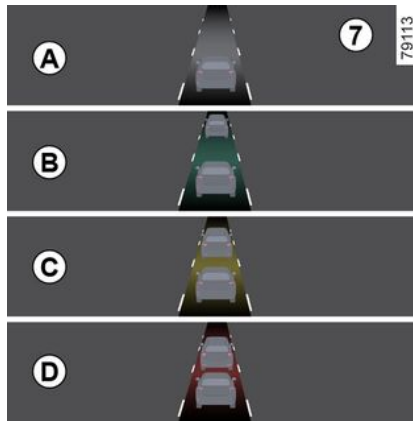

När funktionen är aktiverad visas indikatorn **7** på instrumentpanelen och informerar föraren om avståndet mellan fordonet och framförvarande fordon.

- A** (grå): Funktionen fungerar inte.
- A** (grön): Inget fordon detekterat;
- B** (grön): Tidsintervallet är mer eller lika med två sekunder (avståndet mellan de båda fordonen utifrån din hastighet).
- C** (gul): Tidsintervallet är ca en till två sekunder (avståndet mellan de båda fordonen är för kort).
- D** (röd): Tidsintervallet är mindre än eller lika med en sekund (avståndet mellan de båda fordonen är alldeles för kort).

Om intervallet mellan de båda fordonen är mindre än 0,5 sekunder lyser varningen **7**, vy **D** konstant rött på displayen.

I vissa situationer visas inte tidsintervallet:

- I en kurva.
- Vid byte av fil.
- Om avståndet till framförvarande fordon är tillräckligt stort eller om bilen befinner sig utanför kamerans räckvidd.

YTTERLIGARE KÖRHJÄLPFUNKTIONER

Varningar



Mätningen visas i informationssyfte: Systemet utför inga åtgärder på bilen.

Funktionen är inte gjord att användas vid stadskörning eller sportig körning (kurvor, accelerationer, plötsliga inbromsningar osv.), utan vid körning under mer konstanta förhållanden.

Funktionen påverkar inte bromssystemet.

Kameran måste vara ren och utan ändringar för att systemet ska kunna fungera felfritt.

Ingrepp i området där kameran är placerad (till exempel reparationer, vindruta o.s.v.) får endast utföras av behörig tekniker.

YTTERLIGARE KÖRHJÄLPFUNKTIONER



Denna funktion fungerar som en körhjälp under körning. Funktionen är under inga omständigheter avsedd att befria föraren från ansvar och skyldighet från att visa uppmärksamhet. Föraren ska hela tiden ha fullständig kontroll över bilen.

Ingrepp/reparationer på systemet

- Vid krock kan kamerans inställning ändras, vilket kan påverka dess funktion. Avaktivera funktionen och kontakta en auktoriserad återförsäljare.
- Ingrepp i området där kameran är placerad (till exempel reparationer, vindruta o.s.v.) får endast utföras av behörig tekniker.

Endast en märkesrepresentant får åtgärda fel i systemet.

Vid störningar i systemet

- Dålig sikt genom vindrutan (smuts, is, snö, kondens osv.)
- Komplicerade miljöer (metallbroar, tunnlar osv.),
- Dålig väderlek (snö, hagel, ishalka osv.)
- Dålig sikt (mörker, dimma osv.)
- Dålig kontrast mellan bilen framför och området runt (t.ex. vit bil i ett snölandskap osv.).
- Bländning (starkt solljus, mötande bilar osv.)
- Vägen är smal eller slingrande (snäva kurvor osv.);

Risk för falska varningar.

YTTERLIGARE KÖRHJÄLPSFUNKTIONER

Aktiv panikinbromsning



Systemet använder kameran **1** för att bedöma avståndet från din bil:

- Framförvarande fordon i samma fil. eller
- Mötande fordon i samband med en manöver för att ändra riktning. eller
- Och fordon som passerar vinkelrätt. eller
- Och stillastående fordon. eller
- Miljö med fotgängare och cyklister.

Systemet informerar föraren om eventuell risk för frontalkrock så att lämpliga manövrar kan göras (trycka ned bromspedalen och/eller vrida på raten).

Systemet kan även, beroende på förarens reaktionsförmåga, hjälpa till med inbromsningen för att begränsa skadorna eller undvika en kollision.

Systemet är annars inaktivt och utlöser ingen varning.



Denna funktion fungerar som en körhjälp under körning.

Funktionen är under inga omständigheter avsedd att befria föraren från ansvar och skyldighet från att visa uppmärksamhet. Föraren ska hela tiden ha fullständig kontroll över bilen.



Systemet kan ansätta bromsarna maximalt tills fordonet står helt stilla.

Av säkerhetsskäl använd alltid bilbältet när du kör och se till att lasten inte kan slängas framåt och skada passagerarna vid en inbromsning.

Kamerans placering 1

Se till att vindrutan inte är täckt (av smuts, snö, kondens osv.).

Åtgärd

Under körning, när det finns risk för kollision, gör systemet följande:

– **Varnar dig för en kollisionsrisk:** Meddelandet "Hinder upptäckt" visas på instrumentpanelen tillsammans med en ljudsignal.

OBS! Om föraren trycker på bromspedalen och systemet fortfarande upptäcker en risk för kollision kan bromskraften ökas om den inte räcker för att förhindra kollisionen.

– **Kan utlösa inbromsning:** Om föraren inte reagerar på varningen och kollisionen är nära förestående visas den

röda varningslampan  och med-

YTTERLIGARE KÖRHJÄLPSFUNKTIONER

delandet "Bromsa" på instrumentpanelen tillsammans med en ljudsignal.

OBS!

- Om föraren använder bilens styrning (rätt, pedaler osv.) kan systemet fördröja reaktion eller aktivering förhindras.
- Om nödbromsningen har fått bilen att stanna, hålls den stillastående under en kort tid. Efter denna tidsgräns måste bilen hållas stilla av att föraren som håller foten på bromspedalen.
- När systemet har aktiverat bromsarna visas meddelandet "Hög säkerhet Aktiverad".



I en nödsituation kan du när som helst stoppa inbromsningen genom att:

- Trampa på gaspedalen.
- eller
- Vrida på ratten i en undvikande manöver.



Specialfunktioner för varningar

Beroende på hastigheten kan varningen och inbromsningen aktiveras samtidigt.

Fordon upptäckt

Detektering av fordon som färdas i samma körfält

Risken för en kollision med framförvarande fordon i samma körfält detekteras av systemet när:

- du kör i ca 5–180 km/h.

Detektering av mötande fordon i samband med en manöver för att ändra riktning

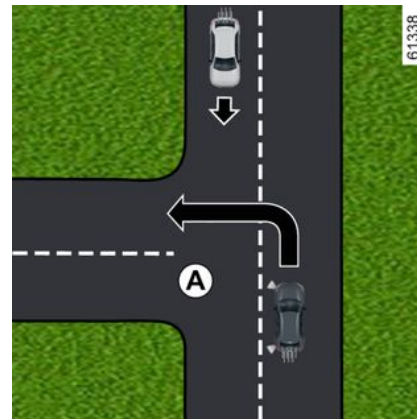

När du vill ändra riktning (t.ex. **A**) detekteras mötande fordon av systemet när:

- du kör i ca 7–30 km/h.
- du har aktiverat körriktningvisaren.

Detektering av fordon som korsar körfältet vinkelrätt

Fordon som korsar körfältet vinkelrätt detekteras av systemet när:

- du kör i ca 5–85 km/h.

YTTERLIGARE KÖRHJÄLPSFUNKTIONER

Detektering av fordon som stannat i körfältet

Stillastående fordon detekteras av systemet när:

- du kör i ca 5–85 km/h.

Avkänning av fotgängare och cyklister

Detektering av fotgängare och cyklister i samma körfält.

Systemet upptäcker fotgängare och cyklister när:

- du kör i ca 5–85 km/h.

Detektering av fotgängare och cyklister vid riktningssändring.

Systemet upptäcker fotgängare och cyklister när:

- du kör i ca 7–30 km/h.

Aktivering/avstängning

 Beroende på utrustningsnivå och beroende på hur lång tid det har gått sedan motorn senast stängdes av, återaktiveras funktionen:

- När bilen låses upp.
eller
- När en dörr öppnas.
eller
- När motorn startas om.

Aktivera/inaktivera systemet från multimediaskärmen 2



Se multimediasystemets instruktionsbok för att aktivera eller inaktivera funktionen.

Välj "PÅ" eller "AV".

Aktivera/inaktivera systemet via färddatort 3

(kan variera från bil till bil)

YTTERLIGARE KÖRHJÄLPSFUNKTIONER



– Med bilen stillastående, tryck på strömställare **4** tills du kan välja fliken



eller

– tryck på knappen **4** och tryck flera gånger på reglage **5** eller **6** för att

komma till fliken ;

– tryck på reglaget **7 "OK"**

– Tryck flera gånger på reglage **5** eller

6 för att komma till meny .

Tryck sedan på strömställaren **7 "OK"**.

– Tryck flera gånger på reglage **5** eller **6** för att komma till meny "KÖR ASSI-STANS". Tryck sedan på strömställaren **7 "OK"**.

– Tryck flera gånger på reglage **5** eller **6** för att komma till meny "Aktiv bromsning". Tryck sedan på strömställaren **7 "OK"**.

– Tryck på knapp **7 "OK"** igen för att aktivera eller inaktivera funktionen.

– Funktionen är aktiverad

– Funktionen är av.

När du inaktiverar systemet tänds kon-

trollampan  och, beroende på utrustningsnivå, även kontrollampan

 på instrumentpanelen. När systemet är aktiverat försvinner indiker-ingen.

Inställningar



Av säkerhetsskäl ska du göra inställningarna när bilen står stilla.

Justera inställningar från multidisplayen **2**

(kan variera från bil till bil)



När bilen står stilla kan du läsa multimediainstruktionerna för att komma åt funktionsinställningarna från multimediaskärmen **2**:

– "Varning": justera känslighetsnivån för aviseringar. För att göra det:

- « Sen » ;
- « Standard » ;
- « Tidig ».

För mer information, se mediasystems instruktionsbok.

YTTERLIGARE KÖRHJÄLPSFUNKTIONER

Inställningar från förardatorn 3



– **Med bilen stillastående**, tryck på strömställare **4** tills du kan välja fliken



eller

– tryck på knappen **4** och tryck flera gånger på reglage **5** eller **6** för att

komma till fliken 

– tryck på reglaget **7 "OK"**

– Tryck flera gånger på reglage **5** eller

6 för att komma till meny 

Tryck sedan på strömställaren **7 "OK"**.

– Tryck flera gånger på reglage **5** eller **6** för att komma till meny "KÖR ASSI-

STANS". Tryck sedan på strömställaren **7 "OK"**.

– tryck flera gånger på reglage **5** eller **6** för att komma till meny "Känslighet för aktiv bromsning". Tryck sedan på knapp **7 OK**.

– Tryck flera gånger på reglaget **5** eller **6** för att välja inställningen och tryck sedan på strömställaren **7 "OK"**.

Tillfälligt inte tillgängligt

Om systemet upptäcker ett tillfälligt fel

tänds varningslampan  och, beroende på bil, även varningslampan



på instrumentpanelen.

Möjliga orsaker är:

– Systemet är tillfälligt förblindat (sol-
ljus, ljus från mötande fordon, dåligt
väder osv.). Systemet kommer att fun-
gera igen när siktförhållandena är bätt-
re.

– systemet störs tillfälligt (vindrutan
kan till exempel vara blockerad av
smuts, snö, kondens osv.). Parkera i
så fall bilen och stäng av motorn. Ren-
gör vindrutan. Nästa gång motorn star-
tas försvinner indikeringen och medde-
landet efter cirka fem till tio minuters
körning. Om så inte är fallet kan pro-
blemet bero på någonting annat. Kon-
takta en auktoriserad återförsäljare.

Funktionsstörning

När funktionen registrerar en driftstör-
ning visas varningslampan "  " på
instrumentpanelen tillsammans med

varningslampan  (beroende på
bil).

Kontakta en märkesrepresentant.

YTTERLIGARE KÖRHJÄLPSFUNKTIONER

Varningar



Denna funktion fungerar som en körhjälp under körning. Funktionen är under inga omständigheter avsedd att befria föraren från ansvar och skyldighet från att visa uppmärksamhet. Föraren ska hela tiden ha fullständig kontroll över bilen.

Aktivering av den här funktionen kan vara fördröjd eller förhindras om systemet upptäcker tydliga tecken på att föraren har kontroll över bilen (ratt rörelser, pedaler osv.).

Systemet kan inte aktiveras när:

- när den elektroniska stabiliseringskontrollen (ESC) har aktiverats.

Ingrepp/reparationer på systemet

- Vid krock kan kamerans inställning ändras, vilket kan påverka dess funktion. Avaktivera funktionen och kontakta en auktoriserad återförsäljare.
- Ingrepp i området där kameran är placerad (till exempel byten, reparationer, vindrutebyte o.s.v.) får endast utföras av behörig tekniker.

Endast en märkesrepresentant får åtgärda fel i systemet.

Vid störningar i systemet

Vissa omständigheter kan störa eller försämra systemets funktion, såsom:

- dåliga väderförhållanden (snö, kraftigt regn, hagel, ishalka osv.);
- dålig sikt (mörker, dimma osv.);
- Dålig kontrast mellan föremålet (bil, fotgängare etc.) och kringliggande område (t.ex. vitklädd fotgängare i snölandskap etc.);
- bländning (starkt solljus, mötande bilar etc.);
- dålig sikt genom vindrutan (smuts, is, snö, kondens osv.)
- ...

Under dessa förhållanden kan det hända att systemet inte reagerar, varnar föraren eller bromsar av misstag.

Begränsning av systemets funktion

- Varje gång bilen startas utför systemet en kalibrering utifrån bilens omgivning och kan vara inaktivt i mellan två och fem minuters körtid.

YTTERLIGARE KÖRHJÄLPSFUNKTIONER

- Kameran måste vara ren och utan ändringar för att systemet ska kunna fungera felfritt.
- Systemet reagerar inte alltid lika effektivt på små fordon som på andra fordon.
- Systemet kan ibland inte fungera när körbanan är hal (regn, snö, blixthalka osv.) ;
- För att säkerställa korrekt funktion måste systemet särskilja hela hindret. Systemet kan inte känna av:
 - Fotgängare i mörker eller dåliga ljusförhållanden.
 - Delvis synliga fotgängare/cyklister.
 - fotgängare kortare än ca 80 cm;
 - Fotgängare som bär på stora föremål.
 - ...

Under dessa förhållanden kan det hända att systemet inte reagerar, varnar föraren eller bromsar av misstag.

Avstängning av funktionen

Du måste stänga av funktionen om:

- området där kameran sitter har skadats (t.ex. på insidan eller utsidan av vindrutan);
- fordonet bogseras (bärgas),
- Vindrutan är spräckt eller förvrängd (utför inga reparationer av vindrutan i det här området, kontakta i stället en märkesrepresentant)
- Körning på icke asfalterad väg.

Om systemet fungerar onormalt bör du inaktivera det och kontakta en märkesrepresentant.

Avbryta funktionen

Du kan avbryta den automatiska bromsningen när som helst genom att trycka snabbt på gaspedalen eller göra en undanmanöver med ratten.

YTTERLIGARE KÖRHJÄLPSFUNKTIONER

Varning för att påkalla förarens uppmärksamhet

Varningen för att påkalla förarens uppmärksamhet är en funktion som analyserar förarens beteende (körstil, fordonstyrning osv.) och varnar föraren om det finns risk för att föraren ska somna.

Det tar hänsyn till indikatorer som:

- ratt rörelser;
- förarens åtgärder på andra system (indikatorer, bromspedal osv.).



Funktionen är ett extra förarhjälpmedel vid risk för trötthet. Funktionen fungerar inte på bilen.

Funktionen kan aldrig befria föraren från ansvaret under körning. Föraren måste alltid anpassa körningen efter sin uppmärksamhet, oavsett indikationerna från systemet.

Åtgärd



Funktionen är inställd för att meddela föraren om:

- Några minuter har förflutit sedan bilen senast stannade.
- Bilens hastighet är högre än 70 km/h.

Om det finns en risk för trötthet eller nedsatt uppmärksamhet visas meddelandet "Alert förare Ta en paus" på instrumentpanelen **1** och en ljudsignal hörs.

Tryck på strömställaren **5** "OK" för att radera varningen. Det är lämpligt att stanna bilen så snart som och ta en paus.

Efter att ha raderat meddelandet fortsätter systemet sin övervakning och utfärdar en ny varning om så behövs.



"Varning för att påkalla förarens uppmärksamhet" övervakar förarens uppmärksamhet hela tiden och kan ge flera varningar per färd. Systemet återställs varje gång motorn startas.

Varning: aktivering/avstängning



Av säkerhetsskäl ska du göra inställningarna när bilen står stilla.

YTTERLIGARE KÖRHJÄLPSFUNKTIONER

- i** Beroende på utrustningsnivå och beroende på hur lång tid det har gått sedan motorn senast stängdes av, återaktiveras varningarna:
- När bilen låses upp.
- eller
- När en dörr öppnas.
- eller
- När motorn startas om.

- i** När varningarna avaktiveras fortsätter systemet att bedöma förarens trötthets-tillstånd.

Aktivera och inaktivera varningar med **6** "My Safety"-knappen



- **Stäng av varningarna** genom att trycka på knappen **6** två gånger.
- **Aktivera varningarna** genom att trycka på knappen **6** en gång.

Aktivera och inaktivera varningarna från multimediaskärmen **7**



Se multimediasytemets instruktionsbok för att aktivera eller inaktivera varningarna.

Välj "ON" eller "OFF".

Aktivera/inaktivera varningar via färddatorn **1**

(kan variera från bil till bil)

YTTERLIGARE KÖRHJÄLPSFUNKTIONER



– **Med bilen stillastående**, tryck på strömställare **2** tills du kan välja fliken



eller

– tryck på knappen **2** och tryck flera gånger på reglage **3** eller **4** för att

komma till fliken ;

– tryck på reglaget **5 "OK"**

– Tryck flera gånger på reglage **3** eller



4 för att komma till meny .

Tryck sedan på strömställaren **5 "OK"**.

– Tryck flera gånger på reglage **3** eller **4** för att komma till meny "KÖR ASSI-STANS". Tryck sedan på strömställaren **5 "OK"**.

– tryck flera gånger på reglaget **3** eller **4** uppregade gånger för att komma till meny "Alert förare" och tryck sedan på omkopplaren **5 "OK"**.

– Tryck på strömställaren **5 "OK"** en gång till för att aktivera eller inaktivera varningarna:

-  Varningar aktiverade.
-  varningar inaktiverade.

Begränsningar av systemets funktion

Vissa omständigheter kan störa eller försämra systemets funktion, till exempel:

- vissa körstilar (felaktig körning osv.);
- Körning på vägar i dåligt skick.
- Stark sidovind.
- Klockan är felaktigt konfigurerad (beroende på fordon);
- Slingrande vägar.
- Släpvagn kopplad till bilen.

Funktionsstörning

Om systemet upptäcker ett fel visas meddelandet "Kontrollera Alert förare"

och varningslampan  på instrumentpanelen.

Låt din märkesrepresentant kontrollera systemet.

Varning för förarens uppmärksamhet

presentation



Funktionen är ett extra förarhjälpmedel vid risk för avledd uppmärksamhet. Funktionen fungerar

inte på bilen. Funktionen kan aldrig befria föraren från ansvaret under körning.

Föraren måste alltid anpassa körningen efter sin uppmärksamhet, oavsett indikationerna från systemet.

3

YTTERLIGARE KÖRHJÄLPSFUNKTIONER



Systemet analyserar förarens ansikte med hjälp av en kamera **1** och utfärdar en varning om föraren verkar distraherad.

En distraktion är när en förare inte tittar på vägen under cirka tre sekunder eller upprepar denna rörelse flera gånger i rad.

Obs! Systemet registrerar inga bilder och fungerar i realtid.

Kamerans placering **1**

Se till att kameran inte är blockerad (av smuts, imma osv.) eller övertäckt.

Åtgärd

 Systemet övervakar kontinuerligt förarens uppmärksamhet och kan utfärda flera varningar under en resa.



Funktionen är redo att varna dig när hastigheten överstiger ca 20 km/h.

Vid risk för avledd uppmärksamhet visas meddelandet "Forts. fokusera på att köra" på instrumentpanelen **2** tillsammans med ett pip.

Tryck på reglaget **3 "OK"** för att släcka varningslampan som visas på instrumentpanelen. Efter att meddelan-

det har raderats fortsätter systemet att övervaka om förarens uppmärksamhet avleds och utfärdar en ny varning om så behövs.

Aktivering/avstängning



Av säkerhetsskäl ska du göra inställningarna när bilen står stilla.

 Beroende på utrustningsnivå och beroende på hur lång tid det har gått sedan motorn senast stängdes av, återaktiveras varningarna:

- När bilen låses upp.
eller
- När en dörr öppnas.
eller
- när motorn startas.

 Beroende på bil kan det hända att det inte går att avaktivera varningar.

YTTERLIGARE KÖRHJÄLPSFUNKTIONER

Beroende på bilens utrustningsnivå kan varningarna aktiveras eller avaktiveras med hjälp av:

- "My Safety"-knappen
- på multimediaskärmen
- färddatorn.

Aktivera och avaktivera varningar med knappen "Min säkerhet" 4



Varningarna kan avaktiveras eller aktiveras med läget "Perso" i funktionen "My Safety" → 210.

Om varningarna tidigare har inaktiverats via läget "Perso":

- **avaktivera varningarna** genom att trycka på knappen 4 två gånger. Indikatorn i knappen 4 (på displayen) slocknar.

- **aktivera varningarna** genom att trycka på knappen 4 en gång. Indikatorn i knappen 4 tänds.

Aktivera och inaktivera varningar från multimediaskärmen 5



Se mediasystemets instruktionsbok för att aktivera eller inaktivera varningarna.

Välj "ON" eller "OFF".

Aktivera och inaktivera varningar via färddatorn 2

(kan variera från bil till bil)



- **Med bilen stillastående**, tryck

på 6-reglaget tills du kan välja 

-fliken eller, beroende på bilen, -fliken;

eller

- tryck på knappen 6 och tryck flera gånger på reglage 7 eller 8 för att

komma till fliken ;

- beroende på bilmodell, tryck på omkopplaren "3 OK".



- tryck flera gånger på reglage 7 el-

ler 8 för att komma till meny .

Tryck sedan på omkopplaren 3 "OK"

YTTERLIGARE KÖRHJÄLPSFUNKTIONER

- tryck flera gånger på reglage **7** eller **8** för att komma till menyn "KÖR ASSISTANS". Tryck sedan på omkopplaren **3** "OK"
- tryck flera gånger på reglage **7** eller **8** för att komma till menyn "Alert förare Varning". Tryck sedan på omkopplaren **3** "OK"
- tryck på omkopplaren **3**"OK" igen för att aktivera eller avaktivera varningarna:

-  varningar aktiverade;
-  varningar inaktiverade.

Begränsningar av systemets funktion

Vissa omständigheter kan störa eller försämra systemets funktion, till exempel:

- när föraren bär vissa typer av glasögon
- om kameran är blockerad, även delvis
- om en del av förarens ansikte är dolt (av hår, en keps, ansiktsmask, halsduk osv.).
- vid en olämplig körställning (t.ex. för lågt, bakåtlutad för långt tillbaka osv.) som innebär att kameran inte kan analysera ansiktet ordentligt.

Under dessa förhållanden kan det hända att systemet antingen inte ut-

löser en varning eller att det utlöser omotiverade eller falska varningar.

Funktionsstörning

När systemet registrerar en driftstörning visas meddelandet "Kontrollera Alert förare" eller, beroende på bil, meddelandet "Varning övervakn. ej tillgänglig Ansikte ej upptäckt" tillsammans

med -felindikatorn på instrumentpanelen.

Kontrollera att kameran är ren och/eller ta bort eventuella tillbehör som döljer bärarens ansikte. Se till att du sitter korrekt. Om problemet kvarstår, kontakta din märkesrepresentant.

Varning för trött förare

presentation



Funktionen är ett extra förarhjälpmedel vid risk för trötthet. Funktionen fungerar inte på bilen.

Funktionen kan aldrig befria föraren från ansvaret under körning. Föraren måste alltid anpassa körningen efter sin uppmärksamhet, oavsett indikationerna från systemet.



YTTERLIGARE KÖRHJÄLPSFUNKTIONER

Systemet analyserar förarens ansikte med hjälp av en kamera **1** och utfärdar en varning om det finns risk för att föraren somnar.

Obs! Systemet registrerar inga bilder och fungerar i realtid.

Kamerans placering 1

Se till att kameran inte är blockerad (av smuts, imma osv.) eller övertäckt.

Åtgärd

i Systemet övervakar kontinuerligt förarens uppmärksamhet och kan utfärda flera varningar under en resa.

i Varje gång motorn startas eller vid byte av förare återställs systeminställningarna efter några minuter.



Funktionen är inställd för att meddela föraren om:

- Några minuter har förflutit sedan bilen senast stannade.
- Bilens hastighet överstiger ca 20 km/h.

Om det finns en risk för trötthet visas meddelandet "Dags att ta Paus" på instrumentpanelen **2** och en ljudsignal hörs.

Om föraren somnar visas meddelandet "Alert förare ta en paus" på instrumentpanelen **2** och en ljudsignal hörs.

Det rekommenderas att stanna bilen så snart som möjligt och ta en paus.

Tryck på reglaget **3 "OK"** för att ta bort varningen som visas på instrumentpa-

nelen. Efter att meddelandet har raderats fortsätter systemet att övervaka om förarens blir trött och utfärdar en ny varning om så behövs

Aktivering/avstängning



Av säkerhetsskäl ska du göra inställningarna när bilen står stilla.

i Beroende på utrustningsnivå och beroende på hur lång tid det har gått sedan motorn senast stängdes av, återaktiveras varningarna:

- När bilen låses upp.
eller
- När en dörr öppnas.
eller
- när motorn startas.

i Beroende på bil kan det hända att det inte går att avaktivera varningar.

YTTERLIGARE KÖRHJÄLPSFUNKTIONER

Beroende på bilen kan varningarna aktiveras eller avaktiveras med hjälp av:

- "My Safety"-knappen
- på multimediaskärmen
- färddatorn.

3 Aktivera och inaktivera varningar med 4 "My Safety"-knappen

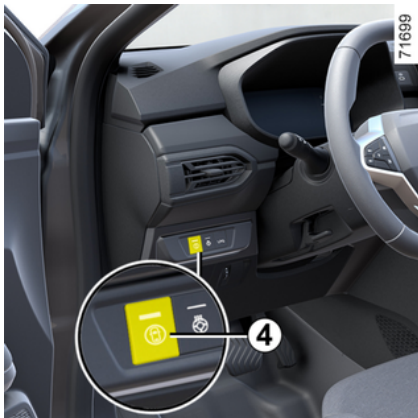

Varningarna kan avaktiveras eller aktiveras med läget "Anpassad" i funktionen "My Safety" → 210.

Om varningarna tidigare har inaktiverats via "anpassat" läge:

- **stäng av ljudsignalen** genom att trycka på knappen 4 två gånger i följd. Indikatorn i knappen 4 (på displayen) slocknar.

- **aktivera varningarna** genom att trycka på knappen 4 en gång. Indikatorn i knappen 4 tänds.

Aktivera och inaktivera varningar från multimediaskärmen 5



Se mediasystemets instruktionsbok för att aktivera eller inaktivera varningarna.

Välj ON eller OFF.

Aktivera och inaktivera varningar via färddatorn 2

(kan variera från bil till bil)



- **Med bilen stillastående**, tryck

på 6-reglaget tills du kan välja 

-fliken eller, beroende på bilen, -fliken;

eller

- tryck på knappen 6 och tryck flera gånger på reglage 7 eller 8 för att

komma till fliken ;

- beroende på bil, tryck på knappen 3 OK;

– Tryck flera gånger på reglage 7 el-

ler 8 för att komma till meny .

Tryck sedan på reglage 3 OK;

- Tryck flera gånger på reglage 7 eller 8 för att komma till meny "KÖR

YTTERLIGARE KÖRHJÄLPSFUNKTIONER

ASSISTANS". Tryck sedan på reglage **3** OK;

- Tryck flera gånger på reglage **7** eller **8** för att komma till menyn "Trötthetsvarning". Tryck sedan på reglage **3** OK;
- tryck på reglaget **3** OK igen för att aktivera eller avaktivera varningarna:

- varningar aktiverade;
- varningar inaktiverade.

Begränsningar av systemets funktion

Vissa omständigheter kan störa eller försämra systemets funktion, till exempel:

- när föraren bär vissa typer av glasögon
- om kameran är blockerad, även delvis
- om en del av förarens ansikte är dolt (av hår, en keps, ansiktsmask, halsduk osv.).
- vid en olämplig körställning (t.ex. för lågt, bakåtlutad för långt tillbaka osv.) som innebär att kameran inte kan analysera ansiktet ordentligt

Under dessa förhållanden kan det hända att systemet antingen inte utlöser en varning eller att det utlöser omotiverade eller falska varningar.

Funktionsstörning

När systemet registrerar en driftstörning visas meddelandet "Kontrollera Alert förare" eller, beroende på bildmodell, visas meddelandet "Varning övervakn. ej tillgänglig Ansikte ej upptäckt" på instrumentpanelen tillsammans

med varningslampan .

Kontrollera att kameran är ren och/eller ta bort eventuella tillbehör som döljer bärarens ansikte. Se till att du sitter korrekt. Om problemet kvarstår, kontakta din märkesrepresentant.

Vägskyltar identifierade



Systemet läser av hastighetsskyltar vid vägrenen och visar sedan hastighetsbegränsningen på instrumentpanelen.

Huvudsakligen hämtas informationen från kameran **1** som sitter på vindrutans bakom backspegeln.

Beroende på land använder systemet också information från ett kartabonnemang för att tolka vissa skyltar (start på en ort etc.).

Skylten som visas på instrumentpanelen ändras när en vägskylt detekteras av systemet.

När fartbegränsaren, farthållaren eller den adaptiva farthållaren är aktiverad, kan du anpassa den inställda hastigheten till den hastighetsbegränsning som visas på instrumentpanelen av systemet ("Fartbegränsare" → **248** och "Farthållare" → **251**).

Om den detekterade hastighetsbegränsningen överskrids ändras informationen som visas på instrumentpanelen för att informera föraren.

Kamerans placering 1

Se till att vindrutans inte är täckt (av smuts, snö, kondens osv.).

Särskilda anvisningar

För bilar med kartprenumeration:

YTTERLIGARE KÖRHJÄLPSFUNKTIONER

– Om du kör i ett annat land kan det hända att det används andra hastighetsenheter där än din bil är inställd för. I sådana fall visar systemet vägskylten med den lokalt gällande hastighetsbegränsningen, men även omvandlingen till den enhet som din instrumentpanel är inställd för.

– I länder där hastigheten på vissa typer av vägar sänks vid regn kan systemet ändra hastighetsbegränsningen efter att ha torkat vindrutan några sekunder.

På bilar som inte har en kartprenumeration: När du kör i ett land där hastighetsenheterna skiljer sig från bilens, kan du manuellt välja motsvarande hastighetsenhet på instrumentpanelen (t.ex. ändra från miles till kilometer) för att få korrekt information "Displayer och indikatorer" ➔ 124.

OBS!

Ibland är hastighetssänkningar undantagsfall som inte registreras av systemet. Ett sådant exempel är dagar med föroreningsstopp.

Åtgärd

Kontroll och varningsindikeringar



Funktionen visar följande varningsindikeringar:

2. Hastighetskylltar och tilläggsskylltar för hastighetsbegränsning (hastighet på avfartsramp med pil, hastighet med husvagn, hastighetsbegränsning för långa fordon osv.)

3. Andra trafikskyltar (början på omkörningsförbud).

Om den detekterade hastighetsbegränsningen överskrids blinkar en cirkel runt vägmärket (varningsindikeringen **2**) åtföljd, beroende på utrustningsnivå, av ett pip som avges i några sekunder för att varna dig. Den förblir tänd på instrumentpanelen så länge bilens hastighet överskrider den identifierade hastighetsgränsen.



YTTERLIGARE KÖRHJÄLPSFUNKTIONER

i Prenumeration på kartor
Trafikskyltsavkänning är
kopplat till en kartprenume-
ration.

**För att hantera ditt abonne-
mang, se multimedainstruktio-
nerna.**

Om det inte finns något abonne-
mang är systemet begränsat till
att ta hänsyn till hastighetsskyltar
när de upptäcks av kameran.
Systemet tar inte längre hänsyn
till information som rör kartan. Till-
gänglighet för hastighetsgräns
kan påverkas.

Aktivering/avstängning



Av säkerhetsskäl ska du
göra inställningarna när
bilen står stilla.

i Beroende på utrustningsni-
vä och beroende på hur
lång tid det har gått sedan
motorn senast stängdes av, åter-
aktiveras ljudsignalen:

- När bilen låses upp.
eller
- När en dörr öppnas.
eller
- När motorn startas om.

**Aktivering/inaktivering av ljudsignal
för överskriden hastighetsgräns
med knappen 4 "My Safety"**



- **Stäng av ljudsignalen** genom att
trycka på knappen 4 två gånger i följd.
Indikeringen i knappen 4 slocknar.
- **Återaktivera ljudsignalen** genom
att trycka på knappen 4 en gång. Indi-
keringen i knappen 4 tänds.

**Aktivera och avstängningen av
ljudsignalen för hög hastighet via
multidisplayen 5**



Se multimediasystemets instruktions-
bok för att aktivera eller stänga av ljud-
signalen.

Välj "ON" eller "OFF".

YTTERLIGARE KÖRHJÄLPSFUNKTIONER

Aktivera och avaktivera ljudvarningen för fortkörning från färdadatom 6

(kan variera från bil till bil)



– **Stanna bilen** och tryck på brytaren

7 tills du kan välja fliken  .
eller

– Tryck på knappen **7** och tryck flera gånger på reglage **8** eller **9** för att

komma till fliken  .

– Tryck på **10 "OK"**

– Tryck flera gånger på reglage **8** eller



9 för att komma till meny  .

Tryck sedan på omkopplaren **10 "OK"**.

– Tryck flera gånger på reglage **8** eller **9** för att komma till meny "KÖR ASSI-STANS". Tryck sedan på omkopplaren **10 "OK"**.

– Tryck flera gånger på reglage **8** eller **9** för att komma till meny "Hastighetsvarn.". Tryck sedan på omkopplaren **10 "OK"**.

– Tryck en gång till på **10 "OK"** för att aktivera eller inaktivera ljudvarningen:

-  varning aktiverad;
-  varning inaktiverad.

Variation av hastighetsbegränsning och farthållare



För att anpassa fartbegränsaren eller farthållarens börvärde till den upptäckta hastighetsgränsen, trycker du på reglaget **11 (RES/+)** eller **12 (SET/-)**.

Tillfälligt inte tillgänglig

Om systemet inte är tillgängligt på grund av kamera- eller kartdata visas

symbolen  eller, beroende på bil,

symbolen , på instrumentpanelen. Om problemet kvarstår, kontakta din återförsäljare.

Systemet kan inte registrera hastighetsbegränsningen om:

- Vindrutan är smutsig.
- Kameran bländas av solen.
- Sikten är dålig (vid dimma etc.).
- Vägskyltarna är oläsliga (av t. ex. snö) eller dolda (av ett annat fordon eller av träd).
- Kartinformationen är inte längre aktuell.

Obs! När den främre kameran är blockerad visas meddelandet "Främre kamera Ingen sikt" på instrumentpanelen. Rengör vindruteområdet framför kameran.

YTTERLIGARE KÖRHJÄLPSFUNKTIONER

Funktionsstörning

När ett funktionsfel upptäcks i syste-

met visas meddelandet  eller,

beroende på utrustningsnivå,  på instrumentpanelen.

I vissa fall åtföljs de av följande meddelande:

– « Körhjälp Ej tillgängl. » ;

eller

– « Kontrollera Främre kamera » ;

eller

– « Kontrollera Körhjälp ».

Kontakta en märkesrepresentant.



Denna funktion fungerar som en körhjälp under körning. Funktionen är under inga omständigheter

avsedd att befria föraren från ansvar och skyldighet från att visa uppmärksamhet. Föraren ska hela tiden ha fullständig kontroll över fordonet.

Föraren måste alltid anpassa hastigheten utifrån trafikreglerna och körförhållandena, oavsett indikationerna från systemet.

Systemet kanske inte identifierar alla hastighetsskyltar eller tolkar dem felaktigt.

Föraren får inte ignorera vägs skyltar som inte upptäcks av systemet och bör prioritera att följa de faktiska vägmärkena och trafikreglerna.

Vid dålig sikt (dimma, snö, frost etc.) kan inte systemet antyda vilken hastighet som är lämplig.

FARTBEGRÄNSARE



Fartbegränsaren är en funktion som hjälper dig att inte överskrida en viss hastighet som du har valt och som kallas **farthållare**.



Du kan koppla hastighetsbegränsaren till funktionen "Trafikskyltsavkänning"

➔ 243.



Fartbegränsaren påverkar inte bromssystemet.

Reglage

1. Av/på-reglage för fartbegränsare
2. Av/på-reglage för farthållare.
3. Reglage för att aktivera och sänka hastighetsgränsen (**SET/-**).
4. Reglage för att aktivera och öka hastighetsgränsen eller för att återkalla den sparade hastighetsgränsen (**RES/+**).
5. Växla funktionen till standbyläge, med minnesinställning av fartgränsen (**0**).

Körning

Om en hastighetsgräns har ställts in men inte uppnåtts ännu är körningen densamma som körning utan farthållare.

Nu kan den inställda fartgränsen inte överskridas även om du trycker på gaspedalen, utom vid nödfall (se "Ökning av den inställda fartgränsen").

Aktivering



FARTBEGRÄNSARE

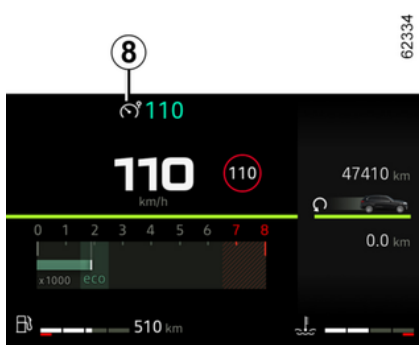

Tryck på strömställaren **1**. Varningslamporna **6** eller **8** visas i grått eller, beroende på bilmodellen, varningslampan **7** visas i orange.

"**Farthållare PÅ**" eller, beroende på

bilmodellen, varningslampan **LIMIT** visas på instrumentpanelen tillsammans med streck och anger att farthållarfunktionen är aktiverad och väntar på att man matar in en hastighetsgräns.

Om du vill spara den aktuella hastigheten, tryck på reglage **4 (RES/+)** eller reglage **3 (SET/-)**: hastigheten ersätter strecken och, beroende på bilmodell, visas varningslampan **6** i vitt.

Den lägsta hastighet som kan anges är 30 km/h.

Ändring av den inställda hastigheten



Du kan ändra den inställda fartgränsen (genom flera korta tryckningar eller en lång tryckning) på:

- reglaget **4 (RES/+)** för att öka hastigheten
- reglaget **3 (SET/-)** för att sänka hastigheten.

Ökning av den inställda fartgränsen

Du kan när som helst överskrida den inställda hastighetsgränsen. Gör så här: tryck på gaspedalen **helt i botten** förbi spärrläget.

Under den tid som hastigheten överskrids blinkar fartgränsen på instrumentpanelen. Släpp sedan upp gaspedalen: fartbegränsningsfunktionen återupptas så snart bilen uppnår en hastighet som är lägre än den sparade hastigheten.



Om fartbegränsaren inte är tillgänglig (efter flera aktiveringsförsök), kontakta din märkesrepresentant.

Omöjligt för funktionen att hålla fartgränsen

Vid kraftig nedåtlutning kan systemet inte alltid behålla hastighetsgränsen. Den inställda hastighetsgränsen blinkar då rött på instrumentpanelen och en ljudsignal hörs med regelbundna intervaller för att varna dig om situationen.

Sätta funktionen i viloläge

Fartbegränsarfunktionen sätts i stand-by om du trycker på omkopplaren **5 ((O))**. Hastighetsgränsen sparas och visas i grått på instrumentpanelen.

FARTBEGRÄNSARE

Aktivering av inställd hastighet

Om en hastighet är sparad i minnet kan du aktivera den igen genom att trycka på reglaget **4**.



När fartbegränsaren sätts i standbyläge återaktiveras en tryckning på strömställaren **3** funktionen utan att hänsyn tas till den minneslagrade hastigheten. Det är bilens aktuella hastighet som registreras.

Avstängning av funktionen

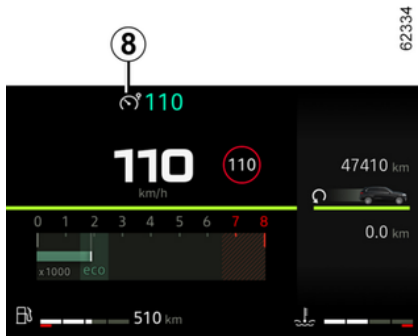

Fartbegränsningsfunktionen inaktiveras när du:

- när du trycker på strömställaren **1**. Hastigheten finns då inte längre sparad i minnet
- när du trycker på strömställaren **2**. I detta fall väljs farthållaren och det finns ingen sparad hastighet.

Den orangefärgade varningslampan **7** eller, beroende på bilmodellen, varningslamporna **6** eller **8** försvinner från instrumentpanelen för att bekräfta att funktionen är avaktiverad.

FARTHÅLLARE



Farthållaren är en funktion som hjälper dig att bibehålla den hastighet du väljer, den så kallade **konstanta hastigheten**.

Farthållarens hastighet kan ställas in på valfri hastighet över 30 km/h.



Du kan koppla farthållaren till funktionen "Trafikskyltsavkänning" → 243.



Farthållarfunktionen påverkar inte bromssystemet.

Reglage

1. Av/på-reglage för farthållare.
2. Knapp för att aktivera och sänka konstanthastigheten (**SET/-**).
3. Knapp för att aktivera och öka konstantfarten eller återuppta en sparad konstantfart (**RES/+**).
4. Sätt funktionen i standby (och lagra hastighetsgränsen) (**0**).
5. Av/på-reglage för fartbegränsare



Denna funktion fungerar som en körhjälp under körning.

Funktionen kan under inga omständigheter befria föraren från ansvaret att följa hastighetsgränserna eller att vara uppmärksam. Föraren måste alltid ha kontroll över bilen.

Farthållaren bör inte användas vid tät trafik, på kurviga eller hala vägar (is, vattenplaning) eller vid ogynnsamma väderleksförhållanden (dimma, regn, sidvind).

Risk för olycka.

Aktivering



FARTHÅLLARE

3

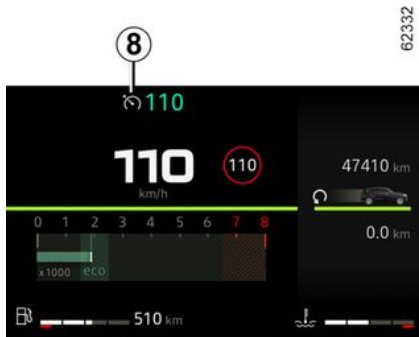

Tryck på strömställaren **1**.

Varningslamporna **6** eller **8** visas i grått eller, beroende på bilmodellen, visas varningslampan **7** i grönt.

"Farthållare PÅ" eller, beroende på bilmodellen, varningslampan **CRUISE** tänds på instrumentpanelen tillsammans med streck och anger att farthållarfunktionen är igång och väntar på att man matar in en konstantfart.

Inställning av farthållare



Vid en jämn hastighet över ca 30 km/h, tryck på reglage **2** (**SET/-/-**) eller reglage **3** (**RES/+**): funktionen aktiveras och den aktuella hastigheten beaktas.

Den valda hastigheten ersätter strecken. Farthållaren bekräftas av att den inställda hastigheten visas i vitt och varningslampan **6** eller, beroende på

bilmodellen, varningslampan **CRUISE** och varningslampan **8**, **7** eller **9** visas i grönt förutom varningslampan **7**.

Beroende på utrustningsnivå: Om du försöker aktivera funktionen vid en lägre hastighet än 30 km/h visas meddelandet "Hastigh. ogiltig" och funktionen förblir inaktiverad.

FARTHÅLLARE

Körning

När en vald hastighet har ställts in och farthållaren är aktiv kan du ta bort foten från gaspedalen.



Ha alltid fötterna i närheten av pedalerna för att kunna ingripa i en nödsituation.

Ändring av hastigheten



Du kan ändra konstanthastigheten genom att trycka flera gånger på:

– reglage **2 (SET/-)** för att sänka hastigheten

– reglage **3 (RES/+)** för att öka hastigheten.

Obs! Tryck på och håll inne en av knapparna om du vill ändra hastigheten i korta steg.

Fartökning över inställd konstantfart

Du kan när som helst överskrida den konstanta hastigheten om du trycker på gaspedalen. Under tiden som hastigheten överskrids, blinkar den valda hastigheten på instrumentpanelen.

Släpp därefter upp gaspedalen: Efter några sekunder återupptar bilen automatiskt den valda hastigheten.

Omöjligt för funktionen att hålla den inställda konstantfarten

När du kör ned för en brant backe kan systemet inte upprätthålla konstanthastigheten. Den lagrade hastigheten blinkar då på instrumentpanelen.



Om farthållaren inte längre är tillgänglig (efter flera aktiveringsförsök), kontakta en auktoriserad återförsäljare.



Farthållare med upprätthållen konstantfart under växling:

Den här funktionen upprätthåller konstantfarten före och efter växling utan att föraren behöver göra något.

Sätta funktionen i viloläge

Funktionen försätts i standby-läge när du trycker på:

- tryck på reglaget **4 (O)**
- Tryck på bromspedalen.
- när kopplingspedalen är nedtryckt eller om bilen är i neutralläge under en längre stund på bilar med manuell växellåda
- om du växlar till neutralläge på bilar med automatisk växellåda.

Den konstanta hastigheten sparas och visas i grått på instrumentpanelen.

FARTHÅLLARE



Beroende på utrustningsnivå: Varningslampan **8** släcks för att bekräfta vänteläge.

Aktivering av inställd konstantfart

Om en hastighet är sparad kan du återuppta den igen, men förvissa dig först om att körvillkoren är lämpliga (trafiken, vägen, väderleksförhållandena) Tryck på reglaget **3 (RES/+)** om bilens hastighet överskrider 30 km/h.

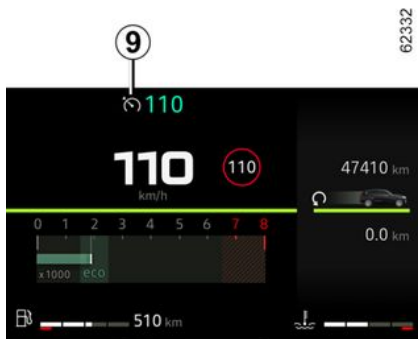

När den sparade hastigheten återtas bekräftas aktiveringen av farthållaren genom att konstanthastigheten visas i vitt och, beroende på bilmodell, tänds varningslampan **8** eller **9**.

ANM.: Om den hastighet som du precis har angett är mycket högre än den hastighet du kör i, kommer bilen att accelerera snabbt tills den hastighet uppnåtts.

Om farthållarfunktionen är i vänteläge kan du återaktivera den genom att trycka på knapp **2 (SET/-)** utan att hänsyn tas till den lagrade hastigheten: det är bilens aktuella hastighet som registreras.

Avstängning av funktionen



Farthållaren inaktiveras:

- när du trycker på strömställaren **1**. Hastigheten finns då inte längre sparad i minnet
- när du trycker på strömställaren **5**. I detta fall väljs fartbegränsaren och det finns ingen sparad hastighet.

FARTHÅLLARE

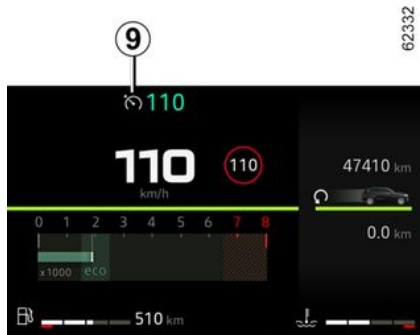

Den gröna varningslampan **7** eller, beroende på bilmodellen, varningslamporna **6** eller **9** försvinner från instrumentpanelen för att bekräfta att funktionen är avaktiverad.



Om farthållarfunktionen sätts i viloläge eller avbryts sänks inte bilens hastighet. Vill du sänka hastigheten måste du bromsa.

HJÄLPALTERNATIV VID PARKERING

Backkamera

Åtgärd

3



När du lägger i backen visar kameran **1**, som sitter baktill på bilen, en bild på området bakom bilen på multidisplayen **2** med tre stödlinjer **3**, **4** eller **5** (fast, rörlig samt släpvagn).

Systemet använder flera olika typer av linjer (rörlig för körriktningen och fast för avståndet). När det röda området uppnåtts, ta hjälp av displayen bild för att stanna på exakt plats.



Fasta stödlinjer 3

Den fasta mallen omfattar färgmarkeringar **A**, **B** och **C** som anger avståndet bakom bilen:

- **A** (röd) cirka 30 centimeter från bilen
- **B** (gul) cirka 70 centimeter från bilen
- **C** (grön) cirka 150 centimeter från bilen.

Den här mallen förblir fast och anger bilens bana om hjulen är i linje med bilen.

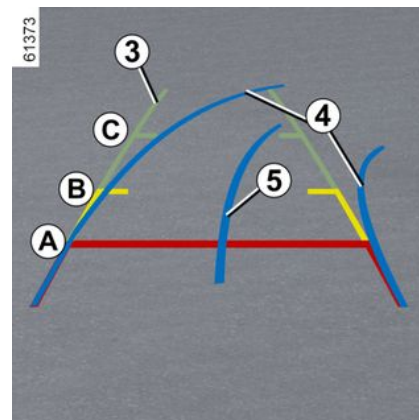

Rörlig mall 4

Denna visas i blått på multidisplayen **2**. Den visar bilens bana utifrån rattens läge.

Släpvagnens stödlinjer 5

Denna visas i blått på multidisplayen **2**. Denna visar banan för släpvagnens dragkrok i förhållande till rattens läge. Den gör det möjligt för föraren att placera dragkroken så nära släpvagnens draghuvud som möjligt.

« Släpvagnsvy »

Om en släpvagn är kopplad, tryck på menyen "Kamera" i världen "Fordon" på din multimediaskärm **2** för att aktivera kameran **1** och visa en vy av de bakre omgivningarna under cirka 30 sekunder.

HJÄLPALTERNATIV VID PARKERING

Särskilda anvisningar

Se till att kameran inte är täckt (av smuts, lera, snö, kondens osv.).

Inställningar



Bilen står stilla, motorn är igång. Använd multimediaskärmen **2** för att lägga till eller ta bort stödlinjer och ändra kamerainställningar (ljusstyrka, kontrast osv.). För mer information, se mediasystemets instruktionsbok.

"Zoom auto"-funktion

Om ett hinder upptäcks bakom bilen växlar funktionen "Zoom auto" den aktuella displayen till en toppvy bakifrån.

För att aktivera/inaktivera funktionen "Zoom auto", se multimediaanvändarhandboken.

 Displayen visar en omvänd bild, som i en backspegel. Stödlinjerna är en återgivning som visas på ett plant underlag. Den här informationen ska inte tas med i beräkningen när de läggs över ett stående föremål eller ett föremål på marken. Föremålen som visas på displayen kan vara förvrängda. Vid alltför starkt ljus (snö, bil i direkt solsken osv.) kan kamerabiliden försämrans. Om bagagerummet är öppet eller inte stängt ordentligt visas meddelandet "Bagageluckan Öppen" på multimediaskärmen.

Avstängning av systemet

Systemet kan inaktiveras:

- när fordonet körs fortare än cirka 10 km/h
- Strax efter att backväxeln lagts i.

Funktionsstörning

När backväxeln är ilagd visas, om systemet upptäcker ett driftsfel, en svart skärm tillfälligt på multimediaskärmen **2**.

Detta kan bero på ett fel på kameran eller skärmen (klarhet, fusen bild, fördröjda kommunikationer osv).

Om den tillfälliga visningen av den svarta skärmen kvarstår, kontakta en auktoriserad återförsäljare.



Funktionen är ett extra hjälpmedel. Det kan alltså aldrig befria föraren från dennes ansvar och skyldighet att visa uppmärksamhet.

Föraren bör alltid vara beredd på plötsliga händelser som kan inträffa under körningen. Kontrollera alltid att inga små, smala föremål (barn, djur, barnvagn, cykel, sten, stolpe osv.) finns i döda vinkeln vid manövern.

HJÄLPALTERNATIV VID PARKERING

Skillnad mellan uppskattat och faktiskt avstånd

3

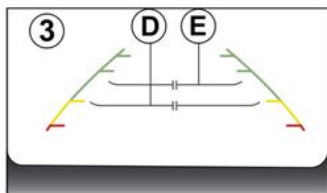

Backning mot en brant uppförsbacke

De fasta riktlinjerna 3 får avstånden att se närmare ut än de faktiskt är.

Föremålen som visas på skärmen är längre bort i backen än de verkar.

Om skärmen exempelvis visar ett föremål vid **D**, är det egentligen vid **E**.

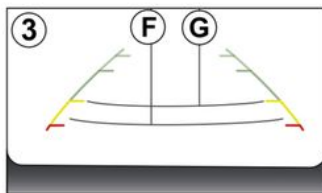
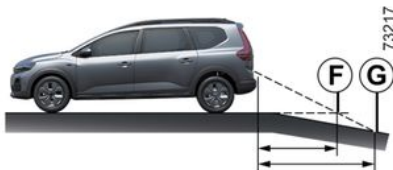

Backning mot en brant nedförsbacke

De fasta riktlinjerna 3 får avstånden att se längre bort ut än de faktiskt är.

I en backe är de avbildade föremålen alltså närmare än de verkar.

Om skärmen exempelvis visar ett föremål vid **G**, är det egentligen vid **F**.

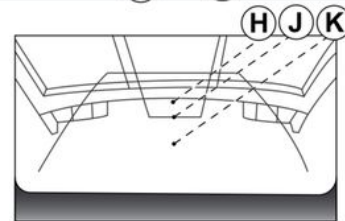
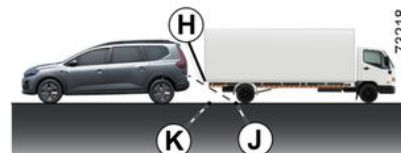

Backning mot ett utstickande föremål

På skärmen verkar positionen **H** vara längre bort än positionen **J**. Positionen **H** är dock på samma avstånd som positionen **K**.

Bilens bana, som anges av de fasta och rörliga vägledningslinjerna, tar inte hänsyn till föremålets höjd. Det finns risk för att bilen kolliderar med föremålet när du backar mot positionen **K**.

HJÄLPALTERNATIV VID PARKERING

Multivvykamera

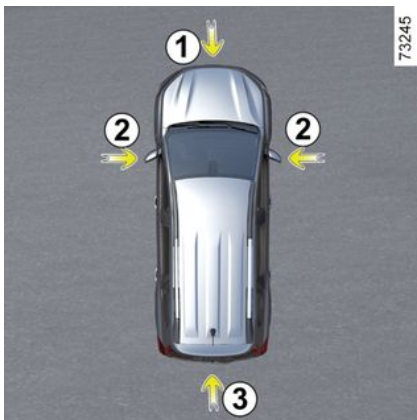

Om bilen är utrustad med dessa, sitter de fyra kamerorna **1**, **2** och **3** på stötfångaren fram, dörrspeglarna och bakluckan för att hjälpa dig med svåra manövrar.



Kamerorna överför fyra separata vyer till skärmen **4**, vilket gör det möjligt att se området runt fordonet.

Obs! Se till att kamerorna inte är täckta (av smuts, lera, snö, kondens osv.).



Funktionen är ett extra hjälpmedel. Det kan alltså aldrig befria föraren från dennes ansvar och skyldighet att visa uppmärksamhet.

Föraren bör alltid vara beredd på plötsliga händelser som kan inträffa under körningen. Kontrollera alltid att inga små, smala föremål (barn, djur, barnvagn, cykel, sten, stolpe osv.) finns i döda vinkeln vid manövern.

Aktivering av systemet

Systemet kan aktiveras när tändningen är på:

- I automatläge, vid växling till backväxel: systemet aktiveras och kameran på bagageluckan visar en vy av området bakom bilen på displayen **4**.
- I manuellt läge, när bilen står stilla och motorn är igång, går du till menyn "Fordon" på multimediaskrmen **4** och trycker på menyn "360° Kamera" så visas den främre vyn på multimediaskrmen.

OBS! Beroende på bilmodell kan du justera vissa inställningar från displayen **4**. Se multimedieinstruktionerna.

HJÄLPALTERNATIV VID PARKERING

Automatiskt läge



Automatläge aktiveras när backväxeln är ilagd och displayen **4** visar den bakre kameravyn. När en snabb växling från backväxel till framåtväxel sker visar displayen **4** bilden från den främre kameran.

Automatläget är då avstängt:

- Genom att välja en annan kameravyn från menyn på displayen **4**.
- Automatiskt när du når cirka 12 km/h,
- Strax efter att backväxeln lagts i.

Manuellt läge

För att aktivera systemet väljer du önskad kameravyn i menyn på displayen **4**.

Ett meddelande visas på displayen **4** i cirka fem sekunder för att bekräfta aktiveringen av manuellt läge.

Manuellt läge inaktiveras:

- automatiskt när du når cirka 10 km/h
- Cirka 3 sekunder efter det att backväxeln lagts ur, i manuellt läge.
- Genom att trycka på "Tillbaka" knappen efter att ha lagt ur backväxeln, i manuellt läge.

Backkamera 3



Om den bakre kameran aktiveras automatiskt eller manuellt, visas vyn från kameran på displayen **4**.

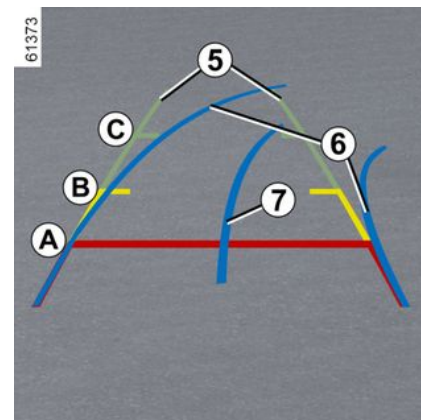

Fasta stödlinjer 5

Den fasta mallen omfattar färgmarkeringar **A**, **B** och **C** som anger avståndet bakom bilen:

- **A** (röd) cirka 30 centimeter från bilen
- **B** (gul) cirka 70 centimeter från bilen
- **C** (grön) cirka 150 centimeter från bilen.



Den bild som visas på multidisplayen kan kännas snabbare än verkligheten.

Rörliga stödlinjer 6

HJÄLPALTERNATIV VID PARKERING

(kan variera från bil till bil)

Denna visas i blått på multidisplayen **4**. Den visar bilens bana utifrån rattens läge.

Släpvagnens stödlinjer **7**

Denna visas i blått på multidisplayen **4**. Denna visar banan för släpvagnens dragkrok i förhållande till rattens läge. Den gör det möjligt för föraren att placera dragkroken så nära släpvagnens draghuvud som möjligt.

« Släpvagnsvy »

Om en släpvagn är kopplad, tryck på menyn "Kamera" i världen "Fordon" på din multimediaskärm **4** för att aktivera kameran **3** och visa en vy av de bakre omgivningarna under cirka 30 sekunder.

"Zoom auto"-funktion

Om ett hinder upptäcks bakom bilen växlar funktionen "Zoom auto" den aktuella displayen till en toppvy bakifrån.

För att aktivera/inaktivera funktionen "Zoom auto", se multimediaanvändarhandboken.

i Displayen visar en omvänd bild, som i en backspegel.

Stödlinjerna är en återgivning som visas på ett plant underlag. Den här informationen ska inte tas med i beräkningen när de läggs över ett stående föremål eller ett föremål på marken.

Föremålen som visas på displayen kan vara förvrängda.

Vid alltför starkt ljus (snö, bil i direkt solsken osv.) kan kamerabildden försämrats.

Om bagagerummet är öppet eller inte stängt ordentligt visas meddelandet "Bakluckan är öppen".

Främre kamera **1**



Om den främre kameran aktiveras automatiskt eller manuellt, visas vyn från kameran på displayen **4**.

3

HJÄLPALTERNATIV VID PARKERING

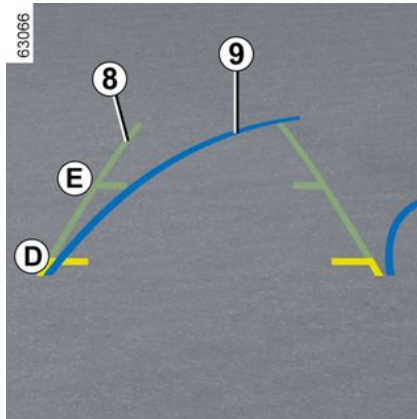

Fasta stödlinjer 8

De fasta stödlinjerna består av färgmarkeringarna **D** och **E** som anger avståndet framför bilen:

- **D** (gul) cirka 70 centimeter från bilen,
- **E** (grön) cirka 150 centimeter från bilen.



Den bild som visas på multidisplayen kan kännas snabbare än verkligheten.

HJÄLPALTERNATIV VID PARKERING

Rörliga stödlinjer 9

(kan variera från bil till bil)

Denna visas i blått på multidisplayen 4. Den visar bilens bana utifrån rattens läge.

"Zoom auto"-funktion

Om ett hinder upptäcks framför bilen växlar funktionen "Zoom auto" den aktuella displayen till en toppvy framåt.

Se multimediasystemets instruktionsbok för att aktivera/stänga av funktionen "Zoom auto".



Displayen visar en omvänd bild, som i en backspegel.

Stödlinjerna är en återgivning som visas på ett plant underlag. Den här informationen ska inte tas med i beräkningen när de läggs över ett stående föremål eller ett föremål på marken.

Föremålen som visas på displayen kan vara förvrängda.

Vid alltför starkt ljus (snö, bil i direkt solsken osv.) kan kamerabiliden försämrats.

Om bagagerummet är öppet eller inte stängt ordentligt visas meddelandet "Bakluckan är öppen".

Sidokameror 2



Kamerorna 2 i ytterspeglarna överför sidovyer till displayen 4.

För att aktivera önskad kameravy väljer du den på displayen 4. Se multimediautrustningens instruktionsbok för ytterligare information.

Skilnad mellan uppskattat och faktiskt avstånd

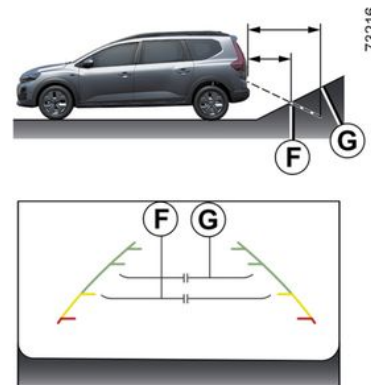

Körning eller backning mot en brant uppförsläcka

De fasta stödlinjerna 5 får avstånden att se närmare ut än de faktiskt är.

Föremålen som visas på skärmen är längre bort i backen än de verkar.

Om displayen exempelvis visar ett föremål vid **F**, är det egentligen vid **G**.

HJÄLPALTERNATIV VID PARKERING

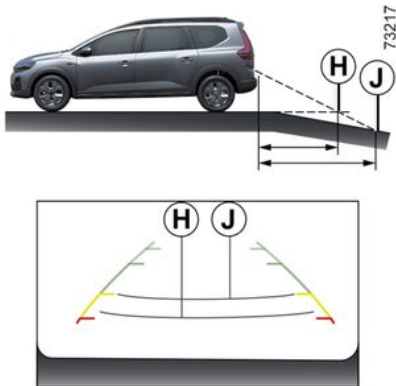

Körning eller backning mot en brant nedförsbacke

De fasta stödlinjerna **5** får avstånden att se längre bort ut än de faktiskt är.

I en backe är de avbildade föremålen alltså närmare än de verkar.

Om displayen exempelvis visar ett föremål vid **J**, är det egentligen vid **H**.

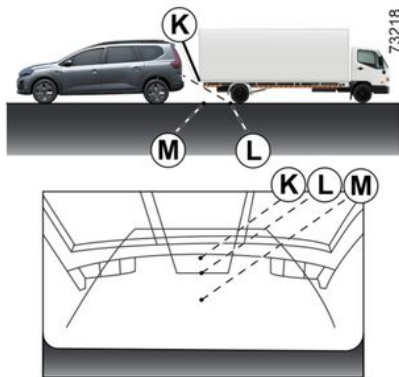

Körning eller backning mot ett utstickande föremål

På displayen verkar positionen **K** vara längre bort än positionen **L**. Positionen **K** är dock på samma avstånd som positionen **M**.

Bilens bana, som anges av de fasta och rörliga vägledningslinjerna, tar inte hänsyn till föremålets höjd. Det finns risk för att bilen kolliderar med föremålet när du backar mot positionen **M**.

Parkeringsassistans

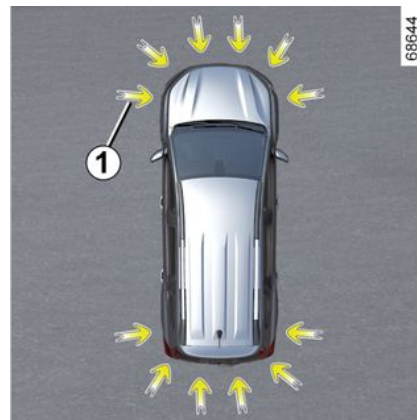

Ultraljudssensorer, indikerade med pilar **1**, är monterade i stötfångarna för att upptäcka hinder nära bilen.

Funktionen varnar föraren via ljudsignaler och, beroende på utrustningsnivå, en display som representerar området där hindret upptäcktes.

Beroende på utrustningsnivå upptäcker systemet föremål som befinner sig bakom, framför och vid sidan av bilen.

Parkeringsassistansen aktiveras endast när bilen kör i en hastighet under cirka 10 km/h.

Funktionen tar inte hänsyn till bogsering eller bärgning som inte känns igen av systemet.

HJÄLPALTERNATIV VID PARKERING



Denna funktion fungerar som en körhjälp under körning.

Den kan dock aldrig ersätta förarens vaksamhet eller ansvar vid backning.

Föraren bör alltid vara beredd på plötsliga händelser som kan inträffa under körningen. Kontrollera alltid att inga små, smala föremål (barn, djur, barnvagn, cykel, sten, stolpe osv.) finns i döda vinkeln vid manövern.



Om du kör så att bilens underrede stöter emot något (t.ex. en trafikdelare, en förhöjd trottoar eller dylikt) kan bilen skadas (en hjulaxel kan t.ex. deformeras). För att minska risken för olyckor bör du låta din märkesrepresentant kontrollera bilen.

Placering av ultraljudsgivare 1

Kontrollera att området runt ultraljudssensorerna, som indikeras av pilarna **1**, inte är övertäckta (av smuts, lera,

snö, en dåligt monterad/fäst nummer skylt osv.), skadade, modifierade (inklusive lack) eller skyms av något tillbehör som är monterat bak och/eller, beroende på bilmodell, fram på bilen.

Åtgärd

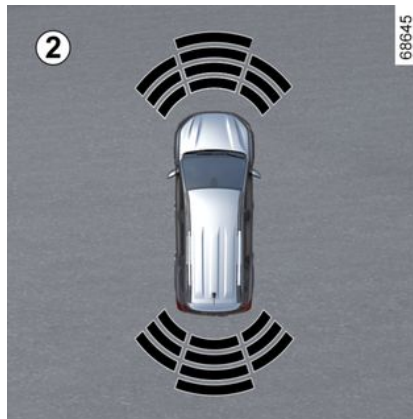

Displayen **2** används, beroende på bil, för att visa bilens omgivning, vilket kompletterar ljudsignalerna.

Avkänning av hinder

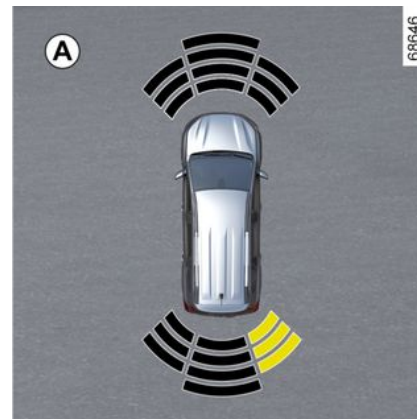

Systemet kan upptäcka de flesta hinder nära bilens bakparti och, beroende på utrustningsnivå, nära fronten och sidorna.

Frekvensen på ljudsignalen kommer att öka när bilen närmar sig ett hinder, tills det blir ett fast pip vid cirka 20 cm för ett hinder som detekteras på sidorna och cirka 30 cm för ett hinder som detekteras framför eller bakom.

Beroende på bil visas området där hinder har detekterats (display **A**). Beroende på bil visas området i grönt, orange (eller gult beroende på bil) eller rött, beroende på närheten till det detekterade hindret.

HJÄLPALTERNATIV VID PARKERING



Om du ändrar färdväg under körningen kan signalerna som informerar om risken för påkörning av ett föremål aktiveras senare än vanligt.

Aktivering/avstängning

Aktivera/inaktivera systemet från multimediaskrmen 3



Via läget "Fordon" på din multimediaskärm **3** trycker du på "PARKING ASSIST"-menyn.

Aktivera eller avaktivera områden som täcks av ultraljudsdetektorerna.

För mer information, se mediasystemets instruktionsbok.

OBS! Beroende på bil kan den bakre avkänningsområdet inte avaktiveras.

Aktivera eller avaktivera systemet via färddatorn 4

(kan variera från bil till bil)



– **Med bilen stillastående**, tryck på strömställare **5** tills du kan välja fliken



eller

– tryck på knappen **5** och tryck flera gånger på reglage **6** eller **7** för att

komma till fliken 

– tryck på reglaget **8** "OK"

– Tryck flera gånger på reglage **6** eller



7 för att komma till menyn 

Tryck sedan på strömställaren **8** "OK".

– Tryck flera gånger på reglage **6** eller **7** för att komma till menyn "KÖR ASSISTANS". Tryck sedan på strömställaren **8** "OK".

– Tryck flera gånger på reglage **6** eller **7** för att komma till menyn "Parkering". Tryck sedan på strömställaren **8** "OK".

– Tryck en gång till på strömställaren **8** "OK" för att aktivera eller inaktivera funktionen:

-  funktionen är aktiverad
-  Funktionen är av.

Observera: Beroende på bil kan den "bakre" avkänningsområdet inte avaktiveras.

Automatisk inaktivering av parke- ringsassistenten

Systemet stängs av:

- När bilens hastighet är högre än ca 10 km/h,
- Beroende på bilmodell, när bilen står stilla i minst fem sekunder och ett hinder registreras (t.ex. trafikstockningar).
- när växelspaken är i neutralläget på en manuell växellåda eller i läge **N** eller **P** på en automatväxellåda.
- När ett fel upptäcks.

HJÄLPALTERNATIV VID PARKERING

OBS! Om bilen har en dragkrok som känns igen av systemet, är bara den bakre parkeringsassistansfunktionen inaktiverad.

Inställningar



Av säkerhetsskäl ska du göra inställningarna när bilen står stilla.



Varje gång bilen startas fortsätter funktionen i det läge som sparades senaste gången bilen användes.

Inställning från multimediaskrmen 3



71661

När bilen står stilla trycker du på "Parkeringsassistans" menyn "Fordon" via multidisplayen **3**.

För mer information, se mediasystemets instruktionsbok.

Inställningar i färddatortn 4 (kan variera från bil till bil)



71572

– När bilen står stilla, tryck på strömställaren **5** tills du kan välja fliken



eller

– tryck på reglaget **5** och tryck flera gånger på reglage **6** eller **7** för att

komma till fliken

– beroende på bilmodell, tryck på reglaget **8** "OK"

– Tryck flera gånger på reglage **6** eller

7 för att komma till menyn

Tryck sedan på strömställaren **8** "OK".

– Tryck flera gånger på reglage **6** eller **7** för att komma till menyn KÖR ASSISTANS. Tryck sedan på strömställaren **8** "OK".

HJÄLPALTERNATIV VID PARKERING

– Tryck flera gånger på reglage **6** eller **7** för att komma till menyn "Parkering". Tryck sedan på strömställaren **8** "OK".
– tryck flera gånger på reglage **6** eller **7** för att välja inställningen och tryck sedan på knapp **8** OK.

3 Avstängning av ljud i systemet

(kan variera från bil till bil)

Aktivera eller inaktivera ljud vid parkeringsassistans.

OBS! Om du stänger av ljudet kommer du endast att varnas av displayen när du närmar dig ett hinder.

Volym för avståndskontroll vid parkering

Justera volymen för parkeringshjälpen med hjälp av volymreglaget.



Varje gång bilen startas fortsätter funktionen i det läge som sparades senaste gången bilen användes.

Undantagsfall

Du kan manuellt stänga av ljudvarning eller, beroende på bil, det berörda området i händelse av:

– Bogsering eller om släp som inte känns igen av systemet är tillkopplat framför ultraljudsgivarna.

– Ultraljudsgivarna är skadade.

OBS! Om ljudet är avaktiverat fortsätter displayerna att varna dig felaktigt.

Funktionsstörning

När systemet upptäcker ett fel:

– antingen en ljudsignal i cirka tre sekunder när backen läggs i och meddelandet "Kontrollera Park.-sensorer" visas på instrumentpanelen;
– eller så avger systemet någon ljudsignal (om det inte avsiktligt avaktiveras) eller så visas ingen display när backväxeln är ilagd.

Kontrollera att dina ultraljudssensorer är rena. Om felet kvarstår, kontakta en märkesrepresentant.



När hastigheten är lägre än 10 km/h kan vissa bullerljud (från t. ex. en motorcykel, en lastbil eller en tryckluftsborr) sätta igång ljudsignalerna från parkeringsassistansen.

Råd



Ingrepp/reparationer på systemet

– Vid en kollision kan ultraljudssensorernas inställning ändras, vilket kan påverka deras funktion. Stäng av funktionen och rådgör med din återförsäljare.

– Alla arbeten (reparationer, byten osv.) i området kring ultraljudssensorerna får enbart utföras av en behörig tekniker.

Endast en märkesrepresentant kan åtgärda fel i systemet.

Vid störningar i systemet

Vissa omständigheter kan störa eller försämra systemets funktion, till exempel:

- Dåliga väderförhållanden (regn, snö, hagel, kraftigt regn, ishalka osv.);
- Vissa typer av bullerljud (motorcykel, lastbil, tryckluftsborr osv.)
- En icke-kompatibel dragkrok är monterad.

Risk för felaktiga och missade varningar

Om systemet betar sig onormalt bör du kontakta en auktoriserad återförsäljare.

Begränsning av systemets funktion

- Ultraljudszonerna måste vara rena och utan några modifikationer för att systemet ska kunna fungera felfritt.
- Systemet kan inte känna av små objekt (motorcyklar, cyklar, fotgängare osv.) som rör sig i närheten av bilen.
- Systemet kan inte identifiera hinder som ligger för nära bilen.
- Systemet kanske inte varnar för bilar eller hinder som håller helt andra hastigheter.
- Om färdvägen ändras under köringen kan systemet vara långsamt när det gäller att rapportera hinder.

NÖDSAMTAL

Om bilen är utrustad med en nödsamtalsfunktion kan SOS-centralen kostnadsfritt ringas upp automatiskt eller manuellt vid en olycka eller sjukdom, vilket minskar den tid det tar för räddningstjänsten att komma till platsen.

3

OBS! Nödsamtalsfunktionen fungerar

– i länder som omfattas av telekommunikationsinfrastruktur typ 2G och typ 3G eller, beroende på fordon, typ 4G och tillhörande telematikeräddningstjänster som är kompatibla med systemet

– Beroende på täckningen i området där bilen körs.

Om du använder nödsamtalsfunktionen för att rapportera en olycka som du har bevittnat ska du stanna bilen på en lämplig plats så att räddningstjänsten kan hitta din bil och därmed platsen för den rapporterade olyckan.

Följ alltid nationell lag.

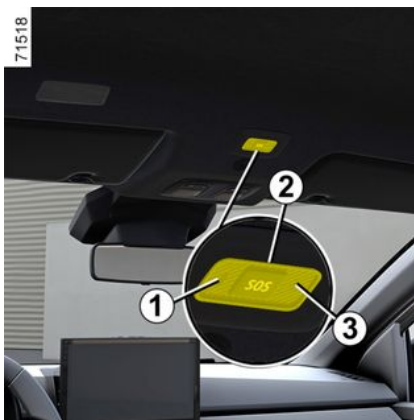

1. Systemfelindikator:

- Grön: Fungerar (t.ex. system och nätverk tillgängligt);
- Av: Fungerar ej (t.ex. ingen täckning),
- röd: funktionsfel
- blinkar grönt: pågående samtal.

2. SOS-knappen.

3. Mikrofon

4. Högtalare.



Använd enbart nödanropsfunktionen vid en olycka som du är inblandad i eller som du har bevittnat samt om du mår dåligt.



Vid en olycka rekommenderar vi att du håller dig i närheten av bilen om förhållandena tillåter det så att du snabbt kan besvara eventuella samtal från SOS-centralen.

NÖDSAMTAL

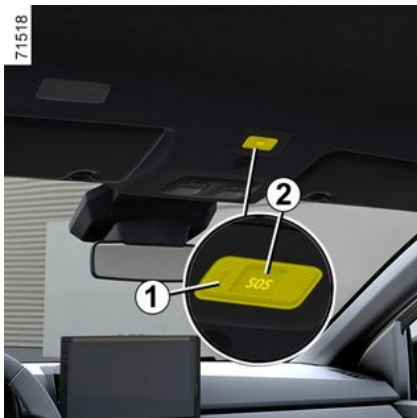

Ett samtal sker alltid enligt följande:

- SOS-centralen anropas
- uppgifter om händelsen (tillverkarens skylt, tidpunkt för samtalet, senaste platser, bilens riktning osv.) skickas
- röstkommunikation med SOS-centralen sker
- vid behov anropas räddningstjänsten.

Det finns två nödsamtalslägen:

- Automatiskt läge
- manuellt läge.

Automatiskt läge

När systemet är i drift aktiveras automatiskt läge.

Nödsamtalet aktiveras automatiskt vid olycka om bilens skyddsutrustningen (bältessträckare, airbag mm.) utlöses.

Manuellt läge

Nödsamtalet kan ske:

- trycka på och hålla knappen **2** intryckt i minst 3 sekunder
- eller
- om du trycker på knappen **2** fem gånger inom tio sekunder.

Om knappen trycktes in av misstag är det möjligt att avbryta samtalet genom att trycka och hålla in knappen **2** i cirka två sekunder innan samtalet kopplas till callcentret.

Om samtalet redan har upprättats är det enbart SOS-centralen som kan avsluta det.

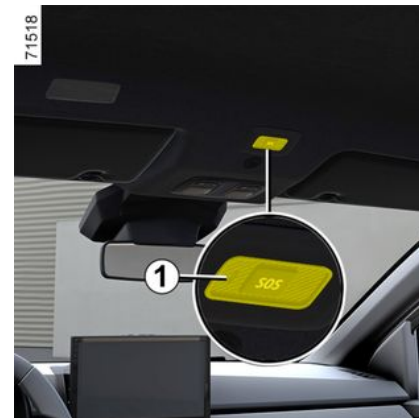

Funktionsstörning

I vissa fall fungerar inte nödsamtalsfunktionen (t.ex. svagt batteri osv.).

När systemet upptäcker ett funktionsfel lyser varningslampan **1** rött i över 30 minuter. Kontakta din återförsäljare så snart som möjligt.

 Systemet använder sig av ett eget batteri. Batteriets livslängd är cirka 4 år (varningslampan **1** tänds med rött sken för att informera dig). Kontakta en märkesrepresentant.

NÖDSAMTAL



För att garantera din säkerhet och att systemet fungerar som det ska måste alla ingrepp på batteriet (borttagning, frånkoppling osv.) utföras av en behörig reparatör.

Risk för allvarliga brännskador orsakade av elchocker.

Se ovillkorligen till att perioderna som anges i underhållsdokumentet för byte av batteriet inte överstigs.

Batteriet är av en specifik typ. Se till att det byts ut mot ett batteri av samma typ.

Kontakta din återförsäljare.



Utan nödanropsfunktionen är systemet inte spårbart och kommer inte att bevakas kontinuerligt. Data raderas automatiskt och kontinuerligt. Systemet lagrar endast bilens tre senaste positioner.

Data skickas enbart i samband med ett nödanrop. Data som skickas till SOS-centralen behandlas i enlighet med de lagar för skydd av personuppgifter som gäller i det land som du befinner dig i. Systemet lagrar aktivitetsdata i högst 13 timmar.

Bilägaren har rätt att få komma åt sina data. De kan begära att data ska rättas, raderas eller läsas.

VENTILATIONSMUNSTYCKEN, VÄRME OCH KLIMATANLÄGGNING

Ventilationsmunstycken: luftutgångar

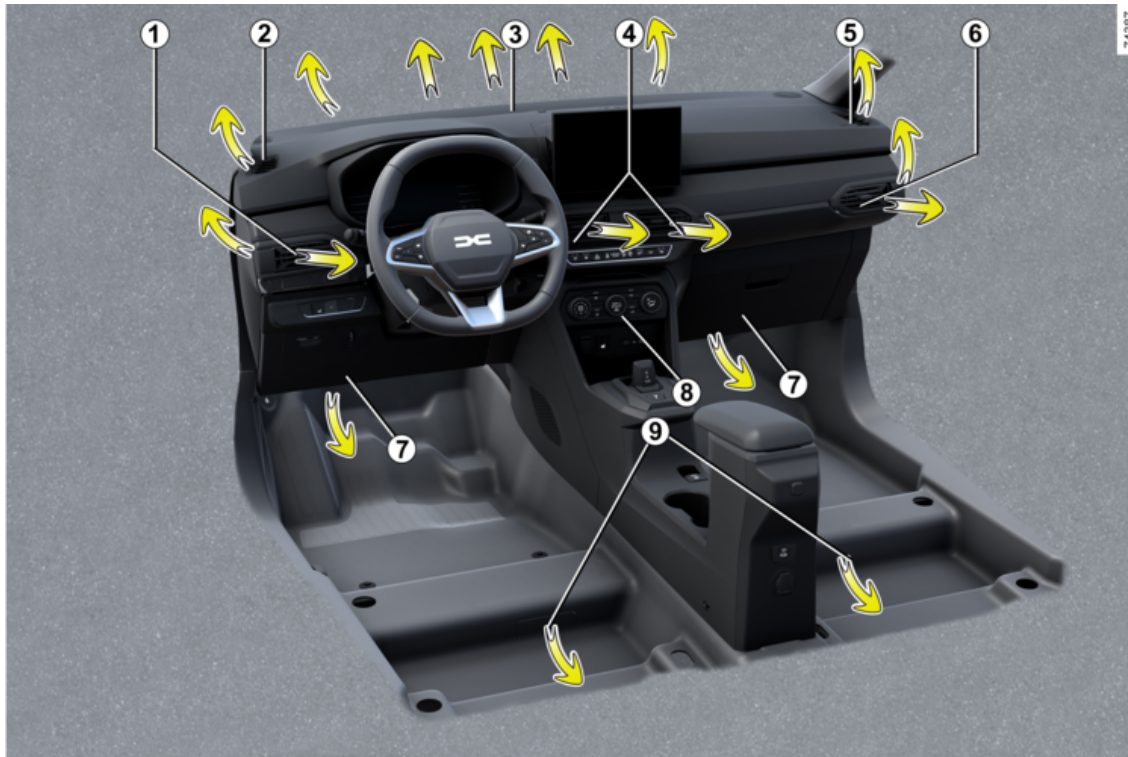

VENTILATIONSMUNSTYCKEN, VÄRME OCH KLIMATANLÄGGNING

- 1** Vänster sidoventilationsmunstycke
- 2** Defrostermunstycke för vänster sidoruta
- 3** Defrostermunstycken för vindruta
- 4** Mittre ventilationsmunstycken
- 5** Defrostermunstycke för höger sidoruta
- 6** Höger sidoventilationsmunstycke
- 7** Golvmunstycken för passagerare i framsätet
- 8** Manöverpanel
- 9** Golvmunstycken bak (beroende på utrustningsnivå)

VENTILATIONSMUNSTYCKEN, VÄRME OCH KLIMATANLÄGGNING

Ventilationsmunstycken i mitten **4** och på sidorna **1** och **6**



Luftflöde

Ventilationsmunstycke 1

För att öppna: placera markören **10** till höger.

För att stänga: placera markören **10** till vänster, så långt det går.

Ventilationsmunstycke 6

För att öppna: placera markören **10** åt vänster.

För att stänga: placera markören **10**, så långt det går åt höger.

Riktning

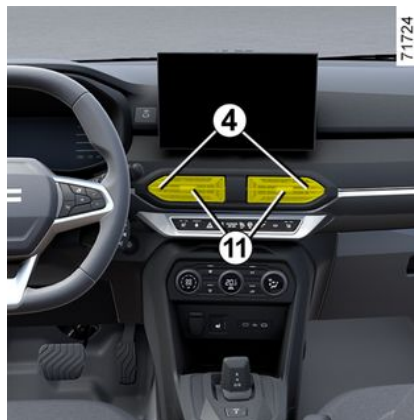

Ventilationsmunstycken 4

Flytta reglaget **11** till önskat läge.



För inte in något i bilens ventilationssystem (t.ex. vid dålig lukt).

Risk för försämring eller brand.

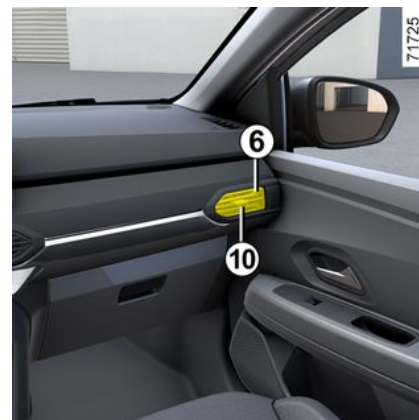

Fäst inga föremål på ventilationsmunstyckena (t.ex. telefonfäste).

Risk för skada.



För att avlägsna dålig lukt i bilen, använd endast de system som är avsedda att avhjälpa detta. Kontakta en märkesrepresentant.

Baksäte

(kan variera från bil till bil)

VENTILATIONSMUNSTYCKEN, VÄRME OCH KLIMATANLÄGGNING



Golvmunstycken fram **12**.



För inte in något i bilens ventilationssystem (t.ex. vid dålig lukt).

Risk för försämring eller brand.

VÄRME, MANUELL LUFTKONDITIONERING

System A

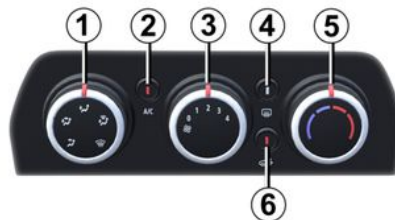

Reglage

Vilka reglage som finns beror på bilens utrustning.

1. Justering av luftfördelning.
2. Aktivering eller avstängning av klimatanläggning.
3. Justering av fläkthastighet.
4. Defroster och imborttagning av bakruta och på vissa bilar även backspeglar.
5. Justering av lufttemperatur

6. Igångsättning av isolering av kupén/ luftrecirkulation

Information och användningsråd
➔ 284.

Justering av lufttemperaturen

Vrid reglaget **5** till önskad temperatur. Ju längre in i det röda fältet markören är placerad, desto högre är temperaturen.

Justering av fläkthastighet.

Vrid reglaget **3** från 0 till 4. Ju längre till höger reglaget placeras desto mer luft strömmar in. För att hindra luft från att komma in i kupén, sätt **3**-reglaget på "0".

Systemet är avstängt: fläkthastigheten i kupén är noll (bilen står stilla) men man kan ändå känna ett svagt luftflöde när bilen körs.



För lång användning av detta reglage i läge 0 kan medföra dålig luft i kupén och imma på rutorna, eftersom luften inte förnyas i kupén.

VENTILATIONSMUNSTYCKEN, VÄRME OCH KLIMATANLÄGGNING

Aktivering av luftrecirkulationen (isolering av kupén).

67957



En kontrollampa tänds på **6**-knappen för att bekräfta aktiveringen.

Under dessa förhållanden återanvänds luften från kupén utan tillskott av luft utifrån.



Långvarig användning av luftrecirkulation kan leda till att imma bildas på sidorutorna och luften i kupén blir dålig på grund av att ny luft inte tillförs. Vi rekommenderar att du växlar tillbaka till normalt läge (luft utifrån) så snart som möjligt genom att trycka på knappen **6** igen när luftrecirkulation inte behövs längre.

Med luftrecirkulationen kan du:

- Avstängning av det externa luftintaget till kupén (t.ex. vid körning i området med mycket avgaser).
- Mer effektivt uppnå den önskade temperaturen i kupén.

Snabb imborttagning

Ställ reglagen **1**, **3** och **6** på lägena:

- ta bort imma ;
- maximal fläkthastighet,
- ytterluft.

Om du dessutom sätter igång luftkonditioneringen går imborttagningen ännu fortare.

Bakrutans isborttagning



Med motorn igång trycker du på knappen **4** (varningslampan tänds).

Den här funktionen säkerställer isoch imborttagningen på bakrutan och beroende på bilens utrustning även elbackspeglarna med defroster.

Beroende på bil kan avstängning av funktionen inträffa:

- Efter en tidsperiod som ställts in av systemet (indikatorlampan slocknar).
- Om du trycker en gång till på knappen **4** (kontrolllampan släcks).

Luftfördelning i kupén

67957



VENTILATIONSMUNSTYCKEN, VÄRME OCH KLIMATANLÄGGNING

Vrid på reglaget **1** för att välja önskad fördelning.



Luffflödet riktas mot instrumentbrädans ventilationsmunstycken.



Luffflödet riktas mot instrumentbrädans ventilationsmunstycken och mot golvmunstyckena, både fram och bak.



Luffflödet kommer huvudsakligen genom ventilerna vid passagerarnas fötter (under instrumentbrädan och/eller under framsätena).



Luffflödet fördelas mellan munstyckena för imborttagning på sidorutorna fram och vindrutan samt golvmunstyckena.



Luffflödet strömmar då till defrostermunstyckena, både för vindrutan och sidorutorna fram.

Igångsättning eller avstängning av klimatanläggningen.

Med knappen **2** kan du starta (lampan tänd) eller stänga av (lampan släckt) luftkonditioneringen.

Funktionen kan inte aktiveras om reglaget **3** står på 0.

Via klimatanläggningen kan du:

- Sänka temperaturen i kupén.
- minska fuktigheten och snabbt ta bort imma.

Luftkonditioneringen fungerar inte när ytttemperaturen är låg.



När luftkonditioneringen är igång ökar bränsleförbrukningen (stäng av anläggningen när den inte behövs).

System B

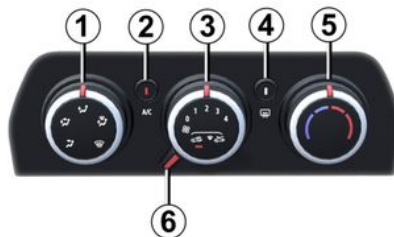

Reglage

Vilka reglage som finns beror på bilens utrustning.

1. Justering av lufffördelning.
2. Aktivering eller avstängning av klimatanläggning.
3. Justering av fläkthastighet.
4. Defroster och imborttagning av bakruta och på vissa bilar även backspeglar.
5. Justering av lufttemperatur
6. Igångsättning av isolering av kupén/luftrecirkulation

Information och användningsråd
→ 284.

Justering av lufttemperaturen

Vrid reglaget **5** till önskad temperatur. Ju längre in i det röda fältet markören är placerad, desto högre är temperaturen.

Justering av fläkthastighet.

Vrid reglaget **3** från 0 till 4. Ju längre till höger reglaget placeras desto mer luft strömmar in. För att hindra luft från att komma in i kupén, sätt **3**-reglaget på "0".

Systemet är avstängt: fläkthastigheten i kupén är noll (bilen står stilla) men

VENTILATIONSMUNSTYCKEN, VÄRME OCH KLIMATANLÄGGNING

man kan ändå känna ett svagt luftflöde när bilen körs.

i För lång användning av detta reglage i läge 0 kan medföra dålig luft i kupén och imma på rutorna, eftersom luften inte förnyas i kupén.

Aktivering av luftrecirkulationen (isolering av kupén).

67958



En varningslampa **7** tänds för att bekräfta funktionen.

Under dessa förhållanden återanvänds luften från kupén utan tillskott av luft utifrån.

i Långvarig användning av luftrecirkulation kan leda till att imma bildas på sidorutorna och luften i kupén blir dålig på grund av att ny luft inte tillförs. Därför bör du återgå till normalläget (luft utifrån) genom att vrida reglaget **6** åt höger så snart luftrecirkulationen inte längre behövs.

Med luftrecirkulationen kan du:

- Avstängning av det externa luftintaget till kupén (t.ex. vid körning i områden med mycket avgaser).
- Mer effektivt uppnå den önskade temperaturen i kupén.

Snabb imborttagning

Ställ reglagen **1**, **3** och **6** på lägena:

- ta bort imma ;
- maximal fläkthastighet,
- ytterluft.

Om man använder luftkonditioneringen går imborttagningen snabbare.

Bakrutans isborttagning



Med motorn igång trycker du på knappen **4** (varningslampan tänds).

Beroende på bil hanterar den här funktionen is- och imborttagningen på bakrutan och backspeglarna.

Beroende på bil kan avstängning av funktionen inträffa:

- Efter en tidsperiod som ställts in av systemet (indikatorlampan slocknar).
- Om du trycker en gång till på knappen **4** (kontrollampen släcks).

Luftfördelning i kupén

67958



VENTILATIONSMUNSTYCKEN, VÄRME OCH KLIMATANLÄGGNING

Vrid på reglaget **1** för att välja önskad fördelning.



Luffflödet riktas mot instrumentbrädans ventilationsmunstycken.



Luffflödet riktas mot instrumentbrädans ventilationsmunstycken och mot golvmunstyckena, både fram och bak.



Luffflödet kommer huvudsakligen genom ventilerna vid passagerarnas fötter (under instrumentbrädan och/eller under framsätena).



Luffflödet fördelas mellan munstyckena för imborttagning på sidorutorna fram och vindrutans samt golvmunstyckena.



Luffflödet strömmar då till defrostermunstyckena, både för vindrutans och sidorutorna fram.

Igångsättning eller avstängning av klimatanläggningen.

Med knappen **2** kan du starta (lampan tänd) eller stänga av (lampan släckt) luftkonditioneringen.

Funktionen kan inte aktiveras om reglaget **3** står på 0.

Via klimatanläggningen kan du:

- Sänka temperaturen i kupén.
- minska fuktigheten och snabbt ta bort imma.

Luftkonditioneringen fungerar inte när yttre temperaturen är låg.



När luftkonditioneringen är igång ökar bränsleförbrukningen (stäng av anläggningen när den inte behövs).

Automatisk klimatanläggning

Reglage



67959

(kan variera från bil till bil)

1. Justering av fläkthastighet.
2. Funktionen "Klar sikt"
3. Justering av lufttemperatur
4. Aktivering eller avstängning av klimatanläggning.
5. Justering av luftfördelningen i kupén.
6. Visning av luftfördelning.
7. Igångsättning av isolering av kupén/luftrecirkulation
8. Start av automatläget.
9. Visning av temperaturen.
10. Defroster och imborttagning av bakruta och på vissa bilar även backspeglar.
11. Visning av ventilationshastighet.

Automatiskt läge

Det automatiska luftkonditioneringssystemet garanterar (med undantag för extrema användningsvillkor) en behaglig komfort i kupén och god sikt samt optimerar bränsleförbrukningen. Systemet styr fläkthastigheten, luftfördelningen, luftrecirkulationen, start och stopp av luftkonditioneringen och lufttemperaturen.

AUTO: optimerar vald komfortnivå utifrån yttre förhållanden. Tryck på knapp

VENTILATIONSMUNSTYCKEN, VÄRME OCH KLIMATANLÄGGNING

pen **8**. Den inbyggda kontrollampen i knappen **8** tänds.

Justering av fläkthastighet.

67959



I automatläget väljer systemet den lämpligaste fläkthastigheten för att den inställda kupékomforten ska uppnås och bibehållas.

Du kan alltid höja eller sänka fläkthastigheten genom att trycka på reglaget **1**.

Justering av lufttemperaturen

Vrid reglaget **3** till önskad temperatur.

Specialfunktion: Med de högsta och lägsta inställningarna kan systemet

producera de högsta varma eller kalla temperaturnivåerna ("Lo" och "Hi").



De visade temperaturvärdena motsvarar komfortgraden.

När bilen startas kan du inte öka eller minska det visade värdet för temperaturen för att nå komfortnivån snabbare. Systemet optimerar fortfarande temperaturminskningen eller temperaturökningen (ventilationen startar inte omedelbart med maximal hastighet: den ökar gradvis). Detta kan ta från några sekunder upp till flera minuter.

Instrumentbrädans ventilationsmunstycket bör ständigt vara öppna, utom om någon besvärar av det.

Funktion "Sikt"

Tryck på knappen **2** så tänds indikeringsslampan ovanför.

Denna funktion tar snabbt bort im- och isbildning på vindrutan, bakrutan, de främre sidorutorna och ytterbackspegelarna (beroende på utrustningsnivå). Den aktiverar automatiskt klimatan-

läggningen och avisningsfunktionerna för bakrutan.

Obs! Den inaktiverar automatiskt luftcirkulationen.

Tryck på knappen **2** för att stänga av den eluppvärmda bakrutan. Indikeringsslampan ovanför släcks.

Om du vill lämna funktionen, tryck på knappen **2** eller **8** eller justera fläkthastigheten genom att vrida reglaget **1**.

Ändring av luftfördelningen i kupén

67959



Vrid reglaget **5** för att ställa in luftfördelningen. Den inbyggda indikeringen i knappen tänds.

VENTILATIONSMUNSTYCKEN, VÄRME OCH KLIMATANLÄGGNING

Det är möjligt att kombinera två lägen på samma gång.



Luftflödet strömmar då till defrostermunstyckena, både för vindrutan och sidorutorna fram.



Luftflödet fördelas mellan munstyckena för imborttagning på sidorutorna fram och vindrutan samt golvmunstyckena.



Luftflödet kommer huvudsakligen genom ventilerna vid passagerarnas fötter (under instrumentbrädan och/eller under framsätena).



Luftflödet riktas mot instrumentbrädans ventilationsmunstycken och mot golvmunstyckena, både fram och bak.



Luftflödet riktas till luftventilerna på instrumentbrädan och de centrala ventilationsöppningarna för baksätesspassagerarna.

Igångsättning eller avstängning av klimatanläggningen.



67959

I automatläget styr systemet både start och stopp av luftkonditioneringen, när de yttre klimatförhållandena kräver det. Tryck på brytaren **4** för att tvinga fram en aktivering (varningslampan ovanför tänds) eller för att stänga av luftkonditioneringen (varningslampan ovanför släcks).



Vissa knappar har en indikering som visar funktionens status.

Imma och isborttagning på bakrutan

Tryck på knappen **10** så tänds indikeringslampan ovanför. Med den här funktionen kan du snabbt ta bort is och imma på bakrutan och backspeglarna (på bilar som är utrustade med det).

Om du vill stänga av funktionen trycker du på knapp **10** igen. Imborttagningen stängs automatiskt av.

Starta luftrecirkulationen (isolering av kupén)



67959

Denna funktion hanteras automatiskt men du kan även aktivera den manuellt. I detta fall bekräftas funktionen med en varningslampa ovanför knappen **7**.

4

VENTILATIONSMUNSTYCKEN, VÄRME OCH KLIMATANLÄGGNING



Im och isborttagning har alltid prioritet på luftrecirkulationen.

OBS!

- Under recirkulationen tas luften ur kupén och recirkulerar utan tillskott av luft utifrån.
- Med luftrecirkulationen kan du isolera kupén från luft utifrån (avgaser).
- Mer effektivt uppnå den önskade temperaturen i kupén.

Manuell användning

Tryck på knappen **7** så tänds indikeringslampan ovanför.

Obs! För att förhindra att fönstren immar igen kan systemet komma att automatiskt inaktivera funktionen. Den inbyggda kontrolllampan i knappen **7** släcks.

För lång användning kan medföra dålig luft i kupén och imma på rutorna, eftersom luften i kupén inte förnyas.

Därför bör du snarast återgå till det automatiska läget genom att trycka en gång till på knapp **7** när luftrecirkulation inte längre behövs.

Om du vill gå ur detta läge, tryck en gång till på knappen **7**.

Avstängning av anläggningen

Vrid reglaget **1** till **"OFF"** för att stanna systemet. För att starta, vrid reglaget **1** igen för att justera ventilationshastigheten eller tryck på knappen **8**.



När luftkonditioneringen är igång ökar bränsleförbrukningen (stäng av anläggningen när den inte behövs).

Luftkonditionering: information och användningsråd

Användningsråd

I vissa fall (avstängd luftkonditionering, igångsatt luftrecirkulation, ventilationshastighet noll eller svag etc.) kan det bildas imma på bilens vindruta och rutorna.

Vid imma, använd funktionen **"Klar sikt"** för att ta bort imman och därefter välj autoläget för klimatanläggningen för att undvika att imma bildas.



För inte in något i bilens ventilationssystem (t.ex. vid dålig lukt).

Risk för skador eller

brand.

Förbrukning

För bil utrustad med luftkonditionering är det normalt att bränsleförbrukningen ökar (särskilt vid stadskörning) när systemet är igång.

I bilar utrustade med luftkonditionering utan automatläge bör systemet stängas av när det inte behövs längre.

Några råd för att minska bränsleförbrukningen och skydda miljön:

Kör med ventilationsmunstyckena öppna och rutorna stängda.

Om bilen har stått stilla på någon varm plats i starkt solsken, tänk då på att öppna dörrarna några minuter innan du startar så att den upphettade luften släpps ut.



Använd klimatanläggningen regelbundet, även när det är kallt, och låt den vara igång i ca 5 minuter minst en gång i månaden.

Underhåll

För kontrollintervall, se serviceprogrammet.

VENTILATIONSMUNSTYCKEN, VÄRME OCH KLIMATANLÄGGNING

Funktionsstörning

Ta alltid kontakt med en märkesrepresentant om du konstaterar något funktionsfel.

– **Försämrad effekt på is- och imbertagningen eller luftkonditioneringen.**

Orsaken kan vara att kupfiltret är igensatt.

– **Ingen kylning.**

Kontrollera att reglagen är rätt inställda och säkringarna hela. Stäng annars av motorn.

Specialfunktioner för Hybrid-versioner

Bilens klimatanläggning används även för att kyla drivbatteriet.

En långvarig försämring av luftkonditioneringens effektivitet kan leda till för tidig försämring av drivbatteriet.

Vatten under bilen

När klimatanläggningen använts en längre tid är det normalt att vatten droppar under bilen. Det är kondensvatten från kylanläggningen.



Öppna inte kylmediekretsen. Kylmediet kan orsaka skador på ögonen och huden.

Köldmedium

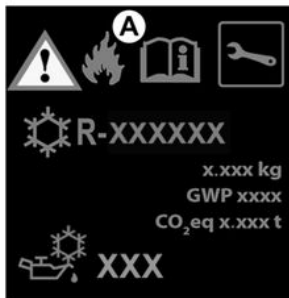

61852

Kylmediekretsen (i vilken vissa komponenter är hermetiskt tätade) kan innehålla fluorerade växthusgaser.

Beroende på bil finns följande information på etiketten **A** som sitter i motorrummet.

Den här informationen står på etiketten och var den står beror på bilen.



Typ av kylmedium



(XXX) Typ av olja i AC-kretsen



Lättantändlig produkt



Se bilens instruktionsbok



Underhåll

x.xxx kg	(1) Mängd kylmedium som finns i bilen.
GWP xxxx	(2) Risk för global uppvärmning.
Koldioxidekvivalent	(3) Mängd i vikt och koldioxidekvivalent.

Ytterligare information

Beroende på etikett och typ av köldmedium:

Kylmedium R-134a

Kylmedium R-1234yf

- **(1)** 0,450 kg/0,465 kg/0,520 kg/0,650 kg
- **(2)** GWP 0.501
- **(3)** 0,0002 t/0,0003 t

VENTILATIONSMUNSTYCKEN, VÄRME OCH KLIMATANLÄGGNING



**Öppna inte kylmedie-
ekretsen.** Kylmediet kan
orsaka skador på ögo-
nen och huden.



Innan du vidtar åtgärder i
motorrummet ska du
stänga av tändningen
➔ **162** eller ➔ **164**.

4

MULTIMEDIAUTRUSTNING

Multimediasystem



Om utrustningen finns och var den är placerad beror på bilens multimediautrustning.

1. Multidisplay
2. Multimediauttag USB-C i mittkonsolen.
3. Tillbehörsuttag → 297.
4. Reglage under ratten
5. Röstkommando.
6. Multimediauttag
7. Multimediauttag USB-C för baksätesspassagerarna (beroende på bilmodell).



Användning av telefonen

Tänk på att du måste ta hänsyn till den lokala lagstiftning som gäller vid användning av denna typ av apparat.



Anslut endast tillbehör med en maximal effekt på 12 watt.

Risk för brand.

Multimediauttag



Multimediauttag USB-C 2 och 7 (beroende på bilmodell) kan användas för att ladda tillbehör med en maximal effekt på 12 watt (5 volt) per uttag.

Obs! Multimediauttagen USB-C 2 kan också användas för dataöverföring.



Om du ansluter en kabel från ett tillbehör till en USB-port (t.ex. en smartphoneladdningskabel) ska du se till att koppla bort den när den inte längre behövs.

Risk för kortslutning och skada på USB-porten vid kontakt mellan kabelns ände och ett metallföremål (t.ex. cigarettändare osv.).



För mer information, se mediasystemets instruktionsbok.

MULTIMEDIAUTRUSTNING

Integrerat reglage för handsfreetelefon



Använd mikrofonen **8** och reglagen under ratten **4**.



Användning av telefonen

Tänk på att du måste ta hänsyn till den lokala lagstiftning som gäller vid användning av denna typ av apparat.

Område för induktionsladdning **9**



Beroende på bil är zon **9** utrustad med en magnetisk enhet **C**. → 299



När du ska köra måste du se till att behållaren i mugghållaren är ordentligt stängd så att den inte välter.

Risk för skador på omgivande elektrisk och/eller elektronisk utrustning vid spill av vätska.

MULTIMEDIAUTRUSTNING

Telefonhållare A



På bilar med sådan utrustning: lyft luckan **10**, placera din telefon **13** horisontellt på stativet **11** och sänk sedan luckan **10** medan du håller telefonen på plats på stativet **12**.



Av säkerhetsskäl ska du göra inställningarna när bilen står stilla.



Se till att telefonen sitter ordentligt på plats mellan **11** och **12** i hållaren före användning.



Se till att telefonen hålls säkert på plats i telefonhållaren så att den inte kastas på passagerarna vid en plötslig sväng eller inbromsning.



Användning av telefonen

Tänk på att du måste ta hänsyn till den lokala lagstiftning som gäller vid användning av denna typ av apparat.

Löstagbar telefonhållare B

På bilar med utrustningen: Följ instruktionerna nedan vid montering av den löstagbara telefonhållaren **B**:

MULTIMEDIAUTRUSTNING

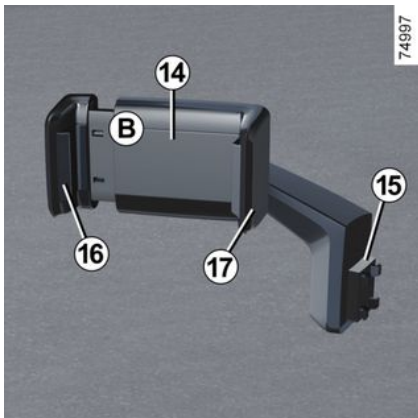

På bilar med utrustningen: Följ instruktionerna nedan vid montering av den löstagbara telefonhållaren **B**:

- Ta bort locket **18** (rörelse **C**).
- Fäst telefonhållarens bas **15** på komponenten **19** (rörelse **D**).
- Dra klämman **16** till vänster.



– Placera telefonen i telefonhållaren **14** genom att trycka fast den i klämman **17**. Släpp sedan klämman **16** så att telefonen hålls ordentligt på plats mellan klämmorna **16** och **17**.

Ta bort den löstagbara telefonhållaren **B** i omvänd ordning.

OBS! Du kan justera telefonhållarens **14** lutning manuellt till valfri position.



MULTIMEDIAUTRUSTNING



Se till att telefonhållarens är korrekt monterad och att telefonen hålls på plats i telefonhållaren så att den inte lossnar vid en plötslig sväng eller inbromsning.



Av säkerhetsskäl ska du göra inställningarna när bilen står stilla.



Användning av telefonen

Tänk på att du måste ta hänsyn till den lokala lagstiftning som gäller vid användning av denna typ av apparat.

UTRUSTNING I KUPÉN

Elfönsterhiss

Elfönsterhiss

De här systemen fungerar med aktiverad och avstängd tändning tills en framdörren öppnas (begränsas till ca 3 minuter).

4



Förarens ansvar

Lämna aldrig bilen med kortet eller nyckeln i när barn, personer med

funktionshinder eller djur finns i bilen, inte ens en kort stund.

Risk finns att de kan skada sig eller andra personer genom att sätta igång motorn eller den elektriska utrustningen som t.ex. fönsterhissarna eller låsa dörrarna.

Om någon kroppsdel har klämts fast, öppna då genast rutan med aktuell knapp.

Risk annars för allvarliga skador.



Elfönsterhissarna fungerar när tändningen är påslagen.

Från förarplatsen

Tryck eller dra i fönstrets strömställare för att hissa ner det eller hissa upp det till önskad höjd.

- 1 För förarsidan
- 2 För passagerarsidan fram;
- 3 och 5 för passagerare bak.

Passagerarsäkerhet

Föraren kan stänga av de bakre fönsterhissarnas funktion genom att trycka på knappen 4. Ett bekräftelsemeddelande visas på instrumentpanelen eller (beroende på bil) tänds den indikator som är inbyggd i knappen.



Från passagerarsidan fram

Tryck på strömställaren 6.



Undvik att placera föremål så att de ligger mot en halvöppen ruta – fönsterhissen kan skadas.

Impulsläge

Detta läge används tillsammans med funktionen för elektriska fönsterhissar som beskrivits tidigare.

Tryck eller dra lätt i fönsterhissknappen så långt det går: Fönstret kommer öppnas eller stängas helt. Om man

UTRUSTNING I KUPÉN

trycker på knappen igen avbryts åtgärden.

Det går inte att använda elfönsterhissen

Den elektriska fönsterhissen är utrustad med ett överhettningsskydd: om du trycker på fönsterknappen upprepade gånger (flera gånger inom några minuter) går den in i skyddsläge (låser fönstret i stängt läge).

För att avsluta läget för överhettningsskydd ska du låta tändningen vara påslagen och inte manövrera strömbrytaren under cirka 20 minuter. Skyddet kommer automatiskt att inaktiveras vid slutet av denna tidsperiod.

Fram till dess är användningen av den elektriska fönsterhissen begränsad. Efter ungefär fem minuter kan du trycka på strömställaren upp till fyra gånger på ungefär fem minuter.

Obs! om tändningen stängs av innan 20-minutersperioden är slut måste proceduren börjas om från början.

För baksätet



Tryck på strömställaren 7.



När du stänger rutorna ska du se till att ingen kroppsdel (arm, hand o.s.v.) sticker ut ur bilen.

Risk annars för allvarliga skador.



Säkerhet för baksätesspassagerarna

Föraren kan hindra fönsterhissarnas funktion genom att trycka på strömställaren 4. Ett meddelande visas på instrumentpanelen.

Förarens ansvar

Lämna aldrig kvar nyckeln i bilen och lämna aldrig barn, personer med funktionsnedsättning eller djur i bilen, inte ens en kort stund. Risk finns att de kan skada sig eller andra personer genom att sätta igång motorn eller den elektriska utrustningen som t.ex. fönsterhissarna eller låsa dörrarna.

Om någon kroppsdel har klämts fast, öppna då genast rutan med aktuell knapp.

Risk för allvarliga skador.

Fjärrstyrd öppning/stängning av rutorna

När du låser upp dörrarna från utsidan, om du **trycker och håller in kortupplåsningssknappen**, öppnas alla fönster utrustade med ett elektriskt fönster med enknappstryckning automatiskt.

UTRUSTNING I KUPÉN

När du låser dörrarna från utsidan, om du **trycker och håller in kortlåsningsskappen**, stängs alla fönster utrustade med ett elektriskt fönster med enknappstrykning automatiskt.

Systemet bör bara startas om föraren har uppsikt över bilen och ingen person befinner sig i kupén.

4



När du stänger rutorna ska du se till att ingen kroppsdel (arm, hand o.s.v.) sticker ut ur bilen.

Risk annars för allvarliga skador.

Funktionsstörning

Om stängningen inte fungerar går systemet över till manuellt läge: Använd berörd knapp tills rutan är stängd (rutan höjs stegvis) och fortsätt sedan att hålla knappen intryckt (fortfarande på stängningssidan) i en sekund. Sänk sedan ner och höj upp rutan helt för att återställa systemet.

Vid behov, kontakta din märkesrepresentant.

Manuella fönsterhissar bak



Vrid på veven **8** för att sänka eller höja fönstret till önskad höjd.

INNERBELYSNING

Innerbelysning

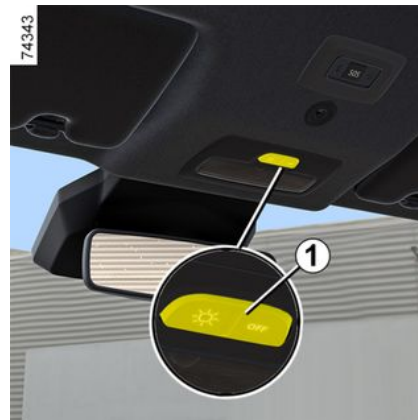

Tryck på reglaget **1** eller, beroende på utrustningsnivå, reglaget **2** eller **3** för att aktivera:

- Ständigt tänd belysning.
- Lampan tänds när någon av dörrarna öppnas (beroende på version). Den slocknar först när alla dörrar är ordentligt stängda.
- Ständigt släckt belysning.

UTRUSTNING I KUPÉN



Läslampor

(kan variera från bil till bil)



Lampan **5** tänds när luckan öppnas.

Bagagerumsbelysning

(kan variera från bil till bil)

Tryck på knappen **4** för att tända:

- Ständigt tänd belysning.
- Lampan tänds när någon av dörrarna öppnas (beroende på version). Den slocknar först när alla dörrar är ordentligt stängda.
- Ständigt släckt belysning.

Handskfacksbelysning

(kan variera från bil till bil)

UTRUSTNING I KUPÉN



Lampan **6** tänds när bagageutrymmet öppnas.



Automatisk funktion av innerbelysningen

(kan variera från bil till bil)

- Vid fjärrupplåsning av dörrarna tänds belysningen efter cirka trettio sekunder.
- om en dörr är öppen (eller inte riktigt stängd) fördröjs belysningen med cirka 1 till 3 minuter.
- Om alla dörrar är stängda när tändningen slås på släcks belysningen progressivt.

Solskydd, spegel, kurvhandtag

Solskydd 1 och 2



Fäll ned solskyddet **1** eller **2** mot vindrutan eller ta loss det och vänd det mot sidorutan.

Makeup-speglar 3



Beroende på bil är solskydden försedda med en makeup-spegel.

Lyft locket **4**.

Grepphandtagen framtill **5** och baktill **6** eller, beroende på bilmodellen, **7**

Dessa kan användas som stöd för passagerare medan bilen kör.

Använd inte handtagen för att stiga in i eller ut ur bilen.

UTRUSTNING I KUPÉN

Klädkrokar 8



Eluttag, askkopp, cigarettändare

Askkopp 1



Dessa kan förvaras i hölje 2 eller 4.
Öppna askkoppen med locket.
Dra ut insatsen när askkoppen ska tömmas.



Om bilen inte har cigarettändare och askkopp kan du köpa dessa artiklar hos återförsäljaren.

Cigarettändare 3 och 5 eller, beroende på utrustningsnivå, 6



Tryck in cigarettändaren 3 (tändningen ska vara påslagen). När tråden glöder kopplas tändaren automatiskt ur och skjuts tillbaka med ett klingande ljud. Dra den. Sätt tillbaka den när du använt den, men tryck inte in den helt.

Tillbehörsuttag 3 och 5 eller, beroende på utrustningsnivå, 6

Uttagen är avsedda för anslutning av tillbehör som godkänts av vår tekniska avdelning.

UTRUSTNING I KUPÉN



4



Anslut endast tillbehör med en maxeffekt på 120 W (12 V).

När flera tillbehörsuttag används samtidigt får den totala effekten för de anslutna tillbehören inte överstiga 180 watt.

Risk för brand.

FACK, FÖRVARING I KUPÉN

Fack i framdörrar 1



Inga föremål får befinna sig på golvet (på förarplatsen). Vid en häftig inbromsning kan dessa glida in under pedalerna och hindra deras funktion.

Förvaringsfack i mittkonsol



När du ska köra måste du se till att behållaren i mugghållaren är ordentligt stängd så att den inte välter.

Risk för skador på omgivande elektrisk och/eller elektronisk utrustning vid spill av vätska.

Förvaringsfack i mittkonsol/område för induktionsladdning 2



Beroende på utrustningsnivå är zon 2 utrustad med en magnetisk enhet **C** som är utformad för att hålla din smartphone på plats, förutsatt att den är utrustad med magnetteknik eller att den är utrustad med ett kompatibelt (magnetiskt) fodral. Detta system möjliggör stabil montering samtidigt som laddningen av din enhet optimeras.

Mer information om laddningsstatusen finns i instruktionerna för multimedia-systemet.

FAK, FÖRVARING I KUPÉN

i Det är viktigt att inga föremål (startkort, USB nyckelkort, SD kreditkort, smycken, nycklar, mynt osv.) är placerade i området för induktionsladdning **2** när du laddar din telefon. Ta bort eventuella magnetiska kort och kreditkort från fodralet innan du placerar din telefon i området för induktionsladdning **2**.

i Om föremål lämnas kvar i området för induktionsladdning **2** kan de överhettas. Vi rekommenderar att de förvaras i områden som är avsedda för ändamålet (förvaringsfack, solskyddsficka etc.).

Plats för mugg eller askkopp **3**



Se till att inga hårda, tunga eller spetsiga föremål ligger i öppna fack så att de kan träffa någon i bilen vid kurvtagning, häftig inbromsning eller krock.

I luckan finns en förvaringsplats för pennor, kartor osv.



Inga föremål får befinna sig på golvet (på förarplatsen). Vid en häftig inbromsning kan dessa glida in under pedalerna och hindra deras funktion.

Handskfack på passagerarsidan



Dra i reglaget **4** så öppnas facket. I handskfacket rymms dokument i A4-format mm.

Förvaringsfack i mittkonsolen **5**

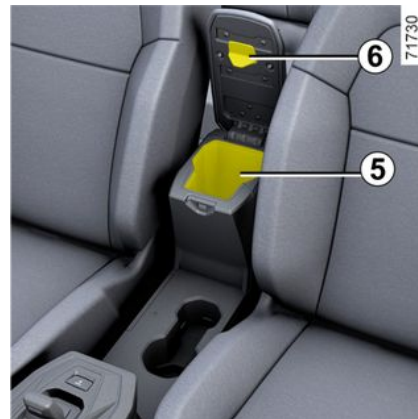

Lyft det mittre armstödet lock **6**.

FACK, FÖRVARING I KUPÉN

Bakre förvaringsfack 7



Se till att inga hårda, tunga eller spetsiga föremål ligger i öppna fack så att de kan träffa någon i bilen vid kurvtagning, håftig inbromsning eller krock.

Förvaringsfickor i framstolarna 9

(kan variera från bil till bil)

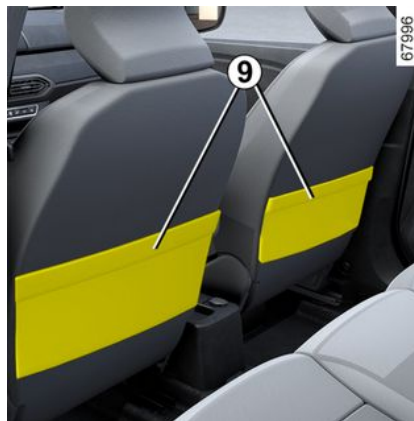

Fack i baddörrar 8



Väskkrok 10



Maxvikt per krok: 5 kg.

FACK, FÖRVARING I KUPÉN

Mugghållare **11** och förvaringsfack **12**



När du ska köra måste du se till att behållaren i mugghållaren är ordentligt stängd så att den inte välter.

Risk för skador på omgivande elektrisk och/eller elektronisk utrustning vid spill av vätska.

Bakre hyllor **13**

(kan variera från bil till bil)

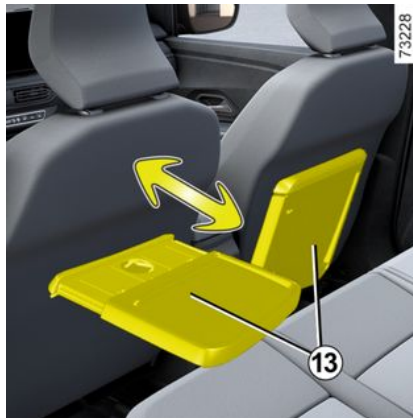

Lyft upp hyllan i horisontellt läge.

Vi rekommenderar att du enbart använder hyllorna **13** när bilen står stilla.

Multitillbehörshållare YouClip **14**, **15**, **16** och **17**

Beroende på bilmodell är de utformade för att säkra kuben **18**, lampan **21**, väskkroken **23** (i bagageutrymmet) eller tillbehören som godkänts av märkets tekniska avdelning.

Kontakta din återförsäljare för rådgivning.



Se till att tillbehören You-Clip är korrekt monterade så att de inte lossnar och träffar passagerarna vid plötsliga svängar, inbromsningar eller vid en olycka.



FAK, FÖRVARING I KUPÉN



Kub 18

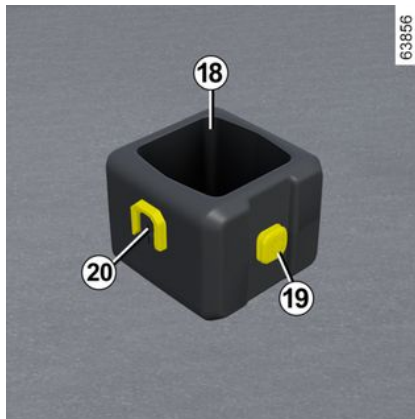

För att installera kuben på utrustade fordon, skjut kubens bas **20** uppifrån och ner på multitillbehörshållaren **14** eller **15**.

Du kan använda kuben som mugghållare.

För att ta bort kuben, skjut kubens bas **20** nedifrån och upp på multitillbehörshållaren.

Maxvikt per kub: 0,5 kg.

Lampa 21

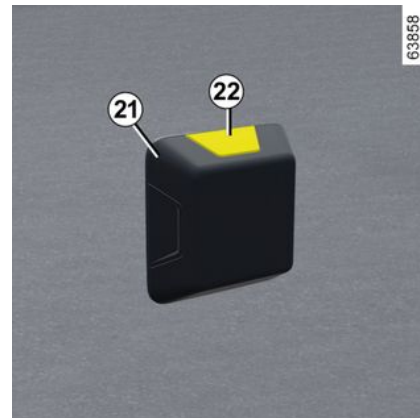

Du kan fästa lampan med kubens fot **19** eller på en av multitillbehörshållarna **14**, **15**, **16** eller **17**.

Tryck på knapp **22** för att tända lampan.

FACK, FÖRVARING I KUPÉN

Väskkrok 23

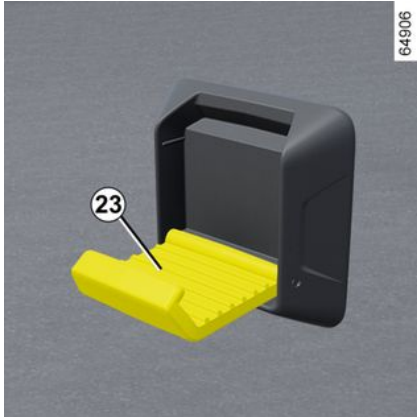

Du kan fästa väskkroken med kubens fot **19** eller på en av multityllbehörshållarna **14**, **15**, **16** eller **17**.

Maxvikt för krockens infästning: 1 kg.

Maxvikt för krockens infästning **14**: 2 kg.

Maxvikt för krockens infästning **16**: 5 kg.

TRANSPORT AV FÖREMÅL

Förvaringsfack

Insynsskydd

För att rulla upp insynsskyddet **1**



Dra insynsskyddet **1** försiktigt mot dig genom att hålla i ändarna (rörelse **A**) för att frigöra tapparna från fästpunkterna som finns på var sida om bagageutrymmet.

Använd ändarna för att styra insynsskyddet när det rullar ihop.

Borttagning/ditsättning av insynsskyddet



Tryck insynsskyddet åt höger (rörelse **B**) och lyft upp det på upprullningsmekanismens vänstra sida.

När du ska sätta dit insynsskyddet, haka i den högra sidan och tryck det sedan åt höger och sänk ner upprullningsmekanismens vänstra sida i dess infästning.



Inga personer eller djur får befinna sig på baksätena på den tredje raden om insynsskyddet inte dragits in.

Förvaringsutrymme för insynsskydd



Du kan förvara bagageskyddet **1** direkt på golvet.

Det gör du genom att ta bort skyddet **2** och föra in den högra sidan av insynsskyddet vikt **1** in i infästningen **3**.



Placera inga hårda eller tunga föremål på insynsskyddet. Vid en häftig inbromsning eller krock kan dessa skada de åkande i bilen.

TRANSPORT AV FÖREMÅL

Fack/förvaring i bagagerum

Förankringskrokar

Krokarna **1** sitter på bagagerummets båda sidor och används till att spänna fast lasten.

i Placera alltid de föremål som ska transporteras så att deras största mått vilar mot baksätets ryggstöd.

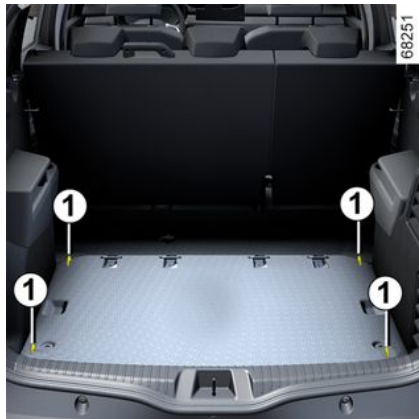

Placera alltid de tyngsta föremålen direkt på golvet. Om bilen är utrustad med förankringskrokar på bagagerummets golv bör dessa användas. Lastningen ska ske så att inga föremål kan kastas framåt vid en häftig inbromsning. Knäpp fast bilbältena bak även om dessa inte används.

Transportera föremål i bagageutrymmet

Placera alltid de föremål som ska transporteras så att deras största mått vilar mot antingen:

A



73219

Baksätets ryggstöd, vid normal lastning (exempel **A**),

B



73220

TRANSPORT AV FÖREMÅL

framsätena när baksätena är nedfällda
→ 59 (exempel *B*).

Se till att de föremål som transporteras är jämnt fördelade i lastutrymmet.

Om du ska lägga något föremål på det fram- fällda ryggstödet måste du ta bort nackskydden innan du fäller fram ryggstödet för att kunna trycka ner det så mycket som möjligt mot sittdynan.



Placera alltid de tyngsta föremålen direkt på golvet. Använd förankringspunkterna **1** på bagageutrymmets golv, om bilen är utrustad med sådana. Lastningen ska ske så att inga föremål kan kastas framåt vid en häftig inbromsning. Knäpp fast bilbältena bak även om dessa inte används.

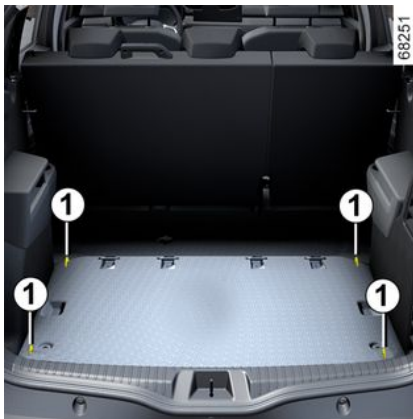

Bagagenät

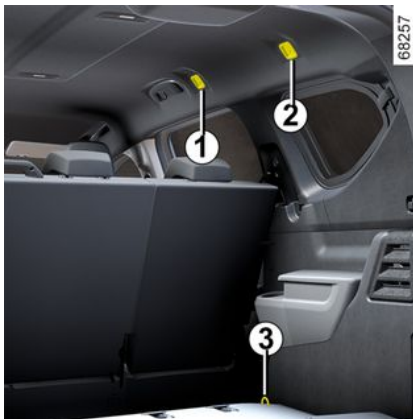

För bil utrustad med avskiljningsnät används detta vid transport av djur eller bagage för att skilja dem från passagerarutrymmet.

Det installeras bakom stolarna i andra raden bak eller bakom förar- och passagerarsätet.



Avskiljningsnätet får inte användas till att hålla fast eller fästa föremål. Risk för allvarliga skador

4

Montering av avskiljningsnät bakom stolarna i andra raden bak



Inne i bilen på båda sidor:

TRANSPORT AV FÖREMÅL

- Ta bort stolar i den tredje raden bak.
- För in nätets övre stång **4** i förankringspunkterna.
- Lyft på locket **2** för att komma åt förankringspunkterna som används för att fästa nätets övre del.
- För in nätets övre stång **4** i förankringspunkterna.
- Fäst de båda hakarna **6** för nätets remmar **5** i förankringspunkterna **3**.
- Justera nätets rem **5** så att nätet spänns ordentligt.

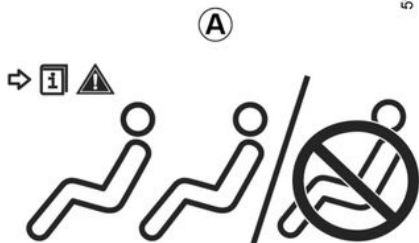

Installera inte bagageavskiljningsnätet i detta läge när det finns passagerare i baksätet.

Etiketten **A** på sidan av bagagenätet påminner dig om dessa instruktioner.

Montering av avskiljningsnätet bakom framsätet

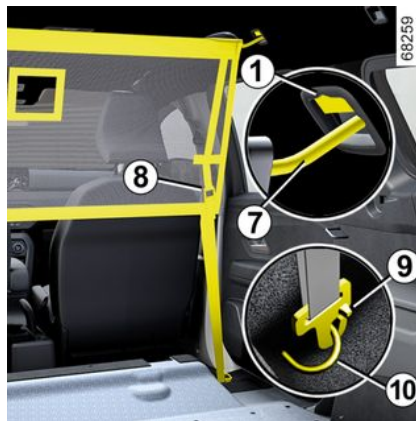

Inne i bilen på båda sidor:

- Lyft sätet och andra radens baksäte tills det är upprätt.

- Lyft på locket **1** för att komma åt förankringspunkterna som används för att fästa nätets övre del.
- För in nätets övre stång **7** i förankringspunkterna.
- Fäst de båda hakarna **9** för nätets remmar **8** i förankringspunkterna **10**.
- Justera nätets rem **8** så att nätet spänns ordentligt.



Avskiljningsnätet är avsett för max. 10 kg.
Risk för allvarliga skador

TRANSPORT AV FÖREMÅL

Bogsering



Val och montering av draganordning

Draganordningens maximala vikt

Dragkrok (tvärbalk och dragkrok) som inte ursprungligen monterats på bilen: Hela dragkroken och fästena får inte överstiga **23 kg**. Ingen draganordning får hindra någon belysningskomponent eller nummerskylten när den inte används.

Oavsett måste du alltid följa lagstiftningen i det land du befinner dig i.

Beträffande montering av godkänd draganordning, se i tillverkarens medföljande monteringsanvisning.

Denna monteringsanvisning bör du förvara tillsammans med övriga bildokument.

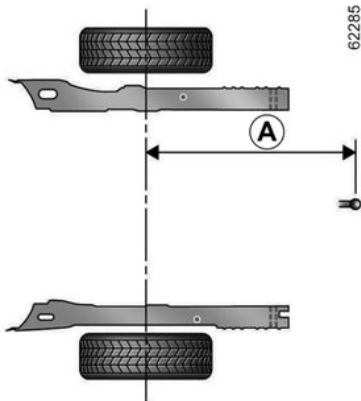

Kombiversion:

A = 944 mm max



Lastutrustning

Användningsföreskrifter

Använda bakluckan

Innan du använder bakluckan, kontrollera föremålen och/eller tillbehören (cykelhållare, takbox osv.) på takskenorna: Dessa måste vara korrekt placerade och fästa, och får inte blockera baggeluckans rörelser.



Se till att de föremål som transporteras är jämnt fördelade i lastutrymmet för utrustningen.



Det är förbjudet att fästa bäranordningar (cykelhållare, lastlåda etc.) som vilar på bakluckan. Kontakta en auktoriserad återförsäljare om du ska montera en fästordning på bilen.

TRANSPORT AV FÖREMÅL

Utrustning för taklast



Det är förbjudet att montera en fästanordning på taket för bilar som inte ursprungligen är utrustade med längsgående eller tvärgående takskenor.



Kontakta din återförsäljare om du vill ha hjälp med val av utrustning som passar till din bil. Beträffande montering av godkänd utrustning, se tillverkarens medföljande monteringsanvisning. Denna monteringsanvisning bör du förvara tillsammans med övriga bildokument.

Bilar med modulära takräckor

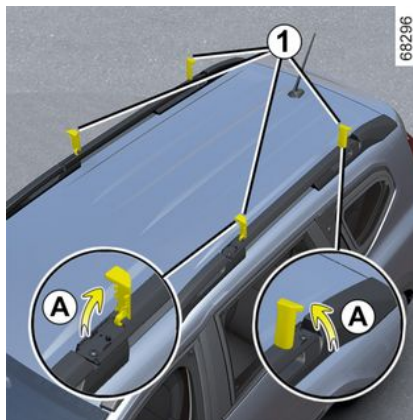

Om bilen är utrustad med flyttbara takskenor kan de placeras i tvärgående läge (lastläge) eller längsgående (standardläge).

Maximal tillåten last på takskenor: 80 kg (inkl. fästanordningarna).

Placering av skenor i tväreställt läge:

– Lossa de vridbara skydden **1** och placera dem i vertikalt läge (rörelse **A**).

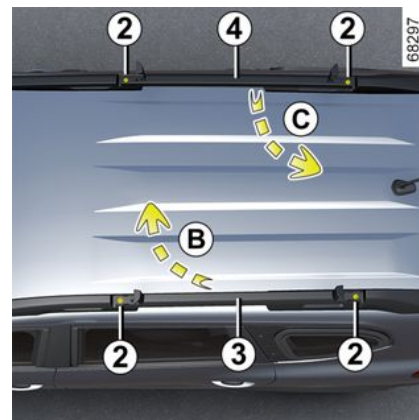

– Lossa bultarna **2** med hjälp av momentnyckeln **7** som finns i handskfacket.

– lyft takskenor **3** och **4** och placera dem på tvären **5**. Så här gör du: Placera skenan **3** (rörelse **B**) i det främre läget och placera sedan skenan **4** (rörelse **C**) i det bakre läget.

TRANSPORT AV FÖREMÅL

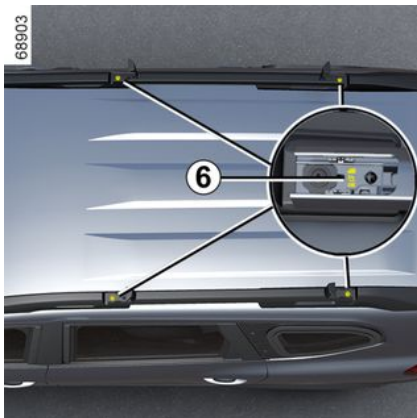
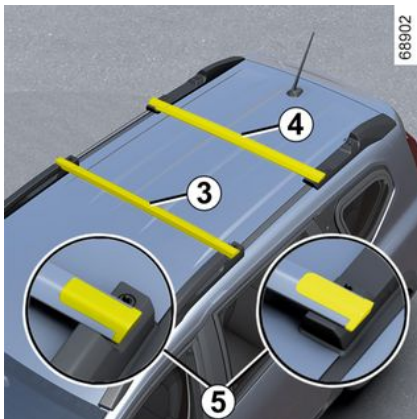

Obs! Se till att räcken **3** och **4** är korrekt placerade och, beroende på fordonet, att de följer riktningen som visas

på markeringarna **6** som finns på fästena i vardera ände av räcken.

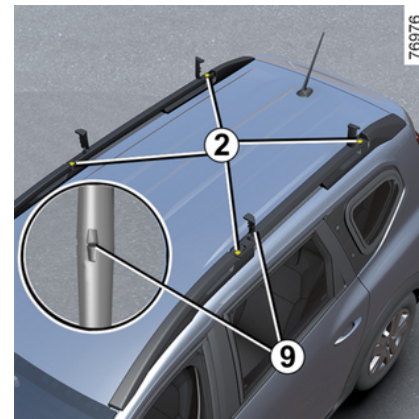
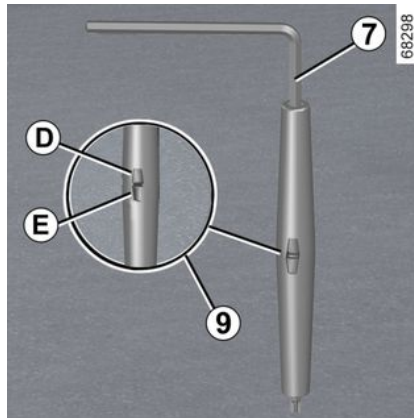
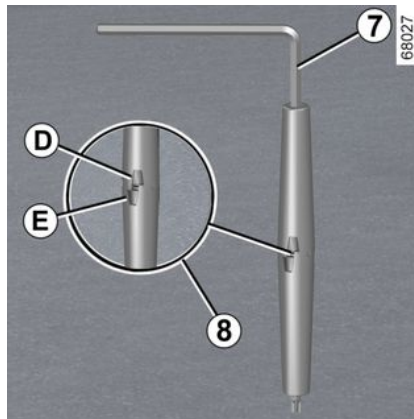

4

- Använd verktyget **7** för att dra åt skruvarna **2**: markering **D** och **E** på verktyget är förskjutna (markering **8**).
- Dra åt skruvarna **2** så mycket som möjligt med hjälp av verktyget **7** tills markeringarna **D** och **E** på verktyget **7** är parallella (markering **9**).
- Kläm fast de vridbara skydden igen **1**.

OBS! Skenorna **3** och **4** går inte att skifta.

TRANSPORT AV FÖREMÅL

i Man får absolut inte placera takskenorna på tvären (lastläge) om bilen ska tvättas i en tvättanläggning med rullborstar.



Takskenor i tvärställt läge

Den högsta hastigheten är begränsad till 130 km/h.

h.
Kontrollera installationen under resan och dra åt bultarna cirka var 500:e kilometer.

i När du inte använder takskenorna i tvärgående läge ska du sätta tillbaka dem i längsgående läge för att optimera bränsleförbrukningen och undvika vindbrus.

För att placera skenorna i längsgående läge:

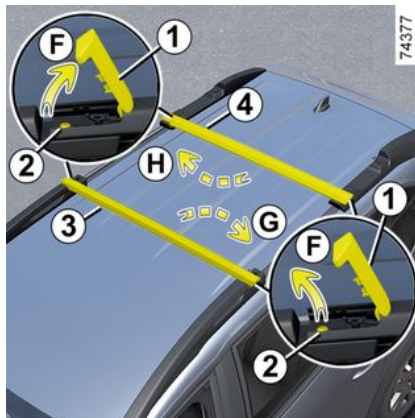

- lossa de vridbara skydden **1** och placera dem i vertikalt läge (rörelse **F**).
- Lossa bultarna **2** med hjälp av momentnyckeln **7** som finns i handskfacket.
- lyft takräckena **3** och **4** och placera dem i längsgående läge **10**. För att göra detta, försätt stängan **3** (rörelse **G**) och stängan **4** (rörelse **H**) i längsgående läge.

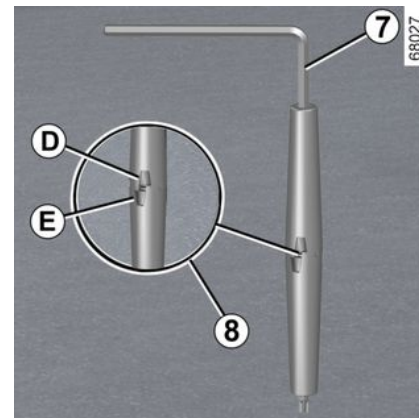
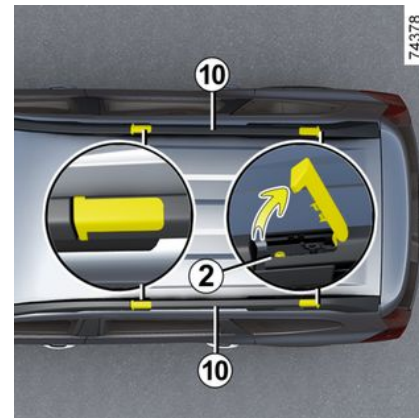

TRANSPORT AV FÖREMÅL

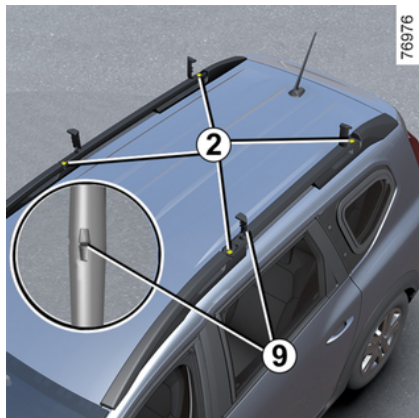
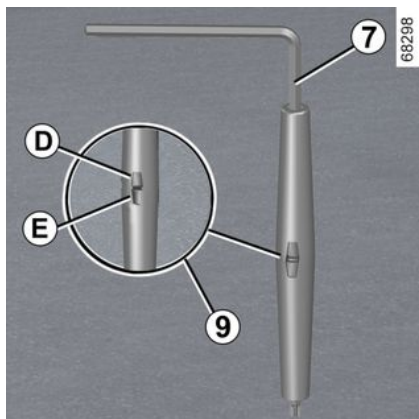

– dra åt skruvarna **2** så mycket som möjligt med hjälp av en vridmomentnyckel **7** tills markeringarna **D** och **E**

på verktyget **7** är parallella (markering **9**).

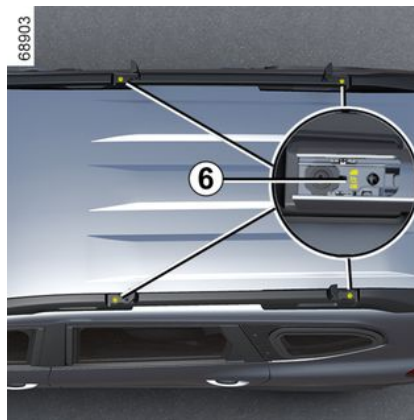

Obs! Se till att räckena **3** och **4** är korrekt placerade och, beroende på fordonet, att de följer riktningen som visas på markeringarna **6** som finns på fästena i vardera ände av räckena.

– Kläm fast de vridbara skydden igen **1**.

OBS! Skenorna **3** och **4** går inte att skifta.



Se till att de två ändringsbara takskenorna är korrekt placerade och låsta.



De ändringsbara takskenorna är originalmonterade och godkända av vår tekniska avdelning.

De tillhandahålls tillsammans med skruvarna **2** och verktyget **7**. Endast dessa ska användas för att fästa takskenorna på bilen. Kontakta en auktoriserad återförsäljare om du behöver nya skruvar eller verktyg.



Kontrollera att föremål och/eller tillbehör (cykelställ, takbox osv.) monterade på de ändringsbara takskenorna är korrekt placerade, jämnt fördelade och säkert fastsatta.

TRANSPORT AV FÖREMÅL

Bilar med långsgående takräcken



När bilen är utrustad för detta kan du transportera bagage eller fästa t.ex. cykelhållare eller skidhållare på:

- ett takräcke,
- tvärgående takskenor som är fästa på långsgående takskenor **11**;
- Direkt på långsgående takskenor.

Maximal tillåten last på takskenorna: 80 kg (inkl. fästanordningarna).

ÅTKOMST TILL MOTORN, NIVÅER

Motorhuv



Öppna motorhuv
genom att öppna en dörr och dra i handtaget **1**, som sitter på instrumentpanelens vänstra sida.

Upplåsning av motorhuv

Lås upp genom att skjuta reglaget **4** i pilens **A** riktning för att frigöra haken **2**.



Innan du vidtar några åtgärder i motorrummet måste du först slå av tändningen → **162**.

→ **164**.

Öppning av motorhuv



Öppna motorhuv
och lossa staget **6** från dess fäste **3**; För din egen säkerhet ska du placera staget i dess hållare **5**.

Stängning av motorhuv

Kontrollera att ingenting har blivit kvarglömt i motorrummet.

För att stänga motorhuv sätter du tillbaka staget **6** i dess fäste **3**. Håll mitt på motorhuv och sänk sedan ned den till 30 cm ovanför stängt läge innan du släpper. Den stängs och låses då av sin egen tyngd.



Var försiktig vid åtgärder i närheten av motorn eftersom denna kan vara varm. Dessutom kan kylfläkten sättas igång när som

helst.  etiketten i motorrummet påminner om detta.

Risk för skador.



Vid arbete under motorhuv, se till att reglaget till vindrutetorkarna är i stoppläget.

Risk för skador.



Tryck inte på motorhuv: risk för att motorhuv stängs av misstag.

5

ÅTKOMST TILL MOTORN, NIVÅER



Kontrollera att huven är ordentligt låst. Se till att ingenting hindrar låsningen (grus, tyg etc.).



Efter åtgärder i motorrummet, se till att du inte glömmet något (trasa, verktyg, etc.)

Eftersom det kan skada motorn och orsaka en olycka.



Om kylargrillen eller motorhuven har utsatts för minsta stöt, låt en återförsäljare undersöka motorhuvens lås så snart som möjligt.

Motorolja

Allmän information

En förbränningsmotor förbrukar olja för smörjning och kylning av rörliga delar och det kan ibland vara nödvändigt att

komplettera nivån mellan två inplane-rade oljebytten.

Om mer än 0,5 liter förbrukas per 1 000 km efter inkörningsperioden ska du kontakta en märkesrepresentant.

Intervall för oljebyte: kontrollera oljenivån regelbundet samt alltid före en längre resa för att inte riskera att motorn förstörs.

Nivåkontroll

Kontrollen ska utföras på plan mark efter det att motorn har varit avstängd en lång stund.

För att få exakt oljenivå och för att vara säker på att inte oljenivån är för låg (risk att motorn förstörs) måste man använda mätstickan.

Beroende på bil visar displayen på instrumentpanelen bara när oljenivån når sin miniminivå.

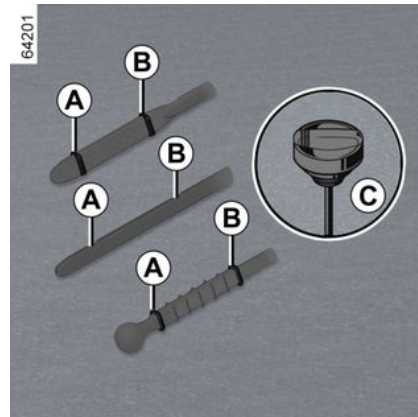

- Ta ut mätstickan och torka av den med en ren, luddfri trasa.
- för ner den tills den bottenar (på bil utrustad med oljemätsticka med lock **C**, skruva åt locket helt)
- ta bort mätstickan igen;
- läs av nivån: den bör aldrig underskrida "MINI" markeringen **A** eller överskrida "MAXI" nivå **B**.

När du har läst av nivån för du in mätstickan till ändläget eller skruvar fast locket helt.

ÅTKOMST TILL MOTORN, NIVÅER



Använd en tratt eller skydda området vid påfyllningsröret så att det inte kommer olja på en het del i motorrummet eller på en känslig del (t.ex. elkomponenter).
Brandfara.



Överskridande av motoroljans maximinivå
Du får aldrig låta nivån överstiga maxnivån

B eftersom motorn och avgasreningssystemet kan skadas då. Om MAXI-nivån har överskridits **ska du inte starta bilen** utan kontakta en märkesrepresentant.

Påfyllning, oljebyte

Påfyllning

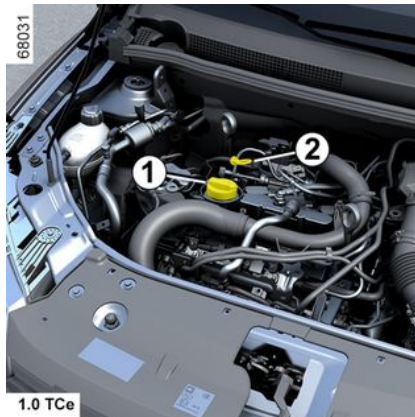

Bilen ska stå parkerad på plant underlag och motorn ska vara av och kall (t.ex. före dagens första körning).



Innan du vidtar åtgärder i motorrummet ska du stänga av tändningen
➔ 162 eller ➔ 164.



Överskrid inte **"MAXI"**-nivån och glöm inte att sätta tillbaka locket **1** och mätaren **2**.

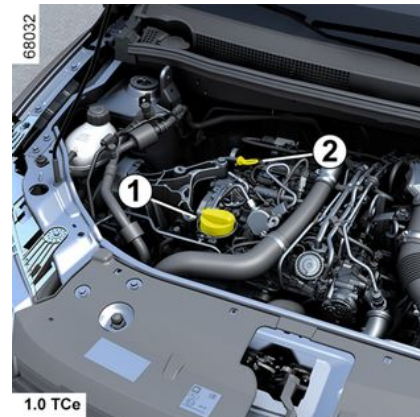

- Lossa locket **1**.
- Fyll på olja (volymen mellan oljemätstickans **2** "MINI"- och "MAXI"-märken är 1,5–2 liter beroende på motor).
- Vänta ca 20 minuter efter påfyllning så att oljan hinner rinna ned.
- Kontrollera nivån med hjälp av oljestickan **2** (som beskrivits tidigare).

När du har läst av nivån för du in mätstickan till ändläget eller skruvar fast locket helt.

ÅTKOMST TILL MOTORN, NIVÅER

68033

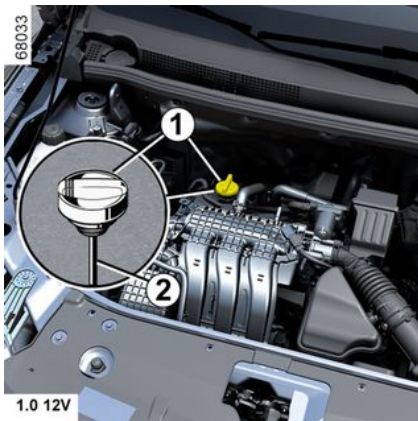

1.0 12V

68037

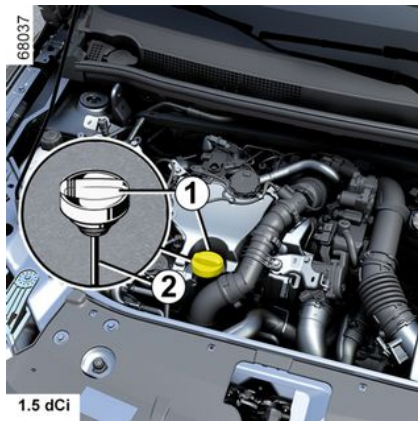

1.5 dCi

68267

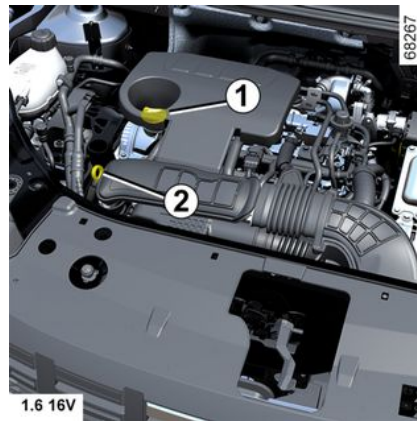

1.6 16V

74542

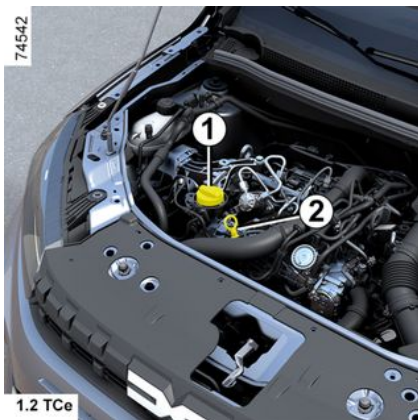

1.2 TCe

74541

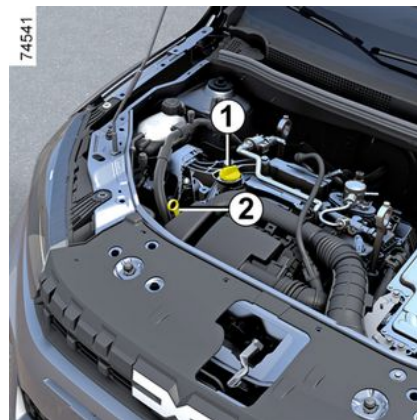

Överskridande av motoroljans maximinivå

Du får aldrig låta nivån överstiga maxnivån eftersom motorn och avgasreningssystemet då kan skadas. Om MAXI-nivån har överskridits **ska du inte starta bilen** utan kontakta en behörig återförsäljare.

5

ÅTKOMST TILL MOTORN, NIVÅER

Oljebyte

Serviceintervall: Se din bils underhållshäfte.

Oljevolymer

Se serviceprogrammet i underhållshäftet eller kontakta en märkesrepresentant.

Kontrollera alltid oljenivån i motorn med hjälp av mätstickan, såsom det har förklarats tidigare (den får aldrig vara under min eller över max på mätstickan).

Oljekvalitet motor

Se serviceprogrammet i underhållshäftet.



Fylla på motorolja

Använd en tratt eller skydda området vid påfyllningsröret så att det inte kommer olja på en het del i motorrummet eller på en känslig del (t.ex. elkomponenter).

Brandfara.



Kör aldrig motorn i ett stängt garage, eftersom avgaserna är mycket giftiga



Vid arbete under motorhuv, se till att reglaget till vindrutetorkarna är i stoppläget.

Risk för skador.



Fylla på och/eller kontrollera oljenivån:

När du fyller på eller kontrollerar oljenivån, se till att ingen olja läcker ut på motorkomponenterna.

Glöm inte att stänga locket ordentligt och sätt tillbaka oljestickan för att förhindra oljesprut på heta motorkomponenter.

Brandfara.



Var försiktig vid åtgärder i närheten av motorn eftersom denna kan vara varm. Dessutom kan kylfläkten sättas igång när som

helst.  En etikett i motorrummet påminner om detta.

Risk för skador.



Om nivån sjunker onormalt snabbt eller ofta, kontakta en godkänd återförsäljare.



Byta motorolja: var försiktig om du utför oljebyte när motorn är varm, så att du inte bränner dig när oljan töms ut.

ÅTKOMST TILL MOTORN, NIVÅER

Kylvätskenivå

Förbränningsmotorns kylvätska



Med motorn av och bilen på plan mark ska vätskenivån **med kall motor** ligga mellan markeringarna "MINI" och "MAXI" på kylvätskebehållaren **1**.

Fyll på vätska vid **kall** motor innan nivån når markeringen "MINI".

Nivåkontroll

Kontrollera kylvätskenivån regelbundet (motorn kan skadas allvarligt om kylvätska saknas).

Använd endast godkänd kylvätska som säkrar:

- Frostskyddet
- Skydd mot rost i kylsystemet.



Inga åtgärder får vidtas på kylsystemet när förbränningsmotorn är varm.

Stor risk för brännskador.

Bytesintervall

Se serviceprogrammet i underhållshäftet.



Om nivån sjunker onormalt snabbt eller ofta, kontakta en godkänd återförsäljare.



Var försiktig vid åtgärder i närheten av förbränningsmotorn eftersom denna kan vara varm.

Dessutom kan kylfläkten sättas

igång när som helst.  etiketten i motorrummet påminner om detta.

Risk för skador.

Kylvätska till kretsen för eldrift

(hybrid version)

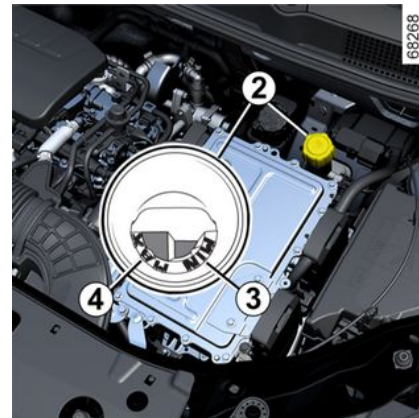

Det här systemet skiljer sig från förbränningsmotorns system. Det används för att kyla elmotorn.

Kontrollera nivån

Tändningen ska vara av och bilen parkerad på plant underlag. Skruva av locket till kylvätskebehållaren **2**.

När **den är kall** ska nivån ligga mellan "MIN" **3** och "MAX" **4** som visas på insidan av röret.

Nivåkontroll

Kontrollera kylvätskenivån regelbundet (elkretsen kan skadas allvarligt om kylvätska saknas).

ÅTKOMST TILL MOTORN, NIVÅER

Om påfyllning krävs måste detta utföras av din återförsäljare.

Bytesintervall

Se serviceprogrammet i underhållshäftet.

Nivåer, filter

Bromsvätskenivå



 Bromsvätskan ska kontrolleras ofta, särskilt om du märker den minsta försämring av bromsarnas effektivitet. Nivåkontrollen görs med avstängd motor på plant underlag.



Innan du vidtar åtgärder i motorrummet ska du stänga av tändningen
➔ 162 eller ➔ 164.

Nivåkontroll

Nivån sänks normalt i takt med att beläggen slits men den får aldrig underskrida märkningen "MINI" på bromsvätskebehållaren 1.

Om du vill kontrollera hur slitna bromskivorna och bromstrummorna är ska du använda kontroll dokumentet som finns hos din återförsäljare eller på tillverkarens webbplats.



Vid arbete under motorhuv, se till att reglaget till vindrutetorkarna är i stoppläget.

Risk för skador.

Påfyllning

Varje åtgärd på bromssystemets hydraulkrets måste det åtföljas av bromsvätskebyte utfört av en specialist.

Använd endast vätska som rekommenderas av vår tekniska avdelning (i förseglad dunk).

Bytesintervall

Se serviceprogrammet.



Om nivån sjunker onormalt snabbt eller ofta, kontakta en godkänd återförsäljare.

Spolarburk



Påfyllning



Med motorn avstängd, öppna locket 2. Fyll på tills du precis ser vätskan och sätt sedan tillbaka locket.

ÅTKOMST TILL MOTORN, NIVÅER

Denna behållare förser vindrutan och bakrutan med spolärvätska, om bilen är utrustad med en sådan.

OBS! Kontrollera vätskenivån i behållaren regelbundet och fyll på innan du ger dig ut och kör.

Vätska: Du bör endast använda spolärvätska som innehåller frostskyddsmedel.

Vi rekommenderar att du kontaktar en godkänd återförsäljare eller en kvalificerad fackman.

Obs! Använd inte hårt vatten (risk för skador på urluftsningpumpen och att kalkavlagringar bildas på pumpen och munstyckena).

Spolarmunstycken: Justera höjden på vindrutespolarmunstyckena med ett spetsigt verktyg.

FILTER

Byte av filterelement (luftfilter, kupéfilter, dieselfilter osv.) ingår i underhållet av din bil.

Bytesintervall för filterkomponenter: Se din bils garanti- och servicehäfte.

Kupéfilter

Om kupéfilter inte ingår i bilens ursprungliga utrustning går det att installera ett filter i efterhand.

Vänd dig till din återförsäljare.



Innan du vidtar några åtgärder i motorrummet måste du först slå av tändningen → **162**,

→ **164**.



Vid arbete under motorhuv, se till att reglaget till vindrutetorkarna är i stoppläget.

Risk för skador.



Var försiktig vid åtgärder i närheten av motorn eftersom denna kan vara varm. Dessutom kan kylfläkten sättas igång när som

helst.  etiketten i motorrummet påminner om detta.

Risk för skador.

BATTERI:

"12 V"-batteri



Batteriet **1** kräver inget underhåll. **Du bör inte öppna det eller fylla på någon vätska.**



Hantera batteriet **1** ytterst försiktigt! Batteriet innehåller svavelsyra som inte får komma i kontakt med ögon eller hud. Om kontakt uppstår måste du genast spola med mycket vatten. Kontakta läkare vid behov.

Håll lågor, varma föremål och gnistor borta från batteriet (explosionsrisk).

Beroende på bil kan det finnas ett system som hela tiden kontrollerar batteriets laddning. Om denna sjunker visas meddelandet "12V Batteri i Säkerhetsläge" på instrumentpanelen, följt av "Batteri svagt Starta motorn". Starta i så fall motorn, kör bilen eller vänta tills meddelandet försvinner från instrumentpanelen.

Obs! Meddelandet "12V Batteri i Säkerhetsläge" kan visas när fordonet har varit i användning i 5 till 30 minuter med motorn avstängd för att påminna användaren om att strömförbrukande funktioner (innerbelysning, radio, navigering, ventilation, strömkällor för tillbehör, osv.) kan stängas av automatiskt.

Laddningsnivån i batteriet kan sjunka, framförallt om du använder bilen

- För korta sträckor
- I stadsmiljö
- Vid låga temperaturer
- Efter en längre tids användning av elförbrukare (radio etc.) med tändningen av.



Innan du vidtar några åtgärder i motorrummet måste du först slå av tändningen → **162**,

→ **164**.



BATTERI:



Var försiktig vid åtgärder i närheten av motorn eftersom denna kan vara varm. Dessutom kan kylfläkten sättas igång när som

helst.  etiketten i motorrummet påminner om detta.

Risk för skador.

5



61476

Etikett A

- **4** Öppen eld och rökning är inte tillåtet.
- **5** Skyddsglasögon är obligatoriskt.
- **6** Förvara utom räckhåll för barn.
- **7** Explosivt material.

- **8** Se instruktionsboken.
- **9** Frätande material.



För att garantera din säkerhet och att bilens elektroniska utrustning fungerar som den ska (belysning, vindrutetorkare, ABS-system osv.) måste alla ingrepp på batteriet (borttagning, frånkoppling osv.) ovillkorligen utföras av en behörig tekniker.

Risk för allvarliga brännskador orsakade av elchocker.

Se ovillkorligen till att perioderna som anges i underhållsdokumentet för byte av batteriet inte överstigs.

Batteriet är av en specifik typ. Se till att det byts ut mot ett batteri av samma typ.

Kontakta din återförsäljare.

"12 V" sekundärt batteri

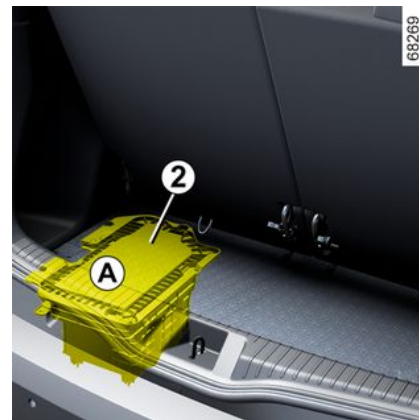

12 V-batteriet **2** är placerat baktill i bilen Hybrid. Det ger den energi som krävs för att låsa upp/låsa bilen och för att använda utrustningen.

Du ska inte öppna det eller fylla på någon vätska.

Laddningsstatusen för 12 V-batteriet **2** kan sjunka, framförallt om du använder bilen:

- Vid låga temperaturer;
- Efter långvarig användning av energikrävande funktioner medan tändningen varit av.
- Efter en längre tids parkering.

BATTERI:



För att garantera din säkerhet och att bilens elektroniska utrustning fungerar korrekt (belysning, vindrutetorkare, bromsassistans osv.), **måste** alla ingrepp på 12 V-batteriet (demontering, urkoppling osv.) utföras av behörig tekniker.

Risk för brännskador orsakade av elstötar.

Du **måste** ovillkorligen se till att perioderna som anges i underhållsdocumentet för byte av batteriet följs.

Batteriet är av en specifik typ. Se till att det byts ut mot ett batteri av samma typ.

Kontakta din återförsäljare.



Det är förbjudet att koppla från "12 V"-batteriet.

Risk för brännskador orsakade av elstötar.

Sekundärt 48 V batteri



Beroende på bilmodell är ett sekundärt batteri **3** placerat under det främre passagerarsätet eller under förarsätet i ett specifikt utrymme. Batteriet levererar den energi som krävs för att använda viss utrustning.

Det sekundära batteriet **3** kräver inget underhåll. **Du ska inte öppna det eller fylla på någon vätska.**

Etikett B



Märketikett **B** sitter på batteriet **3**:

- **10** Farlig elektrisk spänning.
- **11** Risk för explosion.
- **12** Frätande material.
- **13** Öppen eld och rökning är inte tillåtet.
- **14** Kassera inte som avfall.
- **15** Återvinningsbara material.
- **16** Skyddsglasögon är obligatoriskt.
- **17** Se instruktionsboken.
- **18** Förvara utom räckhåll för barn.

OBS! För att säkerställa dess prestanda och att det fungerar som det ska laddas det sekundära batteriet **3** med jämna mellanrum (ungefär en gång varannan månad) helt under körning.

79367

BATTERI:

När det händer kan du uppleva en tillfällig minskning av effekten och/eller motorbromsning. Detta är helt normalt.



För att garantera din säkerhet och att bilens elektroniska utrustning fungerar som den ska (belysning, vindrutetorkare, ABS-system osv.) måste alla ingrepp på batteriet (borttagning, frånkoppling osv.) ovillkorligen utföras av en behörig tekniker.

Risk för brännskador orsakade av elstötar.

Batteriet är av en specifik typ. Se till att det byts ut mot ett batteri av samma typ.

Kontakta din återförsäljare.

Eftersom 48 V-batteriet är luftkylt är det normalt att kunden hör ett lågt ventilationsljud i vissa situationer, även om detta inte alltid är fallet.

RENGÖRING

SKÖTSEL AV KAROSS

En välkött bil gör att du kan bibehålla den längre. Därför rekommenderas en regelbunden skötsel av bilen utvändigt.

Trots att din bil behandlats enligt de allra senaste rostskyddsmetoderna är den ändå ständigt utsatt för diverse skador genom:

Nedfall av korroderande ämnen:

- Luftföroreningar (i städer och fabriksområden).
- saltmättad luft (vid havskust, särskilt vid varmt väder),
- säsongsbetonade klimatförhållanden (salt på vägbanan vintertid, våt vägbanan till följd av regn etc.).

Trafikskador

Slitageffekter

Atmosfäriskt damm, sand, lera och grus som rörs upp av andra bilar.

Vidta vissa försiktighetsåtgärder själv för att skydda dig mot dessa risker.

Det här ska du göra!

Tvätta bilen ofta, **med stillastående motor**, med de produkter som rekommenderas av våra verkstäder (aldrig med frätande produkter). Skölj noggrant i förväg med en högtryckstvätt:

- Växtnedfall och industriföroreningar

– Lera som bildar fuktiga klumpar under hjulhusen och på underredet.

– **fågelspillning som reagerar kemiskt med lacken och snabbt förorsakar att lacken missfärgas och till och med kan flagna av,**

Bilen **måste** tvättas direkt så att fläckarna försvinner eftersom missfärgningen inte går att polera bort.

– Vägsalt i hjulhusen och underredet eller efter körning i områden med kemiskt avfall.

Ta regelbundet bort skräp från växter (rötter, löv, m.m.) från bilen.

Respektera den lokala lagstiftningen beträffande biltvätt (tvätta t.ex. inte bilen på allmän plats).

Håll avstånd till framförkörande bil på grusiga vägar för att undvika att skada lacken.

Låt åtgärda lackskador genast för att de inte ska angripas av rost.

Låt kontrollera och förbättra rostskyddet regelbundet samt låt utföra rekommenderade efterbehandlingar vid föreskriven tid. Se garanti och servicehäftet.

När du tvättar bilen med en högtryckstvätt ska du vidta följande försiktighetsåtgärder:

– Se till att din bils lack, området eller komponenten som du vill rengöra är kompatibel med denna typ av tvätt;

– Trycket som avges av anordningen måste vara mindre än 100 bar;

– Vid tvätt ska du placera sprutmunstycket minst 15 cm från bilen och kontrollera att vattenflödet är mindre än 15 l/min;

– Fortsätt inte att tvätta samma område, påverkade punkter eller tätningarna (risk för skador på lacken, tätningar som lossnar etc.).

Om mekaniska komponenter, gångjärn osv. har rengjorts måste de skyddas på nytt genom att sprayas med produkter som är godkända av vår tekniska avdelning.



Vi har valt ut speciella produkter för underhåll och skötsel som du finner hos din återförsäljare.

Det här ska du inte göra!

Tvätta bilen i starkt solsken eller vid minusgrader.

Skrapa bort smuts eller lera utan att först blöta det.

Låta smuts samlas under en längre tid.

Låta rost utvecklas efter småskador.

RENGÖRING

Ta bort fläckar med lösningsmedel som inte rekommenderats av våra serviceverkstäder och som kan skada lacken.

Köra i snö och lera utan att tvätta bilen, särskilt vid hjulhusen och underredet.



Avfettning eller rengöring med högtryckstvätt eller med produkter som inte är godkända av vår tekniska avdelning:

- mekaniska komponenter (t.ex.: motorrum)
- hjulen (till exempel delar i bromssystemet såsom bromsok)
- underrede
- delar med gångjärn (t.ex.: inuti dörarna)
- yttre lackerade plastdetaljer (t.ex.: stötfångare).

Försumlighet kan leda till oxidering eller nedsatt funktion.

Särskilda anvisningar för bilar med matt lack

Denna typ av lack förutsätter vissa försiktighetsåtgärder.

Det här ska du göra!

Tvätta bilen för hand med mjuk trasa eller mjuk svamp och rikliga mängder vatten.

Det här ska du inte göra!

Användning av produkter baserade på vax (glansmedel).

För hård gnuggning.

Tvätta bilen i en biltvätt med rullar.

Sätta fast självhäftande dekaler på lacken (risk för märken).



Tvätta bilen med högtryckstvätt.

Tvätta bilen i en automattvätt

För att underhålla din bil och förebygga skador rekommenderar vi att du följer följande instruktioner samt de som biltvätten anger:

- ställ tillbaka torkarreglaget till läge Av ➔ 148;
- Stäng alla dörrar och fönster.
- Kontrollera att all yttre utrustning (extra strålkastare osv.) är korrekt monterade på bilen.
- Ta bort antennen om sådan finns.
- Fäll in ytterbackspeglarna (om möjligt).
- ta bort alla tillbehör (takräcken, cykelhållare, etc.).

Obs! Beroende på utrustningsnivå, kom ihåg att efter tvätt montera tillbaka antennen genom att skruva fast den så långt som möjligt.

Rengör strålkastare, bakljus, givare och kameror.

Använd en mjuk duk eller en bomullsduk

Om detta inte räcker, använd tvålvatten och torka av med en mjuk trasa eller en bomullstuss.

Avsluta med att torka försiktigt med en mjuk och torr duk.

Använd inte alkoholbaserade rengöringsprodukter eller redskap som skrapor.

Rengöring av självhäftande dekaler, dekorativa filmer osv.

Det här ska du göra!

Använd en mjuk duk eller en bomullsduk

Fukta den med tvålvatten och torka sedan alltid av med en mjuk trasa eller en bomullstuss.

Avsluta med att torka försiktigt med en mjuk och torr duk.

Det här ska du inte göra!

Använd alkoholbaserade rengöringsprodukter.

Använd redskap (t.ex. en skrapa).

För hård gnuggning.

RENGÖRING



Tvätta området med en högttryckstvätt.

SKÖTSEL AV KLÄDSEL OCH INRE DETALJER

En välskött bil gör att du kan bibehålla den längre. Därför rekommenderas en regelbunden skötsel av bilens inredning.

En fläck skall alltid behandlas snabbt.

Oavsett typen av fläck, använd **kall (eller ljummen) tvålsvattenlösning med naturvål**.

Vi avråder bestämt från användning av rengöringsmedel (diskmedel, pulverprodukter, alkoholbaserade produkter).

Använd en mjuk trasa.

Skölj och torka upp överskottet.

Multidisplay

Underhåll av skärmen kan bero på typen av multimediasutrustning. För mer information, se multimediasystemets instruktionsbok.

Instrumentglas

(t.ex. instrumentpanel, klocka, display för yttertemperatur, display för radio)

Använd en mjuk duk eller en bomullsduk

Om det inte räcker använder du en mjuk duk (eller bomullsvadd) som du fuktar lätt med tvålsvatten och torkar sedan av med en annan fuktad mjuk duk eller bomullsvadd.

Avsluta med att torka **försiktigt** med en mjuk och torr duk.

Använd inte produkter som innehåller alkohol och/eller spruta inte vätska på området.

SÄKERHETSÅLTEN

De måste vara ordentligt spända.

Använd antingen de produkter som rekommenderas av våra serviceverkstäder (de finns hos din märkesrepresentant) eller en svamp fuktad med tvålsvatten och eftertorka med en torr trasa.

Använd inte lösningsmedel.

Textilier (säten, dörrarnas beklädnad)

Damma **regelbundet** av textilierna.

Blöt fläck

Använd tvålsvattenlösning.

Sug upp eller badda lätt (gnugga aldrig) med en mjuk trasa. Skölj och sug upp överskottet.

Fast eller klibbig fläck

Avlägsna **omedelbart** och försiktigt överskottet av det fasta eller klibbiga materialet med en spatel (från kanterna ut mot mitten för att undvika att sprida ut fläcken).

Gör rent på samma sätt som för en blöt fläck.

Speciellt för karameller och tuggummi

Placera en isbit på fläcken för att kristallisera den. Fortsätt därefter på samma sätt som för en fast fläck.



För alla skötselråd för inredningen och/eller icke tillfredsställande resultat, kontakta din märkesrepresentant.

Demontering/återmontering av originalmonterade borttagbara utrustningar i bilen

Om borttagbara utrustningar måste tas bort för en rengöring av kupén (till exempel skyddsmattor), se till att de sätts tillbaka rätt och på rätt sida (förarens skyddsmatta skall monteras på förarsidan). Fäst dem med de delar som tillhandahålls med utrustningen (till exempel förarens skyddsmatta skall alltid fästas med de förinstallerade fästordningarna).

RENGÖRING

När bilen står stilla kontrollerar du att inget kan skapa problem under körningen (hinder när pedalerna trycks ner, klacken fastnar i skyddsmattan osv.).

Det här ska du inte göra!

Placera inte doftgranar osv. vid ventilationsmunstyckena eftersom dessa kan skada instrumentpanelens klädsel.



Användning av högttrycksvätt eller spruttvätt inne i kupén:

– Om man inte är försiktig kan detta skada bland annat de elektriska eller elektroniska delarna i bilen.

5

DÄCK

Däck

Däcksäkerhet - hjul

Däcken utgör den enda kontakten mellan bilen och vägen. Det är därför högst väsentligt att sköta däckerna väl samt att kontrollera deras kondition. De lokala bestämmelserna i vägtrafikförordningen måste följas.

Däckskötsel



Däcken måste vara av god kvalitet och mönsterdjupet måste vara tillräckligt. De däck som den här bilen är utrustad med är försedda med slitagevarnare **1** som består av **upphöjningar i botten på däckmönstret**.

När däckmönstret har slitits så mycket att slitagevarnarna **blir synliga 2: Är det absolut nödvändigt att byta däck eftersom mönsterdjupet då är max 1,6 mm, vilket ger dåligt väggrepp på vått underlag.**

Körning med överlast, långvarig körning i hög fart vid höga yttertemperaturer och körning på dåliga vägar bidrar till försämring av bilens däckutrustning och påverkar säkerheten.



Småolyckor vid körning, som stötar mot trottoaren, kan skada däck och fälgarna och påverka frameller bakvagnsinställningen.

Om det händer bör du låta kontrollera inställningen hos en märkesrepresentant.

Ringtryck

Håll rätt däcktryck (gäller även reservhjulet). Däcktrycket ska kontrolleras minst en gång i månaden och inför varje längre resa (se etiketten på förardörrens kant) ➔ **333**



Ett felaktigt däcktryck

medför onormalt högt däcksitage samt överhettning. Detta kan påverka säkerheten markant och ha följande effekter:

- Dålig väghållning;
- risk för explosion, förhöjd bränsleförbrukning osv.

Däcktrycket ska justeras med hänsyn till lasten och hastigheten. Justera däcktrycket enligt användningsvillkoren (se etiketten på förardörrens kant).

Trycken ska kontrolleras när däckerna är kalla. Ta inte hänsyn till de höga tryck som uppkommer vid körning i varmt väder eller efter en färd i hög fart.

Om däcktrycket inte kan kontrolleras när däckerna är **kalla ska de angivna trycken ökas med 0,2 till 0,3 bar** (eller 3 PSI).

Däcktrycket får inte sänkas när däckerna är varma, exempelvis efter långvarig körning i hög fart.

DÄCK



Varning! En ventilplugg som saknas eller har skruvats i dåligt kan försämra däckens täthet och förorsaka minskat tryck. Använd alltid ventilhattar som är exakt likadana som originalhattarna och se till att de är ordentligt iskruvade.



Bil utrustad med varningssystem för lågt tryck i däcken

Om det är för lite luft i ett eller flera av däcken (punktering, lite luft

osv.) tänds varningslampan  på instrumentpanelen → 200 → 195.

Hjulsiftning

Skifta inte hjulen inbördes.

Reservhjul

→ 339 → 342.

Däckbyte



Var mån om din säkerhet och följ gällande lag. För en bra väghållning ska dessutom, när byte av däck sker, utrustas med däck av samma typ, dimension, beteckning och helst samma fabrikat.

De måste ha minst samma last- och hastighetsbeteckning som originaldäcken och överensstämma med rekommendationerna från din godkända återförsäljare.

Om dessa anvisningar inte följs kan din säkerhet och bilens trafikduglighet påverkas.

Det finns risk för att du förlorar vägkontrollen över bilen.

Vinterkörning

Kedjor

Av säkerhetsskäl ska snökedjor inte monteras på bakaxelns hjul.

Om du monterar däck av större storlek än originaldäcken kan **snökedjor inte användas.**



Snökedjor kan bara användas om din bil **har hjul av samma storlek** som originalhjulen.

Om snökedjor ska användas måste anpassad utrustning införskaffas. Kontakta en märkesrepresentant.

Snödäck eller odubbade friktionsdäck

Du bör montera vinterdäck på **alla fyra hjulen** för att få bästa möjliga väggrepp.

OBS! Dessa däck har ibland en rotationsriktning och en indikering av maxhastigheten som kan vara lägre än bilens maxhastighet.

Dubbade vinterdäck

Dubbdäck får endast användas under en begränsad period som lagstiftats i det land du befinner dig.

Följ de hastighetsbestämmelser, som gäller i det land du befinner dig.

Om du använder dubbdäck ska dessa monteras på alla fyra hjulen.

DÄCK

i När det gäller snökedjor, snödäck, dubbade vinterdäck eller annan vinterutrustning, vänd dig till en märkesrepresentant för rådgivning.

Däcktryck för hjul

Etikett A



Du kan läsa den om du öppnar förardörren.

Däcktrycken ska kontrolleras när däckerna är kalla.

Om däcktrycket inte kan kontrolleras på **kalla däck måste de angivna tryck-**

ken ökas med 0,2–0,3 bar (eller 3 PSI). Däcktrycket får inte sänkas när däckerna är varma, exempelvis efter långvarig körning i hög fart.

Däckstrycket ska motsvara den aktuella användningen av bilen (tom, lastad fordon, körning på motorväg o.s.v.). Håll rätt däcktryck (gäller även reservhjulet). Kontrollera däcktrycket minst en gång i månaden och alltid före en längre resa.

Beroende på bil ska referensvärdet för däcktryck → **331** återställas efter varje pumpning eller justering av däcktrycket.

i Bil utrustad med varningssystem för lågt tryck i däcken

Om det är för lite luft i ett eller flera av däckerna (punktering, lite luft osv.) tänds varningslampan  på instrumentpanelen → **200** → **195**.

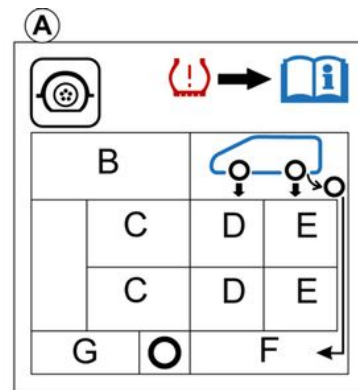

Den här informationen står på etiketten och var den står beror på bilen.

B: storlek på bilens däck.

C: planerad körhastighet.

D: däcktryck för framhjul.

E: däcktryck för bakhjul.

F: däcktryck för reservhjul.

G: reservhulets däckmått.

DÄCK



Körning med fullastad bil (Totalvikt) och släp
Maxhastigheten får inte överstiga **100 km/h** och däcktrycket ska ökas med **0,2 bar** → 381.
Risk för däckexplosioner.

Däcksäkerhet och montering av kedjor: → 331 för information om underhåll av däcken och, beroende på bil, användning av kedjor.



Var mån om din säkerhet och följ gällande lag. För en bra väghållning ska dessutom, när byte av däck sker, utrustas med däck av samma typ, dimension, beteckning och helst samma fabrikat.

De måste ha minst samma last- och hastighetsbeteckning som original däcken och överensstämma med rekommendationerna från en märkesrepresentant.

Om dessa anvisningar inte följs kan din säkerhet och bilens trafikduglighet påverkas.

Det finns risk för att du förlorar kontrollen över bilen.

Sats för däckspumpning



DÄCK



Däckreparationssatsen lagar skador på slitbanan **A** som har orsakats av föremål som är mindre än 4 mm. Den kan inte användas för alla typer av punkteringar, till exempel för skador som är större än 4 mm eller skador på däckets sida **B**.
Förvissa dig också om att fälgen är i gott skick.
Ta inte bort det föremål som förorsakat punkteringen om det fortfarande sitter kvar i däckets.



Använd aldrig däckpumpningssatsen om däckets har skadats efter det att du har kört med ett punkterat däck.
Kontrollera alltid däckens sidor omsorgsfullt innan du gör något ingrepp.
Att köra med dåligt pumpade, platta eller punkterade däck kan innebära en säkerhetsrisk och däckets kanske inte går att laga.
Denna reparation är endast provisorisk.
Ett punkterat däck ska alltid undersökas (och om möjligt repareras) av en specialist så fort som möjligt.
Om du har reparerat ett däck med denna sats, bör du tala om det för däckspecialisten.
Under körningen kan du känna av vibrationer på grund av produkten som sprutats in i däckets.



Satsen är endast godkänd för pumpning av däck till bilar som är utrustade med denna sats.
Den får under inga omständigheter användas till pumpning av däck på en annan bil eller något annat uppblåsbart föremål (simring, båt etc.).
Var försiktig så att inte produkten stänker på huden när du handskas med reparationsvätskan. Om du ändå skulle få vätska på huden, skölj rikligt.
Se till så att reparationssatsen är oåtkomlig för barn.
Kasta inte den tomma flaskan i naturen. Lämna in den till din återförsäljare eller till en återvinningsstation.
Flaskan har en märketikett med sista förbrukningsdag. Kontrollera regelbundet om produkten har blivit för gammal.
Kontakta din återförsäljare för att byta ut pumpslangen och flaskan med reparationsprodukten.

DÄCK

62281

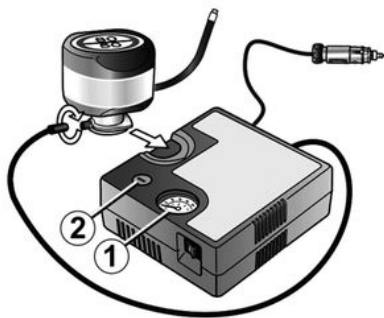

6

Om du får punktering, använd satsen som ligger i bagagerummet eller under bagagerumsmattan, beroende på bil.

Satsen på bilden kan avvika från den som levereras med bilen.



Innan du använder satsen, ställ bilen så att den är tillräckligt långt från övrig trafik, sätt igång varningsblinkersen, dra åt parkeringsbromsen, låt alla passagerare gå ur bilen och se till att de håller sig på avstånd från trafiken.



Bil utrustad med varningssystem för lågt tryck i däcken

Om det är för lite luft i ett eller flera av däcken (punktering, lite luft

osv.) tänds varningslampan  på instrumentpanelen → 200 → 195.

Med motorn i gång och parkeringsbromsen åtdragen:

- Koppla från alla tillbehör som tidigare var anslutna till bilens tillbehörsuttag.
- **se informationen om luftpumpningskompressorn** som finns i bilens bagagerum och följ bruksanvisningarna
- Pumpa däck till rekommenderat tryck → 333.
- Pumpa högst 15 minuter och avsluta med att läsa av trycket (på manometern 1).

Obs! Medan behållaren töms (ca 30 sekunder) visar manometern 1 kort ett tryck på upp till 6 bar. Därefter sjunker trycket.

- Justera trycket: Om det ska ökas fortsätter du pumpningen med satsen.

Om det ska minskas, tryck på knappen 2.

Om minimitrycket på 1,8 bar inte kan uppnås efter 15 minuter är det inte möjligt att reparera. Kör inte bilen. Kontakta din märkesrepresentant.



Vid parkering på väggen måste du varna andra trafikanter med en varningstriangel eller på annat sätt i enlighet med lokala lagar och förordningar i det land du befinner dig.

62281

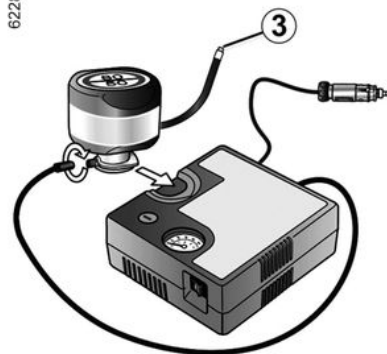

DÄCK

När däckets har rätt mängd luft ska satsen tas bort: skruva långsamt loss behållarens pumpanslutning **3** för att undvika stänk. Förvara behållaren i plastförpackningen för att undvika läckage.



Inga föremål får placeras under förarens fötter eftersom dessa vid en häftig inbromsning kan hamna under pedalerna och hindra pedalernas funktion.

- Placera märketiketten med köranvisningar (som finns under flaskan) på en plats på instrumentbrädan som är väl synlig för föraren.
- Lägg undan satsen.
- Efter första däckpumpningen läcker det fortfarande ut luft. Du måste köra en kort sträcka för att täppa till hålet.
- Starta omedelbart bilen och kör i mellan 20 och 60 km/h så att produkten sprids jämnt i däckets. Efter 3 kilometers körning stannar du och kontrollerar trycket.
- Om trycket är högre än 1,3 bar men lägre än det föreskrivna trycket (se etiketten som sitter på förardörrens öppning) justera trycket. Kontakta annars

din återförsäljare: Det går inte att utföra reparationen.

Användningsföreskrifter för satsen

Satsen får inte användas mer än femton minuter i följd.

Flaskan måste bytas ut efter första användningen även om det fortfarande finns vätska kvar i den.



Varning! En ventilplugg som saknas eller har skruvats i dåligt kan försämra däckens täthet och förorsaka minskat tryck. Använd alltid ventilhattar som är exakt likadana som originalhattarna och se till att de är ordentligt iskruvade.



När du har genomfört en reparation med satsen får du inte köra längre än 200 km. Dessutom måste du sänka hastigheten och aldrig köra fortare än 80 km/h. Etiketten bör fästa på instrumentbrädan, väl synligt och hjälper dig att komma ihåg detta. Beroende på land eller gällande lagstiftning kan ett däck som lagats med reparationsatsen behöva bytas ut.

DÄCK

Verktyg

Åtkomst till verktygen



68054



Vilka verktyg som finns varierar från bil till bil.

Domkraft 1

Lossa muttern **5** för att använda domkraften. När du förvarar domkraften, vik den korrekt och sätt tillbaka den i sin hållare. Dra åt muttern **5** för att säkra domkraften.



Låt aldrig några verktyg ligga löst i bilen eftersom de kan slungas i väg vid inbromsning och utgöra en fara. När du har använt verktygen ska du placera dem på sina respektive förvaringsställen: undvik risk för skador.

Navkapsel 2

Används för borttagning av hjulkapslar.

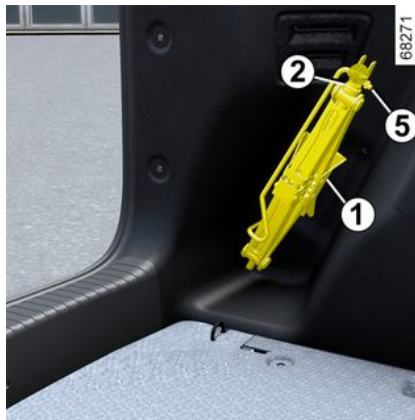

68271

Bogserögla 3

→ 345

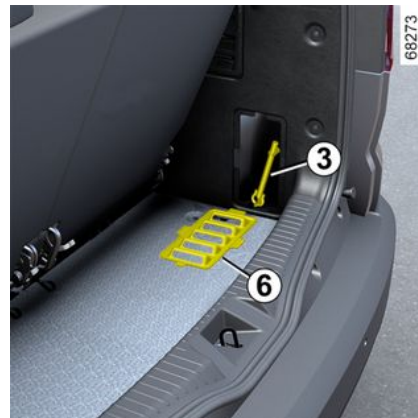

68273

Beroende på utrustningsnivå ska luckan **6** tas bort för att komma åt dragöglan **3**.

Hjulnyckel 4

Detta kan användas för att låsa eller låsa upp hjulbultarna och bogseröglan **3**.

DÄCK



För din säkerhets skull rekommenderar vi att du använder en domkraft som är godkänd av tillverkaren.

Domkraften är avsedd för bilen och ska användas för att byta hjul.

Den får under inga omständigheter användas:

- Till andra bilar
- För att utföra reparationer
- För åtkomst till bilens underrede.

Risk för allvarliga skador
Risk för skador på bilen.

Punktering, reservhjul

Vid punktering

Om du skulle få punktering finns beroende på utrustningsnivå antingen ett reservhjul eller en sats för däckpumpning → 334.



Bil utrustad med varningssystem för lågt tryck i däcken

Om det är för lite luft i ett eller flera av däcken (punktering, lite luft

osv.) tänds varningslampan  på instrumentpanelen → 200
→ 195.



Vid parkering på vägrenen måste du varna andra trafikanter med en varningstriangel eller på annat sätt i enlighet med lokala lagar och förordningar i det land du befinner dig.



Rör inte avgassystemet, **risk för brännskador.**

DÄCK

Reservhjul

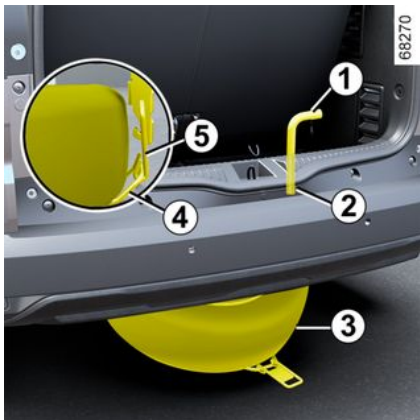

Det är placerat i hållaren **4** under bilen.

Framtagning av reservhjulet **3**:

- Öppna bagageluckan,
- Lossa bulten **2** med hjälp av hjulnyckeln **1** ➔ **338**,
- släpp spärren **4** genom att ta tag i handtaget **5**,
- ta bort reservhjulet **3**.

Så här förvarar du hjulet **3** i hållaren:

- Förvara hjulet med punktering i underredet **4**;
- för att sätta dit underredet **4** i dess ursprungsläge utför du stegen i omvänd ordning och drar åt skruven med

en hjulnyckel **1** för att sätta ihop enheten,

- Kontrollera att det låses ordentligt.



Låt aldrig några verktyg ligga löst i bilen eftersom de kan slungas i väg vid inbromsning och utgöra en fara. När du har använt verktygen ska du placera dem i sina respektive fästen: **risk för skador om detta inte följs.**

DÄCK

Varningar



Om ditt reservhjul inte har använts på flera år, kontrollera det med din återförsäljare att det fortfarande är i gott skick och kan användas utan risk.

Bil utrustad med ett reservhjul av annan storlek än de övriga fyra hjulen:

- Använd aldrig fler än ett reservhjul på en och samma bil.
- Eftersom det punkterade hjulet är större än reservhjulet reduceras bilens frigångshöjd.
- Ersätt reservhjulet så snart som möjligt med ett hjul som är av samma sort som det ursprungliga.
- Under tiden detta reservhjul används får den hastighet som är angiven på fälgens etikett inte överskridas.
- När reservhjulet används kan bilens köregenskaper ändras Undvik kraftiga accelerationer eller fartminskningar och sänk hastigheten i kurvor Undvik kraftiga accelerationer eller fartminskningar och sänk hastigheten i kurvor.
- Om du behöver använda snökedjor, montera reservhjulet på bakaxeln och kontrollera däcktrycken.

DÄCK

Hjulbyte

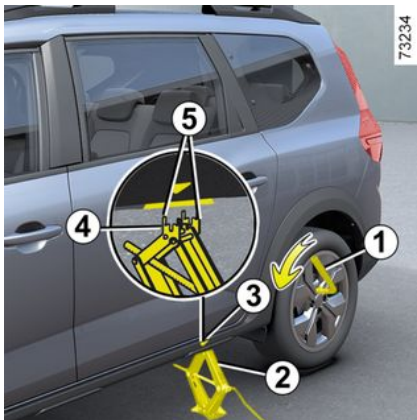

Aktivera varningsblinkern.

Ställ bilen på avstånd från trafiken på plant, fast och halkfritt underlag.

Dra åt parkeringsbromsen och lägg i en växel (första eller backväxel, eller **P** för automatisk växellåda).

Se till att alla passagerare lämnar bilen och håller sig på avstånd från trafiken.

Bilar utrustade med domkraft och hjulnyckel

Ta bort hjulkapseln om det behövs.

Lås upp hjulbultarna med hjulnyckeln

1. Placera den så att den kraft som utövas för att lossa skruvarna verkar nedåt.



Vid parkering på vägrenen måste du varna andra trafikanter med en varningstriangel eller på annat sätt i enlighet med lokala lagar och förordningar i det land du befinner dig.

Placera domkraften **2** horisontellt. Domkraftshuvudet **måste** passas in med tröskeln närmast det berörda hjulet och enligt pilen **3**.

Skruva ut domkraften för hand, placera domkraftens stödplatta **4** i det något urholkade spåret under bilen mellan de två spärrhakarna **5** i pilens riktning **3**:

Fortsätt att skriva så att foten kommer på rätt plats (något inåt under bilen och i linje med lyfthuvudet).

Veva upp tills hjulet går fritt.



För att undvika risk för kroppsskador och skador på bilen höjer du upp domkraften tills det hjul som ska bytas är högst 3 centimeter från marken.

Ta bort skruvarna och lyft av hjulet.

Sätt reservhjulet på hjulnavet och vrid det så att det passar in i hjulets och navets fästhål.

om skruvar har levererats tillsammans med reservhjulet ska dessa skruvar endast användas på reservhjulet.

Dra åt skruvarna, förvissa dig om att hjulet sitter korrekt på sitt nav och sänk ner domkraften.

Med hjulet på marken, dra åt skruvarna ordentligt och kontrollera åtdragningen och däcktrycket i reservhjulet så snart som möjligt.



Stöldlåsskruv

Om du använder stöldlås-skrivar, se ritningen inuti hjulkapseln för att placera skruven. (risk för att hjulkapseln inte kan monteras).

DÄCK



Bil utrustad med varningsystem för lågt tryck i däcken

Om det är för lite luft i ett eller flera av däcken (punktering, lite luft

osv.) tänds varningslampan på instrumentpanelen → 200 → 195.



Vid punktering, ersätt hjulet med ett nytt så snart som möjligt. Ett punkterat hjul ska alltid undersökas (och om möjligt repareras) av en specialist.



Låt aldrig några verktyg ligga löst i bilen eftersom de kan slungas i väg vid inbromsning och utgöra en fara. När du har använt verktygen ska du placera dem på sina respektive förvaringsställen: undvik risk för skador.



För din säkerhets skull rekommenderar vi att du använder en domkraft som är godkänd av tillverkaren.

Domkraften är avsedd för bilen och ska användas för att byta hjul. Den får under inga omständigheter användas:

- Till andra bilar
- För att utföra reparationer
- För åtkomst till bilens underede.

Risk för allvarliga skador
Risk för skador på bilen.

Hjulkapslar, hjulkapsel – hjul

Mittre hjulkapsel med synliga skruvar



(t.ex. hjulkapsel 1)

Du kommer åt skruvarna direkt.



Låt aldrig några verktyg ligga löst i bilen eftersom de kan slungas i väg vid inbromsning och utgöra en fara. När du har använt verktygen ska du placera dem på sina respektive förvaringsställen: undvik risk för skador.

DÄCK

Mittre hjulkapsel med dolda skruvar

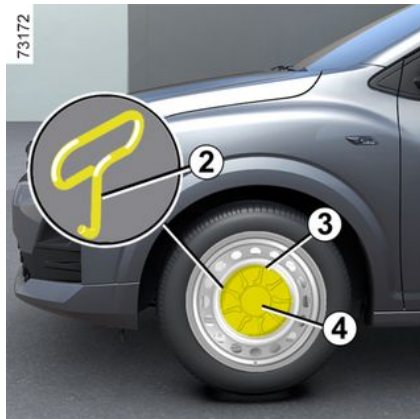

(t.ex. hjulkapsel 4)

Ta bort den med hjälp av en hjulkapselavdragare 2 genom att föra in avdragaren i det därför avsedda urtaget 3.

När du ska sätta tillbaka den, rikta in den i förhållande till fälgen och clipsa fast den.

Hjulkapsel med synliga skruvar

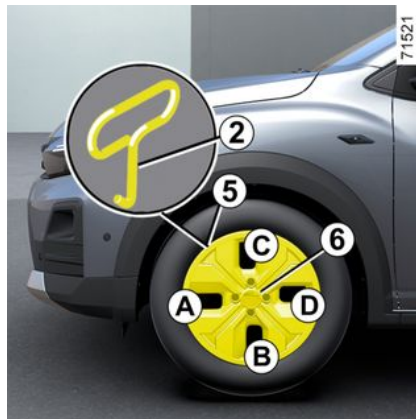

(t.ex. hjulkapsel 6)

Ta bort den med hjälp av en hjulkapselavdragare 2 genom att föra in avdragaren i urtagen 5.

Passa in hjulkapseln vid ditsättningen i förhållande till ventilen 5. Tryck in fästkrokarna först vid ventilen A och sedan B och C och avsluta med sidan mitt emot ventilen D.

STARTHJÄLP

Bogsering: Starthjälp

Före bogsering, ställ växellådan i neutralläge (läge **N** på fordon utrustade med automatväxellåda),

vänta sedan ungefär en minut (på Hybrid-versionen, lås upp styrstängan och frigör sedan parkeringsbromsen).

Upplysning av rattaxeln

För in nyckeln i tändningen, vrid den till "På"-läget **ON 2** eller, beroende på utrustningsnivå, med kortet i kupén, trycker du på motorns startknapp **i ca två sekunder** utan att trycka på bromspedalen → **162** → **164**

Placera växelspaken i neutralläget (läge **N** för bilar med automatväxellåda).

På E-tech full hybrid-modellen, vänta i ungefär 1 minut före bogsering.

Rattlåset låses upp och bilens tillbehörsfunktioner får strömtillförsel. Du kan använda bilens belysning (körriktningssvisare, bromsljus). Vid bogsering i mörker ska den bogserade bilen ha ljuset på som vanligt.

Beroende på utrustningsnivå visas meddelandet "Påtvingad tändn. Aktiverad" på instrumentpanelen.

Lossa säkerhetsbältet om det är fastspänt.

Öppna förardörren.

Lossa parkeringsbromsen samtidigt som du trampar på bromspedalen

→ **179**. Varningslampan  försvinner från instrumentpanelen eller, beroende på utrustningsnivå, och meddelandet "Parkeringsbroms Lossad" visas på instrumentpanelen).

Stäng förardörren och lås inte bilen (beroende på utrustningsnivå måste "Påtvingad tändn. Aktiverad"-läget förbli aktiverat).

På Hybrid-modellen, vänta i ungefär 1 minut före bogsering.

Beroende på utrustningsnivå: när bogseringen är klar trycker du på motorns startknapp i mer än två **sekunder** utan att trampa på bromspedalen (risk för att batteriet laddas ur). Meddelandet "Påtvingad tändn. Aktiverad" försvinner från instrumentpanelen.

Det är viktigt att man respekterar villkoren för bogsering i det land man färdas. Om du kör den bil som bogserar, överskrid inte den maximala hastigheten för bogsering som gäller → **381**.

Bogsera en bil med automatväxellåda, med mekanisk väljare

Transportera bilen på ett släp eller bogsera den med upplyfta framhjul.

I undantagsfall kan bilen bogseras med alla fyra hjul på marken, endast

framåt, med växelspaken i neutralläge **N** och som längst 80 km i högst 25 km/h.



Lämna kortet i bilen under bogsering.
Risk för att rattaxeln låses.



Vid start, om spaken har låst sig i läge **P** när du trycker på bromspedalen (t.ex. vid fel på batteriet), kan du manuellt lossa spaken för att lägga i körläget. Lossa damaskens nederdel och tryck på tryckknappen **1** samtidigt som du trycker på knappen **2** på spa-

STARTHJÄLP

ken för att frigöra spaken och växla till läget **N**.

Kontakta en märkesrepresentant så snart som möjligt.

Använd endast bogserpunkterna fram 3 och bak 7 (aldrig drivaxeln eller någon annan del på bilen). Bogserpunkterna får endast användas för bogsering. De får aldrig användas för att lyfta bilen, varken direkt eller indirekt.



När motorn är avstängd fungerar inte servostyrningen och bromsservo.

Så här kommer du åt bogserpunkterna.

Bogseringspunkt fram

(kan variera från bil till bil)

Tryck i området **A** för att dra ut den övre delen av luckan

Dra åt bogseröglan 4 så mycket det går: först för hand tills det tar stopp och avsluta därefter med att låsa den med hjulnyckeln.

Använd endast dragöglan **4** och hjulnyckeln → **338**.

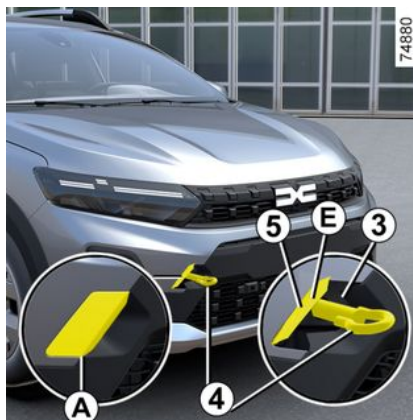

Bogseringspunkt bak

(kan variera från bil till bil)

Tryck på området **C** för att ta bort den övre delen av luckan och sätt sedan in en spårskruvmejsel i området **D** för att bända upp luckan **6**.

Dra åt bogseröglan 4 så mycket det går: först för hand tills det tar stopp och avsluta därefter med att låsa den med hjulnyckeln.

Använd endast dragöglan **4** och hjulnyckeln → **338**.

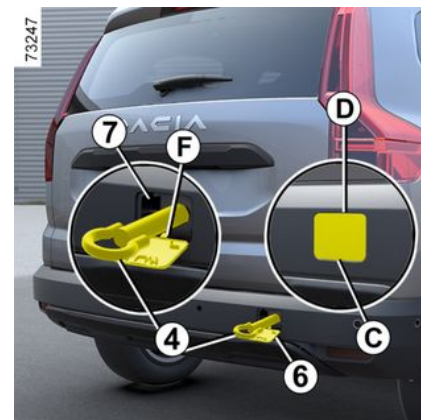

Återmontering av lucka 5 och 6.

Efter användning, lossa bogseröglan **4** och tryck på luckan **5** i område **E** för att låsa den.

- Lossa bogseröglan **4**
- placera kroken **F** i dess hölje
- tryck på område **G**

STARTHJÄLP



Se till att bogseröglan är korrekt fastskruvad.
Risk för att den bogserande bilen lossnar.



– Använd en stel bogserstång. Om du använder ett rep eller en vajer (förutsatt att landets lagstiftning tillåter det), måste den bogserade bilen kunna bromsa.

- En bil med försämrad körförmåga får inte bogseras igång.
- Undvik ryck vid acceleration och inbromsning eftersom detta kan skada bilen.
- Hastigheten bör inte under några omständigheter överskrida **25 km/h**.



Låt aldrig några verktyg ligga löst i bilen eftersom de kan slungas i väg vid inbromsning och utgöra en fara.



När motorn är avstängd fungerar inte servostyrningen och bromsservo.



Ta inte ur nyckeln ur tändningslåset, se till att nyckelkortet finns i bilen under bogsering (beroende på bil).

Risk för att rattaxeln låses.

Bogsering eller bärgning av ditt fordon med en flakbil

71527



STARTHJÄLP



6

Det är strängt förbjudet att bogsera bilen med framhjulena på marken. Följ nedanstående instruktioner innan du bogserar eller förflyttar bilen på en flakbärgare:

- Du måste följa de bogseringsvillkor som gäller i det land som du befinner dig i.
- med kortet i kupén, tryck på motorns startknapp,
- ställ växelspaken i läge **N**: parkeringsbromsen lossas,
- tryck på motorns startknapp i mer än två sekunder. Tillbehörsfunktionerna fungerar: Du kan använda bilens belysningsfunktioner (varningsblinkers, bromsljus, etc.). Vid bogsering i mörker ska den bogserade bilen ha ljuset på.

– när du är klar med bogseringen trycker du på motorstartknappen i mer än två sekunder (risk för att ladda ur batteriet).

Starthjälp för batteri

Så här undviker du gnistbildning

- Kontrollera att energiförbrukande enheter (t.ex. innerbelysningen) har stängts av innan du kopplar ur eller in ett batteri.
- Vid laddning av batteriet ska du stänga av laddaren innan batteriet kopplas in eller ur.
- Placera inga metallföremål på batteriet eftersom de kan orsaka kortslutning mellan polerna.
- Vänta minst en minut efter att motorn har stängts av innan du kopplar ur batteriet.
- Se till att koppla in batteriets poler korrekt vid ditsättningen.



Innan du vidtar åtgärder i motorrummet ska du stänga av tändningen
➔ 162 eller ➔ 164.

Anslutning av batteriladdare

Laddaren ska passa till ett batteri med 12 volts nominell spänning.

Koppla inte ur batteriet när motorn är igång. **I den bruksanvisning som medföljer batteriladdaren från leverantören finns anvisningar för hur laddaren ska användas.**



Vissa batterier kan uppvisa specifika egenskaper vid laddning. Kontakta din märkesrepresentant.

tant.

Undvik gnistbildning, som kan förorsaka explosion, och utför arbetet i en lokal med god ventilation.

Risk annars för allvarliga skador.

STARTHJÄLP



Hantera batteriet ytterst försiktigt! Batteriet innehåller svavelsyra som inte får komma i kontakt med ögon eller hud. Om detta ändå skulle hända sköljer du rikligt med vatten och tar genast kontakt med en läkare. Uppsök läkare vid behov.

Håll lågor, varma föremål och gnistor borta från batterikomponenterna (**explosionsrisk**).

Var försiktig vid åtgärder i närheten av motorn eftersom denna kan vara varm. Dessutom kan kylfläkten sättas igång när som

helst.  etiketten i motorrummet påminner om detta.

Risk för allvarliga skador

Start med hjälpstartbatteri

Om du tänker använda starthjälp från en annan bil, använd startkablar som är anpassade (mycket viktigt) från hos din återförsäljare. Har du redan startkablar, kontrollera deras skick.

Hjälpstartsbilen eller batteriets spänning ska vara lika med det urladdade batteriet: 12 V. Hjälpstartbat-

teriets elkapacitet (Ah, Ah) ska vara minst lika eller högre än det urladdade batteriet.

Se noga till att bilarna inte kommer i kontakt med varandra, då risk för kortslutning föreligger. Kontrollera att det urladdade batteriet är rätt anslutet. Stäng av tändningen.

Starta motorn på hjälpbilen och låt den gå på normalt tomgångsvarvtal.

Anm.: på denna Hybrid version, eftersom batteriet inte går att komma åt direkt, måste fjärranslutningsterminalerna i motorrummet användas.



Använd inte Hybrid bilen för en starthjälp för en annan bil med 12 V-batteri. Den elektriska effekten i det sekundära 12 V-batteriet i en Hybrid bil är inte tillräcklig för detta.

Risk för skador på bilen.

"12 V" batteri i motorrummet

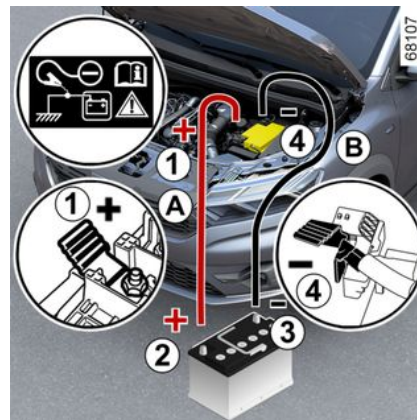

(förbränningsversion)

Anslut pluskabeln (+) **A** till terminal (+) **1** på det urladdade batteriet, och sedan till anslutning (+) **2** på hjälpstartbatteriet.

Anslut minuskabeln (-) **B** till terminal (-) **3** på batteriet som ger ström och sedan till terminalen (-) **4** eller, beroende på bilmodellen, (-) **5** på det urladdade batteriet.

STARTHJÄLP

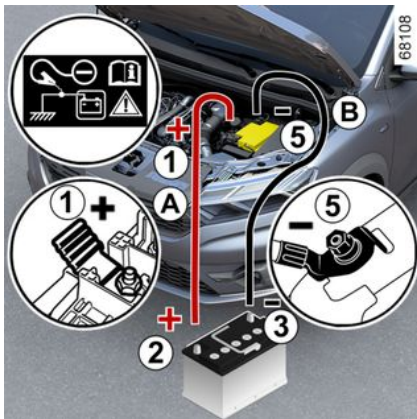

Starta motorn som vanligt. Så snart motorn startar, koppla bort kablar **A** och **B** i omvänd ordning (**4 - 3 - 2 - 1**) eller, beroende på utrustningsnivå, (**5 - 3 - 2 - 1**).



Säkerställ att kabel **A** och **B** inte kommer i kontakt med varandra samt att pluskabel **A** inte kommer i kontakt med några metallkomponenter i den bil som mår ström.

Risk för allvarliga personskador och/eller skador på bilen.



Vid batterifel (bortkopplat, urladdat batteri osv.) ska en återställning av rattvinkeln utföras → 138, beroende på bilmodell.

"12 V"-batteriet baktill i bilen

(Hybrid-version)

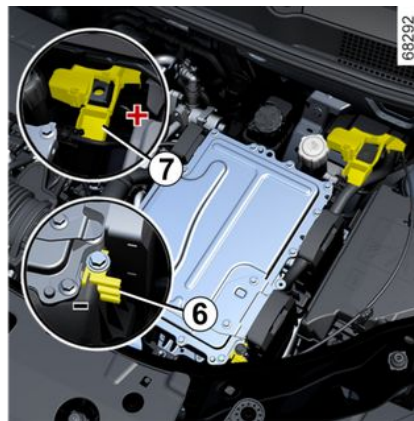

Batteriet går inte att komma åt direkt. Använd **terminal 6 (-)** och **terminal 7 (+)** i motorrummet.



Obs! Öppna skyddet **8** på terminal **6 (+)** genom att trycka på knappen **9** som pilen visar.

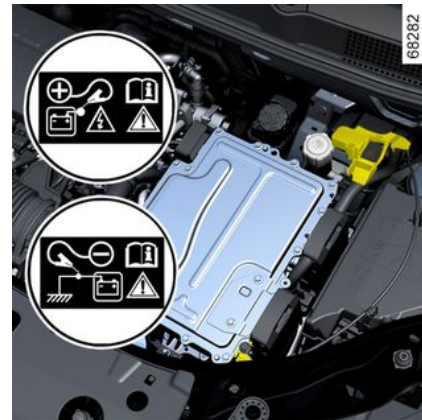

STARTHJÄLP



Det är förbjudet att koppla loss plus kabeln i motorrummet.

Risk för att motorn startar av misstag.
Risk för brännskador vid gnistbildning.

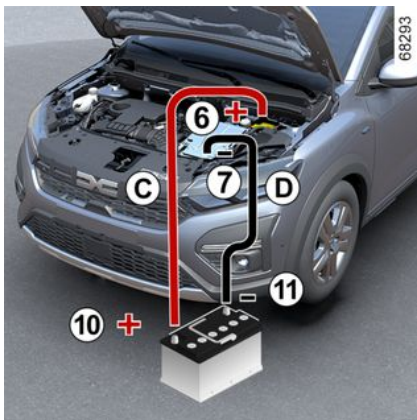

Anslut pluskabeln **C** till **terminal 6 (+)** och sedan till **terminal 10 (+)** på batteriet som ger ström.

Fäst minuskabeln **D** till **terminal 11 (-)** på batteriet som ger ström och sedan till **terminal 7 (-)**.

Tryck ner bromspedalen och startknappen. När motorn har startat, kopp-

la bort kablarna **C** och **D** i omvänd ordning (**6 - 10 - 11 - 7**).

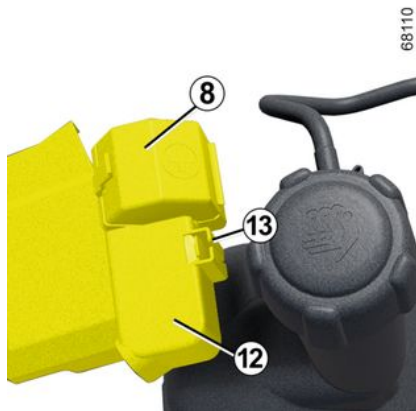

Kontrollera varje gång du har använt skyddet **8** att skyddet till anslutning **13** är korrekt fastsatt på fliken **12**.



Säkerställ att kabel **C** och **D** inte kommer i kontakt med varandra samt att pluskabel **C** inte kommer i kontakt med några metallkomponenter i den bil som matar ström.

Risk för personskador och/eller skador på bilen.

STRÅLKASTARE: BYTE AV LAMPOR

Ytterbelysning: Lampbyte

Främre strålkastare: byte av glödlampor

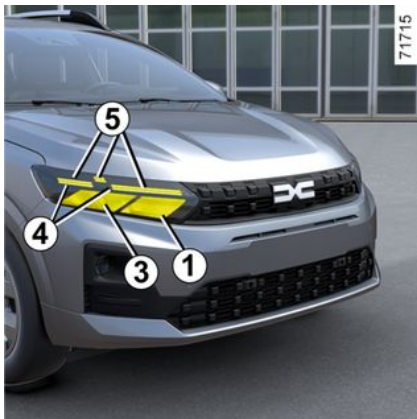

Helljus 1

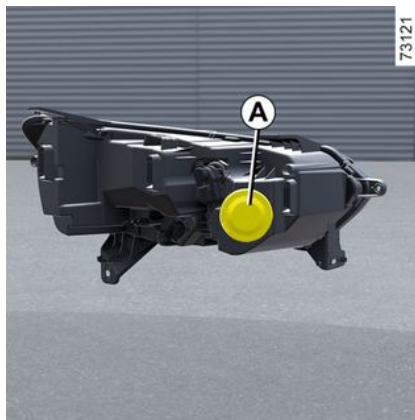

Lossa kåpan **A**.

Lossa anslutningen **2**, ta ut hållaren från sitt fäste och lossa sedan lampan.

Lamp typ: H7.

Innan du byter glödlampan ska du noggrant anteckna dess position i fästet. När du har bytt den ska du kontrollera att den sitter i exakt samma position i fästet. Sätt fast kåpan.

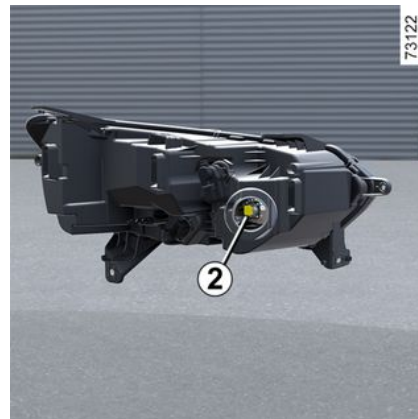

Halvljus 3 (LED)

Kontakta en märkesrepresentant.

Varselljus/parkeringsljus 4 (LED)

Kontakta en märkesrepresentant.

Färdriktningsvisare 5 (LED)

Kontakta en märkesrepresentant.

STRÅLKASTARE: BYTE AV LAMPOR



Var försiktig vid åtgärder i närheten av motorn eftersom denna kan vara varm. Dessutom kan kylfläkten sättas igång när som

helst.  etiketten i motorrummet påminner om detta.

Risk för skador.

Dimstrålkastare 6



Eftersom lamporna är svåra att komma åt råder vi dig att låta en märkesrepresentant utföra bytet.



- Åtkomst till lamphållaren genom att lossa luckan 7.
- Vrid lamphållaren ett kvarts varv.
- Ta ur lampan.

Lamptyp:H16LL.

Extraljus

Om du önskar utrusta din bil med dimstrålkastare, vänd dig till en märkesrepresentant.

Bakljus och sidobelysning

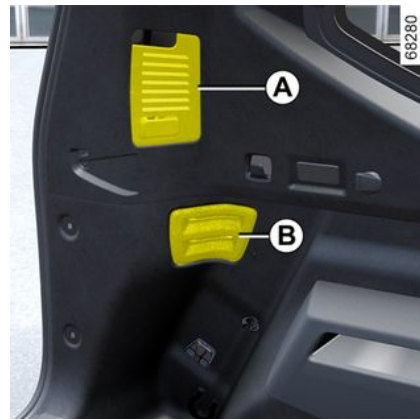

Parkeringsljus / dimljus, körrikt- ningsvisare, bromsljus och backljus

(kan variera från bil till bil)

Öppna bagageluckan och ta bort skydden **A** och **B**.

STRÅLKASTARE: BYTE AV LAMPOR

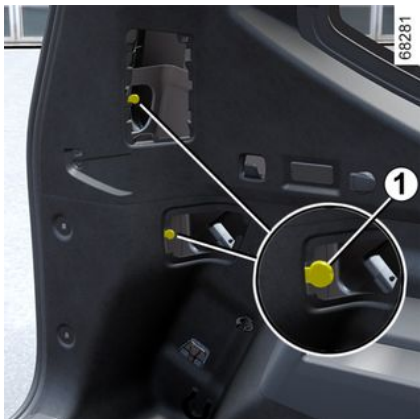

Lossa skruvarna **1** och **2** (med hjälp av en skruvmejsel eller liknande verktyg) och ta sedan bort bakljusenheten från utsidan av bilen.

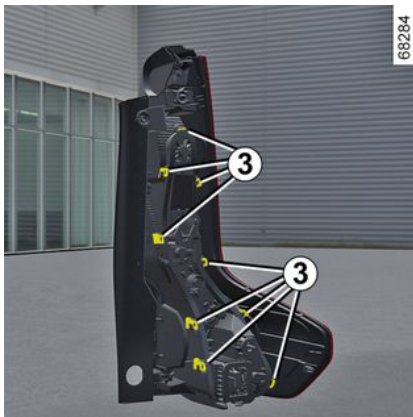

Dra i flikarna **3** för att lossa lamphållaren.

Gör på omvänt sätt, när du ska sätta tillbaka den.

Kontrollera att spärrarna är ordentligt låsta.

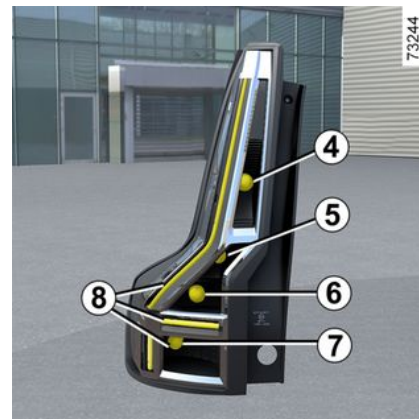

4. Bromsljus

Lamptyp **4**: P21W.

5. Backljus

Lamptyp **5**: P21W.

6. Färdriktningsvisare

Lamptyp: **6**: PY21W

7. Parkeringsljus / dimljus

(kan variera från bil till bil)

Lamptyp **7**: P21W.

8. Varselljus/parkeringsljus 8 med LED

STRÅLKASTARE: BYTE AV LAMPOR



Tredje bromsljuset 9

Använd till exempel en spårskruvmejsel för att försiktigt lossa lampan 9 samtidigt som du trycker på bromsljusets övre yta (rörelse C). Lossa bromsljuslampan.



Åtkomst till lampan 10.

Lamptyp 10: W16W.

Placera bromsljuset på spoileren för att sätta tillbaka det.

Tryck på delens övre kant (rörelse D) och tryck sedan på lampans skärm i de områden där klämmorna är placerade tills den klickar (rörelse E).

Eftersom lampan är svår att komma åt så råder vi dig att låta en märkesrepresentant utföra bytet.



STRÅLKASTARE: BYTE AV LAMPOR

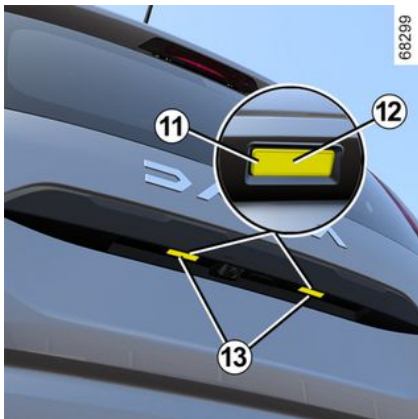

Nummerskyltsbelysning 13

Lossa lampan **13** genom att trycka på flikarna **11** med hjälp av till exempel en spårskruvmejsel.

Lossa enheten **12** och ta bort lampan **14**.

Lamptyp: W5W.

LED nummerskyltsbelysning 13

(kan variera från bil till bil)

Kontakta en märkesrepresentant.

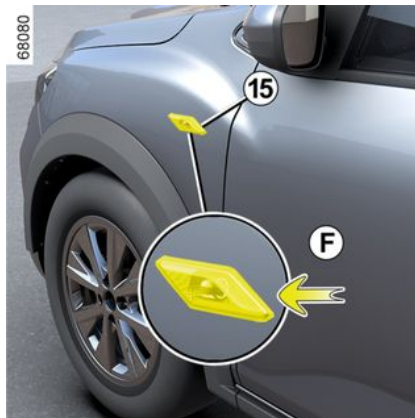

Kontrollampor 15

Lossa körriktningsvisaren **15** med hjälp av ett verktyg av typen spår-

skruvmejsel placerad vid **F** och vicka körriktningsvisaren mot bilens utsida.

Gör ett kvarts varv (rörelse **G**) på lamphållaren **16** och ta bort glödlampan **17** (rörelse **H**).

Lamptyp: WY5W.

Byt lampan och sätt dit körriktningsvisaren.

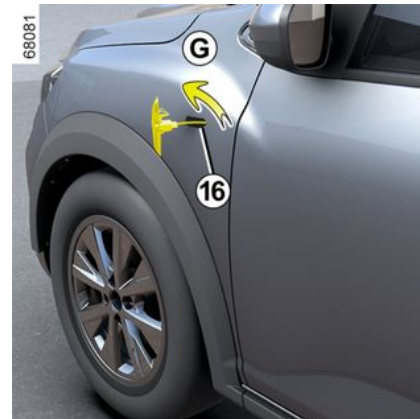

STRÅLKASTARE: BYTE AV LAMPOR

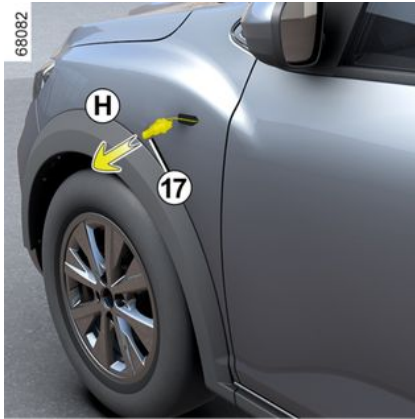

Innerbelysning: lampbyte

Framre taklampa 1



- Lossa linsen **2** (med ett verktyg, t.ex. en spårskruvmejsel), som sitter vid **A**.
- Lossa och frigör lamphållaren **3** med hjälp av flikarna **4**.
- Ta bort berörd lampa.

Lamptyp 5: W5W.

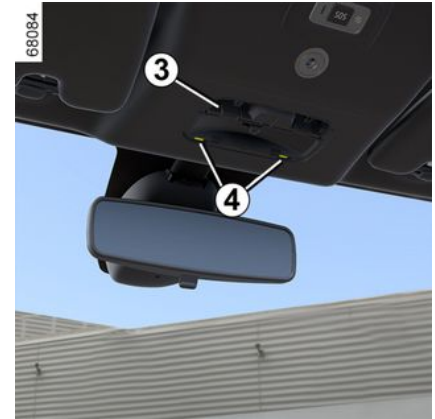

Ditsättning

- Tryck in linsen **2** i lamphållaren **3**.
- Sätt dit innerbelysningen **1** tills du hör ett klickljud.
- Kontrollera att innerbelysningen är korrekt placerad och sitter fast på sin plats.



Lamporna som utsätts för tryck och kan explodera vid byte.

Risk för skador.

STRÅLKASTARE: BYTE AV LAMPOR

6

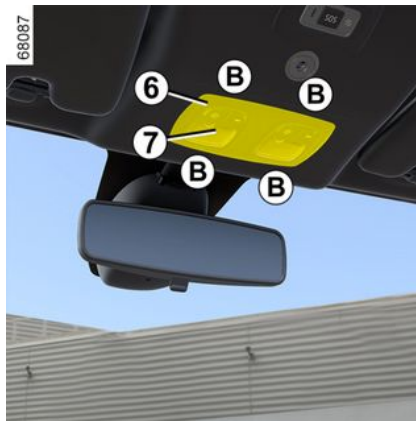

- Lossa linsen **7** (med ett verktyg, t.ex. en spårskruvmejsel), som sitter vid **B**.
- Lossa och frigör lamphållaren **8** med hjälp av flikarna **9**.
- Ta bort berörd lampa.

Lamptyp 10: W5W.

Ditsättning

- Tryck in linsen **7** i lamphållaren **8**.
- Tryck fast läslampans **6** tills den klickar.
- Kontrollera att läslampans är korrekt placerad och sitter fast på sin plats.

Främre läslampor **6**

(kan variera från bil till bil)

STRÅLKASTARE: BYTE AV LAMPOR

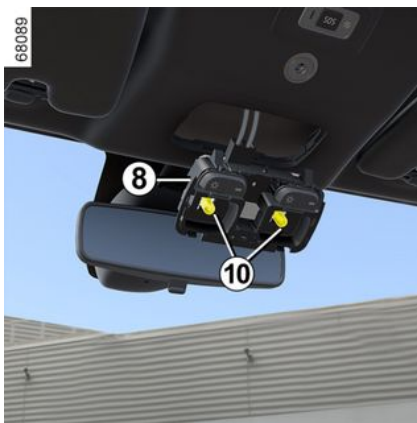

Bakre läslampa 11

(kan variera från bil till bil)

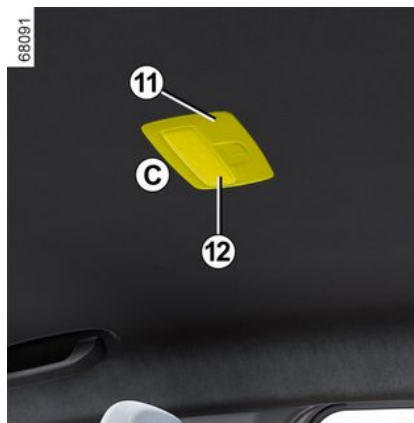

- Lossa linsen **12** (med ett verktyg, t.ex. en spårskruvmejsel), som sitter vid **C**.
- Lossa och frigör lamphållaren **13** med hjälp av flikarna **14**.
- Ta bort berörd lampa.

Lamptyp 15: W5W.



Ditsättning

- Tryck in linsen **12** i lamphållaren **13**.
- Kläm fast läslampan **11** tills du hör ett klick.
- Kontrollera att läslampan är korrekt placerat och sitter fast på sin plats.

STRÅLKASTARE: BYTE AV LAMPOR

6

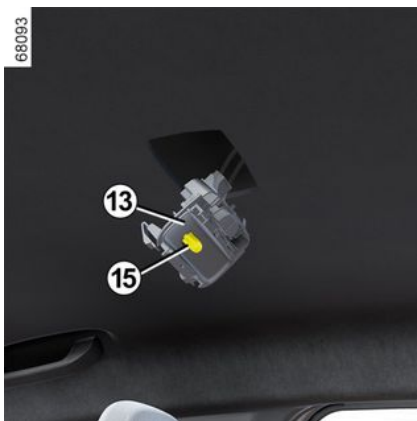

Innerbelysning bak 16

(kan variera från bil till bil)

360 - Praktiska råd

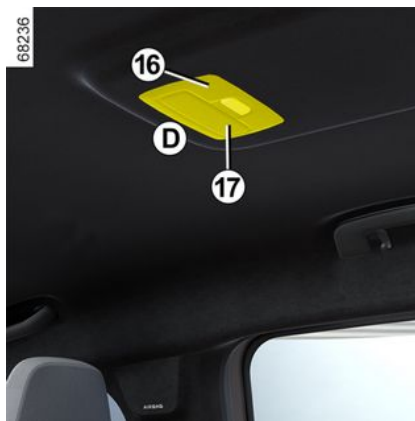

- Lossa linsen **17** (med ett verktyg, t.ex. en spårskruvmejsel), som sitter vid **D**.
- Lossa och frigör lamphållaren **18** med hjälp av flikarna **19**.
- Ta bort berörd lampa.

Lamptyp 20: W5W.



Ditsättning

- Tryck in linsen **17** i lamphållaren **18**.
- Kläm fast innerbelysningen bak **16** tills den klickar.
- Kontrollera att läslampen är korrekt placerat och sitter fast på sin plats.

STRÅLKASTARE: BYTE AV LAMPOR



Innerbelysning bak **21**

(kan variera från bil till bil)



Använd till exempel en spårskruvmejsel för att lossa lampan till den bakre innerbelysningen **21** genom att trycka på spärren på ena sidan av lampan för att komma åt glödlampan.

Lamptyp 21: W5W.

Handskfacksbelysning **22**

(kan variera från bil till bil)

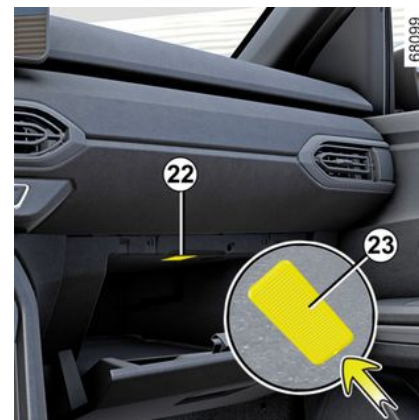

Lossa lampan **22** med hjälp av till exempel en spårskruvmejsel. Tryck på spärren **23** och vrid lampan inåt handskfacket.

Koppla ifrån lamphuset.

Lamptyp 22: W5W.

Bagagerumsbelysning **24**

Lossa lampan **24** med hjälp av till exempel en spårskruvmejsel. Tryck på spärren **25** och vrid lampan inåt mot bagageutrymmet.

Koppla ifrån lamphuset.

Lossa linsen **26** för att komma åt lampan **27**.

Lamptyp 27: W5W.

STRÅLKASTARE: BYTE AV LAMPOR

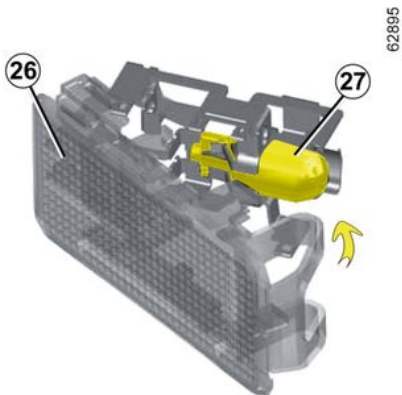
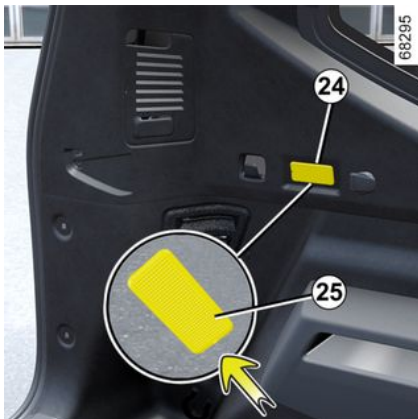

TORKARBLAD: BYTE

Byte av vindrutetorkarblad 2



När du ska byta vindrutetorkarna måste du först placera dem i serviceläge **B**.

**När motorn är igång eller tändning-
en är påslagen:**

- för spaken **1** två gånger i följd till läge **A** (enstaka torkning): torkarbladen stannar i läget **B** en bit från motorhuv-
ven;
- lyft torkarmen **3**.
- sänk fliken **4** och ta bort bladet **2**.

Ditsättning

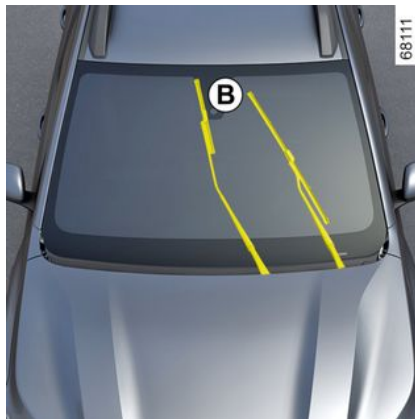

Sätt dit torkarbladet **2**, genom att föra in det i spåret på torkarmen **3**. Tryck sedan fast det tills du hör ett klick. Kontrollera att bladet sitter fast ordentligt.

För att återställa bladen till lågt läge, kontrollera att bladen är nerfällna på vindrutan och ställ sedan reglaget **1** i läget **A** (enstaka torkning): vindrutetorkarna kommer fällas in till motorhuv-
ven.

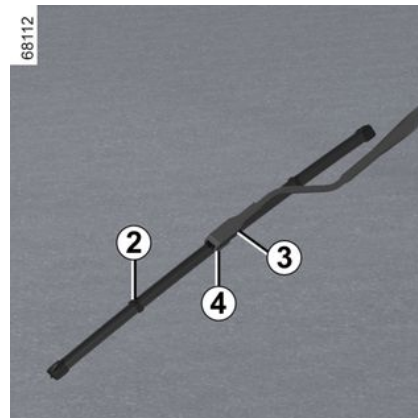

Kontrollera torkarbladens skick. Deras livslängd beror på dig:

- Rengör torkarbladen, vindrutan och bakrutan med tvållösning regelbundet
- använd dem inte när vindrutan eller bakrutan är torr
- separera dem från vindrutan eller bakrutan om de inte har använts på länge.

TORKARBLAD: BYTE

Bakrutetorkare 5

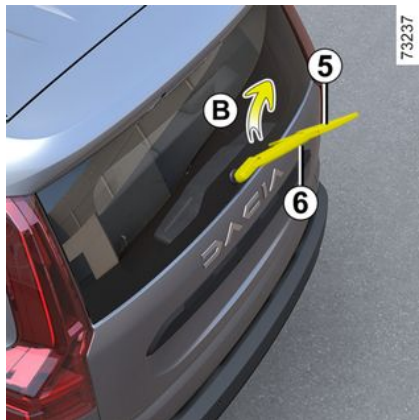

Spaken i avstängt läge (avaktiverad):

- lyft torkarmen **6**.
- fäll ut torkarbladet **5** (rörelse **B**) tills det lossnar
- ta bort bladet genom att dra i det.

Ditsättning

Sätt dit torkarbladet i omvänd ordning mot vid borttagningen. Kontrollera att bladet sitter fast ordentligt.



– Kontrollera vintertid att torkarbladen inte har frusit fast innan torkarmotorn sätts igång, eftersom det annars finns risk för att torkarmotorn skadas (överhettning).

– Kontrollera torkarbladens skick. Bladen ska bytas ut när deras verkningsgrad försämrats, ungefär en gång/år.

När du byter torkarbladet och har tagit bort det, var försiktig så att torkarmen inte slår i vindrutan, då kan glaset skadas



Kontrollera att reglaget står i avstängt läge (inaktiverat läge) innan du byter torkarbladet bak.

Risk för allvarliga skador

SÄKRINGAR

Säkringsdosa



Vid fel på elsystemet kontrollera att säkringarna är hela.

Lossa på luckan **A** med hjälp av spåret **1** eller, beroende på bil, lossa på luckan **B** med hjälp av spåret **2**.

Klämma 3

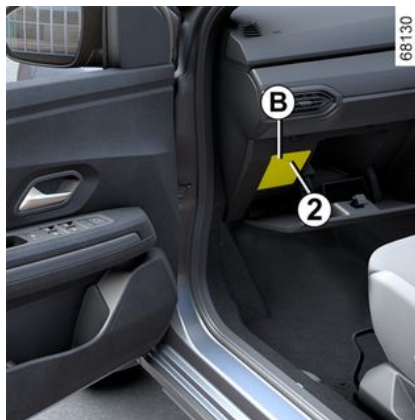

Lossa säkringen med hjälp av klämman **3**, som sitter på baksidan av **A** eller **B** luckan.

Ta bort säkringen från demonteringsverktyget genom att skjuta den i sidled. Använd inte de lediga säkringsplatserna.



Beroende på gällande lagar och säkerhetsföreskrifter, skaffa en sats godkända reservlampor och säkringar hos en märkesrepresentant.

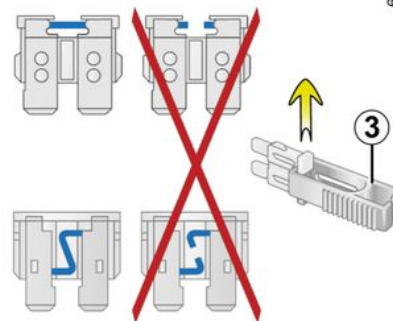

Kontrollera säkringen i fråga och **byt ut den vid behov mot en säkring av samma amperetal som originalsäkringen.**

En säkring med för stor strömstyrka kan orsaka överhettning i elsystemet (risk för brand) vid onormal förbrukning.

LPG-säkringen i säkringsdosan **A** eller **B**

LPG-säkring: inaktivering av LPG-kretsen och inaktivering av bensinkretsen.

SÄKRINGAR



Var försiktig vid åtgärder i närheten av motorn eftersom denna kan vara varm. Dessutom kan kylfläkten sättas igång när som

helst.  etiketten i motorrummet påminner om detta.

Risk för skador.

Säkringarnas skyddsområde

6 Vilka säkringar som finns beror på bilmodell och utrustningsnivå.



Signalhorn



Fönsterhissar fram, elektriska
fönsterhissar fram



Elektriska fönsterhissar bak



Bromsljus, UCH



Takbelysning, bagagerumsbelysning



Multimediauttag



Uttag släp



Vindrutespolarpump, reglage under ratten



Körriktningsvisare, UCH



Cigarrettändare, eluttag



Uppvärma backspeglar



Reglage för yttre elbackspeglar



LPG



Lokalisera säkringarna med hjälp av dekalen som visar de olika säkringarnas läge, och som finns i förvaringsfacket. Vissa säkringar bör endast bytas av en behörig reparatör. Dessa säkringar finns inte med på dekalen. Rör endast de säkringar som finns med på dekalen.

RADIOUTRUSTNING



Om din bil inte är utrustad med radiosystem kan du anskaffa följande:

- högtalare fram **1** och **2**;
- högtalare bak **3**.

När du ska installera utrustningen rådfråga din märkesrepresentant.

- i** – Det är mycket viktigt att alltid noggrant följa utrustningens monteringsanvisningar.
- Specifikationerna för fästen och kablar (kan beställas från din återförsäljare) varierar beroende på bilens utrustningsnivå och typen av radio. För utrustningens artikelnummer, rådfråga din märkesrepresentant.
 - Åtgärder på bilens elsystem får bara utföras av en auktoriserad återförsäljare, eftersom felaktig inkoppling och installation kan förstöra bilens elsystem och/eller de delar som är anslutna till detta.



Elektriska eller elektroniska tillbehör

Innan du monterar den här typen av tillbehör (särskilt sändande/mottagande enheter: frekvensband, effektnivå, antennplacering), kontrollera att den går att använda i bilen. Vänd dig till din återförsäljare.

Innan du ansluter ett tillbehör till ett uttag, kontrollera att du inte överskrider den högsta godkända effekten för uttaget → 297 → 287. **Risk för brand.**

Allt arbete på bilens elsystem får endast utföras av en kvalificerad fackman. Varje felaktig anslutning och / eller montering av elektriska / elektroniska tillbehör som inte är godkända av tillverkaren kan orsaka:

- Skada på elektrisk och / eller elektronisk utrustning;
- Skada på de komponenter som är anslutna till den;
- Insamling och användning av fordonsdata;
- Ett intrång i integriteten (ändring, radering eller obefogad tillgång till uppgifter);
- Återkallande av godkännandet för ibruktage.

Risk för allvarliga olyckor. Risk för integritetsintrång.

Om du i framtiden har elektrisk utrustning, se till att du får information om amperetal och läge för motsvarande säkring.

Använda diagnosuttaget

Användning av elektroniska tillbehör i diagnosuttaget kan orsaka allvarliga störningar på fordonets elektroniska system och/eller orsaka integritetsintrång (ändring, radering eller obefogad tillgång till personuppgifter). För din säkerhet rekommenderar vi att du endast använder elektroniska tillbehör som är godkända av tillverkaren. Kontakta din återförsäljare. **Risk för allvarliga olyckor. Risk för integritetsintrång.**

Framtida installation av tillbehör

Om du vill montera andra tillbehör på din bil, rådfråga din återförsäljare. För att bilen ska fungera ordentligt och för att undvika säkerhetsrisker, bör du använda tillbehör som är anpassade till bilen och godkända av tillverkaren.

Om du använder rattlås, fäst det endast i bromspedalen.

Hinder för körning

På förarsidan är det viktigt att golvmattan som är anpassade till bilen sitter fast i sina fästen. Kontrollera därför regelbundet festsättning. Lägg aldrig flera mattor på varandra. **Risk för pedalerna fastnar.**

FUNKTIONSSSTÖRNING

Här ger vi några tips för att du snabbt, i vissa fall dock endast provisoriskt, ska kunna avhjälpa eventuellt uppkomna fel. För säkerhets skull bör du snarast efter vidtagen åtgärd ta kontakt med din märkesrepresentant.

Använda kortet	ORSAK	ÅTGÄRD
Kortet fungerar inte, varken för låsning eller upplåsning av dörrarna.	Kortets batteri håller på att ta slut.	Byt batteriet. Du kan fortfarande låsa/låsa upp och starta bilen → 51 och → 162 eller → 164 .
	Apparater som arbetar med samma frekvens som kortet används (mobiltelefoner etc.).	Stäng av enheterna eller använd den inbyggda nyckeln → 51 .
	Bilen befinner sig i ett område med stark magnetisk strålning. Bilens batteri urladdat.	Använd nyckeln som är inbyggd i kortet → 51 .
	Meddelandet "Placera kort på + START område" visas på instrumentpanelen.	Placera ditt kort på placeringsområdet → 164 och tryck sedan på knappen START.
	Bilen är igång.	Medan motorn är på går det inte att låsa / låsa upp bilen med kortet. Stäng av tändningen.
Inaktiverad synkronisering av kortet.	Lås upp förardörren genom att sätta i nyckeln som är inbyggd i kortet i dörrlåset → 51 , placera sedan kortet i området → 164 och tryck på knappen START för att synkronisera kortet.	

Användning av fjärrkontrollen	ORSAK	ÅTGÄRD
Upplåsningen och låsningen av dörrarna fungerar inte längre med fjärrkontrollen.	Fjärrkontrollens batteri håller på att bli urladdat.	Använd nyckeln.
	Enheter med samma frekvens som fjärrkontrollen används (t.ex. mobiltelefon).	Stäng av enheterna eller använd nyckeln.

FUNKTIONSTÖRNING

Användning av fjärrkontrollen	ORSAK	ÅTGÄRD
	Bilen befinner sig i ett område med stark magnetisk strålning. Batteri urladdat.	Byt batteriet. Du kan fortfarande låsa/låsa upp och starta bilen → 51 och → 162 eller → 164 .
	Bilen är igång.	Medan motorn är på går det inte att låsa / låsa upp bilen med nyckeln. Stäng av tändningen.
	Omsynkronisering av fjärrkontrollen.	Lås upp förardörren med nyckeln i dörrlåset och starta sedan motorn för att synkronisera fjärrkontrollen.

6

Vid startförsök	ORSAK	ÅTGÄRD
Indikeringarna på instrumentbrädan lyser svagt eller tänds inte, startmotorn går inte runt.	Batteripoler dåligt åtdragna, urkopplade eller oxiderade. Batteriet urladdat eller skadat.	Skruva fast dem på nytt, koppla in dem på nytt eller rengör dem från oxid. Anslut ett annat batteri till det urladdade batteriet → 348 eller byt ut batteriet vid behov. Förflytta inte bilen om rattaxeln är låst.
	Felaktig krets.	Kontakta en märkesrepresentant.
Motorn vill inte starta.	Startvillkoren är inte uppfyllda. "Handsfree"-kortet fungerar inte.	→ 162 eller → 164 . Placera kortet på mittkonsolens fack. → 162 eller → 164 .
När bilen står stilla och motorn är kall är motorns tomgång hög.	På bensenmodeller beror detta inte nödvändigtvis på ett fel. Det kan bero på att motortemperaturen stiger.	Motorn tomgång bör sjunka efter cirka en minut. Annars kan detta orsakas av ett annat fel. Kontakta din återförsäljare.
Motorn vägrar stanna.	Kort ej registrerat.	Placera kortet på mittkonsolens fack. Tryck en längre stund på startknappen.

FUNKTIONSTÖRNING

Vid startförsök	ORSAK	ÅTGÄRD
	Elektriskt problem.	Tryck på startknappen 3 gånger snabbt eller tryck och håll den nedtryckt.
Rattaxeln förblir låst.	Ratten blockerad.	Vrid ratten samtidigt som du trycker på motorns startknapp (eller, beroende på bil, samtidigt som du använder tändningsnyckeln) → 162.
	Fel på elsystemet.	Kontakta en märkesrepresentant.

Under körning	ORSAK	ÅTGÄRD
Vibrationer.	Otillräckligt med luft i däcken, felinställda eller skadade däck.	Kontrollera däcktrycket: hittar du inget fel, kontakta en märkesrepresentant.
Vit avgasrök.	På dieselmodellen är detta inte nödvändigtvis ett fel. Rök kan bero på partikelfilterrengöring. På bensenmodeller beror detta inte nödvändigtvis på ett fel. Beroende på de yttre klimatförhållandena (kallt, fuktigt osv.) kan rök produceras vid kraftig acceleration.	→ 184 Sänk motorvarvtalet och undvik häftiga accelerationer så att avgasröken gradvis försvinner. Annars kan detta orsakas av ett annat fel. Kontakta en märkesrepresentant.
Rök från motorrummet.	Kortslutning eller läckage i kylsystemet.	Stanna, slå av tändningen, gå bort från bilen och kontakta en märkesrepresentant.
Indikeringen för oljetryck tänds:		
I kurvor eller vid bromsning	Nivån är för låg.	Fyll på motoroljan → 316.
Blinkar eller förblir tänd vid acceleration.	Inget oljetryck.	Stanna och kontakta en märkesrepresentant

FUNKTIONSSTÖRNING

Under körning	ORSAK	ÅTGÄRD
Styrningen är trög.	Överhettning i servostyrningen. Fel i den elektriska servomotorn. Fel i assistanssystemet.	Kör försiktigt i låg hastighet. Tänk på hur stor kraft som behövs för att vrida hjulen med ratten. Kontakta en märkesrepresentant.
Motorn för överhettad. Kylväsketemperaturindikatorn befinner sig i varningsfältet och varningslampan	Kylfläkt ur funktion.	Stanna bilen, stäng av motorn och kontakta en märkesrepresentant.
	Kylväskeläckage.	Kontrollera kylväskebehållaren: Den ska innehålla vätska. Om den inte gör det, kontakta din märkesrepresentant snarast.
 tänds.		
Det kokar i kylväskebehållaren.	Fel på packningen till cylinderhuvudet.	Stäng av motorn. Kontakta din återförsäljare.



Kylaren: Om det finns en betydande brist på kylvätska, kom ihåg att aldrig fylla på med kall kylvätska när motorn är mycket varm. Efter arbeten på bilen som erfordrat tömning av kylsystemet (även endast delvis) ska systemet fyllas med ny kylvätska. Använd endast vätska som godkänts av tillverkaren.

Elsystem	ORSAK	ÅTGÄRD
Vindrutetorkare ur funktion.	Torkarblad sitter fast. Fel på elsystemet. Trasig säkring.	Ta loss torkarbladen innan torkarmotorn startas. Kontakta en märkesrepresentant. Byt ut säkringen eller se till att få den utbytt → 365.
Torkaren stannar inte.	Felaktigt reglage.	Kontakta en märkesrepresentant.

FUNKTIONSTÖRNING

Elsystem	ORSAK	ÅTGÄRD
Körriktningsvisaren blinkar för snabbt.	Trasig bakre lampa.	➔ 353
Körriktningsvisare ur funktion.	Fel på elsystemet eller reglaget. Trasig säkring.	Kontakta en märkesrepresentant. Byt ut säkringen eller se till att få den utbytt ➔ 365.
Strålkastarna tänds inte eller slocknar inte.	Fel på elsystemet eller reglaget. Trasig säkring.	Kontakta en märkesrepresentant. Byt ut säkringen eller se till att få den utbytt ➔ 365.
Kondensspår i strålkastarna eller bakljusen.	Kondensspår kan vara ett naturligt fenomen förorsakat av temperaturväxlingar och fukt. I det här fallet kommer spåren att gradvis försvinna när strålkastarna används.	
Indikeringen för glömda säkerhetsbälten fram överensstämmer inte med bilbältenas faktiska status.	Det sitter ett föremål fastklämt mellan golvet och stolen, vilket stör givarens funktion.	Ta bort alla föremål under stolarna fram.

INFORMATION OM BILEN

Bilens identifieringsskyltar

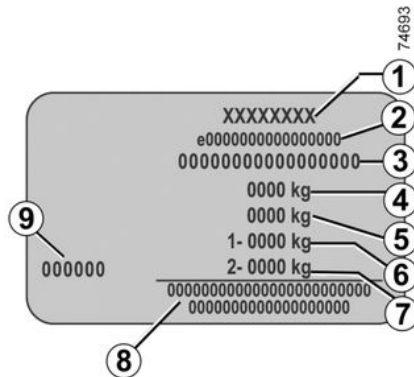
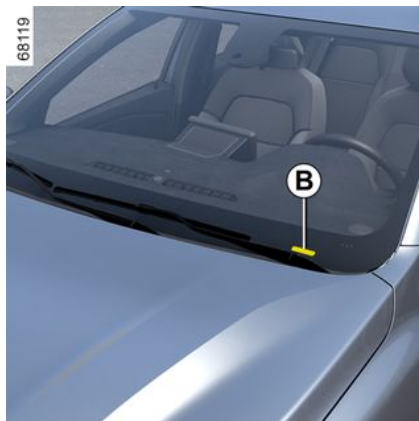

De uppgifter som förekommer på tillverkarskylten ska anges vid all korrespondens samt vid beställning av reservdelar.

Om den här informationen finns och var den sitter beror på bilen:

Identifieringsskylt A

1. Tillverkarens namn.
2. Registreringsnummer eller godkännandenummer.
3. Identifikationsnummer.

Beroende på bilmodell kan den här informationen även finnas på märkningen B.

4. **MMAC** (Maximal nyttovikt).

5. **MTR** (Maximal tågvikt: lastad bil med släp).

6. **MMTA** (Maximal tillåten vikt) på framaxeln.

7. **MMTA** på bakaxeln.

8. Reserverad för partnerinformation eller kompletteringar.

9. Lackreferens (färgkod).

Teknisk information för räddningstjänst



QR Code på etiketten A gör det möjligt för räddningsspersonal att använda en surfplatta eller smartphone för att omedelbart få tillgång till teknisk information som är användbar för att kunna arbeta på bilen vid en olycka.

INFORMATION OM BILEN

Se till att etiketten **A** alltid är synlig och finns på både vindrutan och bakrutan.

Alla typer av ändringar eller skador skulle förhindra tillgång till informationen.



Identifiering av motor, motor-specifikationer

Identifiering av motor

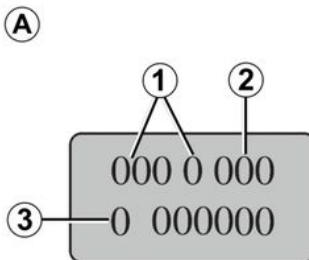

Ange uppgifterna på motorskylten i området **A vid all korrespondens och beställning.**

(varierande placering beroende på motortyp)

1. Motortyp.
2. Motorns indexnummer.
3. Motorns serienummer.

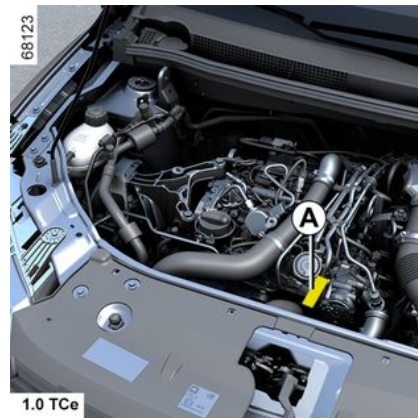
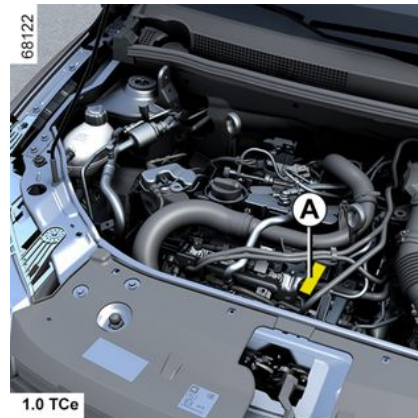

INFORMATION OM BILEN

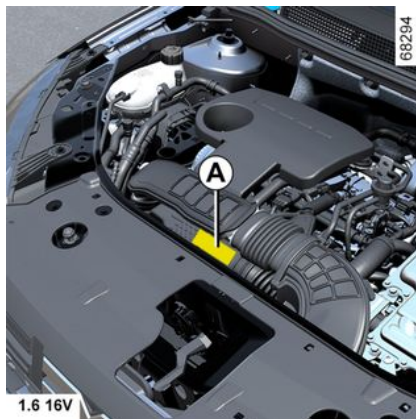
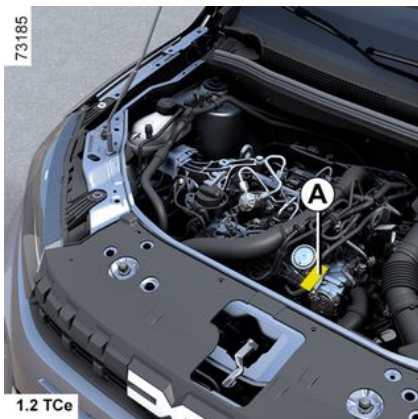
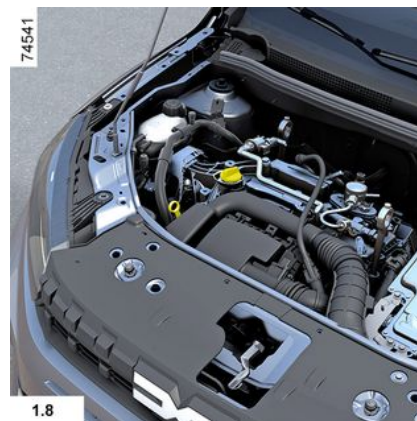





INFORMATION OM BILEN

Motorspecifikationer

Motorutförande	1.0 12V	1.0 TCe		1.2 TCe	Hybrid			1.5 dCi
Motortyp (se motorskylt)	B4D	H4Dt	H5D	H5Ft	H4M	H5P	5DH	K9K Turbo
Cylindervolym (cm³)	999			1 198	1598	1 793	-	1 461
Typ av bränsle Oktantal	Bensin Blyfri bensin med ett oktantal (RON) som matchar informationen på etiketten på tankluckan måste ovillkorligen användas ➔ 154 .						-	Diesel Etiketten på tankluckan visar tillåtna bränslen.
Tändstift	Använd endast tändstift som är avsedda för din bil. Deras typ anges på en etikett som sitter i motorrummet. I annat fall ska du ta kontakt med din märkesrepresentant. Användning av felaktiga tändstift kan leda till att motorn förstörs.						-	-

INFORMATION OM BILEN

Motorspecifikationer

Motorutförande	1.0 12V	1.0 TCe		1.2 TCe	Hybrid			1.5 dCi	
Motortyp (se motorskylt)	B4D	H4Dt	H5D	H5Ft	H4M	H5P	5DH	K9K	
Cylindervolym (cm ³)	999		1 198	1 598	1 793	-		1 461	
Bränsletyper som uppfyller europeiska standarder och är kompatibla med motorer för bilar som säljs i Europa (i alla andra fall, kontakta en godkänd återförsäljare).	 		<p>Blyfri bensin som uppfyller standarden EN 228 innehållande upp till 5 % etanol.</p> <p>Blyfri bensin som uppfyller standarden EN 228 innehållande upp till 10 % etanol.</p>			<p>-</p> <p>-</p>		  	<p>Diesel som uppfyller standarden EN 590 innehåller upp till 7 % fettbaserad metylester.</p> <p>Diesel som uppfyller standarden EN 16734 innehåller upp till 10 % fettbaserad metylester.</p> <p>Paraffindiesel som uppfyller standarden EN 15940 innehåller upp till 7 % fettbaserad metylester.</p>

INFORMATION OM BILEN

Mått (meter)

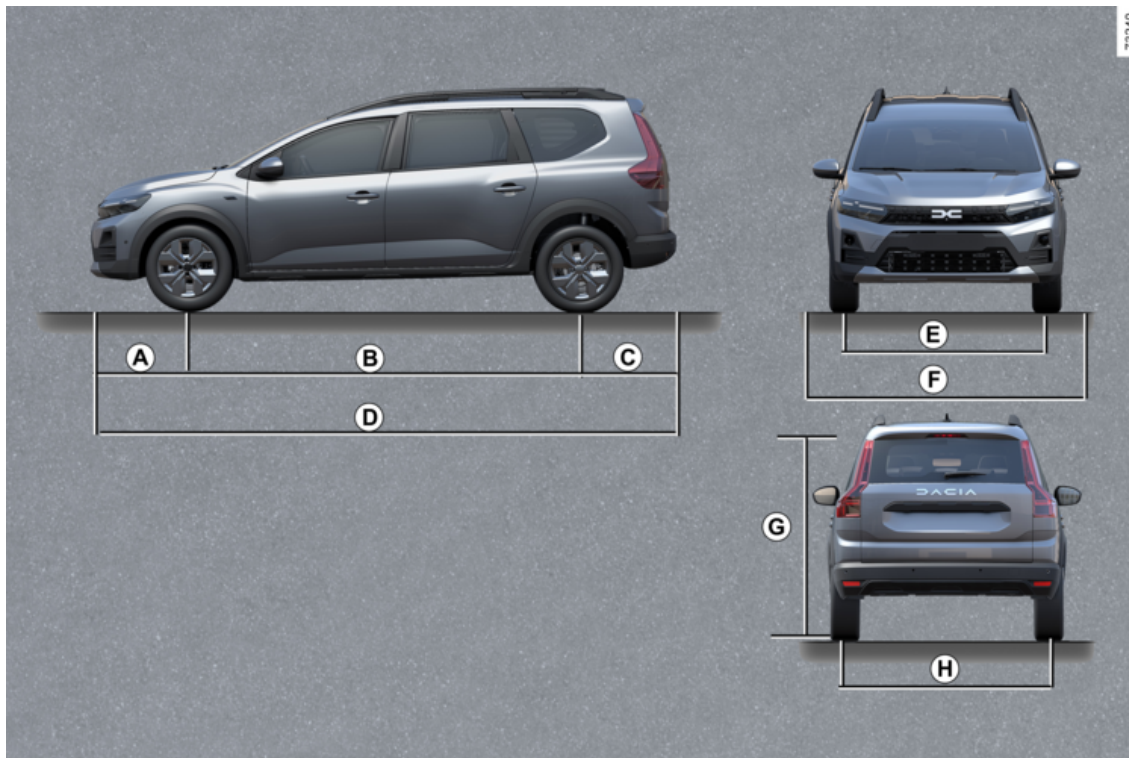

INFORMATION OM BILEN

	Kombiversion med fem eller sju säten
A	0.830
B	2.898
C	0.819
D	4.574
E	1.520
F	1,848 till 2,007 – 1,848 med ytterbackspeglar infällda. – 2,007 med ytterbackspeglar utfällda.
G	1,674 till 1,690 – 1,674 olastad, – 1,690 olastad, med antenn,
H	1.520

7

INFORMATION OM BILEN

Vikter (i kg)

De angivna vikterna gäller för basversion utan tillval. De varierar beroende på bilens utrustningsnivå. Rådfråga en återförsäljare.

Kombimodell	
Maximal nyttovikt (MMAC) Maximal tillåten vikt (MMTA) Bilens maximaltågvikt (MTR)	Vikter anges på bilens identifieringsskylt. ➔ 374
Max tillåten släpvagnsvikt med broms *	fastställs genom beräkning: MTR - MMAC
Max. tillåten släpvagnsvikt utan broms *	630 kg
Kultryck dragkrok *	75 kg
Tillåten taklast	➔ 309

* **Släpvagnsvikt (bogsering av husvagn, båt etc).**

Bogsering är förbjuden då kalkylen $MTR - MMAC$ är lika med noll eller då MTR är lika med noll (eller inte finns angiven) på tillverkarens skylt.

- Det är viktigt att respektera de släpvagnsvikter som bestämts av den lokala lagstiftningen och vägtrafikförordningen. Kontakta en märkesrepresentant för montering av godkänd draganordning.
- För en bil med släp får **totalvikten (bil + släp) aldrig överskridas**. Däremot är följande möjligt:
 - bakre MMTA överskrids med högst 15 %
 - MMAC överskrids med högst 10 % eller 100 kg (beroende på vilket som uppnås först).

I inget av fallen får maxhastigheten för bilen och släpet överskrida 100 km/h och däcktrycket ska ökas med 0,2 bar (3 psi).

- Motorns prestanda och backtagningsförmågan minskar med altituden. Vi rekommenderar dig att minska maxlasten med 10 % per 1 000 meter och sedan minska med ytterligare 10 % för varje höjdökning på 1 000 meter.

ORIGINALUTRUSTNING OCH RESERVDELAR

Reservdelarna tillverkas efter mycket noggranna specifikationer och testas regelbundet. Görs ändringar eller sker utbyte av originaldelar mot delar av annat ursprung, löper fordonsägaren risk att fordonet inte längre uppfyller de krav som säkerhets-, avgasreningsoch bullernormerna uppställer i enlighet med vägtrafikförordningen.

Dessutom upphör garantin att gälla då ändringar som inte överensstämmer med fabriken specifikationer görs på bilen eller om montering sker av reservdelar som inte tillverkats eller godkänts av fabriken. De reparationer som utförs av din märkesrepresentant med originalreservdelar omfattas dessutom av de garantier som finns beskrivna på reparationsorderns baksida.

UNDERHÅLLSSCHEMA

VIN:

Datum:	Kilometer:	Fakturanr:	Kommentarer/övrigt
Typ av åtgärd: Service <input type="checkbox"/> <input type="checkbox"/>	Stämpel		
Rostskyddskontroll: OK <input type="checkbox"/> Inte OK* <input type="checkbox"/>			
Datum:	Kilometer:	Fakturanr:	Kommentarer/övrigt
Typ av åtgärd: Service <input type="checkbox"/> <input type="checkbox"/>	Stämpel		
Rostskyddskontroll: OK <input type="checkbox"/> Inte OK* <input type="checkbox"/>			
Datum:	Kilometer:	Fakturanr:	Kommentarer/övrigt
Typ av åtgärd: Service <input type="checkbox"/> <input type="checkbox"/>	Stämpel		
Rostskyddskontroll: OK <input type="checkbox"/> Inte OK* <input type="checkbox"/>			

* Se relevant sida

UNDERHÅLLSSCHEMA

VIN:

Datum:	Kilometer:	Fakturanr:	Kommentarer/övrigt
Typ av åtgärd: Service <input type="checkbox"/> <input type="checkbox"/>	Stämpel		
Rostskyddskontroll: OK <input type="checkbox"/> Inte OK* <input type="checkbox"/>			
Datum:	Kilometer:	Fakturanr:	Kommentarer/övrigt
Typ av åtgärd: Service <input type="checkbox"/> <input type="checkbox"/>	Stämpel		
Rostskyddskontroll: OK <input type="checkbox"/> Inte OK* <input type="checkbox"/>			
Datum:	Kilometer:	Fakturanr:	Kommentarer/övrigt
Typ av åtgärd: Service <input type="checkbox"/> <input type="checkbox"/>	Stämpel		
Rostskyddskontroll: OK <input type="checkbox"/> Inte OK* <input type="checkbox"/>			

* Se relevant sida

UNDERHÅLLSSCHEMA

VIN:

Datum:	Kilometer:	Fakturanr:	Kommentarer/övrigt
Typ av åtgärd: Service <input type="checkbox"/> <input type="checkbox"/>	Stämpel		
Rostskyddskontroll: OK <input type="checkbox"/> Inte OK* <input type="checkbox"/>			
Datum:	Kilometer:	Fakturanr:	Kommentarer/övrigt
Typ av åtgärd: Service <input type="checkbox"/> <input type="checkbox"/>	Stämpel		
Rostskyddskontroll: OK <input type="checkbox"/> Inte OK* <input type="checkbox"/>			
Datum:	Kilometer:	Fakturanr:	Kommentarer/övrigt
Typ av åtgärd: Service <input type="checkbox"/> <input type="checkbox"/>	Stämpel		
Rostskyddskontroll: OK <input type="checkbox"/> Inte OK* <input type="checkbox"/>			

* Se relevant sida

UNDERHÅLLSSCHEMA

VIN:

Datum:	Kilometer:	Fakturanr:	Kommentarer/övrigt
Typ av åtgärd: Service <input type="checkbox"/> <input type="checkbox"/>	Stämpel		
Rostskyddskontroll: OK <input type="checkbox"/> Inte OK* <input type="checkbox"/>			
Datum:	Kilometer:	Fakturanr:	Kommentarer/övrigt
Typ av åtgärd: Service <input type="checkbox"/> <input type="checkbox"/>	Stämpel		
Rostskyddskontroll: OK <input type="checkbox"/> Inte OK* <input type="checkbox"/>			
Datum:	Kilometer:	Fakturanr:	Kommentarer/övrigt
Typ av åtgärd: Service <input type="checkbox"/> <input type="checkbox"/>	Stämpel		
Rostskyddskontroll: OK <input type="checkbox"/> Inte OK* <input type="checkbox"/>			

* Se relevant sida

UNDERHÅLLSSCHEMA

VIN:

Datum:	Kilometer:	Fakturanr:	Kommentarer/övrigt
Typ av åtgärd: Service <input type="checkbox"/> <input type="checkbox"/>	Stämpel		
Rostskyddskontroll: OK <input type="checkbox"/> Inte OK* <input type="checkbox"/>			
Datum:	Kilometer:	Fakturanr:	Kommentarer/övrigt
Typ av åtgärd: Service <input type="checkbox"/> <input type="checkbox"/>	Stämpel		
Rostskyddskontroll: OK <input type="checkbox"/> Inte OK* <input type="checkbox"/>			
Datum:	Kilometer:	Fakturanr:	Kommentarer/övrigt
Typ av åtgärd: Service <input type="checkbox"/> <input type="checkbox"/>	Stämpel		
Rostskyddskontroll: OK <input type="checkbox"/> Inte OK* <input type="checkbox"/>			

* Se relevant sida

UNDERHÅLLSSCHEMA

VIN:

Datum:	Kilometer:	Fakturanr:	Kommentarer/övrigt
Typ av åtgärd: Service <input type="checkbox"/> <input type="checkbox"/>	Stämpel		
Rostskyddskontroll: OK <input type="checkbox"/> Inte OK* <input type="checkbox"/>			
Datum:	Kilometer:	Fakturanr:	Kommentarer/övrigt
Typ av åtgärd: Service <input type="checkbox"/> <input type="checkbox"/>	Stämpel		
Rostskyddskontroll: OK <input type="checkbox"/> Inte OK* <input type="checkbox"/>			
Datum:	Kilometer:	Fakturanr:	Kommentarer/övrigt
Typ av åtgärd: Service <input type="checkbox"/> <input type="checkbox"/>	Stämpel		
Rostskyddskontroll: OK <input type="checkbox"/> Inte OK* <input type="checkbox"/>			

* Se relevant sida

7

ROSTSKYDDSKONTROLL

Om det krävs en reparation för att garantin ska gälla anges den nedan.

VIN:

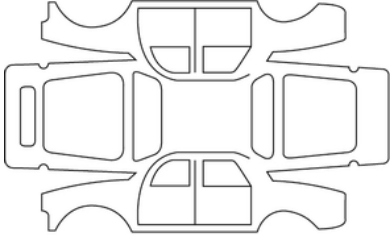
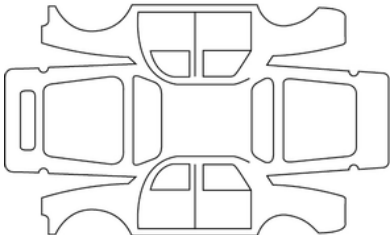
Reparationsdatum:		Stämpel
Rostreparationer att utföra:		
Reparationsdatum:		Stämpel
Reparation som ska utföras:		

ROSTSKYDDSKONTROLL

Om det krävs en reparation för att garantin ska gälla anges den nedan.

VIN:

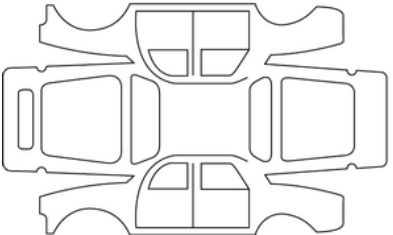
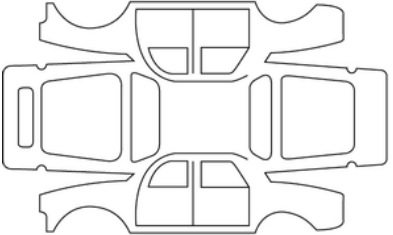
Reparationsdatum:		Stämpel
Rostreparationer att utföra:		
Reparationsdatum:		Stämpel
Reparation som ska utföras:		

7

ROSTSKYDDSKONTROLL

Om det krävs en reparation för att garantin ska gälla anges den nedan.

VIN:

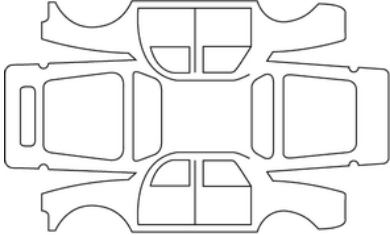
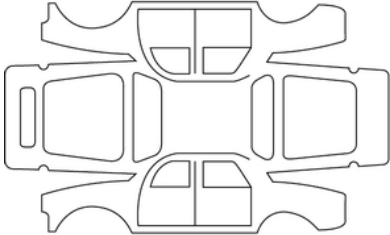
Reparationsdatum:		Stämpel
Rostreparationer att utföra:		
Reparationsdatum:		Stämpel
Reparation som ska utföras:		

ROSTSKYDDSKONTROLL

Om det krävs en reparation för att garantin ska gälla anges den nedan.

VIN:

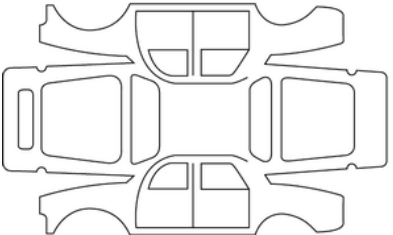
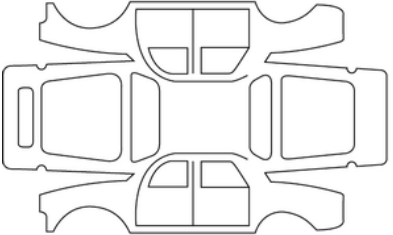
Reparationsdatum:		Stämpel
Rostreparationer att utföra:		
Reparationsdatum:		Stämpel
Reparation som ska utföras:		

7

ROSTSKYDDSKONTROLL

Om det krävs en reparation för att garantin ska gälla anges den nedan.

VIN:

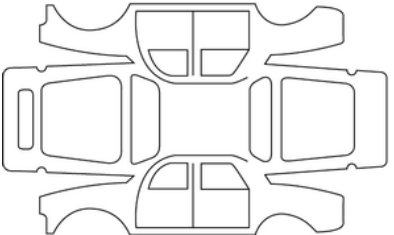
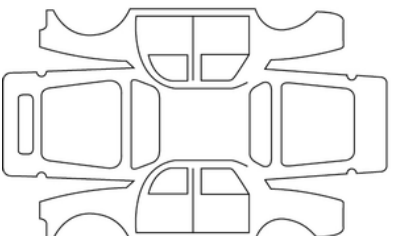
Reparationsdatum:		Stämpel
Rostreparationer att utföra:		
Reparationsdatum:		Stämpel
Reparation som ska utföras:		

ROSTSKYDDSKONTROLL

Om det krävs en reparation för att garantin ska gälla anges den nedan.

VIN:

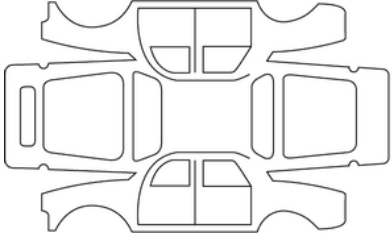
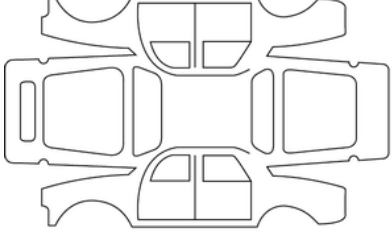
Reparationsdatum:		Stämpel
Rostreparationer att utföra:		
Reparationsdatum:		Stämpel
Reparation som ska utföras:		

7

ROSTSKYDDSKONTROLL

Om det krävs en reparation för att garantin ska gälla anges den nedan.

VIN:

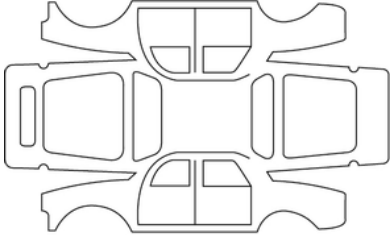
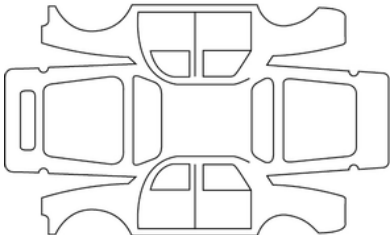
Reparationsdatum:		Stämpel
Rostreparationer att utföra:		
Reparationsdatum:		Stämpel
Reparation som ska utföras:		

ALFABETISKT INDEX

Symboler

"Handsfree"-kort: Användning, [39](#)

"Handsfree"-kort: Batteri, [43](#), [43](#)

A

ABS, [206](#)

AC, [277](#), [277](#), [281](#), [281](#), [284](#), [284](#)

Airbag, [73](#), [78](#), [79](#), [82](#)

Airbag : Avstängning av krockkudde på passagerarsida fram, [105](#)

Airbag : Läge på för krockkudden på passagerarsida fram, [105](#)

Airbags : Barnsäkerhet, [105](#)

Airbag uppblåsbar dyna, [73](#), [79](#), [82](#)

Aktiv panikinbromsning, [228](#)

Aktiv parkeringsassistans, [256](#)

Anpassa bilinställningar, [129](#)

Antispinnsystem, [206](#), [206](#)

Antispinnsystem – utökat grepp, [206](#)

Användningsföreskrifter, [148](#)

Armstöd, [299](#)

Askkopp, [297](#)

Askkoppar, [297](#)

Automatisk låsning av dörrar under körning, [54](#)

Automatlåda (användning), [171](#), [174](#), [179](#)

Avståndskontroll vid parkering, [129](#), [256](#)

Avståndsvarning, [224](#), [224](#)

B

Backkamera, [256](#)

Backspeglar, [140](#)

Bagagelucka, [55](#)

Bagagerum, [55](#)

Baksäte, [59](#)

BAKSÄTE, [61](#)

Baksäten: Funktioner, [61](#)

Barnsäkerhet, [47](#), [83](#)

Barnsäkerhetsanordning, [83](#)

Barnsäkerhetssystem, [83](#)

Barnsäten, [83](#), [88](#)

Batteri:, [323](#)

Batteri: Felsökning, [348](#)

Batteri (fjärrkontroll), [48](#)

Batterier, [43](#)

Batterier till dörrfjärrkontroll, [48](#)

Belysning, [142](#)

Belysning: halvljus, [352](#)

Belysning: helljus, [352](#)

Belysning: invändig, [294](#), [357](#)

Belysning: Körriktningsvisare, [147](#), [352](#)

Belysning: Lampbyte, [352](#)

Belysning: ledljus, [129](#)

Belysning: sidoljus, [352](#)

Belysning: Varningsblinkers, [147](#)

Belysning: Yttre, [142](#), [352](#)

Belysning och dimljus, [142](#)

Bogseringsöglor, [345](#)

Bogseröglor, [338](#), [347](#)

ALFABETISKT INDEX

Borttagning av imma på bakrutan, [281](#)
Bränsleekonomi, [190](#)
Bränsleförbrukning, [190](#)
Bränsletank, [154](#)
Bränsletips för att minska förbrukningen, [190](#)
Byta bränsletyp under körning, [31](#)
Byte av vindrutetorkarblad, [363](#)
Bältessträckare, [73](#)
Bältessträckare till bilbälten, [78](#)

C

Centrallåsning av dörrar, [51](#), [129](#)
Cigarrettändare, [297](#)

D

Dagbelysning, [129](#)
Defroster, imborttagning för vindrutan, [281](#)
Defroster för vindruta., [281](#)
Display, [124](#)
Domkraft, [338](#), [342](#)
Driftstopp och bogsering, [345](#), [347](#)
Däck, [195](#), [200](#), [331](#)
Däck: Däcktrycksövervakningssystem, [195](#)
Däckpumpning, [195](#), [200](#), [333](#), [337](#)
Däcktryck för hjul, [195](#), [200](#), [333](#), [339](#)
Döda vinkeln: Varning, [219](#)
Dödavinkelvarning, [219](#)
Dörrar, [50](#), [50](#), [54](#), [54](#), [129](#)

Dörrar/bagagelucka, [37](#), [39](#), [47](#)

E

ECO-körning, [132](#), [190](#)
ECO-läge, [190](#)
Effektförbrukning, [124](#)
Elektrisk parkeringsbroms, [179](#)
Elektroniskt stabiliseringssystem: ESC, [206](#)
Eluppvärmda säten, [57](#)
Eluttag, [297](#)
Ersättningslampor, [352](#), [357](#)
Ersättnings- och reservdelar, [382](#)
ESC: Elektroniskt stabiliseringssystem, [206](#)
Extraljus, [352](#)
Extra säkerhetsanordningar, [82](#)

F

Fartbegränsare, [248](#)
Farthållare, [251](#)
Farthållare – fartbegränsare, [248](#), [251](#)
Fastspänningsanordningar för barn, [83](#)
Felsökning: Batteri, [348](#)
Filter: partikelfilter, [184](#), [186](#)
Fjärrkontroll för centrallåsning av dörrar, [47](#)
Fjärrkontroll låsning, [45](#)
Fjärrstart av motorn, [37](#)
Främre säten, [57](#)
Funktionsfel: Kortbatterier, [37](#)

ALFABETISKT INDEX

Funktionsstörning, [54](#), [82](#), [148](#), [168](#), [174](#), [174](#), [179](#), [179](#), [228](#), [228](#)
färddator, [129](#)
Färddator, [112](#)
Färd med barn, [83](#)
Förassistans, [206](#), [219](#), [224](#), [228](#), [248](#), [251](#), [256](#), [259](#)
Förarposition, [108](#)
Försatt motorn i vänteläge, [168](#)
Förvaringsfack, [299](#)
Förvaringsmöjligheter, [299](#)
Förvaringsutrymme/fack: Kupé, [299](#)
Förvaringsutrymmen, [299](#)

G

GPL, [31](#)

H

Handbroms, [171](#), [179](#)
Handskfack, [299](#)
Hjulbyte, [342](#)
Hjulkapslar, [343](#)
Hjulnyckel, [338](#), [342](#)
Höjdinställning av barnsäte, [83](#)

I

Identifiering av motor, [375](#)
igenkänning av fordon, [228](#)
igenkänning av fotgängare, [228](#)
lläggning av backväxeln, [171](#)

Indikatorer: körriktningvisare, [147](#)
Indikeringar på instrumentpanelen, [112](#), [168](#), [179](#), [200](#)
Indikering för styrning, [112](#), [124](#), [132](#)
Inkörning, [161](#)
Innerbelysning, [294](#), [294](#), [357](#)
Innerbelysning: Lampbyte, [357](#)
Instrumentpanel, [112](#), [112](#), [124](#), [129](#), [132](#), [132](#), [142](#), [168](#), [179](#), [200](#)
Inställningar, [129](#)
Inställningar för bilen, [129](#)
Inställningar i menyn, [129](#)
Inställning av framstolar, [57](#)
Inställning av framstolarna, [57](#)
Inställning av körställning, [67](#)
Inställning av ratten, [138](#)
Insynsskydd, [305](#)
Integrerat reglage för handsfreetelefon, [287](#)

K

Katalysator, [186](#)
Klimatanläggning, [274](#), [276](#), [277](#), [281](#)
Klimatanläggning: Information och användningsråd, [284](#)
Klimatanläggning manuell, [277](#)
Kompletterande fastspänningsanordningar till säkerhetsbältena, [73](#), [78](#), [79](#), [82](#)
Kompletterande fastspänningsanordningar utöver säkerhetsbältena bak, [78](#)
Kompletterande krockskyddssystem på sidorna, [78](#), [79](#)
KOMPLETTERANDE KROCKSKYDDSSYSTEM TILL SÄKERHETS-BÄLTEN FRAM, [73](#)

ALFABETISKT INDEX

Konfigureringsmeny, [129](#)
Kontroll och varningsindikeringar, [219](#)
Kort: Användning, [37](#), [39](#)
Kort: Batteri, [43](#)
Kort: Handsfree, [37](#)
Kort: Låsning/upplåsning av dörrar och bagagelucka, [37](#)
Kort: Motorn startar inte i handsfreeläge, [37](#)
Kort: Nödnyckel, [37](#)
Kort med nödnyckel, [51](#)
Kurvhandtag, [296](#)
Kylvätskenivå, [320](#)
Körhjälp, [129](#), [219](#), [224](#), [248](#), [251](#), [256](#), [259](#)
Körhjälpmedel, [228](#)
Körning, [129](#), [161](#), [162](#), [165](#), [171](#), [174](#), [179](#), [184](#), [186](#), [190](#), [200](#), [206](#),
[219](#), [224](#), [228](#), [248](#), [251](#), [256](#), [259](#)
Körriktningsvisare, [147](#)
Körställning: inställningar, [67](#)

L

Lackunderhåll, [327](#)
Lampbyte, [352](#), [357](#)
Lampor, byte, [352](#), [357](#)
Ljud- och ljussignaler, [147](#)
Ljudsignal, [50](#)
Ljudsignal för fotgängare, [24](#)
LPG, [154](#), [162](#), [165](#)
Låsning, [67](#)
Låsning/upplåsning av dörrar och luckor: Dörrar, [51](#)

Låsning av dörrarna, [37](#), [39](#), [47](#), [129](#)
Låsningfria bromsar: ABS, [206](#)

M

Meddelanden på instrumentpanelen, [112](#), [168](#), [179](#), [200](#)
Meny för personliga inställningar till bilen, [129](#)
Miljö, [188](#)
Montering av barnsätet, [88](#)
Motorhuv, [315](#)
Motorolja, [316](#), [317](#)
Motorspecifikationer, [375](#)
Multidisplay, [219](#), [224](#), [228](#), [256](#), [259](#)
Multimediautrustning, [129](#), [287](#)
Multimedia-uttag, [287](#)

N

Nackstöd, [57](#)
Nackstöd fram, [57](#)
Navigering, [287](#)
Navigeringssystem, [287](#)
Navkapselverktyg, [338](#)
Nivåer:, [315](#), [316](#), [321](#)
Nivåer: Kylvätska, [320](#)
Nivå motorolja:, [316](#), [317](#)
Nyckel/fjärrkontroll, [45](#)
Nyckel/radiostyrd fjärrkontroll: Användning, [47](#)
Nycklar, [45](#), [47](#)
Nödbromsassistans, [206](#)

ALFABETISKT INDEX

Nödbromsning, [206](#)
Nödinbromsning, [228](#)
Nödnyckel, [37](#)

O

Oljebyte, [317](#)
Oljekvalitet motor, [317](#)
Oljesticka, [316](#), [317](#)

P

Parkeringsassistans: Parkeringshjälp, [256](#)
Parkeringsbroms, [179](#)
Passagerarsäkerhet: Framsätesspassagerare airbag, [105](#)
Praktiska råd, [352](#), [357](#), [365](#)
Punktering, [337](#), [339](#), [342](#)
Punktering: Reservhjul, [339](#)

R

Radio, [287](#)
Reagens (tank), [157](#)
Reagenskvalitet, [157](#)
Reagenspåfyllning, [157](#)
Reagenstank, [157](#)
Reagenstankens lock, [157](#)
Reagenstank volym, [157](#)
Reglage, [248](#), [251](#)
Rengöring: fordonets interiör, [329](#)
Reservhjul, [339](#)

Råd om utsläppskontroll, [189](#), [189](#)
Råd vid körning, [190](#)

S

SATS FÖR DÄCKPUMPNING, [337](#)
Sats för däckspumpning, [195](#), [200](#), [339](#)
SCR: Selective Catalytic Reduction (selektiv katalysatorreducering),
[157](#)
Servostyrning, [138](#), [138](#)
Signalhorn, [147](#), [147](#)
Skydd mot korrosion, [327](#)
SKÖTSEL AV KLÄDSEL OCH INRE DETALJER, [329](#)
Solskydd, [296](#)
Specialfunktioner för bensinfordon, [186](#)
Specialfunktioner för dieslbilar, [184](#)
Specialfunktioner för GPL versioner, [31](#)
Speglar, [296](#)
Spolarburk, [148](#), [151](#), [321](#)
spolvätskebehållare, [321](#)
Spotlights, [294](#)
Start, [162](#)
Start-/stoppknapp för motor, [165](#)
Starta motorn, [161](#), [162](#), [162](#), [168](#)
START AV MOTOR, [165](#), [165](#)
Starthjälp för batteri, [348](#)
Starthjälp i backe, [206](#)
Stopp & Start funktion, [168](#), [179](#)
Stoppa motorn, [162](#), [179](#)
Strålkastare, [142](#)

ALFABETISKT INDEX

Stänga dörrarna, [50](#), [51](#)
Stöldlarm (brytare), [161](#)
Synliga signaler, [147](#)
Säkerhetsbälten, [67](#), [82](#)
SÄKERHETSBÄLTEN, [73](#), [79](#), [329](#)
Säkringar, [365](#)

T

Takrails, [309](#)
Telefon, [287](#)
Temperaturreglering, [281](#), [284](#)
Tillsats (tillsatsmedel), [157](#)
Tillsatstankens volym, [157](#)
Torkarblad, [148](#)
Torkarblad: Byte, [363](#)
Torkare, [148](#)
Torkare/spolare, byte av blad, [148](#), [363](#)
Torkare/spolning, [129](#), [148](#), [363](#)
Tvätt, [327](#)
Tändningslås, [161](#), [179](#)

U

Underhåll, [189](#)
Underhåll: Filter, [321](#)
Underhåll: Invändig klädsel, [329](#)
Underhåll: karosseri, [327](#)
Underhåll: Mekaniskt, [316](#), [321](#)
Upplåsning av dörrar, [51](#)

Uppvärmd vindruta, [281](#)
Utökat grepp, [206](#)

V

Varning, [147](#)
Varningssignal, [147](#)
Varningssystem för däcktrycksförlust, [200](#)
Varning vid hög hastighet, [248](#)
Ventilation, [281](#), [284](#)
Ventilation, luftkonditionering, [277](#)
Ventilationsmunstycken, [274](#), [276](#)
Verktyg, [338](#)
Värme, [274](#), [276](#), [277](#), [281](#), [284](#)
Växelspak, [171](#)
VÄXELSPAK, [171](#)
Växelspak, automatlåda, [171](#), [174](#)
Växling, [171](#)

Y

Ytterbelysning, [352](#)

A

Åtgärd, [174](#)
Åtkomst till motorrum, [315](#)

O

Öppning av dörrar, [50](#), [51](#)
Övervakningssystem för däcktryck, [195](#)



7799002738

Réf 7799002738 / Edition suédoise
NU 1689-2 – 04/2026

