



**РЪКОВОДСТВО
ЗА
ЕКСПЛОАТАЦИЯ**

LOGAN



Добре дошли на борда на вашия автомобил

Настоящото ръководство за потребителя съдържа необходимата информация:

- **за да разберете по-добре вашия автомобил**, така че да се възползвате максимално от неговите функции и напреднали технологии и да ги използвате при най-добрите възможни условия.
- **за да се уверите, че работи правилно**, като внимателно следвате съветите за поддръжка.
- **за да извършвате операциите ефективно**, без да губите време, **само** когато операцията не се нуждае да бъде изпълнена от специалист.

Прочетете това ръководство, за да откриете полезна информация, функции и технически актуализации, които ще обогатят вашето изживяване при шофиране. А ако някои въпроси са ви все още неясни, техниците от нашата мрежа с удоволствие ще ви предоставят всякаква допълнителна информация.

За насоки, моля, вижте следните символи:

 и  , видими в автомобила, показват, че трябва да направите справка с ръководството за подробна информация и/или ограничения на работните възможности относно оборудването на вашия автомобил.

→ присъстващи в ръководството – предоставят връзка към друг раздел в документа.



където и да е в ръководството означава риск, опасност или препоръка за безопасност.

Описанието на моделите в това ръководство се базира на техническите характеристики, които са валидни към датата на съставяне на настоящия документ. Този документ не включва корекции или допълнения към дигиталната версия, която би трябвало да остане справочник. Затова се препоръчва редовно да се консултирате с дигиталната версия, за да получите достъп до най-актуалната информация.

Ръководството обхваща цялото оборудване (стандартно или допълнително), предлагано за тези модели. Това дали оборудването е монтирано на автомобила зависи от версията, избраните опции и държавата на продажба.

Освен това някои устройства, които следва да се появят в течение на годината, могат да бъдат описани в този документ.

Освен това, функциите, описани в това ръководство, също подлежат на бъдещи модификации поради актуализации, разпоредби или технически ограничения.

Диаграмите в потребителските ръководства са предоставени само като примери.

На добър път с вашия автомобил.

Възпроизвеждане или превод, дори частично, се забранява без писмено разрешение от производителя на автомобила.

Превод от френски език

СЪДЪРЖАНИЕ

Добре дошли на борда на вашия автомобил	6	Резервоар за гориво	140
Екстериор	6	Резервоар за реактив	143
Купе	8	Шофиране	148
Позиция на водача	10	Разработване на двигателя.....	148
Помощни системи при шофиране	12	Запалване, спиране на двигателя	149
Безопасност в автомобила.....	14	Управление на предавките.....	159
Идентификация на автомобила – етикети.....	16	Ръчна спирачка	164
Двигателно отделение (рутинна поддръжка).....	18	Особености на дизеловите версии.....	170
Отстраняване на неизправности.....	20	Особености на бензиновите версии.....	172
Автомобил с ВНГ	22	Околна среда	174
Запознайте се със своя автомобил.....	24	Препоръки за поддържане и опазване на околната среда	176
ВНГ автомобил.....	24	Съвети за шофиране, екологично шофиране	178
Карта	30	Система за мониторинг на налягането в гумите	183
Ключ, дистанционно управление.....	38	Предупредителен сигнал за загуба на налягане в гумите.....	188
Врати и отварящи се елементи	43	Устройства за коригиране и подпомагане на управлението	194
Предни седалки.....	50	Допълнителни помощни функции при шофиране... ..	200
Задни места.....	53	ограничител на скоростта	245
Предпазни колани	55	Устройство за регулиране на скоростта.....	249
Допълнителни устройства за безопасност	60	Помощни системи за паркиране.....	254
Безопасност на деца:	71	Спешно повикване	270
Детски столчета.....	77	За ваше удобство.....	274
Безопасност на децата: дезактивиране и активиране на въздушната възглавница за предния пътник.....	89	Вентилационни отвори, отопление и климатик	274
Позиция за шофиране	92	Мултимедийно оборудване	288
Бордови компютър	99	Оборудване за купето	293
Предупредителни индикатори	118	Места за съхранение на багаж и закрепването му в салона	301
Кормилно управление	124	Превоз на предмети.....	306
Заден изглед	126	Поддръжка	310
Осветление и сигнализация.....	128		
Звукова и зрителна сигнализация	134		
Чистачки.....	135		

СЪДЪРЖАНИЕ

Достъп до двигателя, нива	310
Акумулатор:	318
Почистване	320
Практически съвети	324
Гуми	324
Отстраняване на неизправности	340
Фарове, светлини: подмяна на крушки.....	347
Пера на чистачките: смяна.....	356
Електрически предпазители	357
Радио подготовка	360
Инсталиране и използване на принадлежности	361
Неизправности във функционирането	363
Технически характеристики	369
Информация за автомобила	369
Резервни части и ремонти.....	378
Документи, удостоверяващи прегледа.....	379
Проверка на антикорозионната защита.....	385

ЕКСТЕРИОР

1

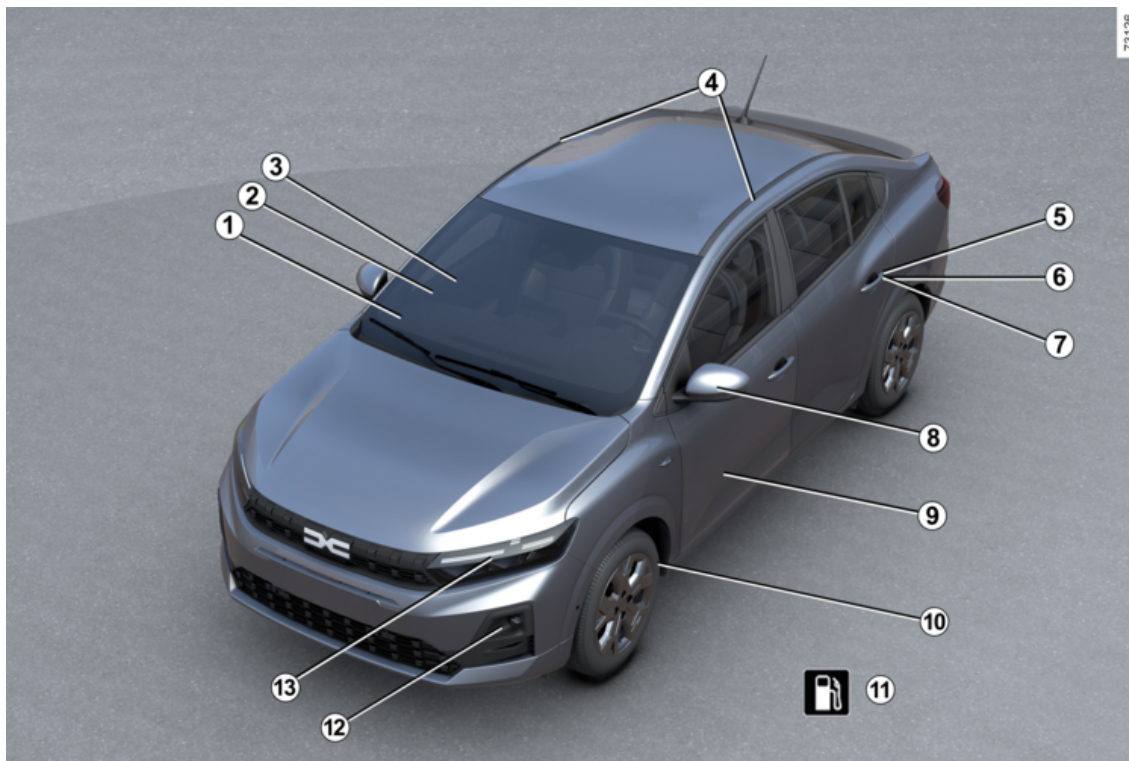

6 - Добре дошли на борда на вашия автомобил

ЕКСТЕРИОР

- 1** Премахване на запотвяването на ➔ **277** и ➔ **282**
- 2** Чистачка(и) на предното стъкло ➔ **135**
- 3** Електрически стъкла ➔ **293**
- 4** Точки на закрепване на покрива ➔ **308**
- 5** Ключ/дистанционно управление ➔ **38**
- 6** ➔ **30** карта
- 7** Заклучване/отключване на вратите ➔ **44**
- 8** Огледала за обратно виждане ➔ **126**
- 9** Поддръжка на каросерията ➔ **320**
- 10** Гуми ➔ **324**
- 11** Зареждане с гориво/ВНГ ➔ **140**
- 12** Светлини: смяна ➔ **347**
- 13** Светлини: работа ➔ **128**

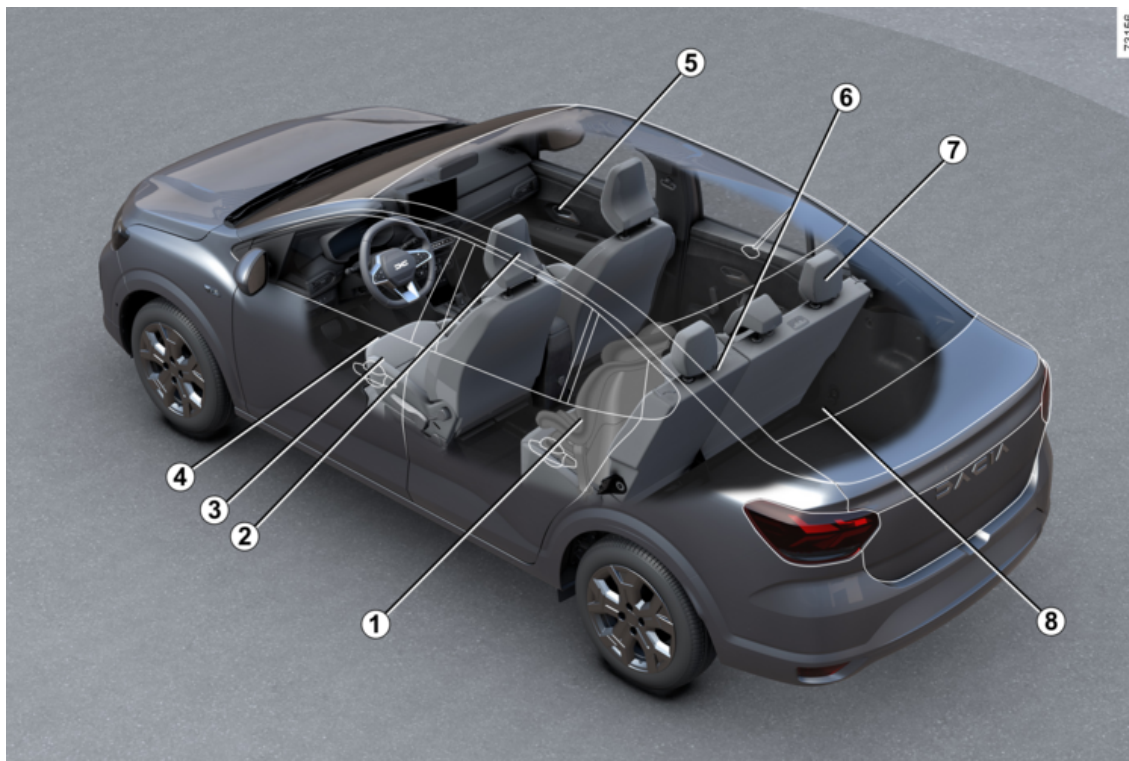

8 - Добре дошли на борда на вашия автомобил

КУПЕ

- 1** Безопасност на децата ➔ **71**
- 2** Преден подглавник ➔ **50**
- 3** Предни седалки ➔ **51**
- 4** Регулиране на позицията за шофиране ➔ **55**
- 5** Място за съхранение/оборудване на купето ➔ **301**
- 6** Задна седалка ➔ **54**
- 7** Задни подглавници ➔ **53**
- 8** Място за съхранение/оборудване на багажника ➔ **306**

ПОЗИЦИЯ НА ВОДАЧА

1

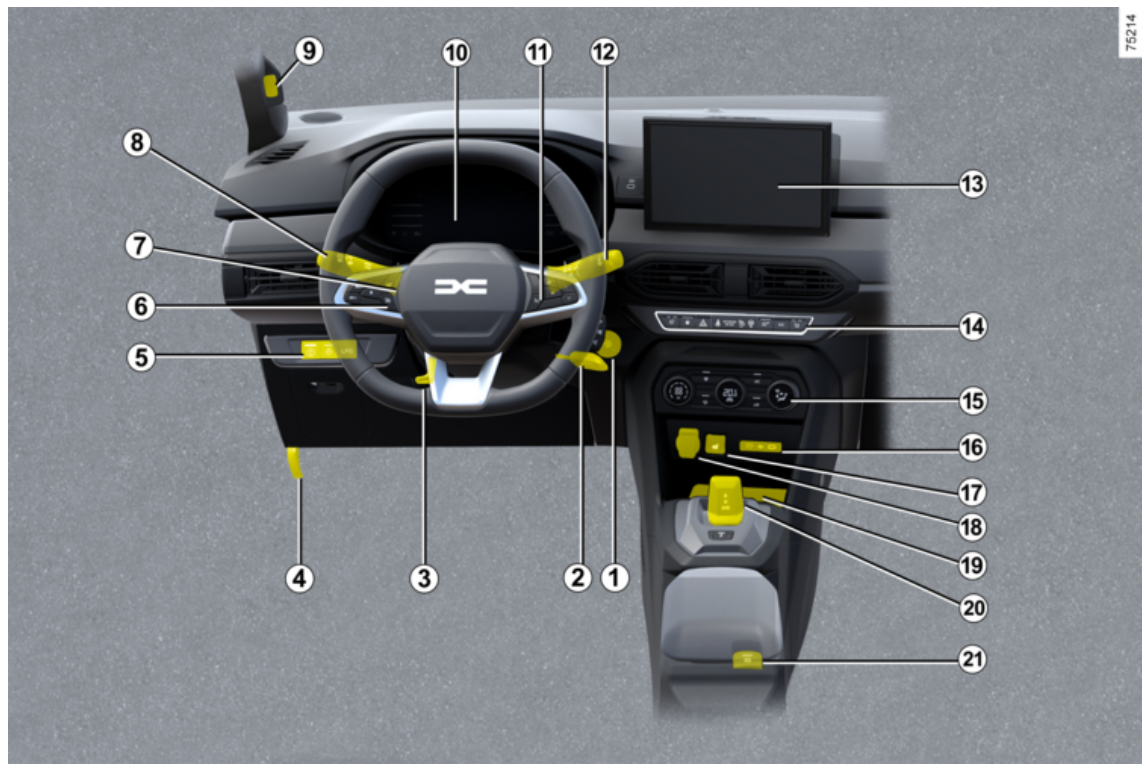

75214

10 - Добре дошли на борда на вашия автомобил

ПОЗИЦИЯ НА ВОДАЧА

- 1** Бутон за стартиране/спиране на двигателя ➔ **149**
- 2** Контактно гнездо за запалване с ключ ➔ **149**
- 3** Регулиране на волана ➔ **124**
- 4** Освобождаване на капака на двигателя ➔ **310**
- 5** Контролни елементи за:
 - My Safety ➔ **200** ;
 - Волан с подгриване или, в зависимост от автомобила, превключвател за общо активиране/деактивиране на асистента за паркиране;
 - LPG команда ➔ **24**
- 6** Ограничител на скоростта ➔ **245**
- 7** Устройство за регулиране на скоростта ➔ **249**
- 8** Външно осветление ➔ **128**
- 9** Вътрешна камера ➔ **233**
- 10** Арматурно табло ➔ **118**
- 11** Контролни елементи на бордовия компютър ➔ **99**
- 12** Лостче за миене/избърсване на стъклата ➔ **135**
- 13** Мултимедиен екран ➔ **288**
- 14** Контролен елемент(и) на седалките с подгриване ➔ **50**
- 15** Отоплителна система/климатик ➔ **277**
- 16** USB-C ➔ **288** гнезда
- 17** В зависимост от автомобила, контролен елемент за активиране/деактивиране на функцията за контрол на сцеплението – Extended grip ➔ **194**
- 18** Гнездо за включване на аксесоари ➔ **288**
- 19** Място за зареждане/съхранение на телефона ➔ **288**
- 20** Скоростен лост ➔ **159**
- 21** Управление на активирането/деактивирането на електронната ръчна спирачка ➔ **164**

ПОМОЩНИ СИСТЕМИ ПРИ ШОФИРАНЕ

1

79120

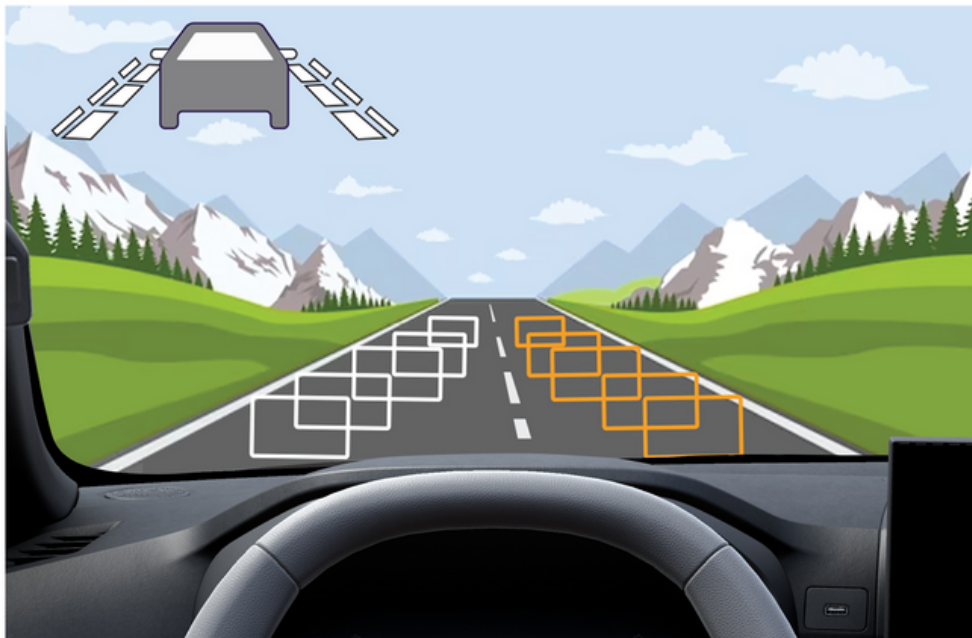

ПОМОЩНИ СИСТЕМИ ПРИ ШОФИРАНЕ

- ABS (антиблокираща система на колелата) ➔ **194**
- ESC (електронен контрол на стабилността) ➔ **194**
- Сервоспирачка ➔ **194**
- Помощ при потегляне по наклон ➔ **194**
- Контрол на сцеплението – Extended grip ➔ **194**
- Stop and Start ➔ **155**
- Система за контрол на налягането в гумите ➔ **183**
- Предупреждение за загуба на налягане в гумите ➔ **188**
- My Safety ➔ **200**
- Предотвратяване на напускане на лентата ➔ **202**
- Предупреждение за сляпа зона ➔ **211**
- Предупреждение за безопасна дистанция ➔ **218**
- Предупреждение във връзка с бдителността на водача ➔ **230**
- Предупреждение за умора на водача ➔ **236**
- Предупреждение за необходимост от бдителността на водача ➔ **233**
- Засичане на пътни знаци ➔ **239**
- Ограничител на скоростта ➔ **245**
- Устройство за регулиране на скоростта ➔ **249**
- Камера за задно виждане ➔ **254**
- Камера с множество изгледи ➔ **257**
- Асистент за паркиране ➔ **264**

БЕЗОПАСНОСТ В АВТОМОБИЛА

1

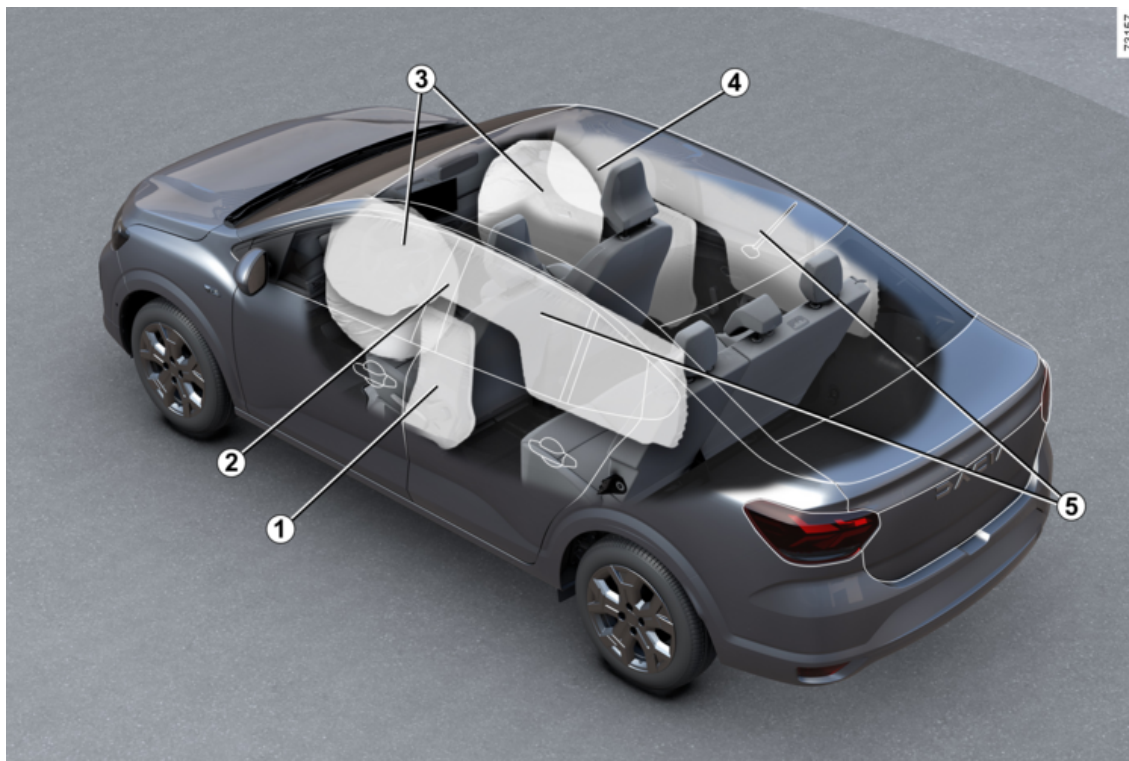

БЕЗОПАСНОСТ В АВТОМОБИЛА

- 1 Airbags странични места → 67
- 2 Предпазни колани → 55
- 3 Airbags Предна част → 60
- 4 Потискане на пътника отпред airbag → 60
- 5 Airbags Въздушни възглавници тип „завеса“ → 67

ИДЕНТИФИКАЦИЯ НА АВТОМОБИЛА – ЕТИКЕТИ

1

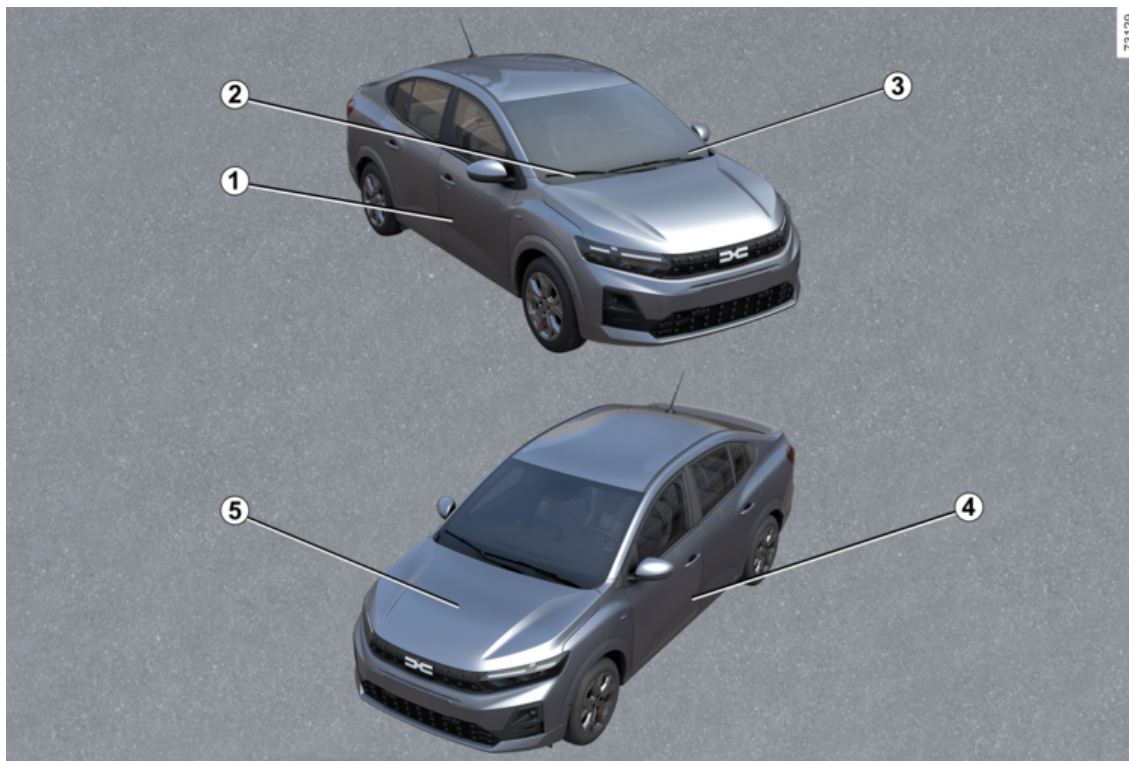

ИДЕНТИФИКАЦИЯ НА АВТОМОБИЛА – ЕТИКЕТИ

- 1** Табелка на производителя → **369**
- 2** Техническа информация за службите за спешна помощ → **369**
- 3** Напомняне за идентификационния номер на автомобила → **369**
- 4** Етикети за налягането в гумите → **188** → **326**
- 5** Идентификация на двигателя → **370**

ДВИГАТЕЛНО ОТДЕЛЕНИЕ (РУТИННА ПОДДРЪЖКА)

1

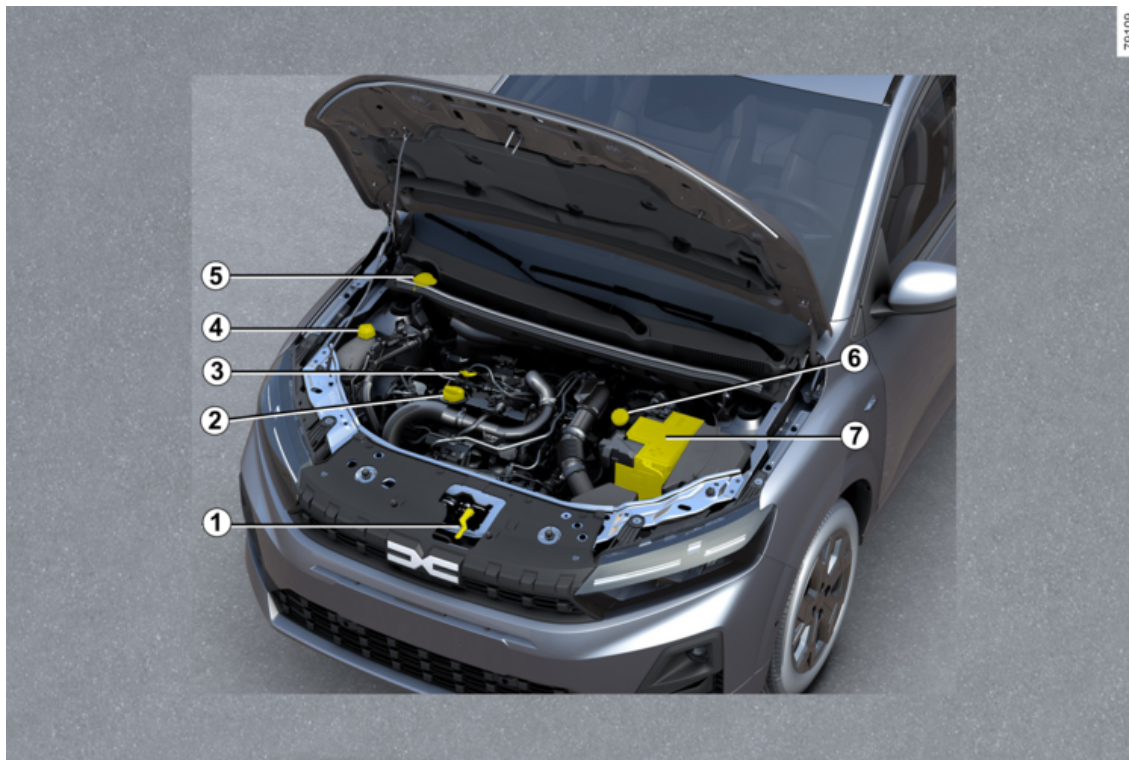

ДВИГАТЕЛНО ОТДЕЛЕНИЕ (РУТИННА ПОДДРЪЖКА)

- 1 Отваряне на капака на двигателя ➔ 310
- 2 Капачка на отвора за пълнене на двигателно масло ➔ 311
- 3 Маслоизмервателна пръчка ➔ 311
- 4 Охладителна течност ➔ 315
- 5 Течност за измиване на предното стъкло ➔ 316
- 6 Спирачна течност ➔ 310
- 7 Батерия ➔ 318

ОТСТРАНЯВАНЕ НА НЕИЗПРАВНОСТИ

1

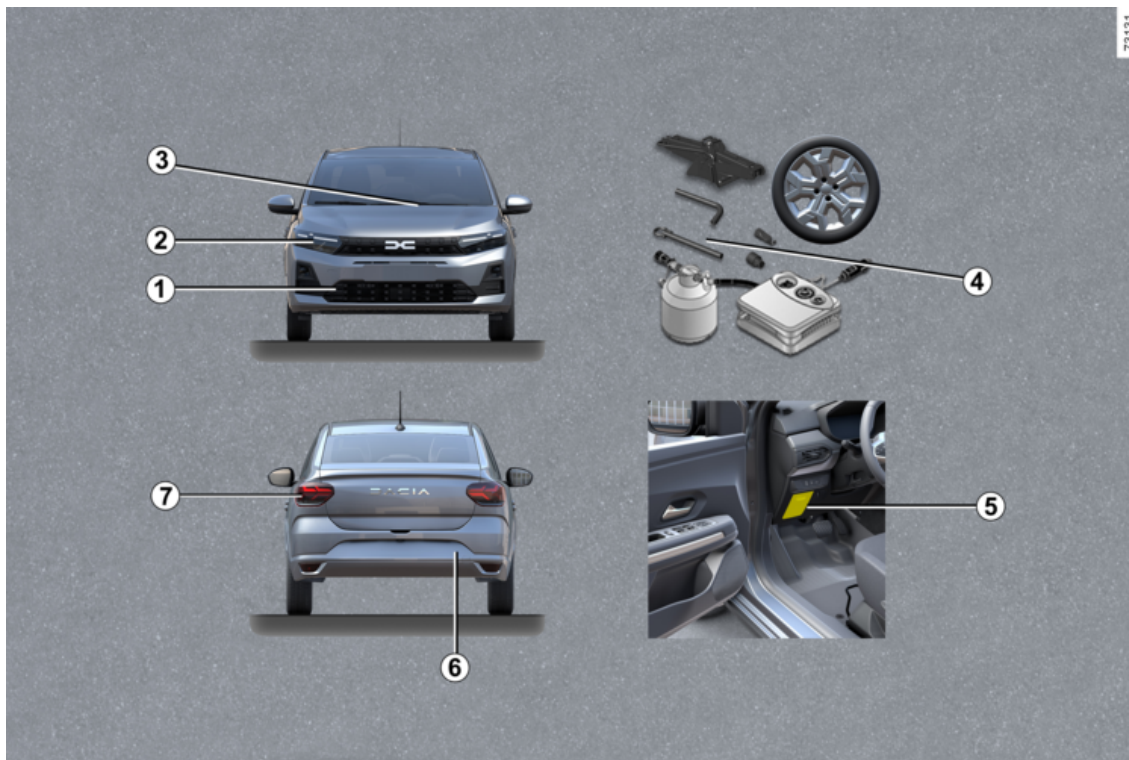

ОТСТРАНЯВАНЕ НА НЕИЗПРАВНОСТИ

- 1** Предна точка за теглене → **340**
- 2** Смяна на крушките на предните фарове → **347**
- 3** Смяна на перата на чистачките → **356**
- 4** Спукване на гума: инструменти → **332**
- Резервно колело → **333**
- Смяна на колело → **183**
- 5** Предпазители → **357**
- 6** Задна точка за теглене → **340**
- 7** Смяна на крушките на задните светлини → **348**

АВТОМОБИЛ С ВНГ

1

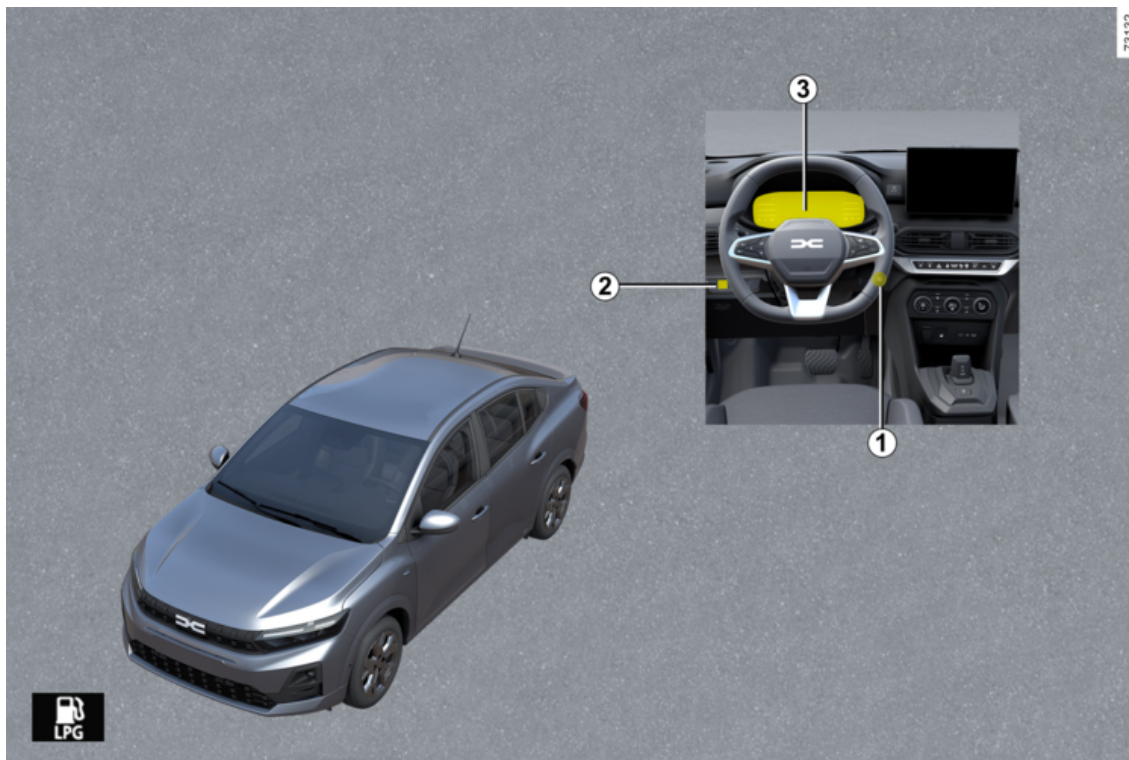

22 - Добре дошли на борда на вашия автомобил

АВТОМОБИЛ С ВНГ

1 Стартиране, спиране на двигателя: автомобил с ключ ➔ **149**

Стартиране, спиране на двигателя: автомобил с ➔ **151** карта

2 Регулатор за управление на ВНГ. ➔ **24**

3 Бордови компютър ➔ **99**



Пълнене на ВНГ ➔ **140**

ВНГ АВТОМОБИЛ

Въведение

2 Тези автомобили работят с два вида гориво: ВНГ и бензин. Те са снабдени с два отделни резервоара ➔ 140.

Какво представлява ВНГ



Втечен нефтен газ, който отговаря на стандарта EN 589 или еквивалентното национално законодателство.

Той може да бъде разпознат по характерната му миризма.



Контролен елемент за избор на режим на гориво – ВНГ/бензин 1

Това позволява на водача да преминава ръчно от един режим на гориво към друг.

Предупредителният индикатор

LPG се появява в сиво на арматурното табло, за да покаже, че системата изчаква необходимите условия да бъдат изпълнени, преди да премине в режим на ВНГ.

Предупредителният индикатор

LPG се появява в бяло или, в зависимост от автомобила, в зелено, което показва, че режимът ВНГ е активиран.



Индикатор за нивото на LPG горивото и предупредителна светлина

Предупредителният индикатор



светва на арматурното табло 2 заедно със съответния индикатор за нивото на ВНГ.

Посоченото количество ВНГ има индикативна стойност.

Работа

Пускане на двигателя



Запалването на двигателя се извършва винаги с бензин.

- За автомобили с ключ ➔ 149.
- За автомобили с карта ➔ 151.

Забележка: ако режимът на ВНГ е активен при стартиране на двигателя, системата временно ще превк-

ВНГ АВТОМОБИЛ

лучи към режим на движение с бензин.

– Предупредителният индикатор

LPG светва в сиво на арматурното табло **2** без звуков сигнал, но придружен от показване на предупреди-

телния индикатор  и свързано с него ниво на бензина. Това показва, че режимът на движение с бензин е активен.

След като необходимите условия бъдат изпълнени (ниво на температурата на двигателя и т.н.), системата автоматично превключва на режим LPG: предупредителният инди-

катор **LPG** се появява или, в зависимост от автомобила, в зелено, като същевременно LPG режимът е активиран.

Промяна на горивото в движение

За ръчно преминаване от режим на движение с бензин към режим на ВНГ

Натиснете контролния елемент **1**.

Превключването в режим на ВНГ се извършва автоматично, когато системата е готова:

– предупредителният индикатор



и свързаното с него ниво на LPG се показват на арматурното табло **2**;

– предупредителният индикатор



светва в сиво, за да потвърди избора на режим ВНГ, след което светва в бяло или, в зависимост от автомобила, в зелено, когато режимът ВНГ е активен.

За ръчно преминаване от режим на ВНГ към режим на движение с бензин

Натиснете контролния елемент **1**.

Предупредителният индикатор



изгасва на арматурното табло **2** и показва, че бензиновият режим е активиран.



За достъп до информацията и за повторно инициализиране на настройките за пробег с LPG ➔ **99**.



Докато резервоарът за гориво е празен, автомобилът не може да се стартира или да се движи само в режим на ВНГ.

Двугоривната работа с ВНГ/бензин изисква наличието на бензин (при стартиране, високо ускорение, ниски температури и т.н.).

Ако на арматурното табло се появи оранжевият предупреди-

телен индикатор  и се чуе звуков сигнал, напълнете резервоара с бензин възможно най-скоро.

Автоматично преминаване от режим на ВНГ към режим на движение с бензин

В зависимост от автомобила, при определени условия на употреба (напр. стартиране на студен автомобил, рязко ускорение и т.н.) системата може да избере временно да се върне към режим на бензин.

Предупредителният индикатор



се показва в сиво, за да ви предупреди за това.

ВНГ АВТОМОБИЛ

Ако условията са изпълнени отново, той автоматично превключва обратно в режим ВНГ и предупредителни-

ят индикатор **LPG** светва в бяло или, в зависимост от автомобила, в зелено.

Забележка: след няколко неуспешни опита системата може да реши да остане в режим на бензин за текущото пътуване.

Може да се направи нов опит, след като двигателят бъде напълно спрян.

Празен резервоар за ВНГ

Когато резервоарът е почти празен и двигателят работи на остатъчен запас от ВНГ, на арматурното табло се показва съобщението „LPG ниско ниво“, придружено от звуков сигнал и светване:

– на предупредителния индикатор

LPG в бяло или, в зависимост от автомобила, в зелено;

и

– на предупредителния индикатор

LPG в жълто.



Натиснете превключвателя **3 „OK“**, **4** или **5**, за да спрете показването на съобщението и предупредителните индикатори.

Когато в резервоара няма ВНГ, на арматурното табло се показва съобщението „LPG резервоар празен“, придружено от звуков сигнал и:

– изгасването на предупредителния

индикатор **LPG**;

и

– светването на предупредителния

индикатор **LPG** в жълто.

Заредете ВНГ възможно най-скоро
➔ 27.

Неизправности във функционирането

В случай на поява на неизправност, която би могла да наруши правилната работа на двигателя, се показва съобщението „LPG не е наличен“ и системата автоматично превключва от режим на ВНГ в режим на бензин.

Това се потвърждава от показването на следното на арматурното табло:

– съобщението „Проверете LPG уредба“;

и

– предупредителния индикатор

LPG! или, в зависимост от автомобила, предупредителния индикатор

LPG в жълто.

Консултирайте се възможно най-скоро с представител на марката.

При движение в тежки условия

При много студено време (температура под около 10 °C) и в зависимост от качеството на използвания газ системата може:

– автоматично да управлява условията за превключване между режим на ВНГ и режим на движение с бензин;

или

ВНГ АВТОМОБИЛ

– изразходва малко количество бензин в режим на ВНГ.

Забележка: за автомобили, които имат такова оборудване, се препоръчва да използвате режим ECO при тези условия (особено при температури под 0°C), с цел да увеличите максимално използването на режим на LPG ➔ 178.

В случай на инцидент

Най-важните предпазни мерки, които трябва да се вземат, са същите като при бензинов автомобил:

- действайте ръчната спирачка;
- спрете двигателя (автоматично се включва предпазен механизъм, който прекъсва подаването на ВНГ.
- прекъснете контакта;
- спазвайте местното законодателство.



ВНГ има твърде характерна миризма, така че да можете лесно да усетите евентуално изтичане. Ако усетите миризма на газ в автомобила или около него:

- незабавно преиниете към режим на движение с бензин и се уверете, че в близост до автомобила няма източник на възпламеняване;
- посетете представител на марката.



Не докосвайте, не ударяйте и не демонтирайте съставни части на системата за ВНГ.

Резервоар за LPG

Зареждане с ВНГ

Използваем обем на резервоара за ВНГ: около 40 l или 50 l (в зависимост от автомобила).

Задействайте ръчната спирачка, спрете двигателя, изключете контакта и загасете светлините.

При всички случаи съблюдавайте указанията за безопасност, посочени в станциите за зареждане на гориво.

В зависимост от държавата, преди да заредите, трябва да завинтите адаптера за пълнене **1** към крайника за пълнене на резервоара за ВНГ.

Препоръчително е винаги резервоарът да се пълни догоре.

Когато помпата спре подаването на ВНГ или дебитът ѝ намалее значително, максималното ниво на ВНГ е достигнато.

Не трябва да продължавате зареждането.

Станция за зареждане без самообслужване

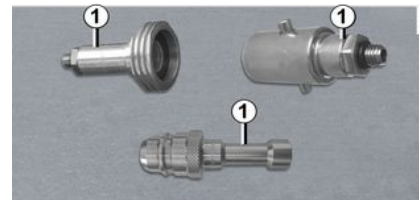

ВНГ АВТОМОБИЛ

Ако персоналът на бензиностанцията извършва процедура за зареждане на ВНГ, трябва да им дадете адаптера за пълнене **1**.



ВАЖНО: адаптер за пълнене на ВНГ 1

В зависимост от държавата се изисква използването на конкретен адаптер за пълнене на ВНГ.

Адаптерът за пълнене **1** е поставен в плик в жабката. Той може да е наличен или да не е наличен в автомобила в зависимост от държавата, в която е продаден автомобилът.

Преди да пътувате с автомобил в друга държава, е важно да се консултирате с представител на марката, за да разберете какъв тип адаптер трябва да използвате.

Станции за зареждане на самообслужване



Съветваме Ви да носите ръкавици за работа с пистолета за зареждане на ВНГ.

Отворете капака на резервоара за гориво на автомобила и развийте капачката **2** от крайника за зареждане на ВНГ.

Следвайте внимателно информацията, обясняваща как да извършите зареждането, която се предоставя от търговеца на ВНГ.

В зависимост от вида на станцията може да се наложи да натиснете и задържите бутона на станцията, преди да започне пълненето.

Когато помпата спре или работи трудно, това означава, че е достигнато максималното ниво на зареждане на резервоара (80%).

Пълненето спира, веднага щом отпуснете бутона. Освободете спирателното лостче (може да излезе малко количество газ), извадете пистолета и го поставете на колонката.

След зареждане поставете обратно капачката **2**, за да предотвратите проникването на вода или на чужди тела в системата.



За да заредите с гориво, двигателят трябва да е спрян (а не само в режим на готовност, в случай че автомобилът е оборудван с функцията Stop and Start): трябва да изключите запалването → **149**, → **151**.
Опасност от пожар.

ВНГ АВТОМОБИЛ

Електрически предпазители

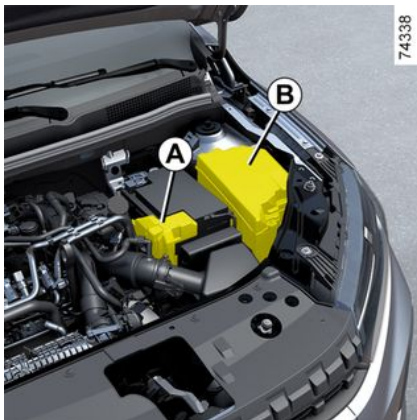

Предпазители в двигателното отделение *A* и *B*

Някои функции са защитени с предпазители, разположени в двигателното отделение, в блоковете **A** и **B**.

Поради факта обаче, че достъпът до тях е ограничен, **ви препоръчваме** **замяната им да се извършва от представител на марката.**



В съответствие с действащото законодателство или като предпазна мярка, снабдете се с резервна кутия с комплект крушки и електрически предпазители от местния представител на марката.



Проверете въпросния предпазител и, **ако е необходимо, го сменете с предпазител, който има същите номинални характеристики като оригиналния.**

Предпазител, предназначен за много голяма сила на тока може да причини прекалено загряване в електрическата верига (с опасност от пожар) в случай на ненормално електропотребление на даден уред.



При работа в отделението за двигателя се уверете, че лостчето за чистачките на предното стъкло е в положение „изключено“.

Риск от нараняване.



Преди да работите в двигателното отделение, трябва да изключите запалването
➔ 149, ➔ 151.



При извършване на действия в близост до двигателя, бъдете внимателни, тъй като е възможно той да бъде горещ. Освен това, вентилаторът на двигателя може да се включи във всеки момент. Етикетът



в двигателното отделение ви напомня за това.

Риск от нараняване.

общи положения

2

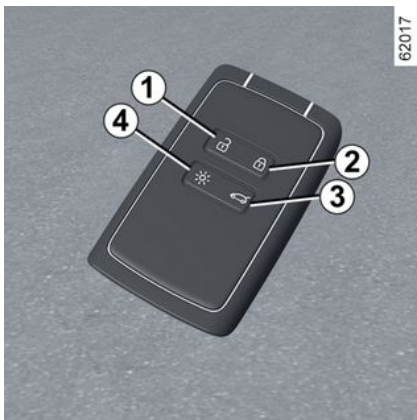

1. Отключване на всички врати и капак на багажника.
2. Заклучване на всички врати.
3. Отключване само на багажника.
4. Дистанционно включване на светлините.

Картата се използва за:

- заключване/отключване на отваряемите елементи (врати, врата на багажника);
- дистанционно включване на светлините на автомобила.

Пробер

Постарайте се да разполагате винаги с изправна батерия от желаня модел и я поставяйте правилно. Експлоатационният ѝ живот е около две години: трябва да се смени, когато на арматурното табло се покаже съобщението „Изтощена батерия на картата“ → 36.

обхват на действие на картата

Той е различен в зависимост от околната среда: внимавайте да не заключите или отключите случайно автомобила чрез неволно натискане на бутоните на картата.

Забележка: ако отварящ се елемент (врата или капак на багажника) е отворен или не е затворен добре, заключването е неуспешно и се подава звуков сигнал.

Радиосмущения

Смущения от фактори в непосредствена близост (външни инсталации или използване на оборудване, работещо на същата честота като картата) може да нарушат функционирането му.



Ако батерията е изтощена, пак можете да заключвате/отключвате и стартирате автомобила → 44 → 151.

Функция „Дистанционно осветление“

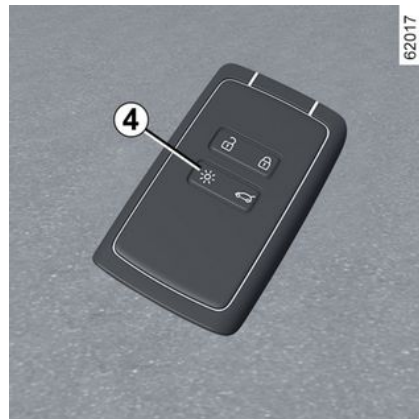

Натиснете бутона **4**, за да включите вътрешното осветление, габаритните светлини и късите светлини за около 20 минути. Това може да се използва например за разпознаване на автомобила от дистанция, когато е оставен на паркинг.

Забележка: повторното натискане на бутона **4** изключва осветлението.

КАРТА

Съвети

Не оставяйте картата на горещо, студено или влажно място.

Не дръжте картата на място, където може да се огъне или повреди случайно, като например в задния джоб.

Смяна: необходимост от допълнителна карта

Ако загубите картата си или ви е необходима още една, можете да получите такава от представител на марката.

При смяна на картата трябва да отидете при представител на марката с автомобила и **всички карти за него** за пренастройка на системата.

Може да използвате до четири карти на автомобил.



Отговорност на водача при паркиране или спиране на автомобила

Не напускайте никога автомобила, оставяйки в него, дори и за кратко време, дете, възрастен човек, който не може да се самообслужва, или животно.

Детето или животното може да постави в опасност себе си или други лица, стартирайки двигателя, задействайки оборудвания като стъклоподемника или заключвайки вратите.

В допълнение, трябва да знаете, че в горещо и / или слънчево време, температурата във вътрешността на купето се повишава много бързо.

ОПАСНОСТ ОТ СМЪРТ ИЛИ СЕРИОЗНИ НАРАНЯВАНИЯ.

Поставяне на ремък 7

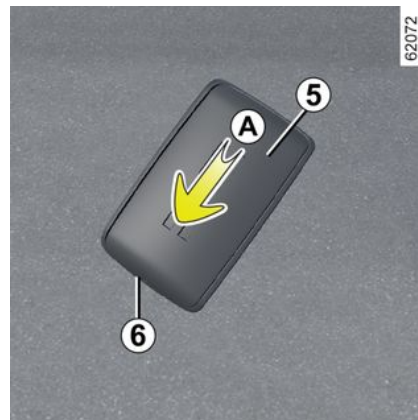

Плъзнете задния панел **5** надолу, като натискате в мястото **A**.



Никога не пъхайте инструменти от типа на отвертка в отвора **6**.

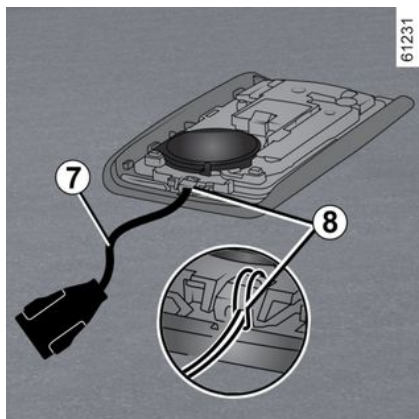

Пъхнете ремъка за ръка в компонента **8** и прекарайте края на ремъка през токата.

Позиционирайте ремъка в отвора **6** и затворете панела.

Забележка: проверете дали диаметърът на ремъка **7** пасва на отвора **6**.

Използване

Съществуват два начина за отключване/заклучване на автомобила:

- Отключване в режим „свободни ръце“ при приближаване до и отдалечаване от автомобила;
- с помощта на картата в режим на дистанционно управление.



Не съхранявайте картата на място, където може да влезе в контакт с друго електронно оборудване (компютър, телефон и др.), тъй като това може да попречи на правилното ѝ функциониране.

Деактивиране/активиране на режима „свободни ръце“

В зависимост от автомобила можете да деактивирате/активирате отключването при приближаване и заключването, когато се отдалечавате от автомобила.

Можете също така да деактивирате/активирате звуковия сигнал, който се подава при заключване, когато се отдалечавате от автомобила → 113.



Никога не излизайте от автомобила с оставена в него карта.



Отговорност на водача при паркиране или спиране на автомобила

Не напускайте никога автомобила, оставяйки в него, дори и за кратко време, дете, възрастен човек, който не може да се самообслужва, или животно.

Детето или животно може да постави в опасност себе си или други лица, стартирайки двигателя, задействайки оборудвания като стъклоподемника или заключвайки вратите.

В допълнение, трябва да знаете, че в горещо и / или слънчево време, температурата във вътрешността на купето се повишава много бързо.

ОПАСНОСТ ОТ СМЪРТ ИЛИ СЕРИОЗНИ НАРАНЯВАНИЯ.

КАРТА

Използване на картата в режим „свободни ръце“



67810

В режим „свободни ръце“ автомобилът може да се заключва/отключва без използване на бутоните на картата, стига тя да е в границите на зоната на достъп **1**.

Забележка: ако автомобилът не се използва повече от осем дни, системата „свободни ръце“ преминава в режим на готовност. За повторно активиране натиснете бутона за отключване на картата.

Отключване в режим „свободни ръце“ при приближаване до автомобила

Когато картата е в зоната за достъп **1**, автомобилът се отключва.

Отключването се сигнализира с **едно премигване** на аварийните светлини и индикаторите.

Заклучване в режим „свободни ръце“ при отдалечаване от автомобила

Като държите картата в себе си и при затворени врати и врата на багажника, отдалечете се от автомобила: той ще се заключи автоматично в момента, в който излезете от зоната на достъп **1**.

Забележка: разстоянието, при което автомобилът се заключва, зависи от околната обстановка.

Мигачите и аварийните светлини **премигват два пъти**, за да покажат, че вратите са отключени.

Заклучването се потвърждава със звуков сигнал.

Особености, свързани със системата за отключване

Ако не се използва осем дни, функцията за отключване при приближаване се деактивира.

Използвайте тази карта като дистанционно управление, за да отключите автомобила и да активирате повторно режима.

Особености на заключващата система

Ако някоя от вратите не е добре затворена или е оставена отворена, когато се отдалечите, автомобилът не се заключва.

Особености, свързани със заключването със „свободни ръце“



67810

След заключване в режима „свободни ръце“ трябва да изчакате около три секунди, преди да можете отново да отключите автомобила. По

КАРТА

време на тези три секунди можете да натиснете дръжките на вратите, за да се уверите, че автомобилът е заключен добре.



67811

Ако картата остане в зоната на разпознаване **1** за около 15 минути, дистанционното заключване се дезактивира. За да заключите автомобила, натиснете бутона **4** на картата.

Автомобилът не може да бъде заключен, ако картата е в границите на зоната **2**. Ако автомобилът бъде отключен чрез натискане на бутона на картата, но вратите или багажникът не бъдат отворени след това, дистанционното заключване със „свободни ръце“ се дезактивира.



Отговорност на водача при паркиране или спиране на автомобила

Не напускайте никога автомобила, оставяйки в него, дори и за кратко време, дете, възрастен човек, който не може да се самообслужва, или животно.

Те може да изложат на риск себе си или други лица, като например стартират двигателя, задействат оборудване, например електрическите прозорци, или заключат вратите.

В допълнение, трябва да знаете, че в горещо и / или слънчево време, температурата във вътрешността на купето се повишава много бързо.

ОПАСНОСТ ОТ СМЪРТ ИЛИ СЕРИОЗНИ НАРАНЯВАНИЯ.

Използване на картата като дистанционно управление

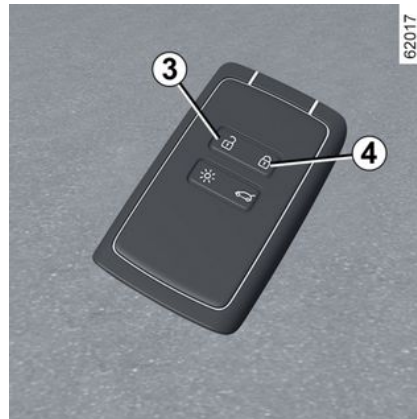

62017

Отключване с картата

Натиснете бутон **3**.

Отключването се сигнализира с **едно премигване** на аварийните светлини и индикаторите.

Ако след това бъде направен опит да се отвори някоя врата чрез натискане на дръжката в същото време, когато вратите се отключват дистанционно, въпросната врата ще остане заключена. За да коригирате това, пуснете дръжката и отключете отново автомобила, като натиснете бутона **3** на картата.

Заключване с помощта на картата

КАРТА

Когато вратите и капака на багажника са затворени, натиснете бутон **4**: автомобилът ще бъде заключен. Мигачите и аварийните светлини **премигват два пъти**, за да покажат, че вратите са отключени.

Забележка: максималното разстояние, от което автомобилът може да бъде заключен, зависи от околната обстановка.

Особености

Автомобилът не може да бъде заключен, ако един от отварящите се елементи (врата или багажник) е отворен или не е затворен добре и се чува звуков сигнал.



Когато двигателят е запален, бутоните на картата са изключени.



67811

При работещ двигател, ако след отваряне и затваряне на врата картата вече не е в зона **2**, съобщението „Картата не е открита“ показва, че картата вече не е в автомобила. Това ще ви предпази например от погледане, след като сте оставили пътник, у когото е останала картата.

Предупреждението изчезва при повторно разпознаване на картата.

Отключване/заключване само на багажника

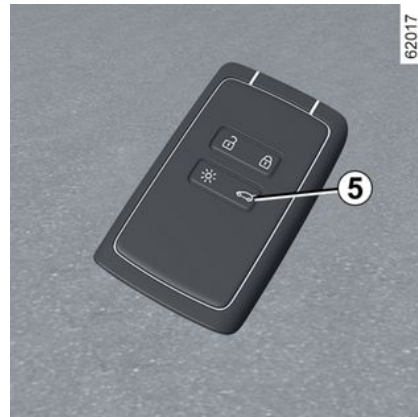

62017

2

Натиснете и задръжте бутона **5**. Багажникът се отваря леко и, в зависимост от автомобила, капакът на багажника се отваря изцяло автоматично.

Забележка: след отключване на багажника само с бутон **5** за отключване на другите отварящи се елементи е необходимо:

– да натиснете бутон **3**;

или

– да се отдалечите от автомобила, за да активирате автоматичното заключване при отдалечаване от автомобила. В този случай отключването

КАРТА

при приближаване към автомобила ще функционира отново.

2



Отговорност на водача при паркиране или спиране на автомобила

Не напускайте никога автомобила, оставяйки в него, дори и за кратко време, дете, възрастен човек, който не може да се самообслужва, или животно.

Те може да изложат на риск себе си или други лица, като например стартират двигателя, задействат оборудване, например електрическите прозорци, или заключат вратите.

В допълнение, трябва да знаете, че в горещо и / или слънчево време, температурата във вътрешността на купето се повишава много бързо.

ОПАСНОСТ ОТ СМЪРТ ИЛИ СЕРИОЗНИ НАРАНЯВАНИЯ.

Карта за „свободни ръце“: батерия

Смяна на батерията

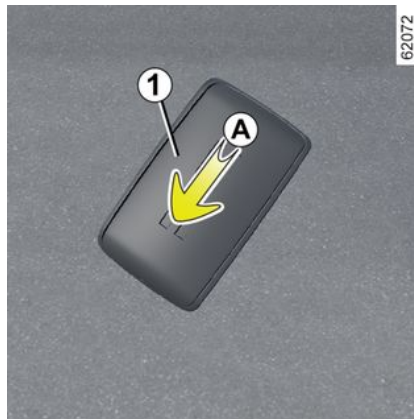

Когато на арматурното табло се покаже съобщението „Изтощена батерия на картата“, сменете батерията на картата:

- плъзнете задния панел **1** надолу, като натискате в мястото **A**;
- в зона **B** свалете капака **2** от батерията **3**, като повдигнете нагоре;
- извадете батерията, като натиснете от едната страна и вдигнете другата;
- поставете новата батерия, като следвате посоката и шаблона, показан от вътрешната страна на капака.

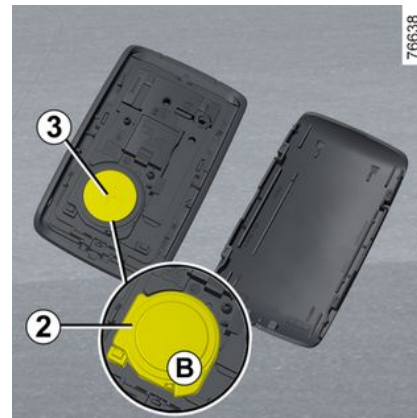

При повторно монтиране действайте в обратен ред, след което натиснете един от бутоните на картата четири пъти, докато сте близо до автомобила: при следващото стартиране на автомобила съобщението ще е изчезнало.

Уверете се, че капакът е затворен.

Забележка: когато смените батерията, не докосвайте електронната верига или контактите на картата при смяна на батерията.

Неизправности във функционирането

Ако батерията е твърде изтощена, за да осигурява правилно функциониране, пак ще можете да стартира-

КАРТА

те и заключвате/отключвате автомобила → 44.



При смяна:

– уверете се, че батерията е правилно поставена.

Риск от експлозия.

– ако капачето не се затваря правилно, не използвайте и пазете на място недостъпно за деца.



Когато трябва да бъдат сменени, използвайте същия или еквивалентен тип батерия (обърнете се към представител на марката).



Предпазни мерки, свързани с батериите:

– дръжте батериите (нови или употребявани) извън обсега на деца;
– батериите не трябва да се поглъщат;

Риск от химически изгаряния, които могат да се окажат фатални.

– при поглъщане или вкарване в която и да е част от тялото се консултирайте с лекар възможно най-скоро.



Батерии могат да бъдат намерени при представител на Марката; техния живот е около две години. Внимавайте да няма следи от боя по батерията: съществува опасност от лош електрически контакт.

26913



Не изхвърляйте използваните батерии директно в околната среда, предавайте ги на органите за събиране и рециклиране на батерии

2

КЛЮЧ, ДИСТАНЦИОННО УПРАВЛЕНИЕ

общи положения

В зависимост от автомобила има три типа ключове: ключ **A**, **B** или **C**.

Ключ **A**

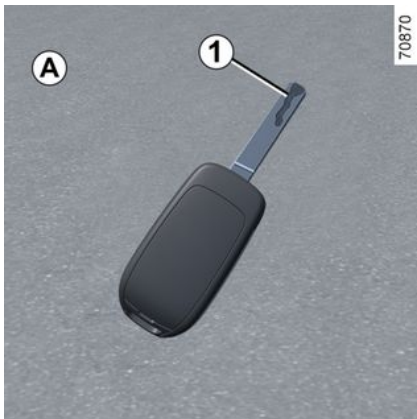

1. Кодиран ключ за ключа за запалване на стартера, вратите, капачката на резервоара за гориво и, в зависимост от автомобила, само багажника.

Дистанционно управление, работещо на радиочестота **B**

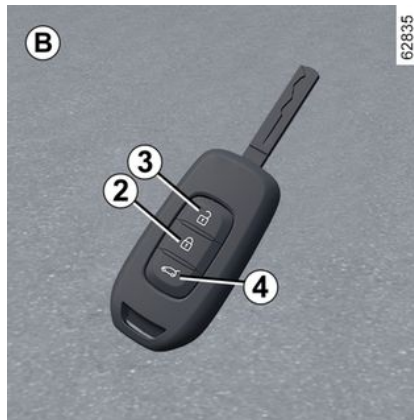

- 2.** Заклучване на всички врати.
- 3.** Отключване на всички врати и капак на багажника.
- 4.** Отключване/заклучване само на багажника.

Ключ **B**

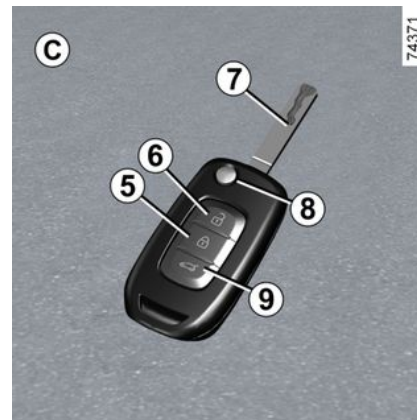

Ключ, дистанционно управление **C**

- 5.** Заклучване на всички врати.
- 6.** Отключване на всички врати и капак на багажника.
- 7.** Ключ за подаване на контакт-запалване и за вратата на водача.
- 8.** Заклучване/отключване с помощта на съгваем ключ. За да освободите ключа от гнездото му, натиснете бутона **8** и той ще излезе автоматично. Натиснете бутона **8** и вкарайте ключа обратно в гнездото му.
- 9.** Отключване/заклучване само на багажника.

КЛЮЧ, ДИСТАНЦИОННО УПРАВЛЕНИЕ



Ключът не трябва да бъде употребяван за други цели, освен тези, упоменати в ръководството (например, отваряне на бутилки и т.н.).



Отговорност на водача при паркиране или спиране на автомобила

Не напускайте никога автомобила, оставяйки в него, дори и за кратко време, дете, възрастен човек, който не може да се самообслужва, или животно.

Детето или животното може да постави в опасност себе си или други лица, стартирайки двигателя, задействайки оборудвания като стъклоподемника или заключвайки вратите.

В допълнение, трябва да знаете, че в горещо и / или слънчево време, температурата във вътрешността на купето се повишава много бързо.

ОПАСНОСТ ОТ СМЪРТ ИЛИ СЕРИОЗНИ НАРАНЯВАНИЯ.

Обхват на действието на дистанционното управление, работещо на радиочестота.

Това е различно в зависимост от околната среда: внимавайте да не заключите или отключите случайно вратите чрез неволно натискане на бутоните на дистанционното управление.

Забележка: ако вратата или вратата на багажното отделение са отворени или не са правилно затворени, автомобилът няма да бъде заключен. Чува се звуков сигнал и аварийните светлини и страничните мигачи не мигат.

Радиосмущения

В зависимост от близкото обкръжение (външни инсталации или използване на устройства, работещи на същата честота като дистанционното управление) действието може да нарушено.



Съвети

Не доближавайте дистанционното управление до източник на топлина, на студ или на влага.



Замяна, необходимост от притежаване на допълнителен ключ или дистанционно управление

При загуба или необходимост от още едно дистанционно управление се отнасяйте единствено до представител на марката.

При замяна на ключ или дистанционно управление трябва да отидете при представител на марката с автомобила и **всички ключове и дистанционни управления** за повторно инициализиране на цялата система.

Имате възможност да използвате до четири ключа или дистанционни управления.

Неработещ ключ или дистанционно управление

Постарайте се винаги да разполагате с изправна батерия от желания модел и я поставяйте правилно. Батерията действа в продължение на около две години

Как да смените батерията ➔ 41.

КЛЮЧ, ДИСТАНЦИОННО УПРАВЛЕНИЕ

Използване

Заклучване на вратите



Натиснете бутона за заключване **1**. Заклучването се визуализира чрез **две мигания** на аварийните светлини и на страничните мигачи.

Ако отварящ се елемент (врата или капак на багажника) е отворен или не е затворен добре, заключването е неуспешно и аварийните светлини и страничните мигачи **не мигат**.

Отключване на вратите

Натиснете бутона за отключване **2**.

Отключването се визуализира чрез **едно мигане** на аварийните светлини и на страничните мигачи.

Забележка: ако никоя врата не е била отворена в течение на около 2 минути след отключване с дистанционното управление, вратите се затварят отново автоматично.

Отключване само на багажника

Натиснете и задръжте бутона **3**, за да отключите багажника.

Забележка: в зависимост от автомобила, вратата на багажника се отваря изцяло напълно автоматично.



Ключът не трябва да бъде употребяван за други цели, освен тези, упоменати в ръководството (например, отваряне на бутилки и т.н.).



Отговорност на водача при паркиране или спиране на автомобила

Не напускате никога автомобила, оставяйки в него, дори и за кратко време, дете, възрастен човек, който не може да се самообслужва, или животно.

Детето или животното може да постави в опасност себе си или други лица, стартирайки двигателя, задействайки оборудвания като стъклоподемника или заключвайки вратите.

В допълнение, трябва да знаете, че в горещо и / или слънчево време, температурата във вътрешността на купето се повишава много бързо.

ОПАСНОСТ ОТ СМЪРТ ИЛИ СЕРИОЗНИ НАРАНЯВАНИЯ.

КЛЮЧ, ДИСТАНЦИОННО УПРАВЛЕНИЕ

Дистанционно управление,
работещо на радиочестота:
батерия

Смяна на батерията

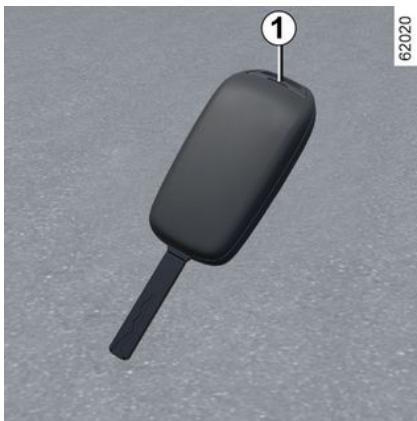

Отворете капака чрез процепа **1** с помощта на плоска отвертка или подобен инструмент и сменете батерията **2**, като спазвате типа и полярността, показани от задната страна на капака.



Ако трябва да бъдат сменени, използвайте същия или еквивалентен тип батерия (обърнете се към представител на марката).



Забележка: не се препоръчва да докосвате електронната верига, намираща се в капака на ключа, когато сменяте батерията.

Уверете се, че капакът е правилно закачен и че винтът е добре затегнат.



Батерии могат да бъдат намерени при представител на Марката; техният живот е около две години. Внимавайте да няма следи от боя по батерията: съществува опасност от лош електрически контакт.

Неизправности във функционирането

Ако батерията е твърде изтощена, за да осигурява правилно функциониране, пак ще можете да стартирате и заключавате/отключавате автомобила → 44.

26913



КЛЮЧ, ДИСТАНЦИОННО УПРАВЛЕНИЕ

2



При смяна:

– уверете се, че батерията е правилно поставена.

Риск от експлозия.

– ако капачето не се затваря правилно, не използвайте и пазете на място недостъпно за деца.



Предпазни мерки, свързани с батериите:

– дръжте батериите (нови или употребявани) извън обсега на деца;
– батериите не трябва да се поглъщат;

Риск от химически изгаряния, които могат да се окажат фатални.

– при поглъщане или вкарване в която и да е част от тялото се консултирайте с лекар възможно най-скоро.



Не изхвърляйте използваните батерии директно в околната среда, предавайте ги на органите за събиране и рециклиране на батерии

ВРАТИ И ОТВАРЯЩИ СЕ ЕЛЕМЕНТИ

Отваряне и затваряне на вратите

Отваряне отвън



При отключени врати поставете ръката си под дръжката **1** и я дръпнете към вас → **44**.

Отваряне отвътре



Дръпнете дръжката **2**.



От съображения за сигурност вратите трябва да бъдат отваряни/затваряни само когато автомобилът е спрял.

Звукова аларма за напомняне за включени светлини

При отварянето на врата на водача се задейства звукова аларма, за да ви сигнализира, че светлините са останали включени след прекъсване на контакта с двигателя.

Звукова аларма за отворена врата или капак на багажника

Според превозното средство, тази аларма е поставена на вратата на шофьора или на всички врати.

При спрял автомобил, ако дадена врата е отворена или не е затворена

добре, индикатор  светва.

По време на пътуване, щом автомобилът достигне около 20 км/ч, свет-

ва индикатор , придружен със звуков сигнал.

Особености

В зависимост от автомобила принадлежностите (радио и др.) спират да функционират при изключване на двигателя или при заключване на вратите.

2

ВРАТИ И ОТВАРЯЩИ СЕ ЕЛЕМЕНТИ

Безопасност на деца:



За да направите невъзможно отварянето на задните врати отвътре, преместете ръчката **3** на всяка врата и проверете отвътре дали вратите са добре заключени.



Отговорност на водача при паркиране или спиране на автомобила

Не напускайте никога автомобила, оставяйки в него, дори и за кратко време, дете, възрастен човек, който не може да се самообслужва, или животно.

Детето или животното може да постави в опасност себе си или други лица, стартирайки двигателя, задействайки оборудвания като стъклоподемника или заключвайки вратите.

В допълнение, трябва да знаете, че в горещо и / или слънчево време, температурата във вътрешността на купето се повишава много бързо.

ОПАСНОСТ ОТ СМЪРТ ИЛИ СЕРИОЗНИ НАРАНЯВАНИЯ.

Заключване, отключване на отварящите се елементи и врати

Ако дистанционното управление или, в зависимост от автомобила, картата не работи

В някои случаи радиочестотното дистанционно управление или картата може да не работи:

- батерията на картата или радиочестотното дистанционно управление е изтощена, акумулаторът на автомобила е изтощен и др.
- използване на устройства, работещи на същата честота като картата (мобилен телефон и др.);
- автомобилът е разположен в зона със силно електромагнитно излъчване.

Тогава е възможно:

- за използване на радиочестотното дистанционно управление или аварийния ключ, вграден в картата (в зависимост от автомобила), за отключване на вратата на водача;
- да заключите ръчно всяка от вратите;
- за използване на команда за вътрешно заключване/отключване на вратите;

ВРАТИ И ОТВАРЯЩИ СЕ ЕЛЕМЕНТИ

Вграденият в картата ключ

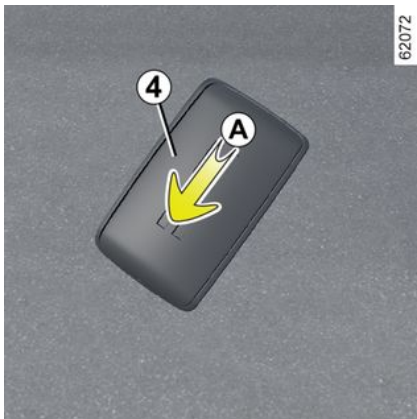

Вграденият ключ **5** се използва за заключване и отключване на предната лява врата, ако картата не работи.

Достъп до ключа **5**

Плъзнете задния панел **4** надолу, като натискате в мястото **A**.



Използване на вградения в картата ключ

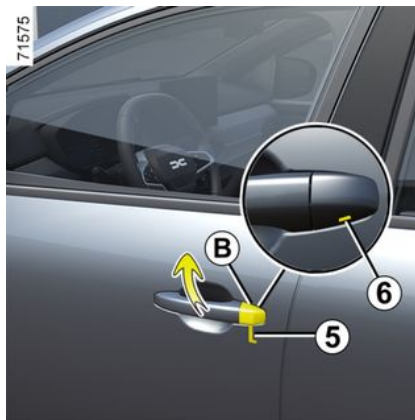

- Пъхнете края на ключа **5** в процепата **6** в долната част на капака **B** на вратата на водача;
- придвижете го нагоре, за да свалите капака **B**;
- вкарайте ключа **5** в ключалката на вратата на водача, след това заключете или отключете.

Когато влезете в автомобила, поставете ключа обратно в гнездото му в картата.

Автомобили с ключ, дистанционно управление

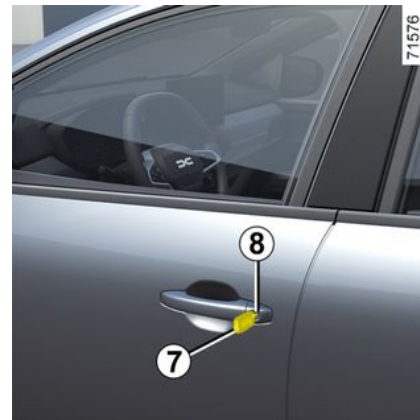

Използване на ключа

Пъхнете ключа **7** в ключалката на вратата на водача **8**, заключете и отключете.

ВРАТИ И ОТВАРЯЩИ СЕ ЕЛЕМЕНТИ

Ръчно заключване на вратите



С отворена врата завъртете лоста **9** (с помощта на края на ключа) и затворете вратата.

Това означава, че вратата е заключена отвън.

Отварянето ѝ може да стане само от вътрешната страна на автомобила или с ключа за вратата на водача.



Отвътре

(в зависимост от автомобила)

Натиснете бутона **10**, за да заключите, или повдигнете бутона **10**, за да отключите.



Отговорност на водача

Ако решите да пътувате със заключени врати, знайте, че това може да затрудни достъпа на спасителите до вътрешността на купето при спешен случай.

Управление на заключването/отключването от вътрешна страна



В зависимост от автомобила, то позволява едновременно заключване или отключване на ключалките на четирите странични врати и на капака на багажника. Заключете или отключете вратите, като натиснете превключвателя **11**.

Ако врата или капакът на багажника са отворени или недобре затворени, те се заключват/отключват бързо.

Ако транспортирате предмет с отворен багажник, също можете да заключите другите врати: при неработещ двигател натиснете и задръжте превключвателя **11** за повече от пет секунди, за да заключите вратите.

ВРАТИ И ОТВАРЯЩИ СЕ ЕЛЕМЕНТИ

Индикатор за състоянието на заключване на вратите и капака на багажника

(в зависимост от автомобила)

При включено запалване предупредителният индикатор над превключвателя **11** светва и ви информира за състоянието на заключване на отваряемия елемент:

- когато предупредителният индикатор свети, вратите и вратата на багажното отделение са заключени;
- когато индикаторът не свети, вратите и капакът на багажника са отключени.

Когато заключите вратите, индикаторът остава светнат, след което угасва.

Заклучване на отварящите се части без картата или ключа

Например в случай на изтощена батерия или когато картата или ключът временно не функционират и др.

Когато двигателят е спрял и вратата или вратата на багажното отделение са отворени, натиснете и задръжте превключвателя **11** за повече от пет секунди.

При затваряне на вратата всички врати и капака ще бъдат заключени.

Отключването на автомобила от външната страна е възможно само с картата в зоната на достъп на автомобила или с помощта на ключа.



Никога не излизайте от автомобила с оставен в него ключ или карта.

Автоматично заключване при движение

Принцип на функциониране



След стартирането на автомобила системата заключва автоматично

вратите, когато достигнете скорост от около 10 km/h.

Отключването става:

- чрез натискане на бутона за отключване на вратите **11**;
- при спрял автомобил с отваряне на предна врата от вътрешността на автомобила.

Забележка: ако се отвори/затвори врата, тя автоматично ще се заключи отново при достигане на скорост на автомобила от около 10 km/h.

Активиране/деактивиране на функцията

За активиране: при спрял автомобил и включен двигател натиснете превключвателя **11**, докато чуете звуков сигнал.

За деактивиране: при спрял автомобил и включен двигател натиснете превключвателя **11**, докато чуете два звукови сигнала.

Неизправности във функционирането

Ако забележите неизправност във функционирането (невъзможно автоматично заключване), проверете дали всички врати са затворени добре. Ако се затварят добре и проблемът продължава, отнесете се до Представител на марката.

Запознайте се със своя автомобил - 47

ВРАТИ И ОТВАРЯЩИ СЕ ЕЛЕМЕНТИ

Също така се уверете, че заключването не е забранено по погрешка. Ако е така, активирайте я отново.

2



Отговорност на водача

Ако решите да пътувате със заключени врати, знайте, че това може да затрудни достъпа на спасителите до вътрешността на купето при спешен случай.

Багажник

За отваряне

Електрическо управление

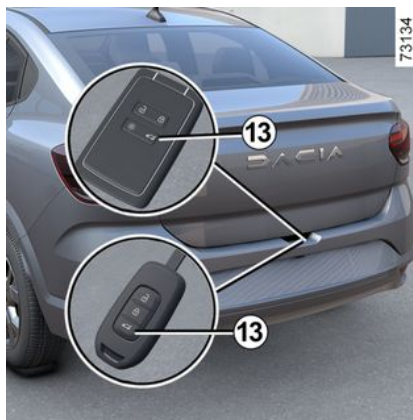

При отключени врати натиснете бутона **12** или, в зависимост от автомобила, натиснете бутона **13** (на

ключа или картата) и капакът на багажника се отваря докрай автоматично.

Забележка: уверете се, че има достатъчно място около вратата на багажното отделение, преди да я отворите.

Бележка: в много студени условия автоматичното отваряне на капака на багажника може да не функционира, ако уплътненията на багажника са замръзнали.



При отваряне или затваряне на вратата на багажното отделение, се уверете, че нищо не пречи на маневрата.



Уверете се, че в близост до подвижните части няма хора, когато отваряте вратата на багажното отделение.

Опасност от нараняване

ВРАТИ И ОТВАРЯЩИ СЕ ЕЛЕМЕНТИ



От съображения за сигурност вратите трябва да бъдат отворяни/затваряни само когато автомобилът е спрял. **Опасност от нараняване**



Забранено е монтирането на каквито и да било приспособления за пренасяне на товари (багажник за велосипеди, кутия за товари и т.н.) върху вратата на багажното отделение. За монтирането на багажна система към автомобила се свържете с представител на марката.

За затваряне



Спуснете вратата на багажното отделение, като първо използвате вътрешната дръжка **14**, ако е монтирана на автомобила.

ПРЕДНИ СЕДАЛКИ

Преден подглавник

2 За повдигане на подглавника А

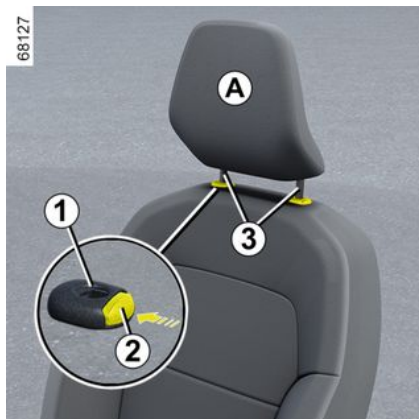

Изтеглете подглавника нагоре до постигане на желаната височина. Убедете се, че е правилно фиксирана.

За сваляне на подглавника

Натиснете бутона **2** и придържайте подглавника при спускането му до постигане на желаната височина. Убедете се, че е правилно фиксирана.

Отстраняване на подглавника

Вдигнете го до най-високото му положение (наклонете облегалката назад, ако е необходимо). Натиснете бутона **2** и вдигнете подглавника, за да го освободите.

Поставяне на подглавника

Проверете дали водачите на подглавника са чисти **3**.

Вкарайте водачите на подглавника в съответните отвори **1** (наклонете облегалката назад, ако е необходимо). Спуснете подглавника, докато не се фиксира, и натиснете бутона **2** за регулиране на желаната височина. Проверете дали водачите **3** са фиксирани върху облегалката на седалката.

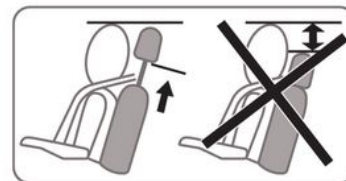

Тъй като подглавникът е елемент от безопасността, следете за неговото наличие и добро положение темето на главата трябва да бъде на едно равнище с горния край на подглавника. Разстоянието между вашата глава и участък **A** трябва да е възможно най-малко.

ПРЕДНИ СЕДАЛКИ

Предни седалки

Настройки



За придвижване на седалката напред или назад

Вдигнете и задръжте ръчката **1**, за да отключите седалката. След избора на положение отпуснете ръчката и проверете дали седалката е добре застопорена.

За повдигане нагоре или сваляне надолу на седалката

(в зависимост от автомобила)

Движете лоста **2** нагоре или надолу, колкото пъти е необходимо, докато бъде достигнато желаното положение.

За наклоняване на облегалката

Повдигнете дръжката **3** и наклонете облегалката на седалката до желаната позиция. След избора на положение отпуснете ръчката и проверете дали седалката е добре застопорена.

Седалки с подгряване

(в зависимост от автомобила)

включено запалване:

- първото натискане на превключвателя **4** за съответната седалка активира отоплителната система при максимална мощност. И двата вградени предупредителни индикатора на превключвателя светват;
- второ натискане намалява подгряването до минимална мощност. Светва една вградена предупредителна светлина;
- натискане за трети път изключва подгряването.

Системата автоматично управлява температурата на седалките. Когато е активирана, ще определи дали подгряването на седалките е необходимо или не.



След настройките проверете дали облегалките са фиксирани добре на място.



ПРЕДНИ СЕДАЛКИ

2



От съображения за безопасност извършвайте тези настройки при спрял автомобил.

За да не се намали ефективността на предпазните колани ви съветваме да не наклонявате прекалено назад облегалките на седалките.

На пода (пред седалката на водача) не трябва да има предмети, тъй като тези предмети могат да се плъзнат под педалите по време на внезапни спирания, като по този начин ще възпрепятстват тяхното използване.

ЗАДНИ МЕСТА

Задни подглавници

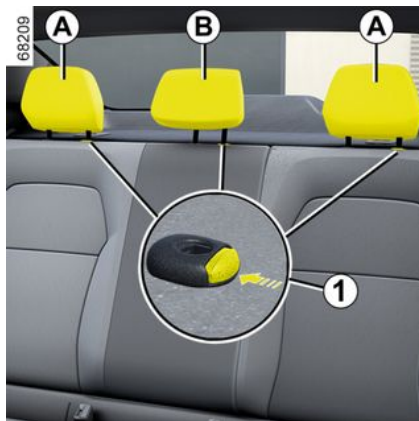

Изваждане на подглавниците *A* или *B*

Поставете подглавника на максимална позиция, натиснете бутона **1** и извадете подглавника.

Настройка на височината на подглавника *B*

(в зависимост от автомобила)

Натиснете бутона **1** и едновременно плъзнете подглавника до желаната височина.

Повторно поставяне на подглавниците *A* или *B*

Вкарайте пръчките в отворите, натиснете бутона **1**, спуснете подглав-

ника и проверете дали е застанал неподвижно на място.

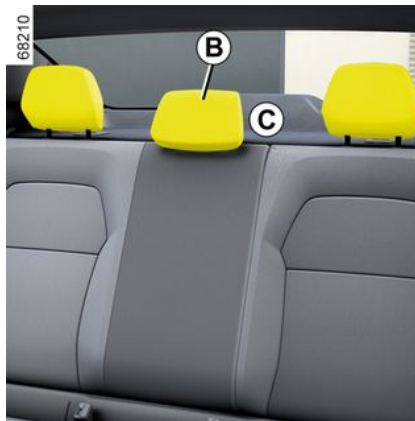

Подглавник в положение за използване *B*

(в зависимост от автомобила)

Повдигнете подглавника докрай, докато се фиксира. Убедете се, че е правилно фиксирана.

Прибрано положение на подглавника *B*

(в зависимост от автомобила)

Натиснете бутона **1** и спуснете докрай подглавника.

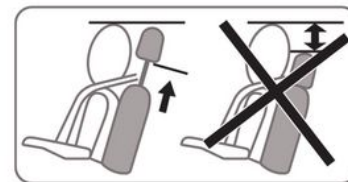

Най-ниското положение на подглавника (положение *C*) е предназначено само за прибиране: не го поставяйте в това положение при заета седалка.



Тъй като подглавникът е елемент от безопасността, следете за неговото наличие и добро положение

ЗАДНИ МЕСТА

Задна седалка: функции

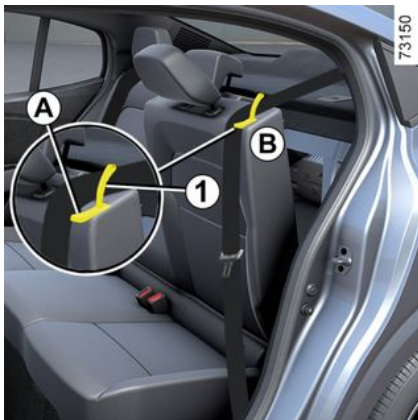

За сгъване на облегалката

Уверете се, че предните седалки са издърпани достатъчно напред.

Свалете централния подглавник докрай.

Уверете се, че всички предпазни колани са разкопчани и ги поставете във водачите им **A**.

Издърпайте езичето **1** и свалете надолу облегалката **B**.

 Преди да преместите облегалката, поставете предпазния колан във водача за колана **A**, за да избегнете повреждането му.

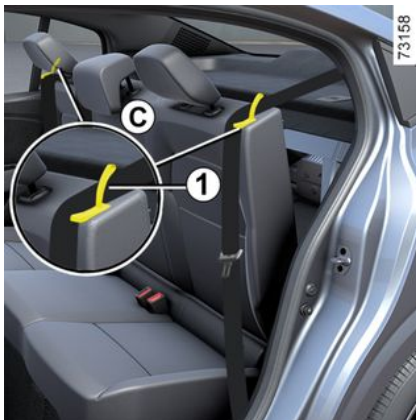

В зависимост от автомобила за отключване на задната цяла седалка **C** издърпайте едновременно езичетата **1**, за да отключите от вътрешната страна.

За да върнете облегалката в изправена позиция, повторете движението в обратен ред.

Вдигнете облегалката и я застопорете към нейната опора.



От съображения за безопасност извършвайте тези настройки при спрял автомобил.



При поставяне на облегалката на мястото ѝ се уверете, че тя е правилно заключена.

В случай че използвате калъфи за седалките, внимавайте те да не пречат за заключване на облегалката.

Внимавайте за правилното разполагане на коланите.

Върнете подглавниците на местата им.



При преместването на задните седалки се уверете, че нищо не пречи на точките на закрепване (части от тяло на пътник, животно, камъчета, парцали, играчки и т.н.).

ПРЕДПАЗНИ КОЛАНИ

Предпазни колани

За да осигурите безопасността си, поставяйте предпазния си колан при всяко пътуване с колата. Освен това, спазвайте местното законодателство на страната, в която се намирате.

Преди да потеглите, регулирайте позицията за шофиране, след което проверете дали пътниците са регулирали предпазните колани за постигане на максимална защита.

Регулиране на позицията за шофиране

- **Седнете добре назад в седалката** (след като сте палтото или якето си и т.н.). Това е важно, за да заемете гърбът ви правилно положение;
- **Регулирайте хоризонталното положение на седалката в зависимост от разстоянието до педалите.** Седалката трябва да се регулира оптимално по отношение на крайното натиснато положение на педалите. Облегалката трябва да се регулира така, че ръцете да бъдат леко свити.
- **Регулирайте положението на подглавника си.** За максимална безопасност разстоянието между главата ви и подглавника трябва да бъде минимално.

- **регулирайте височината на седалката.** Тази регулировка на положението на седалката ви позволява да оптимизирате видимостта си при шофиране;
- **Регулирайте положението на волана.**



За правилно функциониране на коланите на задната седалка ➔ 55 се уверете, че тя е фиксирана правилно на място.



Лошо регулираните предпазни колани могат да предизвикат нараняване в случай на произшествие. Използвайте един колан за едно единствено лице, било то възрастен или дете. Дори бременните жени могат да носят колан. В този случай внимавайте поясният ремък да не упражнява прекалено силен натиск върху корема, без при това да има хлабина.

Настройка на предпазните колани



За да се осигури правилно регулиране и позициониране на предпазните колани на всички седалки:

- регулирайте седалките (положението на седалките и ъгъла на облегалката, ако е налична);
- седнете с гърб, плътно прилепнал към облегалката;
- преместете раменния ремък **1** възможно най-близо до основата на врата, без да се опира в нея (ако е необходимо, регулирайте височината на предпазния колан, ако е възможно), и се уверете, че раменният ремък **1** е в контакт с рамото;

ПРЕДПАЗНИ КОЛАНИ

– поставете поясния ремък **2** така, че да ляга на бедрата и таза.

Предпазният колан трябва да се носи възможно най-близо до тялото, например избягвайте да носите дрехи, които са твърде дебели, предмети, които могат да попречат, и т.н.).

Заклучване

Отпускайте колана **бавно и плавно** и се уверете, че токата **3** се фиксира в закопчалката **5** (проверете дали е фиксирана, като дръпнете за токата **3**).

В случай на блокиране направете малко движение назад и развийте отново.

Ако коланът е съвсем блокиран, дръпнете бавно, но силно, за да го издърпате с около 3 сантиметра. Оставете го да се върне леко, преди да се опитате отново да го развийте.

Ако неизправността продължава, отнесете се до представител на марката.

Откопчаване

Натиснете бутона **4** и предпазният колан ще се навие обратно от инерционната макара. Помогнете му да се прибере.



Предупредителен индикатор за напомняне за предпазния колан



Този предупредителен индикатор се появява на централния дисплей **A** при включване на запалването и ако предпазният колан на водача и/или на пътника отпред и/или на пътник отзад (ако седалката на пътника е заета) не е закопчан.

Предупредително напомняне за поставяне на предпазния колан на предните и задните седалки



При затворени врати графиката **6** се показва на арматурното табло за около 60 секунди, когато запалването на автомобила се включи. Тя информира водача за състоянието на закопчаване на всеки един от предпазните колани всеки път при:



- отваряне на вратите по време на движение (скорост на автомобила над нулата);
- закопчаване/разкопчаване на предпазен колан.

Разяснение на графиката 6:



закопчан предпазен колан;

ПРЕДПАЗНИ КОЛАНИ

-  заета седалка и разкопчан предпазен колан;
-  незаета седалка.

При затворени врати на централния дисплей се показва предупредител-

ният индикатор  при включване на запалването на автомобила и ако предпазният колан на водача и/или на пътника отпред (ако тази седалка е заета) не е закопчан.

Когато скоростта на автомобила е по-малка от около 20 km/h, предуп-

редителният индикатор  се показва на централния дисплей, ако има заета седалка и коланът не е закопчан. Той се придружава от графиката **6**, която се появява за около 60 секунди всеки път, когато един от предпазните колани се закопчае или разкопчае.

Когато автомобилът достигне или превиши скорост от около 20 km/h, ако един от предпазните колани е разкопчан или се разкопчае по време на пътуването:

- предупредителният индикатор  мига на централния дисплей;
- и

- звуков сигнал за около 120 секунди;
- и

– графиката **6** се показва за около 180 секунди и символът  се показва за съответната седалка.

Винаги проверявайте дали пътниците са с правилно закопчани предпазни колани и дали броят на показаните закопчани предпазни колани съответства на броя на заетите места на седалките.

Забележка: в някои случаи предупреденията може да се задействат, ако върху някоя от седалките бъде поставен някакъв предмет.

При затворени врати графиката **7** се показва на арматурното табло за около 60 секунди, когато запалването на автомобила се включи. Тя информира водача за състоянието на закопчаване на всеки един от предпазните колани всеки път при:

- отваряне на вратите по време на движение (скорост на автомобила над нулата);
- закопчаване/разкопчаване на предпазен колан.

Разяснение на графиката **7**:

- символ в зелено: закопчан предпазен колан;
- символ в червено: седалката е заета и предпазният колан не е закопчан;
- символ в сиво: седалката е празна.

При затворени врати на централния дисплей се показва предупредител-

ният индикатор  при включване на запалването на автомобила и ако предпазният колан на водача и/или на пътника отпред (ако тази седалка е заета) не е закопчан.

Когато скоростта на автомобила е по-малка от около 20 km/h, предуп-

редителният индикатор  се показва на централния дисплей, ако има заета седалка и коланът не е

Запознайте се със своя автомобил - 57



73108

ПРЕДПАЗНИ КОЛАНИ

закопчан. Той се придружава от графиката 7, която се появява за около 60 секунди всеки път, когато един от предпазните колани се закопчае или разкопчае.

Когато автомобилът достигне или превиши скорост от около 20 km/h, ако един от предпазните колани е разкопчан или се разкопчае по време на пътуването:

– предупредителният индикатор



мига на централния дисплей;

и

– звуков сигнал за около 120 секунди;

и

– графиката 7 се показва за около 180 секунди и символът за съответната седалка се показва в червено.

Винаги проверявайте дали пътниците са с правилно закопчани предпазни колани и дали броят на показаните закопчани предпазни колани съответства на броя на заетите места на седалките.

Забележка: в някои случаи предупрежденията може да се задействат, ако върху някоя от седалките бъде поставен някакъв предмет.

Задни предпазни колани

Задни предпазни колани 8

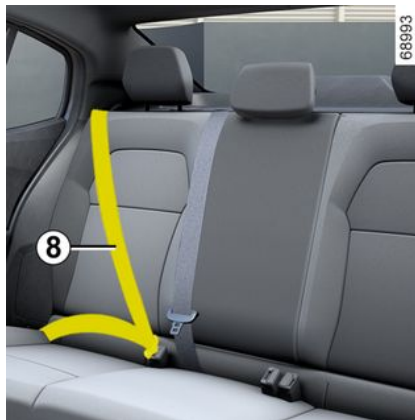

Заклучването, отключването и регулирането се извършват по същия начин като при предните колани.

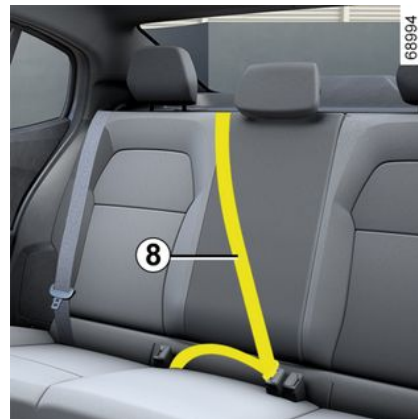

Проверете правилно ли е положението и изправно ли е действието на задните колани след всяко действие, извършено по отношение на задната седалка.

ПРЕДПАЗНИ КОЛАНИ

Предупреждения

Следната информация се отнася до предните и задните колани на автомобила.



- Никаква промяна не трябва да се внася в компонентите на оригинално монтираната система за пасивна безопасност (предпазни колани, седалки и приспособленията за тяхното закрепване). При особени случаи (например при монтаж на детско столче) се обърнете към представител на марката.
- Не използвайте приспособления, позволяващи провисване на коланите (например щипки за дрехи, скоби и т.н.), тъй като твърде хлабавият предпазен колан може да доведе до риск от нараняване в случай на произшествие.
- Никога не поставяйте раменния ремък под мишницата си, нито зад гърба.
- Не използвайте един и същи колан за повече от едно лице и никога не затягайте бебе или дете, седнало на коленете ви, с вашия колан.
- Коланът не трябва да се усуква.
- След станало произшествие проверете дали е необходимо да замените предпазните колани. Винаги сменяйте предпазните колани, когато покажат признаци на износване.
- При връщане на задната седалка се уверете, че предпазните колани и токи са разположени така, че да могат да се използват правилно.
- Уверете се, че токата на колана е поставена в съответната закопчалка.
- Внимавайте в зоната на блока за заключване на колана да не попадат никакви предмети, които биха могли да попречат на правилното му действие.
- Уверете се, че гнездото на закопчалката е разположено правилно (не трябва да бъде скрито, смачкано, притиснато и т.н. от хора или предмети).

ДОПЪЛНИТЕЛНИ УСТРОЙСТВА ЗА БЕЗОПАСНОСТ

2

Устройства за пасивна безопасност в допълнение към предните колани

В зависимост от превозното средство, те може да включват:

- обтегачи с инерционна макара на предпазните колани;
- ограничители на усилието върху гръдния кош;
- airbags Предни въздушни възглавници за водача и пътника

Предвидено е тези системи да функционират отделно или заедно в случай на челен удар.

В зависимост от силата на удара системата може да причини:

- блокиране на предпазния колан;
- обтегача с инерционна макара на предпазния колан, който се задейства, за да коригира хлабината на колана;
- въздушната възглавница airbag и ограничителя на усилието.

Ограничител на усилието

След превишаване на известна степен на силата на удара, този механизъм се задейства, за да ограничи до поносимо равнище притискането на колана върху тялото.

Обтегачи

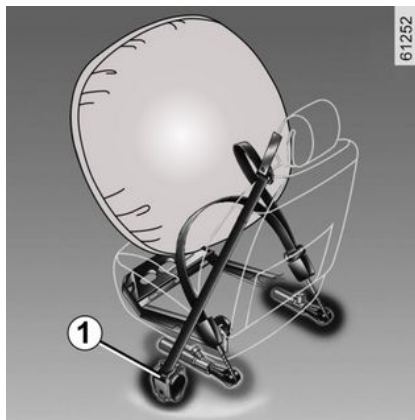

Обтегачите задържат колана към тялото за по-добро притискане на седящия към седалката и за увеличаване по този начин на ефективността на колана.

При включено запалване, при силен челен удар и в зависимост от силата на удара, системата може да задейства:

- обтегача с инерционна макара на предпазния колан **1**, който незабавно затяга предпазния колан.



– След претърпяно произшествие, проверете средствата за защита.

– Забранена е всякаква промяна по която и да е част от системата (airbag, електронни кутии, кабели). Освен това компонентите на системата не трябва да се използват в друг автомобил, дори идентичен.

– За да се избегне всяко ненавременно задействане на системата, което може да доведе до нараняване, само квалифициран персонал от мрежата на марката е упълномощен да работи по начините на обезопасяване в допълнение към предния предпазен колан.

– Проверката на електрическите характеристики на запалването може да се извършва само от специално подготвен персонал, използващ подходящи уреди.

ДОПЪЛНИТЕЛНИ УСТРОЙСТВА ЗА БЕЗОПАСНОСТ

– При предаване на автомобил-ла за скрап се обърнете към представител на марката за отстраняване на газгенераторите за обтегачите на предпазните колани и въздушните възглавници airbags.

Предни въздушни възглавници Airbags за водача и пътника

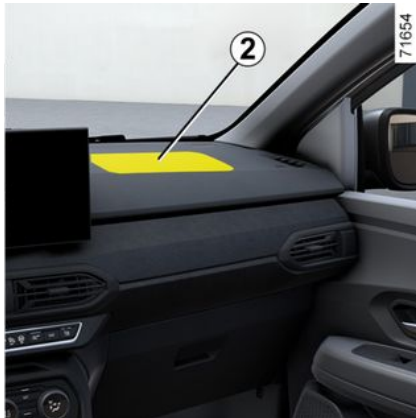

Поставени на местата за водача и предния пътник.

Наличието на това оборудване се означава с думата „Airbag“ върху волана, арматурното табло (в зоната на въздушната възглавница airbag

5) и, в зависимост от автомобила, с етикет в долната част на предното стъкло.

Всяка система на въздушна възглавница airbag се състои от:

- въздушна възглавница airbag и газгенератор са монтирани във волана – за водача и в таблото – за пътника отпред;
- електронен модул за наблюдение на системата, управляваща електрическото запалване на газгенератора;
- единен предупредителен индикатор

тор  на арматурното табло;

- дистанционни сензори (в зависимост от автомобила).



Системата на въздушните възглавници airbag използва пиротехнически принципи.

Това обяснява защо когато тя се отвори, генерира топлина, изпускане на дим (което не е признак на възникващ пожар) и се чува силен гръм. Отварянето на въздушна възглавница airbag, в ситуации които налагат такова, става мигновено и това може да предизвика дребни повърхностни ожулвания по кожата или други проблеми.

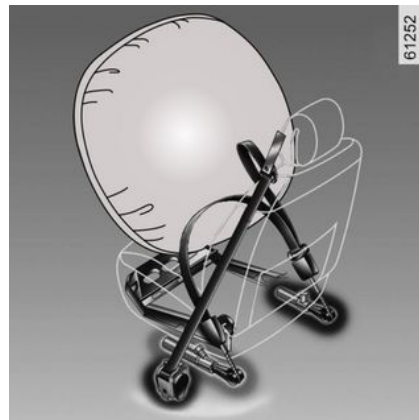

ДОПЪЛНИТЕЛНИ УСТРОЙСТВА ЗА БЕЗОПАСНОСТ

Работа

Системата се задейства само при включено запалване.

В случай на силен **челен** удар въздушните възглавници airbag(s) се отварят бързо, което позволява омекотяване на удара на главата и гръдния кош на водача във волана и на предния пътник – в таблото. След това те се свиват незабавно, за да не възпрепятстват напускането на автомобила от пътниците.

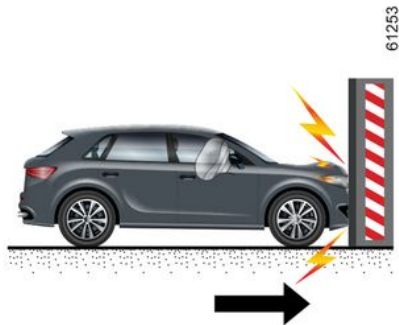

Неизправности във функционирането



Този предупредителен индикатор светва, когато двигателят се стартира, и след това изгасва след около три секунди.

Ако не светне при включване на контакт или свети постоянно, това е знак за неизправност на системата.

Консултирайте се възможно най-скоро с представител на марката;

Ефективността на вашата защита ще бъде намалена, докато тази повреда не бъде отстранена.

Следните случаи задействат обтегачите на предпазните колани или airbags..

При челен удар в твърда (недеформируема) повърхност при скорост на удара, равна или по-голяма от **25 km/h**.

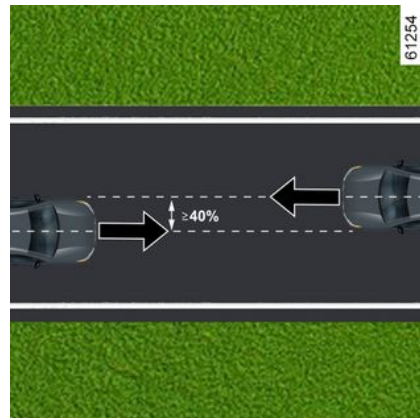

При челен удар с друго превозно средство от еквивалентна или по-висока категория, със зона на удара, равна на или по-голяма от 40%, когато скоростта на двете превозни средства е равна или по-голяма от **40 km/h**.

ДОПЪЛНИТЕЛНИ УСТРОЙСТВА ЗА БЕЗОПАСНОСТ

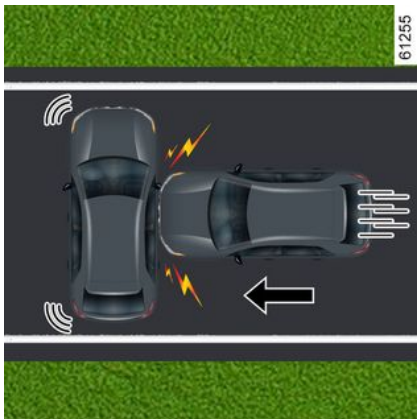

При страничен удар с друго превозно средство от еквивалентна или по-висока категория при скорост на удара, равна или по-голяма от **50 km/h**.



Обтегачите на предпазните колани или **airbags** могат да бъдат задействани от:

- удар под автомобила (напр. бордюр на тротоара);
- дупки по пътя;
- падане или твърдо приземяване;
- камъни;
- ...



Обтегачите на предпазните колани или **airbags** могат да не бъдат задействани от:

- заден удар, независимо колко е силен;
- преобръщане на автомобила;
- ...

ДОПЪЛНИТЕЛНИ УСТРОЙСТВА ЗА БЕЗОПАСНОСТ

2



- страничен удар в предната или задната част на автомобила;
- челен удар, под задната част на камион;
- челен удар в препятствие с остър ъгъл;
- ...

ДОПЪЛНИТЕЛНИ УСТРОЙСТВА ЗА БЕЗОПАСНОСТ

Предупреждения

Всички следващи предупреждения са предназначени да гарантират, че airbag не се възпрепятства по никакъв начин отварянето на въздушната възглавница и да се избегне опасността от сериозни наранявания, причинени от преместването на предмети при отварянето ѝ.

2



Предупреждения във връзка с airbag

- Не внасяйте промени нито във волана, нито в главината му.
- В никакъв случай не покривайте възглавницата в центъра на волана.
- Не закрепвайте никакви предмети (безопасни игли, емблема, часовник, стойка за телефон и т.н.) към възглавницата в центъра на волана.
- Воланът не трябва да се демонтира (освен от квалифициран персонал от веригата на марката).
- Не стойте много близо до волана: седете с леко свити ръце (вижте „Регулиране на позицията за шофиране“ → 55). Това ще обезпечи достатъчно пространство за отваряне и добра ефективност на възглавницата.

Предупреждения във връзка с пътника airbag

- Не залепвайте и не закрепвайте никакви предмети (значка, лого, часовник, стойка за телефон и др.) върху арматурното табло в мястото, където е разположена въздушната възглавница airbag, или близо до него.
- Не поставяйте нищо между таблото и пътника (животно, чадър, бастун, пакети и т.н.).
- Не поставяйте крака върху таблото или на седалката, тъй като заемането на тези различни пози може да доведе до тежки наранявания. По принцип всички части от тялото (колене, ръце, глава и т.н.) трябва да се намират далече от таблото.
- Деактивирайте въздушната възглавница на пътника веднага след свалянето на детското столче, за да обезпечите защитата на пътника при удар.

ЗАБРАНЯВА СЕ МОНТИРАНЕТО НА ДЕТСКО СТОЛЧЕ С ГРЪБ КЪМ ПЪТЯ ВЪРХУ ПРЕДНАТА СЕДАЛКА ЗА ПЪТНИКА, ПРЕДИ ДА СЕ Деактивират допълнителните системи за обезопасяване → 71.

ДОПЪЛНИТЕЛНИ УСТРОЙСТВА ЗА БЕЗОПАСНОСТ

Допълнителни приспособления към задните колани

В зависимост от превозното средство, те може да включват:

- странични обтегачи с инерционна макара на предпазните колани;
- ограничители на натоварването върху гърдния кош.

Предвидено е тези системи да функционират отделно или заедно в случай на челен удар.

В зависимост от силата на удара системата може да причини:

- блокиране на предпазния колан;
- обтегача с инерционна макара на предпазния колан (който се задейства, за да коригира хлабината на колана).

Ограничител на усилието

След превишаване на известна степен на силата на удара, този механизъм се задейства, за да ограничи до поносимо равнище притискането на колана върху тялото.

Странични обтегачи на предпазните колани

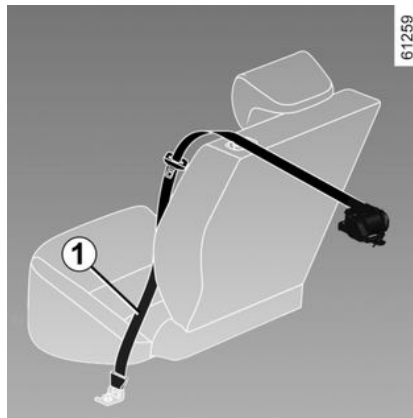

Обтегачите задържат колана към тялото за по-добро притискане на седящия към седалката и за увеличаване по този начин на ефективността на колана.

При включено запалване, при силен челен удар и в зависимост от силата на удара системата може да задейства обтегача с инерционна макара на предпазния колан **1**, който затяга незабавно колана.



– След претърпяно произшествие, проверете средствата за защита.

– Забранена е всякаква промяна по която и да е част от системата (обтегачи на предпазните колани, въздушни възглавници airbags, компютърни системи, кабели). Освен това компонентите на системата не трябва да се използват в друг автомобил, дори идентичен.

– За да се избегне всяко случайно задействане, което може да доведе до наранявания, дейностите по въздушните възглавници airbags може да се извършват само от квалифициран персонал от веригата на марката.

– Проверката на електрическите характеристики на запалването може да се извършва само от специално подготвен персонал, използващ подходящи уреди.

ДОПЪЛНИТЕЛНИ УСТРОЙСТВА ЗА БЕЗОПАСНОСТ

– При предаване на автомобила за скрап се обърнете към представител на марката за отстраняване на газгенераторите на обтегачите на предпазните колани и въздушните възглавници airbags.

Приспособления за странична защита

странична въздушна възглавница Airbag

(в зависимост от автомобила)

Тази airbag може да се монтира на предните седалки и се активира отстрани на седалките (откъм вратата), за да защити пасажерите в случай на силен страничен удар.

въздушна възглавница Airbag тип „завеса“

Това е въздушна възглавница airbag, монтирана (в зависимост от автомобила) по протежение на горните части на автомобила – тя се надува по протежение на предните и задните странични прозорци за защита на пътниците в случай на силен страничен удар.

ДОПЪЛНИТЕЛНИ УСТРОЙСТВА ЗА БЕЗОПАСНОСТ

Предупреждения

2



Предупреждение във връзка със страничната въздушна възглавница airbag

- **Поставяне на калъфи на седалките:** седалките, оборудвани с въздушна възглавница airbag, се нуждаят от калъфи, специално предназначени за вашия автомобил. Отнесете се до представител на марката, за да разберете дали има такива калъфи във фирмения магазин. Използването на всеки друг калъф (включително калъфи, предназначени за друг автомобил) би могло да попречи на правилното функциониране на тези въздушни възглавници airbag и да застраши безопасността ви.
- Не поставяйте аксесоари, предмети нито животни между облегалката, вратата и вътрешната тапицерия. Не покривайте седалката с предмети като дрехи или аксесоари. Това би могло да попречи на правилното функциониране на въздушната възглавница airbag или да предизвика наранявания при отварянето ѝ.
- Забранено е извършването на дейности и промени по седалката и вътрешното оборудване освен от квалифициран персонал от веригата на марката.
- airbag се издува през прорезите в предните облегалки (откъм вратата): забранено е там да се поставят каквито и да е предмети.

ДОПЪЛНИТЕЛНИ УСТРОЙСТВА ЗА БЕЗОПАСНОСТ

Допълнителни устройства за пасивна безопасност

Всички следващи предупреждения са предоставени, за да се избегне възпрепятстването на отварянето на въздушната възглавница airbag и да се избегнат сериозни наранявания, причинени от изхвърлянето на предмети по време на отварянето.

2



Въздушната възглавница airbag е предназначена да допълва действието на предпазния колан. Въздушната възглавница airbag и предпазният колан представляват неразделни елементи от една и съща система за защита. Поради това е изключително важно винаги да се поставят предпазни колани. Ако не са поставени предпазни колани, пътниците са изложени на опасност от сериозно нараняване в случай на произшествие.

Това може също така да увеличи опасността от дребни повърхностни наранявания при отваряне на въздушните възглавници airbag, макар че такива наранявания винаги са възможни.

В случай на преобръщане или удар отзад, независимо колко е силен, обтегачите на предпазните колани и въздушните възглавници airbags не винаги се задействат. Удари в долната част на автомобила, нанесени на тротоари, дупки по пътя, камъни и т.н. могат да доведат до задействане на тези системи.

- Всякакви дейности или модификации по цялостната система (airbags, обтегачите на предпазните колани, ECU, кабелния сноп и др.) са **строго забранени** (с изключение на квалифицирания персонал от веригата на марката).
- За да се гарантира доброто експлоатационно състояние на системата на въздушните възглавници airbag и да се предотврати случайното ѝ задействане, което може да причини нараняване, единствено квалифицираният персонал от веригата на марката има право да работи по нея.
- От съображения за сигурност проверявайте системата на въздушните възглавници airbag след произшествие, претърпяно от автомобила, както и при кражба или опит за кражба.
- При заемане или продажба на автомобила информирайте новия купувач за тези условия, като му предадете това ръководство за експлоатация на автомобила.
- При предаване на автомобила за скрап се обърнете към представител на марката за отстраняване на газгенератора/газгенераторите.

ДОПЪЛНИТЕЛНИ УСТРОЙСТВА ЗА БЕЗОПАСНОСТ

Неизправности във функционирането

2



Светлинният индикатор **1** светва при включване на контакт и угасва след няколко секунди.

Ако не светне при включване на контакт или ако светне, докато двигателят работи, той известява за неизправност в системата (airbags, обтегачи и др.) за предните и/или задните седалки.

Консултирайте се възможно най-скоро с представител на марката.

Ефективността на вашата защита ще бъде намалена, докато тази повреда не бъде отстранена.

БЕЗОПАСНОСТ НА ДЕЦА:

общи положения

Превоз на деца

Преди да закупите детско столче, убедете се, че същото съответства на правилата, възприети в страната, в която се намирате и че може да се монтира във вашия автомобил Консултирайте се с представител на марката, за да се запознаете с препоръчаните столчета за вашия автомобил

Спазвайте задължително законодателството на вашата държава.

Детето, както и възрастният, трябва да е седнало правилно и да е с поставен колан, независимо от продължителността на пътуването. Вие носите отговорност за децата, които превозвате.

Детето не е възрастен в миниатюра. То е изложено на рискове от специфични наранявания, тъй като мускулите и костите му се намират в растеж. Предпазният колан, сам по себе си, не е приспособен за превоза му. Използвайте детско столче и то - правилно.



За да предотвратите отварянето на вратите, използвайте функцията „Заклучване за защита на децата“ ➔ 44.



Никога не оставяйте дете в автомобила без надзор.

Убедете се, че детето ви винаги е добре закрепено, с поставен колан или че коланът му е регулиран и затегнат правилно. Избягвайте обемисти дрехи, които не позволяват затягане на коланите ➔ 55.

Не позволявайте на детето ви да подава глава или ръце през прозореца.

Убедете се, че позата на детето е правилна по време на цялото пътуване, както и докато спи.



Удар с 50 km/h е равносилен на падане от 10-метрова височина. Ако превозвате Вашето дете

без поставен предпазен колан, това е все едно да го оставите да си играе на балкон без парапети на четвъртия етаж. Никога не дръжте дете в ръцете си. В случай на катастрофа няма да успеете да го задържите, дори и да сте обезопасен с колан.

Ако вашият автомобил е претърпял пътно-транспортно произшествие, заменете детското столче и накарайте да проверят коланите и скобите ISOFIX.

Използване на детско столче

Степента на защита, предоставяна от детското столче, зависи от способността му да задържи детето ви и от монтажа му. Лошият монтаж застрашава защитата на детето в случай на рязко спиране или удар.

Преди да закупите детско столче, убедете се, че същото съответства на правилата, възприети в страната, в която се намирате и че може да се

БЕЗОПАСНОСТ НА ДЕЦА:

2
монтира във вашия автомобил Консултирайте се с представител на марката, за да се запознаете с препоръчваните столчета за вашия автомобил

Разпоредбите за возене на деца са специфични за всяка държава.

Употребата на детско столче по време на пътуване зависи от възрастта и/или размера и/или теглото на детето.

За деца, които не е необходимо да се возят в детско столче, се уверете, че предпазният колан е регулиран и закопчан правилно.

Във всички случаи трябва да спазвате законодателството на страната, в която се намирате.

Преди да монтирате детско столче, прочетете описанието му и спазвайте инструкциите. В случай на трудности при монтажа се обърнете към производителя на оборудването. Пазете описанието заедно със столчето.



Дайте пример, затягайки колана си и научете детето си:

- да поставя колана си правилно;
- да се качва и слиза от страната, противоположна на натовареното движение.

Не използвайте детски столчета втора употреба или без описание за употреба.

Убедете се, че никакъв предмет, в детското столче или в близост до него, не пречи на монтирането му.



Отговорност на водача при паркиране или спиране на автомобила

Не напускайте никога автомобила, оставяйки в него, дори и за кратко време, дете, възрастен човек, който не може да се самообслужва, или животно.

Детето или животното може да постави в опасност себе си или други лица, стартирайки двигателя, задействайки оборудвания като стъклоподемника или заключвайки вратите.

В допълнение, трябва да знаете, че в горещо и / или слънчево време, температурата във вътрешността на купето се повишава много бързо.

ОПАСНОСТ ОТ СМЪРТ ИЛИ СЕРИОЗНИ НАРАНЯВАНИЯ.

БЕЗОПАСНОСТ НА ДЕЦА:

Избор на детска седалка



Детско столче с гръб към пътя

Бебешката глава е пропорционално по-тежка от тази на възрастния, а бебешкият врат е много крехък. Превозвайте детето колкото може по-продължително в това положение (минимум до възраст 2 години). Тя поддържа главата и врата.

Изберете обхващащо столче за по-добра странична защита и го подменете веднага след като главата на детето започне да се подава извън формата.

Детски столчета с лице към пътя



Дете до 18 кг или на възраст до 4 години може да пътува в столче с лице към пътя.

Изберете седалката в съответствие с големината на детето: главата и коремът му са местата, които трябва да бъдат най-добре защитени. Детско столче с лице към пътя, което е твърдо фиксирано към автомобила, снижава рисковете от удар по главата. Превозвайте детето в столче с лице към пътя с ремъци, докато ръстът му го позволява.

Изберете обхващащо столче за по-добра странична защита.



Възглавници (седло)

След достигане на тегло от 15 кг или 4 години детето може да пътува върху възглавница (седло), която позволява адаптирането на предпазния колан към морфологията му. Седалката на възглавницата трябва да е снабдена с водачи, позициониращи колана върху бедрата на детето, а не върху корема. Препоръчва се облегалка с регулируема височина и оборудвана с водач за ремъка за поставяне на колана в средата на рамото. Ремъкът не бива да се намира никога върху врата или ръката. Изберете обхващащо столче за по-добра странична защита.

БЕЗОПАСНОСТ НА ДЕЦА:

Избор на закрепване на детската седалка

Съществуват две системи за поставяне на детски седалки: с използване на предпазния колан или чрез системата ISOFIX.

Фиксиране чрез колан

Предпазният колан трябва да се затегне за обезпечаване на функцията му в случай на рязко спиране или удар.

Спазвайте местата, през които трябва да премине ремъка, посочени от производителя на детското столче

Проверявайте винаги закопчаването на предпазния колан, като го издърпате докрай, натискайки детското столче.

Проверявайте закрепването на столчето, като го разклатите наляво/надясно и напред/назад: столчето трябва да остава здраво закрепено.

Проверявайте дали детското столче не е монтирано накриво и дали не се опира до прозорец.



Не използвайте детското столче, ако има риск да се откопчае предпазният колан, който го обезопасява: основата на столчето не трябва да ляга върху токата и/или да закача предпазния колан.

Закрепване чрез системата ISOFIX

Разрешените детски седалки ISOFIX са одобрени в съответствие с действащите разпоредби, ако важи някой от четирите случая по-долу:

- Универсална седалка ISOFIX с лице спрямо посоката на движение с 3-точково закрепване;
- Полууниверсална седалка ISOFIX с 2-точково закрепване;
- специфични за превозното средство;
- i-Size, което има:
 - ремък, който се закрепва към третата халка на съответното столче;
 - или подпора, която се опира в пода на автомобила, съвместима с одобреното столче i-Size, чиято функция е да не позволява на детското столче да се мести в случай на удар.



Никаква промяна не трябва да се внася в елементите на оригинално монтираната система: (предпазни колани, ISOFIX, седалки, както и приспособления за тяхното закрепване).

В последните три случая проверете в списъка на съвместимите автомобили дали вашето детско столче може да бъде монтирано.

Закрепете детското столче с помощта на закрепващите механизми ISOFIX, ако е снабдено с такива. Системата ISOFIX обезпечаваше лесен, бърз и сигурен монтаж.

Системата ISOFIX е съставена от 2 пръстена, а в някои случаи - и от трети пръстен.

БЕЗОПАСНОСТ НА ДЕЦА:



Предпазният колан не трябва никога да бъде разхлабен или усукан. Никога не прекарвайте раменния ремък под мишницата или зад гърба.

Убедете се, че коланът не е повреден.

Ако предпазният колан не функционира нормално, той не може да защити детето. Обърнете се към представител на марката. Не използвайте това място докато коланът не бъде ремонтиран.

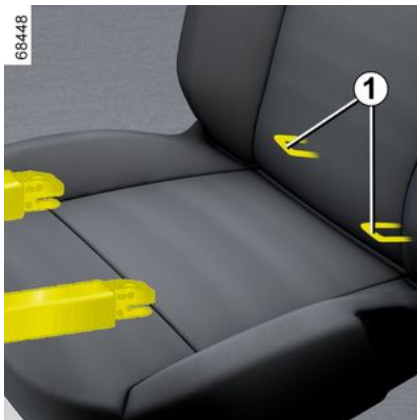

Двете халки **1** са разположени между облегалката и основата на седалката и са обозначени с маркировка



Преди да използвате детско столче ISOFIX, което сте придобили за друг автомобил, убедете се, че монтажът му е разрешен. Консултирайте се със списъка на автомобилите, които могат да ползват столчето при производителя на оборудването



При първоначалния монтаж използвайте токата на предпазния колан **2**, за да срежете предпазните шевове на процепите, обозначени със сим-

вола , за да достигнете до халките ISOFIX **1**.

Поставете детското столче срещу процепите и натиснете основата на седалката на детското столче.

Проверете дали столчето е заключено към халките правилно, като го разклатите от ляво надясно и след това напред и назад.

Закрепване чрез системата ISOFIX

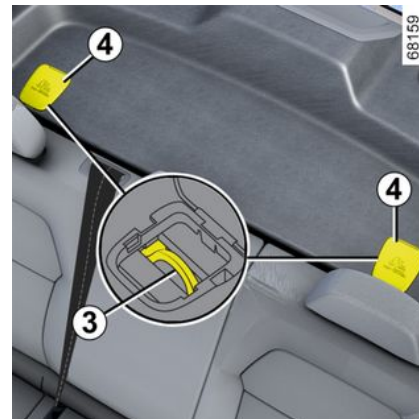

Третият пръстен **3** на всяко задно място от втория ред се използва за

БЕЗОПАСНОСТ НА ДЕЦА:

закрепване на горния ремък при някои детски столчета.

За достъп до него повдигнете капака **4**.

Закрепете куката на ремъка към една от халките **3**.

Опънете колана, така че облегалката на детското столче да бъде в контакт с облегалката на седалката на колата.



Точките за закрепване **3** трябва да се използват за закрепване на горния ремък на детското столче.

Забранено е да се използват други точки на закрепване за закрепването на този ремък.



Закрепващите приспособления ISOFIX са разработени изключително за детски столчета със система ISOFIX. Не закрепвайте никога други детски столчета, нито колани или други предмети върху тези закрепващи приспособления

Убедете се, че нищо не пречи на нивото на точките на закрепване.

Ако автомобилът Ви е претърпял пътно-транспортно произшествие, подложете на проверка закрепващите устройства ISOFIX и сменете детското столче.

ДЕТСКИ СТОЛЧЕТА

Монтиране на детско столче, общи положения

На някои седалки не е разрешено да се монтира детско столче Таблицата и схемата за монтаж показват къде да се закрепят детско столче → 80.



Монтирайте препоръчително детското столче върху място на задната седалка.

Уверете се, че детската седалка или краката на детето не пречат за правилното заключване на предната седалка → 51.

Убедете се, че монтажът на детското столче в автомобила не създава опасност от откачване от опората му.

Ако трябва да свалите подглавника, се уверете, че се съхранява правилно, така че да не излети в купето в случай на рязко спиране или удар.

Винаги закрепвайте детското столче в автомобила, дори да не го ползвате, за да не се превърне, в случай на рязко спиране или удар, в опасен снаряд.

Посочените типове детски столчета може да не са в наличност Преди да използвате друго детско столче, проверете при производителя дали то може да бъде монтирано.

На предната седалка

Возеното на деца на предната седалка се урежда по различен начин в различните страни Проверете действащото законодателство и следвайте указанията на таблицата и схемата за монтаж → 80.

Преди да поставите детското столче (ако законът го позволява):

- издърпайте максимално предпазния колан;
- преместете максимално назад седалката;
- наклонете леко облегалката от вертикално положение (на около 25°);
- при автомобили, оборудвани с това, повдигнете основата на седалката възможно най-високо.

Винаги вдигайте докрай подглавника на седалката, така че да не пречи на детското столче → 50.

След монтирането на детското столче, когато това е възможно, седалката на автомобила може да бъде преместена напред при необходимост (за да има достатъчно пространство на задните седалки за пътниците

или за монтиране на други детски столчета). В случай на детско столче, обърнато с гръб към пътя, не допускайте да опира арматурното табло и не го премествайте в най-предно положение.

Не променяйте повече останалите настройки, след като сте монтирали детското столче.



ОПАСНОСТ ОТ СМЪРТ ИЛИ СЕРИОЗНИ НАРАНЯВАНИЯ:

преди да монтирате обърнато с гръб към пътя детско столче на тази седалка, се уверете, че въздушната възглавница airbag е дезактивирана → 89.

На странично място отзад

Бебешки кош може да се монтира напречно на автомобила и ще заеме минимум две места. Разположете главата на детето към вътрешността на автомобила.

Преди да монтирате детско столче в точките за захващане на ISOFIX на задна странична седалка, се уверете, че токите на колана не се намират между двете точки за захващане

ДЕТСКИ СТОЛЧЕТА

на ISOFIX на тази седалка. Ако е необходимо, преместете токата на съответното място към вътрешността на автомобила.

За да монтирате детско столче с гръб към пътя, придвижете предната седалка максимално напред, след което придвижете облегалката на предната седалка докрай напред, за да не се допира до детското столче.

За безопасността на дете, обърнато с лице към пътя, преместете седалката възможно най-назад и преместете напред седалката пред детето, обърнато с лице пътя, като не забравите да преместите облегалката на седалката напред, за да избегнете контакт между седалката и краката на детето.

Във всички ситуации отстранете подглавника на задната седалка, на която е поставено детското столче → 77. Ако е необходимо, изтеглете задната седалка максимално назад. Това трябва да бъде направено преди монтирането на детското столче. Уверете се, че детското столче се опира на облегалката на задната седалка.



Монтаж на повдигаща възглавница (група 2 или 3)

Проверете дали предпазният колан → 55 работи (се извежда) правилно.

Регулирайте предпазния колан, като позиционирате:

- раменния ремък върху рамото на детето, без той да докосва врата му;
- поясният ремък така, че да ляга на бедрата и таза.

Ако е необходимо, регулирайте положението на седалката на автомобила.



Никога не монтирайте детско столче с опора в пода на задната средна седалка. **ОПАСНОСТ ОТ СМЪРТ ИЛИ СЕРИОЗНИ НАРАНЯВАНИЯ.**



Уверете се, че детското столче или краката на детето не пречат за заключването на предната седалка отпред → 50 или → 53.

На задно централно място

Монтирането на това място е разрешено само ако то е оборудвано със самонавиващ се колан. За всякаква допълнителна информация се обръщайте към Представител на марката.

ДЕТСКИ СТОЛЧЕТА

Фиксиране чрез колан

2

Диаграма на закрепване

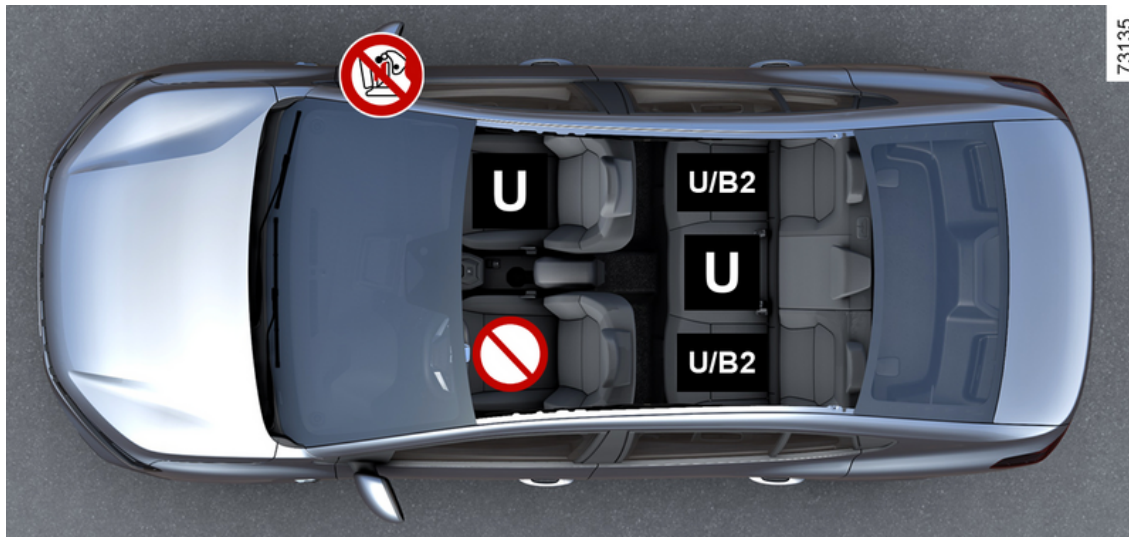

ДЕТСКИ СТОЛЧЕТА

 Проверете състоянието на въздушната възглавница (airbag), преди да монтирате детско столче или да позволите на пътник да използва седалката.

 Седалка, която не е подходяща за монтиране на детско столче.

 Седалка, оборудвана за закрепване на сертифицирано като „универсално“ детско столче с помощта на предпазен колан.

B2: седалка, на която е разрешено закрепване с предпазен колан на детско столче, сертифицирано като „B2“.



ОПАСНОСТ ОТ СМЪРТ ИЛИ СЕРИОЗНИ НАРАНЯВАНИЯ: преди да монтирате обърнато с гръб към пътя детско столче на седалката на пътника отпред, се уверете, че airbag е дезактивирана ➔ 89.



Убедете се, че детето ви винаги е добре закрепено, с поставен колан или че коланът му е регулиран и затегнат правилно ➔ 55.
Ако е необходимо, регулирайте съответното положение на седалката.



Използването на система за безопасност на деца, която не е съобразена с този автомобил, не ще може да защити добре бебето или детето Съществува риск от сериозно или смъртоносно нараняване.



Забранява се поставянето на детска седалка в съседната налична седалка, когато голямата облегалка на седалката е сгъната върху другите седалки ➔ 53.

ДЕТСКИ СТОЛЧЕТА

Таблица за монтаж

Таблицата по-долу обобщава информацията, показана на диаграмата за монтаж, за да се гарантира спазването на действащите разпоредби.

Вид на детското столче	Тегло на детето	Седалка на пътника отпред		Задни места	
		с airbag без дезактивиране или активирана airbag (1)	без airbag или с дезактивирана airbag	Странични места	Централно място
Напречно разполагано детско столче-люлка Хомологирано в група 0	< от 10 кг	X	X	U (4)	X
Черупка с гръб към движението Хомологирано в група 0 или 0+	< 13 кг	X	U (2) (3)	U (5)	U (5) (7)
Столче с гръб към пътя Хомологирано в група 0+ или 1	< от 13 кг и от 9 до 18 кг	X	U (2) (3)	U (5)	U (5) (7)
Столче с лице към движението Хомологирано в група 1	От 9 до 18 кг	U (3)	X	U (6)	U (6) (7)
Повдигаща седалка Хомологирано в група 2 или 3	15 до 25 кг и 22 до 36 кг	U (3)	X	U / B2 (6)	U (6)



(1) ОПАСНОСТ ОТ СМЪРТ ИЛИ СЕРИОЗНИ НАРАНЯВАНИЯ: никога не монтирайте обърнато с гръб към пътя детско столче на предната седалка, ако автомобилът е оборудван с airbag за пътника отпред без възможност за деактивиране.

(2) ОПАСНОСТ ОТ СМЪРТ ИЛИ СЕРИОЗНИ НАРАНЯВАНИЯ: преди да монтирате обърнато с гръб към пътя детско столче на седалката на предния пътник, се уверете, че въздушната възглавница airbag е деактивирана
➔ 89.

Вижте брошурата „Оборудване за безопасност на децата“, която е на разположение в мрежата на марката, за да изберете столче, подходящо за вашето дете и препоръчвано за вашия автомобил.

X = седалка, която не е подходяща за монтиране на детско столче.

U = Седалка, за която е разрешено закрепване с предпазния колан на детско столче, сертифицирано като „Универсално“; уверете се, че то може да се монтира.

B2 = Повдигащи възглавници от групи 2 и 3 (от 15 до 25 kg и от 22 до 36 kg).

(3) Повдигнете седалката на максимално ниво и възможно най-назад, като леко наклоните облегалката (на около 25°).

(4) Бебешки кош може да се монтира напречно на автомобила и ще заеме минимум две места. Разположете главата на детето към вътрешността на автомобила.

(5) За да монтирате детско столче с гръб към пътя, придвижете предната седалка максимално напред, след което придвижете облегалката на предната седалка докрай напред, за да не се допира до детското столче.

(6) Винаги прибирайте подглавника на задната седалка, на която е поставено детското столче. Това действие трябва да бъде изпълнено преди монтирането на детското столче ➔ 80. Придвижете седалката пред детето напред и преместете облегалката напред, за да се избегне контакт между седалката и краката на детето.



(7) ОПАСНОСТ ОТ СМЪРТ ИЛИ СЕРИОЗНИ НАРАНЯВАНИЯ: никога не монтирайте детско столче с опора в пода.

ДЕТСКИ СТОЛЧЕТА

Закрепване чрез системата ISOFIX

2 Диаграма на закрепване





73136

ДЕТСКИ СТОЛЧЕТА

 Седалка, която не е подходяща за монтиране на детско столче.

Детско столче, закрепено с помощта на закрепващи приспособления ISOFIX

 Място, позволяващо закрепване на детско столче ISOFIX.

 Задните странични места са оборудвани със скоби, позволяващи закрепването на универсално детско столче ISOFIX ISOFIX с лице към пътя. Скобите  са разположени в багажника и се виждат.



Убедете се, че детето ви винаги е добре закрепено, с поставен колан или че коланът му е регулиран и затегнат правилно → 55.

Ако е необходимо, регулирайте съответното положение на седалката.



Използването на система за безопасност на деца, която не е съобразена с този автомобил, не ще може да защити добре бебето или детето Съществува риск от сериозно или смъртоносно нараняване.



Забранява се поставянето на детска седалка в съседната налична седалка, когато голямата облегалка на седалката е сгъната върху другите седалки → 53.

ДЕТСКИ СТОЛЧЕТА

Таблица за монтаж

Таблицата по-долу обобщава информацията, показана на диаграмата за монтаж, за да се гарантира спазването на действащите разпоредби.

Вид на детското столче	Тегло на детето	Размер на столчето [закрепване]	Седалка на пътника отпред		Задни места	
			С airbag, която не може да бъде деактивирана	С airbag или airbag деактивирана	Странични места	Централно място
Напречно разпологано детско столче-люлка Хомологирано в група 0	< от 10 кг	L1 [F], L2 [G]	X	X	X	X
Черупка с гръб към движението Хомологирано в група 0 или 0+	< 13 кг	R1 [E]	X	X	IL (1)	X
Столче с гръб към пътя Хомологирано в група 0+ или 1	< от 13 кг и от 9 до 18 кг	R2 [D], R2X [D]	X	X	IL (1)	X
		R3 [C]	X	X	X	X
Столче с лице към движението Хомологирано в група 1	От 9 до 18 кг	F3 [A], F2 [B], F2X [B1]	X	X	IUF-IL (1) (2)	X
Повдигаща седалка	От 15 до 25 кг	B2	X	X	IUF-IL (1) (2)	X

ДЕТСКИ СТОЛЧЕТА

Вид на детското столче	Тегло на детето	Размер на столчето [закрепване]	Седалка на пътника отпред		Задни места	
			С airbag, която не може да бъде деактивирана	С airbag или airbag деактивирана	Странични места	Централно място
Хомологирано в група 2 или 3	От 22 до 36 кг	В3	X	X	X	X
Седалка i-Size	Столче с гръб към пътя		X	X	i-U (1)	X
	Столче с лице към движението		X	X	i-UF (1) (2)	X
	Повдигаща седалка		X	X	i-UF (1) (2)	X

Вижте брошурата „Оборудване за безопасност на децата“, която е на разположение в мрежата на марката, за да изберете столче, подходящо за вашето дете и препоръчвано за вашия автомобил.

X = Седалка, която не е подходяща за монтиране на детски седалки от този тип.

IUF = Седалка, позволяваща закрепване с приспособления на детско столче с лице към пътя, сертифицирано като „универсално“: ISOFIX проверете дали то може да се монтира правилно.

IL = Седалка, позволяваща закрепване с приспособления на детско столче, сертифицирано като „полууниверсално“ или „специфично за даден вид автомобил“: ISOFIX проверете дали може да се монтира.

i-U = Подходящ само за „универсални“ предни и гледащи назад i-Size системи за обезопасяване: проверете дали може да бъде монтиран.

i – UF = Подходяща само за „универсални“ системи за пасивна безопасност i-Size с лице към пътя.

(1) За да монтирате детско столче с гръб към пътя, придвижете предната седалка максимално напред, след което придвижете облегалката на предната седалка докрай напред, за да не се допира до детското столче.

(2) Винаги прибирайте подглавника на задната седалка, на която е поставено детското столче. Това действие трябва да бъде изпълнено преди монтирането на детското столче ➔ **53**. Придвижете седалката пред детето напред и преместете облегалката напред, за да се избегне контакт между седалката и краката на детето.

Размерът на детското столче ISOFIX е обозначен с буква:

– F3 [A], F2 [B], F2X[B1]: столчета с лице към движението в група 1 (от 9 до 18 kg);

ДЕТСКИ СТОЛЧЕТА

- R2 [D], R2X [D], R3 [C]: столчета с гръб към пътя или столчета тип „черупка“ в група 0+ (под 13 кг) или група 1 (от 9 до 18 кг);
- R1 [E] столчета тип „черупка“ с гръб към пътя в група 0 (под 10 кг) или 0+ (под 13 кг);
- L1[F], L2 [G]: кошчета в група 0 (под 10 kg);
- B2 и B3: = повдигащи възглавници от групи 2 и 3 (от 15 до 25 kg и от 22 до 36 kg).

2

БЕЗОПАСНОСТ НА ДЕЦАТА: ДЕЗАКТИВИРАНЕ И АКТИВИРАНЕ НА ВЪЗДУШНАТА ВЪЗГЛАВНИЦА ЗА ПРЕДНИЯ ПЪТНИК

Предупреждения



Въздушната възглавница airbag на пътника отпред може да се деактивира или активира, когато **автомобилът е неподвижен и с изключено запалване**.

Деактивиране на въздушната възглавница airbag на предния пътник



Преди да монтирате детско столче на седалката на предния пътник:

- проверете дали детското столче може да се монтира на тази седалка;
- **трябва** да деактивирате airbag на пътника за детско столче, обърнато с гръб към пътя.



За да деактивирате airbag : при спрял автомобил и изключено запалване натиснете и завъртете ключа **1** в позиция **OFF**.

При включване на запалването **трябва** да проверите дали предупредителният индикатор  **2** свети на дисплея **2**.

Този индикатор продължава да свети непрекъснато, за да ви потвърди, че можете да инсталирате детско столче.



ОПАСНОСТ

Поради несъвместимостта на функциониране между airbag на предния пътник и разполагането на детско столче с гръб към пътя **НИКОГА** не монтирайте система за пасивна безопасност на дете с гръб към пътя върху седалка, защитена с **АКТИВИРАНА** предна **AIRBAG**. Това може да доведе до **СМЪРТ** или **СЕРИОЗНО НАРАНЯВАНЕ** на **ДЕТЕТО**.

БЕЗОПАСНОСТ НА ДЕЦАТА: ДЕЗАКТИВИРАНЕ И АКТИВИРАНЕ НА ВЪЗДУШНАТА ВЪЗГЛАВНИЦА ЗА ПРЕДНИЯ ПЪТНИК

2



За тези инструкции ви напомнят маркировките на арматурното табло и стикерите **A** от всяка страна на

сенника на пътника **3** (вижте например стикера по-горе).

Активиране на въздушната възглавницаairbag на предния пътник



Веднага след отстраняване на детското столче от предната седалка активирайте отново въздушната възглавница airbag, за да осигурите защита на предния пътник в случай на удар.



За повторно активиране на airbag : при неподвижен автомобил и изключено запалване, натиснете и завъртете ключа **1 на позиция ON.**

При включено запалване **трябва** да проверите дали предупредителният

индикатор  е изгаснал и дали

предупредителният индикатор  се показва на дисплея **2** за около една минута при всяко стартиране на двигателя.

Въздушната възглавница airbag на пътника отпред е активирана.

БЕЗОПАСНОСТ НА ДЕЦАТА: ДЕЗАКТИВИРАНЕ И АКТИВИРАНЕ НА ВЪЗДУШНАТА ВЪЗГЛАВНИЦА ЗА ПРЕДНИЯ ПЪТНИК

Неизправности във функционирането

В случай на повреда в системата за активиране/деактивиране на airbag на пътника на предната седалка, на арматурното табло се показват пре-

дупредителните светлини  и

. Изключете запалването и проверете позицията на ключалката 1.

Включете запалването отново: предупредителните светлини изгасват.

Ако проблемът продължава, това сигнализира за повреда на системата. В този случай е забранено на предната пътническа седалка да се монтира обърната назад детска седалка или друг пътник да заема седалката.

Консултирайте се възможно най-скоро с представител на марката;

ПОЗИЦИЯ ЗА ШОФИРАНЕ

Място на водача: с ляв волан

2

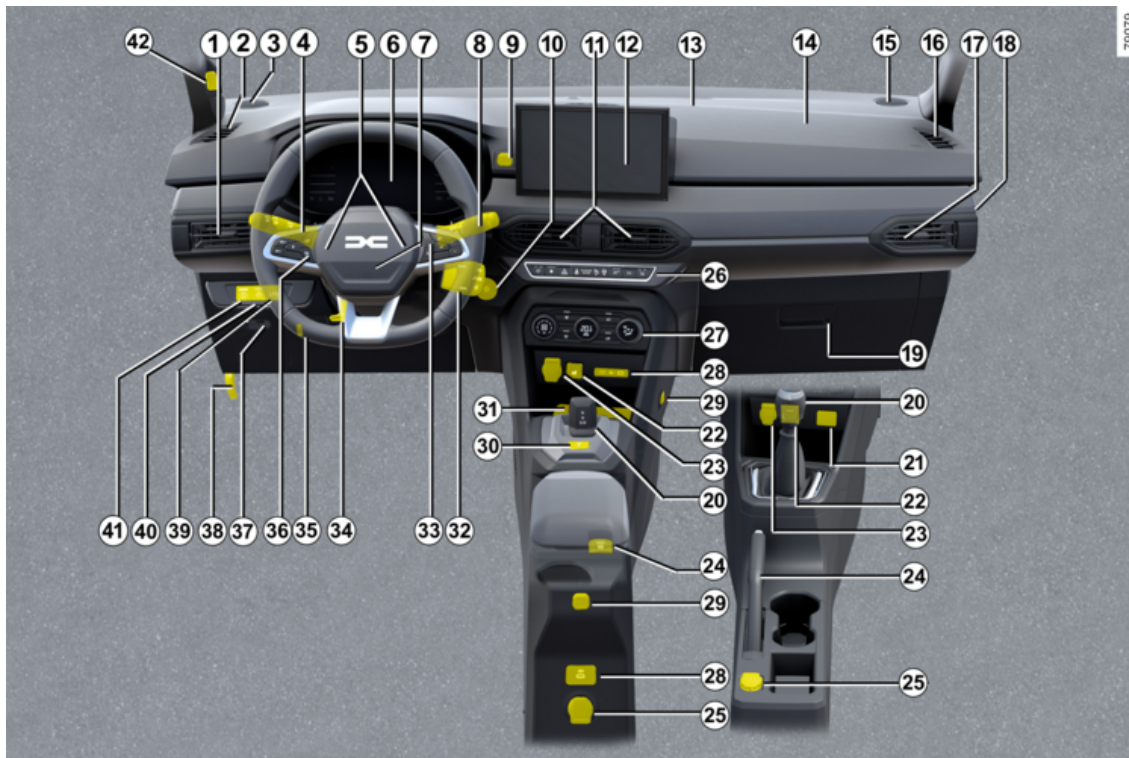

ПОЗИЦИЯ ЗА ШОФИРАНЕ

Наличието на оборудването подолу ЗАВИСИ ОТ ВЕРСИЯТА НА АВТОМОБИЛА И ОТ ДЪРЖАВАТА.

1. Страничен отвор за въздух.
2. Отвор за странично отстраняване на запотвяването.
3. Високочестотен високоговорител.
4. Лостче за:
 - пътепоказатели;
 - външни светлини;
 - предни светлини за мъгла;
 - задни фарове за мъгла.
5. Клаксон.
6. Арматурно табло.
7. Местоположение на въздушната възглавница airbag на водача.
8. Лостче за чистачките и измиване на предното.
9. Гнездо за мултимедия.
10. Превключвател за запалване или бутон за стартиране (в зависимост от автомобила).
11. Централни вентилаторни отвори.
12. Навигационна система или отделение за съхранение (в зависимост от автомобила).
13. Отвор за централно отстраняване на запотвяването.

14. Местоположение на въздушната възглавница airbag на предния пътник.

15. Високочестотен високоговорител.

16. Отвор за странично отстраняване на запотвяването.

17. Страничен отвор за въздух.

18. Превключвател за активиране или деактивиране на въздушната възглавница airbag на предния пътник.

19. Жабка

20. Скоростен лост.

21. Гнездо за мултимедия.

22. контролният елемент за активиране/деактивиране на функцията за контрол на сцеплението – Extended grip (в зависимост от автомобила).

23. Запалка или гнездо за включване на принадлежности.

24. Ръчна спирачка или контролен елемент за активиране/деактивиране за електронната ръчна спирачка (в зависимост от автомобила).

25. Гнездо за включване на аксесоари.

26. Главен превключвател за:

– седалки с отопление за водача и пътника отпред (в зависимост от автомобила);

– активиране/деактивиране на централното заключване на вратите;

– активиране/деактивиране на аварийните светлини;

– активиране/деактивиране на функцията Stop and Start или асистента за паркиране (в зависимост от автомобила);

– активиране/деактивиране на режим ECO (в зависимост от автомобила).

27. Бутони за отоплението или климатика.

28. Гнезда USB-C.

29. Държач за множество аксесоари YouClip.

30. Паркинг бутон.

31. Място за зареждане/съхранение на телефона

32. Команди на дистанционното за управление на радио.

33. Управление:

– прочитане на информацията на бордовия компютър;

– гласово управление на мултимедийната система.

34. Управление за регулиране на височината и обсега на волана.

35. Управление на височината на светлинния сноп на фаровете.

36. Бутони за настройки на функциите:

ПОЗИЦИЯ ЗА ШОФИРАНЕ

- ограничител на скоростта;
- темпомат.

37. Отделение за предпазителите.

38. Лост за отваряне на капака на двигателя.

39. Регулатор за управление на ВНГ.

40. Отопляем волан или, в зависимост от автомобила, общ превключвател за включване/изключване на асистента за паркиране.

41. My Safety бутон. → **200**

42. Вътрешна камера → **233**

2

ПОЗИЦИЯ ЗА ШОФИРАНЕ

Място на водача, десен волан

2

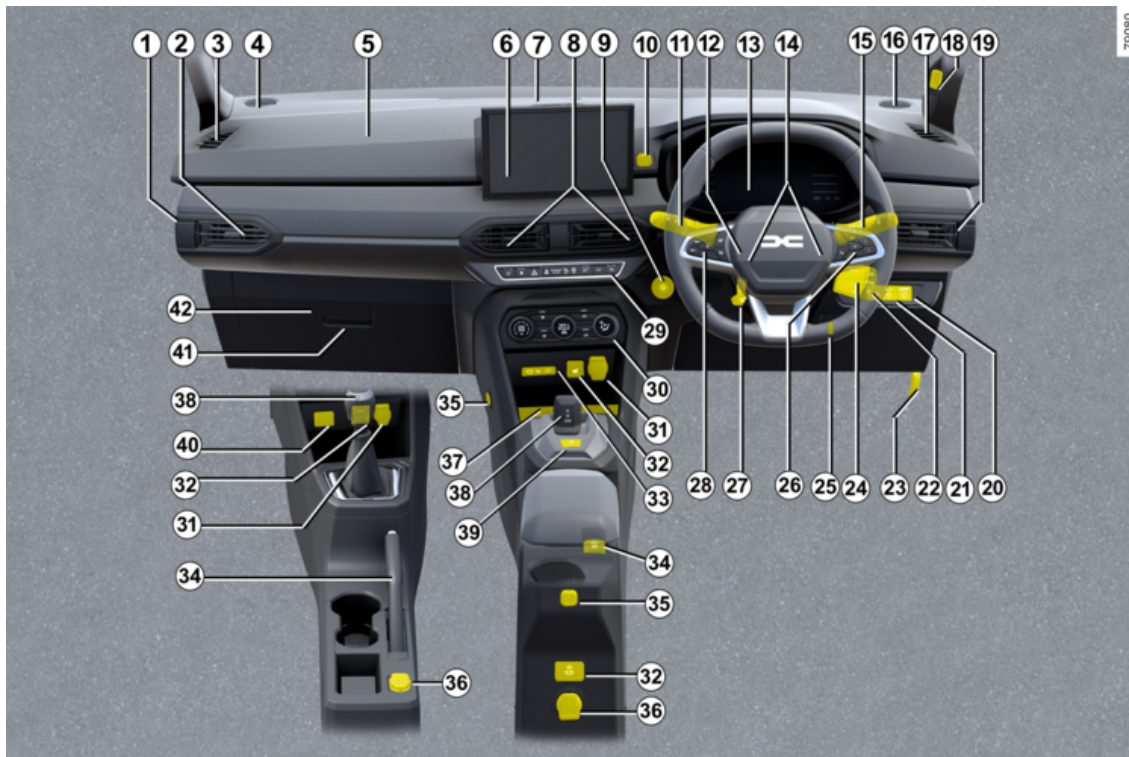

ПОЗИЦИЯ ЗА ШОФИРАНЕ

Наличието на едно или друго оборудване ЗАВИСИ ОТ ВЕРСИЯТА НА АВТОМОБИЛА И ОТ СТРАНАТА.

1. Превключвател за активиране или деактивиране на въздушната възглавница airbag на предния пътник.
2. Страничен отвор за въздух.
3. Отвор за странично отстраняване на запотяването.
4. Висококачествен високоговорител.
5. Местоположение на въздушната възглавница airbag на предния пътник.
6. Навигационна система или отделение за съхранение (в зависимост от автомобила).
7. Отвор за централно отстраняване на запотяването.
8. Централни вентилаторни отвори.
9. Бутон за стартиране или превключвател за запалване (в зависимост от автомобила).
10. Гнездо за мултимедия.
11. Лостче за:
 - пътепоказатели;
 - външни светлини;
 - предни светлини за мъгла;
 - задни фарове за мъгла.

12. Местоположение на въздушната възглавница airbag на водача.
13. Арматурно табло.
14. Клаксон.
15. Лостче за чистачките и измиване на предното.
16. Висококачествен високоговорител.
17. Отвор за странично отстраняване на запотяването.
18. Вътрешна камера → 233
19. Страничен отвор за въздух.
20. бутон My Safety.
21. Волан с подгриване или, в зависимост от автомобила, превключвател за общо активиране/деактивиране на асистента за паркиране
22. Регулатор за управление на ВНГ.
23. Лост за отваряне на капака на двигателя.
24. Команди на дистанционното за управление на радио.
25. Управление на височината на светлинния сноп на фаровете.
26. Управление:
 - прочитане на информацията на бордовия компютър;
 - гласово управление на мултимедийната система.

27. Управление за регулиране на височината и обсега на волана.
28. Бутони за настройки на функциите:
 - ограничител на скоростта;
 - темпомат.
29. Главен превключвател за:
 - седалки с отопление за водача и пътника отпред (в зависимост от автомобила);
 - активиране/деактивиране на централното заключване на вратите;
 - активиране/деактивиране на аварийните светлини;
 - активиране/деактивиране на функцията Stop and Start или асистента за паркиране (в зависимост от автомобила);
 - активиране/деактивиране на режим ECO (в зависимост от автомобила).
30. Бутони за отоплението или климатика.
31. Запалка или гнездо за включване на принадлежности.
32. контролният елемент за активиране/деактивиране на функцията за контрол на сцеплението – Extended grip (в зависимост от автомобила).
33. Гнезда USB-C.
34. Ръчна спирачка или контролен елемент за активиране/деактивиране

ПОЗИЦИЯ ЗА ШОФИРАНЕ

не за електронната ръчна спирачка (в зависимост от автомобила).

35. Държач за множество аксесоари YouClip.

36. Гнездо за включване на аксесоари.

37. Място за зареждане/съхранение на телефона

38. Скоростен лост.

39. Паркинг бутон.

40. Гнездо за мултимедия.

41. Жабка

42. Отделение за предпазителите.

2

БОРДОВИ КОМПЮТЪР

общи положения

Бордови компютър А или В

В зависимост от автомобила, той изпълнява следните функции:

- пробег;
- параметри на пътуването;
- информационни съобщения;
- съобщения за неизправност във функционирането (свързани с пре-

дупредителния индикатор );
– предупредителни съобщения (свързани с предупредителния инди-

катор );

- настройки на автомобила: меню за персонализиране → 113

Автомобил, оборудван с бордови компютър А



– При спрял автомобил натиснете превключвателя **1** колкото пъти е необходимо, за да отидете в разде-

ла ;

– натиснете превключвателя **4** "ОК";
Изберете функцията, като натиснете неколкократно превключвател **2** или **3** и натиснете превключвателя **4** „ОК“, за да потвърдите.

f) Бордови дневник, показване на неизправности във функционирането и информационни съобщения;

b) Параметри на пътуването:

- среден разход на гориво;

- консумация в момента;
- приблизителен пробег с оставащото гориво;
- пробег;
- средна скорост;
- средна консумация на ВНГ;
- предвидим пробег, който може да се измени с наличното гориво ВНГ;
- Разстояние с ВНГ;

c) общ и частичен километраж за изминатото разстояние и средна скорост;

d) нулиране на налягането в гумите;

e) настройване на времето;

f) пробег до следващото техническо обслужване:

- разстояние до следващото техническо обслужване;
- пробег до смяна на маслото.

g) приблизителен оставащ пробег с наличния реактив.

БОРДОВИ КОМПЮТЪР

Автомобил, оборудван с бордови компютър В



В зависимост от автомобила в зона 5 могат да се показват следните функции. Изберете функциите чрез многократно натискане на превключвател 2 или 3:

- пробег;
- параметри на пътуването;
- информационни съобщения;
- съобщения за неизправност във функционирането (свързани с предупредителния индикатор );

– предупредителни съобщения (свързани с предупредителния индикатор **STOP**);

- Система за наблюдение на ECO;
- в зависимост от превозното автомобила, енергийния поток;
- наклон на автомобила и компас;
- насочваща информация.

Зона 6 може да бъде персонализирана с помощта на превключвател 1 и показва следните функции;

- оборотомер или, в зависимост от автомобила, индикатор за заряда;
- помощните системи при шофиране.

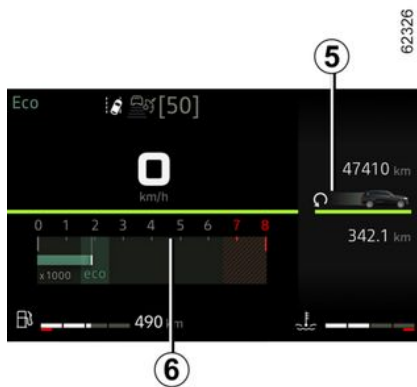

Избори за показване в зона 5

(дисплеят се различава в зависимост от оборудването на автомобила и държавата):

f) Бордови дневник, показване на неизправности във функционирането и информационни съобщения;

b) Параметри на пътуването:

- среден разход на гориво;
- консумация в момента;
- приблизителен пробег с оставащото гориво;
- пробег;
- средна скорост;
- средна консумация на ВНГ;
- предвидим пробег, който може да се измени с наличното гориво ВНГ;
- Разстояние с ВНГ;

c) частичен километраж и средна скорост;

d) нулиране на налягането в гумите;

e) пробег до следващото техническо обслужване:

- разстояние до следващото техническо обслужване;
- пробег до смяна на маслото.

f) приблизителен оставащ пробег с наличния реактив;

g) система за наблюдение на ECO;

h) в зависимост от превозното автомобила, енергийния поток;

i) наклон на автомобила и компас;

j) насочваща информация;

БОРДОВИ КОМПЮТЪР

Нулиране на дневния километраж и параметрите на пътуването (бутон за нулиране)

При една от настройките на пътуване, избрана да се показва на дисплея, натиснете и задръжте превключвателя **2** или **3**, докато показваната стойност се нулира.

Интерпретиране на някои стойности, показвани след задаване на Начало на пътуването

Стойностите на средния разход, на автономията и на средната скорост са толкова по-стабилни и верни, колкото е по-голямо разстоянието, изминато след последното задаване на Начало на пътуването.

След първите километри, изминати след натискане бутона за нулиране, можете да констатирате, че докато шофирате, автономията се увеличава.

Това се дължи на факта, че тя се определя от средния разход на гориво, постигнат след последното нулиране.

Средният разход на гориво обаче може да се намали, когато:

– автомобилът излиза от фаза на ускорение;

– двигателят се загрява до работна температура („Начало на пътуването“ е при студен двигател);

– преминавате от градско към извънградско движение.





Автоматично зануляване на параметрите на пътуването

Зануляването се извършва автоматично, когато се превиши капацитетът на някой от параметрите.





БОРДОВИ КОМПЮТЪР

Параметри на пътуването

2 Визуализирането на информацията, описана по-долу, **ЗАВИСИ ОТ ОБОРУДВАНЕТО НА АВТОМОБИЛА И ОТ СТРАНАТА**

Примери за избор	Интерпретация на визуализацията
Няма запомнени съобщения	а) Бордови дневник. Последователно извеждане на: – информационни съобщения (airbag на пътника OFF и др.); – съобщения за неизправности във функционирането („Провери горивна система“ и др.).
Текущ разход  7.4 L/100	б) Параметри на пътуването Текущ разход на гориво. Стойност, която се показва при достигане на скорост от прибл. 30 km/h.
Среден разход  5.8 L/100	Средна консумация след последното Начало на пътуването. Стойността се извежда на екрана след изминаване на най-малко 400 метра след последното нулиране.
Автономност  112.4 km	Предвидим пробег, който може да се измени с наличното гориво. Стойност, която се визуализира след изминаване на 400 метра.
дистанция  112.4 km	Разстояние, изминато от последното нулиране.
Среден разход  123.4 km/h	Средна скорост след последното Начало на пътуването. Стойност, която се визуализира след изминаване на 400 метра.

БОРДОВИ КОМПЮТЪР

Примери за избор	Интерпретация на визуализацията
ср. разход LPG  5.8 L/100	Среден разход на гориво ВНГ.
обсег на LPG  112.4 km	Приблизителен пробег с оставащото гориво ВНГ.
пробег на LPG  112.4 km	Изминато разстояние с ВНГ от последното нулиране.
дистанция  112.4 km	с) Частичен километраж за изминатото разстояние Разстояние, изминато от последното нулиране.
Среден разход  123.4 km/h	Средна скорост след последното Начало на пътуването. Стойност, която се визуализира след изминаване на 400 метра.
иниц.наляг.гуми натисни продълж.	d) Нулиране на налягането в гумите. ➔ 188
16:30	e) Настройте времето. ➔ 116

БОРДОВИ КОМПЮТЪР

Примери за избор

Интерпретация на визуализацията

2

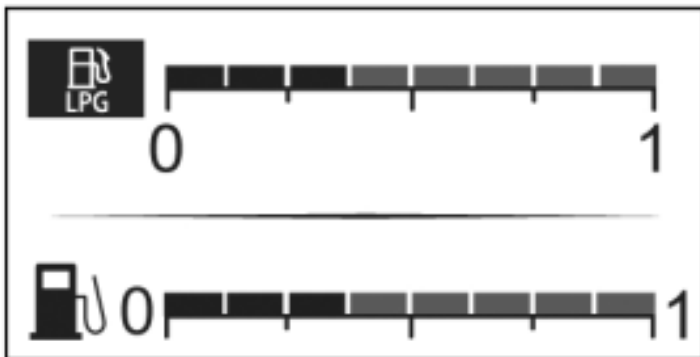

Режим на бензин.

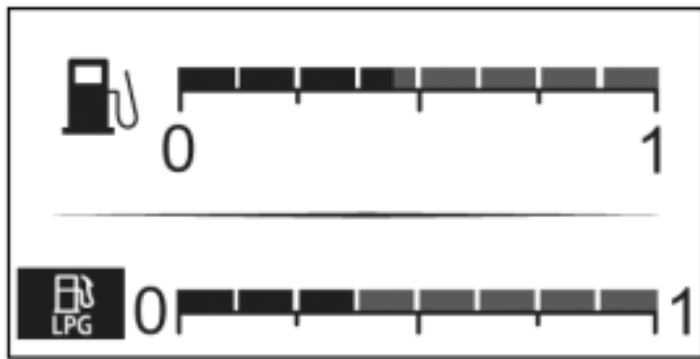

Режим на ВНГ.

БОРДОВИ КОМПЮТЪР

Примери за избор Бордови компютър със съобщение за пробег до следващото техническо обслужване	Интерпретация на визуализацията
Обслужване след 30 000 Km / 12 месеца	f) Пробег до следващото техническо обслужване. При включено запалване и неработещ двигател вижте информацията „Пробег до следващото техническо обслужване“. Когато стойността на разстоянието или времето достигне зададения лимит, има няколко възможни сценария:
Следващо обслужване след 300 Km / 24 дни	– оставащ пробег под 1500 km или един месец : показва се съобщението „Техническо обслужване след“, придружено от най-близкия лимит (време или разстояние); – ако пробегът е 0 km или ако е достигната дата за техническо обслужване : показва се съобщението „Обслужване задължително“, придружено от предупредителния
Обслужване задължително	индикатор  . Необходимо е техническо обслужване на автомобила възможно най-бързо.
Нулиране: за да нулирате диапазона преди следващата услуга, натиснете и задръжте за около 10 секунди бутона "OK", докато диапазонът преди услугата се показва непрекъснато. Забележка: ако бъде извършено техническо обслужване без смяна на двигателното масло, трябва да се нулира само пробегът до следващото техническо обслужване. В случай на смяна на маслото трябва да се нулират както разстоянието до следващото техническо обслужване, така и следващата смяна на маслото.	

БОРДОВИ КОМПЮТЪР

2

Примери за избор	Интерпретация на визуализацията
Бордови компютър със съобщение за пробег до следващото техническо обслужване	
Смяна на маслото след 30 000 km/24 месеца	Пробег до смяна на маслото При включено запалване и неработещ двигател осъществете достъп до информацията за пробега за показване на пробега до следващата смяна на маслото.
<p>В зависимост от автомобила, пробегът до смяна на маслото е различен според стила на шофиране (често движение с ниска скорост, чести спирания, честа работа на празен ход, теглене на ремарке и др.). Следователно разстоянието, което може да бъде изминато до следващата смяна на маслото, може в определени случаи да намалява по-бързо от реално изминатото разстояние.</p> <p>Нулиране: за да нулирате диапазона преди следващото обслужване, натиснете и задръжте за около 10 секунди бутон на "ОК", докато диапазонът на смяната на маслото се покаже непрекъснато.</p> <p>Забележка: ако бъде извършено техническо обслужване без смяна на двигателното масло, трябва да се нулира само пробегът до следващото техническо обслужване. В случай на смяна на маслото трябва да се нулират както разстоянието до следващото техническо обслужване, така и следващата смяна на маслото.</p>	
осигури AdBlue преди 2400 km	g) приблизителен оставащ пробег с наличния реактив → 143.

БОРДОВИ КОМПЮТЪР

Информационни съобщения

Те могат да помогнат за потегляне с превозно средство или да ви информират за избор или за състоянието при шофиране.

Примери на информационни съобщения са дадени по-долу.

Примери за съобщения	Интерпретация на визуализацията
« Паркинг спирачка включена »	Показва, че ръчната спирачка е задействана.
« Проверка на основни функции »	Показва се при включено запалване, когато автомобилът изпълнява самодиагностика.
« Завърти волана + START »	Завъртете леко волана, като същевременно натискате бутона за стартиране на автомобила, за да отключите кормилната колона.
« Повреда усилвател на волана »	Показва, че воланът не е бил блокиран.

БОРДОВИ КОМПЮТЪР

Съобщения за неизправно функциониране

2

Показват се заедно с предупредителния индикатор  и изискват възможно най-скоро да се придвижите много внимателно до представител на марката. Неспазването на тази препоръка може да доведе до повреда на автомобила.

Изчезват след докосване на бутона за избор на визуализацията или след няколко секунди и биват запаменени в бордовия дневник. Индикатор  остава да свети. По-долу са дадени примери за съобщения за неизправности в действието.

Примери за съобщения	Интерпретация на визуализацията
« Почисти горивния филтър »	Сигнализира за наличие на вода в дизеловия филтър; свържете се възможно най-скоро с представител на марката.
« Провери автомобила »	Сигнализира за неизправност в един от датчиците на педалите, системата за управление на акумулатора или датчика за ниво на маслото.
« Провери въздушна възглавница »	Показва неизправност в допълнителните системи за обезопасяване към предпазните колани. В случай на инцидент съществува риск да не се задействат
« Контрол на отработените газове »	– Сигнализира за неизправност в системата на филтъра за твърди частици. – Сигнализира за неизправност в системата за намаляване на емисиите, когато е заедно с предупредителния индикатор  → 143.
« Провери SOS обаждане »	Означава, че има повреда в системата за спешно повикване.

Предупредителни съобщения

Показват се заедно с предупредителния индикатор **STOP** и за ваша безопасност изискват да спрете веднага когато пътните условия го позволяват. Изключете двигателя и повече не го палете. Обърнете се към представител на марката.

По-долу са дадени примери за предупредителни съобщения. **Забележка:** съобщенията се показват на дисплея самостоятелно или едно след друго (когато има повече съобщения за извеждане). Те може да бъдат придружени от предупредителен индикатор и/или звуков сигнал.

Примери за съобщения	Интерпретация на визуализацията
« Риск от повреда на двигателя »	Сигнализира за неизправност на системата за впръскване, прегряване на двигателя или сериозна повреда на двигателя.
« Повреда усилвател на волана »	Означават, че има проблем с волана.
« Грешка в спирачната система »	Показва проблем в спирачната система. Задействайте електронната ръчна спирачка ръчно и се уверете, че автомобилът е обездвижен с помощта на подпора на гумите.
« Електр. повреда »	Показва проблем във веригата за зареждане на автомобилния акумулатор (алтернатор и др.) или неизправност в електрическата тягова система.
« Риск от повреда скоростна кутия »	Сигнализира за неизправност на автоматичната скоростна кутия.
« Спукана гума »	Указва, че най-малко една от гумите е спукана или не е напompана достатъчно.

БОРДОВИ КОМПЮТЪР

Дисплеи и индикатори

2 Наличието и начинът на действие на индикаторите ЗАВИСЯТ ОТ ОБОРУДВАНЕТО И СТРАНАТА.

Арматурно табло А



светва при отваряне на вратата на водача. При светване на някои индикатори се извежда съобщение.



Оборотомер 1 (об/мин x 1000)



Скоростомери 2 и, в зависимост от автомобила, 3

(километри или мили в час)

Контролирайте скоростта си според скоростомера 2 или 3. В случай на разлика между скоростомерите направете справка с одобрения скоростомер 2 и се консултирайте с представител на марката.

4 Индикатор за нивото на горивото

Броят светещи сегменти показва нивото на горивото. Когато нивото е минимално, сегментите угасват и светва аларменият индикатор за минимално количество на горивото.

Арматурно табло В



БОРДОВИ КОМПЮТЪР

светва при отваряне на вратата на водача. При светване на някои индикатори се извежда съобщение.

Избор на изгледи

В зависимост от автомобила на арматурното табло може да са налични няколко изгледа. За да изберете изглед, натиснете контролния елемент **5** толкова пъти, колкото е необходимо, за да превъртите през различните изгледи на арматурното табло **В**, докато достигнете желания изглед.

Всички налични изгледи показват следната съществена информация на арматурното табло:

- скоростомер;
- информацията за активираните помощни системи при шофиране;
- зона за информация.

„Минималистичният“ изглед показва само основната информация на арматурното табло.

„Класическият“ изглед показва основната информация на арматурното табло – оборотомера и индикатора за мощност (в зависимост от автомобила).

Изгледът „Помощни средства при шофиране“ показва подробна и незабавна информация, свързана с активираните помощни средства за шофиране на арматурното табло.

Например близостта до бяла линия или прекалено близкото разстояние до автомобила отпред.

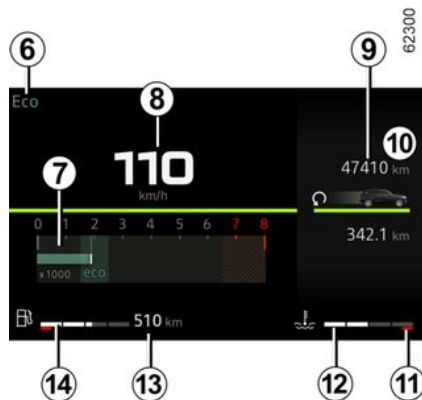

Дисплей за извеждане на информация

Звукова аларма за превишена скорост

В зависимост от автомобила и държавата се показва предупредителния

индикатор  и се подава звуков сигнал. Звуковият сигнал се подава, когато скоростта на автомобила надвиши 120 km/h. Този предупредителен индикатор остава да свети, докато скоростта на автомобила надвишава 120 km/h.

Избран режим на шофиране 6
➔ 178

Оборотомер 7
(мащаб x 1000)

Визуализира се по различен начин в зависимост от това как арматурното табло е персонализирано. В зависимост от избрания стил може да не се показва.

Индикатор за скоростта 8

В зависимост от избрания стил дисплеят е различен.

Общ километраж 9 ➔ 102

Индикатор на температурата на охлаждащата течност 12

При нормална употреба индикаторът **12** трябва да е разположен преди зона **11**.

При „интензивни“ работни условия стрелката може да се доближи до тази зона.

Това не е сериозно, освен ако пре-

дупредителната светлина  не светне, придружена от съобщение върху арматурното табло и звуков сигнал.

Предвидим пробег, който може да се измине с наличното гориво 13

Стойността се показва след изминаване на 400 метра ➔ 102.

БОРДОВИ КОМПЮТЪР

Индикатор за нивото на горивото 14

Ако нивото е на минимум, предупредителен сигнал , вграден в индикатора, светва в оранжево и се чува звуков сигнал.

Заредете резервоара с поне 8 литра гориво.

Зона за информация 10 → 99



В зависимост от автомобила с помощта на контролните елементи **15** или **16** прегледайте и изберете различните приспособления на арматурното табло:

– информация от бордовия компютър (километраж, предупредителни съобщения и др.);

– информация за мултимедията (компас, аудиоизточник, който се възпроизвежда в момента, и др.);

– ...

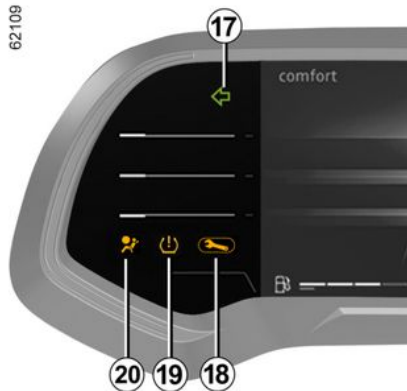

Мигачи 17

Предупредителен индикатор 18 → 118

Предупредителен индикатор за ниско налягане в гумите 19 → 188
airbag предупредителен индикатор 20 → 194

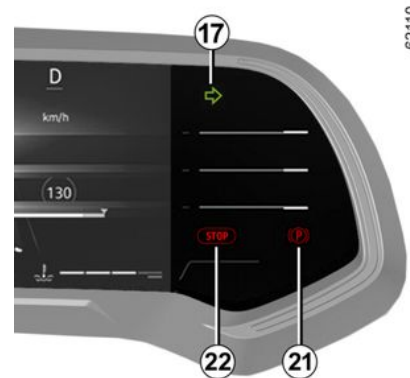

Предупредителен индикатор за ръчна спирачка или електронна ръчна спирачка 21 → 164

Индикатор за задължително спиране 22 → 118

Предупреждение за ниско ниво на маслото в двигателя

След стартиране на двигателя дисплеят на арматурното табло ви предупреждава при достигане на минималното ниво на маслото → 311.

При първото появяване на предупреждението то може да се изчисти чрез натискане на превключвателя „ОК“.

БОРДОВИ КОМПЮТЪР

Следващите предупреждения ще изчезнат автоматично след 30 секунди.

Арматурно табло, подаващо данни в мили

(опция за превключване на km/h)

Автомобили, които не са оборудвани с мултимедиен екран



- При изключено запалване натиснете превключвателя **5** колкото пъти е необходимо, за да стигнете до модула „Настройки“;
- натиснете неколkokратно **15** или **16**, за да отидете в „Настройки кола“, след което натиснете **23 „ОК“**;
- натиснете неколkokратно **15** или **16**, за да отидете в „АРМАТУРНО

ТАБЛО“, след което натиснете **23 „ОК“**;

– натиснете неколkokратно **15** или **16**, за да получите достъп до „модул: km/h“ (или „модул: mph“, ако е необходимо), след това натиснете **23 „ОК“**;

Автомобили, оборудвани с мултимедиен екран.

Вижте инструкциите за мултимедията, за да изберете мерната единица.

Забележка: и в двата случая, след като акумулаторната батерия е изключена, бордовият компютър ще се върне автоматично към първоначалната мерна единица.

За да се върнете към предишния режим, повторете същата операция.

За допълнителна информация вижте инструкциите за мултимедията.

Меню за персонализиране на настройките на автомобила

В зависимост от оборудването на автомобила ви тази функция ви позволява активирането/деактивирането и регулирането на някои функции на автомобила.

Автомобили, оборудвани с мултимедиен екран **1**



Достъп до менюто с настройки

Вижте различните инструкции на мултимедията за информация относно достъпа до настройките.

Избор на настройки

Изберете меню и след това функцията, която ще бъде променена (дисплеят зависи от оборудването на автомобила и държавата):

а) „АСИСТЕНТ ВОДАЧ“:

– сила на звука на индикаторите.

б) „ДОСТЪП“:

– Освобождение на вратата на водача;

БОРДОВИ КОМПЮТЪР

- Заклучване на вратите по време на движение;
 - Отваряне/затваряне в режим „свободни ръце“;
 - Заклучване при отдалечаване/отключване при приближаване;
 - Звук при дистанционно заключване;
 - Тих режим;
 - Автоматично заключване;
- в) "ЗАБЪРСВАНЕ и ОСВЕТЛЕНИЕ":

- Външно съпровождащо осветление (изпрати ме до вкъщи);
 - Чистачка при заден ход;
 - Автоматична чистачка при преден ход
- Избърсване след измиване;
- д) „Добре дошли“:

- Начален звук извън автомобила;
- Автоматично отваряне на огледалата на вратите;
- Начален звук във вътрешността на автомобила;
- Автоматичен режим на плафония-рата

В зависимост от функцията изберете:

- „ON“ или „OFF“ за активиране или дезактивиране,
- или
- настройка за времето, през което светлините са включени (например

за функцията „Външно спомагателно осветление“).

За допълнителна информация вижте инструкциите за мултимедията.



От съображения за безопасност извършвайте тези настройки при спрял автомобил.

Автомобили, които не са оборудвани с мултимедиен екран



Достъп до менюто с настройки на дисплея 2

(в зависимост от автомобила)

– При спрял автомобил натиснете превключвателя **3** колкото пъти е необходимо, за да отидете в разде-

ла „“;

или

– в зависимост от автомобила натиснете превключвателя **3** и натиснете неколккратно контролния елемент **4** или **5**, за да получите достъп

до раздела ;

– натиснете превключвателя **6** „OK“;

– натиснете неколккратно контролния елемент **4** или **5**, за да отидете

в менюто „“, след което натиснете превключвателя **6** „OK“;

Избор на настройки

Придвижвайте се с помощта на контролния елемент **4** или **5**, за да изберете функцията, която ще бъде променена, и натиснете превключвателя **6** „OK“, за да потвърдите (дисплеят може да се различава в зависимост от оборудването на автомобила и държавата):

а) „АРМАТУРНО ТАБЛО“:

- Език;
 - Мерна единица;
- б) „АВТОМОБИЛ“:

– Чистене на задното стъкло при задна предавка;

БОРДОВИ КОМПЮТЪР

- Автоматично чистене на предното стъкло;
 - Функция за чистене на капки по предното/задното стъкло;
 - Начален звук извън автомобила;
- с) „ПАРК АСИСТЕНТ“:
- Сила на звуковия сигнал;
- d) „АСИСТЕНТ ВОДАЧ“:
- Сила на звука на предупреждението за напускане на лентата;
 - Чувствителност на предупреждението за напускане на лентата;
 - Вибриране при предупреждение за напускане на лентата;
 - Чувствителност на асистента за поддържане на избраната лента;
 - Сляпо петно;
 - Активно спиране;
 - Предупреждение за превишена скорост;
 - Предупреждение за дистанция;
 - ...
- е) "ОСВЕТЛЕНИЕ":
- Автоматичен режим на осветлението при отваряне на вратите;
 - Автоматично външно спомагателно осветление;
 - Външно спомагателно осветление: XX секунди.
- f) "ДОСТЪП":
- Заклучване на вратите по време на движение;

- Отваряне/затваряне в режим „свободни ръце“;
 - Отключване само на вратата на водача;
 - Автоматична препоръка;
 - Тихо заключване;
 - Автоматично отваряне/затваряне;
 - Автоматично отваряне на огледалата на вратите;
- g) "НУЛИРАНЕ".

функцията  е активирана

 функцията е деактивирана;

След като изберете реда, натиснете превключвателя **6 „OK“**, за да промените функцията.

Ако изберете една от възможностите за избор „ПАРК АСИСТЕНТ“, след това „НИВО“ или „АРМАТУРНО ТАБЛО“ и след това „ЕЗИК“, ще трябва да избирате отново (сила на звука на асистента за паркиране или език на арматурното табло). В този случай направете избора си и го потвърдете, като натиснете превключвателя **6 „OK“**, избраната стойност

се изобразява от  пред реда.

За излизане от менюто натиснете превключвателя **4** или **5**, за да отидете на „НАЗАД“ и потвърдете, като натиснете превключвате-

ля **6 „OK“**. Може да се наложи да извършвате тази операция няколко пъти.



Менюто за персонализиране на настройките на автомобила не може да се използва по време на движение. При скорост над 20 km/h дисплеят на арматурното табло автоматично се превключва обратно в режим на бордови компютър и система за предупреждение.

БОРДОВИ КОМПЮТЪР

Часовник и външна температура

2 Автомобили, оборудвани с мултимедиен екран.



Часът и външната температура се показват на мултимедийния екран **1**. Вижте инструкциите за мултимедията.



Автомобили, които не са оборудвани с мултимедиен екран

Натиснете превключвателя **2**, колкото пъти е необходимо, за да отидете в раздела „Автомобил“.

Натиснете неколккратно контролния елемент **3** или **4**, за да настроите часовника.

Натиснете и задръжте бутона **5** „ОК“, докато показанието на часа започне да мига.

Настройте часа с помощта на контролния елемент **3** или **4**, след което изчакайте три секунди: показанието за минутите ще започне да мига.

Настройте минутите с помощта на контролния елемент **3** или **4**, след което изчакайте три секунди: мига-

нето спира и настройката на времето е завършена.

Индикатор за външната температура

Особен случай:

Когато външната температура е между $-3\text{ }^{\circ}\text{C}$ и $+3\text{ }^{\circ}\text{C}$, знаците $^{\circ}\text{C}$ мигат (сигнализируют за риск от поледица на пътя).

 При прекъсване на електрическото захранване (изключен акумулатор, прекъснат проводник на захранването...), се налага да настроите отново часовника. Съветваме ви да не извършвате настройките, докато шофирате.

БОРДОВИ КОМПЮТЪР



Индикатор за външната температура

Тъй като образуването на поледица е свързано с климата, с местните влажност и температурни условия, само показателят за външната температура не е достатъчен да се установи наличието на поледица.

ПРЕДУПРЕДИТЕЛНИ ИНДИКАТОРИ

Арматурно табло А или В

Наличието и начинът на действие на индикаторите ЗАВИСЯТ ОТ ОБОРУДВАНЕТО И СТРАНАТА.



Липсата на визуален или звук сигнал показва повреда в арматурното табло. Затова е важно да спрете незабавно (веднага щом условията за движение позволяват). Уверете се, че автомобилът е добре обездвижен и се свържете с Представител на марката.



Предупредителният индикатор  изисква да се придвижите внимателно до представител на марката възможно най-скоро. Неспазването на тази препоръка може да доведе до повреда на автомобила.



За ваша собствена безопасност предупредителният индикатор

STOP

изисква от вас да спрете незабавно, когато пътните условия го позволяват. Спрете двигателя и повече не го палете. Обърнете се към представител на марката.



Индикатор за проблем със спирачната система

Светва при включване на запалването или двигателя и изгасва след няколко секунди.

Ако светне при натискане на спирачния педал заедно с индикатора

ПРЕДУПРЕДИТЕЛНИ ИНДИКАТОРИ

STOP и прозвучи звуков сигнал, това е указание, че е спаднало равнището на течността в спирачната система или се е появила неизправност в спирачната система. Спрете веднага щом пътните условия позволяват това и се обърнете към представителя на марката.

STOP Индикатор за задължително спиране

Включва се при даване на контакт и изгасва, след като двигателят бъде пуснат в действие. Светва заедно с други индикатори и е придружен от звуков сигнал.

За вашата безопасност трябва да спрете незабавно, когато пътните условия го позволяват. Спрете двигателя и повече не го палете.

Обърнете се към представителя на марката.

🔑 Предупредителен индикатор

Включва се при даване на контакт и изгасва, след като двигателят бъде пуснат в действие. Може да светне заедно с други индикатори на арматурното табло.

Означава, че трябва да **шофирате много внимателно** до одобрен

представител на марката. Неспазването на тази препоръка създава риск от повреда на автомобила.



Индикатор за температурата на охладителната течност

Светва в синьо при включване на запалването или при стартиране на двигателя.

Ако светне в червено, спрете и оставете двигателя да работи на празни обороти за една или две минути.

Температурата трябва да падне и индикаторът да се изключи или отново да светне в синьо. В противен случай спрете двигателя. Оставете двигателя да изстине, преди да проверите охладителната течност.

Обърнете се към представителя на марката.



Индикатор за налягането на маслото

Светва при включване на запалването или двигателя и изгасва след няколко секунди.

Ако светне по време на движение и е придружен от предупредителния

индикатор **STOP** и звуков сигнал, трябва да спрете автомобила и да изключите запалването.

Проверете нивото на маслото → 311.

Ако нивото е точно, индикаторът е светнал по друга причина: свържете се с представителя на марката, без да отлагате.



Светлинен индикатор заAirbag

Той светва при включване на запалването и изгасва след няколко секунди. Ако не светне при включване на запалването или светне при работещ двигател, или мига, това показва неизправност в системата.

Консултирайте се бързо с представителя на марката.



LPG Индикатор за ВНГ → 24



Индикатор за минимално количество на гориво

Светва в оранжево при включване на запалването или двигателя и след това, в зависимост от автомобила, изгасва след няколко секунди или се показва в бяло. Ако се покаже в оранжево по време на движение и прозвучи звуков сигнал, напълнете резервоара с поне 8 литра гориво. Оставащото гориво е достатъчно за изминаване на около 50 km.

ПРЕДУПРЕДИТЕЛНИ ИНДИКАТОРИ



Предупредителен индикатор за ниско ниво на гориво ВНГ → 24



Индикатор за смяна на предавката

Те светват, за да ви посъветват да преминете към по-висока (стрелка, сочеща нагоре) или по-ниска предавка (стрелка, сочеща надолу) → 178.



Индикатор на системата, предотвратяваща блокирането на колелата

Той светва при включване на запалването и изгасва след няколко секунди.

Ако не угасне след включване на запалването или светне по време на движение, сигнализира за неизправност в ABS. Спирането тогава ще се извършва нормално, без ABS. Консултирайте се бързо с представителя на марката.



Индикатор за заряд на акумулаторната батерия.

Светва при включване на запалването или двигателя и изгасва след няколко секунди.

Ако светне по време на движение, придружен от предупредителния ин-

дикатор **STOP** и звуков сигнал, сигнализира за претоварване или разреждане в електрическата верига.

Спрете веднага щом пътните условия позволяват това и се обърнете към представител на марката.



Предупредителен индикатор за електронния контрол на стабилността (ESC) и системата за контрол на сцеплението

Той светва при включване на запалването и изгасва след няколко секунди.

Предупредителният индикатор → 194 може да се появи по няколко причини.



ESC OFF предупредителният индикатор → 194



Предупредителен индикатор за контрол на сцеплението → 194



Предупредителен индикатор за системата за предотвратя-

ване на напускане на лентата → 202



Предупредителни индикатори за темпота → 249



Индикатор на ограничителя на скоростта → 245



Предупредителен индикатор за превишена скорост

Прозвучава звуков сигнал и индикаторът светва, ако автомобилът превиши скоростта от 120 km/h.



Предупредителен индикатор за регулиране на фаровете



Индикатор за отворена врата/ врати → 43



Предупредителен индикатор за режим на готовност на двигателя → 155.



Индикатор за неналичен режим на готовност на двигателя → 155



Индикатор за режими ECO

Светва, когато режим ECO е активиран → 178.

ПРЕДУПРЕДИТЕЛНИ ИНДИКАТОРИ



Светлинен индикатор за свободен ход

В зависимост от автомобила, светва в сиво, след това в зелено, когато автомобилът автоматично стартира „движение на свободен ход“ с цел оптимизиране на разхода на гориво → 178.



Предупредителен индикатор

Ако той се появи в червено по време на шофиране и е придружен от пре-

дупредителния индикатор **STOP**, за собствена безопасност трябва незабавно да спрете, когато пътните условия позволяват. Спрете двигателя и повече не го палете.

Обърнете се към представител на марката.

Ако се появи в жълто по време на шофиране и е придружен от



предупредителен индикатор, посетете представител на марката възможно най-скоро. **Междувременно карайте внимателно.** Неспазването на тази препоръка може да доведе до повреда на автомобила.



Предупредителен индикатор за включена ръчна спирачка и включена електронна ръчна спирачка → 164.



Предупредителен индикатор за недостатъчно налягане в гумите

Светва при включване на запалването или при стартиране на двигателя, след което изчезва след няколко секунди → 188 → 183.



Предупредителен индикатор за педал на спирачката

Светва, когато педалът на спирачката трябва да бъде натиснат → 159.



Предупреждение за активна, недостъпна или неизправна система за екстремно спиране → 223



Предупредителен индикатор за функцията „Активна система за екстремно спиране“ → 223



Индикатор за габаритна светлина



Индикатор за дългите светлини



Индикатор за къси светлини



Индикатор за автоматични дълги светлини → 128



Индикатор на предните фарове за мъгла



Индикатор за задните фарове за мъгла



Индикатор за левия мигач



Индикатор за десните мигачи



Предупредителна светлина на системата за контрол на емисиите

При автомобили със съответното оборудване този индикатор светва при стартиране на двигателя и, в зависимост от автомобила, при изключено запалване, докато двигателят е във фаза на режим на готовност → 155, преди да изключи.

– Ако свети непрекъснато, се свържете възможно по-скоро с представител на марката;

– Ако мига, намалете оборотите на двигателя до преустановяване на мигането. Консултирайте се възмож-

ПРЕДУПРЕДИТЕЛНИ ИНДИКАТОРИ

но най-скоро с представител на марката → 176.

2  Предупредителен индикатор за подгряване (за дизелова версия)

При подаден контакт светва. Показва, че свещите за предварително подгряване действат.

Угасва след приключване на подгряването. След това можете да стартирате двигателя.

 Индикатор за системата за контрол при спускане по наклон → 194.

 Индикатор на променливия сервоусилвател

Светва при включване на запалването или двигателя и изгасва след няколко секунди.

В зависимост от автомобила светва в случай на неизправност на акумулатора → 340.

Ако светне по време на движение, придружен от предупредителния индикатор

STOP, сигнализира за неизправност на системата.

Обърнете се към представител на марката.

 Предупредителен индикатор на филтъра за твърди частици → 172 → 170

 Предупредителен индикатор за ниво на реактива и неизправности в системата за обработка на изгорелите газове → 143

 В зависимост от автомобила, индикаторът за неизправност „Предупреждение за бдителност на водача“, „Предупреждение за внимание на водача“ или „Предупреждение за умора на водача“



При паркиране на автомобила на пътният банкет трябва да известите на другите лица, ползващи пътя, за присъствието на вашия автомобил чрез триъгълник за предварителна сигнализация или други приспособления, изисквани от местното законодателство на страната, в която се намирате.



Липсата на визуален или звуков сигнал показва повреда в арматурното табло. Затова е важно да спрете незабавно (веднага щом условията за движение позволяват). Уверете се, че автомобилът е добре обездвоен и се свържете с Представител на марката.



На екрана C



Airbag (пътник) ON → 89

ПРЕДУПРЕДИТЕЛНИ ИНДИКАТОРИ



Airbag (пътник) OFF → 89



Светлинен индикатор за на-
помняне за предпазния колан →
55

КОРМИЛНО УПРАВЛЕНИЕ

Регулиране на волана



Височината на волана и, в зависимост от автомобила, дълбочината могат да се регулират.

Натиснете поста **1** надолу и поставете волана в желаната позиция, след което повдигнете поста, за да заключите волана.

Уверете се, че воланът е фиксиран коректно.



От съображения за безопасност извършвайте тези настройки при спрял автомобил.

Подгръване на волана

(в зависимост от автомобила)



Тази функция подгръва волана **2**.

Принцип на функциониране

Когато температурата е достигната, функцията регулира температурата на подгретите зони за около 30 минути и след това се изключва автоматично.

Активиране на функцията

При включено запалване натиснете бутона **3**: предупредителният индикатор на бутона светва.

Деактивиране на функцията

- **Автоматично:**

Функцията се изключва автоматично след фазата на регулиране с продължителност около 30 минути. Светлинният индикатор на превключвателя **3** изгасва.

Забележка: ако функцията се е изключила автоматично, натиснете превключвателя **3** два пъти, за да я активирате отново.

Ако превключвателят **3** не бъде натиснат отново, функцията ще се активира отново при следващото включване на запалването.

- Ръчно:

За да деактивирате функцията по време на фазата на регулиране, натиснете превключвателя **3**. Светлинният индикатор на превключвателя **3** изгасва.

Сервоуправление

В никакъв случай не шофирайте със слабо зареден акумулатор.

Особено положение

В зависимост от автомобила в случай на неизправност на акумулатора (разкачен, разреден акумулатор и др.) трябва да се извърши нулиране на ъгъла на волана със сервоуправление. За да направите това:

КОРМИЛНО УПРАВЛЕНИЕ

– при спрял автомобил върху равна повърхност
– при сам водач в автомобила стартирайте двигателя: на арматурното табло се показва предупредителни-

ят индикатор  и/или, в зависимост от автомобила, съобщението „Завърти волана макс. ляво-дясно“;
– завъртете волана напълно наляво и го задръжте, като упражнявате натиск в края на пътуването за около една секунда (след това може да усетите как воланът се движи в обратната посока);
– повторете същата операция, като завъртите волана напълно надясно;
– върнете волана обратно наляво, за да изправите колелата.



Не дръжте кормилото завито до край, до упор.

Особеност на Stop and Start

(в зависимост от автомобила)

При двигател в режим на готовност сервоуправлението не функционира. Той се връща в първоначалното си състояние при повторно стартиране на двигателя или когато скоростта надвиши 1 km/h (стръмнина, наклон и др.).



При спрял двигател или в случай на повреда на системата винаги е възможно да се завърти воланът. Ще трябва да се приложи по-голямо усилие.



Никога не изключвайте двигателя по време на спускане, и в най-общия случай, при движение (преустановява се действието на сервоусилвателя на волана).

ЗАДЕН ИЗГЛЕД

Огледала за обратно виждане

2

Външни огледала за обратно виждане с ръчно регулиране



За да регулирате огледалото за обратно виждане, преместете лостчето **1**.

Сгъване на външните огледала за обратно виждане

Сгънете ръчно огледалото за обратно виждане към стъклото на вратата.

Електрически огледала на вратите



Настройки

Когато изберете огледалото на вратата с помощта на превключвателя **3**, ще се покаже вградената предупредителна светлина на превключвателя. След това с помощта на бутона **2** го регулирайте в желаното положение.

Огледала за обратно виждане с подгряване

При работещ двигател размразяването на огледалото се активира едновременно с размразяването или премахването на замъгляването на задното стъкло ➔ **277** ➔ **282**.

Електрически сгъваеми огледала

Забележка: можете да дезактивирате/активирате сгъването на огледалата на вратите ➔ **113**.

Можете да сгънете (превключвател **4** в положение **B**) или разгънете (превключвател **4** в положение **A**) огледалата на вратите.



Обектите, отразени в огледалото за обратно виждане, всъщност са по-близо, отколкото изглеждат. За собствената ви безопасност вземете предвид този факт, за да прецените правилно дистанцията преди всяка маневра.

Ръчно сгъване на огледалата на вратите

ЗАДЕН ИЗГЛЕД



За да сгънете огледалото на вратата, го издърпайте към прозореца на вратата, докато чуете механично щракване.

За да върнете огледалото на вратата в работно положение, действайте в обратен ред.

Уверете се, че е заключено правилно на мястото си.

Особено положение

Когато огледалото за обратно виждане е ръчно разгънато или сгънато е възможно да го върнете в положение за ползване.

За целта натиснете бутона **4**. Ще се чуе механичен шум от огледалото за обратно виждане.

Ако не се чуе механичен шум, натиснете още веднъж превключвателя **3**, докато откъм огледалото на вратата се чуе такъв шум.



От съображения за безопасност извършвайте тези настройки при спрял автомобил.

Вътрешно огледало за обратно виждане

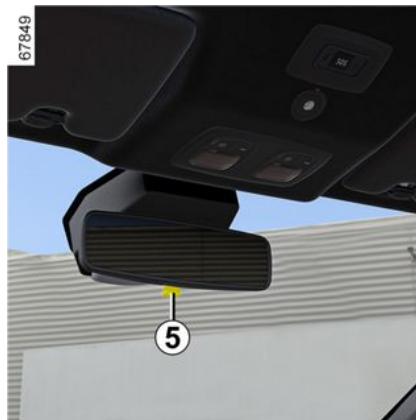

Огледалото може да се наглася
Огледало за обратно виждане с ръчка 5

При управление нощем, за да не бъдете заслепени от фаровете на автомобила зад вас, натиснете малкия лост **5**, разположен зад огледалото за обратно виждане.



От съображения за безопасност извършвайте тези настройки при спрял автомобил.



Обектите, отразени в огледалото за обратно виждане, всъщност са по-близо, отколкото изглеждат. За собствената ви безопасност вземете предвид този факт, за да прецените правилно дистанцията преди всяка маневра.

ОСВЕТЛЕНИЕ И СИГНАЛИЗАЦИЯ

Външно осветление и сигнализация

2

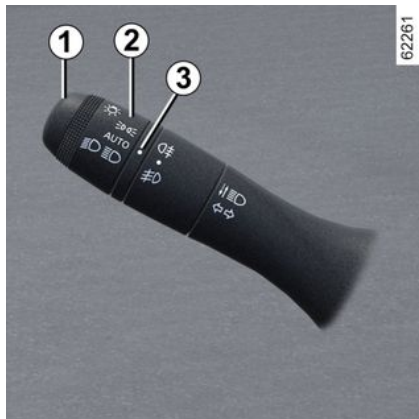

Габаритни светлини

 Завъртете диска **2**, докато символът застане срещу обозначението **3**.

На арматурното табло светва индикатор.

 При шофиране в държава с ляво движение с автомобил с ляв волан (или обратното) трябва да регулирате фаровете за продължителността на престоя си → 132.

Функция за включване на дневните светлини

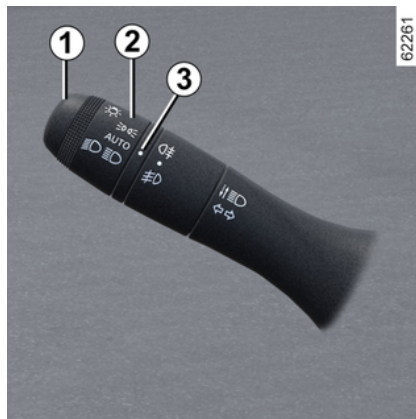

Ако са монтирани на автомобила, дневните светлини и задните габаритни светлини се включват автоматично без задействане на лоста на волана **1** при стартиране на двигателя и изгасват при изключването му.

Особеност: Дневните светлини ще изгаснат автоматично, когато индикаторът работи.



Преди да потеглите на път вечерно време: Проверете правилно ли действа електрическото оборудване и регулирайте фаровете (ако не тръгвате при обичайните си условия на натоварване). В общия случай следете дали светлините не са зацапани (от замърсявания, кал, сняг, превозвани предмети и т.н.).

ОСВЕТЛЕНИЕ И СИГНАЛИЗАЦИЯ

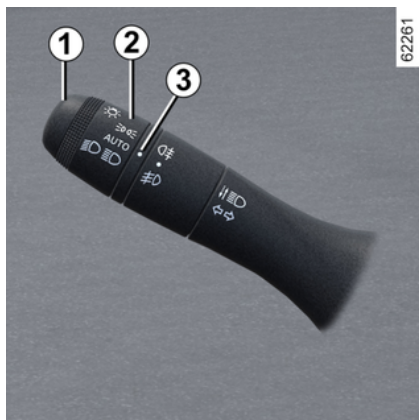

Къси светлини

Ръчно действие

Завъртете диска **2**, докато символът застане срещу обозначението **3**. Светва лампа на арматурното табло.

Автоматично действие

(в зависимост от автомобила)

Завъртете пръстена **2**, докато символът **AUTO** се подравни с обозначението **3**: при включен двигател късите светлини се включват или изключват автоматично в зависимост от външната осветеност без задействане на лоста **1**.

Дълги светлини

 При работещ двигател и включени къси светлини натиснете лостчето **1**. Светва лампа на арматурното табло.

За да се върнете в положение къси светлини, преместете отново лостчето **1** към вас.

Автоматични дълги светлини

 В зависимост от автомобила тази система автоматично включва или изключва дългите светлини.

Тя използва камера, разположена зад вътрешното огледало за обратно виждане, за да открива превозни средства, които се следват, както и онези, които идват в обратната посока.

Забележка: през нощта в градски райони с улично осветление автоматичните дълги светлини се изключват автоматично.

Дългите светлини се включват автоматично, ако:

- нивото на външната светлина е ниско;
- не е открито друго превозно средство или осветление;
- когато скоростта на автомобила е по-висока от около 40 km/h.

Ако някое от горните условия не е изпълнено, системата превключва на къси светлини.

Забележка: уверете се, че предното стъкло не е закрито (мръсотия, кал, сняг, конденз и др.).

За активиране на автоматичните дълги светлини

Завъртете пръстена **2**, докато символът AUTO се изравни с маркировката **3** и натиснете лостчето **1**.

На арматурното табло светва индикаторът .

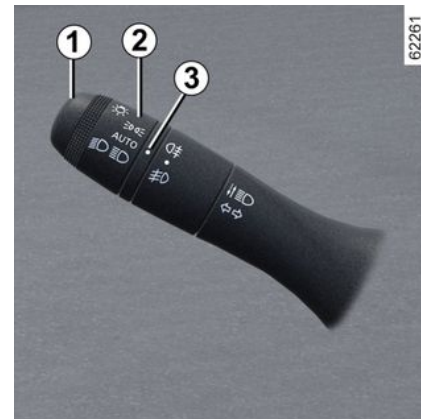

2

ОСВЕТЛЕНИЕ И СИГНАЛИЗАЦИЯ



За деактивиране на автоматичните дълги светлини:

- завъртете пръстена **2** в положение, различно от AUTO;
- или
- дръпнете лостчето **1**.

Индикаторът  изгасва на арматурното табло.

Забележка: дългите светлини ще се активират при дезактивиране на функцията за автоматични дълги светлини.



Системата може да срещне трудности при определени условия, включително:

- екстремни метеорологични условия (дъжд, сняг, мъгла и др.);
- препятствие върху предното стъкло или камерата;
- когато следващо или насрещно превозно средство има слабо или скрито осветление;
- неправилни настройки на предните светлини;
- отразителни системи;
- ...

Неизправности във функционирането

Когато на арматурното табло се появи съобщението „Провери авто осветление“, системата е дезактивирана.

Обърнете се към представител на марката.

Изключване на късите светлини

Има две възможности:

– ръчно – завъртете пръстена **2** в

положение  или, в зависимост от автомобила, в положение **0**;

- в автоматичен режим светлините угасват след спиране на двигателя, при отваряне на вратата на водача или при заключване на автомобила. В този случай при стартиране на двигателя светлините ще се включат отново според положението на пръстена **2**, като вземат предвид нивото на външната осветеност, без да се премества лостчето на волана **1**.

Звукова аларма за напомняне за включени светлини

Ако светлините останат включени след изключване на двигателя, при отваряне на вратата на водача се задейства звуков сигнал, за да ви предупреди, че светлините все още са включени (за да се избегне изтощаване на акумулатора).

Функция за приветстване и поздрав при изпращане

(в зависимост от автомобила)

След активирането на функцията дневните светлини и задните габаритни светлини ще светнат автоматично при откриване на картата или отключване на автомобила.

ОСВЕТЛЕНИЕ И СИГНАЛИЗАЦИЯ

Изключват се автоматично:

- приблизително една минута след светване;
- при стартиране на двигателя въз основа на положението на лостчето за светлините;

или

- при заключване на автомобила.

Активиране/деактивиране на функцията

За да активирате или деактивирате функцията за начален звук извън автомобила, вижте инструкциите за мултимедията.

Изберете „ON” или „OFF”.

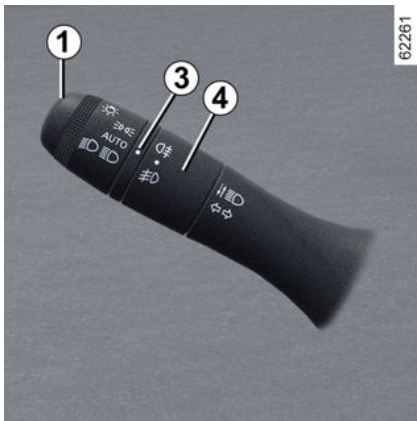

Предни фарове за мъгла

☞ Въртете централния пръстен **4** на лостчето **1**, докато символът застане срещу обозначението **3**, след това го пуснете.

Действието зависи от избраното положение за външно осветление и от индикатор, като на арматурното табло ще светне сигнална лампа.

Задни светлини срещу мъгла

☞ Въртете централния пръстен **4** на лостчето на волана, докато символът застане срещу обозначението **3**, след това го пуснете.

В зависимост от автомобила, лостът на волана се връща в първоначалното положение или остава на място.

Действието зависи от избраното положение за външно осветление и от индикатор, като на арматурното табло ще светне сигнална лампа.

Не забравяйте да изключите действието на тази светлина, след като вече няма нужда от нея, за да не пречите на останалите участници в движението.

i По време на мъгла, сняг и в случай на превозване на предмет, който задминава покрива, автоматичния режим на светлините не функционира системно.

Светлините за мъгла се контролират от водача: индикаторите на арматурното табло ви информират дали са включени (индикаторът свети) или изключени (индикаторът не свети).

Загасване на светлините за мъгла

Има две възможности:

- ръчно, в зависимост от автомобила – завъртете отново централния пръстен **4**, докато обозначението **3** застане срещу символа за светлините за мъгла, които искате да изключите. Съответният индикатор на арматурното табло ще изгасне;
- светлините ще изгаснат автоматично при изключване на двигателя или при заключване на автомобила, а светлините за мъгла – при отваряне на вратата на водача.

ОСВЕТЛЕНИЕ И СИГНАЛИЗАЦИЯ

Загасянето на външните светлини води до изгасване на предните и задните светлини за мъгла.

2

Регулиране на светлинния сноп на фаровете



В зависимост от автомобила регулатор **A** позволява да се коригира височината на светлинния сноп в зависимост от натоварването.

Завъртете регулатора **A** надолу, за да свалите фаровете, и нагоре, за да ги вдигнете.

ОСВЕТЛЕНИЕ И СИГНАЛИЗАЦИЯ

Таблица с примери за място на коригиране

	Примери за положения за настройка на регулатора A в зависимост от товара
	Всички версии с 4 врати
Само водач или водач с пътник на предната седалка	0
Водач с пътник на предната седалка и двама или трима пътници отзад	0
Водач с пътник на предната седалка, трима пътници отзад и багаж	1
Водач с багаж или товар, достигащ разрешената маса при натоварване	3

В таблицата са дадени някои примери. Във всички случаи настройте регулатора **A** в съответствие с товара на автомобила, така че пътят да се вижда и другите водачи да не бъдат заслепявани.

ЗВУКОВА И ЗРИТЕЛНА СИГНАЛИЗАЦИЯ

Клаксон



Натиснете на едно от местата **A**.

Примигване с фаровете

За да премигнете с фаровете, издърпайте лоста **1** към вас, след което го освободете.



Аварийни светлини



Натиснете превключателя **2**.

Този превключател задейства едновременно четирите пътепоказатели и страничните мигачи.

Използва се само в случай на опасност за предупреждаване на другите водачи, че сте принудени да спрете на неподходящо и дори забранено място или при необичайни обстоятелства на управление или движение.

Мигачи



Преместете лоста **1** успоредно на волана и в посоката, в която желаете да завиете.

Импулсен режим

Натиснете за кратко лоста **1** нагоре или надолу, без да превишавате точката на съпротивление, след това го освободете: лостът ще се върне към първоначалната си позиция и съответният мигач ще премигне три пъти.

ЧИСТАЧКИ

Миене на предното стъкло, чистачка

Автомобил, оборудван с предни чистачки, работещи с интервал



A. еднократно движение на чистачките

Кратко натискане ще задейства едно избърсване на чистачките.

B. изключено

C. движение на чистачките с интервал

Чистачките спират за няколко секунди между две придвижвания.

D. бавно непрекъснато движение

E. бързо непрекъснато движение

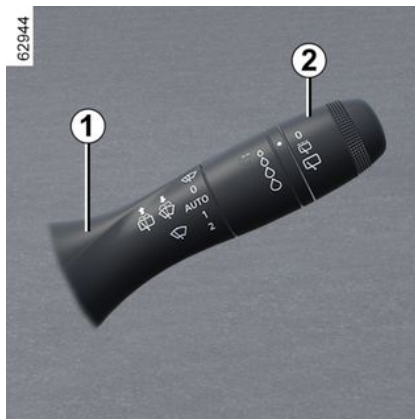

Особености

При шофиране скоростта на почистване се забавя при всяко спиране на автомобила. От бързо непрекъснатата тя преминава в бавна непрекъснатата. Щом автомобилът тръгне, почистването се връща към първоначално избраната скорост.

Всяко действие върху лоста **1** отменя автоматичната функция.

Забележка: при почистване с четки на автоматична автомивка върнете пръстена **2** на лостчето **1** в изключено положение, за да дезактивирате избърсването.

Забележка: след употреба не забравяйте да върнете пръстена **2** на

лостчето **1** в изключено положение, за да се уверите, че избърсването няма да се активира автоматично при следващото използване.

Автомобил, оборудван с чистачки на предното стъкло с датчик за дъжд



Сензорът за дъжд е разположен на предното стъкло, пред вътрешното огледало за обратно виждане.

A. еднократно движение на чистачките

Кратко натискане ще задейства едно избърсване на чистачките.

B. изключено

ЧИСТАЧКИ

С. автоматична функция на чистачките (в зависимост от модела)

При избор на това положение системата разпознава попадането на вода върху предното стъкло и пуска чистачките в действие със съобразена скорост.

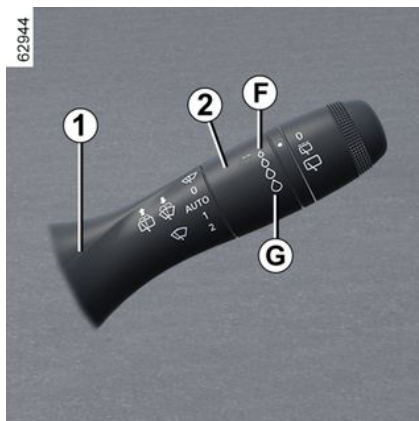

Възможно е да промените времето за задействане и интервала между движенията на чистачките, като завъртите пръстена:

- **F**: минимална чувствителност;
- **G**: максимална чувствителност.

Колкото по-висока е чувствителността, толкова по-бързо ще реагират чистачките и толкова по-бързо ще е почистването.

При активиране на автоматично избърсване или при увеличаване на чувствителността се извършва еднократно движение на перата.

Забележка:

– сензорът за дъжд е предназначен само като помощна система при шофиране. В случай на намалена видимост водачът трябва ръчно да активира чистачките. Когато има мъгла или вали сняг, избърсването не се задейства автоматично и остава под контрола на водача;

– в случай на температури под нулата автоматичното избърсване не се активира при стартиране на автомобила. То се активира автоматично веднага след като автомобилът превиши определена скорост (приблизително 8 km/h).

- не активирайте автоматичното избърсване при сухо време;
- размразете напълно предното стъкло, преди да активирате автоматичното избърсване;
- когато миете автомобила в автоматична автомивка, задайте лоста **1** в позиция **Б**, за да деактивирате автоматичното избърсване.

Ако автомобилът е оборудван с меню за персонализиране на настройките, можете да изберете да активирате или деактивирате тази функция ➔ 113.

За автомобили, които не са оборудвани с меню за персонализиране на настройките, може да деактивирате тази функция при представител на марката.

Неизправности във функционирането

В случай на неизправност на автоматичното избърсване чистачките се настройват на избърсване с интервал. Обърнете се към представител на марката.

Работата на сензора за дъжд може да бъде нарушена в случай на:

- повредени чистачки на предното стъкло, воден слой или следи, оставени от перо на чистачката в зоната за разпознаване на сензора, може да увеличат времето за реакция на автоматичните чистачки или да увеличат честотата на избърсване;
- предно стъкло с отчупване или пукнатина в близост до сензора или предно стъкло, покрито с прах, мръсотия, насекоми, лед, използване на восък за почистване и водоотблъскващи химикали. В този случай чистачката на предното стъкло ще бъде по-малко чувствителна или може дори да не реагира изобщо.

ЧИСТАЧКИ



D. бавно непрекъснато движение

E. бързо непрекъснато движение

Особености

При шофиране скоростта на почистване се забавя при всяко спиране на автомобила. От бърза непрекъснатата тя преминава в бавна непрекъснатата. Щом автомобилът тръгне, почистването се връща към първоначално избраната скорост.

Всяко действие върху лоста **1** отменя автоматичната функция.

Предпазни мерки

– При наличие на лед проверете дали перата не са залепнали за предното стъкло, преди да задействате включването на чистачките. Ако ак-

тивирате чистачките, докато перата са залепени за леда, рискувате да повредите както перата, така и моторчето на чистачките.

– Не включвайте чистачките на сухо стъкло. Това ще доведе до преждевременно износване или повреда на перата.

Определено положение на предните чистачки (положение за обслужване)

Това положение позволява на перата да бъдат повдигнати, така че да бъдат отстранени от предното стъкло.

Това може да е от полза за:

- почистване на перата;
- освобождаване на перата от предното стъкло през зимата;
- смяна на перата → **356**.

При включено запалване или работещ двигател вдигнете лостчето **1** два пъти до позиция **A** (едно избърсване). Перата спират малко преди да стигнат капака на двигателя.

За да върнете перата в долното положение, при включено запалване се уверете, че са прибрани върху предното стъкло, след което преместете лоста **1** в позиция **A** (едно избърсване).

Преди да включите запалването, поставете чистачките на предното стъкло, за да избегнете риска от повреда на капака или на чистачките при включването им.



Преди да предприемете каквото и да е действие, което включва предното стъкло (измиване на автомобила, размразяване, почистване на предното стъкло и др.), върнете лостчето **1** в позиция **B** (изключено).
Съществува опасност от нараняване и/или повреди.

ЧИСТАЧКИ

2

i В случай на препятствия на предното стъкло (мръсотия, сняг, лед и др.) го почистете (включително централната зона зад вътрешното огледало за обратно виждане), преди да пуснете чистачките (риск от прегряване на мотора). Ако даден предмет предотвратява движението на перото, то може да спре да функционира. Отстранете препятствието и включете отново чистачката, като използвате лоста на чистачките.

Устройство за миене на предното стъкло



При включено запалване дръпнете лостчето **1** и след това го освободете.

Продължително издърпване задейства, освен устройството за миене на предното стъкло, две избърсвания на чистачките, последвани от трето няколко секунди по-късно.

Бележка: при температури под нулата има риск течността за измиване да замръзне върху предното стъкло, като по този начин ще намали видимостта. Загрейте предното стъкло чрез бутон за премахване на запотвяването преди почистване.



Когато работите в отделението на двигателя, уверете се, че лоста на чистачките на предното стъкло е в положение **B** (изключено).

Опасност от нараняване

ЧИСТАЧКИ



Ефективност на перото на чистачка

Следете за състоянието на перата на чистачките. Срокът им на експлоатация зависи от вас:

- те трябва да се поддържат чисти: почиствайте редовно перата и предното стъкло със сапунена вода;
- не ги използвайте, когато стъклото е сухо;
- отделяйте ги от стъклото, когато не са използвани дълго време.

Във всички случаи сменяйте ги веднага щом ефективността им намалее: около веднъж годишно ➔ **356**.

Предпазни мерки при използване на чистачките

- При минусови температури или заснежени условия почиствайте предното стъкло, преди да включите чистачките (риск от прегряване на електродвигателя);

– уверете се, че никакви предмети не възпрепятстват движението на перата.

РЕЗЕРВОАР ЗА ГОРИВО

Версия с бензин и дизелово гориво

2

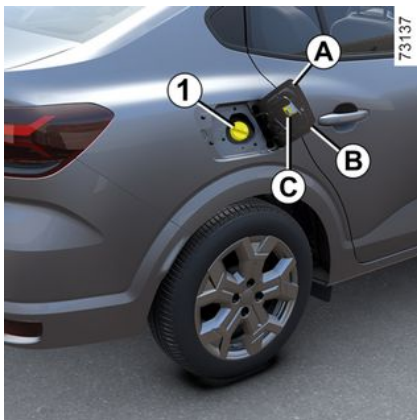

Използваем обем на резервоара: около 50 литра.

В зависимост от автомобила, за отваряне на капака на резервоара за гориво **A**, вкарайте пръст в прореза **B**.

За да го затворите, натиснете с ръка докрай капака на резервоара за гориво **A**. На някои автомобили капачката **1** може да се отключва с контактният ключ. В противен случай, тя е свързана с автомобила чрез пластмасов шнур. За пълненето на резервоара направете справка в раздел „Наливане на гориво“.



В зависимост от автомобила, издърпайте лоста **2**, за да отключите капака на резервоара за гориво **A**. Отворете го и отвийте капачката на резервоара за гориво **1**.

По време на зареждането капачката може да се държи в специално предвидения държач **3** на капака на резервоара за гориво.



Капачка на резервоара: тя е специфичен тип. Ако трябва да го смените, уверете се, че

новата капачка е от същия тип като оригинала. Отнесете се до представител на марката.

Не поставяйте капачката близо до пламък или източник на топлина.

Не мийте зоната около капачката с пароструйка или водоструйка.

РЕЗЕРВОАР ЗА ГОРИВО

Качество на горивото

Използвайте качествено гориво, отговарящо на законите, които са в сила в конкретната държава. То трябва да съответства на спецификациите върху етикета **C**, разположен от вътрешната страна на капака на резервоара за гориво ➔ **370**.

Бензинова версия

Използвайте задължително безоловно гориво. Октановото число (RON) трябва да съответства на информацията върху етикета **C**, поставен от вътрешната страна на капака на резервоара за гориво ➔ **370**.

Модели с дизелово гориво

Използвайте задължително дизелово гориво, което съответства на спецификациите върху етикета **C**, поставен от вътрешната страна на капака на резервоара за гориво ➔ **370**.



Горива, които отговарят на европейските стандарти, с които двигателите на превозните средства, предлагани на пазара в Европа, са съвместими ➔ **370**.



За да заредите с гориво, двигателят трябва да е изключен (а не само в режим на готовност, в случай че автомобилът е оборудван с функцията Stop and Start): трябва да изключите запалването ➔ **149**, ➔ **151**.

Съществува опасност от пожар



Не смесвайте бензина (безоловен или E85) с дизелово гориво дори в малки количества.

Не използвайте гориво на основата на етанол, ако автомобилът ви не е пригоден за него.

Не добавяйте реагент към горивото – в противен случай рискувате да повредите двигателя ➔ **140**. Ако искате да прибавите добавка в горивото, използвайте продукт, одобрен от нашия технически отдел.

Обърнете се към представител на марката.



Всяка намеса или промяна в системата за захранване с гориво (електронни

кутии, кабели, верига от бензинопровода, инжектор, защитни капаци и т.н.) е строго забранено да се пипат поради рисковете, които могат да създадат за вашата безопасност (освен ако тези действия се извършват от квалифициран персонал на Веригата на марката).



При извършване на действия в близост до двигателя, бъдете внимателни, тъй като е възможно той да бъде горещ. Освен това, вентилаторът на двигателя може да се включи във всеки момент. Етикетът



в двигателното отделение ви напомня за това.

Опасност от нараняване

РЕЗЕРВОАР ЗА ГОРИВО

Зареждане с гориво

При изключено запалване вкарайте пистолета **докрай**, преди да го задействате за напълване на резервоара (да се избягва опасност от разплискване).

Дръжте го в това положение по време на цялата операция по пълнене. След първото автоматично спиране в края на пълненето е възможно да направите максимум още две натискания, тъй като в резервоара трябва да остане достатъчно място за разширяване на горивото.

При пълнене, внимавайте да не проникне вода

След зареждане поставете обратно капачката **1** и затворете капака на резервоара **A**, за да избегнете проникването на вода или на чужди тела в системата.

Винаги се уверявайте, че капачката **1**, капакът **A** и неговият периметър остават чисти и без прах, кал, мръсотия и т.н.

Особено положение

Когато автомобилът не се е движил в продължение на около три месеца, **трябва да добавите гориво, за да предотвратите повреда на горивната помпа.**

За целта при изключено запалване напълнете или долейте поне **около 10 литра** гориво, след което стартирайте двигателя, за да задвижите помпата и да обновите горивото в кръга.

Ако не е възможно да добавите поне 5 литра гориво поради това, че резервоарът е пълен, покарайте известно време автомобила, докато изпразните достатъчно резервоара.

Бензинова версия

Използването на оловен бензин ще повреди устройствата за намаляване на замърсяването на околната среда и може да доведе до загуба на гаранцията.

За да предотвратите пълненето с оловен бензин, гърловината за пълнене на резервоара за бензин съдържа притискач, снабден с клапан, **който позволява използването само на пистолет за пълнене с безоловен бензин** (на колонката в бензиностанцията).



Постоянна миризма на гориво

В случай на поява на миризма на гориво, която не изчезва, моля:

- спрете автомобила в съответствие с условията на движение и прекъснете контакта;
- включете предупредителните светлини за опасност и помолете пътниците да напуснат превозното средство и да стоят на страна от трафика;
- Обърнете се към Представител на марката.

версия с ВНГ

Използваем обем на резервоара за ВНГ: около 40 l или 50 l (в зависимост от автомобила).

РЕЗЕРВОАР ЗА РЕАКТИВ

Спазвайте задължително законодателството на вашата държава.

Важно е да се отбележи, че неспазването на действащите нормативни документи може да доведе до правни санкции срещу собственика на автомобила.

Принцип на функциониране

Реактивът е предназначен за дизелови двигатели, оборудвани със система SCR (селективна каталитична редукция).

Използването на реактив намалява количеството азотни оксиди в отработените газове.

Разходът на реактив при реално ползване зависи от условията на използване на автомобила, оборудването му и стила на шофиране.

Качество на реактива

Използвайте само **реактиви, които отговарят на стандарта ISO 22241** и са в съответствие с обозначението на капачката на гърловината на резервоара.



За да заредите с реактив, двигателят трябва да е спрян (а не само в режим на готовност за автомобили с функцията Stop and Start). Трябва да изключите запалването → 149, → 151.



Ако се покаже съобщението „xxxKM ДО ЗАКЛЮЧВАНЕ, НАПЪЛНЕТЕ ADBLUE“, напълнете резервоара за реактив и вижте инструкциите за пълнене.
Риск от блокиране на движението на автомобила.

Доливане

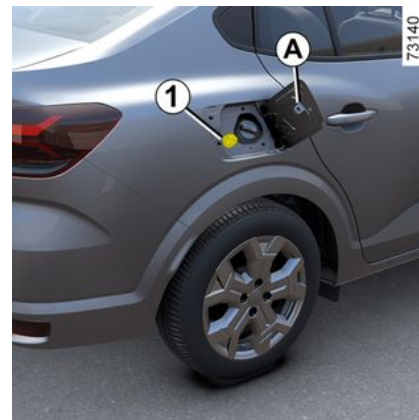

Използваем обем на резервоара: около **11 литра**.

При изключено запалване отворете капачка **A**, след което развийте капачката **1**.

Забележка: от отвора под капачката може да излязат изпарения на амониев хидроксид, когато температурата в резервоара е висока.

Резервоарът може да се напълни на помпата. При изключено запалване вкарайте пистолета **докрай**, преди да го задействате за напълване на резервоара (съществува опасност от разплискване).

РЕЗЕРВОАР ЗА РЕАКТИВ

Дръжте го в това положение по време на цялата операция по пълнене.

След първото автоматично спиране в края на пълненето е възможно да направите максимум още две натискания, тъй като в резервоара трябва да остане достатъчно място за разширяване на горивото.

В други случаи на пълнене е важно да се прочете информацията, показана на контейнера с реактив (напр. кутията или бутилката).



Капачка на резервоара: тя е специфичен тип.

Ако трябва да я смените, уверете се, че новата е идентична с оригиналната. Отнесете се до представител на марката. Не мийте зоната около капачката на резервоара за гориво с пароструйка или водоструйка.

Предпазни мерки при употреба

При пълнене:

– работете внимателно с реактива. Той може да повреди дрехи,

обувки, компоненти от каросерията и други.

– уверете се, че в резервоара не прониква вода.

Ако реактивът прелее или се разлее по боята, бързо почистете засегнатата област с обилно количество студена вода и мека кърпа.

Забележка: ако реактивната течност кристализира, използвайте мека гъба.



Реактивът не трябва да влиза в контакт с очите и кожата. Ако се получи такъв контакт, промийте обилно мястото с вода. При нужда се обърнете към лекар.

При много студено време

При мразовити метеорологични условия резервоарът за реагент трябва да се напълни отново веднага щом предупредителният инди-

катор  и съобщението „НАПЪЛНЕТЕ ADBLUE ПРЕДИ 1200 km“ се покажат на арматурното табло.

Особени случаи

Реактивната течност замръзва при температури приблизително под -10°C .

В такива условия не се опитвайте да пълните, когато течността е замръзнала. Ако трябва да допълните или да напълните резервоара с реактив



( свети), паркирайте автомобила на по-топло място, ако е възможно, така че реактивът да се втечни отново. В противен случай се обърнете към квалифициран специалист, за да допълни или напълни резервоара с реактивна течност.

РЕЗЕРВОАР ЗА РЕАКТИВ



След като напълните резервоара за реактив, проверете дали капачката и капакът са затворени, стартирайте двигателя и **ИЗЧАКАЙТЕ 10 секунди при спрял автомобил и включен двигател**, преди отново да потеглите.

Ако тази операция не бъде извършена, напълването на резервоара няма да бъде регистрирано автоматично от системата, докато не изминат няколко десетки минути в пътуване. Съобщението „НАПЪЛНЕТЕ ADBLUE“ и/или предупредителните индикатори ще продължават да се показват, докато напълването не бъде регистрирано от системата.





Забранено е извършването на операции по която и да е част на системата. За да се избегне повреда, по системата трябва да работи само квалифициран персонал от веригата на марката.

РЕЗЕРВОАР ЗА РЕАКТИВ

Поддръжка/оставащ пробег

Информацията, която се показва на арматурното табло, може да е придружена от звуков сигнал.



Светлинни индикатори	Съобщение	Какво да направите?
-	„НАПЪЛНЕТЕ С ADBLUE ПРЕДИ 2400 km“	Когато съобщението се покаже при включване на контакта, ви остават по-малко от 2400 km пробег . Напълнете сами или се обърнете към представител на марката за напълване или допълване на реактив в резервоара.
 светва.	„НАПЪЛНЕТЕ С ADBLUE ПРЕДИ 1200 KM“	Когато съобщението се покаже при включване на контакта, ви остават между 1200 km и 800 km пробег . Напълнете сами или се обърнете към представител на марката за напълване или допълване на реактив в резервоара.
 светва.	„xxxKM ДО ЗАКЛЮЧВАНЕ, НАПЪЛНЕТЕ ADBLUE“	Съобщението се показва при включване на контакта и се повтаря: – приблизително на всеки 100 km ви остава между 800 km и 200 km пробег ; – приблизително на всеки 50 km – остават ви по-малко от 200 km пробег . Във всеки от случаите възможно по-скоро напълнете сами или се обърнете към Представител на марката за напълване на резервоара .
 светва.	„0 KM ДО ЗАКЛЮЧВАНЕ, НАПЪЛНЕТЕ ADBLUE“	Двигателят не пали. За да го стартирате отново, трябва да напълните резервоара за реактив сами.

РЕЗЕРВОАР ЗА РЕАКТИВ

Неизправности на системата

Информацията, която се показва на арматурното табло, може да е придружена от звуков сигнал.

2

Светлинни индикатори	Съобщение	Показания
 И СВЕТАТ.	„ПРОВЕРЕТЕ КОНТРОЛА НА ЕМИСИИТЕ“ „ПРОВЕРЕТЕ КАЧЕСТВОТО НА ADBLUE“ „ПРОВЕРЕТЕ ВПРЪСКВАНЕТО НА ADBLUE“	Показва неизправност в системата. Консултирайте се възможно най-скоро с представител на марката.
 И СВЕТАТ.	„xxxKM ДО ЗАКЛЮЧВАНЕ НА КОНТРОЛА НА ЕМИСИИТЕ“	Показва неизправност в системата и че след по-малко от 800 km няма да можете да стартирате автомобила отново. Тези предупреждения се повтарят: на всеки 100 km, докато не останат между 800 km и 200 km , преди автомобилът да не може да бъде стартиран отново; – на всеки 50 km, когато останат по-малко от 200 km до настъпване на момента, в който автомобилът няма да може да се стартира отново. Консултирайте се възможно най-скоро с представител на марката.
 И СВЕТАТ.	„0 KM ДО ЗАКЛЮЧВАНЕ НА КОНТРОЛА НА ЕМИСИИТЕ“	Показва, че след изключване на контакта автомобилът няма да може да се стартира отново. Обърнете се към представител на марката.

РАЗРАБОТВАНЕ НА ДВИГАТЕЛЯ

Бензинова версия

При първите **1000 km** не превишавайте скоростта от 130 km/h на най-висока предавка.

Едва след около **3000 km** вашият автомобил ще може да разкрие всичките си възможности.

Интервали на обслужване: вижте сервизната книжка на автомобила.

Моделите с дизелово гориво

До достигане на пробег от първите **1500 km**, не превишавайте скоростта от 130 km/h на най-висока предавка, което съответства на 2500 оборота в минута. След достигане на този пробег можете да развивате по-високи скорости, но автомобилът ще достигне максималните си работни характеристики едва след изминаване на около 6000 km.

По време на периода на разработване на автомобила не ускорявайте много бързо, докато двигателят е все още студен и не го принуждавайте да работи на високи обороти.

Интервали на обслужване: отнесете се до сервизната книжка на автомобила.

Забележка: за нов автомобил, работещ във фаза: равнището на охла-

дителната течност може да е по-високо от означението „MAXI“ върху резервоара, след което да спадне между означенията „MINI“ и „MAXI“.

Това не представлява риск.

ЗАПАЛВАНЕ, СПИРАНЕ НА ДВИГАТЕЛЯ

Ключ за запалване при автомобил с ключ.

Позиция „Спиране и задействано заключване на кормилото“ А

За заключване: извадете ключа **1** и завъртете волана, докато кормилната колона се заключи.

За да отключите, завъртете лекичко ключа и волана.

Позиция „Включено“ В

Включен е контакт.

- **Версия с бензин:** двигателят може да се стартира.
- **Дизелова версия:** двигателят загаря предварително.

Позиция „Стартиране“ С



Ако двигателят не стартира, върнете ключа назад, преди да задействате отново стартера.

Отпуснете ключа веднага след като двигателят стартира.

Особености на автомобилите, оборудвани с автоматична скоростна кутия

➔ 159 .

Пускане на двигателя

В зависимост от автомобила, при включена предавка трябва да натиснете педала на съединителя или да поставите скоростния лост в неут-

рално положение за стартиране на двигателя. На бордовия компютър се показва съобщението „Неутрална + СТАРТИРАНЕ“, за да ви уведоми за това.

При много студени условия (температури под -20°C): за да улесните стартирането на двигателя, включете запалването за няколко секунди, **преди** да стартирате двигателя.

При стартиране на двигателя при много ниски външни температури (под -10°C): задръжте педала на съединителя до стартиране на двигателя.

При автомобили, оборудвани с автоматична скоростна кутия, преди стартиране поставете лоста в позиция **P** или **N** и натиснете педала на спирачката. ➔ 159.

ЗАПАЛВАНЕ, СПИРАНЕ НА ДВИГАТЕЛЯ



Бензинова версия

– Завъртете ключа в положение „Стартиране“, без да натискате педала на газта.

– Отпуснете ключа веднага след като двигателят стартира.



Модели с дизелово гориво

Завъртете контактния ключ в положение „Вкл.“ **B** и задръжте в това положение, докато предупредителният индикатор за предварително подгриване на двигателя изгасне.

Завъртете ключа в положение „Стартиране“ **C**, без да натискате педала на газта.

Отпуснете ключа веднага след като двигателят стартира.

Спиране на двигателя

При двигател, работещ на празен ход, завъртете ключа в положение „Спиране“ **A**.

Особености

В зависимост от превозното средство аксесоарите (напр. радио) спират да функционират при изключване на двигателя, при отваряне на вратата на водача или при заключени врати.



Никога не стартирайте автомобила, докато се движите на свободен ход по наклон. Съществува опасност сервоуправлението да не се активира.

Съществува риск от инциденти.

версия с ВНГ

Запалването на двигателя се извършва винаги с бензин.



Докато резервоарът за гориво е празен, автомобилът не може да се стартира или да се движи само в режим на ВНГ.

Двугоривната работа с ВНГ/бензин изисква наличието на бензин (при стартиране, високо ускорение, ниски температури и т.н.).

Ако оранжевият предупредителен индикатор  се появи на арматурното табло, придружен от звуков сигнал, напълнете резервоара с най-малко 8 литра гориво.



За повече информация относно версиите с ВНГ

➔ 24.

ЗАПАЛВАНЕ, СПИРАНЕ НА ДВИГАТЕЛЯ



Не спирайте и не оставайте двигателя да работи на места, където има запалими материали от типа на трева или листа, които могат да влязат в контакт със системата за отделяне на изгорелите газове.



Никога не прекъсвайте контакта преди окончателното спиране на автомобила. Когато двигателят спре, сервоусилвателят на спирачките, сервоуправлението, както и устройствата за пасивна безопасност, като например airbags и обтегачите на предпазните колани, вече няма да функционират.



Отговорност на водача при паркиране или спиране на автомобила

Не напускайте никога автомобила, оставяйки в него, дори и за кратко време, дете, възрастен човек, който не може да се самообслужва, или животно. Те може да изложат на риск себе си или други лица, като например стартират двигателя, задействат оборудване, например електрическите прозорци, или заключат вратите. В допълнение, трябва да знаете, че в горещо и / или слънчево време, температурата във вътрешността на купето се повишава много бързо. **ОПАСНОСТ ОТ СМЪРТ ИЛИ СЕРИОЗНИ НАРАНЯВАНИЯ.**

Ключ за запалване при автомобил с карта



Картата трябва да се постави в зоната на разпознаване **1**.

За стартиране:

– при автомобил с автоматична скоростна кутия поставете лоста в позиция **P** или **N** натиснете педала на спирачката и натиснете бутона **2**.
При автомобили Hybrid на арматурното табло се показва съобщението **READY** заедно със звуков сигнал. Съобщението се скрива, когато скоростта на автомобила надвиши около 5 km/h km/h;

67811

3

ЗАПАЛВАНЕ, СПИРАНЕ НА ДВИГАТЕЛЯ



– при автомобили с ръчна скоростна кутия натиснете педала на спирачката или съединителя и натиснете бутона **2**. При включена предавка автомобилът може да бъде стартиран само чрез натискане на педала на съединителя.

Особености

– Ако някое от условията за стартиране не е изпълнено, на арматурното табло се показва съобщението „Натисни спирачка + START“ или „Натисни съединител + Старт“ или „Селектор кутия на поз. Р“;
– в някои случаи ще е необходимо да се завърти воланът при едновременно натискане на бутона за стартиране **2**, за да се отключи кормил-

ната колона; в този случай съобщението „Завърти волана + START“ ще ви предупреди за това.

версия с ВНГ

Запалването на двигателя се извършва винаги с бензин.

 Докато резервоарът за гориво е празен, автомобилът не може да се стартира или да се движи само в режим на ВНГ.

Двугоривната работа с ВНГ/бензин изисква наличието на бензин (при стартиране, високо ускорение, ниски температури и т.н.).

Ако оранжевият предупредителен индикатор  се появи на арматурното табло, придружен

от звуков сигнал, напълнете резервоара с най-малко 8 литра гориво.

 За повече информация относно версиите с ВНГ → 24.

Стартиране в режим „свободни ръце“ при отворен багажник

В този случай картата не трябва да е поставена в багажника.



Отговорност на водача при паркиране или спиране на автомобила

Не напускайте никога автомобила, оставяйки в него, дори и за кратко време, дете, възрастен човек, който не може да се самообслужва, или животно.

Те може да изложат на риск себе си или други лица, като например стартират двигателя, задействат оборудване, например електрическите прозорци, или заключат вратите.

В допълнение, трябва да знаете, че в горещо и / или слънчево време, температурата във вътрешността на купето се повишава много бързо.

ОПАСНОСТ ОТ СМЪРТ ИЛИ СЕРИОЗНИ НАРАНЯВАНИЯ.

ЗАПАЛВАНЕ, СПИРАНЕ НА ДВИГАТЕЛЯ

Функция на аксесоарите

(включване на запалването)



След като осъществите достъп до автомобила, може да използвате някои от функциите му (радио, навигация, чистачки и др.).

За да използвате други функции, когато картата е в купето, натиснете бутона **2**, без да натискате педалите.

Неизправности във функционирането



В определени случаи картата за свободни ръце може да не работи:

- когато батерията на картата е изтощена, акумулаторът на автомобила е изтощен и др.;
- картата се намира близо до устройства, работещи на същата честота като картата (екран, мобилен телефон, устройство за видеоигра и др.);
- автомобилът е разположен в зона със силно електромагнитно излъчване.

На арматурното табло се показва съобщението „поставете карта с/у зона+START”.



Натиснете педала на спирачката или съединителя, след това поставете картата **3** (**A** или **B**) до символа **4** (**A** или **B**). Натиснете бутона **2**, за да стартирате автомобила. Съобщението изчезва.

ЗАПАЛВАНЕ, СПИРАНЕ НА ДВИГАТЕЛЯ



Условия за спиране на двигателя



Автомобилът трябва да е спрял, а лостът да е в положение **P** за автомобили с автоматична скоростна кутия.

Когато картата е в автомобила, натиснете бутона **2**: двигателят ще спре.

Кормилната колона се заключва при отваряне на вратата на водача или при заключване на автомобила.

Ако картата вече не е в купето или ако батерията на картата е изтощена, когато автомобилът е спрял и се опитате да изключите двигателя, на арматурното табло се показва съобщението „картата липсва нат./задр. START“: натиснете бутона **2** и го

задръжте така поне три секунди. Ако картата вече не е в купето, се уверете, че можете да я вземете, преди да натиснете и задържите бутона: без картата няма да можете да стартирате автомобила.

При изключване на двигателя всички аксесоари, които се използват (радио и др.), ще продължат да работят за около 10 минути.

При отваряне на вратата на водача аксесоарите се изключват.



Никога не изключвайте запалването, преди превозното средство да е спряло. Когато двигателят спре, сервоусилвателят на спирачките, сервоусилвателят на волана и др. и устройствата за пасивна безопасност, като например въздушните възглавници airbags и обтегачите на предпазните колани, вече няма да функционират.

ЗАПАЛВАНЕ, СПИРАНЕ НА ДВИГАТЕЛЯ



Не спирайте и не оставайте двигателя да работи на места, където има запалими материали от типа на трева или листа, които могат да влязат в контакт със системата за отделяне на изгорелите газове.



Когато излезете от автомобила, особено ако картата е у вас, проверете дали двигателят е напълно изключен.

Функция „Стоп и старт“

Тази система позволява намаляване на консумацията на гориво и съответно емисията на парникови газове. При потеглянето на автомобила системата се активира автоматично. По време на движение системата спира двигателя (режим на готовност) при спиране на автомобила (задръстване на трафика, спиране на светофар и др.)

Условия за активиране на режима на готовност

Автомобилът се е движил след последното си спиране.

При автомобили, оборудвани с автоматична скоростна кутия:

- скоростната кутия е в позиция **D**, **L** (в зависимост от автомобила) или **N**;
- и
- педалът на спирачката е натиснат (достатъчно силно);

В зависимост от автомобила, ако

предупредителният индикатор  мига и на арматурното табло се показва съобщението „Натиснете спирачния педал“, означава, че спирачния педал не е натиснат достатъчно силно;

и

- педалът на газта не е натиснат;
- и
- скоростта на автомобила е нула в продължение на около 1 секунда.

Режимът на готовност на двигателя се запазва, ако е активирана позицията **P** или ако е активирана позицията **N** със задействана спирачка за паркиране, освободен педал на спирачката.

За автомобили, оборудвани с ръчна скоростна кутия:

– скоростната кутия е в неутрално положение;

Ако предупредителният индикатор

 мига и на арматурното табло се показва съобщението „Превключете на неутрална позиция“, това означава, че трябва да превключите скоростния лост на неутрална позиция;

и

– педалът на съединителя е освободен;

и

– скоростта на автомобила е по-ниска от около 5 km/h.

За всички автомобили:

Предупредителният индикатор

 на арматурното табло свети, когато двигателят е в режим на готовност.

Оборудването на автомобила продължава да работи по време на спирането на двигателя.

Когато двигателят премине в режим на готовност, сервоусилвателят може вече да не функционира.

В този случай той започва да функционира отново, когато двигателят

ЗАПАЛВАНЕ, СПИРАНЕ НА ДВИГАТЕЛЯ

излезе от режим на готовност или скоростта надвиши около 1 km/h (стръмнина, наклон и др.).



Ако двигателят е в режим на готовност, електронната ръчна спирачка (в зависимост от автомобила) не се задейства автоматично.



Не оставяйте автомобилът да се движи, когато двигателят е в режим на готовност (индикаторът  свети на арматурното табло).



Преди да излезете от автомобила, двигателят трябва да бъде изключен (не поставен в режим на готовност) ➔ 149, ➔ 151.

Забраняване на режима на готовност на двигателя

В някои ситуации, например навлизане в кръстовище, е възможно при активирана система двигателят да бъде оставен да работи, за да се осигури по-бързо потегляне.

При автомобили, оборудвани с автоматична скоростна кутия:

Поддържайте автомобила неподвижен с леко натискане на педала на спирачката.

За автомобили, оборудвани с ръчна скоростна кутия:

Задръжте педала на съединителя натиснат.



За да заредите с гориво, двигателят трябва да е изключен (а не само в режим на готовност, в случай че автомобилът е оборудван с функцията Stop and Start): трябва да изключите запалването ➔ 149 ➔ 151.

Съществува опасност от пожар

Излизане от режим на готовност на двигателя

При автомобили, оборудвани с автоматична скоростна кутия:

– когато вратата на водача е отворена;

или

– когато предпазният колан на водача е разкопчан;

или

– освободен педал на спирачката и включена позиция **D** или **L** (в зависимост от автомобила);

или

– когато педалът на спирачката е освободен, **N** включена е позиция и ръчната спирачка е освободена;

или

– когато педалът на спирачката се натисне отново, се включва позиция **P** или позиция **N** с приложена ръчна спирачка ➔ 159;

или

– включена е позиция **R**;

или

– педалът на газта е натиснат.

За автомобили, оборудвани с ръчна скоростна кутия:

ЗАПАЛВАНЕ, СПИРАНЕ НА ДВИГАТЕЛЯ

– при отваряне на вратата на водача, без да е включена предавка и с освободен педал на съединителя;

или

– при разкопчаване на предпазния колан на водача, без да е включена предавка и с освободен педал на съединителя;

или

– скоростната кутия е в неутрална позиция и педалът на съединителя е натиснат леко;

или

– включена предавка и педал на съединителя натиснат докрай.

Особеност: в зависимост от автомобила, ако изключите запалването, когато двигателят е в режим на готовност, на арматурното табло за няколко секунди може да се покаже

предупредителният индикатор 



За автомобили, оборудвани с ръчна скоростна кутия:

повторното стартиране може да бъде прекъснато, ако педалът на съединителя бъде освободен твърде бързо при включена предавка.

Условия, непозволяващи активиране на режима на готовност на двигателя

Някои условия не позволяват на системата да активира режима на готовност на двигателя, особено когато:

- вратата на водача не е затворена;
- предпазният колан на водача не е закопчан;
- включена задна предавка;
- капакът на двигателя не е заключен;
- температурата навън е твърде ниска или твърде висока;
- акумулаторът не е достатъчно зареден;
- разликата между температурата в купето на автомобила и зададената от климатроника е прекалено голяма;

– функцията асистент за паркиране е в действие;

– надморската височина е твърде висока;

– наклонът е твърде стръмен за автомобили, оборудвани с автоматична скоростна кутия;

– функцията „Проясняване“ е активирана ➔ 282;

– температурата на двигателя е недостатъчна

– системата за контрол на емисиите се регенерира;

– ...



Преди да работите в двигателното отделение, трябва да изключите запалването

➔ 149, ➔ 151.

Особеност на автоматично стартиране на двигателя

При някои условия двигателят може да се стартира без външна намеса, за да гарантира вашата сигурност и комфорт.

Това може да се случи, когато:

- температурата навън е твърде ниска или твърде висока;
- функцията „Проясняване“ е активирана ➔ 282;

ЗАПАЛВАНЕ, СПИРАНЕ НА ДВИГАТЕЛЯ

- акумулаторът не е достатъчно зареден;
- скоростта на автомобила е над 5 км/ч (при спускане и др.);
- спирачният педал се натиска многократно или има изискване за спирачната система;
- ...



Преди да излезете от автомобила, двигателят трябва да бъде изключен (не поставен в режим на готовност) ➔ 149, ➔ 151.

Деактивиране и активиране на функцията



Натиснете превключвателя **1**, за да деактивирате функцията. На арматурното табло се появява съобщението „Stop & Start деактивирана“ и светлинният индикатор **1** на превключвателя светва.

Повторното натискане активира отново системата. На арматурното табло се появява съобщението „Stop & Start активирана“ и светлинният индикатор **1** на превключвателя изгасва.

Системата се активира отново автоматично при всяко стартиране на автомобила с помощта на бутона за стартиране ➔ 151.

Неизправности във функционирането

Когато на арматурното табло се появи съобщението „Провери Stop & Start“, придружено от светването на индикатора **1** на бутона, това показва, че системата е деактивирана.

Обърнете се към представител на марката.



Специална забележка: когато двигателят е в режим на готовност, натискането на превключвателя **1** веднъж автоматично ще рестартира двигателя.

УПРАВЛЕНИЕ НА ПРЕДАВКИТЕ

Скоростен лост.

Превключване на задна предавка



(при спрял автомобил)

Автомобил с ръчна скоростна кутия: преместете лоста в неутрално положение, след което превключете на задна предавка.

Спазвайте схемата, изобразена на ръкохватката **1**, и вдигнете пръстена **2** към ръкохватката, за да превключите на задна предавка.

Автомобили, оборудвани с автоматична скоростна кутия → 159

Светлината(ите) за заден ход светват, когато се задейства задният ход (при включено запалване).

Автоматична скоростна кутия, електронен лост

Скоростен лост 1



R: задна предавка

N: неутрална позиция

D: предна предавка

P: паркинг, бутон **2**

Дисплеят **3** на арматурното табло показва позицията, в която е включен селекторният лост **1**.

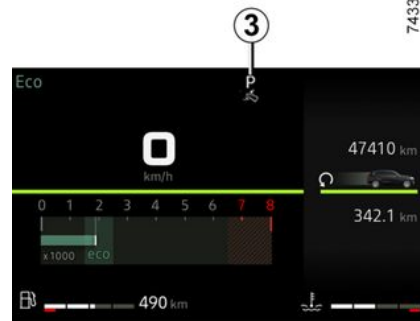

Дисплеят **3** на арматурното табло показва позицията, в която е включен селекторният лост **1**.



Преди да излезете от автомобила, проверете дали светлинният индикатор **P** на арматурното табло и светлинният индикатор, вграден в бутон **2** светят.
Риск от загуба на обездвижване на превозното средство

Работа

УПРАВЛЕНИЕ НА ПРЕДАВКИТЕ

При спрял автомобил и селекторен лост **1** в позиция **P** стартирайте автомобила.

С крак върху педала на спирачката (предупредителният индикатор **3** изчезва от дисплея) **P** изключете от позиция **D**.

Лостът трябва да бъде променя единствено на позиция **D**, **B** или **R** при неподвижен автомобил, поставен крак на педала на спирачката и освободен педал на газта.

Работа



Преместете селекторния лост **1** едно или две деления напред или назад, за да включите желаната позиция (**R**, **N**, **D** или **B**), след което осво-

ботете лоста и той ще се върне в стабилна позиция.

На арматурното табло светва също и включената позиция.

Ако определени условия не позволяват да превключите от една на друга позиция, заявената позиция мига на арматурното табло.

За включване на позиция **P**



При спрял автомобил и работещ двигател или включено запалване натиснете бутона **2**, за да включите в позиция **P**. Предупредителният индикатор на бутона **2** се появява в оранжево, когато се активира позицията за паркиране **P** на скоростната кутия.

За изключване на позиция **P**

При спрял автомобил и работещ двигател натиснете педала на спирачката и преместете селекторния лост **1** напред или назад според желаната позиция. Предупредителният индикатор на бутона **2** изгасва.

Ако педалът на спирачката не е натиснат докрай, на арматурното табло се показва съобщението „Натиснете спирачния педал“ и предупредителният индикатор .

Забележка:

– ако водачът отвори вратата си, за да излезе от автомобила, и позицията **P** не е включена, прозвучава звуков сигнал и на арматурното табло се показва съобщението „P“; – предупредителният индикатор



се показва всеки път, когато трябва да се натисне педалът на спирачката за промяна на позицията на лоста на автоматичната скоростна кутия.

За да включите на неутрална позиция (**N**)

При неподвижен автомобил и работещ двигател, за да изберете позиция **N**, преместете селекторния лост с **1** деление напред или назад според включената предавка.

УПРАВЛЕНИЕ НА ПРЕДАВКИТЕ

За включване на предна предавка (позиция **D**)

Поставете лоста **1** в позиция **D**.

При повечето условия на шофиране вече няма да ви се налага да използвате скоростния лост: предавките се сменят автоматично в съответния момент до подходящи обороти на двигателя, тъй като автоматизираната система отчита натоварването на автомобила, профила на пътя и избрания стил на шофиране.

За включване на задна предавка (позиция **R**)

При спрял автомобил и работещ двигател превключете селекторния лост **1** с две деления напред, за да включите съответната позиция **R**.

Ако педалът на спирачката не е натиснат, прозвучава звуков сигнал **R**, показанието на текущата позиция мига за около пет секунди в мрежата на арматурното табло и се показва съобщението "Натиснете спирачния педал" за около пет секунди.

Забележка: при работещ двигател, скорост на автомобила между 0 и 8 km/h и включена позиция **N** или **D** не е необходимо да натискате педала на спирачката, за да включите позиция **R**. Това е полезно, когато маневрите за паркиране изискват многок-

ратно превключване между предна и задна предавка.

Икономично шофиране

Когато сте на пътя, винаги оставяйте лоста в положение **D**, като педалът на газта трябва да е леко натиснат – предавката ще се промени автоматично към по-ниска скорост.

Ускорение и изпреварване

Натиснете силно и докрай педала на газта (трябва да преминете през точката на твърдост на педала).

Това ще позволи, да преминете на по-ниска предавка, така че да се възползвате оптимално от възможностите на двигателя.

Лостчета за превключване на предавките **4** и **5**



В зависимост от автомобила могат да се използват лостчетата **4** и **5**, за да превключите предавката, когато лостът на селектора **1** е в позиция **D**.

4: превключване на по-ниска предавка.

5: превключване на по-висока предавка.

По позиции **P**, **N** и **R** не може да се осигури достъп чрез лостчетата.

Особени случаи

При определени условия на движение (водещи например до защита на

УПРАВЛЕНИЕ НА ПРЕДАВКИТЕ

двигателя, активиране на програмата за електронен контрол на стабилността: (ESC) и др.) автоматичната система може автоматично да сменя предавката.

По същия начин, за да се избегнат погрешни маневри, автоматиката може да откаже да смени скоростите: в този случай избраната предавка мига в продължение на няколко секунди на дисплея, за да ви предупреди.



При изкачване, не задържайте автомобила спрял с помоща на двигателя, държейки крака си върху педала на газа.

Риск от прегряване на автоматичната скоростна кутия.



Проверете дали предупредителният индикатор **P** се показва на аматурното табло, преди да излезете от автомобила.

Риск от загуба на обездвижване на автомобила.

Специални случаи

Ако типът път или метеорологичните условия (стръмни изкачвания и спускания, дълбок сняг, пясък или кал) затрудняват използването на автоматичния режим, в зависимост от автомобила, е препоръчително да превключите на режим „Low“, за да позволите на автомобила да се движи с бавна скорост под 50 km/h по повърхности със слабо сцепление (сняг, кал и др.), при изкачване на наклон или спиране чрез двигателя по време на спускане по наклон. За целта поставете лоста в позиция **L**.

Забележка: в режим „Low“ измененията на оборотите на двигателя са непрекъснати и ускоренията са полинейни.

При много студено време, за да избегнете спиране на двигателя, изчакайте няколко секунди, преди да превключите от **P** позиция или **N** позиция и да превключите в **D** позиция **R** или **L** позиция, в зависимост от превозното средство,

P или **N** задействане на лоста в края на позицията
в **D/B** или **R**.

Паркиране на автомобила

При спрял автомобил, без да сваляте крака си от спирачката, поставете лоста в позиция **P**: скоростната кутия е в неутрално положение и двигателните колела са блокирани механично от трансмисията.

Уверете се, че електронната ръчна спирачка е включена.



В случай на удар върху долната част на автомобила при заден ход (например, ако се уда-ри в крайпътно колче, висок тротоар или друга част от оборудването на градските улици), това може да повреди автомобила (например деформация на ос).

За да избегнете риска от инцидент проверете вашия автомобил при представител на марката.

Период на поддръжка

Вижте сервизната книжка на автомобила или се обърнете към представител на марката, за да проверите дали автоматичната скоростна кутия

УПРАВЛЕНИЕ НА ПРЕДАВКИТЕ

се нуждае от планирано техническо обслужване.

Ако не се нуждае от обслужване, няма нужда да доливате масло.

Неизправности във функционирането

– **по време на шофиране**, ако на арматурното табло се покаже съобщението „Провери автомат. скор. кутия“, това означава, че има неизправност.

Консултирайте се възможно най-скоро с представител на марката;

– **по време на шофиране**, ако на арматурното табло се покаже съобщението „Прегряване авт. скоростна кутия“, спрете възможно най-скоро, за да се охладят скоростната кутия, и изчакайте съобщението да изчезне;

– **отстраняване на повреда на автомобил с автоматична скоростна кутия** → 340.



От съображения за сигурност, никога не изключвайте контакта преди окончателното спиране на автомобила.



При потегляне, в случай че лостът е блокирал в позиция **P**, докато натискате педала на спирачката (например при неизправност на акумулатора), има възможност за ръчно освобождаване на лоста, за да отблокирате задвижващите колела. За целта разкачете основата на маншона и натиснете бутона **6**, като същевременно натискате бутона **5** на лоста, за да го отключите и да го превключите в позиция **N**.

Консултирайте се възможно най-скоро с представител на марката;

РЪЧНА СПИРАЧКА

(P) на арматурното табло и индикаторът **3** на превключвателя **4** светват.

След изключване на двигателя предупредителният индикатор **3** изгасва няколко минути след задействането на електронната ръчна спирачка, а предупредителният индикатор

(P) изгасва след заключване на автомобила.

Забележка: в някои ситуации (повреда на електронната ръчна спирачка, ръчно отпускане на ръчната спирачка и др.) прозвучава звуков сигнал и съобщението „Включи паркинг спирачката“ се показва на арматурното табло, за да ви предупреди, че електронната ръчна спирачка е освободена.

- при работещ двигател: когато шофьорската врата е отворена;
- с изключен двигател (например, когато двигателят спира): при отворена предна врата.

В този случай дръпнете и пуснете превключвателя **4**, за да задействате електронната ръчна спирачка.



Помощ при освобождаване на ръчната спирачка

Освобождаването се извършва веднага след стартиране на превозното средство чрез ускорение или, при превозни средства, оборудвани с автоматична скоростна кутия, когато запалването се включи и скоростната кутия се превключи от позиция **P** на **R**, **N** или **D**.

Ръчно действие



Можете ръчно да приложите електронната ръчна спирачка.

Ръчно задействане на електронната ръчна спирачка

Издърпайте ключа **4**. Предупредителният индикатор **3** и предупреди-

телният индикатор **(P)** на арматурното табло светват.

РЪЧНА СПИРАЧКА

Паркиране с освободена електронна ръчна спирачка



Преди да деактивирате ръчната спирачка, уверете се, че автомобилът е стабилен.

За паркиране с освободена електронна ръчна спирачка, ръчната спирачка трябва да бъде деактивирана.

За да направите това:

- включете някоя предавка или позицията Р: двигателните колела ще бъдат блокирани механично от трансмисията;
- изключете двигателя чрез натискане на бутона за стартиране/спиране на двигателя **1** или чрез завъртане на контактния ключ **2**;
- разкопчаване на предпазния колан на водача;
- отваряне на вратата на водача;
- ръчно освобождаване на електронната ръчна спирачка (вижте раздел „Ръчно освобождаване на електронната ръчна спирачка“). Уверете се, че автомобилът е стабилен;
- затворете вратата на водача. Ако е необходимо, заключете автомобилa си.

Версии с автоматична скоростна кутия

От съображения за сигурност автоматичното освобождаване се дезактивира, когато вратата на водача е отворена или не е затворена правилно и двигателят работи (за да се предотврати движението на автомобила без водача). На арматурното табло се показва съобщението „Отпусни ръчната спирачка“, когато водачът натисне педала на газта.



Никога не излизайте от автомобила, без да преместите скоростния лост в положение **Р** и да изключите двигателя. Това е така, тъй като при спрял автомобил с работещ двигател и включена предавка, автомобилът може да започне да се движи, ако подадете газ.
Риск от катастрофа.



Ако се покаже съобщението „Електр. повреда“ или „Проверете акумулатора“ или

„Грешка в спирачната система“, трябва да обездвижите автомобила, като изберете първа предавка (при механична скоростна кутия), включите на позицията **Р** (автоматична скоростна кутия) или издържате превключвателя **4** за около 10 секунди. Ако условията и наклонът го изискват, поставете клин пред колелата на автомобила.

Риск от загуба на обездвижване на автомобила.

Обърнете се към представител на марката.

Неизправности във функционирането

– Ако има неизправност, на арматурното табло светва предупреди-

телният индикатор , придружен от съобщението „Провери паркинг спирачка“, а в някои случаи и от

предупредителния индикатор .

РЪЧНА СПИРАЧКА

Консултирайте се бързо с представителя на марката.

– Ако има неизправност в електронната ръчна спирачка, светва предупредителният индикатор

STOP, показва се съобщението „Грешка в спирачната система“, чува се звуков сигнал, а в някои случаи светва и предупредителният индикатор



Това означава, че трябва да спрете веднага след като пътните условия го позволяват.



Липсата на визуален или звуков сигнал показва повреда в арматурното табло. Това налага незабавно спиране (когато пътните условия го позволяват) Уверете се, че автомобилът е добре обездвижен и се свържете с Представител на марката.

Ръчна спирачка



За освобождаване

Дръпнете лоста **4** леко нагоре, натиснете бутона **3** и свалете лоста до пода.

Предупредителният индикатор



на арматурното табло ще изгасне.

Червеният светлинен индикатор се появява на арматурното табло, придружен от звуков сигнал, ако шофирате с неправилно освободена ръчна спирачка (при скорост над 10 км/ч).

За задействане

Издърпайте лоста **4** нагоре и се уверете, че автомобилът е надеждно обездвижен.

Предупредителният индикатор



на арматурното табло ще светне.



По време на движение следете за това ръчната спирачка да бъде напълно освободена (угаснал червен индикатор), тъй като съществува риск от прегряване и дори от повреда.

РЪЧНА СПИРАЧКА



Когато е неподвижно и в зависимост от наклона и/или натоварването на превозното средство, може да е необходимо ръчната спирачка да се повдигне най-малко с две допълнителни степени и да се включи предавка (1-ва или задна предавка) за превозни средства с ръчна скоростна кутия или положение Р (паркиране) **Р** за превозни средства с автоматична скоростна кутия.



В случай на удар върху долната част на автомобила при заден ход (например, ако се удари в крайпътно колче, висок тротоар или друга част от оборудването на градските улици), това може да повреди автомобила (например деформация на ос).

За да избегнете риска от инцидент проверете вашия автомобил при представител на марката.

ОСОБНОСТИ НА ДИЗЕЛОВИТЕ ВЕРСИИ

Режим на двигателя с дизелово гориво

Когато шофирате, за да избегнете повреда на двигателя, никога не позволявайте оборотите на двигателя да надвишават 4500 об/мин, независимо коя предавка е включена.

Ако съобщението „Контрол на отработените газове“ се покаже заедно с предупредителните индикатори



и , се консултирайте с представител на марката.

По време на движение, в зависимост от качеството на употребяваното гориво, може по изключение да се появи бял дим.

Това се дължи на автоматичното почистване на филтъра за твърди частици и не оказва влияние върху поведението на автомобила

Липса на гориво

След напълване с гориво на **напълно изпразнения резервоар** горивната система → 140 трябва да се запълни отново с гориво преди стартиране на двигателя.

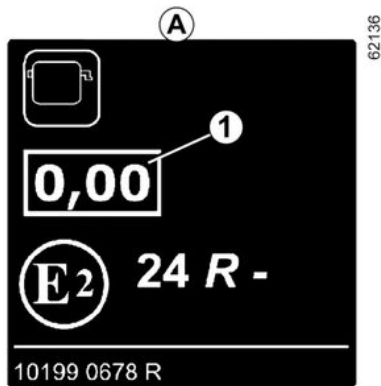

Етикет за емисии на изгорели газове от двигателя

Можете да намерите информацията **1** на етикета **A**, залепен в двигателното отделение или, в зависимост от автомобила, на идентификационната табелка на автомобила → 369.

1 Емисии на изгорели газове от дизелови двигатели.

Предпазни мерки при зимни условия

За да избегнете инциденти при минусови температури:

- винаги проверявайте дали акумулаторът е напълно зареден;
- следете за това равнището на дизеловото гориво в резервоара да не слиза твърде ниско, за да избегнете

кондензация на водни пари, натрупващи се в дъното на резервоара.



Не спирайте и не оставайте двигателя да работи на места, където има запалими материали от типа на трева или листа, които могат да влязат в контакт със системата за отделяне на изгорелите газове.

Филтър за твърди частици

Филтърът за твърди частици се използва за преработване на изгорелите газове от дизеловите двигатели.

В зависимост от автомобила индикаторът



, който се показва на арматурното табло, посочва дали филтърът е запушен и има нужда от почистване.

За целта, когато предупредителният



индикатор се покаже, продължете да шофирате в зависимост от пътните условия и спазвайте ограничението на скоростта, докато предупредителният индикатор се скрие. Ако е възможно, не позволявайте

ОСОБЕНОСТИ НА ДИЗЕЛОВИТЕ ВЕРСИИ

скоростта на двигателя да падне под 2000 об/мин.

След около 10 – 20 минути предупредителният индикатор трябва да изгасне → 110.

Показването на  на арматурното табло може да е придружено от увеличаване на скоростта на двигателя и работата на охлаждащата система, за да бъде почистен филтърът за частици.

Забележка: предупредителният индикатор може да се покаже отново, ако пътните условия не са спазени напълно, за да бъде почистен филтърът. Ако автомобилът спре или оборотите на двигателя паднат под 2000 об/мин, преди предупредителният индикатор да изгасне, може да се наложи операцията да се повтори.



За улесняване на възстановяването на филтъра за твърди частици шофирайте продължително време непрекъснато (поне 20 минути) по главни пътища на всеки 200 km.

Ако филтърът се насити, предупре-

дителният индикатор  и, в зависимост от автомобила, предуп-

редителният индикатор  се появяват на арматурното табло заедно със съобщението „Провери горивна система“. В този случай се консултирайте с представител на марката.

Ако предупредителният индикатор

STOP и, в зависимост от автомобила, предупредителният индикатор

 се появят заедно със съобщението „Риск от повреда на двигателя“, спрете автомобила и се свържете с представител на марката.



За ваша собствена безопасност предупредителният индикатор

STOP

изисква от вас да спрете незабавно, когато пътните условия го позволяват. Спрете двигателя и повече не го палете. Обърнете се към представител на марката.

ОСОБЕНОСТИ НА БЕНЗИНОВИТЕ ВЕРСИИ

Условия на експлоатация на автомобила като:

- продължително шофиране със светещ предупредителен индикатор за минимално количество гориво;
- използване на оловен бензин;
- използване на добавки за масло или гориво, препоръчани от производителя.

или неизправности в действието като:

- проблемно запалване, липса на гориво или развита запалителна свещ водят до прекъсвания на запалването или придърпване по време на движение;
- загуба на мощност,

водят до прегряване на катализатора, като понижават ефективността му, **или могат да доведат до разрушаването му и до топлинни повреди на автомобила.**

Ако констатирате посочените по-горе аномалии при функционирането, осигурете възможно най-бързо извършване на необходимите ремонти от Представител на марката.

Ще избегнете подобни инциденти, ако посещавате редовно с автомобила си представител на марката, спазвайки периодите, посочени в сервисната книжка.

Проблем при палене

За да се избегне повреда на каталитичния преобразувател или стартера и за предотвратяване на преждевременно износване на акумулатора, **не се опитвайте да стартирате двигателя (чрез бутона за стартиране или чрез бутане или теглене на автомобила), без да сте идентифицирали и отстранили причината за неизправността при стартиране.**

В случай че не можете да установите причините за неизправността, не продължавайте да се опитвате да стартирате двигателя, а се свържете с оторизиран Предствител на марката.





Не спирайте и не оставайте двигателя да работи на места, където има запалими материали от типа на трева или листа, които могат да влязат в контакт със системата за отделяне на изгорелите газове.

Филтър за твърди частици

Филтърът за твърди частици се използва при обработката на обрабо-

тените газове от бензиновите двигатели.

В зависимост от автомобила индикаторът , който се показва на арматурното табло, посочва дали филтърът е запушен и има нужда от почистване.

За да го почистите, когато  се появи индикаторът и когато пътните условия и ограниченията на скоростта го позволяват, шофирайте с около 50 km/h и 110 km/h, докато индикаторът не угасне.

След около 5 до 20 минути индикаторът трябва да угасне.

Забележка: предупредителният индикатор може да изгасне след 20 минути, ако условията за шофиране, необходими за почистване на филтъра, не са изпълнени изцяло.

Ако автомобилът е спрял, преди индикаторът да угасне, ще трябва да започнете процеса отначало.

Ако филтърът се насити, предупре-

дителният индикатор  и, в зависимост от автомобила, предуп-

редителният индикатор  се появяват на арматурното табло заедно със съобщението „Провери горивна

ОСОБЕНОСТИ НА БЕНЗИНОВИТЕ ВЕРСИИ

система“. В този случай се консултирайте с представител на марката.

Ако предупредителният индикатор

STOP и, в зависимост от автомобила, предупредителният индикатор

 се появят заедно със съобщението „Риск от повреда на двигателя“, спрете автомобила и се свържете с представител на марката.



За ваша собствена безопасност предупредителният индикатор

STOP изисква от вас да спрете незабавно, когато пътните условия го позволяват. Спрете двигателя и повече не го палете. Обърнете се към представител на марката.

ОКОЛНА СРЕДА

Вашият автомобил е конструиран с желание да се опазва **околната среда** през целия му срок на съществуване: при неговото производство, при използването му и накрая, след извеждането му от експлоатация.

Производство

Вашият автомобил се произвежда в промишлено предприятие, което прилага постиженията на техническия прогрес за намаляване на въздействията върху околната среда, засягащи живеещите наблизо хора и природата (чрез намаляване на потреблението на вода и енергия, на зрителните и звукови замърсители, на атмосферните емисии и отпадъчни води, чрез сортиране и оползотворяване на отпадъците)

Емисии

Автомобилът ви е проектиран така, че да отделя по-малко парникови газове (CO₂) при използване и съответно да изразходва по-малко гориво (например 140 g/km, което се равнява на 5,3 l/100 km за автомобил с дизелов двигател).

Освен това нашите автомобили са оборудвани със система за контрол на емисиите, включително каталитичен конвертор, сензор за кислород,

филтър за бензинови пари (последният предотвратява изхвърляне в атмосферата на бензинови пари, изпускани от резервоара) и др.

При някои дизелови автомобили, тази система е допълнена с филтър за твърди частици, позволяващ да се намали отделянето на сажди.

Съдействайте и вие за опазване на околната среда

- Части и превозни средства в края на периода на експлоатация не трябва да се изхвърлят. Те трябва да бъдат предадени на правна единица, която отговаря на екологичните стандарти.
- Износените части и компоненти, които се подменят по време на рутинна поддръжка на автомобила, като гуми или масло (резервоари, изпразнени или напълнени), трябва да се изхвърлят в специални пунктове за събиране.
- Износените **електрически и електронни** компоненти, които се подменят (като батерии), не трябва да се изхвърлят като битови отпадъци. Занесете ги на представител на марката или се консултирайте с местните власти за информация относно подходящите пунктове за рециклиране.



- За да оптимизирате рециклирането на автомобила си в края на експлоатационния му период, можете да се свържете с представител на марката или да посетите уебсайта на производителя, за да бъдете насочени към пунктовете за събиране, които гарантират съобразяване с околната среда в съответствие с местните закони.
- Излезният от употреба автомобил трябва да се предаде в лицензиран център за рециклиране.
- Във всички случаи спазвайте местното законодателство.

ОКОЛНА СРЕДА

Вътрешна рециркулация на въздуха

Минимум 85 % от вашия автомобил могат да бъдат рециклирани и поне 95 % от него могат да бъдат възстановени.

За постигане на тези цели, голям брой части на автомобила са проектирани така, че това рециклиране да бъде възможно. Структурата и материалите са внимателно проектирани, за да:

- се улесни демонтирането на отделните компоненти и преработването им от специализирани компании;
- се поощрява кръгова икономика (повторна употреба, рециклиране, възстановяване и др.)

Това важи особено за електрическите автомобили.

Освен това с цел да се съхрани ресурсът на материалите, използвани за производството, в автомобила са вложени множество части от рециклирана пластмаса или от рециклируеми материали (вещества от растителен или животински произход като, съответно, памук или вълна).

ПРЕПОРЪКИ ЗА ПОДДЪРЖАНЕ И ОПАЗВАНЕ НА ОКОЛНАТА СРЕДА

Вашият автомобил отговаря на критериите за обработка и рециклиране на автомобили извън експлоатация, които влязоха в сила през 2015 г.

Някои части от него са проектирани така, че тяхното последващо рециклиране да е възможно.

Тези части се демонтират лесно, за да могат да бъдат възстановени и обработени в съоръженията за рециклиране.

По начина, по който е проектиран, по оригиналните си настройки, по умерения си разход на гориво, вашият автомобил отговаря на действащите разпоредби за ограничаване на замърсяването на околната среда. Производителят участва активно в понижаването на емисиите на вредни газове и в икономията на енергия. Но равнището на емисиите на вредни газове и потреблението на вашия автомобил зависят и от вас. Имайте грижа да го поддържате и експлоатирате правилно.

Поддръжка

Важно е да се отбележи, че неспазването на нормативните документи срещу замърсяването на околната среда може да доведе до санкции срещу собственика на автомобила.

Освен това смяната на части на двигателя, на горивната и изпускателната системи с части, които не са оригинални и препоръчани от производителя, променя съвместимостта на автомобила с нормативните изисквания за опазване на околната среда

Извършвайте при представител на марката настройките и проверките на вашия автомобил в съответствие с инструкциите, включени в програмата за поддръжка този представител разполага с всички материални средства, осигуряващи извършване на оригиналните настройки на автомобила.

Настройки на двигателя

– **Свещи:** оптималните условия на разход на гориво, на коефициент на полезно действие и на съхранение на работните характеристики, които налагат строгото съблюдаване на характеристиките, определени от нашите изследователски бюра.

При смяна на свещите използвайте марки, видове и разстояния между полюсите, специфични за вашия двигател. За целта се консултирайте с представител на марката.

– **Въздушен филтър, филтър за гориво:** запушеният елемент нама-

лява производителността. Трябва да се смени.

– **Запалване и празен ход:** не е необходимо регулиране.

Контрол на отработилите газове

Системата за контрол на отработилите газове позволява установяването на неизправно действие на системата на автомобила за контрол на емисиите.

Тези неизправности могат да доведат до отделяне на вредни вещества или до механични повреди.



Този светлинен индикатор на арматурното табло показва евентуалните неизправности в системата:

Светва при подаване на контакт и угасва, когато двигателят заработи.

– Ако свети непрекъснато, се свържете възможно по-скоро с представител на марката;

– Ако мига, намалете оборотите на двигателя до преустановяване на мигането. Консултирайте се възможно най-скоро с представител на марката;



Предупредителен индикатор на филтъра за твърди частици → 172 → 170.

ПРЕПОРЪКИ ЗА ПОДДЪРЖАНЕ И ОПАЗВАНЕ НА ОКОЛНАТА СРЕДА



Предупредителен индикатор за ниво на реактива и неизправности в системата за обработка на изгорелите газове → 143.

СЪВЕТИ ЗА ШОФИРАНЕ, ЕКОЛОГИЧНО ШОФИРАНЕ

Разходът на гориво е одобрен в съответствие със стандартен регламентиран метод. Той е еднакъв за всички производители и позволява сравнение между автомобилите. Разходът при реално ползване зависи от условията на използване на автомобила, оборудването му и стила на шофиране. За да оптимизирате разхода на гориво, спазвайте съветите по-долу.

В зависимост от автомобила разполагате с различни функции за намаляване на консумацията на гориво.

На арматурното табло:

- оборотомер;
- индикаторът за смяна на предавката;
- индикатора за стила на шофиране;
- режим ECO;
- функцията Stop and Start ➔ 155;
- навигационна система.

На мултимедийния екран (за повече информация вижте ръководството за потребителя на мултимедийната система):

- данни, свързани с консумацията на енергия;
- графика за консумация на енергия;
- резултати въз основа на начина на шофиране;

- ECO съвети за шофиране;
- запис на пътуването и съвети за екологично шофиране чрез мултимедийния екран;
- режим на шофиране ECO.

На арматурното табло **A** или **B**

В зависимост от автомобила информационният дисплей може да бъде организиран и персонализиран според стила на персонализиране на арматурното табло, избран от мултимедийния екран.



Индикатор за смяна на предавката **1**

В зависимост от автомобила, за да се постигне оптимална консумация на гориво, индикатор на арматурното табло ви информира за най-добрия момент за преминаване на по-висока или по-ниска предавка.



преминете на по-висока предавка;



преминете на по-ниска предавка.

Ако редовно следите този индикатор, ще намалите разхода на гориво на вашия автомобил.

СЪВЕТИ ЗА ШОФИРАНЕ, ЕКОЛОГИЧНО ШОФИРАНЕ

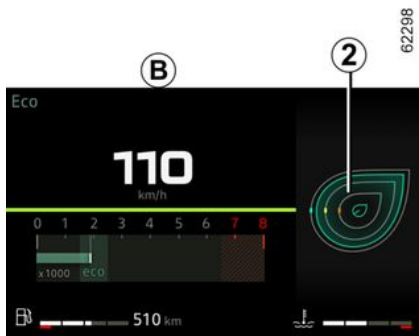

Индикатор за стила на шофиране 2

След активирането ще бъдете информирани за възприетия стил на шофиране в реално време. Ще бъдете уведомени от индикатора 2.

Колкото повече чертички се показват на индикатора 2, толкова по-гъвкаво и икономично е вашето шофиране.

Ако редовно следите този индикатор, ще намалите разхода на гориво на вашия автомобил.

За допълнителна информация вижте инструкциите за мултимедията.

На мултимедийния екран



Запис на пътуването

След като двигателят бъде изключен, на мултимедийния екран 3 ще се покаже „Запис на пътуването“, който ви дава възможност да видите информация за последното си пътуване.

Това показва:

- общ резултат;
- развитие на резултата;
- разстояние без разход на гориво.

Показва се цялостна оценка от 0 до 100, за да можете да оцените ефективността на екологичното шофиране.

Колкото по-висока е оценката, толкова по-нисък е разходът на гориво. Дават се екологични съвети, за да се предостави помощ за подобряване на вашата ефективност.

След като вашите любими пътувания са запаметени, можете да сравните вашата ефективност между пътуванията и ефективността на другите ползватели на автомобила.

За допълнителна информация вижте инструкциите за мултимедията.

Режим ECO



(в зависимост от автомобила)

Режим ECO е функция, която оптимизира консумацията на гориво. Той

СЪВЕТИ ЗА ШОФИРАНЕ, ЕКОЛОГИЧНО ШОФИРАНЕ

влие върху поведението на автомобила (ускоряване, превключване на предавките, темпоят, намаляване на скоростта и др.).

Ограничаването на ускорението позволява по-малко разход на гориво в градски и крайградски зони.

Активиране на функцията

Натиснете превключвателя **4**.

Предупредителният индикатор **5**

ECO светва на арматурното табло, за да потвърди активирането.

При шофиране е възможно временно да излезете от режима ECO, за да подобрите работните характеристики на двигателя.

За целта натиснете силно и докрай педала на газта.

Режимът ECO се активира отново, след като отпуснете натиска върху педала на газта.

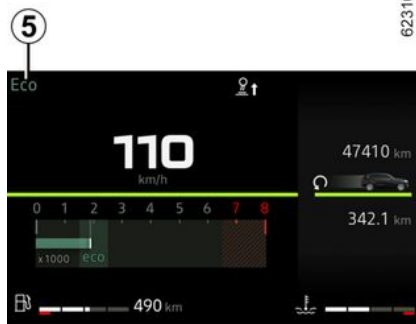

62316

Деактивиране на функцията

Натиснете превключвателя **4**.

Предупредителният индикатор **5**

ECO угасва на арматурното табло, с което потвърждава деактивирането.

Навигационна система

Използвайте информацията, налична в навигационната система (информация за трафика и др.), за да улесните пътуването си.



Наличието и показването на тази информация зависи от типа на избраната настройка на средата.

Съвети за шофиране и Eco шофиране



62122

Поведение

– Вместо да загревате двигателя при спрял автомобил, се движете внимателно, докато двигателят достигне нормалната си работна температура.

СЪВЕТИ ЗА ШОФИРАНЕ, ЕКОЛОГИЧНО ШОФИРАНЕ

– Високите скорости оказват значително влияние върху разхода на гориво на автомобила.

Примери (при постоянна скорост):

– намаляването на скоростта от около 130 км/ч на 110 км/ч спестява до около 20% от разхода на гориво;

– намаляването на скоростта от около 90 км/ч на 80 км/ч спестява до около 10% от разхода на гориво.

– Динамичното шофиране с много често ускорение и спиране е скъпо по отношение на горивото в сравнение със спестеното време.

– Не форсирайте оборотите на двигателя при междинни предавки. Винаги използвайте възможно най-високата предавка, без обаче да форсирате двигателя

– Избягвайте резките ускорения.

– Използвайте спирачката колкото се може по-рядко. Ако предвидите предстоящо препятствие или завой, ще ви бъде достатъчно да вдигнете крак от педала за газта.

– Когато се движите по нанагорнище, вместо да се опитвате да поддържате скоростта, достигната на равен път, подавайте толкова газ, колкото при равен терен. За предпочитане е да поддържате едно и също положение на крака върху педала на газта.

– Двойното натискане на педала на съединителя и рязкото подаване на газ преди спиране на двигателя са излишни при съвременните автомобили.

– При лошо време, наводнени пътища:



Не минавайте през участък от пътя с вода, чието ниво надвишава долния ръб на джантите.

Топлинният комфорт

нормално е да се констатира увеличен разход на гориво на автомобила, когато се използва отоплението (особено ако външната температура е под нулата) или климатика.



Пречки при шофиране

От страната на водача използвайте задължително само стелки, пригодени за автомобила, които се закачат за предварително монтираните елементи. Редовно проверявайте закрепването им. Не слагайте няколко стелки една върху друга.

Съществува опасност от запречване на педалите.

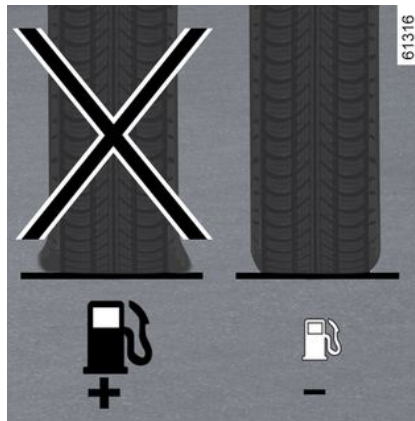

Гуми

СЪВЕТИ ЗА ШОФИРАНЕ, ЕКОЛОГИЧНО ШОФИРАНЕ

- Недостатъчно налягане в гумите води до повишен разход на гориво.
- За да оптимизирате разхода на гориво, настройте налягане на гумите за най-високата скорост или препоръчителното налягане, посочено в етикета върху ръба на вратата на водача ➔ 326.
- Използването на гуми, различни от препоръчаните, може да увеличи консумацията.



Съвети за експлоатация

- Използвайте предимно режим ECO.
- Използването на електроуреди означава разход на гориво, затова изключете всички електроуреди, ако не са ви наистина необходими. **Въп-**

реки това (безопасността е на първо място) дръжте светлините включени при слаба видимост (за да виждате и другите да ви виждат).

– За проветряване, използвайте с предпочитание въздуховодите. Движението със спуснати стъкла при 100 км/час води до увеличение на потреблението на гориво с +4%.

– Избягвайте да препълвате резервоара, тъй като може да прелее.

– **При автомобилите, оборудвани с климатик без автоматичен режим**, изключвайте климатика, когато вече нямате нужда от него.

Няколко препоръки за намаляване на разхода на гориво и оттам – за опазване на околната среда:

– Ако автомобилът е бил паркиран на открито при горещо време или на слънце, проветрете го в продължение на няколко минути, за да отстраните горещия въздух преди да потеглите.

– Не пътувайте с празен багажник на покрива.

– При превоза на обемисти предмети използвайте за предпочитане ремарке.

– Когато теглите каравана, поставете дефлектор за вятър и го регулирайте внимателно.

– Избягвайте използването на автомобила „от врата до врата“ (за крат-

ки пътувания, прекъсвани от продължителни спирания), тъй като в такива условия двигателят никога не успява да достигне оптималната си работна температура.

СИСТЕМА ЗА МОНИТОРИНГ НА НАЛЯГАНЕТО В ГУМИТЕ

Ако автомобилът е оборудван с функцията, тази системата осъществява наблюдение на налягането в гумите.

Принцип на функциониране

Всяка гума (с изключение на резервната) има сензор във вентила за напompване, който периодично измерва в движение налягането в гумата.



Системата показва текущото налягане върху арматурното табло **1** и предупреждава водача в случай на недостатъчно налягане.

Инициализиране на стандартно ниво на налягането в гумите

Това трябва да се извършва:

- когато контролното налягане в гумите трябва да бъде променено, за да съответства на условията на ползване (без товар, с товар, шофиране по магистрала и т.н.);
- след разместване на гумите (тази практика не се препоръчва);
- след смяна на колело.

Трябва да се извършва винаги след проверка в студено състояние на налягането на напompване в четирите гуми.

Налягането на напompване в гумите трябва да съответства на текущия начин на ползване на превозното средство (без товар, с товар, шофиране по магистрала и др.).

i Ако колелата са разменени, системата трябва да се инициализира повторно. Обърнете се към представител на марката.

i Ако автомобилът е оборудван с навигационна система, процедурата по нулирането може да се извърши и с помощта на мултимедийния екран: вижте инструкциите за оборудването.



Процедура за инициализиране

Запалването е включено, **автомобилът е спрял**:

– докоснете неколккратно превключвателя **5**, колкото пъти е необходимо, за да отидете в раздела „Автомобил“;

мобил“ ;

СИСТЕМА ЗА МОНИТОРИНГ НА НАЛЯГАНЕТО В ГУМИТЕ

– натиснете неколkokратно за кратко превключвателя **2** или **3**, за да стигнете до страницата „Налягане гума“;

– натиснете и задръжте (около 3 секунди) контролният елемент **4**, за да стартирате нулирането. Предупредителният индикатор за гумата мига и съобщенията „обучение НГ започнато“, след което „В момента се извършва разпознаване на гумите“, показват, че заявката за нулиране на референтната стойност на налягането в гумите е регистрирана.

Инициализирането може да отнеме няколко минути шофиране.

Ако нулирането е последвано от кратки пътувания, съобщението „Откриване на гума в ход“ може да остане на екрана след последователни рестартирания.

Забележка: референтната стойност на налягането в гумите не трябва да е по-малка от препоръчителната, посочена на рамката на вратата.







За ваша безопасност предупредителният ин-

дикатор **STOP** изисква да спрете веднага когато пътните условия позволяват това.

СИСТЕМА ЗА МОНИТОРИНГ НА НАЛЯГАНЕТО В ГУМИТЕ

Показване на съобщение

Таблицата по-долу показва възможните съобщения, свързани с процедурата по нулирането на гумите.

Стъпки	Показания (в зависимост от автомобила)	Показания
1		С включен двигател и спрял автомобил стартирайте нулирането на налягането на всичките четири гуми, като натиснете и задържите превключвателя 4 OK .
2		Символите „---“ пред всяко колело ще мигат, за да покажат, че системата е регистрирала нулирането на налягането в гумите за всичките четири колела.
3		Символите „---“ пред всяко колело ще останат светнали. Системата нулира налягането в гумите за всичките четири гуми. Вече можете да шофирате. Съобщението може да остане показано по време на кратки пътувания. Забележка: по време на нулирането наблюдението на налягането в гумите продължава да работи.
4		Стойността на налягането в четирите гуми е показано: процедурата по нулиране е завършена и успешна.

СИСТЕМА ЗА МОНИТОРИНГ НА НАЛЯГАНЕТО В ГУМИТЕ

Регулиране на налягането в гумите

Регулирането на налягането в четирите гуми трябва да се извършва, когато са студени (вж. стикера, залепен върху ръба на вратата на водача). В случай че проверката на налягането не може да се извърши върху студени гуми, към посоченото налягане трябва да се добавят от 0,2 до 0,3 бара (3 PSI).

Забранено е изпускането на въздух от загоряла гума.

Резервно колело

Когато автомобилът е оборудван с резервно колело, то няма датчик.



Тази функция предоставя допълнителна помощ за управлението.

Функцията не замества

водача. Тоест тя в никакъв случай не замества нито бдителността, нито отговорността на водача. Проверявайте налягането в гумите, включително на резервното колело, веднъж месечно.

Смяна на гуми/колела

Тази системата изисква специализирано оборудване (за колела, гуми, джанти и др.) → 324.

Обърнете се към представител на марката за смяната на гумите, както и за да се запознаете с аксесоарите, които са съвместими със системата и могат да се намерят в мрежата на марката: използването на други аксесоари може да повлияе на правилната работа на системата.



Смяна на колело

Разпознаването на новите позиции на колелата и новото налягане

от системата може да отнеме няколко минути в зависимост от употребата; проверявайте налягането на гумите след всички операции

Комплект за помпане и продукти за поправка на гуми

Поради специфичните характеристики на вентилите, използвайте само оборудване, одобрено от мрежата на марката. Вж. параграфа относно → 328.

Неизправности свързани с налягането в гумите

Таблицата изброява предупредителните съобщения, които се показват на арматурното табло 1, когато системата засече неизправност в налягането в гумите.











Информацията на арматурното табло сигнализира за потенциални неизправности в налягането в гумите (напр. спаднала или спукана гума). За ваша собствена безопасност предупредителният индикатор

тор **STOP** изисква от вас да спрете незабавно, когато пътните условия го позволяват.

СИСТЕМА ЗА МОНИТОРИНГ НА НАЛЯГАНЕТО В ГУМИТЕ

Възможни неизправности, свързани с налягането в гумите

Светлинни индикатори	Съобщения (в зависимост от автомобила)	Показания (в зависимост от автомобила)	Показания
 свети (не мига).	Регулирай налягането на гумите		Колелото и съответната стойност за налягане са показани в жълто. Това показва, че е отчетено, че една от гумите е с недостатъчно налягане. Проверете и регулирайте налягането в четирите гуми, след което нулирайте системата.
 + STOP свети (не мига).	Спукана гума		Колелото и съответната стойност за налягане са показани в червено. Това показва, че съответната гума е спукана или е с много недостатъчно налягане. Регулирайте налягането в студено състояние на четирите гуми и нулирайте системата, ако гумата е спаднала. Сменете гумата (сами или в сервиз), ако е спукана.
 мига, след което остава да свети постоянно заедно с предупредителния индикатор 	Провери сензор налягане на гуми		Колело вече не се показва. Това показва, че най-малко едно от колелата не е оборудвано със сензор (например резервна гума) или че сензорът е неисправен. Обърнете се към представител на марката.
 свети (не мига).	Неуспешно разпознаване на гумите		Това показва, че системата не е успяла да определи налягането във всяка гума. Това може да е причинено от употреба на сензор, който не е препоръчан от представител на марката. Сензорът на системата за наблюдение на налягането в гумите продължава да работи.

ПРЕДУПРЕДИТЕЛЕН СИГНАЛ ЗА ЗАГУБА НА НАЛЯГАНЕ В ГУМИТЕ

61319

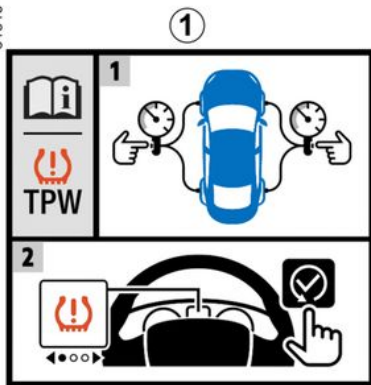

Когато автомобилът е снабден с такава система, тя предупреждава водача за загуба на налягане в една или няколко гуми.

Системата може да се идентифицира по етикета **1** в автомобила.

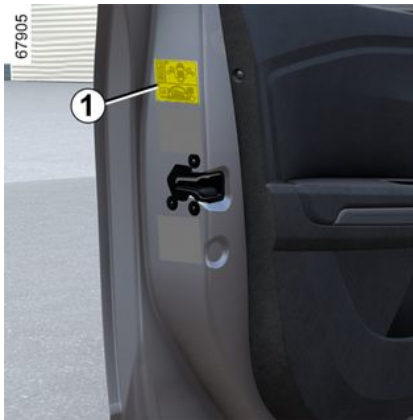

Принцип на функциониране

Тази система разпознава загуба на налягане в гумите, като измерва скоростта на гумите по време на шофиране.

Предупредителният индикатор

 **2** започва да свети постоянно, за да предупреди водача в случай на недостатъчно налягане на гумите (спаднала гума, спукана гума и др.).



62109



71696

ПРЕДУПРЕДИТЕЛЕН СИГНАЛ ЗА ЗАГУБА НА НАЛЯГАНЕ В ГУМИТЕ



Тази функция предоставя допълнителна мощ за управлението. Функцията не замества водача. Тоест тя в никакъв случай не замества нито бдителността, нито отговорността на водача. Проверявайте налягането в гумите, включително на резервното колело, веднъж месечно.

Условия за функциониране

За да се осигури надеждно предупреждение в случай на значителна загуба на налягане, системата трябва да се нулира с налягане на напompване на гумите, равно на едно от показаните на етикета за налягане на напompване на гумата (референтни стойности) ➔ 326.

Нулирането трябва винаги да се извършва след проверка в студено състояние на налягането в четирите гуми.

В ситуацията по-долу системата може да се задейства със закъснение или да не функционира правилно:

- липса на реинициализиране на системата след напompване или работа по гумите;
- неправилно нулирана система: наляганията в гумите се различават от препоръчителни налягания.



Налягането в гумите трябва да се провери преди започване на процедурата за нулиране. Системата няма да издаде предупреждение, ако налягането не съответства на препоръчителната за него стойност.

- съществена промяна в товара на автомобила или разпределяне на товара върху едната страна на автомобила;
- „спортно“ шофиране със силно ускоряване;
- шофиране по заснежен или заледен път;
- шофиране с вериги за сняг;
- монтиране само на една нова гума;
- използване на гуми, които не са одобрени от мрежата на марката.



Внезапната загуба на налягане в една от гумите (при спукване на гума и др.) може да не бъде открита от системата незабавно.

Процедура за възстановяване на стандартните нива на налягането в гумите

Това трябва да се извършва:

- след всяко напompване или нулиране на налягането в гумите;
- след смяна на гума;
- след разместване на гумите (тази практика не се препоръчва).

Налягането на напompване в гумите трябва да съответства на текущия начин на ползване на превозното средство (без товар, с товар, шофиране по магистрала и др.).

Спазвайте необходимото налягане в гумите (включително и на резервната гума). Проверявайте налягането поне веднъж месечно и преди всяко дълго пътуване (направете справка с етикета, залепен на вратата на водача ➔ 326).

ПРЕДУПРЕДИТЕЛЕН СИГНАЛ ЗА ЗАГУБА НА НАЛЯГАНЕ В ГУМИТЕ

Автомобили, които не са оборудвани с мултимедиен екран



Запалването е включено, **автомобилът е спрял**:

– натиснете за кратко превключвателя **6**, колкото пъти е необходимо, за да отидете в раздела „Автомобил“



– натиснете неколkokратно за кратко превключвателя **3** или **4**, за да стигнете до страницата „иниц.наляг.гуми натисни продълж.“;

– натиснете и задръжете превключвателя **5 ОК**, за да стартирате нулирането.

Задръжете натиснат превключвателя **5**, докато се покаже съобщението

„операцията е завършена“. Вече можете да шофирате.

Автомобили, оборудвани с мултимедиен екран **8**



Процедурата за нулиране трябва да се извърши при **неподвижен автомобил** и включено запалване.

За допълнителна информация вижте инструкциите за мултимедията.

ПРЕДУПРЕДИТЕЛЕН СИГНАЛ ЗА ЗАГУБА НА НАЛЯГАНЕ В ГУМИТЕ

Възможни съобщения

Таблицата по-долу показва възможните съобщения, свързани с процедурата по нулирането на гумите.

Стъпки	Съобщения	Показания
-	иниц.наляг.гуми прекъснато	Съобщението се показва по време на шофиране. Ако искате да нулирате налягането в четирите гуми, спрете автомобила.
1	иниц.наляг.гуми натисни продълж.	За да нулирате налягането в четирите гуми, в спряно положение на автомобила натиснете и задръжте превключвателя 5 ОК , за да стартирате нулирането, докато се покаже съобщението „ако налягането е ОК (задръж)“.
2	ако налягането е ОК (задръж)	Съобщението мига. Това е напомняне, че налягането трябва да се коригира до референтните стойности, препоръчани на етикета ➔ 326 за налягането на напompване на гумите. Натиснете и задръжте превключвателя 5 ОК , за да потвърдите заявката за нулиране, докато се появи съобщението „операцията е завършена“.
3	операцията е завършена	Процедурата по нулирането е изпълнена успешно. Вече можете да шофирате.

ПРЕДУПРЕДИТЕЛЕН СИГНАЛ ЗА ЗАГУБА НА НАЛЯГАНЕ В ГУМИТЕ

Регулиране на налягането в гумите

Регулирането на налягането в четирите гуми трябва да се извършва, когато са студени (вж. стикера, залепен върху ръба на вратата на водача).

В случай че проверката на налягането не може да се извърши върху **студени** гуми, към посоченото налягане трябва да се добави от **0,2 до 0,3 бара (3 PSI)**.

Забранено е изпускането на въздух от загряла гума.

След всяко напompване или повторно регулиране на налягането на гумите стартирайте нулирането на референтната стойност на налягането в гумите.

Смяна на гуми/колела

Използвайте само оборудване, одобрено от представител на марката. В противен случай има риск системата да се активира със закъснение или да не функционира правилно → **324**.

След всяка смяна на колело/гума регулирайте отново налягането на гумите и нулирайте референтната стойност на налягането в гумите.

Резервно колело

Когато автомобилът разполага с такава оборудване, регулирайте отново налягането на гумите и стартирайте нулирането на референтната стойност на налягането в гумите.

Комплект за помпане и продки за поправка на гуми

Използвайте само оборудване, одобрено от представител на марката. В противен случай има риск системата да се активира със закъснение или да не функционира правилно → **328**. След използване на комплекта за помпане на гумите настройте отново налягането на гумите и стартирайте нулиране на референтната стойност на налягането в гумите.

Неизправности свързани с налягането в гумите







Таблицата изброява предупредителните съобщения, които се показват на арматурното табло **9**, когато системата засече неизправност в налягането в гумите.

ПРЕДУПРЕДИТЕЛЕН СИГНАЛ ЗА ЗАГУБА НА НАЛЯГАНЕ В ГУМИТЕ

Възможни съобщения

Информацията на арматурното табло сигнализира за потенциални неизправности в налягането в гумите (напр. спаднала или спукана гума).

Светлинни индикатори	Съобщения	Показания
 свети (не мига).	напомпай гумите и инициализирай	Това показва, че е отчетено, че една от гумите е с недостатъчно налягане или е спукана. Проверете и регулирайте налягането в студено състояние на четирите гуми и нулирайте системата.
 мига, след това остава да свети.	пров.наляг.гуми и инициализирай	Това показва, че нулирането е неуспешно. Проверете и регулирайте отново налягането, преди да стартирате отново процедурата по нулиране.
 мига, след което остава да свети постоянно заедно с предупредителния индикатор 	проверете TPW	Това показва неизправност в системата. Обърнете се към представител на марката.
 мига, след това остава да свети.	TPW не работи	Това показва, че резервното колело е различно по размер от другите четири колела, с които е оборудван автомобилът. Системата остава недостъпна, докато не се монтира колело с идентичен на другите размер и не се изпълни процедура по нулиране.

УСТРОЙСТВА ЗА КОРИГИРАНЕ И ПОДПОМАГАНЕ НА УПРАВЛЕНИЕТО

В зависимост от автомобила те може да включват:

- антиблокиращата спирачна система (ABS);
- на електронната програма за стабилност (ESC) с контрол на за-насянето при завой и система за предотвратяване на пързалянето;
- сервоустройство за спешно спирание;
- помощ при потегляне по наклон;
- контрол на сцеплението – „Extended grip”.



Това са допълнителни устройства за помощ при управление в екстремни условия, позволяващи да се подчини поведението на автомобила на волята на водача. Функциите не заместват водача. **Те не разширяват границите на възможностите на автомобила и не следва да ви стимулират да карате по-бързо.** Следователно те не могат в никакъв случай да заменят необходимостта на водача да внимава или да го освободят от отговорност при извършване на маневрите (водачът трябва винаги да е в готовност за възникване на внезапни ситуации по време на управлението на автомобила).

Антиблокираща спирачна система (ABS)

При рязко спирание антиблокиращото устройство ABS предотвратява блокирането на колелата и следователно осигурява контрол над спирачния

път и над поведението на автомобила.

При тези условия става възможно използването на маневри за избягване на удар при спирание. Освен това, системата позволява да се оптимизира спирачния път, по-специално, при слабо сцепление с пътя (мокър път и т.н.).



Всяко задействане на това устройство предизвиква пулсации на спирачния педал. Устройството ABS не позволява в никакъв случай да се подобрят „физическите“ характеристики, свързани със сцеплението между гумите и пътя. Правилата за безопасност следователно трябва **задължително** да бъдат спазвани (разстояние между превозните средства и т.н.).



В случай на опасност се препоръчва прилагането на **силен и непрекъснат натиск** върху спирачния педал. Не е необходимо да действате чрез последователни натискания (помпане). Устройството ABS ще модулира усилието, приложено върху спирачната система.

УСТРОЙСТВА ЗА КОРИГИРАНЕ И ПОДПОМАГАНЕ НА УПРАВЛЕНИЕТО

Функционални грешки:

–  и  светват на арматурното табло, придружени от съобщенията „ABS“, „Провери спирачната система“ и „ESC“: това показва, че функциите ABS, ESC и асистентът за аварийно спиране са деактивирани. **Спирането все още е осигурено;**

– , ,  и  светят на арматурното табло: „Грешка в спирачната система“: **това означава, че е възникнала неизправност в спирачните устройства.**

И в двата случая се свържете с представител на марката.



За ваша собствена безопасност предупредителният индикатор

 изисква от вас да спрете незабавно, когато пътните условия го позволяват. Спрете двигателя и повече не го палете. Обърнете се към представител на марката.



Вашите спирачни системи работят частично. Въпреки това **е опасно да спирате рязко** и е важно да спрете веднага щом пътните условия позволят това. Обърнете се към представител на марката.

Помощ за екстремно спиране

Това е допълнителна система към ABS, която помага за скъсяване на спирачния път на автомобила.

Принцип на функциониране

Системата позволява да се открие възникване на ситуация, изискваща екстремно спиране. В този случай сервоустройството за спиране развива незабавно максимална мощност и може да предизвика включване на регулиращото действие на ABS.

Спирането с помощта на ABS продължава до отнемане на натиска върху спирачния педал.

Включване на аварийните светлини

В зависимост от автомобила те може да започнат да мигат при рязко намаляване на скоростта.

Динамичен контрол на управлението ESC с контрол на занасянето при завой и система против буксуване - тракшън контрол.

Електронен контрол на стабилността ESC

Тази система позволява да се запази контролът над автомобила при „критични“ ситуации на управление (преодоляване на препятствие, загуба на сцеплението при завой и други).

Принцип на функциониране

Има осигурен сензор на волана, който позволява да се определи желаната от шофьора траектория.

Други датчици, разположени в различни части на автомобила, измерват реалната му траектория.

Системата сравнява въведеното от водача с действителната траектория на превозното средство и коригира последната, ако е необходимо, като контролира спирачното действие на някои от колелата и/или мощността на двигателя. В случай че системата се задейства, на арматурното табло мига предупредителният индикатор



УСТРОЙСТВА ЗА КОРИГИРАНЕ И ПОДПОМАГАНЕ НА УПРАВЛЕНИЕТО

Неизправности във функционирането

Когато системата открие неизправност във функционирането, на арматурното табло се показва съобщението „Провери ESC“ и се извеждат предупредителни индикатори



. В този случай ESC и системата за контрол на сцеплението са деактивирани.

Обърнете се към представител на марката.

Контрол при недозавиване в завои

Тази система оптимизира действието на ESC при силно недозавиване в завои (загуба на сцеплението на предния мост).

Контрол на сцеплението

Тази система помага да се ограничи буксуването на двигателните колела и да се контролира автомобилът в ситуации на потегляне, ускоряване или спиране.

Принцип на функциониране

Използвайки сензорите на колелата, системата измерва и сравнява скоростта на задвижващите колела по всяко време и забавя тяхното прекомерно завъртане. Ако дадено колело започне да се плъзга, системата намалява скоростта на въртенето

му, с цел да достигне сцепление с настилката.

Системата упражнява и действие върху режима на двигателя в зависимост от сцеплението на колелата, независимо от действието, упражнявано върху педала за газта.

В някои ситуации (движение по много мек терен като сняг или кал, или шофиране с колела, носещи вериги) системата може да намали мощността на двигателя с цел ограничаване на пързалянето.

Деактивиране и активиране на контрола на сцеплението

(в зависимост от автомобила)



При потегляне по сняг, лед или мека земя (кал, пясък, чакъл) системата

за контрол на сцеплението може да бъде деактивирана от мултимедийния екран 2.

Когато системата е деактивирана,

предупредителният индикатор  се показва на арматурното табло.

За допълнителна информация вижте инструкциите за мултимедията.

Забележка: системата се активира повторно автоматично:

- когато скоростта на автомобила превишава около 50 km/h;
- при повторно стартиране на автомобила.

Ако предупредителната лампа не се появи на арматурното табло, това потвърждава, че системата отново е активирана.



Деактивирането на функцията за контрол на сцеплението води до временна недостъпност на някои функции за подпомагане на шофирането (активно аварийно спиране и др.).

УСТРОЙСТВА ЗА КОРИГИРАНЕ И ПОДПОМАГАНЕ НА УПРАВЛЕНИЕТО

Помощ при потегляне по наклон

В зависимост от ъгъла на наклона тази система подпомага водача при потегляне по наклон. То не позволява на автомобила да се задвижи назад, като в зависимост от наклона въздейства върху автоматичното активиране на спирачките, когато водачът вдигне крак от педала на спирачката, за да задейства педала на газа.

Действие на системата

Задейства се само когато скоростният лост е в положение, различно от неутралното (различно от **N** или **P** за автоматични скоростни кутии), и когато автомобилът е напълно неподвижен (натиснат педал на спирачката).

Системата задържа автомобила за около **2 секунди**. След това спирачките се освобождават (автомобилът се задвижва в зависимост от наклона).

Когато системата разпознае неизправно действие, се появява предуп-

редителният индикатор  и, в зависимост от автомобила, на арматурното табло се показва съобщението Провери потегляне при наклон". Обърнете се към представителя на марката.



Системата за помощ при потегляне по наклон не може да предотврати потеглянето на автомобила по инерция назад във всички ситуации (много стръмни налони и др.). Водачът може винаги да натисне педала на спирачката и по този начин да попречи на автомобила да потегли по инерция назад.

Функцията за помощ при потегляне по наклон не трябва да се използва за продължително спиране: използвайте педала на спирачката.

Тази функция не е предвидена за постоянно задържане на автомобила в неподвижно състояние.

Ако е необходимо, използвайте спирачния педал, за да спрете автомобила.

Водачът трябва да бъде особено бдителен при шофиране по хлъзгави повърхности или такива със слабо сцепление.

УСТРОЙСТВА ЗА КОРИГИРАНЕ И ПОДПОМАГАНЕ НА УПРАВЛЕНИЕТО

Съществува опасност от сериозни наранявания

3 Контрол на сцеплението – „Разширено сцепление“

Ако автомобилът е оборудван със система за контрол на сцеплението, това улеснява управлението на автомобила на повърхности със слабо сцепление (нестабилен терен и др.).



Това са допълнителни устройства за помощ при управление в екстремни условия, позволяващи да се подчини поведението на автомобила на волята на водача.

Функциите не заместват водача.

Те не разширяват границите на възможностите на автомобила и не следва да ви стимулират да карате по-бързо.

Следователно те не могат в никакъв случай да заменят необходимостта на водача да внимава или да го освободят от отговорност при извършване на маневрите (водачът трябва винаги да е в готовност за възникване на внезапни ситуации по време на управлението на автомобила).



„Автоматичен“ режим

Режимът по подразбиране „Автоматичен“ позволява оптимално използване при нормални пътни условия (суха настилка, леко влажна настилка, лек сняг и др.).

Режим „Автоматичен“ използва функциите на контрола на сцеплението.



Режимът „Мек терен“ причинява временна липса на определени функции за помощ при шофиране (активно аварийно спиране и др.).

УСТРОЙСТВА ЗА КОРИГИРАНЕ И ПОДПОМАГАНЕ НА УПРАВЛЕНИЕТО



След спиране на двигателя автомобилът винаги ще стартира отново в режим „Автоматичен“.

Режим „Soft ground“ (Мека настилка)

Натиснете и задръжте превключвателя **1**: предупредителният индикатор





и, в зависимост от автомобила, предупредителният индикатор



се показват на арматурното табло, придружени от съобщението „Път безсцепление режим вкл“. Тази позиция позволява оптимално използване по мек терен (кал, пясък, изсъхнали листа и др.). В тази позиция оборотите на двигателя са под контрола на водача.

Ако превключвателят **1** бъде натиснат отново, предупредителният ин-

дикатор  и, в зависимост от автомобила, предупредителният(ите)

индикатор(и)  ще се изключи(ат) и на арматурното табло ще се появи съобщението: „Активиран автоматичен режим“, за да ви предупреди.

ДОПЪЛНИТЕЛНИ ПОМОЩНИ ФУНКЦИИ ПРИ ШОФИРАНЕ

My Safety

Функцията „My Safety“ може да се използва за едновременно дезактивиране или активиране на набор от функции за помощ при шофиране.

В зависимост от автомобила можете да конфигурирате функцията "My Safety" от мултимедийния екран или от арматурното табло, като изберете функциите за помощ при шофиране, които да бъдат изключени като група.

Работа



Режим „ALL ON“

В зависимост от автомобила този режим включва следните функции за помощ при шофиране:

- Предупредителен сигнал за превишена скорост → 118;
- Предотвратяване на напускане на лентата → 202;
- предупреждение във връзка с бдителността на водача → 230;
- предупреждение за умора на водача → 236;
- предупреждение за разсейване на водача → 233;
- предупреждение за спяпа зона → 211;

Когато е активиран режимът "ALL ON", светва предупредителният индикатор на бутон 1 и на арматурното табло се появява съобщението "My Safety All ON избрани" за потвърждение. Системите за подпомагане на водача, които са налични в режима, се активират.

Режим „Perso“

Този режим ви позволява да **дезактивирате** или да **активирате отново** определени помощни функции при шофиране, налични в режим „ALL ON“.

При включено запалване **натиснете** бутона 1 два пъти последователно, за да активирате режима „Perso“.

Първият път, когато го натиснете, на арматурното табло се показва съобщението „Натисн. отн. за My Safety Perso“. При второто натискане индикаторът на бутона 1 изгасва. Режимът „Perso“ се активира. На арматурното табло се показва съобщението „My Safety Perso избрани“.

За да превключите обратно в режим „ALL ON“, **натиснете веднъж** бутона 1. Индикаторът на бутона 1 светва.



В зависимост от автомобила и според продължителността на времето след последното спиране на двигателя функцията се активира отново:

- при отключване на автомобила;
- или
- при отваряне на врата;
- или
- при повторно стартиране на двигателя.

ДОПЪЛНИТЕЛНИ ПОМОЩНИ ФУНКЦИИ ПРИ ШОФИРАНЕ

Конфигуриране на „My Safety Perso“



От съображения за безопасност извършвайте тези настройки при спрял автомобил.



Настройките "My Safety Perso", запазени за режим "Perso", се съхраняват всеки път, когато двигателят е или когато вратите са заключени.

Автомобил, оборудван с мулти-медияен екран



Вижте инструкциите за мултимедията **2** за информация относно достъпа до настройките.

Автомобил, който не е оборудван с мултимедияен екран

(в зависимост от автомобила)



Конфигурация от бордовия компютър **3**

– При спрял автомобил натиснете превключвателя **4** колкото пъти е необходимо, за да отидете в раздела

„“;

или

– натиснете контролния елемент **4** и неколккратно контролния елемент **5** или **6**, за да стигнете до раздел



– натиснете превключвателя **7** „ОК“
– натиснете неколккратно контролния елемент **5** или **6**, за да отидете

ДОПЪЛНИТЕЛНИ ПОМОЩНИ ФУНКЦИИ ПРИ ШОФИРАНЕ

3

в меню „“, след което натиснете превключвателя **7 „ОК“**;

– натиснете неколнократно контролния елемент **5** или **6**, за да отидете в менюто "MY SAFETY PERSON", след което натиснете превключвателя **7 „ОК“**;

– Изберете системи в помощ на водача, които да бъдат деактивирани или активирани от режим „Perso“, като натиснете многократно контролната **5** или **6** и след това превключвателя **7 „ОК“**, за да деактивирате или активирате системите в помощ на водача.

Предотвратяване на напускане на лентата



Като използва информацията от камерата **1**, функцията задейства корективна намеса в кормилната система на автомобила при пресичане на непрекъснатата или прекъснатата линия или при приближаване към страничния край на пътя (бордюр, преграда, тротоар, насип и др.), без да са включени мигачите.

В зависимост от настройката, в случай на пресичане на прекъснатата линия без активиране на мигачите, функцията:

– предупреждава водача без коригиращи действия върху кормилната уредба;

или

– осъществява коригиращи действия в кормилната система.

Местоположение на камерата **1**

Уверете се, че предното стъкло не е закрито (от замърсяване, кал, сняг, конденз и др.).



Можете да си върнете контрола над автомобила по всяко време, като управлявате с волана.



Тази функция предоставя допълнителна помощ за управлението. Тази функция в никакъв случай не е предназначена да замества грижата и вниманието на водача, който трябва по всяко време да контролира автомобила.

ДОПЪЛНИТЕЛНИ ПОМОЩНИ ФУНКЦИИ ПРИ ШОФИРАНЕ

Активиране/деактивиране

Автомобили, оборудвани с функцията „My Safety“ 2



За деактивиране на функцията натиснете двукратно превключвателя 2. В зависимост от автомобила пре-

дупредителният индикатор  се показва в жълто или бяло на арматурното табло или предупредителни-

ят индикатор  изчезва от арматурното табло.

За да активирате отново функцията, натиснете превключвателя 2 веднъж.

В зависимост от автомобила предупредителният индикатор  се показва в сиво на арматурното табло.

Автомобили, оборудвани с мултимедиен екран 3



За допълнителна информация вижте инструкциите за мултимедията.

Автомобили, които не са оборудвани с мултимедиен екран

(в зависимост от автомобила)



– При спрял автомобил натиснете превключвателя 4 колкото пъти е необходимо, за да отидете в раздела „“;

или

– натиснете превключвателя 4 и неколккратно контролния елемент 5 или 6, за да стигнете до раздел



– натиснете превключвателя 7 „OK“
– натиснете неколккратно контролния елемент 5 или 6, за да отидете

в меню „“, след което натиснете превключвателя 7 „OK“;

– натиснете неколккратно контролния елемент 5 или 6, за да отидете

ДОПЪЛНИТЕЛНИ ПОМОЩНИ ФУНКЦИИ ПРИ ШОФИРАНЕ

в меню „АСИСТЕНТ ВОДАЧ“, след това натиснете превключвателя **7** „ОК“;

– натиснете неколкократно контролния елемент **5** или **6**, за да отидете в меню „Запазване на лентата“, след това натиснете превключвателя **7** „ОК“;

– натиснете отново превключвателя **7** „ОК“, за да активирате или деактивирате функцията:

– функция  е активирана;

–  дезактивирана функция.

Когато функцията е дезактивирана, в зависимост от автомобила, пре-

дупредителният индикатор  се показва в жълто или бяло на арматурното табло или предупредителни-

ят индикатор  изчезва от арматурното табло.



В зависимост от автомобила и според продължителността на времето след последното спиране на двигателя функцията се активира отново:

– при отключване на автомобила;

или

– при отваряне на врата;

или

– при повторно стартиране на двигателя.

Работа



Когато функцията е активирана, пре-

дупредителният индикатор  се показва в сиво на арматурното табло, а индикаторите за лявата и дясната линия **8** се показват в сиво на арматурното табло.

Функцията е настроена да уведомява или реагира, ако:

– скоростта е приблизително между 65 km/h и 170 km/h;

– предупредителният индикатор



се показва в бяло, а индикаторите за лява или дясна линия **8** се показват в бяло на арматурното табло.

71701

ДОПЪЛНИТЕЛНИ ПОМОЩНИ ФУНКЦИИ ПРИ ШОФИРАНЕ

Функцията е активна, ако автомобилът:

- приближава банкета на пътното платно, без да включва мигачите;
- пресича непрекъснатата линия, без да включва мигачите;
- пресича прекъснатата линия, без да включва мигачите, ако е избрана настройката „Действие при прекъснатата линия“.

В тези случаи:

- функцията задейства намеса в кормилната система на автомобила за коригиране на траекторията на автомобила;

и

- предупредителният индикатор



мига в бяло или, в зависимост от автомобила, предупредителният

индикатор  се показва в жълто и индикаторът **8** от страната на пресечената линия се показва в жълто на арматурното табло.

В някои случаи, ако коригиращите действия, предприети с кормилната уредба, не са достатъчни, предупре-

дителният индикатор  ще продължи да мига в бяло или, в зависимост от автомобила, предупредител-

ният индикатор  ще се показва

в червено, а индикаторът **8** от страната на пресечената линия ще стане червен на арматурното табло. Това е придружено от вибрация на воланата.

Когато настройката „Действие при прекъснатата линия“ не е избрана, **функцията задейства аларма**, ако автомобилът пресече прекъснатата линия, без да активира мигачите, и няма страничен край на път достатъчно близо до линията.

В този случай функцията предупреждава водача:

- чрез вибриране на волана;

и

- предупредителният индикатор



мига в бяло или, в зависимост от автомобила, предупредителният

индикатор  се показва в червено и индикаторът **8** от страната на пресечената линия става червен на арматурното табло.

Забележка: при завой функцията позволява леко излизане от идеалната линия на завоя.

Особени случаи

предупреждение „запази контрол“.

- Ако системата работи и вече не засича действия на водача с волана, на арматурното табло се появява

съобщението „запази контрол“, придружено от звуков сигнал и, в зависимост от автомобила, светва жълтият предупредителен индикатор



тор  , докато водачът си възвърне контрола над автомобила.

или

- Ако системата е работила твърде дълго, на арматурното табло се появява съобщението „запази контрол“, придружено от звуков сигнал и, в зависимост от автомобила, предупре-

дителният индикатор  мига в жълто, придружен от индикатора **8** от страни на съответната линия, докато водачът си възвърне контрола над автомобила.



Можете да прекъснете корекцията на траекторията по всяко време, като завъртите волана.

Функцията е временно недостъпна/деактивирана

Функцията временно не е налична или е деактивирана в следните случаи:

ДОПЪЛНИТЕЛНИ ПОМОЩНИ ФУНКЦИИ ПРИ ШОФИРАНЕ

3

- много бързо излизане от лентата за движение;
- непрекъснато движение по линията;
- около четири секунди след смяната на лентите;
- остри завои;
- влошена видимост;
- един от мигачите е включен;
- активирате аварийните светлини;
- включване на задна предавка;
- силно ускорение;
- ширината на лентата се промени;
- функциониране на системата за електронен контрол на стабилността ESC;

- действие на системата, предотвратяваща блокирането на колелата.
- системата за активно аварийно спиране е задействана;

Ако предната камера е закрыта, на арматурното табло се показва съобщението „предна камера няма видимост“.

Почистете зоната, където са разположени сензорите.

Автоматично деактивиране

Функцията се деактивира автоматично, когато:

- електронният контрол на стабилността ESC е деактивиран или неизправен;
- антиблокиращата спирачна система е неизправна;

- Тегличът е електрически свързан към гнездото за теглене на ремаркетото;
- показва се предупредителният ин-

дикатор .

Когато функцията е дезактивирана, в зависимост от автомобила, пре-

дупредителният индикатор  се показва в жълто или бяло на арматурното табло или предупредителни-

ят индикатор  изчезва от арматурното табло.

Настройки

Автомобил, оборудван с мултимедийен екран 3



За достъп до настройките на функцията от мултимедийния екран **3** вижте мултимедийните инструкции:

- „Действие при прекъснати линии“: използвайте тази настройка, за да изберете реакцията на функцията, ако автомобилът пресече прекъсната линия, без да е активиран някой от мигачите:

- избрана настройка: функцията може да задейства намеса в кормилната система на автомобила за коригиране на траекторията на автомобила;
- настройката не е избрана: функцията може да предупреди водача чрез вибрации на волана, без да

ДОПЪЛНИТЕЛНИ ПОМОЩНИ ФУНКЦИИ ПРИ ШОФИРАНЕ

коригира траекторията на автомобила.

- „вибрация“: регулирайте вибрациите на волана за функцията „Предотвратяване на напускане на лентата“;
- в зависимост от автомобила функциите „Очакване за излизане от лентата“ или „Предупреждение“: настройте нивото на чувствителност на разпознаване на линията. За целта изберете:
 - „Късно“: линия, открита при пресичане;
 - „Станд.“: линия, открита при приближаване;
 - „Рано“: линия, открита в близост.

За допълнителна информация вижте инструкциите за мултимедията.

Автомобил, който не е оборудван с мултимедиен екран

(в зависимост от автомобила)



– При спрял автомобил натиснете превключвателя **4** колкото пъти е необходимо, за да отидете в разде-

ла „“;

или

– натиснете превключвателя **4** и неколкократно контролния елемент **5** или **6**, за да стигнете до раздел



– натиснете превключвателя **7** „ОК“

– натиснете неколкократно контролния елемент **5** или **6**, за да отидете

в меню „“, след което натиснете превключвателя **7** „ОК“;

– натиснете неколкократно контролния елемент **5** или **6**, за да отидете

в меню „АСИСТЕНТ ВОДАЧ“, след това натиснете превключвателя **7** „ОК“;

– натиснете многократно контролния елемент **5** или **6**, за да стигнете до менюто „тата“, Чувствителност на асистента за поддържане на лентата“, след което натиснете превключвателя **7** „ОК“;

– натиснете неколкократно бутон **5** или **6**, за да изберете настройката, след което натиснете превключвателя **7** „ОК“.

Неизправности във функционирането

Когато системата открие неизправност във функционирането:

– предупредителният индикатор



се показва в жълто или бяло на арматурното табло;

или, в зависимост от автомобила,

– предупредителният индикатор



се показва на арматурното табло.

В някои случаи те са придружени от:

– съобщението „пом. при шофир. недостъпен“;

или

– съобщението „пом. при шофир. за проверка“;

ДОПЪЛНИТЕЛНИ ПОМОЩНИ ФУНКЦИИ ПРИ ШОФИРАНЕ

или

– съобщението „провери предна камера“.

В тези случаи се свържете с представител на марката.

3

Предупреждения



Тази функция предоставя допълнителна помощ за управлението. Тази функция в никакъв случай не е предназначена да замества грижата и вниманието на водача, който трябва по всяко време да контролира автомобила.

Обслужване/ремонтиране на системата

- В случай на удар подравняването на камерата може да се промени и вследствие на това работата ѝ може да бъде засегната. Деактивирайте функцията и се посъветвайте с представител на марката.
- Всяка една дейност (смени, ремонти, промени по предното стъкло и др.), извършена в областта, където се намираща камерата, трябва да се извършва от квалифициран персонал.

Само представител на марката е квалифициран да обслужва системата.

В случай на смущение в системата

Някои условия могат да нарушат или повредят работата на системата, като например:

- предното стъкло е закрито (от мръсотия, кал, сняг, конденз и др.);
- сложна среда (тунел и др.);
- лоши метеорологични условия (сняг, дъжд, градушка, поледица и др.);
- лоша видимост (нощ, мъгла и др.);
- различни пътни маркировки (ремонт и т.н.), трудно различими или неправилни линии (напр. частично избледнели линии, линиите са твърде отдалечени, неравна пътна настилка и т.н.);
- заслепяване (ослепително слънце, светлини на превозни средства, движещи се в обратна посока, и др.);
- пътят е тесен, криволичещ или хълмист (остри завои и др.);
- следване отблизо на превозно средство в същата лента.

В този случай функцията „Предотвратяване на напускане на лентата“ може да се задейства неправилно или въобще да не се задейства.

Опасност от нежелана, неправилна корекция или липса на корекция на траекторията.

Деактивиране на функцията

Трябва да изключите функцията, ако:

ДОПЪЛНИТЕЛНИ ПОМОЩНИ ФУНКЦИИ ПРИ ШОФИРАНЕ

- зоната на камерата е повредена (от страната на предното стъкло или страната на вътрешното огледало за обратно виждане);
- пътят е хлъзгав (сняг, поледица, аквапланинг, чакъл и др.);
- предното стъкло е напукано или деформирано (не извършвайте сами ремонти на предното стъкло в тази зона; за смяна се обърнете към представител на марката);
- автомобилът тегли ремарке или каравана;

3

ДОПЪЛНИТЕЛНИ ПОМОЩНИ ФУНКЦИИ ПРИ ШОФИРАНЕ

Предупреждение за сляпа зона

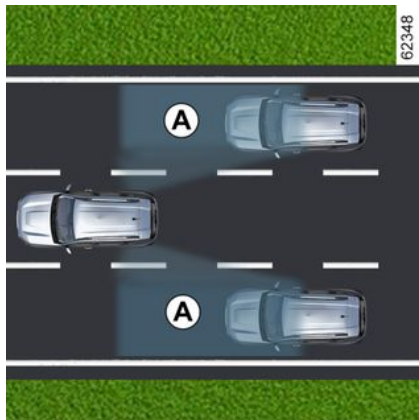

Тази система предупреждава водача за други автомобили в зоната на разпознаване **A**.

Системата се активира, когато скоростта на автомобила е приблизително между 30 и 140 km/h.

Тази функция използва сензорите **1**, монтирани от двете страни на предната и задната броня.

Особености

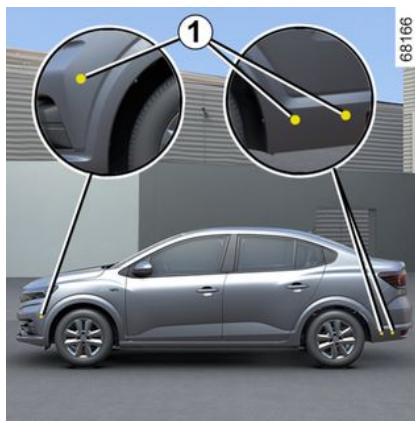

Уверете се, че сензорите не са закрити (от замърсявания, кал, сняг и други).

Ако някой сензор е закрит, на арматурното табло ще се покаже съобщението „сензор за мъртва зона почистване“. Почистете сензорите.



Това е допълнителна помощна функция, която сигнализира за други автомобили в сляпата зона.

Тя в никакъв случай не може да бъде заместник на вниманието или отговорността на водача, докато управлява автомобила. Водачът винаги трябва да бъде готов за внезапно възникващи инциденти по време на шофиране: по време на маневра винаги се уверявайте, че в сляпата зона няма движещи се препятствия (като например дете, животно, количка, велосипед и др.) или малки, тесни предмети (като например камъни, стълбове и др.).

ДОПЪЛНИТЕЛНИ ПОМОЩНИ ФУНКЦИИ ПРИ ШОФИРАНЕ

Активиране/дезактивиране



За да активирате или дезактивирате функцията, вижте инструкциите за мултимедията **2**.

Изберете „ON” или „OFF”.

Активиране, дезактивиране на функцията с помощта на бутон **3 „My Safety“.**



Функцията може да бъде дезактивирана или активирана с помощта на режим „Perso” във функцията „My Safety” → **200**.

Ако функцията преди това е била дезактивирана от режим „Perso”:

- за да дезактивирате предупрежденията, натиснете двукратно бутон **3**. Индикаторът за бутон **3** изгасва;
- за да активирате отново предупрежденията, натиснете еднократно бутон **3**. Индикаторът на бутон **3** светва.



Обхватът на разпознаване е съобразен с лента със стандартна ширина.

Ако се движите в по-тесни пътни ленти, е възможно функцията да разпознава автомобили в други ленти.

Алармен индикатор **4**

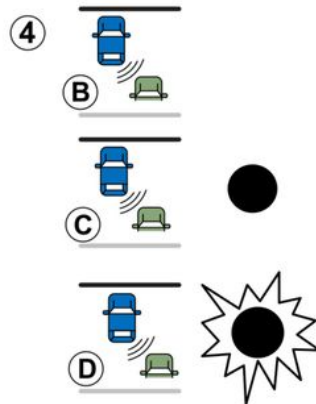

Предупредителен индикатор **4** е разположен на всяко огледало на вратите **5**.

Забележка: почиствайте редовно огледалата на вратите **5**, за да може

ДОПЪЛНИТЕЛНИ ПОМОЩНИ ФУНКЦИИ ПРИ ШОФИРАНЕ

предупредителните индикатори **4** да останат видими.

Работа



Тази функция подава предупреждение:

- когато скоростта на автомобила е приблизително между 30 и 140 km/h;
- когато друг автомобил е в слепата зона и се движи в същата посока като вашия.

Ако друг автомобил е изпреварван, индикаторът **4** ще се активира само ако автомобилът остане в слепата зона за повече от една секунда.

Дисплей *B*

Функцията е активирана и не е разпознала никакви автомобили.

Дисплей *C*

Първо предупреждение: предупредителната светлина **4** сигнализира, че е открито превозно средство в слепата зона.

Дисплей *D*

Когато мигачът е активиран, предупредителният индикатор **4** мига, ако е открито превозно средство в слепата зона от страната, на която искате да завиете. Ако изключите мигача, функцията ще се върне към първоначалното предупреждение (дисплей *C*).



Тъй като в броните има монтирани сензори, всяка една дейност (ремонт, смяна, освежаване на боята) трябва да се извършва от квалифициран персонал.

Условия за нефункциониране

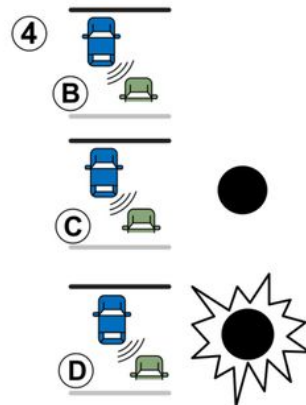

- ако даден обект не е в движение;
- при натоварен трафик;
- ако пътят е с много завои;
- ако предните и задните сензори открият предмет едновременно (напр. при преминаване на съчленен камион);
- ...

Неизправности във функционирането

Ако системата открие неизправност, на арматурното табло се показва съобщението „проверка събщ. за мъртва зона“. Обърнете се към представител на марката.

ДОПЪЛНИТЕЛНИ ПОМОЩНИ ФУНКЦИИ ПРИ ШОФИРАНЕ

Забележка: при стартиране на двигателя предупредителният индикатор **4**, на дисплея **B**, мига три пъти. Това е нормално

ДОПЪЛНИТЕЛНИ ПОМОЩНИ ФУНКЦИИ ПРИ ШОФИРАНЕ

Предупреждения



- Обхватът на разпознаване е съобразен с лента със стандартна ширина. Ако се движите в широки пътни ленти, системата може да не успее да разпознае автомобил в сляпата зона.
- В случай на много лоши метеорологични условия (силен дъжд, сняг и т.н.) системата може да бъде временно нарушена. Винаги се съобразявайте с пътните условия.

Риск от катастрофа.

ДОПЪЛНИТЕЛНИ ПОМОЩНИ ФУНКЦИИ ПРИ ШОФИРАНЕ



Тази функция предоставя допълнителна помощ за управлението. Тази функция в никакъв случай не е предназначена да замества грижата и вниманието на водача, който трябва по всяко време да контролира автомобила.

Водачът трябва винаги да адаптира своята скорост към пътните условия, независимо от указанията на системата.

Системата при никакви обстоятелства не трябва да се разглежда като детектор за препятствия или система против удари.

Обслужване/ремонтиране на системата

- В случай на удар подравняването на радарите може да се промени, което ще повлияе на работата им. Деактивирайте функцията и се консултирайте с представител на марката.
- Всяка дейност (ремонт, смяна и др.) в зоната, където се намират радарите, трябва да се извършва от квалифициран персонал.

Само представител на марката е квалифициран да обслужва системата.

Смущение в системата

Някои условия могат да нарушат или повредят работата на системата, като например:

- сложна обстановка (метални мостове, тунели, пътища с прегради в края и др.);
- лоши метеорологични условия (сняг, градушка, поледица и др.).

Риск от погрешни предупредителни сигнали или липса на предупреждения

В случай че системата функционира необичайно, я деактивирайте и се свържете с представител на марката.



Ограничение на работата на системата

- Зоната на радарите трябва да се поддържа чиста и без никакви модификации, за да се гарантира правилното функциониране на системата.
- Малки обекти, движещи се близо до автомобила (мотоциклети, велосипеди, пешеходци и др.) може да не бъдат разпознати от системата.
- При навлизане в завой или криволичещ път детекторите може временно да не са в състояние да откриват автомобили в съседните ленти.
- Системата не подава предупредителен сигнал, когато десният и левият радар открият едновременно автомобили, движещи се с приблизително еднаква скорост (движение по трилентов път).
- Системата може да не реагира при значителна разлика в скоростта спрямо другите автомобили.
- Ако автомобилът бива изпреварван от дълго превозно средство (например тежкотоварен камион, движещ се с приблизително същата скорост), системата може да прекъсне предупредителния сигнал преди края на маневрата.
- Автомобилът се движи по път с много завои.

Деактивиране на функцията

Трябва да деактивирате функцията, ако:

- зоната на радара е повредена (задна броня);
- автомобилът е оборудван с теглич.

ДОПЪЛНИТЕЛНИ ПОМОЩНИ ФУНКЦИИ ПРИ ШОФИРАНЕ

Предупреждение за безопасна дистанция



С помощта на информацията от камерата **1** тази функция информира водача за времеви интервал между неговия автомобил и превозното средство отпред, така че да може да се поддържа безопасна спирачна дистанция между двете превозни средства.

Функцията се активира, когато скоростта на автомобила е приблизително между 30 и 200 км/ч, в зависимост от автомобила.

Местоположение на камерата 1

Уверете се, че предното стъкло не е закрито (от замърсяване, кал, сняг, конденз и др.).



Тази функция предоставя допълнителна помощ за управлението.

Тази функция в никакъв случай не е предназначена да замества грижата и вниманието на водача, който трябва по всяко време да контролира автомобила.

Активиране/деактивиране на функцията



Автомобили, оборудвани с мултимедийен екран 2

От „Автомобил“ на мултимедийния екран **2** натиснете меню „Асистент за шофиране“.

Активирайте или деактивирайте функцията „Следваща дистанция“.

ДОПЪЛНИТЕЛНИ ПОМОЩНИ ФУНКЦИИ ПРИ ШОФИРАНЕ



Автомобили, които не са оборудвани с мултимедияен екран

(в зависимост от автомобила)

– При спрял автомобил натиснете превключвателя **3** колкото пъти е необходимо, за да отидете в раздела „“;

или

– натиснете контролния елемент **3** и неколнократно контролния елемент **4** или **5**, за да стигнете до

раздел ;

– натиснете превключвателя **6** „ОК“;

– натиснете неколнократно контролния елемент **4** или **5**, за да оти-

дете в меню „“, след което натиснете превключвателя **6** „ОК“;

– натиснете неколнократно контролния елемент **4** или **5**, за да отидете в менюто "АСИСТЕНТ ВОДАЧ", след което натиснете превключвателя **6** „ОК“;

– натиснете неколнократно контролния елемент **5** или **6**, за да отидете в менюто "Индик. дистанция", след което натиснете превключвателя **6** „ОК“;

– натиснете отново превключвателя **6** „ОК“, за да активирате или деактивирате функцията:

– функция  е активирана;

–  дезактивирана функция.



При всяко стартиране на автомобила функцията продължава да работи в режима, който е бил запазен при последното спиране на двигателя.

Работа

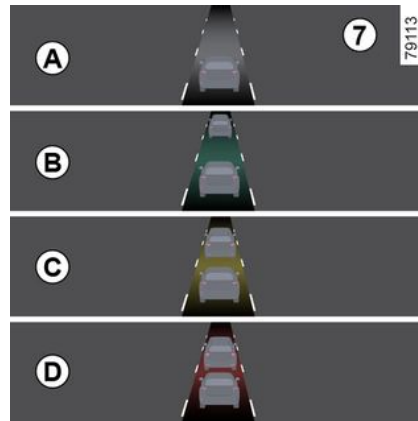

При активирана тази функция, на арматурното табло се показва индикаторът **7** и информира водача за разстоянието между неговия автомобил и превозното средство отпред.

- **A** (сиво): функцията не работи;
- **A** (зелено): няма засечено превозно средство;
- **B** (зелено): времевият интервал е по-голям или равен на около две секунди (разстоянието между двете превозни средства, адаптирано към скоростта ви);
- **C** (жълто): времевият интервал е между приблизително една и две се-

ДОПЪЛНИТЕЛНИ ПОМОЩНИ ФУНКЦИИ ПРИ ШОФИРАНЕ

кунди (недостатъчно разстояние между двете превозни средства);

- **D** (червено): времевият интервал е по-малък или равен на около една секунда (твърде недостатъчно разстояние между двете превозни средства);

Ако интервалът между двете превозни средства е по-малък от около 0,5 секунди, на дисплея, известието **7** на дисплея **D** ще остане светещо в червено на арматурното табло.

При определени условия времевият интервал може да не се показва:

- при завой;
- при смяна на лента за движение;
- ако превозното средство отпред е достатъчно далече или извън обхвата на камерата.

ДОПЪЛНИТЕЛНИ ПОМОЩНИ ФУНКЦИИ ПРИ ШОФИРАНЕ

Предупреждения



Измерването се показва с информативна цел: системата не взема никакви мерки по автомобила. Функцията не е проектирана за използване в градска среда или за динамичен стил на шофиране (рязко забавяне, ускоряване, спиране и др.), а по-скоро за постоянни условия на шофиране.

Функцията за ограничаване на скоростта не взаимодейства със спирачната система.

камерата трябва да се поддържа чиста и без никакви промени, за да се гарантира правилното функциониране на системата.

Всяка една дейност (смени, ремонти, промени по предното стъкло и др.), извършена в областта, където се намира камерата, трябва да се извършва от квалифициран персонал.

ДОПЪЛНИТЕЛНИ ПОМОЩНИ ФУНКЦИИ ПРИ ШОФИРАНЕ



Тази функция предоставя допълнителна помощ за управлението. Тази функция в никакъв случай не е предназначена да замества грижата и вниманието на водача, който трябва по всяко време да контролира автомобила.

Обслужване/ремонтиране на системата

- В случай на удар подравняването на камерата може да се промени и вследствие на това работата ѝ може да бъде засегната. Деактивирайте функцията и се посъветвайте с представител на марката.
- Всяка една дейност (смени, ремонти, промени по предното стъкло и др.), извършена в областта, където се намира камерата, трябва да се извършва от квалифициран персонал.

Само представител на марката е квалифициран да обслужва системата.

В случай на смущение в системата

- предното стъкло е закрито (от мръсотия, кал, сняг, конденз и др.);
- сложна обстановка (метален мост, тунел и др.);
- лоши метеорологични условия (сняг, градушка, поледица и др.);
- лоша видимост (нощ, мъгла и др.);
- слаб контраст между автомобила отпред и околната среда (например бял автомобил в заснежена област и др.);
- заслепяване (ослепително слънце, светлини на превозни средства, движещи се в обратна посока, и др.);
- пътят е тесен, криволичещ или хълмист (остри завои и др.)

Риск от лъжливи аларми.

ДОПЪЛНИТЕЛНИ ПОМОЩНИ ФУНКЦИИ ПРИ ШОФИРАНЕ

Активна система за екстремно спиране



Системата използва информация от камерата **1**, за да определи разстоянието от вашия автомобил:

- от превозното средство отпред в същата лента;
- или
- и движещо се насреща превозно средство в контекста на маневра за промяна на посоката;
- или
- и превозните средства, преминаващи перпендикулярно;
- или

- и неподвижните превозни средства;
- или
- пешеходци и велосипедисти наоколо.

Системата информира водача, ако има опасност от челен сблъсък, за да предприеме съответните спешни маневри (натискане на педала на спирачката и/или завъртане на волана).

В зависимост от бързината на реакцията на водача системата може да подпомогне спирането, за да ограничи щетите или да предотврати сблъсък.

Системата иначе е неактивна и не задейства предупреждение.



Тази функция предоставя допълнителна помощ за управлението.

Тази функция в никакъв случай не е предназначена да замества грижата и вниманието на водача, който трябва по всяко време да контролира автомобила.



Ако е необходимо, системата може да приложи максимална спирачна

сила към автомобила, докато той спре напълно.

От съображения за безопасност винаги носете предпазен колан, когато пътувате в автомобила, и се уверете, че е натоварен така, че да не могат да бъдат изхвърлени напред предмети, които да ударят пътниците.

Местоположение на камерата **1**

Уверете се, че предното стъкло не е закрито (от замърсяване, кал, сняг, конденз и др.).

Работа

При шофиране, когато има опасност от сблъсък, системата:

- **ви предупреждава за риск от сблъсък:** на арматурното табло се появява съобщението „Забелязано препятствие“, придружено от звуков сигнал.

Забележка: ако водачът натисне педала на спирачката и системата все пак открие опасност от сблъсък, спирачната сила може да се увеличи,

ДОПЪЛНИТЕЛНИ ПОМОЩНИ ФУНКЦИИ ПРИ ШОФИРАНЕ

ако не е достатъчна, за да се предотврати сблъсъкът.

– **може да задейства спиране:** ако водачът не реагира на предупреждението и сблъсъкът стане неизбежен, червеният предупредителен индикатор

тор  и съобщението „спирачка“ се показват на арматурното табло, придружени от звуков сигнал.

Забележка:

– Ако водачът използва контролните елементи на автомобила (волан, педали и др.), системата може да забави реакцията си или да не се активира;

– ако активната система за екстремно спиране е довела до спиране на автомобила, той остава неподвижен за кратко. След този период, за да остане неподвижен автомобилът, водачът трябва да държи крака си върху педала на спирачката;

– след като системата активира спирането, ще се покаже съобщението „Разш. безопасн. активирана“.



В случай на спешна маневра можете да спрете спирачната функция във всеки момент, като:

– чукнете педала на газта;

или

– завъртете волана като маневра за избягване на сблъсък.



Особености, свързани с предупрежденията

В зависимост от скоростта предупреждението и спирането може да се активират едновременно.

Откриване на автомобили

Откриване на превозни средства, движещи се в същата лента

Рискът от сблъсък с автомобила пред вас в същата лента се открива от системата, когато:

– вашият автомобил се движи със скорост между около 5 km/h и 180 km/h.

Откриване на насрещно движещо се превозно средство в контекста на маневра за смяна на посоката

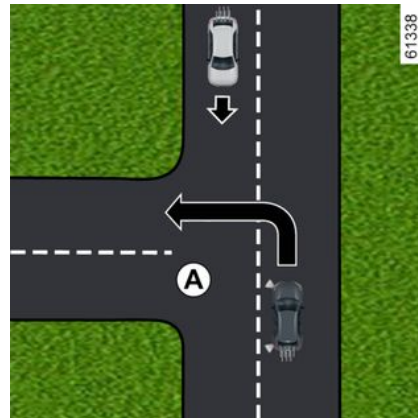

Когато искате да смените посоката на движение (напр. **A**), насрещно движещите се превозни средства се откриват от системата, когато:

– вашият автомобил се движи със скорост между около 7 km/h и 30 km/h.

– включили сте мигача.

ДОПЪЛНИТЕЛНИ ПОМОЩНИ ФУНКЦИИ ПРИ ШОФИРАНЕ

Откриване на превозни средства, пресичащи лентата перпендикулярно

Превозните средства, пресичащи лентата перпендикулярно, се откриват от системата, когато:

– вашият автомобил се движи със скорост между около 5 km/h и 85 km/h.

Откриване на спрели превозни средства в лентата

Спрелите превозни средства се откриват от системата, когато:

– вашият автомобил се движи със скорост между около 5 km/h и 85 km/h.

Откриване на пешеходци и велосипедисти

Откриване на пешеходци и велосипедисти в същата лента

Системата открива пешеходци и велосипедисти, когато:

– вашият автомобил се движи със скорост между около 5 km/h и 85 km/h.

Откриване на пешеходци и велосипедисти при смяна на посоката

Системата открива пешеходци и велосипедисти, когато:

– вашият автомобил се движи със скорост между около 7 km/h и 30 km/h.

Активиране/деактивиране



В зависимост от автомобила и според продължителността на времето след последното спиране на двигателя функцията се активира отново:

– при отключване на автомобила;

или

– при отваряне на врата;

или

– при повторно стартиране на двигателя.

Активиране, дезактивиране на системата от мултимедийния екран 2



За да активирате или деактивирате функцията, вижте инструкциите за мултимедията.

Изберете „ВКЛ.“ или „ИЗКЛ.“.

Активиране, дезактивиране на системата от бордовия компютър 3

(в зависимост от автомобила)

ДОПЪЛНИТЕЛНИ ПОМОЩНИ ФУНКЦИИ ПРИ ШОФИРАНЕ



– При спрял автомобил натиснете превключвателя **4** колкото пъти е необходимо, за да отидете в разде-

ла „“;

или

– натиснете превключвателя **4** и неколкократно контролния елемент **5** или **6**, за да стигнете до раздел



– натиснете превключвателя **7** „ОК“
– натиснете неколкократно контролния елемент **5** или **6**, за да отидете

в меню „“, след което натиснете превключвателя **7** „ОК“;

– натиснете неколкократно контролния елемент **5** или **6**, за да отидете

в меню „АСИСТЕНТ ВОДАЧ“, след това натиснете превключвателя **7** „ОК“;

– натиснете неколкократно контролния елемент **5** или **6**, за да отидете в меню „Активна спиране“, след това натиснете превключвателя **7** „ОК“;

– Натиснете отново превключвателя **7** „ОК“, за да активирате или деактивирате функцията:

– функция  е активирана;

–  деактивирана функция.

При деактивиране на системата светва предупредителният индикатор

 или, в зависимост от автомобила, на арматурното табло светва предупредителният индикатор

. При активиране на системата предупредителният индикатор изчезва.

Настройки



От съображения за безопасност извършвайте тези настройки при спрял автомобил.

Регулиране на настройките от мултимедийния екран **2**

(в зависимост от автомобила)



Когато автомобилът е неподвижен, за достъп до функционалните настройки от мултимедийния екран **2** вижте инструкциите за мултимедията:

– „Сигнал“: регулиране на нивото на чувствителност за предупреждение. За целта изберете:

- « Късно » ;
- « Станд. » ;
- « Рано » .

За допълнителна информация вижте инструкциите за мултимедията.

ДОПЪЛНИТЕЛНИ ПОМОЩНИ ФУНКЦИИ ПРИ ШОФИРАНЕ

Настройки от бордовия компютър 3



– При спрял автомобил натиснете превключвателя **4** колкото пъти е необходимо, за да отидете в раздела „“;

– натиснете превключвателя **4** и неколкратно контролния елемент **5** или **6**, за да стигнете до раздел



– натиснете превключвателя **7** „ОК“
– натиснете неколкратно контролния елемент **5** или **6**, за да отидете



в меню „“, след което натиснете превключвателя **7** „ОК“;

– натиснете неколкратно контролния елемент **5** или **6**, за да отидете в меню „АСИСТЕНТ ВОДАЧ“, след това натиснете превключвателя **7** „ОК“;

– натиснете неколкратно контролните елементи **5** или **6**, за да достигнете до менюто „Чувствителност на активно спиране“, след което натиснете превключвателя **7** „ОК“;

– натиснете неколкратно бутон **5** или **6**, за да изберете настройката, след което натиснете превключвателя **7** „ОК“.

Временна недостъпност



Ако системата открие временна неизправност, светва предупредителният индикатор  или, в зависимост от автомобила, на арматурното табло светва предупредителният индикатор .

– системата е временно заслепена (отблясъци от слънцето, къси светлини, лоши метеорологични условия и др.). Системата ще започне да функционира отново, след като се подобрят условията на видимост;

– системата е временно възпрепятствана (например: предното стъкло е закрито от замърсяване, кал, сняг, конденз и др.). В този случай паркирайте автомобила и изключете двигателя. Почистете предното стъкло. При следващото стартиране на двигателя след около пет – десет минути шофиране предупредителният индикатор и съобщението изчезват. Ако случаят не е такъв, причината може да е друга; свържете се с представител на марката.

– системата е временно възпрепятствана (например: предното стъкло е закрито от замърсяване, кал, сняг, конденз и др.). В този случай паркирайте автомобила и изключете двигателя. Почистете предното стъкло. При следващото стартиране на двигателя след около пет – десет минути шофиране предупредителният индикатор и съобщението изчезват. Ако случаят не е такъв, причината може да е друга; свържете се с представител на марката.

Неизправности във функционирането

Когато функцията разпознае неизправност на функционирането, на арматурното табло се появява предупредителният индикатор  или, в зависимост от автомобила, предупредителният индикатор .

– системата е временно заслепена (отблясъци от слънцето, къси светлини, лоши метеорологични условия и др.). Системата ще започне да функционира отново, след като се подобрят условията на видимост;

– системата е временно възпрепятствана (например: предното стъкло е закрито от замърсяване, кал, сняг, конденз и др.). В този случай паркирайте автомобила и изключете двигателя. Почистете предното стъкло. При следващото стартиране на двигателя след около пет – десет минути шофиране предупредителният индикатор и съобщението изчезват. Ако случаят не е такъв, причината може да е друга; свържете се с представител на марката.

Обърнете се към представител на марката.

ДОПЪЛНИТЕЛНИ ПОМОЩНИ ФУНКЦИИ ПРИ ШОФИРАНЕ

Предупреждения



Тази функция предоставя допълнителна помощ за управлението. Тази функция в никакъв случай не е предназначена да замества грижата и вниманието на водача, който трябва по всяко време да контролира автомобила.

Задействането на тази функция може да се забави или предотврати, когато системата открие ясни признаци на управление на автомобила от страна на водача (действие с волана, педалите и др.).

Системата не може да се активира, когато:

- електронната програма за стабилност (ESC) е задействана.

Обслужване/ремонтиране на системата

- В случай на удар подравняването на камерата може да се промени и вследствие на това работата ѝ може да бъде засегната. Деактивирайте функцията и се посъветвайте с представител на марката.
- Всяка една дейност (смени, ремонти, промени по предното стъкло и др.), извършена в областта, където се намира камерата, трябва да се извършва от квалифициран персонал.

Само представител на марката е квалифициран да обслужва системата.

Смущение в системата

Някои условия могат да нарушат или повредят работата на системата, като например:

- лоши метеорологични условия (сняг, дъжд, градушка, поледица и др.);
- лоша видимост (нощ, мъгла и др.);
- слаб контраст между обекта (автомобил, пешеходец и др.) и заобикалящата среда (например, ако пешеходецът е облечен в бяло и се намира в заснежена област и др.);
- заслепяване (ослепително слънце, светлини на превозни средства, движещи се в обратна посока, и др.);
- предното стъкло е закрито (от мръсотия, кал, сняг, конденз и др.);
- ...

В тези условия системата може да не реагира, може да предупреди водача или може да задейства спирачката неволно.

Ограничение на работата на системата

ДОПЪЛНИТЕЛНИ ПОМОЩНИ ФУНКЦИИ ПРИ ШОФИРАНЕ

- При всяко стартиране на автомобила системата извършва калибриране в съответствие със заобикалящата среда и може да е неактивна в продължение на около две до пет минути движение;
- камерата трябва да се поддържа чиста и без никакви промени, за да се гарантира правилното функциониране на системата;
- системата може да не реагира толкова ефективно на малки превозни средства, колкото на други превозни средства;
- системата може да не работи правилно, когато пътната настилка е хлъзгава (дъжд, сняг, поледица и др.). ;
- за да се осигури правилна работа, системата трябва да разграничи цялото препятствие. Поради това тя не може да открива:
 - пешеходци/велосипедисти в тъмното или при слаба светлина;
 - частично видими пешеходци/велосипедисти;
 - пешеходци с ръст под около 80 cm;
 - пешеходци, носещи обемисти предмети;
 - ...

В тези условия системата може да не реагира, може да предупреди водача или може да задейства спирачката неволно.

Деактивиране на функцията

Трябва да изключите функцията, ако:

- зоната на камерата е повредена (например от вътрешната или външната страна на предното стъкло);
- автомобилът е теглен (при авария);
- предното стъкло е напукано или деформирано (не извършвайте сами ремонти на предното стъкло в тази зона; за смяна се обърнете към представител на марката);
- движите се по неасфалтиран път.

В случай че системата функционира необичайно, я деактивирайте и се свържете с представител на марката.

Спиране на функцията

Можете да спрете активната спирачна функция по всяко време, като чукнете педала на газта или завъртите волана като маневра за избягване на сблъсък.

ДОПЪЛНИТЕЛНИ ПОМОЩНИ ФУНКЦИИ ПРИ ШОФИРАНЕ

Предупреждение във връзка с бдителността на водача

Предупреждението във връзка с бдителността на водача е функцията, която анализира поведението на водача (стил на шофиране, управление на автомобила и др.) и го предупреждава, ако съществува риск от заспиване.

То взема предвид показатели като:

- движения на волана;
- действия на водача с други системи (пътепоказатели, педала на спирачката и др.).



Тази функция предоставя допълнителна помощ за управлението в случай на риск от умора. Функцията не работи в автомобила. Функцията не може при никакви обстоятелства да замени отговорността на водача по време на шофиране. Водачът трябва винаги да адаптира шофирането си според състоянието си на бдителност, независимо от индикациите на системата.

Работа



Функцията е настроена да уведоми водача, ако:

- изминали са няколко минути от последното спиране на превозното средство;
- скоростта на автомобила е по-висока от около 70 км/ч;

Ако съществува риск от умора или влошено внимание, съобщението „предупреждение спри за почивка“ се показва на арматурното табло **1**, придружено от звуков сигнал.

Натиснете превключвателя **5 ОК**, за да изтриете предупреждението. Препоръчително е да спрете възможно най-скоро за почивка.

След изтриване на съобщението системата продължава наблюдението на бдителността и при необходимост изпраща ново предупреждение.



Предупреждението за бдителност на водача постоянно следи вниманието на водача и може да предоставя няколко предупреждения за пътуване. Системата се нулира при всяко стартиране на двигателя.

Активиране, деактивиране на предупреждение



От съображения за безопасност извършвайте тези настройки при спрял автомобил.

ДОПЪЛНИТЕЛНИ ПОМОЩНИ ФУНКЦИИ ПРИ ШОФИРАНЕ



В зависимост от автомобила и продължителността на времето след последното спиране на двигателя предупрежденията се активират отново:

- при отключване на автомобила;
- или
- при отваряне на врата;
- или
- при повторно стартиране на двигателя.



Когато предупрежденията са деактивирани, системата продължава да оценява състоянието на умора на водача.

Активиране и деактивиране на предупреждения с помощта на бутона 6 „My Safety“



- **За да деактивирате предупрежденията**, натиснете двукратно бутона **6**;
- **За да активирате отново предупрежденията**, натиснете еднократно бутона **6**.

Активиране и деактивиране на предупрежденията от мултимедийния екран 7



За да активирате или деактивирате предупрежденията, вижте инструкциите за мултимедията.

Изберете „ON“ или „OFF“.

Активиране, деактивиране на предупрежденията от бордовия компютър 1

(в зависимост от автомобила)

ДОПЪЛНИТЕЛНИ ПОМОЩНИ ФУНКЦИИ ПРИ ШОФИРАНЕ



– При спрял автомобил натиснете превключвателя **2** колкото пъти е необходимо, за да отидете в разде-

ла „“;

или

– натиснете превключвателя **2** и неколкократно контролния елемент **3** или **4**, за да стигнете до раздел



– натиснете превключвателя **5** „ОК“
– натиснете неколкократно контролния елемент **3** или **4**, за да отидете

в меню „“, след което натиснете превключвателя **5** „ОК“;

– натиснете неколкократно контролния елемент **3** или **4**, за да отидете

в меню „АСИСТЕНТ ВОДАЧ“, след това натиснете превключвателя **5** „ОК“;

– натиснете неколкократно контролния елемент **3** или **4**, за да стигнете до менюто „Предупреждение за дистанция“, след което натиснете превключвателя **5** „ОК“;

– натиснете отново превключвателя **5** „ОК“, за да активирате или деактивирате предупрежденията:

– предупрежденията са активирани;

– предупрежденията са деактивирани.

Ограничения на работата на системата

Някои условия могат да нарушат или повредят работата на системата, като например:

– определени стилове на шофиране (неправилно шофиране и др.);
– шофиране по път в лошо състояние;

– силен страничен вятър;

– Часовникът е неправилно конфигуриран (в зависимост от превозното средство);

– криволичещи пътища;

– сцепление на ремаркетото.

Неизправности във функционирането

Ако системата открие неизправност, на арматурното табло се показва съобщението „Следене внимание провери“ и предупредителният индикатор



Проверете системата си при представител на марката.

ДОПЪЛНИТЕЛНИ ПОМОЩНИ ФУНКЦИИ ПРИ ШОФИРАНЕ

Предупреждение за необходимост от бдителността на водача

Въведение



Тази функция предоставя допълнителна помощ за управлението в случай на риск от разсейване. Функцията не работи в автомобила. Функцията не може при никакви обстоятелства да замени отговорността на водача по време на шофиране. Водачът трябва винаги да адаптира шофирането си според състоянието си на бдителност, независимо от индикациите на системата.



Системата анализира поведението на лицето на водача с помощта на вътрешната камера **1** и изпраща предупреждение, ако се установи разсейване.

Разсейване е, когато шофьорът не гледа пътя за около три секунди или повтаря това движение няколко пъти подред.

Забележка: системата не записва никакви изображения и работи в реално време.

Местоположение на камерата **1**

Уверете се, че камерата не е закрит (от замърсявания, замъгляване и др.) или покрита.

Работа



Системата непрекъснато следи вниманието на водача и може да изпрати няколко предупреждения по време на пътуване.

3

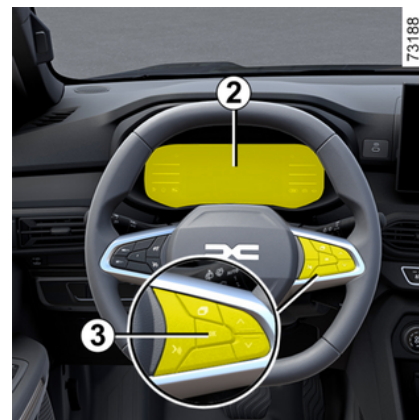

Функцията ви предупреждава, когато скоростта е приблизително над 20 км/ч.

При разсейване на арматурното табло се извежда съобщението „Останете съсред. върху шофирането” **2**, придружено от звуков сигнал.

ДОПЪЛНИТЕЛНИ ПОМОЩНИ ФУНКЦИИ ПРИ ШОФИРАНЕ

Натиснете превключвателя **3** „ОК”, за да изчистите предупреждението, показано на арматурното табло. След изтриване на съобщението системата продължава да следи за разсейване и при необходимост изпраща ново предупреждение.

Активиране/деактивиране



От съображения за безопасност извършвайте тези настройки при спрял автомобил.



В зависимост от автомобила и продължителността на времето след последното спиране на двигателя предупрежденията се активират отново:

- при отключване на автомобила;
- или
- при отваряне на врата;
- или
- при стартиране на двигателя.



В зависимост от автомобила може да не е възможно да се деактивират предупрежденията.

В зависимост от автомобила предупрежденията могат да бъдат активирани или деактивирани с помощта на:

- бутона „My Safety“;
- мултимедийния екран;
- бордовия компютър.

Активиране и деактивиране на предупреждения с помощта на бутона „My Safety“ 4



Предупрежденията могат да бъдат деактивирани или активирани с помощта на режим „Perso” във функцията „My Safety” **200**.

Ако предупрежденията преди това са били деактивирани с помощта на режим „Perso”:

- **за да деактивирате предупрежденията**, натиснете двукратно бутона **4**. Индикаторът за бутона **4** изгасва;
- **за да активирате отново предупрежденията**, натиснете еднократно бутона **4**. Индикаторът на бутона **4** светва.

ДОПЪЛНИТЕЛНИ ПОМОЩНИ ФУНКЦИИ ПРИ ШОФИРАНЕ

Активиране и деактивиране на предупрежденията от мултимедийния екран 5



За да активирате или дезактивирате предупрежденията, вижте инструкциите за мултимедията.



Изберете „ON“ или „OFF“.

Активиране и деактивиране на предупрежденията от бордовия компютър 2

(в зависимост от автомобила)



– При спрял автомобил натиснете превключвателя 6, колкото пъти е необходимо, за да стигнете до раз-

дела  или, в зависимост от автомобила, до раздела  ;
или

– натиснете превключвателя 6 и неколкратно контролния елемент 7 или 8, за да стигнете до раздел



– в зависимост от автомобила, натиснете превключвателя „3 OK“;
– натиснете неколкратно контролния елемент 7 или 8, за да отидете

в меню „“, след това натиснете превключвателя 3 „OK“;

– натиснете неколкратно контролния елемент 7 или 8, за да отидете в меню „АСИСТЕНТ ВОДАЧ“, след това натиснете превключвателя 3 „OK“;

– натиснете неколкратно контролния елемент 7 или 8, за да отидете в меню „Предупреждение за разсейване“, след това натиснете превключвателя 3 „OK“;

– натиснете отново превключвателя 3 „OK“, за да активирате или деактивирате предупрежденията:

– предупрежденията  са активирани;

– предупрежденията  са деактивирани.

Ограничения на работата на системата

Някои условия могат да нарушат или повредят работата на системата, като например:

- при носене на определени видове очила;
- ако камерата е препречена дори частично;

ДОПЪЛНИТЕЛНИ ПОМОЩНИ ФУНКЦИИ ПРИ ШОФИРАНЕ

– ако част от лицето на водача е скрита (от коса, шапка, хирургическа маска, шал и др.).

– неподходяща позиция на шофиране (като например седене твърде ниско, облягане прекалено назад и др.), която може да попречи на камерата да анализира правилно лицето.

При тези условия системата може или да не задейства предупреждение, или може да задейства ненавременни или погрешни предупреждения.

Неизправности във функционирането

Ако системата открие експлоатационна неизправност, на арматурното табло се появява съобщението „Следене внимание провери“ или – в зависимост от автомобила, се появява съобщението „Неналично наблюдение на водача Неоткрито лице“, придружено от предупредителната

светлина .

Проверете дали камерата е чиста и/или отстранете всички аксесоари, покриващи лицето. Уверете се, че сте седнали правилно. Ако неизправността продължава, отнесете се до Представител на марката.

Предупреждение за умора на водача

Въведение



Тази функция предоставя допълнителна помощ за управлението в случай на риск от умора. Функцията не работи в автомобила. Функцията не може при никакви обстоятелства да замени отговорността на водача по време на шофиране.

Водачът трябва винаги да адаптира шофирането си според състоянието си на бдителност, независимо от индикациите на системата.



Системата анализира поведението на лицето на водача с помощта на вътрешната камера **1** и изпраща предупреждение, ако има риск водачът да заспи.

Забележка: системата не записва никакви изображения и работи в реално време.

Местоположение на камерата 1

Уверете се, че камерата не е закрита (от замърсявания, замъгляване и др.) или покрита.

ДОПЪЛНИТЕЛНИ ПОМОЩНИ ФУНКЦИИ ПРИ ШОФИРАНЕ

Работа

 Системата непрекъснато следи вниманието на водача и може да изпрати няколко предупреждения по време на пътуване.

 При всяко стартиране на двигателя или при смяна на водачите системните настройки се нулират след няколко минути.



Функцията е настроена да уведоми водача, ако:

- изминали са няколко минути от последното спиране на превозното средство;
- скоростта на автомобила е по-висока от около 20 км/ч.

Ако съществува риск от умора, съобщението „Помислете за почивка“ се показва на арматурното табло **2**, придружено от звуков сигнал.

Ако водачът заспи, на арматурното табло **2** се показва съобщението „предупреждение спри за почивка“, придружено от звуков сигнал.

Препоръчително е да спрете възможно най-скоро за почивка.

Натиснете превключвателя **3 „ОК“**, за да изчистите предупреждението, показано на арматурното табло. След изтриване на съобщението системата продължава да следи за умора и при необходимост изпраща ново предупреждение

Активиране/деактивиране



От съображения за безопасност извършвайте тези настройки при спрял автомобил.



В зависимост от автомобила и продължителността на времето след последното спиране на двигателя предупрежденията се активират отново:

- при отключване на автомобила;
- или
- при отваряне на врата;
- или
- при стартиране на двигателя.



В зависимост от автомобила може да не е възможно да се деактивират предупрежденията.

В зависимост от автомобила предупрежденията могат да бъдат активирани или деактивирани с помощта на:

- бутона „My Safety“;
- мултимедийния екран;
- бордовия компютър.

ДОПЪЛНИТЕЛНИ ПОМОЩНИ ФУНКЦИИ ПРИ ШОФИРАНЕ

Активиране и деактивиране на предупреждения с помощта на бутона 4 „My Safety“



Предупрежденията могат да се деактивират или активират с помощта на режим „Персонализиран“ към функцията „My Safety“ → 200.

Ако предупрежденията преди това са били деактивирани с помощта на режим „Персонализиран“:

- **за да деактивирате** предупрежденията, натиснете два пъти последователно бутона 4. Индикаторът за бутона 4 изгасва;
- **за да активирате отново** предупрежденията, натиснете бутона 4

веднъж. Индикаторът на бутона 4 светва.

Активиране и деактивиране на предупрежденията от мултимедийния екран 5



За да активирате или дезактивирате предупрежденията, вижте инструкциите за мултимедията.

Изберете ON или OFF.

Активиране и деактивиране на предупрежденията от бордовия компютър 2

(в зависимост от автомобила)



– При спрян автомобил натиснете превключвателя 6, колкото пъти е необходимо, за да стигнете до раз-

дела  или, в зависимост от ав-

томобила, до раздела ;

или

– натиснете превключвателя 6 и неколкократно контролния елемент 7 или 8, за да стигнете до раздел

;

– в зависимост от автомобила, натиснете превключвателя 3 OK;

– натиснете неколкократно контролния елемент 7 или 8, за да стигнете

ДОПЪЛНИТЕЛНИ ПОМОЩНИ ФУНКЦИИ ПРИ ШОФИРАНЕ

до менюто , след което натиснете превключвателя **3** ОК;

- натиснете неколккратно контролния елемент **7** или **8**, за да стигнете до менюто АСИСТЕНТ ВОДАЧ, след което натиснете превключвателя **3** ОК;
- натиснете неколккратно контролния елемент **7** или **8**, за да стигнете до менюто Умора внимание, след което натиснете превключвателя **3** ОК;
- натиснете отново превключвателя **3** ОК, за да активирате или деактивирате предупрежденията:

- предупрежденията  са активирани;

- предупрежденията  са деактивирани.

Ограничения на работата на системата

Някои условия могат да нарушат или повредят работата на системата, като например:

- при носене на определени видове очила;
- ако камерата е препречена дори частично;

- ако част от лицето на водача е скрита (от коса, шапка, хирургическа маска, шал и др.).

- неподходяща позиция на шофиране (като например седене твърде ниско, облягане прекалено назад и др.), която може да попречи на камерата да анализира правилно лицето

При тези условия системата може или да не задейства предупреждение, или може да задейства ненавременни или погрешни предупреждения.

Неизправности във функционирането

Ако системата открие експлоатационна неизправност, на арматурното табло се появява съобщението „Следене внимание провери“ или – в зависимост от автомобила, се появява съобщението „Неналично наблюдение на водача Неоткрито лице“, придружено от предупредителната

светлина .

Проверете дали камерата е чиста и/или отстранете всички аксесоари, покриващи лицето. Уверете се, че сте седнали правилно. Ако неизправността продължава, отнесете се до Представител на марката.

Откриване на пътни знаци



Системата показва ограниченията на скоростта на арматурното табло в съответствие с разпознатите пътни знаци по пътя.

Тя основно използва информация, получена от камерата **1**, поставена на предното стъкло зад огледалото за обратно виждане.

В зависимост от държавата системата използва и информация от абонамент за карта, за да интерпретира определени знаци (влизани в град и др.).

Знакът, показан на арматурното табло, се променя, когато системата разпознае пътен знак.

ДОПЪЛНИТЕЛНИ ПОМОЩНИ ФУНКЦИИ ПРИ ШОФИРАНЕ

След като ограничителят на скоростта или темпоматът се активира, можете да адаптирате зададената ограничена скорост към ограничението на скоростта, показано на арматурното табло от системата („Ограничител на скоростта“ → 245 и „Темпомат“ → 249).

Ако разпознатото ограничение на скоростта е превишено, пътният знак, показан на арматурното табло, се променя, за да информира водача.

Местоположение на камерата 1

Уверете се, че предното стъкло не е закрито (от замърсяване, кал, сняг, конденз и др.).

Особености

За автомобили с абонамент за карта:

– ако автомобилът се движи в държава, в която мерните единици за скорост се различават от тези на автомобила, системата показва знака за ограничение на скоростта в единицата на страната заедно с ограничението на скоростта, преобразувано в единицата, използвана от арматурното табло на автомобила.

– за държави, където ограничението на скоростта се намалява при дъж-

довно време по някои видове пътища, системата може да промени разпознатото ограничение на скоростта няколко секунди след активиране на чистачките на предното стъкло.

За автомобили без абонамент за карта: при шофиране в държава, където мерните единици за скорост се различават от тези на вашия автомобил, можете ръчно да изберете мерната единица за скорост, показвана на арматурното табло (напр. промяна от мили на километри), за да се показва правилна информация „Дисплеи и индикатори“ → 110.

Забележка:

Системата не взема предвид извънредни мерки за ограничаване на скоростта, като например пикови дни на замърсяване на околната среда.

Работа

Предупредителни индикатори



Функцията показва следните предупредителни индикатори:

2. Знаци за ограничение на скоростта и допълнителни знаци за ограничение на скоростта (скорост на изходната рампа със стрелка, скорост с каравана, ограничение на скоростта с дължина на приложение и др.)

Ако разпознатото ограничение на скоростта е превишено, около пътният знак (предупредителен индикатор **2**) мига кръг, придружен, в зависимост от автомобила, от звуков сигнал, подаван в продължение на няколко секунди, за да ви предупреди

ДОПЪЛНИТЕЛНИ ПОМОЩНИ ФУНКЦИИ ПРИ ШОФИРАНЕ

за това. Той остава да свети на арматурното табло, докато скоростта на автомобила надвишава разпознаването ограничение на скоростта.



Абонамент за карта

Разпознаването на пътни знаци е свързано с абонамент за карта.

Вижте инструкциите за мултимедията за управление на абонамента.

Ако няма абонамент, системата ще бъде ограничена до отчитане на знаците за ограничение на скоростта, когато те бъдат засечени от камерата.

Системата вече няма да взема предвид информация, свързана с картите. Наличността на ограничението на скоростта може да бъде засегната.



В зависимост от автомобила и продължителността на времето след последното спиране на двигателя звуковото предупреждение се активира отново:

- при отключване на автомобила;
- или
- при отваряне на врата;
- или
- при повторно стартиране на двигателя.

Активиране, деактивиране на звуковото предупреждение за превишаване на скоростта с помощта на бутон **3** „My Safety“



- **За да деактивирате звуковото предупреждение**, натиснете два пъти последователно бутон **3**. Индикаторът за бутон **3** изгасва;
- **За да активирате отново звуковото предупреждение**, натиснете еднократно бутон **3**. Индикаторът за бутон **3** светва.

Активиране/деактивиране



От съображения за безопасност извършвайте тези настройки при спрял автомобил.

3

ДОПЪЛНИТЕЛНИ ПОМОЩНИ ФУНКЦИИ ПРИ ШОФИРАНЕ

Активиране, дезактивиране на звуковото предупреждение за превишаване на скоростта от мултимедийния екран 4



За да активирате или деактивирате звуковото предупреждение, вижте инструкциите за мултимедията.

Изберете „ON“ или „OFF“.

Активиране, дезактивиране на звуковото предупреждение за превишаване на скоростта от бордовия компютър 5

(в зависимост от автомобила)



– При спрял автомобил натиснете превключвателя 6, колкото пъти е необходимо, за да отидете в разде-

ла „“;

или

– натиснете превключвателя 6 и неколкратно контролния елемент 7 или 8, за да стигнете до раздел



– натиснете превключвателя 9 „OK“

– натиснете неколкратно контролния елемент 7 или 8, за да отидете

в меню „“; след това натиснете превключвателя 9 „OK“;

– натиснете неколкратно контролния елемент 7 или 8, за да отидете

в меню „АСИСТЕНТ ВОДАЧ“, след това натиснете превключвателя 9 „OK“;

– натиснете неколкратно контролния елемент 7 или 8, за да отидете в меню „Предупр. скорост“, след това натиснете превключвателя 9 „OK“;

– натиснете отново превключвателя 9 „OK“, за да активирате или дезактивирате звуковото предупреждение:

– предупреждението е активирано;

– предупреждението е дезактивирано.

ДОПЪЛНИТЕЛНИ ПОМОЩНИ ФУНКЦИИ ПРИ ШОФИРАНЕ

Промяна на ограничената скорост или круизната скорост



За адаптиране на зададените стойности на ограничителя на скоростта или темпота към разпознатото ограничение на скоростта натиснете превключвателя **10 (RES/+)** или **11 (SET/-)**.

Временна недостъпност

Ако системата не е налична по причини, свързани с камерата или данните от картата, на арматурното табло

се показва символът  или, в зависимост от автомобила, символът

. Ако неизправността про-

дължава, отнесете се до представител на марката.

Системата не може да открие ограничението на скоростта, ако:

- предното стъкло не е чисто;
- камерата е заслепена от слънцето;
- има недостатъчна видимост (мъгла и др.);
- знаците не са четливи (сняг и т.н.) или са скрити (от друго превозно средство или от дървета);
- информацията в картата не е актуализирана.

Забележка: когато предната камера е закрыта, на арматурното табло се показва съобщението „предна камера няма видимост“. Почистете зоната на предното стъкло пред камерата.

Неизправности във функционирането

Когато системата открие работна неизправност,  или, в зависимост

от автомобила,  се показва на арматурното табло.

В някои случаи те са придружени от следното съобщение:

- « пом. при шофир. недостъпен » ;
- или

– « провери предна камера » ;

или

– « пом. при шофир. за проверка ».

Обърнете се към представител на марката.

ДОПЪЛНИТЕЛНИ ПОМОЩНИ ФУНКЦИИ ПРИ ШОФИРАНЕ



Тази функция предоставя допълнителна помощ за управлението.

Тази функция в никакъв случай не е предназначена да замества грижата и вниманието на водача, който трябва по всяко време да контролира автомобила.

Водачът трябва винаги да адаптира своята скорост спрямо правилата за движение по пътищата и пътните условия независимо от индикациите на системата.

Системата може да не открие всички знаци за ограничение на скоростта или да ги тълкува неправилно.

Водачът не трябва да пренебрегва пътните знаци, които не са открити от системата, и трябва да спазва приоритетно действителните пътни знаци и правилата за движение по магистралите.

При лоша видимост (мъгла, сняг, скреж и др.) е възможно системата да не посочи правилната скорост на водача.

ОГРАНИЧИТЕЛ НА СКОРОСТТА



Ограничаването на скоростта е функция, която ви помага да не превишавате избрана от вас скорост на движение, която наричаме **ограничена скорост**.



Можете да свържете ограничителя на скоростта с функцията „Откриване на пътни знаци“ → 239.



Функцията на ограничителя на скоростта по никакъв начин не оказва влияние на работата на спирачната система.

Контролни елементи

1. Превключвател за включване/изключване на ограничителя на скоростта.
2. Превключвател за включване/изключване на темпомата.
3. Превключвател за активиране и намаляване на ограничената скорост (**SET/-**).
4. Превключвател за активиране и увеличаване на ограничената скорост или за активиране на запазената ограничена скорост (**RES/+**).
5. Превключване на функцията в готовност със запазена ограничена скорост (**0**).

Шофиране

Когато е зададена ограничена скорост, но все още не е достигната, управлението е като на автомобил без функция за ограничаване на скоростта.

Щом достигнете запазената скорост, никое действие върху педала на газта не позволява превишаване на програмираната скорост освен в случай на нужда (вижте информацията относно „Надвишаване на ограничената скорост“).

Стартиране



ОГРАНИЧИТЕЛ НА СКОРОСТТА



71772

3

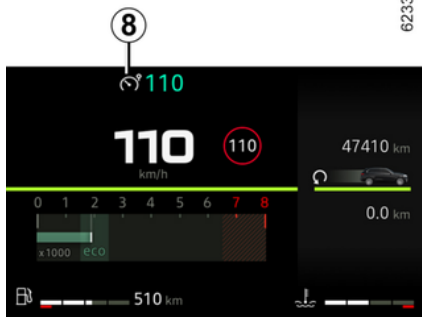

62334

Натиснете превключвателя **1**. Предупредителните индикатори **6** или **8** се показват в сиво или, в зависимост

от автомобила, предупредителният индикатор **7** се показва в оранжево.

”**ВКЛЮЧЕН круиз контрол**” или, в зависимост от превозното средство, се появява предупредителната свет-

лина **LIMIT** на арматурното табло, придружена от тирета, които показват, че функцията за круиз контрол е активирана и изчаква задаване на ограничена скорост.

За да запаметите текущата скорост, натиснете превключвателя **4 (RES/+)** или превключвателя **3 (SET/-)**: ограничената скорост заменя тиретата и, в зависимост от автомобила, предупредителният индикатор **6** се показва в бяло.

Минималната скорост, която може да се запамети, е 30 км/ч.

Промяна на ограничението на скоростта



71706

Можете да променят ограничената скорост, като натиснете неколккратно или задържите:

- превключвателя **4 (RES/+)** за увеличаване на скоростта;
- превключвателя **3 (SET/-)** за намаляване на скоростта.

Надвишаване на ограничената скорост

Ограничената скорост може да бъде превишена във всеки момент. За целта натиснете педала на газта **силно надолу** след точката на съпротивление.

ОГРАНИЧИТЕЛ НА СКОРОСТТА

В момента на преминаването ѝ ограничената скорост премигва на арматурното табло. След това освободете педала на газта: функцията за ограничаване на скоростта се възстановява веднага щом достигнете скорост, по-ниска от запазената.



Ако ограничителят на скоростта не реагира (след няколко опита за активирането му), се свържете с представителя на марката.

Невъзможност функцията да спазва ограничената скорост

При спускане по стръмен наклон системата не може да поддържа ограничената скорост: ограничената скорост мига в червено на арматурното табло и на равни интервали се подават звукови предупредителни сигнали.

Поставяне на функцията в режим на готовност

Функцията на ограничителя на скоростта се потиска, когато натиснете бутон **5** ((O)). Ограничената ско-

рост се запаметява и се показва в сиво на арматурното табло.

Връщане към функцията ограничена скорост

Ако има запазена скорост, тя може да бъде извикана чрез натискане на превключвателя **4**.



Когато ограничителят на скоростта е поставен в режим на готовност, натискането на превключвателя **3** активира повторно функцията, независимо каква е запазената скорост: значение има скоростта, с която се движи автомобилът.

Изключване на функцията



ОГРАНИЧИТЕЛ НА СКОРОСТТА

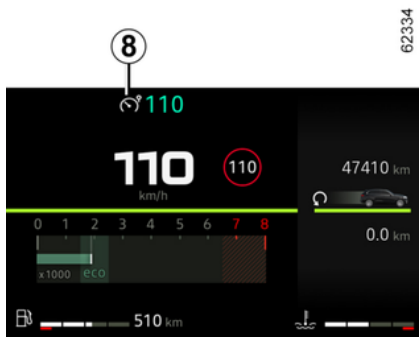

Функцията за ограничаване на скоростта се прекъсва:

- при натискане на превключвателя **1**. В този случай вече няма запаменена скорост;
- при натискане на превключвателя **2**. В този случай се избира темпоят и няма запаменена скорост.

Оранжевият предупредителен индикатор **7** или, в зависимост от автомобила, предупредителните индикатори **6** или **8** се скриват от арматурното табло, за да се потвърди, че функцията е деактивирана.

УСТРОЙСТВО ЗА РЕГУЛИРАНЕ НА СКОРОСТТА



Темпоматът е функция, която ви помага да поддържате постоянна скорост на движение, предварително избрана от вас, наречена **наречена круизна скорост**.

Тази круизна скорост може да се задава за всяка скорост над 30 km/h.



Можете да свържете функцията на темпомата с функцията „Откриване на пътни знаци“ → 239.



Функцията круиз контрол изобщо не оказва влияние на спирачната система.

Контролни елементи

1. Превключвател за включване/изключване на темпомата.
2. Превключвател за активиране и намаляване на регулираната скорост (**SET/-**).
3. Превключвател за активиране и увеличаване на круизната скорост или извикване на запаметената круизна скорост (**RES/+**).
4. Поставете функцията в режим на готовност (със запамятане на круизната скорост) (**0**).
5. Превключвател за включване/изключване на ограничителя на скоростта.



Тази функция предоставя допълнителна помощ за управлението.

В никакъв случай това не може да отмени отговорността на водача по отношение на необходимостта да спазва ограниченията на скоростта, както и да бъде внимателен. Водачът трябва през цялото време да държи под контрол автомобила.

Устройството за регулиране на скоростта не трябва да се използва, когато движението е интензивно, по пътища със завои или хлъзгави (поледица, аквапланинг, камъчета) и когато метеорологичните условия са неблагоприятни (мъгла, дъжд, страничен вятър и други).

Риск от катастрофа.

УСТРОЙСТВО ЗА РЕГУЛИРАНЕ НА СКОРОСТТА

Стартиране

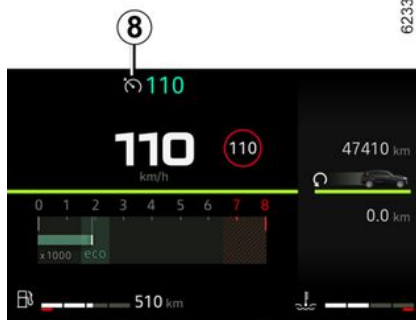

Натиснете превключвателя **1**.

Предупредителните индикатори **6** или **8** се показват в сиво или, в зависимост от автомобила, предупредителният индикатор **7** се показва в зелено.

Съобщението „Темпомат ВКЛЮЧЕН“ или, в зависимост от автомобила, на арматурното табло се показва пре-

дупредителната светлина **CRUISE**, придружена от тирета, за да обозначи, че функцията темпомат е активна и очаква регистриране на круизна скорост.

Определяне на регулираната скорост

При постоянна скорост на автомобила над около 30 км/ч натиснете превключвателя **2** (SET/-) или **3** (RES/+): функцията се активира и се приема текущата скорост.

Круизната скорост замества тиретата. Круизната скорост се потвърждава чрез показване в бяло на съхранената скорост и предупредителния индикатор **6** или, в зависимост от автомобила, предупредителния ин-

дикатор **CRUISE** и предупредителния индикатор **8** в зелено в допълнение към предупредителния индикатор **7**. В зависимост от автомобила, ако се опитате да активирате функцията под 30 км/ч, се показва съобщението „грешна скорост“ и функцията остава неактивна.

Шофиране

След като бъде регистрирана регулирана скорост и функцията на темпомата бъде активирана, може да вдигнете крака си от педала на газта.

УСТРОЙСТВО ЗА РЕГУЛИРАНЕ НА СКОРОСТТА



Обърнете внимание, че трябва да държите краката си в близост до педалите, за да имате готовност да се намесите при спешен случай.

Регулиране на зададената скорост на движение



Можете да променяте круизната скорост, като натискате неколккратно:

- превключвателя **2 (SET/-)** за намаляване на скоростта;
- превключвателя **3 (RES/+)** за увеличаване на скоростта.

Забележка: натиснете и задръжте един от превключвателите, за да промените скоростта с последователни стъпки.

Превишаване на скоростта на регулиране

Регулираната скорост може да бъде надвишена по всяко време чрез натискане на педала на газта. В момента на надвишаването ѝ постоянната скорост премигва на арматурното табло.

След това освободете педала на газта: след няколко секунди автомобилът се връща автоматично към зададената средна работна скорост.

Невъзможност на функцията да поддържа зададената скорост

При спускане по стръмен наклон системата не може да поддържа круизната скорост: запаметената скорост ще мига на арматурното табло.



Ако темпоматът не реагира (след няколко опита за активирането му), се свържете с представител на марката.



Темпомат с круизна скорост, поддържана при смяна на предавка:

Тази функция поддържа регулираната скорост преди и след смяна на предавка, без да е необходимо действие на водача.

Поставяне на функцията в режим на готовност

Функцията преминава в режим на готовност, когато натиснете:

- натиснете превключвателя **4 (O)**;
- натиснете педала на спирачката;
- натиснете педала на съединителя за продължителен период или ако автомобилът е на неутрална позиция за продължителен период при автомобили, оборудвани с ръчна скоростна кутия;
- превключете в неутрална позиция при автомобили, оборудвани с автоматична скоростна кутия.

Регулираната скорост се запаметява и се показва в сиво на арматурното табло.

УСТРОЙСТВО ЗА РЕГУЛИРАНЕ НА СКОРОСТТА



В зависимост от автомобила предупредителният индикатор **8** се скрива, за да потвърди състоянието на готовност.

Извикване на запаметена регулирана скорост

Ако дадена скорост бъде запаметена, съществува възможност да се върнете към нея, след като сте се уверили, че условията на движение са подходящи (трафик, състояние на настилката, метеорологични условия и други). Натиснете превключвателя **3 (RES/+)**, ако скоростта на автомобила е по-висока от 30 км/ч.

При извикване на скоростта активирането на темпомата се потвърждава чрез показване на круизната ско-

рост в бяло и, в зависимост от автомобила, чрез показване на предупредителния индикатор **8**.

Забележка: ако предварително запаметената скорост е много по-висока от текущата скорост, автомобилът ще ускори по-бързо, за да достигне този праг.

Когато функцията темпомат е поставена в режим на готовност, натискането на превключвателя **2 (SET/-)** за повторно активиране на функцията на темпомата без значение каква е запаметената скорост: значение има скоростта, с която се движи автомобилът.

Изключване на функцията



Функцията на темпомата се прекъсва:

- при натискане на превключвателя **1**. В този случай вече няма запаметена скорост;
- при натискане на превключвателя **5**. В този случай се избира ограничителят на скоростта и няма запаметена скорост.

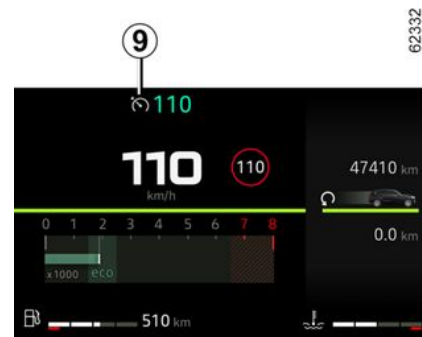

Зеленият предупредителен индикатор **7** или, в зависимост от автомобила, предупредителният индикатор **6** или **9** се скрива от арматурното табло, за да се потвърди, че функцията е деактивирана.

УСТРОЙСТВО ЗА РЕГУЛИРАНЕ НА СКОРОСТТА



Включването на темпo-матa в режим на готовност или изключването му не води до бързо намаляване на скоростта: вие трябва да натиснете педала на спирачката.

ПОМОЩНИ СИСТЕМИ ЗА ПАРКИРАНЕ

Камера за задно виждане

Работа



При включване на задна предавка камерата **1**, която се намира в задната част на автомобила, показва изглед към зоната зад автомобила на мултимедийния екран **2**, заедно с три направляващи линии **3**, **4** или **5** (направляващи линии във вариант фиксирани, подвижни и на ремарке). Тази система използва няколко направляващи линии за своето функциониране (подвижни за траекторията и фиксирани за разстоянието). Когато достигнете червената зона, избоб-

ражението на бронята може да ви помогне да паркирате точно.



Фиксирани направляващи линии **3**

Стационарният габарит включва цветни маркери **A**, **B** и **C**, показващи разстоянието зад автомобила:

- **A** (червен) на около 30 сантиметра от автомобила;
- **B** (жълт) на около 70 сантиметра от автомобила;
- **C** (зелен) на около 150 сантиметра от автомобила.

Този габарит остава стационарен и показва траекторията на автомобила, ако гумите са изравнени с него.

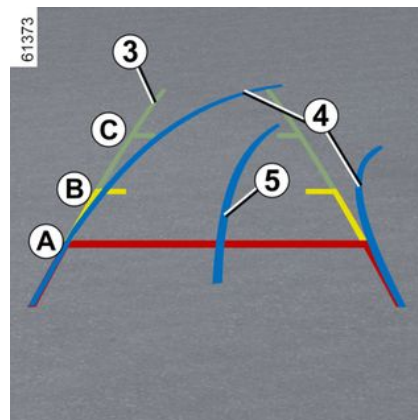

Движеща се направляваща линия **4**

Показан е в синьо на мултимедийния екран **2**. Показва траекторията на автомобила според положението на волана.

Направляващи линии на ремарке **5**

Показан е в синьо на мултимедийния екран **2**. Това показва траекторията на теглича за ремарке според положението на волана. Позволява на водача да позиционира теглича възможно най-близо до теглещата глава на ремаркетото.

« Изглед на ремарке »

Ако ремаркетото е свързано, докато сте на предна предавка, изберете

ПОМОЩНИ СИСТЕМИ ЗА ПАРКИРАНЕ

менюто „Камера” в режим „Автомобил” на мултимедийния екран **2**, за да разрешите на камера **1** да предава изглед на задната среда за приблизително 30 секунди.

Особености

Уверете се, че камерата не е затворена (от мръсотия, кал, сняг, конденз и др.).

Настройки



При неподвижен автомобил и включен двигател на мултимедийния екран **2** можете да добавяте или премахвате направляващите линии и да регулирате настройките на изобра-

женията от камерата (яркост, контраст и др.). За допълнителна информация вижте инструкциите за мултимедията.

Функция „Zoom auto“

Ако бъде открито препятствие зад автомобила, функцията „Zoom auto“ превключва текущия дисплей към горен заден изглед.

За да активирате/деактивирате функцията „Zoom auto”, вижте ръководството на потребителя на мултимедията.



Екранът представя обрънат огледален образ.

Рамките са възпроизведени, проектирано върху плоска повърхност. Тази информация не се отчита от системата, когато проекцията е върху вертикален или поставен на земята предмет.

Обектите, които се появяват по края на екрана, могат да са деформирани.

При твърде силна осветеност (сняг, излагане на автомобила на слънце и др.) визуализиращата способност на камерата може да бъде нарушена.

Ако багажникът е отворен или не е затворен правилно, съобщението „Отворен багажник” се показва на мултимедийния екран.

Деактивиране на системата

Системата може да бъде деактивирана:

- когато скоростта на автомобила е по-висока от приблизително 10 км/ч;
- малко след изключване на задна предавка.

ПОМОЩНИ СИСТЕМИ ЗА ПАРКИРАНЕ

Неизправности във функционирането

При включване на задна предавка, ако системата открие неизправност във функционирането, на мултимедийния екран **2** временно се показва черен екран.

Това може да се дължи на неизправност, засягаща камерата или екрана (замъгленост, неподвижно изображение, закъснение на комуникацията и др.).

Ако черният екран продължава да се показва, се обърнете към представител на марката.



Тази функция осигурява една допълнителна помощ. Тоест тя в никакъв случай не замества нито бдителността, нито отговорността на водача. Водачът винаги трябва да бъде готов за внезапно възникващите ситуации, които могат да се случат по време на шофиране: затова по време на маневра винаги се уверявайте, че в слепата зона няма твърде малки или тесни движещи се препятствия (като дете, животно, количка, велосипед, камък, крайпътен знак и др.)

Разлика между изчисленото и действителното разстояние



71873

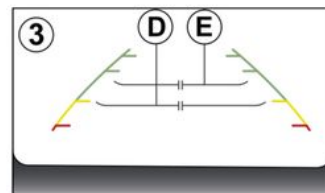

Движение на заден ход нагоре по стръмен наклон

Фиксираните направляващи линии **3** показват разстоянията по-малки, отколкото са в действителност.

Обектите, показвани на екрана, в действителност са по-далече по наклона.

Например, ако на екрана се показва обект в точка **D**, действителното разстояние до обекта е **E**.

ПОМОЩНИ СИСТЕМИ ЗА ПАРКИРАНЕ

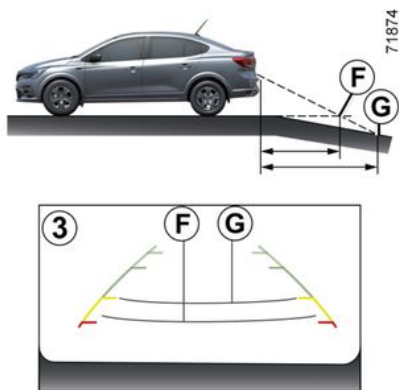

Движение на заден ход надолу по стръмен наклон

Фиксираните направляващи линии **3** показват разстоянията по-големи, отколкото са в действителност.

Поради това обектите, показвани на екрана, в действителност са по-близо по наклона.

Например, ако на екрана се показва обект в точка **G**, действителното разстояние до обекта е **F**.

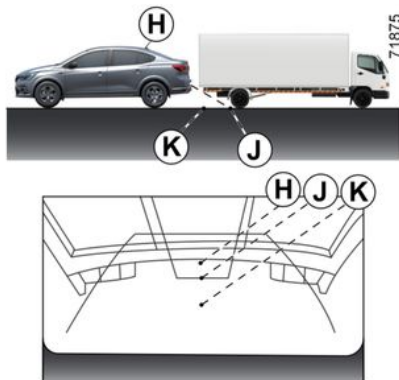

Движение на заден ход към издаден обект

Позиция **H** изглежда по-далече от позиция **J** на екрана. Позиция **H** обаче е на същото разстояние като позиция **K**.

Траекторията, показвана чрез фиксирани и подвижни направляващи линии, не отчита височината на обекта. Така че има риск автомобилът да се сблъска с обекта при движение на заден ход към позиция **K**.

Камера с множество изгледи

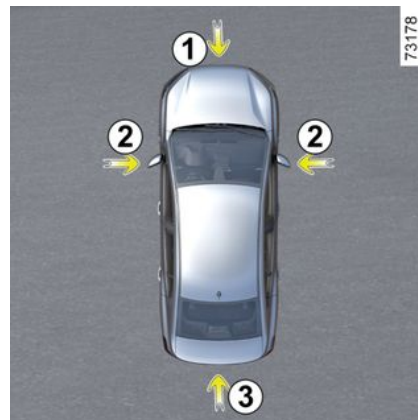

Ако са монтирани на автомобила, четирите камери **1**, **2** и **3**, разположени в предната броня, страничните огледала и вратата на багажника, ви помагат при трудни маневри.

ПОМОЩНИ СИСТЕМИ ЗА ПАРКИРАНЕ

3



Камерите предават четири отделни изгледа към екрана **4**, което дава възможност да се види зоната около автомобила.

Забележка: уверете се, че камерите не са закрити (от мръсотия, кал, сняг, конденз и др.).



Тази функция осигурява една допълнителна помощ. Тоест тя в никакъв случай не замества нито бдителността, нито отговорността на водача.

Водачът винаги трябва да бъде готов за внезапно възникващите ситуации, които могат да се случат по време на маневра: затова по време на маневра винаги се уверявайте, че в спящата зона няма твърде малки или тесни движещи се препятствия (като дете, животно, количка, велосипед, камък, крайпътен знак и др.)

Активиране на системата

При включено запалване системата може да се активира:

- в автоматичен режим, при смяна на задна предавка: системата се активира и камерата, разположена на задната врата, предава изглед на зоната зад автомобила на екрана **4**;
- в ръчен режим, при спрял автомобил и работещ двигател от област „Автомобил“ на мултимедийния екран **4** натиснете менюто „360 ° каме-

ра” и предният изглед ще се покаже на мултимедийния екран.

Забележка: в зависимост от автомобила, някои настройки могат да се регулират от екрана **4**. Вижте инструкциите за мултимедията.

Автоматичен режим



Автоматичният режим се активира при включване на задна предавка и екран **4** показва изгледа на задната камера. Когато се превключи бързо от задна на предна предавка, екранът на **4** показва изображението, предавано от предната камера.

Тогава автоматичният режим се деактивира:

ПОМОЩНИ СИСТЕМИ ЗА ПАРКИРАНЕ

- чрез избиране на друг изглед от камера от менюто на екрана **4**;
- автоматично, когато скоростта достигне около 12 km/h;
- малко след изключване на задна предавка.

Ръчен режим

За да го активирате, изберете желанния изглед от камера от менюто на екрана **4**.

На екрана **4** се показва съобщение за около пет секунди за потвърждение на активирането на ръчния режим.

Ръчният режим се деактивира:

- автоматично веднага щом достигнете приблизително 6 мили в час (10 км/ч);
- около 3 минути след изключване на задната предавка, в ръчен режим;
- чрез натискане на бутона „Назад“ след изключване на задната предавка, в ръчен режим.

Камера за задно виждане **3**



Ако камерата за задно виждане се активира автоматично или ръчно, изгледът от нея се показва на екрана **4**.

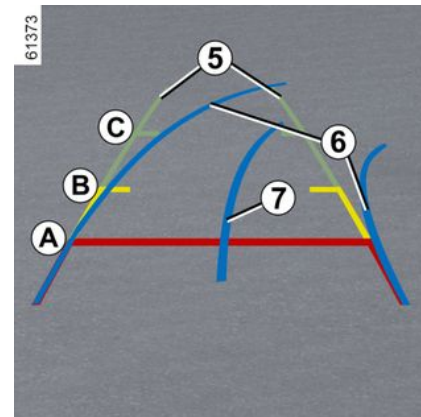

Фиксирани направляващи линии **5**

Стационарният габарит включва цветни маркери **A**, **B** и **C**, показващи разстоянието зад автомобила:

- **A** (червен) на около 30 сантиметра от автомобила;
- **B** (жълт) на около 70 сантиметра от автомобила;
- **C** (зелен) на около 150 сантиметра от автомобила.

ПОМОЩНИ СИСТЕМИ ЗА ПАРКИРАНЕ



Изображението, което се показва на мултимедийния екран, може да изглежда по-бързо от действителното.

Движеща се направляваща линия 6

(в зависимост от автомобила)

Показан е в синьо на мултимедийния екран **4**. Показва траекторията на автомобила според положението на волана.

Направляващи линии на ремарке 7

Показан е в синьо на мултимедийния екран **4**. Това показва траекторията на теглича за ремарке според положението на волана. Позволява на водача да позиционира теглича възможно най-близо до теглещата глава на ремаркетото.

« Изглед на ремарке »

Ако ремаркетото е свързано, докато сте на предна предавка, изберете менюто „Камера“ в режим „Автомобил“ на мултимедийния екран **4**, за да разрешите на камера **3** да предава изглед на задната среда за приблизително 30 секунди.

Функция „Zoom auto“

Ако бъде открито препятствие зад автомобила, функцията „Zoom auto“ превключва текущия дисплей към горен заден изглед.

За да активирате/деактивирате функцията „Zoom auto“, вижте ръководството на потребителя на мултимедията.



Екранът представя обрнат огледален образ.

Рамките са възпроизведени, проектирано върху плоска повърхност. Тази информация не се отчита от системата, когато проекцията е върху вертикален или поставен на земята предмет.

Обектите, които се появяват по края на екрана, могат да са деформирани.

При твърде силна осветеност (сняг, излагане на автомобила на слънце и др.) визуализиращата способност на камерата може да бъде нарушена.

Ако багажникът е отворен или не е затворен правилно, се показва съобщението „Задна врата е отворена“.

ПОМОЩНИ СИСТЕМИ ЗА ПАРКИРАНЕ

Предна камера 1



Ако предната камера се активира автоматично или ръчно, изгледът от нея се показва на екрана 4.

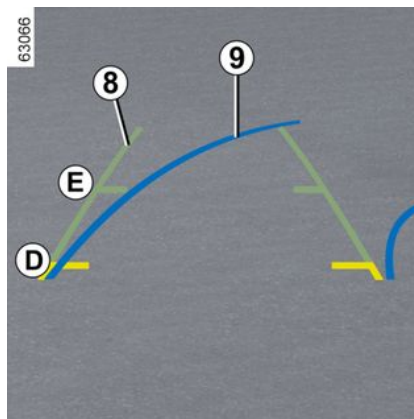

Фиксирани направляващи линии 8

Фиксираната направляваща линия се състои от цветни маркери **D** и **E**, показващи разстоянието пред превозното средство:

- **D** (жълто) на около 70 сантиметра от автомобила;
- **E** (зелено) на около 150 сантиметра от автомобила.



Изображението, което се показва на мултимедийния екран, може да изглежда по-бързо от действителното.

ПОМОЩНИ СИСТЕМИ ЗА ПАРКИРАНЕ

Движеща се направляваща линия 9

(в зависимост от автомобила)

Показан е в синьо на мултимедийния екран **4**. Показва траекторията на автомобила според положението на волана.

Функция „Zoom auto“

Ако бъде открито препятствие пред автомобила, функцията „Zoom auto“ превключва текущия дисплей към горен преден изглед.

За да активирате/деактивирате функцията „Zoom auto“, вижте инструкциите за мултимедийната система.



Екранът представя обрнат огледален образ.

Рамките са възпроизведени, проектирано върху плоска повърхност. Тази информация не се отчита от системата, когато проекцията е върху вертикален или поставен на земята предмет.

Обектите, които се появяват по края на екрана, могат да са деформирани.

При твърде силна осветеност (сняг, излагане на автомобила на слънце и др.) визуализиращата способност на камерата може да бъде нарушена.

Ако багажникът е отворен или не е затворен правилно, се показва съобщението „Задна врата е отворена“.

Странични камери 2



Камерите **2**, монтирани в страничните огледала, предават страничните изгледи към екрана **4**.

За да активирате желаните изгледи от камерата, изберете го на екрана **4**. Вижте инструкциите за мултимедийната система за допълнителна информация.

ПОМОЩНИ СИСТЕМИ ЗА ПАРКИРАНЕ

Разлика между изчисленото и действителното разстояние

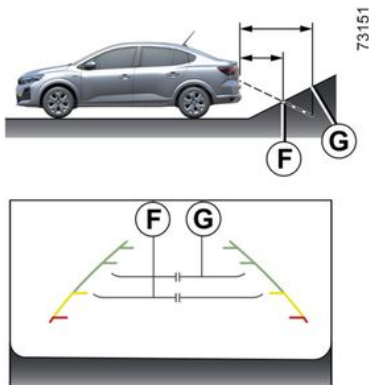

Движение на преден или заден ход към стръмен наклон нагоре

Фиксираните направляващи линии 5 показват разстоянията по-малки, отколкото са в действителност.

Обектите, показвани на екрана, в действителност са по-далече по наклона.

Например, ако на екрана се показва обект в **F**, действителното разстояние до обекта е **G**.

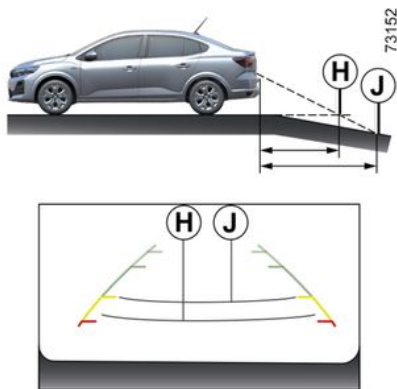

Движение на преден или заден ход към стръмен наклон надолу

Фиксираните направляващи линии 5 показват разстоянията по-големи, отколкото са в действителност.

Поради това обектите, показвани на екрана, в действителност са по-близо по наклона.

Например, ако на екрана се показва обект в **J**, действителното разстояние до обекта е **H**.

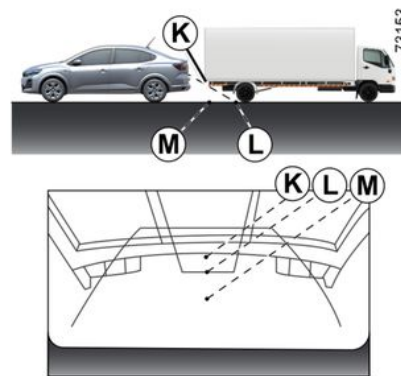

Движение на преден или заден ход към издаден обект

Позиция **K** изглежда по-далече от позицията **L** на екрана. Позиция **K** обаче е на същото разстояние като позицията **M**.

Траекторията, показвана чрез фиксирани и подвижни направляващи линии, не отчита височината на обекта. Така че има риск автомобилът да се сблъска с обекта при движение на заден ход към позицията **M**.

ПОМОЩНИ СИСТЕМИ ЗА ПАРКИРАНЕ

Помощ при паркиране

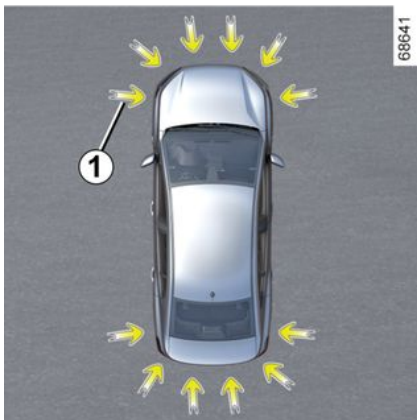

В броните са монтирани ултразвукови сензори, обозначени със стрелки **1**, за откриване на препятствия в близост до автомобила.

Функцията предупреждава водача чрез звукови сигнали и, в зависимост от автомобила, дисплей, представящ зоната, където е открито препятствието.

В зависимост от оборудването системата открива препятствия отзад, отпред и отстрани на автомобила.

Системата за помощ при паркиране се активира само когато автомобилът се управлява със скорост под около 10 km/h.

Функцията не отчита системи за теглене и носене на тежести, които не се разпознават от системата.



Тази функция предоставя допълнителна помощ за управлението.

Тя не може в никакъв случай да замести бдителността, нито отговорността на водача при извършване на маневри на заден ход.

Водачът винаги трябва да бъде готов за внезапно възникващите ситуации, които могат да се случат по време на шофиране: затова по време на маневра винаги се уверявайте, че в съляпата зона няма твърде малки или тесни движещи се препятствия (като дете, животно, количка, велосипед, камък, крайпътен знак и др.)



В случай на удар върху долната част на автомобила при заден ход (например, ако се удари в крайпътно колче, висок тротоар или друга част от оборудването на градските улици), това може да повреди автомобила (например деформация на ос).

За да избегнете риска от инцидент проверете вашия автомобил при представител на марката.

Местоположение на ултразвуковите сензори **1**

Уверете се, че зоната около ултразвуковите сензори, обозначени със стрелките **1**, не е закрыта (от замърсяване, кал, сняг, лошо монтирана предна регистрационна табела и др.), ударени, изменени (включително боята) или закрыти от аксесоар, монтиран отзад и/или, в зависимост от автомобила, отпред на автомобила.

ПОМОЩНИ СИСТЕМИ ЗА ПАРКИРАНЕ

Работа



В зависимост от автомобила дисплеят **2** показва обстановката около автомобила и издава звукови сигнали.

Откриване на препятствия

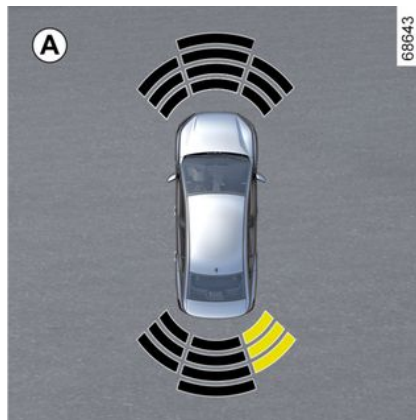

Системата е способна да открива повечето препятствия, разположени в близост до задната част и, в зависимост от оборудването, в близост до предната и страничната част на автомобила.

Честотата на звуковия сигнал ще се увеличава, когато автомобилът се приближи до препятствие, докато премине в постоянен звуков сигнал на около 20 cm за препятствие, открито от страни, и около 30 cm за препятствие, открито отпред или отзад.

В зависимост от автомобила се показва зоната, в която е открито препятствието (дисплей **A**). В зависимост от автомобила зоната се показ-

ва в зелено, оранжево (или жълто в зависимост от автомобила) или червено в зависимост от близостта на откритото препятствие.

 В случай на промяна на траекторията по време на маневра рискът от сблъсък с препятствие може да бъде сигнализиран със закъснение.

Активиране/деактивиране

Активиране, деактивиране на системата от мултимедийния екран **3**



ПОМОЩНИ СИСТЕМИ ЗА ПАРКИРАНЕ

От режим „Автомобил“ на мултимедийния екран **3**, натиснете менюто „ПАРК АСИСТЕНТ“.

Активиране или деактивиране на областите, покрити от ултразвуковите детектори.

За допълнителна информация вижте инструкциите за мултимедията.

Забележка: в зависимост от автомобила задната зона на откриване не може да бъде деактивирана.

Активиране, деактивиране на системата от бордовия компютър **4**

(в зависимост от автомобила)



– При спрял автомобил натиснете превключвателя **5** колкото пъти е необходимо, за да отидете в разде-

ла „“;

или

– натиснете превключвателя **5** и неколкратно контролния елемент **6** или **7**, за да стигнете до раздел



– натиснете превключвателя **8** „ОК“
– натиснете неколкратно контролния елемент **6** или **7**, за да отидете

в меню „“, след което натиснете превключвателя **8** „ОК“;

– натиснете неколкратно контролния елемент **6** или **7**, за да отидете в меню „АСИСТЕНТ ВОДАЧ“, след това натиснете превключвателя **8** „ОК“;

– натиснете неколкратно контролния елемент **6** или **7**, за да отидете в меню „Паркиране“, след това натиснете превключвателя **8** „ОК“;
– натиснете отново превключвателя **8** „ОК“, за да активирате или деактивирате функцията:

– функция  е активирана;

–  деактивирана функция.

Забележка: в зависимост от автомобила „задната“ зона на откриване не може да бъде деактивирана.

Автоматично деактивиране на системата за помощ при паркиране

Системата се изключва:

- когато скоростта на автомобила е по-висока от около 10 km/h;
- в зависимост от автомобила, когато автомобилът е неподвижен за повече от приблизително пет секунди и е открито препятствие (например когато е в задръстване и т.н.);
- когато автомобилът е на неутрална предавка за ръчна скоростна кутия или в положение **N** или **P** за автоматични скоростни кутии;
- когато се открие повреда в работата.

Забележка: в зависимост от автомобила, ако автомобилът е оборудван с теглич, който е разпознат от системата, ще се деактивира само функцията „Асистент за паркиране“.

ПОМОЩНИ СИСТЕМИ ЗА ПАРКИРАНЕ

Настройки



От съображения за безопасност извършвайте тези настройки при спрял автомобил.



При всяко стартиране на автомобила функцията продължава да работи в режима, който е бил запазен при последното спиране на двигателя.

Настройки от мултимедийния екран 3



Когато автомобилът е неподвижен, от областта „Автомобил“ на вашия мултимедийен екран **3** натиснете менюто „Асистент за паркиране“.

За допълнителна информация вижте инструкциите за мултимедията.

Настройки от бордовия компютър 4

(в зависимост от автомобила)



– При спрял автомобил натиснете превключвателя **5** колкото пъти е необходимо, за да отидете в разде-

ла ;

или

– натиснете контролния елемент **5** и неколккратно контролния елемент **6** или **7**, за да стигнете до раздел



– в зависимост от автомобила, натиснете превключвателя **8** „ОК“
– натиснете неколккратно контролния елемент **6** или **7**, за да отидете

в меню , след което натиснете превключвателя **8** "ОК";

ПОМОЩНИ СИСТЕМИ ЗА ПАРКИРАНЕ

- натиснете неколкократно контролния елемент **6** или **7**, за да отидете в менюто "АСИСТЕНТ ВОДАЧ", след което натиснете превключвателя **8** "ОК";
- натиснете неколкократно контролния елемент **6** или **7**, за да отидете в меню „Паркиране“, след това натиснете превключвателя **8** "ОК";
- натиснете неколкократно бутона **6** или **7**, за да изберете настройката, след което натиснете превключвателя **8** „ОК“.

Деактивиране на звука на системата

(в зависимост от автомобила)

Активиране или деактивиране на звука на системата за помощ при паркиране.

Забележка: ако изключите звука, когато приближавате препятствие, ще бъдете предупредени само от дисплея.

Сила на звука на системата за мощ при паркиране

Регулиране на силата на звука на асистента за паркиране с помощта на лентата за сила на звука.



При всяко стартиране на автомобила функцията продължава да работи в режима, който е бил запазен при последното спиране на двигателя.

Особени случаи

Можете ръчно да дезактивирате звуковите сигнали или, в зависимост от автомобила, съответната зона за откряване в следните случаи:

- ако пред ултразвуковите сензори има оборудване за теглене, носене или ремарке, което не е разпознато от системата;
- ако ултразвуковите сензори са повредени.

Забележка: дори ако звукът е изключен, дисплеите ще продължат да ви предупреждават.

Неизправности във функционирането

Когато системата открие неизправност във функционирането:

- се чува звуков сигнал за приблизително три секунди, когато е задействана задна предавка, като на арма-

турното табло се показва и съобщението „паркинг сензор провери“;

- или системата не издава никакъв звук (освен ако не е умишлено деактивирана), или няма дисплей, когато е задействана задна предавка.

Проверете дали ултразвуковите сензори са чисти. Ако проблемът продължава, се обърнете към представителя на марката.



Когато автомобилът се движи със скорост, по-ниска от около 10 км/ч, някои източници на шум (мотоциклети, камиони, пневматични чукове и др.) могат да задействат звуковите сигнали на системата „Асистент за паркиране“.

Съвети



Обслужване/ремонтиране на системата

– В случай на удар подравняването на ултразвуковите сензори може да се промени, което е възможно да окаже влияние на тяхното функциониране. Деактивирайте функцията и се консултирайте с представител на марката.

– Всяка дейност (ремонт, смяна и др.) в зоната, където се намират ултразвуковите сензори, трябва да се извършва от квалифициран персонал.

Само представител на марката е квалифициран да обслужва системата.

Смущение в системата

Някои условия могат да нарушат или повредят работата на системата, като например:

- лоши метеорологични условия (дъжд, сняг, градушка, поледица и др.);
- някои видове шум (мотоциклет, камион, пневматична бормашина и др.);
- поставяне на несъвместим сферичен шарнир на теглича или кука.

Риск от погрешни предупредителни сигнали или липса на предупреждения

Ако системата се държи необичайно, се свържете с представител на марката.

Ограничение на работата на системата

- Зоната за откриване около ултразвуковите сензори трябва да се поддържа чиста и без никакви модификации, за да се гарантира правилното функциониране на системата.
- Малки обекти, движещи се близо до автомобила (мотоциклети, велосипеди, пешеходци и др.) може да не бъдат разпознати от системата.
- Системата може да не разпознае препятствия, които се намират на твърде близко разстояние до автомобила.
- Системата може да не подаде предупредителен сигнал, когато другите автомобили или препятствия се движат със значителна разлика в скоростта спрямо вас.
- При промяна на траекторията по време на маневра системата може да сигнализира за препятствия със закъснение.

СПЕШНО ПОВИКВАНЕ

Ако автомобилът е оборудван, функцията за спешно повикване може да се използва за повикване на служби за спешна помощ (без такса) автоматично или ръчно в случай на произшествие или заболяване, което намалява времето, необходимо за пристигането на спешните служби.

Забележка: функцията за спешно повикване работи:

- в държави, обхванати от комуникационна инфраструктура тип 2G и 3G или, в зависимост от автомобила, тип 4G и свързаните с тях телематични аварийни служби, които са съвместими със системата;
- в зависимост от покритието на мрежата в географския регион, където се използва автомобилът.

Ако използвате функцията за спешно повикване, за да съобщите за произшествие, на което сте станали свидетел, това означава да спрете на място, където пътните условия позволяват, за да могат спешните служби да локализират автомобила ви, а оттам и мястото на въпросното произшествие.

Във всички случаи спазвайте местното законодателство.

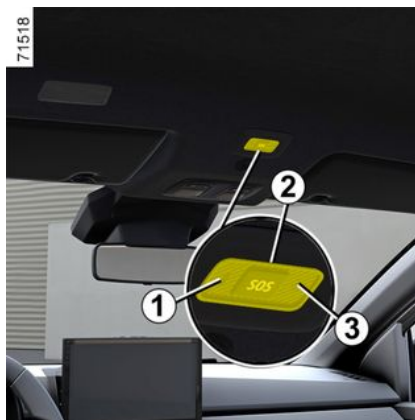

1. Индикатор, предупреждаващ за проблем в действието на системата
 - зелено: системата функционира (например наличната система и мрежа);
 - изключено: системата не функционира (напр. липса на покритие);
 - червено: неизправност във функционирането
 - мигащо зелено: в момента се провежда разговор.
2. бутон SOS;
3. микрофон;
4. говорител.



 Използвайте системата за спешно повикване само в спешен случай, ако сте участник или свидетел на произшествие или ако се чувствате зле.

СПЕШНО ПОВИКВАНЕ



В случай на произшествие, ако местоположението и пътните условия позволяват, стойте близо до автомобила, за да можете бързо да отговорите на центъра за повиквания, ако е необходимо.

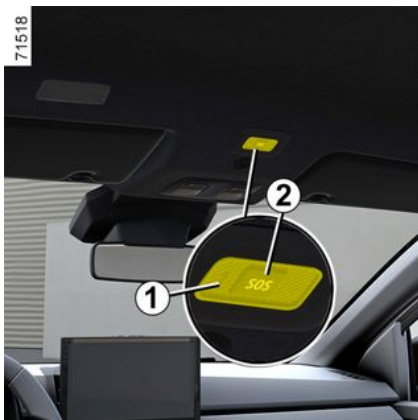

Обаждането винаги се осъществява, както следва:

- осъществява се връзка със спешните служби;
- изпращат се данни, свързани с инцидента (табела на производителя, час на повикването, последни мес-

тоположения, посока на автомобила и др.);

- осъществява се гласова комуникация със спешните служби;
- при нужда се извиква спешна помощ.

Има два режима на спешно повикване:

- автоматичен режим;
- ръчен режим.

Автоматичен режим

Когато системата работи, се активира автоматичен режим.

Системата за спешно повикване стартира автоматично в случай на произшествие, което е изисквало активирането на предпазното оборудване (обтегачи, въздушна възглавница airbag и др.).

Ръчен режим

Спешното повикване може да бъде инициатирано от:

- натиснете и задържете бутона **2** в продължение на поне 3 секунди; или
- натиснете бутона **2** пет пъти в рамките на 10 секунди.

Ако бутонът е натиснат по погрешка, е възможно да отмените повикването, като натиснете и задържите бутона **2** за около две секунди, преди да се свържете с кол центъра.

След осъществяване на връзката само центърът за повиквания може да го прекрати.

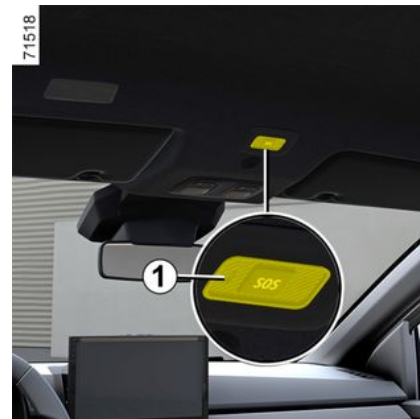

Неизправности във функционирането

В някои случаи функцията за спешно повикване може да не работи (напр. при изтощена батерия и др.).

Когато системата открие неизправност при работа, предупредителният индикатор **1** светва в червено за повече от 30 минути. Консултирайте се възможно най-скоро с представител на марката.

СПЕШНО ПОВИКВАНЕ



Системата работи със специална батерия. Експлоатационният живот на батерията е около 4 години (предупредителният индикатор **1** свети в червено, за да ви информира). Обърнете се към представител на марката.



За да се гарантира вашата безопасност и правилното функциониране на системата, всяка операция върху батерията (отстраняване, изключване и т.н.) трябва да се извърши от квалифициран специалист. **Опасност от сериозни изгаряния от електрически удари.** Задължително следвайте периодичността за смяна, посочена в документа за поддръжка, без да я превишавате. Батерията е специфичен тип. Моля, уверете се, че е заменена със същия тип. Обърнете се към представител на марката.



Без функцията за спешно повикване системата не може да бъде проследявана и няма да бъде под постоянно наблюдение. Данните се изтриват автоматично и постоянно и системата съхранява само последните три позиции на автомобила. Данни се изпращат само в случай на спешно повикване. Данните, изпратени до колцентъра, се обработват в съответствие със законите за защита на личните данни, приложими в държавата, където се намирате. Системата съхранява данни за минали дейности само за 13 часа. Собственикът на автомобила има право на достъп до личните си данни. Той може да поиска личните му данни да бъдат коригирани, изтрети или блокирани.

ВЕНТИЛАЦИОННИ ОТВОРИ, ОТОПЛЕНИЕ И КЛИМАТИК

Въздуховоди: отвори за въздух

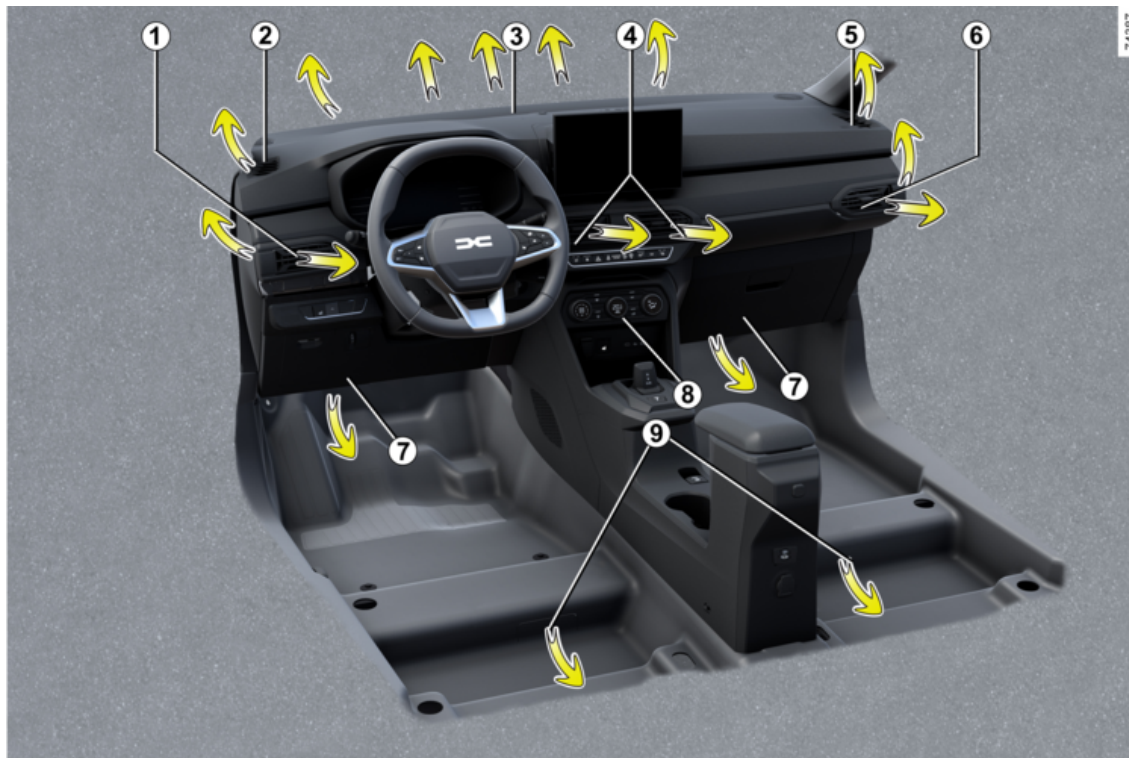

ВЕНТИЛАЦИОННИ ОТВОРИ, ОТОПЛЕНИЕ И КЛИМАТИК

- 1** Ляв въздуховод
- 2** Отвор за обдухване за премахване на запотяването на стъклото отляво
- 3** Отвори за обдухване на предното стъкло
- 4** Централни въздуховоди
- 5** Отвор за обдухване за премахване на запотяването на стъклото отдясно
- 6** Десен страничен въздуховод
- 7** Отвори за отопление в нишата за краката за пътниците отпред
- 8** Арматурно табло
- 9** Отвори за отопление в нишата за краката за пътниците отзад (в зависимост от автомобила)

ВЕНТИЛАЦИОННИ ОТВОРИ, ОТОПЛЕНИЕ И КЛИМАТИК

Централни **4** и странични **1** и **6** вентилационни отвори



Въздушен поток

Вентилационен отвор 1

За отваряне: преместете плъзгача **10** надясно.

За затваряне: преместете плъзгача **10** максимално наляво.

Вентилационен отвор 6

За отваряне: преместете плъзгач **10** наляво.

За затваряне: преместете плъзгача **10** максимално надясно.

Насочване на въздушния поток

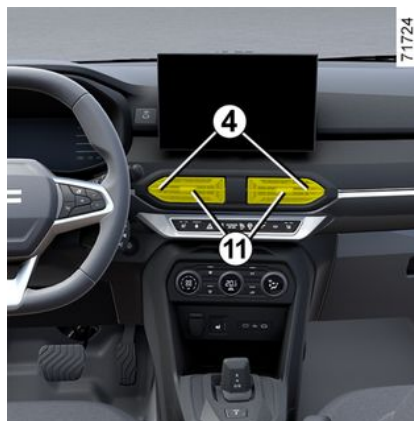

Вентилационни отвори 4

Преместете плъзгача **11** в желаното положение.



Не поставяйте нищо във вентилационната система на автомобила (например, в случай на неприятна миризма и т.н.)

Има опасност от повреда или пожар.

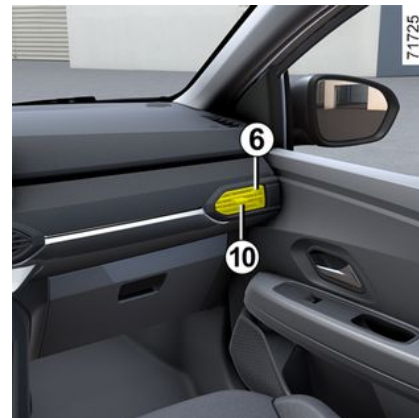

Не закрепвайте никакви предмети към вентилационните отвори (например стойка за телефон).

Риск от повреда.



Против неприятни миризми в автомобила използвайте само методи, предвидени за целта. Обърнете се към представител на марката.

ВЕНТИЛАЦИОННИ ОТВОРИ, ОТОПЛЕНИЕ И КЛИМАТИК

Задни места

(в зависимост от автомобила)



Изходи за нагревател на пространството за краката на пътниците **12**.



Не поставяйте нищо във вентилационната система на автомобила (например, в случай на неприятна миризма и т.н.)

Има опасност от повреда или пожар.

Климатик с ръчно управление, отопление

Система А

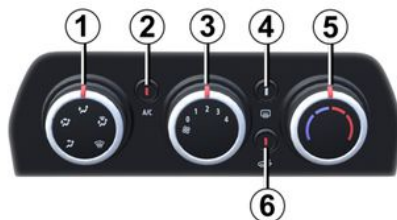

Контролни елементи

Наличието на елементите за управление зависи от оборудването на автомобила.

1. Разпределение на въздуха в купето.
2. Включване или спиране на климата.
3. Регулиране на скоростта на вентилация.
4. Размразяване/премахване на запотвяването на задното стъкло и, в

зависимост от автомобила, на огледалата за обратно виждане.

5. Регулиране на температурата на въздуха.

6. Включване на режима изолиране на салона/рециклиране на въздуха.

Информация и съвети за използване → 285

Регулиране на температурата на въздуха

Завъртете регулатора **5**, за да получите желаната температура. Колкото по-напред в червената маркировка е регулаторът, толкова по-висока е температурата.

Регулиране на скоростта на вентилация

Завъртете регулатор **3** от 0 до 4. Колкото разполагате указателя й по-надясно, толкова по-голямо е количеството на вдувания въздух. За да спрете влизането на въздух в купето, настройте контролния елемент **3** на „0“.

Системата е спряна: скоростта на вентилация на въздуха в салона е нулева (при спрял автомобил); можете обаче да почувствате наличие на слаб въздушен поток когато автомобилът се движи.

ВЕНТИЛАЦИОННИ ОТВОРИ, ОТОПЛЕНИЕ И КЛИМАТИК

i Продължителното използване на тази ръчка в положение 0 може да доведе до запотвяване на страничните и предното стъкло и до неудобства, дължащи се на застой на въздуха в купето.

4 Включване на режима изолиране на салона/рециклиране на въздуха



67957

Предупредителният индикатор **6** на бутона светва, за да потвърди, че работи.

При тези условия въздухът се взема от купето и рециркулира без приток на въздух отвън.

i Продължителното използване на режима за рециркуляция на въздуха може да доведе до запотвяване на страничните и предното стъкло и до дискомфорт поради застояване на въздуха в купето. Затова ви препоръчваме да се върнете към нормален режим (външен въздух) чрез натискане на бутона **6** веднага, след като нуждата от функцията за рециркуляция на въздуха отпадне.

Пречистването на въздуха позволява:

- изолиране на автомобила от външната атмосфера (например при движение в замърсени зони и др.);
- по-ефективно достигане на желаната температура в купето.

Бързо отстраняване на запотвяването

Завъртете регулаторите **1, 3 и 6** в позиции:

– премахване на запотвяването



- максимална скорост на вентилация;
- външен въздух.

Използването на климатика позволява отстраняването на запотвяването на стъклата да се ускори.

Задно стъкло с устройство за размразяване



При работещ двигател натиснете бутона **4** (предупредителният индикатор светва).

Тази функция осигурява размразяването с подгряване против изпотвяване на задното стъкло и в зависимост от автомобила - и това на огледалата за обратно виждане с електрическо размразяване.

В зависимост от автомобила, спира на действието настъпва:

- след определен период от време, зададен от системата (индикаторът изчезва);
- при повторно натискане на бутона **4** (индикаторът изчезва).

ВЕНТИЛАЦИОННИ ОТВОРИ, ОТОПЛЕНИЕ И КЛИМАТИК

Разпределение на въздуха в купето

67957



Завъртете регулатора **1**, за да изберете желаната опция за разпределение.



Въздушният поток се насочва към въздуховодите на таблото.



Въздушният поток се насочва към въздуховодите на таблото и към краката на пътниците.



Въздушният поток излиза основно през отворите, разположени в краката на пътниците (под таблото и/или под предните седалки).



Въздушният поток се разпределя между вентилационните отвори за премахване на запотяването на предните странични прозорци, вентилационните отвори за премахване на запотяването на предното стъкло и нишите за краката.



Въздушният поток се насочва към отворите за обдуване против запотяване на предното стъкло и към устройствата против запотяване на предните странични стъкла.

Пускане в действие или спиране на климатика

Климатикът се включва (индикаторът свети) или изключва (индикаторът не свети) чрез бутон **2**.

Активирането е невъзможно, ако контролният елемент **3** е зададен на 0.

Използването на климатика позволява:

- понижаване на вътрешната температура в купето;
- по-бързо отстраняване на запотяването.

Климатикът не работи при ниска външна температура.



Действието на климатика води до нарастване на потреблението на гориво (изключвайте го тогава, когато нямате нужда от него).

Система В

67958

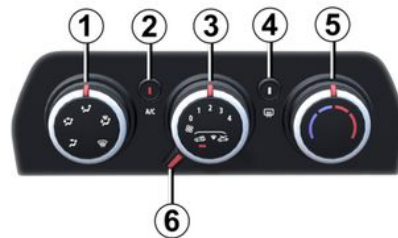

Контролни елементи

Наличието на елементите за управление зависи от оборудването на автомобила.

1. Разпределение на въздуха в купето.

ВЕНТИЛАЦИОННИ ОТВОРИ, ОТОПЛЕНИЕ И КЛИМАТИК

2. Включване или спиране на климата.

3. Регулиране на скоростта на вентилация.

4. Размразяване/премахване на запотяването на задното стъкло и, в зависимост от автомобила, на огледалата за обратно виждане.

5. Регулиране на температурата на въздуха.

6. Включване на режима изолиране на салона/рециклиране на въздуха.

Информация и съвети за използване → 285

Регулиране на температурата на въздуха

Завъртете регулатора **5**, за да получите желаната температура. Колкото по-напред в червената маркировка е регулаторът, толкова по-висока е температурата.

Регулиране на скоростта на вентилация

Завъртете регулатор **3** от 0 до 4. Колкото разполагате указателя й по-надясно, толкова по-голямо е количеството на вдухвания въздух. За да спрете влизането на въздух в купето, настройте контролния елемент **3** на „0“.

Системата е спряна: скоростта на вентилация на въздуха в салона е нулева (при спрял автомобил); можете обаче да почувствате наличие на слаб въздушен поток когато автомобилът се движи.



Продължителното използване на тази ръчка в положение 0 може да доведе до запотяване на страничните и предното стъкло и до неудобства, дължащи се на застой на въздуха в купето.

Включване на режима изолиране на салона/рециклиране на въздуха

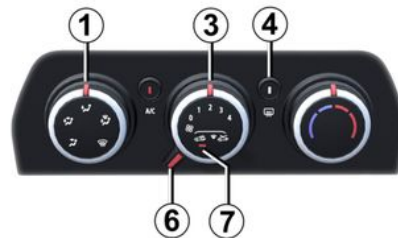

Предупредителният индикатор **7** светва, за да потвърди, че работи.

При тези условия въздухът се взема от купето и рециркулира без приток на въздух отвън.

ВЕНТИЛАЦИОННИ ОТВОРИ, ОТОПЛЕНИЕ И КЛИМАТИК



Продължителното използване на режима за рециркуляция на въздуха може да доведе до запотвяване на страничните и предното стъкло и до дискомфорт поради застояване на въздуха в купето. Поради това е препоръчително да се върнете към нормален режим на работа (външен въздух) чрез завъртане на регулатор 6 надясно веднага след като необходимостта от функцията за рециркуляция на въздуха отпадне.

Пречистването на въздуха позволява:

- изолиране на автомобила от външната атмосфера (например при движение в замърсени зони и др.);
- по-ефективно достигане на желаната температура в купето.

Бързо отстраняване на запотвяването

Завъртете регулаторите **1**, **3** и **6** в позиции:

- премахване на запотвяването



- максимална скорост на вентилация;
- външен въздух.

Използването на климатика позволява да се ускори отстраняването на запотвяването.

Задно стъкло с устройство за размразяване



При работещ двигател натиснете бутона **4** (предупредителният индикатор светва).

В зависимост от автомобила, тази функция позволява размразяване/премахване на запотвяването на задното стъкло и на външните огледала за обратно виждане.

В зависимост от автомобила, спиране на действието настъпва:

- след определен период от време, зададен от системата (индикаторът изчезва);
- при повторно натискане на бутона **4** (индикаторът изчезва).

Разпределение на въздуха в купето

67956



4

Завъртете регулатора **1**, за да изберете желаната опция за разпределение.



Въздушният поток се насочва към въздуховодите на таблото.



Въздушният поток се насочва към въздуховодите на таблото и към краката на пътниците.



Въздушният поток излиза основно през отворите, разположени в краката на пътниците (под таблото и/или под предните седалки).

ВЕНТИЛАЦИОННИ ОТВОРИ, ОТОПЛЕНИЕ И КЛИМАТИК



Въздушният поток се разпределя между вентилационните отвори за премахване на запотяването на предните странични прозорци, вентилационните отвори за премахване на запотяването на предното стъкло и нишите за краката.

4



Въздушният поток се насочва към отворите за обдухване против запотяване на предното стъкло и към устройствата против запотяване на предните странични стъкла.

Пускане в действие или спиране на климатика

Климатикът се включва (индикаторът свети) или изключва (индикаторът не свети) чрез бутона **2**.

Активирането е невъзможно, ако контролният елемент **3** е зададен на 0.

Използването на климатика позволява:

- понижаване на вътрешната температура в купето;
- по-бързо отстраняване на запотяването.

Климатикът не работи при ниска външна температура.



Действието на климатика води до нарастване на потреблението на гориво (изключвайте го тогава, когато нямате нужда от него).

Климатроник

Команди



67959

(в зависимост от автомобила)

- 1.** Регулиране на скоростта на вентилация.
- 2.** Функция „Проясняване“.
- 3.** Регулиране на температурата на въздуха.

4. Включване или спиране на климатика.

5. Регулиране на разпределението на въздуха в купето.

6. Показване на режима за разпределение на въздуха.

7. Включване на режима изолиране на салона/рециклиране на въздуха.

8. Автоматичен режим.

9. Показване на температурата.

10. Размразяване/премахване на запотяването на задното стъкло и, в зависимост от автомобила, на огледалата за обратно виждане.

11. Показване на скоростта на вентилиране.

Автоматичен режим

Климатроникът (автоматичният климатик) представлява система, която гарантира (с изключение на ползване при крайни условия) комфортната среда в купето и поддържането на добро ниво на видимост едновременно с оптимизирането на разхода на гориво. Системата въздейства върху скоростта на вентилацията, разпределението на въздуха, рециклирането му, включването и спирането на климатика, както и температурата на въздуха.

ВЕНТИЛАЦИОННИ ОТВОРИ, ОТОПЛЕНИЕ И КЛИМАТИК

AUTO: оптимизира избраното ниво на комфорт според външните условия. Натиснете бутон **8**. Вграденият индикатор на бутона **8** светва.

Регулиране на скоростта на вентилация

67959



В автоматичен режим системата управлява възможно най-гъвкаво скоростта на вентилация, за да се постигне и поддържа комфорт.

Винаги можете да коригирате скоростта на вентилация, като завъртите контролния елемент **1**, за да увеличите или намалите скоростта на вентилация.

Регулиране на температурата на въздуха

Завъртете регулатора **3**, за да получите желаната температура.

Особеност: настройването в крайните положения позволява на системата да осигури максимално ниски или високи нива на температурата („Lo“ и „Hi“).



Изведените стойности на температурата изразяват нивото на комфорт.

При стартиране на автомобила увеличаването или намаляването на изведената стойност не означава, че температурата ще достигне нивото на комфорт по-бързо. Системата продължава да оптимизира намаляването или увеличаването на температурата (вентилацията няма да стартира незабавно с максимална скорост: тя се увеличава постепенно). Това може да отнеме от няколко секунди до няколко минути.

Като цяло, освен при конкретно смущение, въздуховодите на таблото трябва да останат постоянно отворени.

Функция за „проясняване“

Натиснете бутон **2**: индикаторът отгоре светва.

Тази функция осигурява бързо размразяване и премахва запотяването на предното и задното стъкло, на предните странични стъкла и на външните огледала за обратно виж-

ВЕНТИЛАЦИОННИ ОТВОРИ, ОТОПЛЕНИЕ И КЛИМАТИК

дане (в зависимост от автомобила). Автоматично активира климатика и функциите за размразяване на задното стъкло

Забележка: автоматично деактивира рецикулацията на въздуха.

Натиснете бутона **2**, за да спрете размразяването на задното стъкло. Индикаторът отгоре изгасва.

За да излезете от тази функция, натиснете бутона **2** или **8** или настройте скоростта на вентилация, като завъртите контролния елемент **1**.

Промяна на разпределението на въздуха в купето



67959

Завъртете контролния елемент **5** според желаното разпределение на

въздуха. Вграденият в избрания бутон индикатор светва.

Възможно е да се комбинират едновременно две положения.



Тогава въздушният поток се насочва към отворите за премахване на запотяването на предното стъкло и предните странични стъкла.



Въздушният поток се разпределя между вентилационните отвори за премахване на запотяването на предните странични прозорци, вентилационните отвори за премахване на запотяването на предното стъкло и нишите за краката.



Въздушният поток излиза основно през отворите, разположени в краката на пътниците (под таблото и/или под предните седалки).



Въздушният поток се насочва към въздуховодите на таблото и към краката на пътниците.



Въздушният поток се насочва към въздуховодите на таблото и централните отвори за пътниците отзад.

Пускане в действие или спиране на климатика



67959

В автоматичен режим системата управлява пускането и спирането на климатика в зависимост от външните климатични условия.

Натиснете превключвателя **4** за активиране (предупредителният индикатор отгоре светва) или спиране на климатика (предупредителният индикатор отгоре изгасва).



Някои бутони имат светлинен работен индикатор, показващ състоянието им на работа.

ВЕНТИЛАЦИОННИ ОТВОРИ, ОТОПЛЕНИЕ И КЛИМАТИК

Размразяване и почистване от запотяване на задното стъкло

Натиснете бутон **10**: индикаторът отгоре светва. Тази функция позволява бързо премахване на запотяването или размразяване на задното стъкло и размразяване на огледалата за обратно виждане (за автомобили, които са оборудвани с такава).

За да излезете от тази функция, натиснете отново бутон **10**. По подразбиране премахването на запотяването спира автоматично.

Пречистване на въздуха (изолиране на купето)



67959

Тази функция се управлява автоматично, но можете да я активирате и

ръчно. В този случай действието се потвърждава от предупредителен индикатор над бутона **7**.



При всички случаи отстраняването на запотяване/размразяването остава с предимство пред рециклирането на въздуха.

Забележка:

- по време на рециклирането въздухът се взема от купето и се пречиства без приток на въздух отвън;
- рецикулацията на въздуха позволява купето да бъде изолирано от външната атмосфера (полезно при шофиране в замърсени райони и др.);
- по-ефективно достигане на желаната температура в купето.

Ръчно използване

Натиснете бутона **7**: индикаторът отгоре светва.

Забележка: за да се предотврати запотяване на прозорците, системата може автоматично да деактивира функцията. Вграденият индикатор на бутона **7** изгасва.

Продължителното използване на това положение може да доведе до

появата на миризми, дължащи се на липсата на обновяване на въздуха, както и до образуването на запотяване върху стъклата.

Ето защо препоръчваме да преминете обратно в автоматичен режим, като натиснете отново бутона **7** веднага щом рециклирането на въздуха повече не е необходимо.

За да излезете от тази функция, натиснете отново бутона **7**.

Спиране на системата

Завъртете контролния елемент **1** до „OFF“, за да спрете системата. За да я стартирате, завъртете отново бутона **1**, за да коригирате скоростта на вентилация, или натиснете бутон **8**.



Действието на климатика води до нарастване на потреблението на гориво (изключвайте го тогава, когато нямате нужда от него).

Климатик: информация и съвети за експлоатация

Съвети за експлоатация

В някои случаи (спрял климатик, включено рециклиране на въздуха, слаба или нулева скорост на вентили-

ВЕНТИЛАЦИОННИ ОТВОРИ, ОТОПЛЕНИЕ И КЛИМАТИК

лация или друго) е възможно да установите запотвяване на страничните и предното стъкло на автомобила.

При конденз използвайте функцията „Проясняване“, за да премахнете конденза, а след това използвайте климатика в автоматичен режим, за да спрете повторното му образуване.



Не поставяйте нищо във вентилационната система на автомобила (например, в случай на неприятна миризма и т.н.)

Има опасност от повреда или пожар.

Потребление

Нормално е да се констатира увеличено потребление на гориво (особено в градски условия) при ползване на климатика.

При автомобилите, оборудвани с климатик без автоматичен режим, изключвайте системата, когато вече нямате нужда от нея.

Няколко препоръки за намаляване на разхода на гориво и оттам – за опазване на околната среда:

Движете се с отворени въздуховоди и затворени стъкла.

Ако автомобилът е бил паркиран на открито при горещо време или на слънце, проветрете го в продължение на няколко минути, за да отстраните горещия въздух преди да потеглите.



Използвайте климатичната система редовно дори при студено време, като я включвате да работи поне веднъж месечно за около 5 минути.

Поддръжка

Направете справка в сервизната книжка на автомобила, за да се запознаете с периодичността на проверките.

Неизправности във функционирането

Като общо правило, се обръщайте към представител на марката в случай на неизправност във функционирането.

– **Намаляване на ефективността на размразяването, на премахването на запотвяването или на климатика.**

Това може да бъде резултат от запушване на елемента на филтъра в купето.

– **Не се произвежда студен въздух.**

Проверете правилно ли са разположени ръчките и изправни ли са електрическите предпазители В противен случай, изключете климатика.

Наличие на вода под автомобилан

След продължително използване на климатика е нормално да установите наличие на вода под автомобила. Това се дължи на кондензация.



Да не се отваря кръга за рецикулация на охлаждащият агент на климатика (фреон).

Веществото може да увреди очите или кожата.

ВЕНТИЛАЦИОННИ ОТВОРИ, ОТОПЛЕНИЕ И КЛИМАТИК

Хладилна течност

61852



Кръгът на охладителната течност (в който някои от компонентите са херметично запечатани) може да съдържа флуорирани парникови газове.

В зависимост от автомобила ще намерите следната информация на етикета **A**, залепен в двигателното отделение.

Наличието и мястото на информацията в етикета зависят от автомобила.



Вид охладителна течност



(XXX) Вид масло в климатичната система



Запалим продукт



Направете справка в ръководството на автомобила



Поддръжка

x.xxx kg	(1) Количеството охладителна течност, налична в автомобила.
GWP xxxx	(2) Потенциал за глобално затопляне.
CO2 eq x.xxx t	(3) Количество в тегло и в еквивалент на CO2.

Допълнителна информация

В зависимост от етикета и от вида на охладителя:

Хладилен агент R-134a

Хладилен агент R-1234yf

- (1) 0,450 кг/0,465 кг/0,520 кг/0,650 кг
- (2) GWP 0.501
- (3) 0,0002 t/0,0003 t



Да не се отваря кръга за рецикулация на охлаждащият агент на климатика (фреон).

Веществото може да увреди очите или кожата.



Преди да работите в двигателното отделение, трябва да изключите запалването

➔ 149 или ➔ 151.

МУЛТИМЕДИЙНО ОБОРУДВАНЕ

Мултимедийна система



Наличието и мястото на това оборудване зависи от мултимедийното оборудване на автомобила.

1. Мултимедиен екран.
2. Гнезда за мултимедия USB-C в централната конзола.
3. Гнездо за включване на аксесоари → 299.
4. Команда на волана.
5. гласова навигация.
6. Гнездо за мултимедия.
7. Мултимедийни гнезда USB заC пътниците отзад (в зависимост от автомобила).

288 - За ваше удобство



Използване на телефон
Припомняме ви, че е необходимо да спазвате действащото законодателство, отнасящо се до използването на този тип уреди.



Включвайте само принадлежности с максимална мощност 12 вата.

Съществува опасност от пожар

Мултимедиен порт



Мултимедийни гнезда USB-C 2 и 7 (в зависимост от автомобила) могат да се използват за зареждане на аксесоари с максимална мощност от 12 вата (5 волта) на гнездо.

Забележка: гнездата за мултимедия USB-C 2 могат да се използват и за прехвърляне на данни.

МУЛТИМЕДИЙНО ОБОРУДВАНЕ

i Ако свържете кабел от аксесоар към USB порт USB (например кабел за зареждане на смартфон), не забравяйте да го изключите, когато вече не се използва.

Опасност от късо съединение и повреда на USB порта в случай на контакт между края на кабела и метален предмет (напр. запалка и др.).

i За допълнителна информация вижте инструкциите за мултимедията.

Интегрирано управление на системата „свободни ръце“ за мобилни телефони



Използвайте микрофона **8** и контролния елемент на волана **4**.



Използване на телефон

Припомняме ви, че е необходимо да спазвате действащото законодателство, отнасящо се до използването на този тип уреди.

Зона за индукционно зареждане **9**



В зависимост от автомобила, зона **9** е оборудвана с магнитно устройство **C**. → 301

МУЛТИМЕДИЙНО ОБОРУДВАНЕ



4

 Когато шофирате, уверете се, че съдът, разположен в поставката за чаша, е добре затворен, за да не се преобърне.

Съществува риск от повреда на околното електрическо и/или електронно оборудване в случай на разливане на течност.

Държач за телефон А

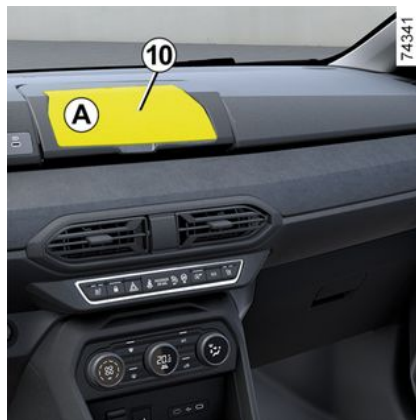

При автомобили със съответното оборудване вдигнете капака **10**, поставете телефона **13** хоризонтално върху стойката **11**, след това свалете капака **10**, като същевременно държите телефона на място върху стойката **12**.



От съображения за безопасност извършвайте тези настройки при спрял автомобил.



Преди употреба се уверете, че телефонът е закрепен добре на място между стойките **11** и **12**.



Уверете се, че телефонът е закрепен добре на място в телефонния държач, за да е сигурно, че няма да падне върху пътниците при рязък завой или внезапно спиране.

МУЛТИМЕДИЙНО ОБОРУДВАНЕ

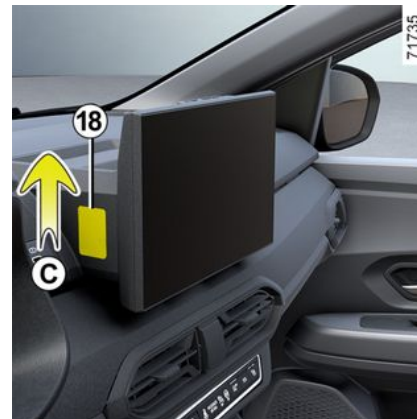
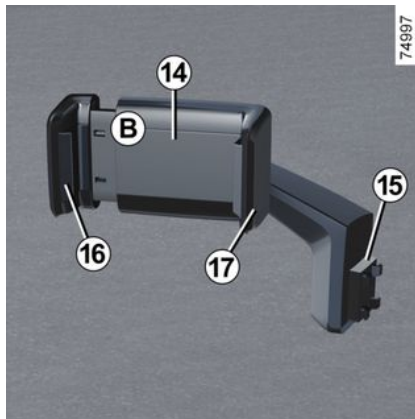

Използване на телефон

Припомняме ви, че е необходимо да спазвате действащото законодателство, отнасящо се до използването на този тип уреди.

Сменяем държач за телефон **B**

При автомобили със съответното оборудване следвайте инструкциите по-долу, за да монтирате подвижния телефонен държач **B**:

При автомобили със съответното оборудване следвайте инструкциите по-долу, за да монтирате подвижния телефонен държач **B**:

- свалете капака **18** (движение **C**);
- закрепете основата **15** на държача за телефон към компонента **19** (движение **D**);
- издърпайте щипката **16** наляво;

– поставете телефона в държача за телефон **14**, като натискате фиксираната щипка **17**, след това освободете щипката **16**, така че телефонът да е закрепен добре на място между щипките **16** и **17**.

За да демонтирате подвижния държач за телефон **B**, действайте в обратен ред.

Забележка: Можете ръчно да регулирате наклона на държача за телефон **14** в желаната позиция.

МУЛТИМЕДИЙНО ОБОРУДВАНЕ



Уверете се, че основата на държача за телефон е монтирана правилно и че телефонът е закрепен добре на място в телефонния държач, така че да не падне върху пътниците при рязък завой или внезапно спиране.



От съображения за безопасност извършвайте тези настройки при спрял автомобил.



Използване на телефон

Припомняме ви, че е необходимо да спазвате действащото законодателство, отнасящо се до използването на този тип уреди.

ОБОРУДВАНЕ ЗА КУПЕТО

Електрически стъкла

Електрически стъкла

Тези системи работят при включено или изключено запалване до отварянето на предна врата (ограничение до около 3 минути).



Отговорност на водача

Никога не излизайте от автомобила, дори и за кратко време, с оставена в него карта или ключ и дете, възрастен човек, който не може да се грижи за себе си, или домашен любимец.

Детето или животното може да постави в опасност себе си или други лица, стартирайки двигателя, задействайки оборудвания като стъклоподемника или заключвайки вратите.

В случай на защипване на част от тялото, задействайте веднага движение на стъклото в обратна посока, натискайки съответния бутон.

Съществува опасност от сериозни наранявания

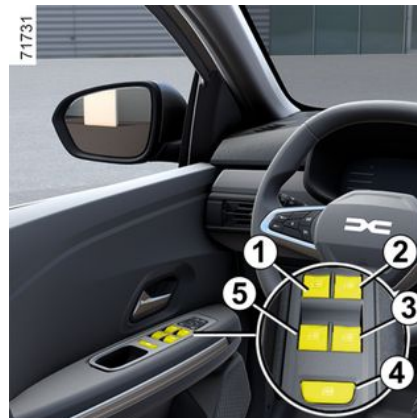

Електрическите стъклоподемници функционират при включен контакт.

От мястото на водача

Натиснете или дръпнете бутона за съответното стъкло, за да го свалите или вдигнете до желаната височина:

1 за страната на водача;

2 за страната на пътника отпред;

3 и **5** за пътниците на задната седалка.

Безопасност на пътниците

Водачът може да дезактивира задните стъклоподемници на пътниците, като натисне превключвателя 4. На арматурното табло се показва съобщение за потвърждение или, в

ОБОРУДВАНЕ ЗА КУПЕТО

зависимост от автомобила, светва светлинният индикатор, вграден в превключвателя.



От мястото на пътника на предната седалка

Натиснете превключвателя **6**.



Избягвайте да поставяте предмети върху наполовина отворено стъкло: съществува опасност от повреда на устройството за вдигане на стъклото.

Импулсен режим

Този режим допълва функциите на електрическите стъклоподемници, описани преди това.

Натиснете за кратко или вдигнете превключвателя за съответното стъкло докрай: прозорецът ще се повдигне или спусне напълно. Всяко действие върху превключвателя спира движението на стъклото.

Невъзможно задействане на електрическото стъкло

Електрическото стъкло е оборудвано с режим за защита от прегряване: ако натиснете превключвателя на прозореца многократно (много задействания в рамките на няколко минути), той преминава в защитен режим (заклучване на прозореца в затворено положение).

За да прекратите режима за защита от прегряване, при включено запалване не извършвайте никакви действия с превключвателя за около 20 минути. Защитата ще бъде автоматично дезактивирана в края на този период.

Дотогава използването на електрическото стъкло е ограничено. След около пет минути ще можете да натиснете превключвателя до четири пъти в рамките на около пет минути.

Забележка: ако запалването бъде изключено преди края на 20-минутния период, процедурата трябва да започне отначало.

От задните места



Натиснете превключвателя **7**.



При затваряне на стъклата се уверете, че части от тялото (ръка, китка и др.) не се подават извън автомобила.

Съществува опасност от сериозни наранявания



Безопасност на пътниците на задната седалка

Водачът може да преустанови действието на устройствата за вдигане на стъклата чрез натискане на превключвателя **4**. На арматурното табло се показва съобщение с потвърждение.

Отговорност на водача

Никога не излизайте от автомобила, дори и за кратко време, оставяйки вътре ключа, когато в колата има дете, възрастен човек, който не може да се самообслужва, или животно.

Детето или животно може да постави в опасност себе си или други лица, стартирайки двигателя, задействайки оборудването като стъклоподемника или заключвайки вратите.

В случай на зацепване на част от тялото, задействайте веднага движение на стъклото в обратна посока, натискайки съответния бутон.

Съществува опасност от сериозни наранявания.

Отваряне/затваряне на прозорците с дистанционно управление

При отключване на вратите отвън, ако **натиснете и задържите бутона за отключване с карта**, всички прозорци, оборудвани с импулсни електрически стъкла, ще се отворят автоматично.

При заключване на вратите отвън, ако **натиснете и задържите бутона за заключване с карта**, всички прозорци, оборудвани с импулсни електрически стъкла, ще се затворят автоматично.

Препоръчително е потребителят да управлява системата само когато автомобилът е отчетливо видим и никой не е вътре.



При затваряне на стъклата се уверете, че части от тялото (ръка, китка и др.) не се подават извън автомобила.

Съществува опасност от сериозни наранявания

Неизправности във функционирането

Ако по някаква причина стъклото не може да се затвори, системата се връща към нормален режим: вдигнете колкото пъти е необходимо съответния превключвател до пълното затваряне на стъклото (стъклото се затваря постепенно), задържете превключвателя (отново от страната за отваряне) за една секунда, след което свалете или вдигнете стъклото докрай, за да инициализирате отново системата.

Ако е необходимо, обърнете се към представител на марката.

ОБОРУДВАНЕ ЗА КУПЕТО

Ръчно управлявани задни прозорци



Завъртете ръчка **8**, за да свалите или вдигнете стъклото до желаната височина.

Вътрешно осветление

Осветление при отваряне на вратите

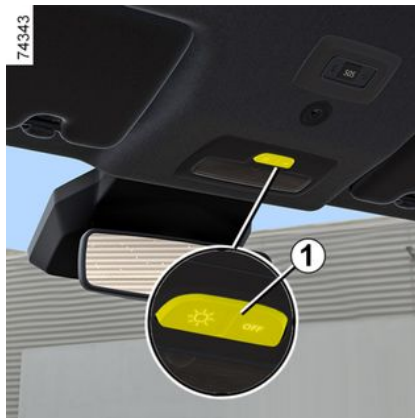

Натиснете превключвателя **1** или, в зависимост от автомобила, превключвателя **2** или **3**, за да активирате:

- постоянно осветление;
- осветление, управлявано от отварянето на една от предните врати или, в зависимост от автомобила, на една от четирите врати. Осветлението угасва само тогава, когато съответните врати са добре затворени;
- принудително изключване на осветлението.



Осветление за четене

(в зависимост от автомобила)

ОБОРУДВАНЕ ЗА КУПЕТО

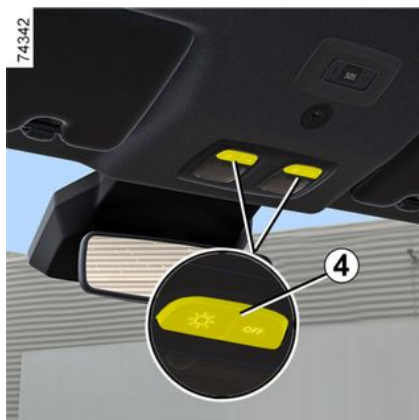

Натиснете превключвателя **4**, за да активирате:

- постоянно осветление;
- осветление, управлявано от отварянето на една от предните врати или, в зависимост от автомобила, на една от четирите врати. Осветлението угасва само тогава, когато съответните врати са добре затворени;
- принудително изключване на осветлението.

Осветление на жабката

(в зависимост от автомобила)



Осветлението **5** се включва, когато се отвори вратичката.

Осветление на багажника

(в зависимост от автомобила)

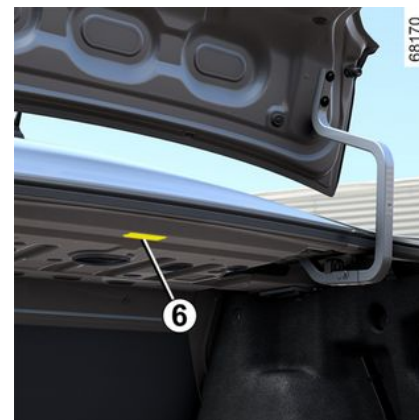

Лампата **6** се включва, когато се отвори капакът на багажника.

ОБОРУДВАНЕ ЗА КУПЕТО



Автоматични устройства, управляващи действието на вътрешното

осветление

(в зависимост от автомобила)

– Ако вратите се отключат с помощта на дистанционното управление, вътрешното осветление се включва за около 30 секунди.

– ако една от вратите е останала отворена (или недобре затворена), това води до задействане на временно осветление с продължителност от 1 до около 3 минути.

– ако при включване на запалването всички врати са затворени, вътрешното осветление започва да намалява постепенно.

Сенник, огледало, дръжка за хващане

Сенник 1 и 2



Спуснете сенника **1** или **2** върху предното стъкло или го откачете и го обърнете така, че да покрива страничното стъкло.

Огледала на сенника 3



В зависимост от автомобила на сенниците има огледало.

Вдигнете капака **4**.

Хванете ръкохватките за отпред 5 и отзад 6 или, в зависимост от автомобила, 7

Те могат да се използват от пътниците за опора по време на движение.

Не ги използвайте, за да влизате и излизате от автомобила.

ОБОРУДВАНЕ ЗА КУПЕТО

Закачалки за дрехи 8



Гнездо за включване на електрически принадлежности, пепелник, запалка

Пепелник 1



Това може да се съхранява в гнездо 2 или 4.

За да го отворите, повдигнете капачка.

За да го изпразните, издърпайте целия пепелник, който се изважда от гнездото си.



Ако вашият автомобил не е оборудван със запалка и пепелник, можете да си доставите тези принадлежности от представител на марката.

Запалки 3 и 5 или, в зависимост от автомобила, 6



При включено запалване натиснете навътре запалката 3. Запалката се връща обратно сама с леко щракване веднага след нагорещаването си. Издърпайте. След употреба я поставете на мястото ѝ без да я натискате навътре докрай.

4

ОБОРУДВАНЕ ЗА КУПЕТО

Гнезда за включване на аксесоари 3 и 5 или, в зависимост от автомобила, 6

Гнездата са предвидени за включване на принадлежности, одобрени от нашия технически отдел.



Включвайте само принадлежности с максимална мощност 120 вата (12 V).

Когато се използват едновременно няколко гнезда за включване на електрически принадлежности, общата мощност на включените принадлежности не трябва да надвишава 180 вата.

Съществува опасност от пожар

МЕСТА ЗА СЪХРАНЕНИЕ НА БАГАЖ И ЗАКРЕПВАНЕТО МУ В САЛОНА

Отделения за съхранение в предните врати 1



На пода (пред седалката на водача) не трябва да има предмети, тъй като тези предмети могат да се плъзнат под педалите по време на внезапни спирания, като по този начин ще възпрепятстват тяхното използване.

Отделение в централната конзола



Когато шофирате, уверете се, че съдът, разположен в поставката за чаша, е добре затворен, за да не се преобърне.

Съществува риск от повреда на околното електрическо и/или електронно оборудване в случай на разливане на течност.

Отделение за съхранение в централната конзола/зона за индукционно зареждане 2



В зависимост от автомобила, зона **2** е оборудвана с магнитно устройство **C**, което е проектирано да държи вашия смартфон на място, при условие че е оборудван с магнитна технология или че е оборудван със съвместим (магнитен) калъф. Тази система позволява стабилно закрепване, като същевременно оптимизира зареждането на вашето устройство. За повече информация относно състоянието на зареждане вижте инструкциите за мултимедията.

МЕСТА ЗА СЪХРАНЕНИЕ НА БАГАЖ И ЗАКРЕПВАНЕТО МУ В САЛОНА

4  Важно е да не оставяте предмети (карта за стартиране, USB устройство, SD карта, кредитна карта, карта за стартиране, бижута, ключове, монети и др.) **2** в зоната за индукционно зареждане, когато зареждате телефона. Извадете всички магнитни карти или кредитни карти от калъфа на телефона, преди да поставите телефона в зоната за индукционно зареждане **2**.

 Предмети, оставени в зоната за индукционно зареждане **2**, може да прегреят. Препоръчваме ви да ги поставяте в предвидените за целта зони (отделение за съхранение, отделение за съхранение в сенника и др.).

Поставяне на чаша или пепелник **3**



Следете в отворените пространства за съхранение на багаж да не се поставят никакви твърди тежки или остри предмети, за да не бъдат изхвърлени със сила към пътниците при остър завой, внезапно спиране или удар.

Жабка от страната на пътника



За да я отворите, издърпайте ръчка **4**.

В жабката влизат документи с формат A4 и други предмети.

От вътрешната страна на вратичката е предвидено отделение за писалки, карти и други.



На пода (пред седалката на водача) не трябва да има предмети, тъй като тези предмети могат да се плъзнат под педалите по време на внезапни спирания, като по този начин ще възпрепятстват тяхното използване.

МЕСТА ЗА СЪХРАНЕНИЕ НА БАГАЖ И ЗАКРЕПВАНЕТО МУ В САЛОНА

Отделение за съхранение в централната конзола **5**

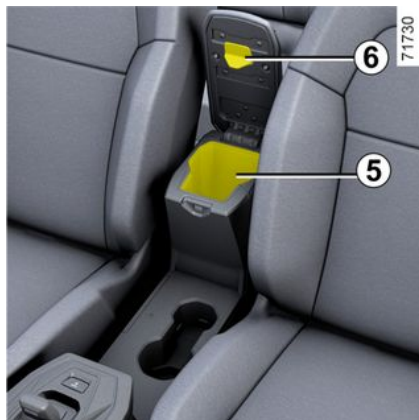

Вдигнете капака на централния подлакътник **6**.

Задно отделение за съхранение **7**



Отделение за съхранение на задната врата **8**



Следете в отворените пространства за съхранение на багаж да не се поставят никакви твърди тежки или остри предмети, за да не бъдат изхвърлени със сила към пътниците при остър завой, внезапно спиране или удар.

МЕСТА ЗА СЪХРАНЕНИЕ НА БАГАЖ И ЗАКРЕПВАНЕТО МУ В САЛОНА

Отделения за съхранение на предните седалки **9**

(в зависимост от автомобила)

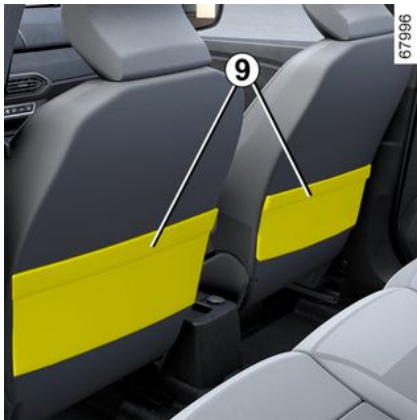

Държач за различни аксесоари YouClip **10** и **11**

В зависимост от автомобила, те са предназначени за закрепване на куба **12**, лампата **15**, закачалката за чантата **17** (разположена в багажното отделение) или аксесоарите, одобрени от техническия отдел на марката.

Свържете се с одобрен дилър за всички съвети.



Уверете се, че аксесоарите YouClip са правилно поставени, така че да не изхвъркнат към пътниците по време на внезапно завиване, спиране или в случай на произшествие.

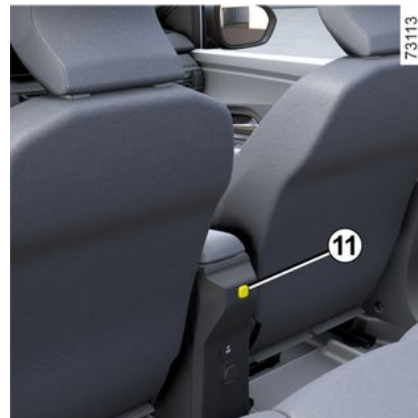

Куб **12**

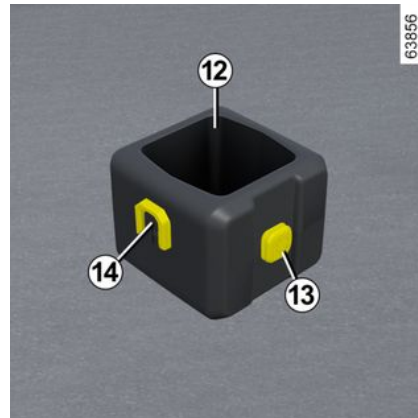

МЕСТА ЗА СЪХРАНЕНИЕ НА БАГАЖ И ЗАКРЕПВАНЕТО МУ В САЛОНА

За да инсталирате куба на автомобили с такова оборудване, плъзнете основата **14** на куба от горе надолу върху държача за множество аксесоари **10** или **11**.

Можете да използвате куба като поставка за чаша.

За да отстраните куба, плъзнете основата **14** на куба от долу нагоре върху държача за множество аксесоари.

Максимално тегло на куб: 0,5 kg.

Лампа **15**

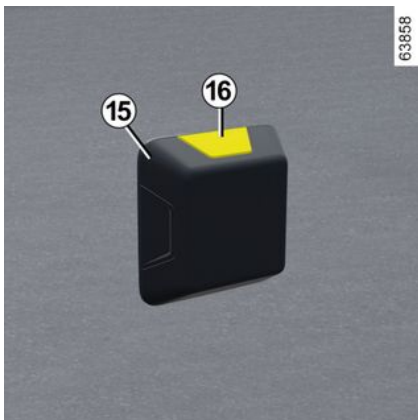

Можете да прикрепите лампата към основата **13** на куба или към една от закачалките за различни аксесоари **10** или **11**.

Натиснете бутона **16**, за да включите лампата.

Закачалка за чанти **17**

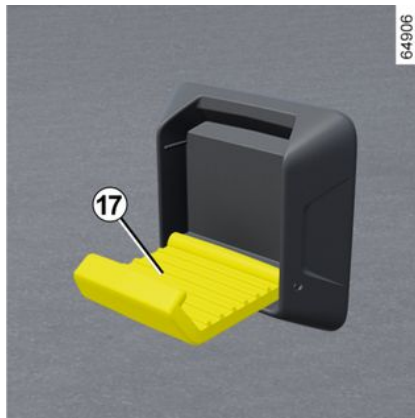

Можете да прикрепите закачалката за чанта към основата **13** на куба или към един от държачите за различни аксесоари **10** или **11**.

Максимално тегло на кука на основата на куба: 1 kg.

Максимално тегло на кука на основата **10**: 2 kg.

ПРЕВОЗ НА ПРЕДМЕТИ

Място за съхранение в багажника

Полица зад задната седалка



Не поставяйте никакви предмети и особено никакви тежки или твърди предмети върху полицата **1**. При рязко спиране или инцидент те биха могли да застращат пътниците в автомобила.

Подреждане, оборудване на багажника

Разделяне на багажника

(в зависимост от автомобила)



Багажникът може да се приспособи така, че да предоставя отделни зони за съхранение.

За разглобяването и сглобяването на компонентите **2** вижте инструкциите за оборудването.

Препоръчва се да пазите това упътване заедно с останалите документи на автомобила.

Забележка:

- при сглобяване на компонентите **2** се уверете, че постелката в багажника **1** е поставена правилно;
- след разглобяване използвайте плика за съхранение на компонентите **2**.



Максимално допустим товар в багажника: 16 kg, равномерно разпределени между отделенията.

Точки за закрепване



Точките за закрепване **3**, разположени във всеки ъгъл на багажника, служат за разпределение на товара.

ПРЕВОЗ НА ПРЕДМЕТИ



Винаги поставяйте транспортните предмети така, че най-тежките да се опират в облегалката на задната седалка.



Разполагайте винаги най-тежките предмети направо на пода. Използвайте куките за закрепване, разположени на пода на багажника, ако автомобилът притежава такива. Товаренето трябва да се извършва така, че нито един предмет да не може да бъде изхвърлен напред при рязко спиране. Заклучвайте обезопасителните колани на задните места дори когато там няма никакъв пътник.

Превоз на предмети в багажника

Поставяйте превозваните предмети винаги така, че най-големият им размер да се опира на:

73141



облегалката на задната седалка, както е случаят при обичайните товари (пример **A**);

73142

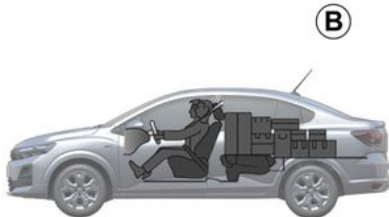

предните седалки, когато задните облегалки са свалени → **53** (пример **B**).

Уверете се, че превозваните предмети са равномерно разпределени в мястото за товарене.

Ако трябва да поставите предмети върху свалената облегалка, е много важно да отстраните подглавниците, преди да я свалите, за да може да се прибере колкото се може по-плътнo към седалката.



Разполагайте винаги най-тежките предмети направо на пода. Използвайте точките за закрепване, разположени на пода на багажника **1**, ако автомобилът притежава такива. Товаренето трябва да се извършва така, че нито един предмет да не може да бъде изхвърлен напред при рязко спиране. Заклучвайте обезопасителните колани на задните места дори когато там няма никакъв пътник.

ПРЕВОЗ НА ПРЕДМЕТИ

Теглене

i Максимален товар в точката на прикачване, максимална маса на ремарке със спирачки и без спирачки → 377.

Избор и монтаж на оборудването за теглене

Максимална маса на оборудването за теглене

Теглич (напречен елемент и теглич), който първоначално не е монтиран на автомобила: целият теглич и монтажните елементи не трябва да надвишават **23 kg**.

Устройството за теглене не трябва да закрива компонент на осветлението или регистрационната табела, когато не се използва.

Във всички случаи трябва да спазвате законодателството на страната, в която се намирате. За монтаж и условия за експлоатация вижте инструкциите за монтаж на оборудването.

Препоръчва се да пазите това упътване заедно с останалите документи на автомобила.

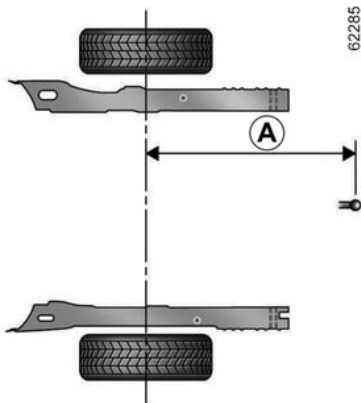

Версия с четири врати:
A = 1053 mm максимум

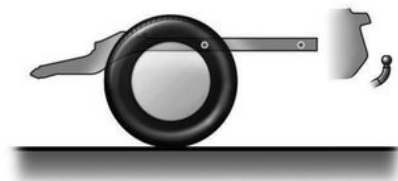

Превозни средства, оборудвани с точки за закрепване



ПРЕВОЗ НА ПРЕДМЕТИ

Достъп до точките за закрепване 1

Отворете вратите, за да имате достъп до точките за закрепване 1.

Максимално допустимо натоварване на багажните греди: 80 кг (включително носещите приспособления).



При избора на принадлежности, подходящи за вашия автомобил, ви съветваме да се допитвате до вашия представител на марката. За информация относно монтажа на оборудването и условията за употреба направете справка в инструкциите за монтаж на оборудването. Препоръчва се да пазите това упътване заедно с останалите документи на автомобила.



Когато оригинални и одобрени от нашите технически центрове багажни греди са доставени заедно с винтове, използвайте единствено последните за закрепване на багажните греди към покрива на автомобила.

ДОСТЪП ДО ДВИГАТЕЛЯ, НИВА

Капак на двигателя



За да отворите капака на двигателя, издърпайте ръчката **1**, разположена от лявата страна на арматурното табло при отворена врата.

Отключване на обезопасяването на капака

За да отключите, вдигнете леко капака на двигателя и натиснете езичето **4** по посока на стрелката **A**, за да освободите куката **2**.



Преди да работите в двигателното отделение, трябва да изключите запалването

→ 149 → 151.

Отваряне на капака на двигателя



Повдигнете капака на двигателя и откачете подпората **6** от поставката **5**; за ваша безопасност поставете подпората в нейното гнездо **5**.

Затваряне на капака

Проверявайте дали нещо не е било забравено в двигателното отделение.

За да затворите капака на двигателя, поставете отново подпората **6** в поставката **5**, задръжте капака на двигателя по средата, след това го свалете на 30 cm над затвореното положение, преди да го пуснете. Капакът се заключва сам под действие на тежестта си.



При извършване на действия в близост до двигателя, бъдете внимателни, тъй като е възможно той да бъде горещ. Освен това, вентилаторът на двигателя може да се включи във всеки момент. Етикетът



в двигателното отделение ви напомня за това.

Риск от нараняване.

ДОСТЪП ДО ДВИГАТЕЛЯ, НИВА



При работа под капака на двигателя, проверявайте дали ръчката на чистачката на стъклото е в положение „стоп“.
Риск от нараняване.



Избягвайте оказването на натиск върху капака на двигателя: риск от случайно затваряне на капака.



Уверете се, че капакът е правилно заключен. Уверете се, че никакъв предмет (камъче, парцал или друго) не пречи за правилното му заключване.



След всяка намеса в отделението на двигателя, уверете се, че не забравяте нещо (кърпа, инструменти...)
В противен случай, това може да доведе до повреда в двигателя или да предизвика пожар.



В случай на удар, дори и лек, върху радиаторната решетка или капака на двигателя, прегледайте колкото може по-бързо ключалката на капака в сервис на оторизиран представител на марката.

Двигателно масло

общи положения

Двигателят с вътрешно горене изразходва масло за смазване и охлаждане на движещите се части, така че е нормално между две планови смени на маслото да доливате масло.

Все пак се свържете с вашия представител на марката, ако се изразходват повече от 0,5 литра на всеки 1000 km след периода на вработване на автомобила.

Периодичност: Проверявайте равнището на маслото периодично, както и преди всяко тръгване на дълъг път, за да не рискувате да повредите двигателя.

Отчитане на нивото на маслото

Отчитането трябва да се направи при автомобил, паркиран на хоризонтална повърхност, и след продължителен престой на двигателя.

За да знаете точното ниво на маслото и да сте сигурни, че максималното ниво не е превишено (има риск от повреда на двигателя), трябва задължително да използвате измерителната пръчка.

В зависимост от автомобила, на арматурното табло се извежда предупреждение към шофьора само когато нивото на горивото достигне своя минимум.

ДОСТЪП ДО ДВИГАТЕЛЯ, НИВА

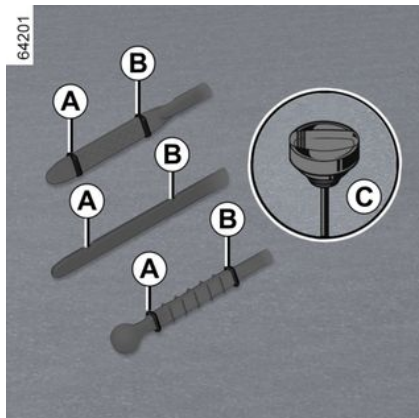

- 5
- Отстранете пръчката и я избършете с чист парцал, който не изпуска влакна;
 - вкарайте пръчката до упор (при автомобили, оборудвани с „капачка-измерител“, завийте капачката **C** докрай);
 - отстранете отново маслоизмервателната пръчка;
 - отчетете нивото: то не трябва в никакъв случай да спада под маркировката „MINI“ **A**, нито да надвишава маркировката „MAXI“ **B**.

След приключване на операцията се уверете, че пръчката е вкарана до крайно положение и че „капачката-измерител“ е напълно завита.



Използвайте фуния или защитете зоната на гърлото за пълнене, за да избегнете изтичане на моторно масло върху гореща част на двигателното отделение или чувствителна част (например електрически компоненти).
Опасност от пожар.



Превишаване на максималното ниво на маслото в двигателя
В никакъв случай не трябва да се надвишава максималното ниво на напълване **B**: това може да повреди двигателя и системата за контрол на емисиите. Ако нивото е над отметката за максимум **MAXI**, **не стартирайте автомобила** и се обърнете към представител на марката.

Доливане, пълнене, смяна на маслото

доливане/напълване



Автомобилът трябва да е върху хоризонтална повърхност, със спрял и изстинал двигател (например, преди първото потегляне за деня).



Преди да работите в двигателното отделение, трябва да изключите запалването

➔ 149 или ➔ 151.

ДОСТЪП ДО ДВИГАТЕЛЯ, НИВА

i Не надвишавайте нивото „MAXI“ и не забравяйте да поставите на място капачката **1** и маслоизмерителната пръчка **2**.

– проверете равнището му с помощта на пръчката **2** (както е обяснено по-горе).

След приключване на операцията се уверете, че пръчката е вкарана до крайно положение и че „капачката-измерител“ е напълно завита.

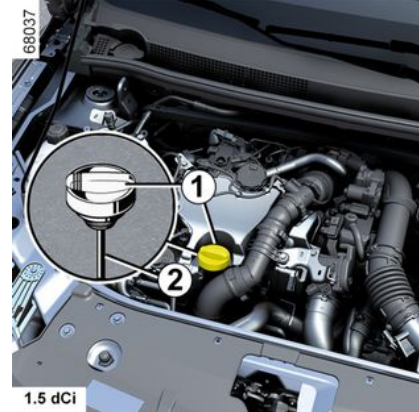
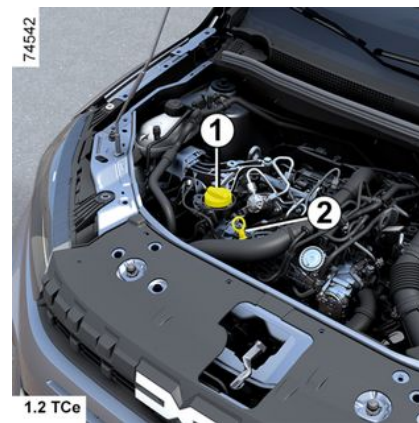
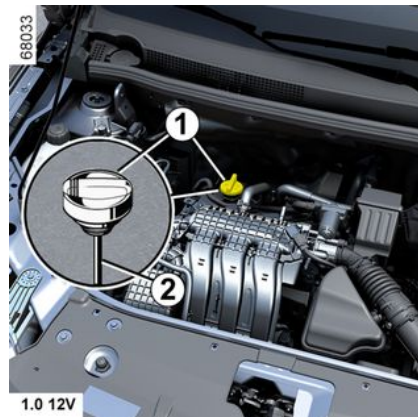
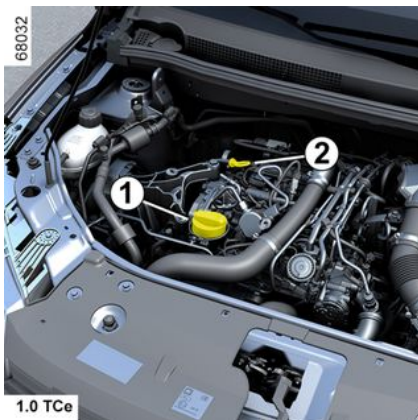

- Разхлабете капачката **1**;
- долейте масло до необходимото ниво (за справка обемът между маркировките „MINI“ и „MAXI“ на маслоизмервателната пръчка **2** възлиза на 1,5 и 2 литра в зависимост от двигателя);
- изчакайте около 20 минути, за да може маслото да се източи;

5

ДОСТЪП ДО ДВИГАТЕЛЯ, НИВА



Превишаване на максималното ниво на маслото в двигателя

В никакъв случай не трябва да се надвишава максималното ниво на напълване: това може да повреди двигателя и системата за контрол на емисиите.

Ако нивото е над отметката за максимум MAXI, **не стартирайте автомобила** и се обърнете към представител на марката.

Смяна на маслото

Периодичност: отнесете се до сервизната книжка на автомобила.

Възможност за смяна на маслото

Вижте сервизната книжка на автомобила или се обърнете към представител на марката.

Проверявайте винаги нивото на маслото в двигателя с помощта на измерителната пръчка, както е обяснено преди това (то никога не трябва да бъде под минималната (mini) или над максималната (maxi) отметка на измерителната пръчка).

Клас на двигателното масло

Направете справка в сервизната книжка на автомобила



Добавяне на маслото на двигателя

Използвайте фуния или защитете зоната на гърлото за пълнене, за да избегнете изтичане на моторно масло върху горещата част на двигателното отделение или чувствителна част (например електрически компоненти).

Опасност от пожар.



Не оставяйте двигателя да работи в затворено помещение: отработените газове са отровни.



При работа под капака на двигателя, проверявайте дали ръчката на чистачката на стъклото е в положение „стоп“.

Риск от нараняване.



Пълнене и/или проверка на нивото на маслото:

при доливане или проверка на нивото на маслото се уверете, че няма течове на масло по компонентите на двигателя.

Не забравяйте да затворите правилно капачката и да поставите на място маслоизмервателната пръчка, за да предпазите горещите компоненти на двигателя от маслени пръски.

Опасност от пожар.



При извършване на действия в близост до двигателя, бъдете внимателни, тъй като е възможно той да бъде горещ. Освен това, вентилаторът на двигателя може да се включи във всеки момент. Етикетът



в двигателното отделение ви напомня за това.

Риск от нараняване.

ДОСТЪП ДО ДВИГАТЕЛЯ, НИВА



В случай на ненормално и повтарящо се спадане на нивата на различните течности се обърнете към представителя на марката.



Смяна на маслото в двигателя: ако сменяте маслото при загрят двигател, внимавайте да не получите изгаряния при изтичане на маслото.

Ниво на охлаждадна течност

Охлаждаща течност за двигателя с вътрешно горене



При изключен двигател и паркиран на равен терен автомобил нивото **при студен двигател** трябва да бъде между маркировките „MINI“ и „MAXI“ на резервоара за охлаждадна течност **1**.

Допълнете това ниво **при студен двигател**, докато достигне маркировката „MINI“.

Периодичност на контрола на нивото

Проверявайте редовно нивото на охлаждащата течност (при липса

на охлаждаща течност, двигателят може да получи сериозни повреди). Ако е необходимо доливане, използвайте само продуктите, одобрени от Техническият отдел на Производителя, които ви осигуряват:

- защита от измръзване;
- антикорозионна защита на охлаждащата верига.



Не трябва да се извършват никакви дейности по охлаждащата верига, докато двигателят с вътрешно горене е горещ.
Опасност от изгаряне.

Периодичност на смяната:

Направете справка в сервисната книжка на автомобила



В случай на ненормално и повтарящо се спадане на нивата на различните течности се обърнете към представителя на марката.

ДОСТЪП ДО ДВИГАТЕЛЯ, НИВА



Внимавайте при работа в близост до двигателя с вътрешно горене, тъй като може да е горещ.

Освен това, вентилаторът на двигателя може да се включи във всеки момент. Етикетът



в двигателното отделение ви напомня за това.

Риск от нараняване.



Спирачната течност трябва да се проверява често, във всеки случай, винаги когато усетите разлика, макар и малка, в ефективността на спирачките.

Проверка на нивото се извършва при спрял двигател и автомобил, паркиран на хоризонтален терен.



Преди да работите в двигателното отделение, трябва да изключите запалването

→ 149 или → 151.



При работа под капака на двигателя, проверявайте дали ръчката на чистачката на стъклото е в положение „стоп“.

Риск от нараняване.

Доливане

Всяко действие, свързано с намеса в работата на хидравличната система, трябва да бъде последвано от смяна на течността, извършена от специалист.

Задължително е да използвате течност, одобрена от техническите служби и налята от запечатан бидон.

Периодичност на смяната:

Вижте сервисната книжка на автомобила.



В случай на ненормално и повтарящо се спадане на нивата на различните течности се обърнете към представител на марката.

Нива, филтри

Ниво на спирачната течност



Равнище

Нивото спада обикновено успоредно с износване на накладките, но не трябва никога да спада под предупредителната линия „MINI“, отбелязана върху резервоара за спирачна течност 1.

Ако желаете сами да проверите степента на износване на дисковете и барабаните, се снабдете с документа, поясняващ метода за проверка, от мрежата на производителя или неговия уеб сайт.

ДОСТЪП ДО ДВИГАТЕЛЯ, НИВА

Система за измиване на стъкло-то



Доливане



При спрял двигател отворете капачката **2**. Напълнете го, докато се покаже течност, след това поставете отново капачката.

Този резервоар захранва устройствата за измиване на предните и задните стъкла, когато автомобилът е оборудван с такива устройства.

Забележка: проверявайте редовно нивото на резервоара и доливайте течност, преди да поемете на път.

Течност: трябва да използвате само течност за миене на предното стъкло, съдържаща незамръзващ агент.

Препоръчваме ви да се консултирате с Представител на марката или квалифициран специалист.

Забележка: не използвайте твърда вода (риск от повреда на помпичката или образуване на накип по помпата и дюзите).

Дюзи: за да регулирате височината на дюзите на устройството за измиване на стъкла, използвайте инструмент от типа на игла.

Филтри

Смяната на филтриращите елементи (въздушен филтър, филтър за дизелово гориво и т.н.) е предвидена в операциите по поддръжка на вашия автомобил.

Периодичност на смяна на филтриращите компоненти: направете справка в сервисната книжка на автомобила.

Филтър за салона на автомобила

Ако вашият автомобил не е оборудван с оригинален филтър за купето, е възможно такъв да бъде инсталиран по-късно.

Отнесете се до представител на марката.



Преди да работите в двигателното отделение, трябва да изключите запалването
➔ 149, ➔ 151.



При работа под капака на двигателя, проверявайте дали ръчката на чистачката на стъклото е в положение „стоп“.
Риск от нараняване.



При извършване на действия в близост до двигателя, бъдете внимателни, тъй като е възможно той да бъде горещ
Освен това, вентилаторът на двигателя може да се включи във всеки момент Етикетът



в двигателното отделение ви напомня за това.
Риск от нараняване.

АКУМУЛАТОР:

12 V акумулатор



Акумулаторната батерия **1** не се нуждае от поддръжка. **Не трябва да я отваряте или да добавяте течности в нея.**



Трябва да се бори внимателно с акумулатора **1**, тъй като съдържа сярна киселина, която не трябва да влиза в контакт с очите или кожата. Ако се осъществи такъв контакт, изплакнете изобилно засегнатото място с вода и при необходимост се обърнете към лекар. Дръжте на разстояние от компонентите на акумулатора пламъци, нагорещени предмети или искри (риск от експлозия).

В зависимост от автомобила системата непрекъснато проверява състоянието на заряда на акумулатора. Ако той е намален, на арматурното табло се показва съобщението „12 V акумулатор архивиране“, последвано от „Слаб акумулатор запали двигателя“. В този случай стартирайте двигателя, шофирайте автомобила или изчакайте съобщението на арматурното табло да се скрие.

Забележка: съобщението „12 V акумулатор архивиране“ може да се покаже след 5 до 30 минути използване на автомобила със спрян двигател, за да предупреди потребителя,

че функциите, които консумират енергия (вътрешно осветление, радио, навигация, вентилация, хранене на аксесоарите и др.), може да бъдат прекъснати автоматично.

Състоянието на зареждане на акумулатора може да намалее, особено ако използвате автомобила си:

- за кратки пътувания;
- в градска среда;
- при ниски температури;
- след продължително използване на елементи, които са консуматори (радио и др.), при изключено запалване.



Преди да работите в двигателното отделение, трябва да изключите запалването
➔ 149, ➔ 151.

АКУМУЛАТОР:



При извършване на действия в близост до двигателя, бъдете внимателни, тъй като е възможно той да бъде горещ. Освен това, вентилаторът на двигателя може да се включи във всеки момент. Етикетът



в двигателното отделение ви напомня за това.

Риск от нараняване.



Етикет А

Спазвайте указанията, прикрепени върху акумулатора:

- **2** откритият пламък и пушенето са забранени;
- **3** използването на предпазни средства за очите е задължително;
- **4** пазете далеч от деца;
- **5** взривоопасен материал;
- **6** направете справка в ръководството;
- **7** разяждащи вещества.



За вашата безопасност и за правилното функциониране на електрическото оборудване на превозното средство (светлини, чистачки, ABS и т.н.) всяка интервенция по акумулатора (отстраняване, изключване и т.н.) трябва да се извърши от квалифициран професионалист.

Опасност от сериозни изгаряния от електрически удари.

Задължително следвайте периодичността за смяна, посочена в документа за поддръжка, без да я превишавате.

Батерията е специфичен тип. Моля, уверете се, че е заменена със същия тип.

Обърнете се към представител на марката.

ПОЧИСТВАНЕ

Поддръжка на каросерията

Добре поддържаното превозно средство се запазва за по-дълго време. Ето защо ви съветваме да поддържате редовно външния вид на автомобила.

Вашият автомобил е защитен с ефективни антикорозионни технологии. Независимо от това той остава подложен на действието на различни фактори.

Вещества, предизвикващи корозия, намиращи се в атмосферата:

- атмосферно замърсяване (в населени и промишлени зони);
- соли в атмосферата (в приморските зони, особено при топло време),
- дължащи се на сезонните и хигрометричните климатични условия (сол, разхвърляна по пътя през зимата, вода, с която се мият улиците и т.н.).

Пътно-транспортни произшествия

Абразивни действия

Прах в атмосферата, пясък, кал, камъчета, изхвърляни от други автомобили, и т.н.

Налага се да предприемете минимум предпазни мерки, които ще ви осигурят защита от тези опасности.

Какво трябва да се прави

Мийте често автомобила **при спрял двигател**, употребявайки шампоан, препоръчан от нашите служби (никога продукти с абразивно действие). Изплакнете обилно предварително с водоструйка:

- смолисти отложения, останали от престоя на автомобила под дървета, или промишленото замърсяване;
- калта, която образува влажни отложения в калниците и под каросерията;

– **птичите изпражнения, които влизат в химическа реакция с боята, водеща до бързо обезцветяващо действие, което може да предизвика отлепване на боята;**

Наложително е колата да се измие незабавно за отстраняване на тези петна, тъй като те няма да могат да се отстранят чрез пастиране;

- солта, отложила се главно под калниците и под каросерията след движение по места, които са били пръскани с химически вещества за разтопяване на леда.

Отстранявайте редовно от автомобила падналите части от растения (смола, листа и други).

Спазвайте местното законодателство относно миенето на автомобили

(например не мийте автомобила си на обществено място).

Спазвайте дистанция, когато управлявате автомобила по покрити с чакъл пътища, за да избегнете наранявания на боята.

В случай на одраскване, направете поправка или намерете майстор, който да я направи бързо, за да избегнете разпространяването на корозията.

В случай че автомобилът ви има гаранция срещу корозия, не забравяйте за периодичните посещения в сервиза. Обърнете се към сервизната книжка

Когато миете автомобила с устройство за почистване под високо налягане, моля, вземете следните предпазни мерки:

- уверете се, че боята на вашия автомобил, зоната или компонентът, който искате да почистите, са съвместими с този вид измиване;
- налягането, подавано от устройството, трябва да бъде по-малко от 100 бара;
- при измиване позиционирайте разпръскващата дюза на най-малко 15 cm от автомобила и проверете дали дебитът на водата е по-малък от 15 l/min;
- не мийте настоятелно една и съща зона, ударени точки или уплът-

ПОЧИСТВАНЕ

нения (риск от повреда на боята, отделяне на уплътненията и т.н.).

Ако механични части, шарнири и т.н. са били почистени, те трябва да бъдат обработени отново чрез напръскване с продукти, одобрени от нашите технически служби.



Избрали сме специални продукти за поддръжка, които можете да намерите в магазините на марката.

Какво не трябва да се прави

Не трябва да миете автомобила на слънце или при минусови температури.

Не трябва да изстъргвате калта или замърсяванията, без да сте ги намокрили.

Не позволявайте да се натрупват външни замърсявания.

Не позволявайте да се развива ръжда в резултат от случайни наранявания.

Не отстранявайте петна с помощта на разтворители, които не са подбрани от нашите служби и които могат да увредят боята.

Не трябва да пътувате често при снежно и кално време, без да измиете автомобила и особено калниците и долната част на каросерията.



Обезмасляване или почистване с помощта на уреди за почистване под високо налягане или чрез пулверизиране на продукти, които не са одобрени от техническия ни отдел:

- механични компоненти (например двигателното отделение);
- колела (напр. компоненти на спирачната система, като спирачни апарати);
- долна част на каросерията;
- части с шарнири (например във вратите);
- боядисани пластмасови външни части (например брони).

Съществува опасност да предизвикате окисление или неизправно действие.

Особености на автомобилите с матова боя

Този тип боя изисква да се вземат някои предпазни мерки.

Какво трябва да се прави

Измивайте автомобила ръчно с обилно количество вода, с помощта на мека кърпа, гъба или друго.

Какво не трябва да се прави

Използване на продукти на базата на восък (пастиране).

Твърде силно търкане.

Измиване на автомобила на автоматична автомивка.

Залепване на стикери върху боята (има риск да остане белег).



Измиване на автомобила с почистващо устройство под налягане.

Преминаване през автоматична мивка

За да поддържате автомобила си и да предотвратите повреди, ви съветваме да спазвате следните инструкции, както и тези, посочени от автомивката:

- върнете лоста за чистачките в изключено положение ➔ 135;
- затворете всички отварящи се елементи и прозорци;
- проверете дали всяко външно оборудване (допълнителни предни фарове и др.) е монтирано правилно на автомобила;

ПОЧИСТВАНЕ

- отстранете антената, ако е налице;
- сгънете огледалата на вратите (ако е възможно);
- Махнете всички аксесоари (пръчки за покрива, багажник за велосипеди и др.).

Забележка: в зависимост от автомобила, след измиване не забравяйте да ремонтирате антената, като я завийете възможно най-силно.

Почистване на предните фарове, задните светлини, сензорите и камерите.

Използвайте мека кърпа или памучна влажна кърпа.

Ако това е недостатъчно, навлажнете ги леко със сапунена вода, след което избършете отново с мека или памучна влажна кърпа.

Накрая избършете внимателно със суха и мека кърпа.

Не използвайте почистващи продукти на базата на алкохол или приспособления, като например стъргало.

Премахване на стикери, декоративни фолиа и др.

Какво трябва да се прави

Използвайте мека кърпа или памучна влажна кърпа.

Навлажнете със сапунена вода, след което винаги избърсвайте с мека кърпа или памучна вата.

Накрая избършете внимателно със суха и мека кърпа.

Какво не трябва да се прави

Използвайте почистващи продукти на алкохолна основа.

Използвайте инструменти (напр.: стъргало).

Твърде силно търкане.



Измийте мястото с почистващо устройство под високо налягане.

Поддръжка на вътрешните гарнитури

Добре поддържаното превозно средство се запазва за по-дълго време. Поради това е препоръчително да се поддържа редовно вътрешността на автомобила.

Петната трябва винаги да се третират своевременно.

Независимо от вида на петното използвайте **студена (или хладка) сапунена вода с натурален сапун.**

Използването на продукти за почистване (течност за миене на съ-

дове, прах за пране, продукти със спирт...) е забранено.

Използвайте мека кърпа.

Изплакнете и избършете излишната вода.

Мултимедиен екран

Поддръжката на екрана може да зависи от типа на мултимедийното оборудване. За допълнителна информация вижте инструкциите за мултимедията.

Стъкла на уредите

(например арматурно табло, часовник, дисплей за външна температура, на радиото и т.н.)

Използвайте мека кърпа или памучна влажна кърпа.

Ако това е недостатъчно, използвайте мека кърпа (или памучна вата), леко навлажнена със сапунена вода, след което избършете с друга мека влажна кърпа или памучна вата.

Накрая избършете **внимателно** със суха и мека кърпа.

Не използвайте продукти, съдържащи спирт, и/или не пръскайте течности в тази зона.

Предпазни колани

Те трябва да се поддържат чисти.

ПОЧИСТВАНЕ

Използвайте продуктите, подбрани от нашия технически отдел (одобрени магазини) или гъба, напоена с топла, сапунена вода и подсушете със суха кърпа.

Използването на детергенти или бои е забранено.

Текстил (седалки, врати...)

Редовно почиствайте текстилните материали с прахосмукачка.

Течно петно

Използвайте сапунена вода.

Попийте или подсушете леко (никога не търкайте) с помощта на мек парцал, изплакнете и поийте излишното количество.

Твърдо или пастообразно петно

Отстранете **незабавно** и внимателно излишъка от твърдо или пастообразно вещество с помощта на шпатула (става от краищата към центъра за да се избегне разпространението на петното).

Почистете, както е описано за течно петно.

Особености за бонбоните, дъвки-те

Поставете лед върху петното, за да се втвърди и след това продължете, както е описано за твърдо петно.



За съвет по поддръжка на вътрешността и / или незадоволителни резултати, потърсете представител на марката.

Разглобяване/сглобяване на оригинално подвижно оборудване монтирано в превозното средство

Ако трябва да премахнете подвижно оборудване за да почистите купето (например, защитни постелки), винаги се уверете, че ги поставяте обратно от правилната страна (изтривалката от страна на водача трябва да бъде върната от страната на водача...) и че ги закрепвате с елементите от оборудването (например, постелките на водача трябва винаги да се закрепят с предварително инсталирани крепежни елементи).

Във всички случаи, при спряло превозно средство, се уверете, че нищо не пречи на шофирането (пречка в нишата на педалите, закачане на тока на обувката за постелката и др.).

Какво не трябва да се прави

Поставянето на предмети от типа на дезодоранти, парфюми и други в

близост до вентилаторните решетки, тъй като биха могли да увредят покритието на таблото.



Използването на уреди за почистване под налягане или пулверизатори вътре в купето:

– ако при употребата им не бъдат взети предпазни мерки, това би могло да навреди, между другото, на доброто действие на електрическите или електронни компоненти, монтирани в автомобила.

Гуми

Безопасност на гумите - колела

Гумите представляват единствения контакт между автомобила и пътя, поради което е важно те да са в добро състояние. Следва да се съобразяват задължително с местните правила, предвидени в Правилника за движение по пътищата.

Поддръжка на гумите



Гумите трябва да бъдат в добро състояние и протекторът им да бъде с достатъчна дълбочина: гумите, одобрени от нашия технически отдел притежават отметки за износва-

не **1**, които представляват **индикатори, отлети на няколко места в протектора**.

Когато протекторът на гумите се изтрие до нивото на индикаторите за износване, **те стават видими 2: тогава е необходимо да смените гумите, тъй като дълбочината на гумения протектор е не повече от 1,6 mm и това води до слаба устойчивост на пътя при движение по мокра настилка**.

Претоварването на автомобила, дългите пътувания по автомагистрала, особено в горещо време, или дългото каране по лоши пътища водят до по-бързо износване на гумите и влияят върху безопасността.



Инциденти при управлението като удари в бордюр рискват да увредят гумите и джантите, както и да доведат до разбалансиране на предното или задното предаване. В такива случаи проверявайте състоянието им при представител на марката.

Необходимо налягане

Придържайте се към предписаното налягане в гумите (включително и на резервното колело). Наляганията трябва да се проверяват поне веднъж месечно и преди всяко дълго пътуване (вижте етикета, залепен върху ръба на вратата на водача) → 326.



Неправилното налягане в гумите води до преждевременното им износване и ненормалното им загряване. Има фактори, които може сериозно да повлияят върху безопасността и да доведат до:

- автомобилът не следва правилно зададената му посока;
- съществува опасност от внезапно спукване на гумата или загуба на протектора ѝ.

Необходимото налягане зависи от натоварването и от скоростта. Регулирайте наляганията в зависимост от условията на употреба (вижте стикера, залепен върху сечението на вратата на водача).

ГУМИ

Налягането трябва да бъде проверено в студено състояние. Не обръщайте внимание на по-високите налягания, които ще бъдат достигнати при горещо време или след шофиране с висока скорост.

В случай че проверката на налягането не може да се извърши върху **студени гуми, допуснете увеличаване от 0,2 до 0,3 бар** (или 3 PSI).

Забранено е изпускането на въздух от загоряла гума.



Внимание, липсващо или лошо затегнато капаче на вентил може да навреди на херметичността на гумите и да доведе до спадане на налягането. Трябва винаги да използвате капачки за вентили, идентични с оригиналните и да ги завинтовате добре.



Автомобил, оборудван със система за следене на налягане в гумите

В случай на недостатъчно налягане (спукване, спадане и др.) на арматурното табло → **188** → **183** се показва предупредителният индикатор .

Въртене на гумите

Тази практика не се препоръчва.

Резервно колело

→ 333 → 336.

Смяна на гумите



За ваша сигурност и за спазване на законите. Когато е необходимо гумите да бъдат сменени, трябва да монтирате към автомобила само гуми от една и съща марка, размер, тип и структура, към една и съща ос. **Те трябва да имат индекс на натоварване и индекс на скоростта поне равни на тези на оригиналните гуми или съответстващи на препоръчаните от представител на марката.** Неспазването на тези инструкции може да застраши вашата сигурност и да повлияе на техническата изправност на вашия автомобил. **Риск от загуба на контрол върху автомобила.**

Използване при зимни условия

Вериги

От съображения за сигурност, поставянето на вериги върху задната ос е строго забранено.

ГУМИ

Всяко монтиране на гуми с размер, по-голям от оригиналния, **прави поставянето на вериги невъзможно**.



Вериги може да се поставят само на гуми, чиито размери са идентични с тези на оригинално монтираните гуми на **вашето превозно средство**. На колелата могат да се монтират само специално пригодени за тях вериги. Обърнете се към представител на марката.

Гуми за „Сняг“ или „Зима“

Препоръчваме ви да монтирате такива гуми на **четирите колела**, за да запазите възможно най-добре качествата на сцепление на вашия автомобил.

Внимание: Тези гуми понякога имат определена посока на въртене и индекс на максимално допустимата скорост, който може да бъде по-нисък от максималната скорост на вашия автомобил.

Гуми с шипове

Това оборудване може да се използва само през ограничен период от

време, определен от местното законодателство.

Необходимо е да съблюдава скоростта, дадена от действащото законодателство.

Тези гуми трябва да бъдат поставени поне на двете предни колела.



Съветваме ви във всички случаи да се отнасяте до Представител на маската, който ще може да ви посъветва относно избора на най-подходящото оборудване за вашата кола.

Налягане на въздуха в гумите

Етикет А



За да го прочетете, отворете вратата на шофьора.

Налягането на гумите трябва да бъде проверено в студено състояние. В случай, че проверката на налягането не може да се извърши върху **студени гуми, показаните стойности на налягането трябва да бъдат увеличени с 0,2 до 0,3 bar (или 3 PSI)**. **Забранено е изпускането на въздух от загоряла гума.**

Налягането на напompване в гумите трябва да съответства на текущия начин на ползване на превозното средство (без товар, с товар, шофи-

ГУМИ

ране по магистрала и др.). Съблюдавайте необходимото налягане в гумите (включително и на резервната гума). Те трябва да се проверяват най-малко веднъж месечно и преди всяко дълго пътуване.

В зависимост от автомобила след всяко напompване или повторно регулиране на налягането на гумите трябва да нулирате референтната стойност на налягането в гумите → 324.



Автомобил, оборудван със система за следене на налягане в гумите

В случай на недостатъчно налягане (спукване, спадане и др.) на арматурното табло → 188 → 183 се показва предупредителният индикатор .

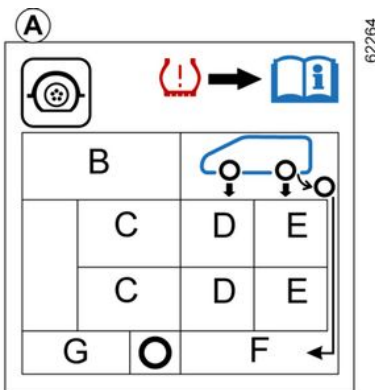

Наличието и мястото на информацията в етикета зависят от автомобила.

В: размер на гумите, монтирани на автомобила.

С: предвидена скорост на движение.

Д: налягане в предните гуми.

Е: налягане в задните гуми.

Ф: налягане в гумата на резервното колело.

Г: размер на гумата на резервното колело.



Автомобили, използвани при пълно натоварване (Максимално допустима маса за товар) и теглещи ремарке

Максималната скорост на движение не бива да превишава **100 km/h**, а налягането в гумите трябва да се увеличи с **0,2 bar** → 377.

Опасност от спукване на гума.

Безопасност на гумите и поставяне на вериги: за информацията относно условията за поддръжка и, в зависимост от версията на автомобила, използването на вериги → 324.



За ваша сигурност и за спазване на законите. Когато е необходимо гумите да бъдат сменени, трябва да монтирате на автомобила само гуми от една и съща марка, размер, тип и структура, към една и съща ос. **Те трябва да имат индекс на натоварване и индекс на скоростта поне равни на тези на оригиналните гуми или съответстващи на препоръчаните от представител на марката.** Неспазването на тези инструкции може да застраши вашата сигурност и да повлияе на техническата изправност на вашия автомобил.

Риск от загуба на контрол върху автомобила.

Комплект за помпане на гуми



Комплектът служи за ремонт на гуми, чиито протектор **A** е повреден от предмети с размери под 4 mm. С него не могат да се поправят всички видове спуквания, като например срязвания с размери над 4 mm или такива на страничната част на гумата **B** и др. Уверете се също така, че джантата е в добро състояние. Не вадете чуждото тяло, предизвикало спукването на гумата, ако то е все още заседнало в нея.



Не използвайте комплекта за помпани, ако гумата е повредена поради управление на ав-

томобила със спукана гума. Затова, преди всеки опит за ремонт проверете внимателно страничните части на гумите. По същия начин шофирането с недостатъчно напompани, спаднали (или спукани), може да наруши сигурността ви и да доведе до невъзможност за ремонт.

Този ремонт е временен

Гума, която е била спукана, във всеки случай трябва да се провери (и да се поправи, ако е възможно) от специалист възможно по-скоро.

При смяна на гума, ремонтирана с помощта на този комплект, трябва да уведомите специалиста за това.

При шофиране е възможно да се усеща вибрация поради наличието на вкарания в гумата продукт.



Комплектът е предназначен единствено за помпани на гумите на автомобила, оборудван

първоначално с него. Той не трябва в никакъв случай да служи за помпани на гумите на друг автомобил или на друг надуваем предмет (гумени играчки, лодки и т.н.).

По време на боравенето с бутилката с продукт за ремонт избягвайте контакта на течността с кожата. Ако все пак върху кожата попаднат капчици, изплакнете обилно с вода.

Не оставяйте комплекта за ремонт на място, достъпно за деца.

Не изхвърляйте бутилката сред природата. Предайте я на представител на марката или на организация за рециклиране.

Бутилката има ограничен срок на годност, посочен върху етикета ѝ. Проверете датата на изтичане на срока на годност.

Посетете представител на марката, за да смените тръбата за напompване и бутилката с течност за залепване.

62281

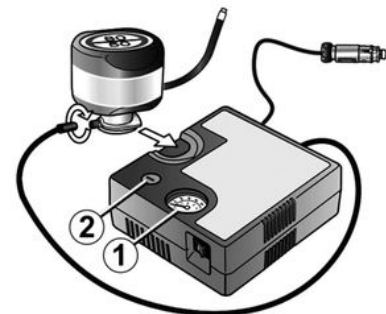

6

В зависимост от автомобила в случай на спукване на гума използвайте комплекта, който се намира в багажника или под стелката на багажника. Изображението може да не съответства на доставения с автомобила комплект.



Преди да използвате комплекта, паркирайте автомобила така, че да бъде достатъчно отдалечен от зоната за движение, пуснете аварийните светлини и задействайте ръчната спирачка, накарайте всички пътници да слезат от автомобила и ги дръжте далече от зоната на движение.



Автомобил, оборудван със система за следене на налягане в гумите

В случай на недостатъчно налягане (спукване, спадане и др.) на арматурното табло → 188 → 183 се показва предупредителният индикатор .

При включен двигател и задействана ръчна спирачка:

– Изключете принадлежностите, включени преди това в гнездата за включване на електрически принадлежности на автомобила;

– **вжте информацията върху компресора от комплекта за помпване на гуми**, разположен в багажника на автомобила, и следвайте инструкциите за употреба;

– напомпайте гумата до препоръчителното налягане → 326;

– след максимум 15 минути спрете напомнимането, за да проверите налягането (на манометъра 1));

Забележка: докато контейнерът се изпразва (около 30 секунди), манометърът 1 посочва за кратко налягане до 6 бар, което след това спада.

– регулирайте налягането: за да го увеличите, продължавайте да помпате с комплекта. За да го намалите, натиснете бутона 2.

Ако след 15 минути не може да се получи минимално налягане от 1,8 бара, ремонтът е невъзможен. Не пътувайте повече с автомобила. Консултирайте се с представител на марката.



При паркиране на автомобила на пътният банкет трябва да известите на другите лица, ползващи пътя, за присъствието на вашия автомобил чрез триъгълник за предварителна сигнализация или други приспособления, изисквани от местното законодателство на страната, в която се намирате.

62281

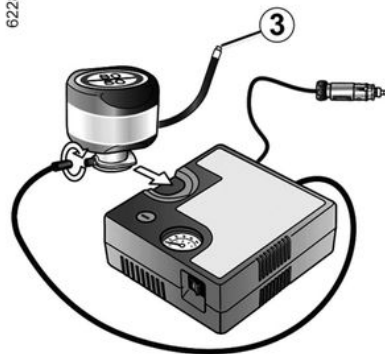

След правилното напомнимане на гумата свалете комплекта: отвийте бавно накрайника за напомнимане от контейнера 3, така че да избегнете

ГУМИ

пръски от продукта, и поставете контейнера в найлонова торбичка за предотвратяване на течове на продукта.



Обърнете внимание, че никой от тези предмети не трябва да се поставя в краката на водача, защото в случай на внезапно спиране, тези предмети могат да се пхнат под педала на спирачката и да възпрепятстват използването му.

- Залепете етикета за препоръка при шофиране (намира се под контейнера) на такова място от арматурното табло, което да е видимо за водача.
- Приберете комплекта на място.
- В края на първото напompване гумата ще продължи да изпуска. Трябва да шофирате автомобила за кратка дистанция, за да запечатате дупката.
- Потеглете незабавно и се движете със скорост от 20 до 60 km/h, така че да разпределите течността равномерно в гумата; след това спрете да шофирате след 3 km, за да проверите налягането.

– Ако налягането е по-високо от 1,3 бара, но е по-ниско от препоръчителното налягане (вж. етикета, залепен на вратата на водача), трябва да го коригирате. В противен случай се обърнете към представител на марката: гумата не може да бъде поправена.

Предпазни мерки при използването на комплекта

Комплектът не трябва да работи в продължение на повече от 15 последователни минути;

Контейнерът трябва да се подмени след първото използване дори ако вътре остане течност.



Внимание, липсващо или лошо затегнато капаче на вентил може да навреди на херметичността на гумите и да доведе до спадане на налягането. Трябва винаги да използвате капачки за вентили, идентични с оригиналните и да ги завинтвате добре.



След ремонт с помощта на комплекта не трябва да изминавате повече от 200 km. Освен това трябва да намалите скоростта и в никакъв случай да не превишавате 80 km/h. Етикетът, който трябва да залепите на видно място на арматурното табло, ви напомня за това. В зависимост от държавата или местното законодателство, гумите ремонтирани с помощта на комплекта за помпане на гуми трябва да се заменят.

ГУМИ

инструменти

Достъп до инструментите

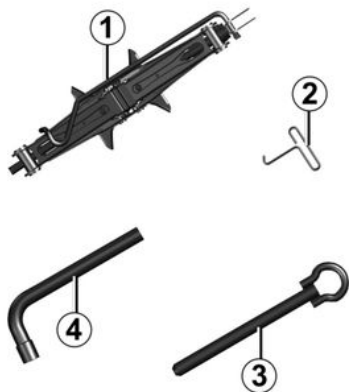

68054

Наличието на инструменти зависи от автомобила.

Крик 1

За да използвате крика, разхлабете гайката **5**. Когато прибирате крика, сгънете го правилно и го поставете отново в гнездото му. Затегнете гайката **5**, за да закрепите крика.



Не оставяйте никога инструментите пръснати в безпорядък из автомобила, тъй като има опасност да бъдат изхвърлени със сила при рязко спиране. След употреба на инструментите се уверете, че сте ги поставили правилно в гнездата им, за да избегнете риск от нараняване.

Ключ за тасове 2

Той служи за вадене на тасовете на колелата.



Халка за теглене 3

→ 340

Ключ за колелата 4

Това може да се използва за заключване или отключване на винтовете на колелата и халката за теглене **3**.

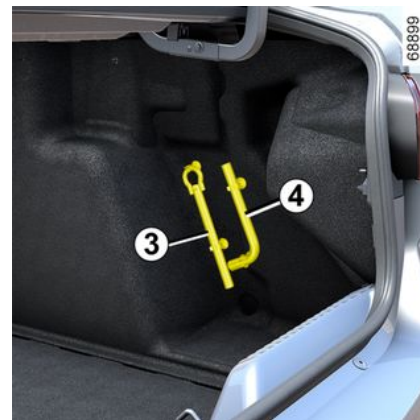



За ваша безопасност употребата на крик, който не е препоръчан от производителя, е

строго забранена.

Крикът е специфичен за автомобила и се използва за смяна на колелата.

При никакви обстоятелства не трябва да се използва:

- за друг автомобил;
- за извършване на ремонт;
- за достъп до долната страна на автомобила.

Опасност от нараняване
Съществува опасност от повреда на автомобила.

Спукване на гума, резервна гума

При спукване

В зависимост от автомобила е предоставена резервна гума или комплект за помпане на гуми ➔ 328.



Автомобил, оборудван със система за следене на налягане в гумите

В случай на недостатъчно налягане (спукване, спадане и др.) на арматурното табло ➔ 188

➔ 183 се показва предупредителният индикатор .



При паркиране на автомобила на пътния банкет трябва да известите на другите лица, ползващи пътя, за присъствието на вашия автомобил чрез триъгълник за предварителна сигнализация или други приспособления, изисквани от местното законодателство на страната, в която се намирате.



Не докосвайте ауслуха, **съществува риск от изгаряне.**

Резервно колело



Разположена е във вашия багажник. За достъп:

- отворете капака на багажника;
- в зависимост от автомобила, извадете компонентите на организатора на багажника ➔ 306;
- вдигнете постелката на багажника;
- разхлабете централното закрепване 1;
- извадете резервното колело 2.



Не оставяйте никога инструментите пръснати в безпорядък из автомобила , тъй като има опасност да бъдат изхвърлени със сила при рязко спиране. След употреба на инструментите се уверете, че сте ги поставили правилно на местата им: **в противен случай съществува опасност от нараняване.**

Предупреждения



Ако колелото не е било използвано в продължение на години, проверете в дилърството, дали все още е изправно и дали използването му е безопасно.

При автомобил, оборудван с резервно колело, различно от другите четири колела:

- Не монтирайте никога повече от едно резервно колело на един автомобил.
- Спуканата гума е по-голяма от резервната гума, при използването ѝ се намалява височината на превозното средство като се променя височината на пода.
- Заменете възможно най-скоро резервното колело с колело, еднакво с оригиналното.
- При използване на колелото, което трябва да бъде временно, скоростта на движение не трябва да надвишава скоростта, посочена на етикета върху колелото.
- Монтирането на това колело може да доведе до промяна в обичайното поведение на вашия автомобил. Избягвайте резките ускорявания и спирания и намалявайте скоростта при навлизане в завой.
- Ако трябва да използвате вериги за сняг, монтирайте резервното колело на задната ос и проверете налягането в гумите.

Смяна на колело

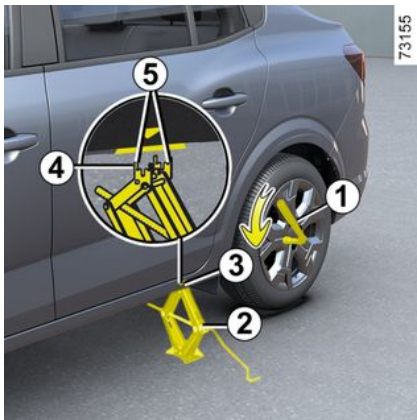

73155

6



Включете аварийните светлини.

Паркирайте автомобила далече от зоната за движение, върху равна, неплъзгаща се и устойчива повърхност.

Приложете ръчната спирачка и включете предавка (първа или задна, или **P** за автоматични трансмисии).

Накарайте всички пътници да слязат от автомобила и ги дръжте настрана от зоната на движение

Автомобили, оборудвани с крик и ключ за колелата

Ако е необходимо, демонтирайте таса.

Отключете болтовете на колелата с помощта на ключа за колела **1**. Разположете го така, че да можете да го натиснете отгоре.



При паркиране на автомобила на пътният банкет трябва да известите на другите лица,

ползващи пътя, за присъствието на вашия автомобил чрез триъгълник за предварителна сигнализация или други приспособления, изисквани от местното законодателство на страната, в която се намирате.

Позиционирайте крика **2** хоризонтално. Главата на крика **трябва** да бъде разположена на нивото на подсиления жлеб, намиращ се най-близо до съответното колело и обозначен със стрелката **3**.

Започнете да навивате крика на ръка, след като сте позиционирали правилно основата му **4** в леко вдлъбнатото гнездо под автомобила, разположено между двата прореза **5** и по посока на стрелката **3**.

Продължете с навиването на крика, така че петата на крика да е правилно разположена (тя трябва да е под автомобила и подравнена с главата на крика).

Завъртете няколко пъти, за да повдигнете колелото от земята.



За да избегнете всяка опасност от нараняване или от повреда на автомобила, повдигайте го с крика, докато колелото, подлежащо на замяна, се издигне най-много на 3 сантиметра от земята.

Отвийте болтовете и извадете колелото.

Поставете резервното колело на място върху централната главина и го завъртете така, че отворите за фиксиране на колелото и на главината да съвпаднат.

Когато резервното колело се доставя заедно с болтове, използвайте тези болтове само за неговото закрепване.

Затегнете болтовете, при което трябва да се убедите, че колелото е правилно монтирано върху главината, а след това свалете крика.

При опрени в земята колела, затегнете силно болтовете, при което проверете затягането и налягането на въздуха в резервната гума, колкото е възможно по-бързо.



Винтове против кражба
Ако използвате секретни болтове, ориентирайте се по инструкциите от вътрешната страна на джантата, за да поставите болтовете. (може да не е възможно да монтирате джантата).



Автомобил, оборудван със система за следене на налягане в гумите
В случай на недостатъчно налягане (спукване, спадане и др.) на арматурното табло → **188** → **183** се показва предупредителният индикатор .



В случай на спукване на гума, заменете колелото колкото може по-скоро. Гума, която е била спукана, трябва да се прегледа (и да се поправи, ако това е възможно) от специалист.



Не оставяйте никога инструментите пръснати в безпорядък из автомобила, тъй като има опасност да бъдат изхвърлени със сила при рязко спиране. След употреба на инструментите се уверете, че сте ги поставили правилно в гнездата им, за да избегнете риск от нараняване.



За ваша безопасност употребата на крик, който не е препоръчан от производителя, е

строго забранена.

Крикът е специфичен за автомобила и се използва за смяна на колелата.

При никакви обстоятелства не трябва да се използва:

- за друг автомобил;
- за извършване на ремонт;
- за достъп до долната страна на автомобила.

Опасност от нараняване

Съществува опасност от повреда на автомобила.

Тасове на колелата, тас на колело – колело

Централен тас с открити винтове на колелата



(напр. тас 1)

Достъпът до винтовете е пряк.



Не оставяйте никога инструментите пръснати в безпорядък из автомобила, тъй като има опасност да бъдат изхвърлени със сила при рязко спиране. След употреба на инструментите се уверете, че сте ги поставили правилно в гнездата им, за да избегнете риск от нараняване.

Централен тас със скрити винтове на колелата

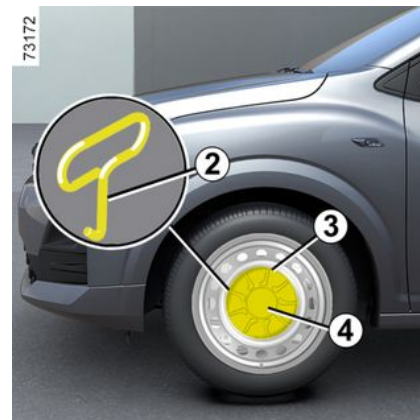

(напр. тас 4)

ГУМИ

Свалете го с помощта на инструмента за тасове **2**, като вкарате инструмента в предвидената за целта вдлъбнатина **3**.

За да го поставите отново на мястото му, го ориентирайте по отношение на джантата и го захванете.

Тас с открити болтове на колелата

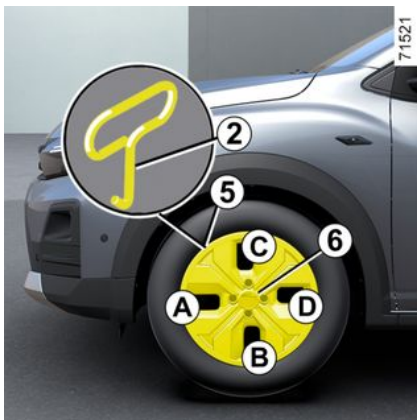

(напр. тас **6**)

Свалете го с помощта на инструмента за тасове **2**, като вкарате инструмента във вдлъбнатината на вентила **5**.

За да го поставите отново на мястото му, подравнете го с вентила **5**. Вкарайте фиксиращите куки, започ-

вайки от страната на вентил **A**, после **B** и **C**, като приключите със страната, срещуположна на вентил **D**.

ОТСТРАНЯВАНЕ НА НЕИЗПРАВНОСТИ

Теглене: неизправност

Преди теглене поставете скоростната кутия в неутрална позиция (**позиция N** при автомобили, оборудвани с автоматична скоростна кутия),

Отключване на кормилната колона

Вкарайте ключа в контакта за запалване, завъртете го в позиция „Включено“ **ON 2** или, в зависимост от автомобила, с картата в купето, натиснете бутона за стартиране на двигателя **за около две секунди**, без да натискате педала на спирачката ➔ **149 ➔ 151**.

Задайте лоста в неутрална позиция (позиция **N** за автомобили, оборудвани с автоматична скоростна кутия).

Кормилната колона се отключва и спомагателните функции се захранват: можете да използвате светлините на автомобила (мигачи, стоп светлини). През нощта светлините на автомобила трябва да светят.

В зависимост от автомобила съобщението „постоянен“+”след контакт актив. се показва на арматурното табло.

Ако предпазният колан на водача е разкопчан, закопчайте го.

Отворете вратата на водача.

Освободете ръчната спирачка, докато натискате педала на спирачката ➔ **164**. Предупредителният индикатор

 изчезва от арматурното табло или, в зависимост от автомобила, и съобщението „Ръчна спирачка отпусната“ се показват на арматурното табло).

Затворете вратата на водача и не заключвайте автомобила (в зависимост от автомобила режимът „постоянен“+”след контакт актив.“ трябва да остане активиран).

В зависимост от автомобила, след като тегленето приключи, натиснете бутона за стартиране на двигателя за повече от две **секунди**, без да натискате педала на спирачката (риск от разреждане на батерията). Съобщението "постоянен"+”след контакт актив.“ се скрива от арматурното табло.

Трябва задължително да се спазва действащото законодателство по отношение на тегленето. Ако шофирате теглещия автомобил, не превишавайте максималното разрешено тегло на теглене за автомобила си ➔ **377**.

Теглене на автомобил с автоматична скоростна кутия, механичен лост

Транспортирайте автомобила на платформа или го теглете с повдигнати предни колела.

При изключителни обстоятелства може да теглите автомобила и с четирите колела на земята, но само на предна предавка, като лостът е в неутрално положение **N** и на максимално разстояние от 80 km с максимална скорост от 25 km/h.



Оставете картата в автомобила по време на теглене.

Риск от заключване на кормилната колона.

ОТСТРАНЯВАНЕ НА НЕИЗПРАВНОСТИ



67949

При потегляне, в случай че лостът е блокирал в позиция **P**, докато натискате педала на спирачката (например при неизправност на акумулатора), има възможност за ръчно освобождаване на лоста, за да отблокирате задвижващите колела. За целта разкачете основата на маншона и натиснете бутона **1**, като същевременно натискате бутона **2** на лоста, за да го отключите и да го превключите в позиция **N**.

Консултирайте се възможно най-скоро с представител на марката.

Използвайте само предните 3 и задните 7 точки за теглене (никога не използвайте задвижващите валове или друга част на автомобила).

Тези точки за теглене може да се използват само за теглене. Те не трябва никога да се използват за пряко или непряко вдигане на автомобила.



Когато двигателят не работи, сервоусилвателите на волана и на спирачките не действат.

Достъп до точките за теглене

Предна точка за теглене

(в зависимост от автомобила)

Натиснете зона **A**, за да извлечете горната част на капака или, в зависимост от автомобила, пхнете плосък инструмент в зона **B**, за да ви помогне да отворите капака **5**.

Затегнете максимално халката за теглене 4: първо на ръка, докато спре, след това завършете, като я заключите с помощта на ключа за колела.

Използвайте само халката за теглене **4** и ключа за колела → **332**.

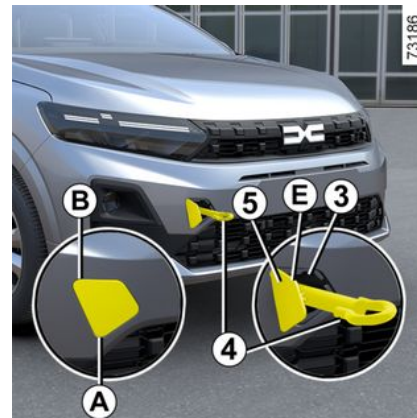

73186

Задна точка за теглене

(в зависимост от автомобила)

Натиснете в зона **C**, за да свалите горната част на капака, след това пхнете инструмент с плосък връх в зона **D**, за да повдигнете и да отворите капака **6**.

Затегнете максимално халката за теглене 4: първо на ръка, докато спре, след това завършете, като я заключите с помощта на ключа за колела.

Използвайте само халката за теглене **4** и ключа за колела → **332**.

ОТСТРАНЯВАНЕ НА НЕИЗПРАВНОСТИ

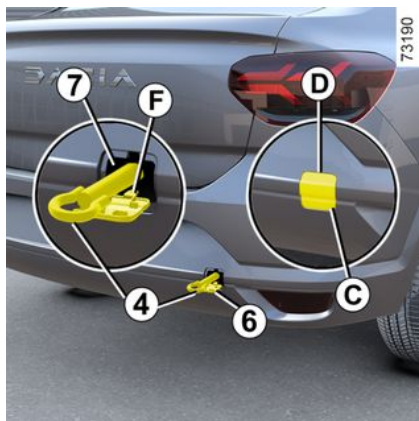

Настройте капака **5** и **6**.

След употреба разхлабете ухото за теглене **4** и натиснете капака **5** в зона **E**, за да го заключите.

- Разхлабете халката за теглене **4**;
- поставете куката **F** в корпуса ѝ;
- натиснете върху зона **G**.

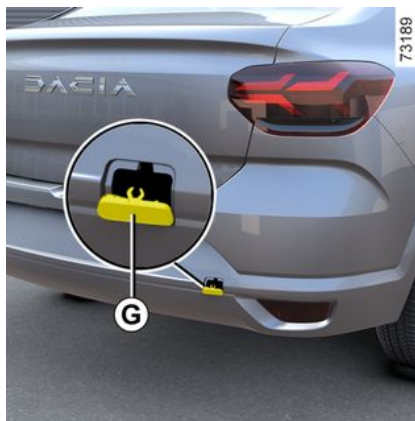

Уверете се, че халката за теглене е завинтена правилно.

Риск от загуба на тегления обект.



– Използвайте твърд теглич за тегленето. Ако използвате въже или кабел (в случай че законодателството го разрешава), в тегленото превозно средство трябва да могат да се използват спирачките.

– Не трябва да се тегли автомобил, чиято способност за движение е намалена.

– Избягвайте тласъците от ускоряване и спиране, които могат да нанесат повреда на автомобила.

– Във всички случаи е препоръчително да не превишавате **25 km/h**.



Не оставяйте никога инструментите пръснати в безпорядък из автомобила, тъй като има опасност да бъдат изхвърлени със сила при рязко спиране.

ОТСТРАНЯВАНЕ НА НЕИЗПРАВНОСТИ



ват.

Когато двигателят не работи, сервоусилвателите на волана и на спирачките не действат.



Не вадете ключа от контакта и не оставяйте картата в превозното средство по време на теглене (в зависимост от превозното средство).

Риск от заключване на кормилната колона.

Теглене или връщане на вашия автомобил с камион платформа

71529



71528

Строго е забранено тегленето на вашия автомобил с поставени на земята предни колела. Преди да теглите на буксир или да транспортирате автомобила си върху платформата, спазвайте следните инструкции:

- трябва да спазвате условията за теглене, които важат в страната, в която се намирате;
- с картата в купето, натиснете бутона за стартиране на двигателя;
- поставете управлението на скоростите на позиция **N**: ръчната спирачка се освобождава;
- натиснете бутона за стартиране на двигателя за повече от две секунди. Функциите на аксесоарите се включват: можете да използвате светлините на автомобила (аварийни светлини, стопове и др.). През нощта светлините на автомобила трябва да са включени;
- след като завършите тегленето, натиснете бутона за стартиране на двигателя за повече от две секунди (опасност от разреждане на акумулатора).

ОТСТРАНЯВАНЕ НА НЕИЗПРАВНОСТИ

Акумулатор: отстраняване на повреда

За да избегнете всеки риск от поява на искра

- Преди да разкачите или свържете акумулатор, се уверете, че електрическите консуматори (помощното осветление и т.н.) са изключени;
- при зареждане изключвайте зарядното устройство, преди да свържете или разкачите акумулатора;
- не поставяйте метални предмети върху акумулатора, тъй като това може да предизвика късо съединение между клемите;
- след като изключите двигателя, изчакайте поне една минута, преди да разкачите акумулатора;
- след поставяне на акумулатора на място, не забравяйте да свържете клемите му.



Преди да работите в двигателното отделение, трябва да изключите запалването

➔ 149 или ➔ 151.

Включване на зарядно устройство

Зарядното устройство трябва да е съвместимо с акумулатор с номинално напрежение 12 V.

Не разкачайте акумулатора, докато двигателят работи. **Спазвайте указанията за експлоатация, дадени от доставчика на зарядното устройство на акумулатора, което използвате.**



Може да се изискват специални процедури за зареждането на някои акумулатори. Свържете се с представител на марката.

Предотвратявайте всякаква опасност от искрене (то може да доведе до незабавна експлозия) и пристъпете към зареждане в добре проветрено помещение

Съществува опасност от сериозни наранявания



Трябва да се борави внимателно с акумулатора, тъй като той съдържа сярна киселина, която не трябва да влиза в контакт с очите или кожата. Ако се получи такъв контакт, промийте обилно мястото с вода. При нужда се обърнете към лекар. Дръжте на разстояние от компонентите на акумулатора пламъци, нагорещени предмети или искри (**риск от експлозия**). При извършване на действия в близост до двигателя, бъдете внимателни, тъй като е възможно той да бъде горещ. Освен това, вентилаторът на двигателя може да се включи във всеки

момент. Етикетът  в двигателното отделение ви напомня за това.

Опасност от нараняване

Стартиране с акумулатор от друг автомобил

За да стартирате, ако трябва да използвате акумулатор от друг автомобил, се снабдете с подходящите

ОТСТРАНЯВАНЕ НА НЕИЗПРАВНОСТИ

електрически кабели (с голямо сечение) при представител на марката или, ако вече разполагате с кабели за стартиране, убедете се в доброто им състояние.

Двата акумулатора трябва да имат еднакво номинално напрежение: 12 V. Подаваният ток акумулатор трябва да бъде с капацитет (в амперчаса, Ah) равен поне на този на разредения акумулатор.

Уверете се, че между двата автомобила няма никакъв контакт (иначе съществува риск от предизвикване на късо съединение при свързване на положителните полюси) и че изтощеният акумулатор е правилно свързан. Изключете запалването на автомобила.

Задействайте двигателя на автомобила, подаващ ток и поддържайте средни обороти.

Забележка: тъй като при версия Hybrid няма директен достъп до акумулатора, е необходимо да се използват отдалечените клеми, разположени в двигателното отделение.



Не използвайте Hybrid автомобила за повторно стартиране на 12 V акумулатор в друг автомобил. Електрическата енергия в спомагателния 12 V акумулатор на Hybrid автомобил не е достатъчна за тази операция. **Съществува опасност от повреда на автомобила.**

Акумулатор 12 V в двигателното отделение

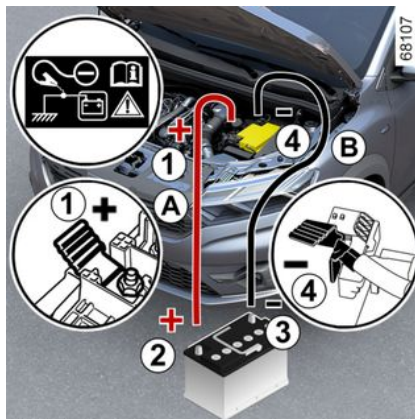

(версия с двигател с вътрешно горене)

Свържете положителния кабел (+) **A** към клемата (+) **1** на изтощения акумулатор, а след това към клемата (+) **2** на подаващия ток акумулатор.

Свържете отрицателния кабел (-) **B** към клемата (-) **3** на подаващия ток акумулатор и след това към клемата (-) **4** или, в зависимост на автомобила, (-) **5** на изтощения акумулатор.

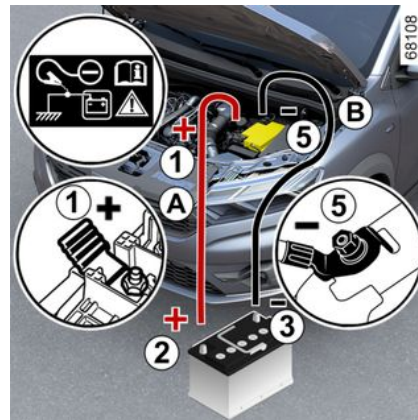

Включете двигателя по обичайния начин Веднага след като двигателят започне да работи, изключете кабелите **A** и **B** в обратен ред (**4 - 3 - 2 - 1**) или, в зависимост от автомобила, (**5 - 3 - 2 - 1**).

ОТСТРАНЯВАНЕ НА НЕИЗПРАВНОСТИ



Уверете се, че няма контакт между кабели **A** и **B** и че положителният кабел **A** не е в контакт с метален компонент в автомобила, подаващ ток.

Съществува опасност от наранявания и/или от повреда на автомобила.



В зависимост от автомобила, в случай на неизправност на акумулатора (разкачен, разреден акумулатор и др.) ъгълът на волана трябва да се нулира ➔ 124.

ФАРОВЕ, СВЕТЛИНИ: ПОДМЯНА НА КРУШКИ

Външно осветление: смяна на крушките

Предни светлини: смяна на крушките

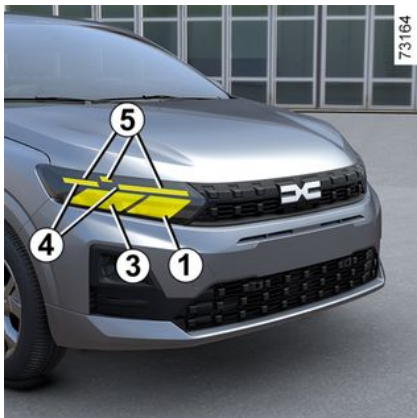

Дълги светлини 1

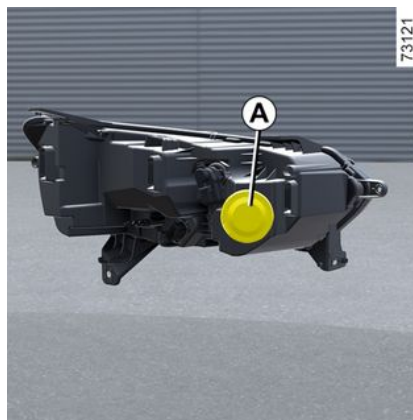

Свалете капака **A**.

Откачете конектора **2**, извадете модула от гнездото му и освободете крушката.

Тип на крушката: H7.

Преди подмяна на крушката забележете внимателно разположението ѝ в гнездото. След подмяната проверете дали сменената крушка е на точно същото положение в гнездото. Закачете капака на място.

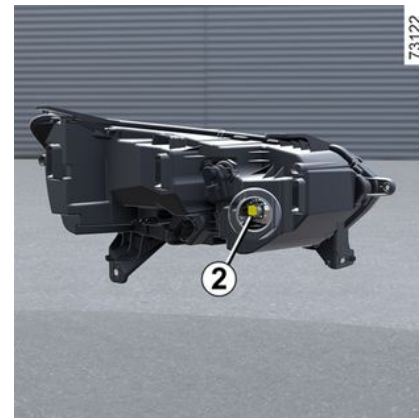

Къси светлини 3 (LED)

Обърнете се към представител на марката.

Дневни светлини/габаритни светлини 4 (LED)

Обърнете се към представител на марката.

Светлинен пътепоказател 5 (LED)

Обърнете се към представител на марката.

ФАРОВЕ, СВЕТЛИНИ: ПОДМЯНА НА КРУШКИ



При извършване на действия в близост до двигателя, бъдете внимателни, тъй като е възможно той да бъде горещ. Освен това, вентилаторът на двигателя може да се включи във всеки момент. Етикетът



в двигателното отделение ви напомня за това.

Риск от нараняване.

6

Предни светлини за мъгла 6



Поради факта, че достъпът до тях е затруднен, **ви препоръчваме замяната им да се извършва от представител на марката.**



- Стигнете до фасунгата, като откочите капака 7;
- завъртете фасунгата с четвърт оборот;
- извадете крушката.

Тип на крушката: H16LL.

Допълнителни фарове

Ако желаете да оборудвате автомобила си с фарове за мъгла, обърнете се към представител на марката.

Задни и предни мигачи



Странични светлини/стоп светлини, мигачи и светлини за заден ход

Разхлабете болта 1, след което извадете модула на задните светлини откъм външната страна на автомобила.



Крушките са закрепени с натиск и могат да се счупят при смяната им.
Риск от нараняване.

ФАРОВЕ, СВЕТЛИНИ: ПОДМЯНА НА КРУШКИ

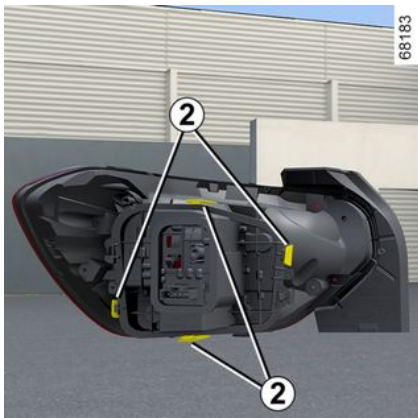

Дръпнете езичетата **2**, за да освободите фасунгата.

За повторно монтиране действайте в обратен ред, като внимавате да не повредите кабелите.

Уверете се, че езичетата са добре застопорени.



В съответствие с действащото законодателство или като предпазна мярка, снабдете се със запасна кутия с комплект лампи и електрически предпазители от представителя на марката.

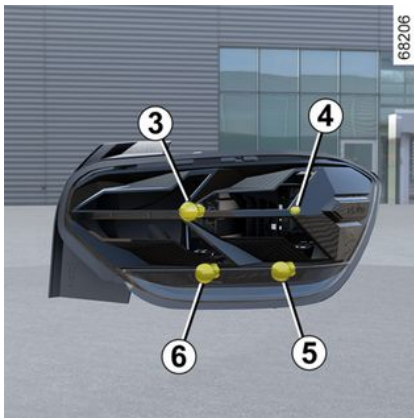

3. Габарит/стоп светлина

Тип на крушката **3**: P21/5W.

4. Габаритна светлина

Тип на крушката **4**: W5W.

5. Светлини за заден ход

Тип на крушката **5**: P21W.

6. Мигач

Тип на крушката **6**: PY21W.

Тъй като задната броня трябва да се сваля, се консултирайте с представителя на марката.

7. Габаритни светлини/фарове за мъгла

Тип на крушката **7**: P21W.



Трета стоп светлина 8



ФАРОВЕ, СВЕТЛИНИ: ПОДМЯНА НА КРУШКИ

Достъп до крушката **9** на третата стоп светлина **8** може да се осъществи през багажника.

Тип на крушката **9**: **W16W**.



Осветление на регистрационната табела **12**

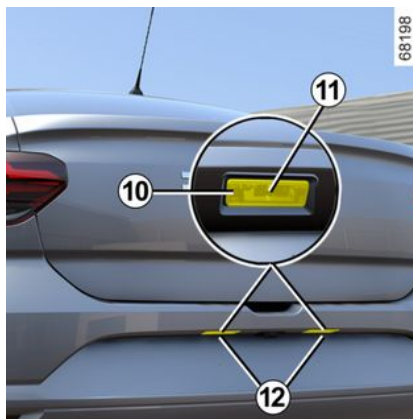

Разкачете осветителното тяло **12**, като натиснете езичето **10** с помощта на инструмент от типа на плоска отвертка.

Откачете предпазното стъкло **11** и извадете крушката **13**.

Тип на крушката: **W5W**.

Светодиодно осветление на регистрационната табела **12**.

(в зависимост от автомобила)

Обърнете се към представител на марката.



Странични мигачи **14**

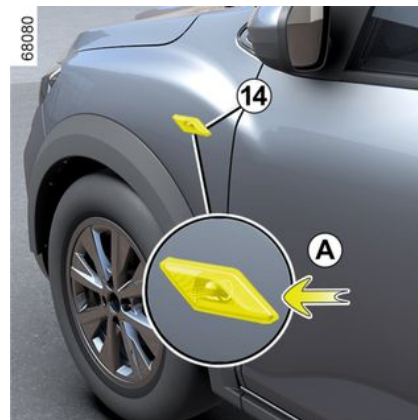

Откачете мигача **14** с помощта на плоска отвертка или подобен инструмент.

ФАРОВЕ, СВЕТЛИНИ: ПОДМЯНА НА КРУШКИ

румент, поставен в **A**, за да обърнете мигача в посока навън от автомобила.

Завъртете на четвърт оборот (движение **B**) фасунгата **15** и извадете крушката **16** (движение **C**).

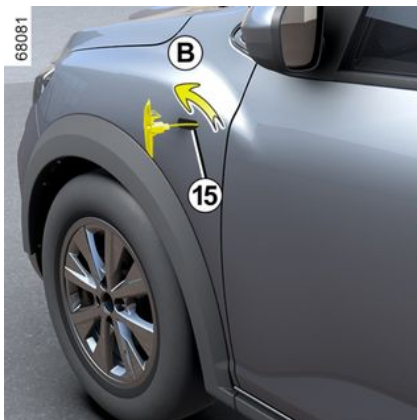

Тип на крушката: **WY5W**.

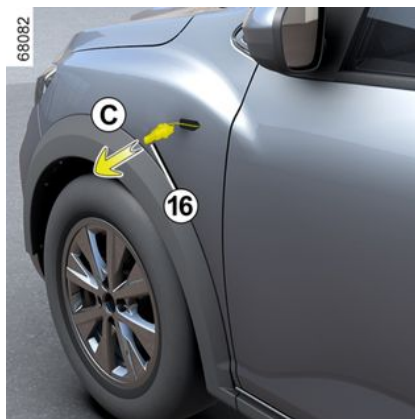

Сменете крушката и върнете на място LED мигача.

Вътрешно осветление: смяна на крушките

Предно осветление на тавана 1



- Откачете предпазното стъкло **2** с помощта на инструмент, като например плоска отвертка, позициониран в **A**;
- откачете и освободете фасунгата **3** с помощта на езичетата **4**;
- извадете съответната крушка.

Тип на крушката **5**: **W5W**.

ФАРОВЕ, СВЕТЛИНИ: ПОДМЯНА НА КРУШКИ



Повторно монтиране

- Закачете предпазното стъкло **2** към куплунга на лампата **3**;
- закачете модула за осветление при отваряне на вратите **1**, така че да чуете щракване;
- проверете дали вътрешните светлини са правилно позиционирани и заключени на място.



Крушките са закрепени с натиск и могат да се счупят при смяната им.
Риск от нараняване.

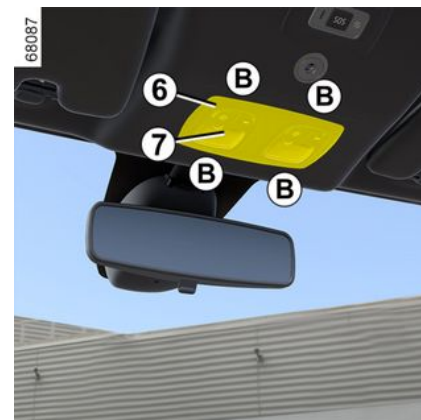

- Откачете предпазното стъкло **7** с помощта на инструмент, като например плоска отвертка, позициониран в **B**;
- откачете и освободете фасунгата **8** с помощта на езичетата **9**;
- извадете съответната крушка.

Тип на крушката 10: W5W.

Предни спот лампи за четене **6**

(в зависимост от автомобила)

ФАРОВЕ, СВЕТЛИНИ: ПОДМЯНА НА КРУШКИ



Повторно монтиране

- Закачете предпазното стъкло **7** към куплунга на лампата **8**;
- фиксирайте с щипките модула на спот лампите за четене **6**, така че да щракне;
- проверете дали блокът със спотове за четене е правилно позициониран и заключен на място.

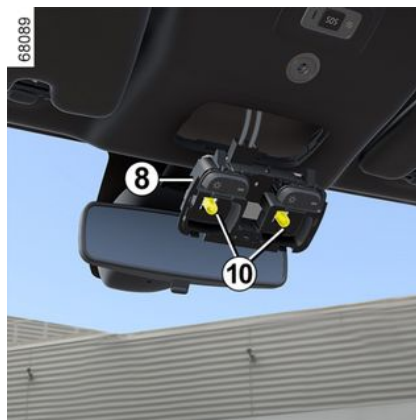

Задна спот лампа за четене **11**

(в зависимост от автомобила)

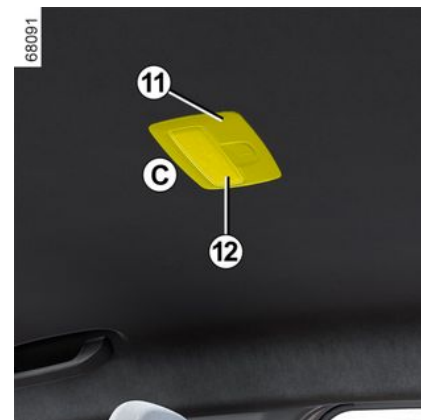

- Откачете предпазното стъкло **12** с помощта на инструмент, като например плоска отвертка, позициониран в **C**;
- откачете и освободете фасунгата **13** с помощта на езичетата **14**;
- извадете съответната крушка.

Тип на крушката 15: W5W.

6

ФАРОВЕ, СВЕТЛИНИ: ПОДМЯНА НА КРУШКИ

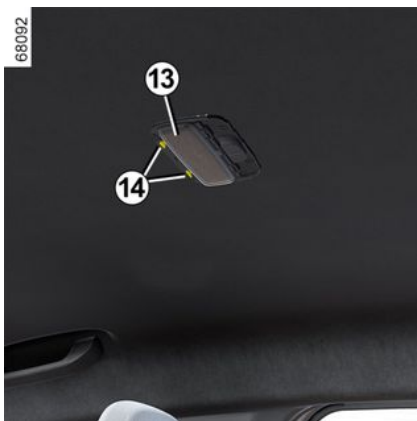

Повторно монтиране

- Закачете предпазното стъкло **12** към куплунга на лампата **13**;
- фиксирайте с щипките спот лампата за четене **11**, така че да чуе щракване;
- проверете дали блокът със спотове за четене е правилно позициониран и заключен на място.

Задна лампа за осветление при отваряне на вратите **16**

(в зависимост от автомобила)



С помощта на инструмент от типа на плоска отвертка разкачете задната лампа за осветление при отваряне на вратите **16** чрез натискане на езичето, разположено от едната ѝ страна, за да осъществите достъп до крушката.

Тип на крушката 16: W5W.

Осветление на жабката **17**

(в зависимост от автомобила)

ФАРОВЕ, СВЕТЛИНИ: ПОДМЯНА НА КРУШКИ

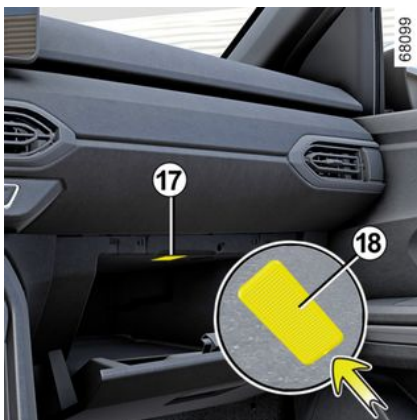

Откачете осветителното тяло **17**, като използвате инструмент от типа на плоска отвертка или подобен, за да натиснете езичето **18** и да го извадите към вътрешността на отделението.

Откачете осветителното тяло.

Тип на крушката **17**: **W5W**.

Осветително тяло в багажника **19**

Откачете осветителното тяло **19**, като използвате инструмент от типа на плоска отвертка или подобен, за да натиснете езичето **20** и да го извадите към вътрешността на багажника.

Откачете осветителното тяло.

Свалете предпазното стъкло **21**, за да стигнете до крушката **22**.

Тип на крушката **22**: **W5W**.

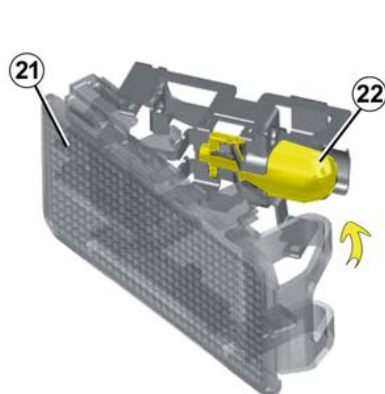
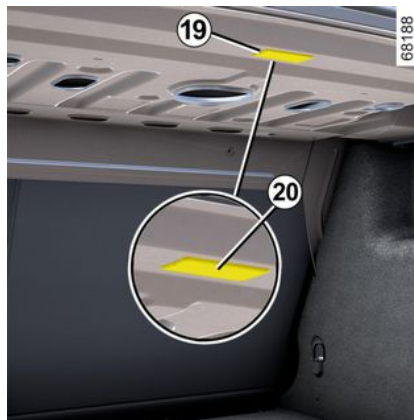

ПЕРА НА ЧИСТАЧКИТЕ: СМЯНА

Замяна на перата на чистачките 2



За да смените чистачките, най-напред ги преместете в положение за обслужване **Б**.

Работещ двигател или включено запалване:

- преместете лостчето **1** два пъти последователно в позиция **А** (едно избърсване): перата на чистачките ще спрат в позиция **В**, преди да стигнат до капака на двигателя;
- повдигнете рамото на чистачката **3**;
- свалете надолу лостчето **4** и отстранете перото на чистачката **2**.

Повторно монтиране

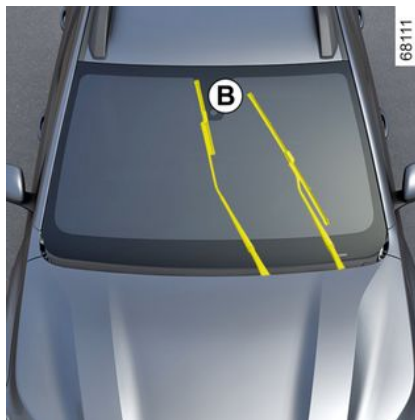

За повторно монтиране на перото на чистачката **2**, го поставете в гнездото му в рамото **3**, след което го закрепете, докато щракне. Проверете дали перото е добре фиксирано.

За да върнете перата в долно положение, се уверете, че са прибрали върху предното стъкло, след което преместете лостчето **1** в позиция **А** (едно избърсване): перата на чистачките на предното стъкло ще се съгнат върху капака на двигателя.

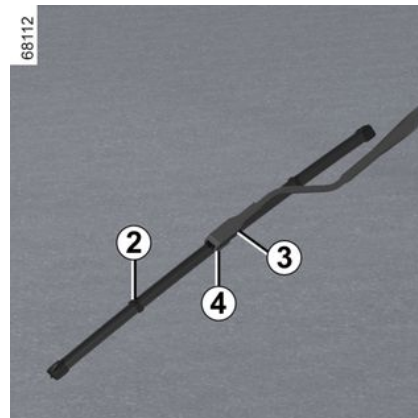

Следете за състоянието на перата на чистачките. Срокът им на експлоатация зависи от вас:

- почиствайте редовно перата на предното и задното стъкло със сапунена вода;
- не ги използвайте, когато предното или задното стъкло са сухи;
- отделете ги от предното или задното стъкло, когато не са работили дълго време.

ЕЛЕКТРИЧЕСКИ ПРЕДПАЗИТЕЛИ

Отделение за предпазители



В случай че някоя електрическо устройство не работи, проверете състоянието на електрическите предпазители.

Откачете капака **A** посредством вдлъбнатина **1** или, в зависимост от автомобила, откачете капака **B** посредством вдлъбнатина **2**.

Щипка 3

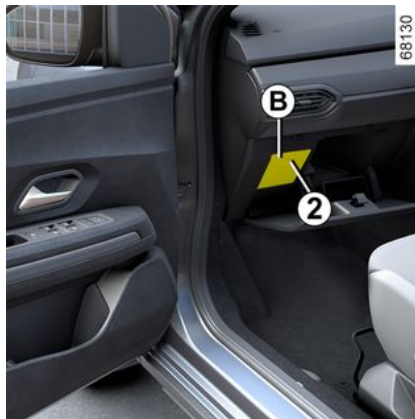

Откачете предпазителя с помощта на щипката **3**, разположена на задната страна на капака **A** или **B**.

За да извадите предпазителя от издърпвача, плъзнете го странично.

Препоръчва се да не се използват празните места на предпазителите.



В съответствие с действащото законодателство или като предпазна мярка, снабдете се с резервна кутия с комплект крушки и електрически предпазители от местния представител на марката.

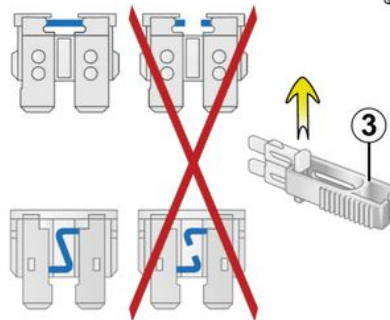

ЕЛЕКТРИЧЕСКИ ПРЕДПАЗИТЕЛИ



Проверете въпросния предпазител и, **ако е необходимо, го сменете с предпазител**

със същите номинални характеристики като оригиналния.

Предпазител, предназначен за много голяма сила на тока може да причини прекалено загряване в електрическата верига (с опасност от пожар) в случай на ненормално електропотребление на даден уред.



При извършване на действия в близост до двигателя, бъдете внимателни, тъй като е възможно той да бъде горещ. Освен това, вентилаторът на двигателя може да се включи във всеки момент. Етикетът



в двигателното отделение ви напомня за това.

Риск от нараняване.

Предназначение на предпазителите

(наличието на предпазителите зависи от нивото на оборудване на автомобила)



Клаксон



Преден стъклоподемник, електрически предни прозорци



Задни електрически стъклоподемници



Стоп светлини, UCH



Осветление при отваряне на вратите, осветление в багажника



Мултимедиен порт



Гнездо за теглич



Помпа за измиване на предното стъкло, контролни елементи на кормилната колона



Мигачи, UCH



Запалка, гнездо за включване на аксесоари



Огледала за обратно виждане с подгриване



Управление на електрическите огледала за обратно виждане



ВНГ

ЕЛЕКТРИЧЕСКИ ПРЕДПАЗИТЕЛИ



Използвайте етикета със схемата на разпределение на предпазители в отделението за съхранение, за идентифициране на предпазители.

Някои предпазители трябва да се подменят само от квалифициран специалист. Тези предпазители не са посочени на етикета.

Сменяйте само предпазители, представени на етикета.

РАДИО ПОДГОТОВКА



Ако вашият автомобил не е оборудван с радиосистема, разполагате с предварително оборудване, съставено от места за разполагане на:

- предни високоговорители **1** и **2**;
- задни високоговорители **3**.

За инсталиране на оборудване се обърнете към представител на марката.

i – Във всички случаи от голямо значение е да спазвате точно инструкциите, дадени в упътването на оборудването.

– – Характеристиките на гнездата и кабелите (намиращи се на разположение във веригата на марката) са различни в зависимост от степента на оборудване на вашия автомобил и от вида на вашето радио. За да узнаете референцията им, отнесете се до представител на марката.

– Всички промени в електрическата верига на автомобила може да се извършват само от представител на марката, тъй като неправилно свързана система може да доведе до повреда на електрическото оборудване и/или на свързаните към него компоненти.



Електрически или електронни аксесоари

Преди инсталирането на този тип аксесоар (особено за честотна лента, мощност, разположение на антената и др. при предаватели/приемници), уверете се, че е съвместим с автомобила ви. Отнесете се до представителя на марката.

Преди да свържете принадлежност към гнездо, се уверете, че не надвишава максималната разрешена мощност за гнездото → 299 → 288. **Съществува опасност от пожар**

Всяка работа по електрическата и/или електронната верига на автомобила трябва да се извършва само от квалифициран персонал. Всяка неправилна връзка и/или монтаж на електрически/електронни принадлежности, които не са одобрени от производителя, може да доведе до:

- повреда на електрическото и/или електронното оборудване;
- повреда на свързаните с него компоненти;
- събиране и използване на данни за автомобила;
- нарушаване на поверителността (промяна, изтриване или неоторизиран достъп до лични данни);
- анулиране на разрешението за въвеждане в експлоатация.

Риск от сериозни произшествия. Риск от нарушаване на поверителността.

Ако в бъдеще монтирате електрическо оборудване, се уверете, че сте уведомени за номиналните характеристики и позицията на съответния предпазител.

Използване на буксата за диагностика

Използването на електронни принадлежности в буксата за диагностика може да причини сериозни смущения в електронните системи на автомобила и/или нарушаване на поверителността (промяна, изтриване или неоторизиран достъп до лични данни). С оглед на вашата безопасност препоръчваме да използвате само одобрени от производителя електронни принадлежности: за целта се обърнете към представител на марката. **Риск от сериозни произшествия. Риск от нарушаване на поверителността.**

Последващ монтаж на аксесоари

Ако желаете да монтирате аксесоари на автомобила, се консултирайте с Представител на марката. Освен това, за да обезпечите доброто функциониране на вашия автомобил и да избегнете всеки риск, който може да застраши на безопасността ви, ви препоръчваме да използвате специфичните аксесоари, съобразени с вашия автомобил, които са единствените, гарантирани от конструктора.

Ако използвате устройство против кражба, монтирайте го единствено на спирачния педал.

ИНСТАЛИРАНЕ И ИЗПОЛЗВАНЕ НА ПРИНАДЛЕЖНОСТИ

Пречки при шофиране

От страната на водача използвайте задължително само стелки, пригодени за автомобила, които се закачат за предварително монтираните елементи. Редовно проверявайте закрепването им. Не слагайте няколко стелки една върху друга. **Съществува опасност от запречване на педалите.**

НЕИЗПРАВНОСТИ ВЪВ ФУНКЦИОНИРАНЕТО

Следващите препоръки ще ви помогнат да отстраните бързо и временно някои неизправности; по съображения за сигурност се консултирайте колкото е възможно по-скоро с представител на марката.

Използване на картата	ВЪЗМОЖНИ ПРИЧИНИ	КАКВО ДА НАПРАВИТЕ
Картата не може да отключва и заключва вратите.	Батерията на картата е изтощена.	Сменете батерията. Пак ще можете да заключвате/отключвате и стартирате автомобила → 44 и → 149 или → 151.
	Използване на устройства, работещи на същата честота като картата (мобилен телефон и др.).	Прекратете използването на устройствата или използвайте вградения ключ → 44.
	Автомобилът е разположен в зона със силно електромагнитно излъчване.	Използвайте ключа, вграден в картата → 44.
	Акумулаторът на автомобила е изтощен.	Поставете картата си в зоната за поставяне за → 151, след което натиснете бутона START.
	На арматурното табло се показва съобщението „поставете карта с/зона+START“.	Докато двигателят е включен, не е възможно заключване/отключване с помощта на картата. Изключете запалването.
Работещ двигател.	Отключете вратата на водача, като поставите ключа, който е вграден в картата, в ключалката на вратата → 44, след което поставете картата в зоната за поставяне → 151 и натиснете бутона START, за да синхронизирате картата.	
Десинхронизация на картата.		

НЕИЗПРАВНОСТИ ВЪВ ФУНКЦИОНИРАНЕТО

Използване на дистанционното управление	ВЪЗМОЖНИ ПРИЧИНИ	КАКВО ДА НАПРАВИТЕ
<p>Дистанционното управление не работи и не може да отключва и заключва вратите.</p>	<p>Изтощена батерия на дистанционното управление.</p> <p>Използване на устройства, работещи на същата честота като дистанционното управление (мобилен телефон и други).</p> <p>Автомобилът е разположен в зона със силно електромагнитно излъчване.</p> <p>Батерията е разредена.</p> <p>Работещ двигател.</p> <p>Десинхронизация на дистанционното управление.</p>	<p>Използвайте ключа.</p> <p>Прекратете използването на тези уреди или използвайте ключа.</p> <p>Сменете батерията. Пак ще можете да заключвате, отключвате и стартирате автомобила ➔ 44 и ➔ 149 или ➔ 151.</p> <p>Докато двигателят е включен, не е възможно заключване/отключване с помощта на ключа. Изключете запалването.</p> <p>Отключете вратата на водача, като използвате ключа в ключалката на вратата, след което стартирайте двигателя, за да синхронизирате дистанционното управление.</p>
Включвате стартера	ВЪЗМОЖНИ ПРИЧИНИ	КАКВО ДА НАПРАВИТЕ
<p>Индикаторите на арматурното табло са слаби или не светват и стартерът не се завърта.</p>	<p>Клемите на акумулаторната батерия не са добре затегнати, разхлабени са или са окислени.</p> <p>Акумулаторната батерия е заредена или неизправна.</p> <p>Неизправна верига.</p>	<p>Свържете ги, притегнете ги или ги почистете, ако са окислени.</p> <p>Свържете друг акумулатор към дефектния акумулатор ➔ 344 или сменете акумулатора, ако е необходимо.</p> <p>Не бутайте автомобила ако кормилото му е заключено.</p> <p>Обърнете се към представител на марката.</p>

НЕИЗПРАВНОСТИ ВЪВ ФУНКЦИОНИРАНЕТО

Включвател на стартера	ВЪЗМОЖНИ ПРИЧИНИ	КАКВО ДА НАПРАВИТЕ
Двигателят не пали.	Условията за паленето му не са изпълнени. Картата за „свободни ръце“ не функционира.	➔ 149 или ➔ 151. Поставете картата в предвиденото за това гнездо в централната конзола. ➔ 149 или ➔ 151.
При спрян автомобил, студен двигател, оборотите на празен ход на двигателя са високи.	При бензиновата версия това не винаги е признак за неизправност. Това може да бъде резултат от повишаването на температурата на двигателя.	Оборотите на празен ход на двигателя трябва да намалеят след около една минута. В противен случай това може да бъде резултат от друга неизправност. Обърнете се към представител на марката.
Двигателят не може да се изключи.	Картата не е открита. Неизправност в електрониката.	Поставете картата в предвиденото за това гнездо в централната конзола. Натиснете и задръжте бутона за стартиране. Натиснете бутона за стартиране 3 пъти бързо или натиснете и задръжте.
Кормилното устройство остава блокирало.	Блокирал волан. Дефектирала електрическа мрежа.	Завъртете волана, докато натискате бутона за стартиране на двигателя (или, в зависимост от автомобила, докато използвате ключа за запалването) ➔ 149. Обърнете се към представител на марката.
На път	ВЪЗМОЖНИ ПРИЧИНИ	КАКВО ДА НАПРАВИТЕ
Вибрации.	Гумите не са правилно напомпани, не са правилно балансирани или са повредени.	Проверете налягането в гумите: ако причината не е в тях, закарайте автомобила за проверка при представител на марката.
От ауспуха излиза бял дим.	При дизеловата версия това не винаги е признак за неизправност. Димът може да е	➔ 170

НЕИЗПРАВНОСТИ ВЪВ ФУНКЦИОНИРАНЕТО

На път	ВЪЗМОЖНИ ПРИЧИНИ	КАКВО ДА НАПРАВИТЕ
	<p>породен от регенерацията на филтъра за твърди частици.</p> <p>При бензиновата версия това не винаги е признак за неизправност. В зависимост от външните климатични условия (студ, влага и т.н.) силното ускоряване на автомобила може да произведе дим.</p>	<p>Намалете оборотите на двигателя и избягвайте резките ускорения, за да накарате дима постепенно да изчезне. В противен случай това може да бъде резултат от друга неизправност. Обърнете се към представител на марката.</p>
Дим излиза изпод капака на двигателя.	Късо съединение или теч от охладителната верига.	Спрете, извадете контактния ключ, напуснете автомобила и се свържете с Представител на марката.
<p>6</p> <p>Запалва се индикаторът за налягане на маслото:</p> <p>при завой или при спиране</p> <p>не изгасва веднага или продължава да свети при ускоряване.</p> <p>Въртенето на волана става трудно.</p>	<p>Нивото на маслото е прекалено ниско.</p> <p>Недостатъчно налягане на маслото.</p> <p>Прегряване на серво-управлението.</p> <p>Неизправност на електрическия серводвигател.</p> <p>Неизправност в системата за подпомагане.</p>	<p>Долейте двигателно масло ➔ 311.</p> <p>Спрете. Обърнете се към представител на марката.</p> <p>Движете се внимателно при намалена скорост и внимавайте за силата, нужна за завъртане на волана за да завиват колелата.</p> <p>Обърнете се към представител на марката.</p>

НЕИЗПРАВНОСТИ ВЪВ ФУНКЦИОНИРАНЕТО

На път	ВЪЗМОЖНИ ПРИЧИНИ	КАКВО ДА НАПРАВИТЕ
Двигателят загрява Индикаторът за температура на охлаждащата течност е в зоната за предупреждение и предупредителният индикатор  светва.	Повреда във вентилатора на двигателя.	Спрете автомобила и повикайте Представител на марката.
	Утечка на охлаждателна течност.	Проверете резервоара за охлаждаща течност: той трябва да съдържа течност. Ако няма такава, обърнете се в най-кратък срок към Представител на марката.
Течността в съда за охлаждаща течност ври.	Механична повреда: повредена гарнитура на цилиндровата глава.	Спрете двигателя. Обърнете се към представител на марката.



Радиатор: при значителна липса на охлаждателна течност не забравяйте, че в никакъв случай не трябва да доливате студена охлаждателна течност, докато двигателят е много горещ. След всяка дейност, извършена върху автомобил, който се е нуждаел от смяна на охлаждателната течност, в охлаждателната верига, дори частично, последната трябва да се напълни с подходящо дозирана нова смес. Напомняме ви, че използването на течност, подбрана от нашите технически центрове, е задължително.

Електрическо оборудване	ВЪЗМОЖНИ ПРИЧИНИ	КАКВО ДА НАПРАВИТЕ
Чистачките не работят.	Перата на чистачките са залепени.	Отлепете перата преди да използвате чистачките.
	Дефектирала електрическа мрежа.	Обърнете се към представител на марката.
	Повреден предпазител.	Сменете предпазителя сами или в сервиз ➔ 357.

НЕИЗПРАВНОСТИ ВЪВ ФУНКЦИОНИРАНЕТО

Електрическо оборудване	ВЪЗМОЖНИ ПРИЧИНИ	КАКВО ДА НАПРАВИТЕ
Чистачката не спира.	Електрическите команди са неизправни.	Обърнете се към представител на марката.
Светлинните пътепоказатели мигат прекалено бързо.	Изгоряла задна крушка.	➔ 348
Мигачите не работят.	Неизправна електрическа верига или контролен елемент. Повреден предпазител.	Обърнете се към представител на марката. Сменете предпазителя сами или в сервиз ➔ 357.
Фаровете не се палят или не се гасят.	Неизправна електрическа верига или контролен елемент. Повреден предпазител.	Обърнете се към представител на марката. Сменете предпазителя сами или в сервиз ➔ 357.
Следи от конденз във фаровете или задните светлини.	Наличието на следи от конденз може да е естествено явление, свързано с промените в температурата и влагата. В този случай следите ще изчезнат постепенно при използване на фаровете.	
Предупредителният индикатор за напомняне за предните предпазни колани свети, когато предпазните колани са закопчани.	Между пода и седалката има заседнал предмет, който пречи на функционирането на сензора.	Отстранете всички предмети под предните седалки.

ИНФОРМАЦИЯ ЗА АВТОМОБИЛА

да получат незабавен достъп до техническата информация, която е полезна за работа по автомобила в случай на произшествие.

Уверете се, че етикетът **A** е винаги видим и налице върху предното стъкло, както и върху задното стъкло.

Всяко изменение или повреда би попречило на достъпа до информацията.



Идентификация на двигателя, спецификации на двигателя

Идентификация на двигателя

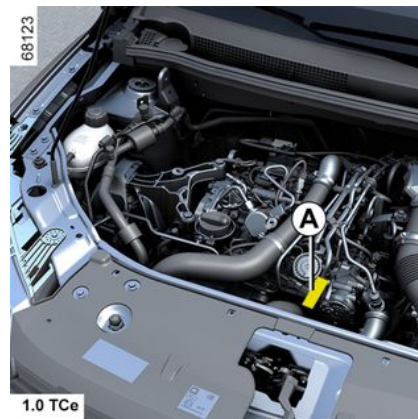
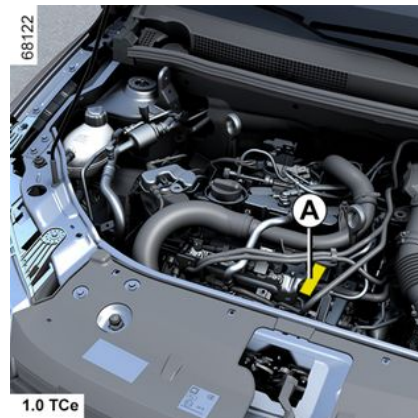
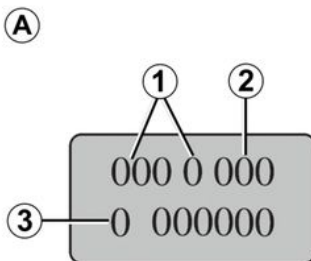

В кореспонденцията или поръчките си към нас следва да посочвате обозначенията, фигуриращи в табелката за идентификация на двигателя **A**.

(с различно разположение в зависимост от характеристиките на двигателя)

1. Тип на двигателя.
2. Индекс на двигателя.
3. Серийен номер на двигателя.

ИНФОРМАЦИЯ ЗА АВТОМОБИЛА

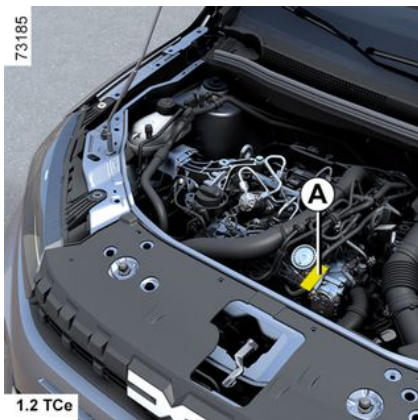





ИНФОРМАЦИЯ ЗА АВТОМОБИЛА

Характеристики на двигателя

Модел	1.0 12V	1.0 TCe		1.2 TCe	1.5 dCi
Тип на двигателя (посочен на плочката на двигателя)	B4D	H4Dt	H5D	H5Ft	K9K Turbo
Работен обем на двигателя (cm ³)	999			1 198	1 461
Вид на горивото Октаново число	Бензин От съществено значение е да се използва безоловен бензин с октаново число, съответстващо на това, което е посочено на етикета, поставен върху капака на резервоара за гориво ➔ 140 .				Дизелово гориво Етикетът, разположен на капака на резервоара за гориво, посочва разрешените горива.
Запалителни свещи	Използвайте единствено свещите, специално посочени за употреба във вашия автомобил. Видът им трябва да е посочен на етикет, залепен в двигателното отделение. Ако такъв липсва, се обърнете към представител на марката. Монтирането на неспоменати свещи може да доведе до повреда на двигателя.				-

ИНФОРМАЦИЯ ЗА АВТОМОБИЛА

Характеристики на двигателя

Модел	1.0 12V	1.0 TCe		1.2 TCe	1.5 dCi
Тип на двигателя (посочен на плочката на двигателя)	B4D	H4Dt	H5D	H5Ft	K9K
Работен обем на двигателя (см ³)	999		1 198		1 461
Типове гориво, които отговарят на европейските стандарти и са съвместими с двигателите на автомобили, продавани в Европа (във всички други случаи се свържете с представител на марката).	 	Безоловен бензин, отговарящ на стандарт EN 228 , съдържащ до 5 обемни процента етанол.			 Дизелово гориво, отговарящо на стандарт EN 590 , съдържащо до 7 обемни процента метилов естер на мастна киселина.  Дизелово гориво, отговарящо на стандарт EN 16734 , съдържащо до 10% метилов естер на мастна киселина.  Парафиново дизелово гориво, отговарящо на стандарт EN 15940 , съдържащо

ИНФОРМАЦИЯ ЗА АВТОМОБИЛА

Модели	1.0 12V	1.0 TСе	1.2 TСе	1.5 dCi
				жащо до 7 обемни процента метилов естер на мастна киселина.

ИНФОРМАЦИЯ ЗА АВТОМОБИЛА

Размери (в метри)

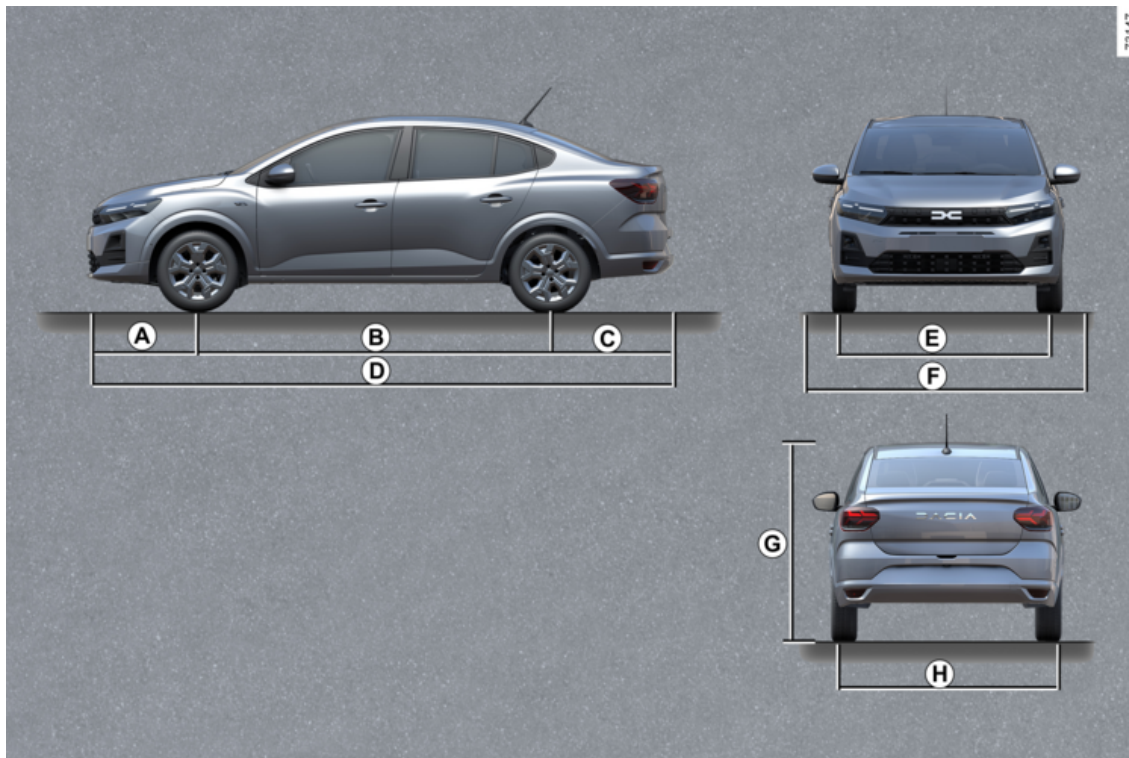

ИНФОРМАЦИЯ ЗА АВТОМОБИЛА

	Версия с четири врати
A	0.819
B	2.649
C	0.928
D	4.396
E	1526 или, в зависимост от автомобила, 1536
F	от 1,848 до 2,007 – 1848 с приборани навътре огледала на вратите; – 2007 с отворени навън огледала на вратите.
G	1,501 без товар
H	1520 или, в зависимост от автомобила, 1530

7

ИНФОРМАЦИЯ ЗА АВТОМОБИЛА

МАСИ (в кг)

Посочените маси са за основен модел без допълнителни екстри: те варират в зависимост от оборудването на автомобила. Обърнете се към представител на марката.

Версия с четири врати	
Максимално допустима обща маса при натоварване (ММАС) Максимално допустима маса (ММТА) Брутно комбинирано тегло (МТR)	Масите, посочени върху идентификационната табела на автомобила. ➔ 369
Допустима маса на ремарке със спирачки *	получава се чрез изчисляване на: МТR - ММАС
Допустима маса на ремарке без спирачки *	550 kg
Допустимо натоварване в точката на скачване *	75 kg
Допустимо натоварване на покрива	➔ 308

* **Товар на ремаркетото (каравана, лодка и т.н.).**

Тегленето е забранено, когато разликата на МТR – ММАС е равна на нула или когато МТR е равно на нула (или не е посочено) върху табелката на производителя.

– Спазвайте условията за теглене, разрешени от местното законодателство, и по-специално, определените в Закона за движение по пътищата. За всяка промяна в устройствата за теглене се отнасяйте до представител на марката.

– При автомобил с ремарке **не бива в никакъв случай да превишавате общата маса при движение (автомобил + ремарке)**. Въпреки това се допуска:

– превишаване на ММТА върху задния мост в границите на 15%,

– превишаване на ММАС в границите на 10% или 100 kg (при достигане на първата от тези две граници).

И в двата случая максималната скорост на композицията от автомобил и ремарке не бива да надвишава 100 km/h, а налягането в гумите трябва да се увеличи с 0,2 bar (3 psi).

– Мощността на двигателя и възможностите при изкачване се намаляват с нарастване на надморската височина. Препоръчваме ви да намалите максималния товар с 10% при 1000 метра надморска височина, а след това с още 10% на всеки следващи 1000 метра.

РЕЗЕРВНИ ЧАСТИ И РЕМОНТИ

Оригиналните запасни части са произведени въз основа на много строги производствени правила и се подлагат на специфични изписания. Поради това те притежават качество поне равно на това на частите, монтирани на новите автомобили.

Ако използвате винаги оригинални резервни части за вашия автомобил, ще установите, че той работи добре. Освен това, ремонтите, извършени във Веригата с оригинални запасни части ползват гаранция в съответствие с условията, изложени на гърба на ордера за ремонт.

ДОКУМЕНТИ, УДОСТОВЕРЯВАЩИ ПРЕГЛЕДА

Регистрационен номер на превозното средство (VIN):

Дата:	Километри:	№ на фактурата:	Коментари/разни
Тип действие: Преглед <input type="checkbox"/> <input type="checkbox"/>		Печат	
Проверка на антикорозионната защита: Изправна <input type="checkbox"/> Неизправна* <input type="checkbox"/>			
Дата:	Километри:	№ на фактурата:	Коментари/разни
Тип действие: Преглед <input type="checkbox"/> <input type="checkbox"/>		Печат	
Проверка на антикорозионната защита: Изправна <input type="checkbox"/> Неизправна* <input type="checkbox"/>			
Дата:	Километри:	№ на фактурата:	Коментари/разни
Тип действие: Преглед <input type="checkbox"/> <input type="checkbox"/>		Печат	
Проверка на антикорозионната защита: Изправна <input type="checkbox"/> Неизправна* <input type="checkbox"/>			

* Вижте съответната страница

ДОКУМЕНТИ, УДОСТОВЕРЯВАЩИ ПРЕГЛЕДА

Регистрационен номер на превозното средство (VIN):

Дата:	Километри:	№ на фактурата:	Коментари/разни
Тип действие: Преглед <input type="checkbox"/> <input type="checkbox"/>		Печат	
Проверка на антикорозионната защита: Изправна <input type="checkbox"/> Неизправна* <input type="checkbox"/>			
Дата:	Километри:	№ на фактурата:	Коментари/разни
Тип действие: Преглед <input type="checkbox"/> <input type="checkbox"/>		Печат	
Проверка на антикорозионната защита: Изправна <input type="checkbox"/> Неизправна* <input type="checkbox"/>			
Дата:	Километри:	№ на фактурата:	Коментари/разни
Тип действие: Преглед <input type="checkbox"/> <input type="checkbox"/>		Печат	
Проверка на антикорозионната защита: Изправна <input type="checkbox"/> Неизправна* <input type="checkbox"/>			

* Вижте съответната страница

7

ДОКУМЕНТИ, УДОСТОВЕРЯВАЩИ ПРЕГЛЕДА

Регистрационен номер на превозното средство (VIN):

Дата:	Километри:	№ на фактурата:	Коментари/разни
Тип действие: Преглед <input type="checkbox"/> <input type="checkbox"/>	Печат		
Проверка на антикорозионната защита: Изправна <input type="checkbox"/> Неизправна* <input type="checkbox"/>			
Дата:	Километри:	№ на фактурата:	Коментари/разни
Тип действие: Преглед <input type="checkbox"/> <input type="checkbox"/>	Печат		
Проверка на антикорозионната защита: Изправна <input type="checkbox"/> Неизправна* <input type="checkbox"/>			
Дата:	Километри:	№ на фактурата:	Коментари/разни
Тип действие: Преглед <input type="checkbox"/> <input type="checkbox"/>	Печат		
Проверка на антикорозионната защита: Изправна <input type="checkbox"/> Неизправна* <input type="checkbox"/>			

* Вижте съответната страница

ДОКУМЕНТИ, УДОСТОВЕРЯВАЩИ ПРЕГЛЕДА

Регистрационен номер на превозното средство (VIN):

Дата:	Километри:	№ на фактурата:	Коментари/разни
Тип действие: Преглед <input type="checkbox"/> <input type="checkbox"/>		Печат	
Проверка на антикорозионната защита: Изправна <input type="checkbox"/> Неизправна* <input type="checkbox"/>			
Дата:	Километри:	№ на фактурата:	Коментари/разни
Тип действие: Преглед <input type="checkbox"/> <input type="checkbox"/>		Печат	
Проверка на антикорозионната защита: Изправна <input type="checkbox"/> Неизправна* <input type="checkbox"/>			
Дата:	Километри:	№ на фактурата:	Коментари/разни
Тип действие: Преглед <input type="checkbox"/> <input type="checkbox"/>		Печат	
Проверка на антикорозионната защита: Изправна <input type="checkbox"/> Неизправна* <input type="checkbox"/>			

* Вижте съответната страница

7

ДОКУМЕНТИ, УДОСТОВЕРЯВАЩИ ПРЕГЛЕДА

Регистрационен номер на превозното средство (VIN):

Дата:	Километри:	№ на фактурата:	Коментари/разни
Тип действие: Преглед <input type="checkbox"/> <input type="checkbox"/>	Печат		
Проверка на антикорозионната защита: Изправна <input type="checkbox"/> Неизправна* <input type="checkbox"/>			
Дата:	Километри:	№ на фактурата:	Коментари/разни
Тип действие: Преглед <input type="checkbox"/> <input type="checkbox"/>	Печат		
Проверка на антикорозионната защита: Изправна <input type="checkbox"/> Неизправна* <input type="checkbox"/>			
Дата:	Километри:	№ на фактурата:	Коментари/разни
Тип действие: Преглед <input type="checkbox"/> <input type="checkbox"/>	Печат		
Проверка на антикорозионната защита: Изправна <input type="checkbox"/> Неизправна* <input type="checkbox"/>			

* Вижте съответната страница

ДОКУМЕНТИ, УДОСТОВЕРЯВАЩИ ПРЕГЛЕДА

Регистрационен номер на превозното средство (VIN):

Дата:	Километри:	№ на фактурата:	Коментари/разни
Тип действие: Преглед <input type="checkbox"/> <input type="checkbox"/>	Печат		
Проверка на антикорозионната защита: Изправна <input type="checkbox"/> Неизправна* <input type="checkbox"/>			
Дата:	Километри:	№ на фактурата:	Коментари/разни
Тип действие: Преглед <input type="checkbox"/> <input type="checkbox"/>	Печат		
Проверка на антикорозионната защита: Изправна <input type="checkbox"/> Неизправна* <input type="checkbox"/>			
Дата:	Километри:	№ на фактурата:	Коментари/разни
Тип действие: Преглед <input type="checkbox"/> <input type="checkbox"/>	Печат		
Проверка на антикорозионната защита: Изправна <input type="checkbox"/> Неизправна* <input type="checkbox"/>			

* Вижте съответната страница

ПРОВЕРКА НА АНТИКОРОЗИОННАТА ЗАЩИТА

В случай че запазването на гаранцията зависи от извършване на ремонт, последният е посочен по-долу.

Регистрационен номер на превозното средство (VIN):

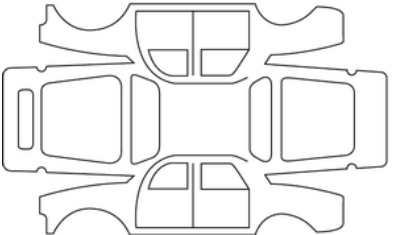
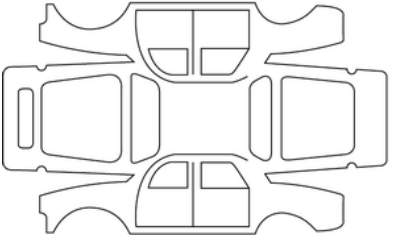
Дата на ремонт:		Печат
Ремонт, който трябва да се извърши поради корозия:		
Дата на ремонт:		Печат
Ремонт, който трябва да се извърши:		

ПРОВЕРКА НА АНТИКОРОЗИОННАТА ЗАЩИТА

В случай че запазването на гаранцията зависи от извършване на ремонт, последният е посочен по-долу.

Регистрационен номер на превозното средство (VIN):

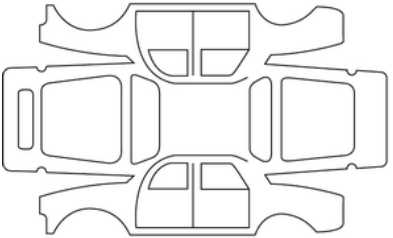
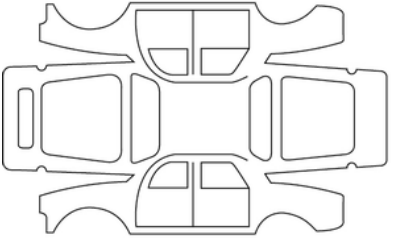
Дата на ремонт:		Печат
Ремонт, който трябва да се извърши поради корозия:		
Дата на ремонт:		Печат
Ремонт, който трябва да се извърши:		

7

ПРОВЕРКА НА АНТИКОРОЗИОННАТА ЗАЩИТА

В случай че запазването на гаранцията зависи от извършване на ремонт, последният е посочен по-долу.

Регистрационен номер на превозното средство (VIN):

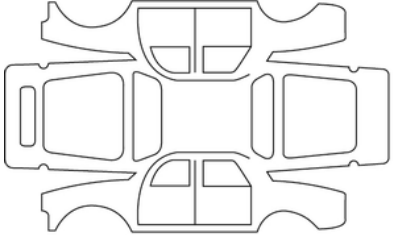
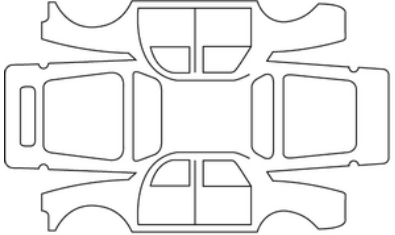
Дата на ремонт:		Печат
Ремонт, който трябва да се извърши поради корозия:		
Дата на ремонт:		Печат
Ремонт, който трябва да се извърши:		

ПРОВЕРКА НА АНТИКОРОЗИОННАТА ЗАЩИТА

В случай че запазването на гаранцията зависи от извършване на ремонт, последният е посочен по-долу.

Регистрационен номер на превозното средство (VIN):

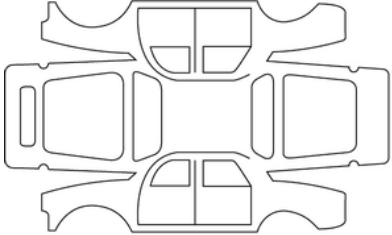
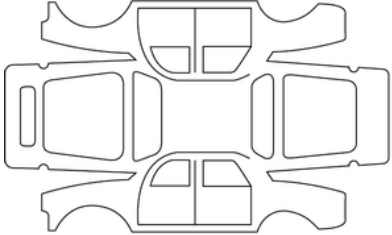
Дата на ремонт:		Печат
Ремонт, който трябва да се извърши поради корозия:		
Дата на ремонт:		Печат
Ремонт, който трябва да се извърши:		

7

ПРОВЕРКА НА АНТИКОРОЗИОННАТА ЗАЩИТА

В случай че запазването на гаранцията зависи от извършване на ремонт, последният е посочен по-долу.

Регистрационен номер на превозното средство (VIN):

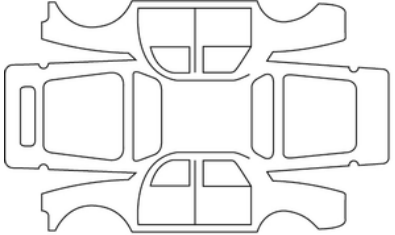
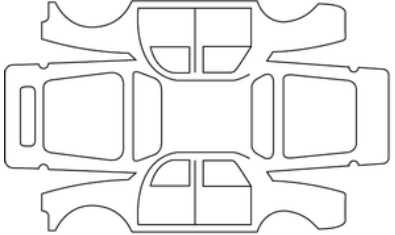
Дата на ремонт:		Печат
Ремонт, който трябва да се извърши поради корозия:		
Дата на ремонт:		Печат
Ремонт, който трябва да се извърши:		

ПРОВЕРКА НА АНТИКОРОЗИОННАТА ЗАЩИТА

В случай че запазването на гаранцията зависи от извършване на ремонт, последният е посочен по-долу.

Регистрационен номер на превозното средство (VIN):

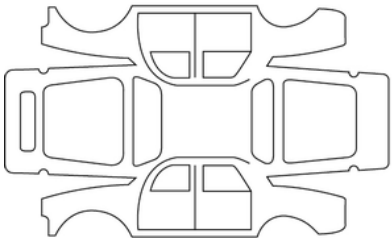
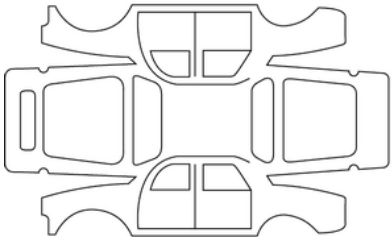
Дата на ремонт:		Печат
Ремонт, който трябва да се извърши поради корозия:		
Дата на ремонт:		Печат
Ремонт, който трябва да се извърши:		

7

ПРОВЕРКА НА АНТИКОРОЗИОННАТА ЗАЩИТА

В случай че запазването на гаранцията зависи от извършване на ремонт, последният е посочен по-долу.

Регистрационен номер на превозното средство (VIN):

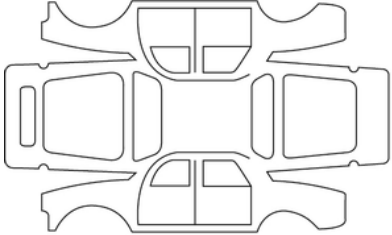
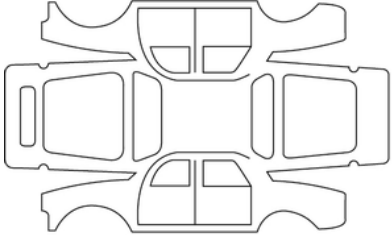
Дата на ремонт:		Печат
Ремонт, който трябва да се извърши поради корозия:		
Дата на ремонт:		Печат
Ремонт, който трябва да се извърши:		

АЗБУЧЕН УКАЗАТЕЛ

Symboles

„Карта за „свободни ръце“: използване, [32](#)

A

ABS (система против блокиране на колелата), [194](#)

Airbag : активиране на въздушната възглавница на пътника отпред, [89](#)

Airbag : деактивиране на въздушната възглавница на пътника отпред, [89](#)

Airbags : безопасност на деца, [89](#)

E

ECO режим, [178](#)

ESC: електронна програма за стабилност, [194](#)

Extended grip, [194](#)

G

GPL, [24](#)

S

SCR: селективна каталитична редукция, [143](#)

A

Аварийен ключ, [30](#)

Аварийен ключ в картата, [44](#)

Аварийно спиране, [194](#), [223](#)

Автоматична скоростна кутия (използване), [164](#)

Автоматично заключване при движение, [47](#)

Активна система за екстремно спиране, [223](#)

Акумулатор:, [318](#)

Акумулатор: отстраняване на неизправности, [344](#)

Акумулатори, [36](#)

Антиблокираща спирачна система: ABS, [194](#)

Антикорозионна защита, [320](#)

Арматурно табло, [99](#), [113](#), [118](#), [155](#), [164](#), [188](#)

Асистент за паркиране: асистирано паркиране, [254](#)

Асистирано паркиране, [254](#)

Б

Багажник, [49](#)

Батерия (дистанционно управление), [41](#)

Безопасни дистанции, [218](#)

Безопасност на деца:, [40](#), [71](#)

Безопасност на пътниците: пътник отпред airbag, [89](#)

Бордови компютър, [99](#)

Бордов компютър, [113](#)

Бутон за стартиране/спиране на двигателя, [152](#)

В

Вентилация, [282](#), [285](#)

Вентилация: климатик, [277](#)

ВНГ, [140](#), [149](#), [152](#)

Внимание, [134](#)

Врата на багажника, [49](#)

Врати, [43](#), [47](#), [113](#)

АЗБУЧЕН УКАЗАТЕЛ

Врати/врата на багажното отделение, [30](#), [32](#), [40](#)

Въздуховоди, [274](#), [276](#)

Въздушна възглавница, [60](#), [66](#), [67](#), [70](#)

Външни светлини, [347](#)

Външно осветление и сигнализация, [128](#)

Вътрешно осветление, [296](#)

Вътрешно осветление: смяна на крушките, [351](#)

Г

Гнездо за включване на аксесоари, [299](#)

Гуми, [183](#), [188](#), [324](#)

Гуми: система за мониторинг на налягането в гумите, [183](#)

Д

Двигателно масло, [311](#), [312](#)

Детски столчета, [71](#), [77](#)

Дисплей, [110](#)

Дистанционно стартиране на двигателя, [30](#)

Дистанционно управление за заключване на вратите: батерии, [41](#)

Дистанционно управление за централно заключване на вратите, [40](#)

Дневни светлини, [113](#)

Добавка (реактив), [143](#)

Допълнителни приспособления към предния предпазен колан, [60](#)

Допълнителни устройства за пасивна безопасност, [70](#)

Допълнителни фарове, [347](#)

Достъп до отделението за двигателя, [310](#)

Е

Екологично шофиране, [118](#), [178](#)

Електрически предпазители, [357](#)

Електронна програма за стабилност: ESC, [194](#)

Електронна ръчна спирачка, [164](#)

Ж

Жабка, [301](#)

З

Задни места, [53](#)

Заклучване, [55](#)

Заклучване, отключване на отварящите се елементи: врати, [44](#)

Заклучване на вратите, [30](#), [32](#), [40](#), [44](#), [113](#), [113](#)

Заклучване на дистанционното управление, [38](#)

Запалка, [299](#)

Затваряне на вратите, [43](#), [44](#)

Звукова и зрителна сигнализация, [134](#)

Звуков алармен сигнал, [43](#)

Зрителна сигнализация, [134](#)

И

Идентификация на двигателя, [370](#)

Икономия на гориво, [178](#)

Индикатори: пътепоказатели, [134](#)

инсталиране на детската седалка, [77](#)

инструменти, [332](#)

АЗБУЧЕН УКАЗАТЕЛ

Интегрирано управление на системата „свободни ръце“ за мобилни телефони, [288](#)

К

Камера за задно виждане, [254](#)

Капак на двигателя, [310](#)

Капачка на резервоара за реактив, [143](#)

Карта: аварийен ключ, [30](#)

Карта: батерия, [36](#)

Карта: двигателят не стартира в режим „свободни ръце“, [30](#)

Карта: заключване/отключване на отваряемите елементи, [30](#)

Карта: за „свободни ръце“, [30](#)

Карта: използване, [30](#), [32](#)

Карта за „свободни ръце“: батерия, [36](#), [36](#)

Каталитичен преобразувател, [172](#)

Клаксон, [134](#), [134](#)

Клас на двигателното масло, [312](#)

Клас на реактива, [143](#)

Климатик, [277](#), [277](#), [282](#), [282](#), [285](#), [285](#)

Климатик: информация и съвети за употреба, [285](#)

Климатик с ръчно управление, [277](#)

Ключ/дистанционно управление, [38](#)

Ключ/радиочестотно дистанционно управление: използване, [40](#)

Ключ за колелата, [332](#), [336](#)

Ключ за тасове, [332](#)

Ключове, [38](#), [40](#)

Комплект за помпана на гуми, [183](#), [188](#), [331](#), [333](#)

Консумация на мощност, [110](#)

Контактен ключ, [148](#), [164](#)

Контрол на сцеплението, [194](#), [194](#)

Контрол на сцеплението – Разширено сцепление, [194](#)

Контролни елементи, [245](#), [249](#)

Контролни прибори, [99](#), [110](#), [118](#), [128](#)

Крик, [332](#), [336](#)

Л

Лампи с насочено осветление, [296](#)

М

Маслоизмервателна пръчка, [311](#), [312](#)

Меню за персонализиране на настройките на автомобила, [113](#)

Меню „Конфигуриране“, [113](#)

Мигачи/Индиктори, [134](#)

Миене, [320](#)

Мултимедиен порт(ове), [288](#)

Мултимедийни екрани, [211](#), [218](#), [223](#), [254](#), [258](#)

Мултимедийно оборудване, [113](#), [288](#)

Н

Навигационна система, [288](#)

Навигация, [288](#)

Нагряване на предното стъкло, [282](#)

Надуваема възглавница на въздушна възглавница, [60](#), [67](#), [70](#)

Налягане на въздуха в гумите, [183](#), [188](#), [326](#), [333](#)

Настройки, [113](#)

Настройки за персонализиране на автомобила, [113](#)

АЗБУЧЕН УКАЗАТЕЛ

Настройки на меню за конфигуриране, [113](#)
Настройки на положение за шофиране, [55](#)
Неизправности във функционирането, [47](#), [70](#), [135](#), [155](#), [164](#),
[164](#), [223](#), [223](#)
Неизправности във функционирането: батерии за карти, [30](#)
Нива:, [310](#), [311](#), [316](#)
Нива: охлаждаща течност, [315](#)
Ниво на маслото в двигателя, [311](#), [312](#)
Ниво на охладителна течност, [315](#)

О

Обдухване на предното стъкло, [282](#)
Обем на резервоара за добавка, [143](#)
Обем на резервоара за реактив, [143](#)
Облегалки за глава, [50](#)
Оборудване, [301](#)
Обтегачи, [60](#)
Обтегачи на предпазите колани, [66](#)
Огледала, [298](#)
Огледала за обратно виждане, [126](#)
ограничител на скоростта, [245](#)
Околна среда, [174](#)
Осветление: външно спомагателно осветление, [113](#)
Осветление: вътрешно, [296](#), [351](#)
Осветление при отваряне на вратите, [296](#), [351](#)
Особености на бензиновите автомобили, [172](#)
Особености на версиите с GPL, [24](#)
Особености на дизеловите автомобили, [170](#)

Отваряеми елементи, [43](#), [47](#)
Отваряне на вратите, [43](#), [44](#)
Отделение за съхранение, [301](#)
Отделения за съхранение, [301](#)
Отделения за съхранение/оборудване: купе, [301](#)
Отключване на вратите, [44](#)
Откриване на автомобили, [223](#)
Откриване на пешеходци, [223](#)
Отопление, [274](#), [276](#), [277](#), [282](#), [285](#)
Отопление и климатик, [274](#), [276](#), [277](#), [282](#)
Отстраняване на неизправности: акумулатор, [344](#)
Отстраняване на неизправности при теглене, [340](#), [343](#)
Отстраняване на повреда на акумулатора, [344](#)

П

Паркинг спирачка, [164](#)
Пепелник, [299](#)
Пепелници, [299](#)
Пера на чистачките, [135](#)
Пера на чистачките: смяна, [356](#)
Персонализиране на настройките на автомобила, [113](#)
Поддръжка, [176](#)
Поддръжка: вътрешни тапицерии, [322](#)
Поддръжка: каросерия, [320](#)
Поддръжка: механична, [311](#), [316](#)
Поддръжка: филтри, [316](#)
Поддръжка на боята, [320](#)
Поддръжка на вътрешните гарнитури, [322](#)

АЗБУЧЕН УКАЗАТЕЛ

Подлакътник, [301](#)
Позиция на водача, [92](#)
Помощ за водача, [194](#), [211](#), [218](#), [223](#), [245](#), [249](#), [254](#), [258](#)
Помощ за екстремно спиране, [194](#)
Помощни системи при шофиране, [113](#), [211](#), [218](#), [223](#), [245](#), [249](#), [254](#), [258](#)
Помощ при паркиране, [113](#), [254](#)
Помощ при потегляне по наклон, [194](#)
Помпане на гуми, [183](#), [188](#), [326](#), [331](#)
Поставяне на двигателя в режим на готовност, [155](#)
Потегляне, [149](#)
Почистване, [135](#)
Почистване: интериор на автомобила, [322](#)
Практически съвети, [347](#), [351](#), [357](#)
Превключване на задна предавка, [159](#)
Превоз на деца, [71](#)
Преден подглавник, [50](#)
Предни седалки, [50](#)
Предпазни колани, [55](#), [60](#), [67](#), [70](#), [322](#)
Предпазни мерки при употреба, [135](#)
Предупредителен сигнал за загуба на налягане в гумите, [188](#)
Предупредителни индикатори, [211](#)
Предупредителни индикатори за контролни елементи, [99](#), [110](#), [118](#)
Предупредителни индикатори на арматурното табло, [99](#), [155](#), [164](#), [188](#)
Предупреждение за безопасна дистанция, [218](#)
Предупреждение за превишена скорост, [245](#)
Предупреждение за сляпа зона, [211](#)

Премахване на запотяването на задното стъкло, [282](#)
Приспособления за пасивна безопасност в допълнение към предпазните колани, [60](#), [66](#), [67](#), [70](#)
Приспособления за странична защита, [66](#), [67](#)
Промяна на горивото в движение, [24](#)
Против кражба (превключвател), [148](#)
Пускане на двигателя, [148](#), [149](#), [149](#), [152](#), [152](#), [155](#)
Пълнене на реактив, [143](#)

Р

Радио, [288](#)
Размразяване/премахване на запотяването на предното стъкло, [282](#)
Разработване на двигателя, [148](#)
Разход на гориво, [178](#)
Реактив (резервоар), [143](#)
Регулиране на височината на детското столче, [71](#)
Регулиране на волана, [124](#)
Регулиране на позицията за шофиране, [55](#)
Регулиране на предната седалка, [51](#)
Регулиране на предните седалки, [51](#)
Регулиране на температурата, [282](#), [285](#)
Резервни и ремонтни части, [378](#)
Резервно колело, [333](#)
Резервоар за гориво, [140](#)
Резервоар за реактив, [143](#)
Резервоар за течността за измиване на стъклата, [316](#)
Ръкохватка, [298](#)
Ръчна спирачка, [159](#), [164](#)

АЗБУЧЕН УКАЗАТЕЛ

С

Светлини: аварийни светлини, [134](#)
Светлини: вълнши, [128](#), [347](#)
Светлини: габаритни светлини, [347](#)
Светлини: дълги светлини, [347](#)
Светлини: къси светлини, [347](#)
Светлини: мигачи, [134](#), [347](#)
Светлини: смяна на крушките, [347](#)
Светлинна сигнализация, [128](#)
Седалки с подгряване, [51](#)
Сенник, [298](#)
Сервоуправление, [124](#), [124](#)
Сигнал за опасност, [134](#)
Система за измиване на стъклото, [135](#), [316](#)
Система за мониторинг на налягането в гумите, [183](#)
Система за пасивна безопасност за деца, [71](#)
Система за пасивна безопасност на деца, [71](#)
Скоростен лост, [159](#)
Сляпа зона: предупреждение, [211](#)
Смяна на колело, [336](#)
смяна на крушки, [347](#), [351](#)
Смяна на крушки, [347](#), [347](#), [351](#), [351](#)
Смяна на маслото, [312](#)
Смяна на предавките, [159](#)
Смяна перата на чистачките на предното стъкло, [356](#)
Спиране на двигателя, [149](#), [164](#)
Спукване на гума, [331](#), [333](#), [336](#)
Спукване на гума: резервна гума, [333](#)

Съвети за контрол на емисиите, [176](#), [176](#)
Съвети за намаляване на разхода на гориво, [178](#)
Съвети за шофиране, [178](#)
Съобщения на арматурното табло, [99](#), [155](#), [164](#), [188](#)

Т

Тасове на джантите, [338](#)
Телефон, [288](#)
Темпомат – ограничител на скоростта, [245](#), [249](#)

У

Управление на предавките, [159](#)
Устройства за пасивна безопасност в допълнение към задните колани, [66](#)
Устройства за пасивна безопасност на деца, [71](#)
Устройство за регулиране на скоростта, [249](#)

Ф

Фарове, [128](#)
Филтър: филтър за твърди частици, [170](#), [172](#)
Функция „Стоп и старт“, [155](#), [164](#)

Х

Халки за теглене, [332](#), [340](#), [343](#)
Характеристики на двигателя, [370](#)

Ч

Чистачка/устройство за миене, [135](#), [356](#)

АЗБУЧЕН УКАЗАТЕЛ

Чистачка/устройство за миене: смяна на перата, [135](#), [356](#)

Чистачки/устройство за измиване на стъклата, [113](#)

Ш

Шофиране, [113](#), [148](#), [149](#), [152](#), [164](#), [170](#), [172](#), [178](#), [188](#), [194](#),
[211](#), [218](#), [223](#), [245](#), [249](#), [254](#), [258](#)



7799002722

Réf 7799002722 / Edition bulgare
NU 1687-2 – 04/2026

