

DACIA



**KORISNIČKI
PRIRUČNIK
VOZILA**

LOGAN



Dobrodošli za upravljač vašeg vozila

Ovaj korisnički priručnik sadrži potrebne informacije:

- **kako biste bolje razumjeli svoje vozilo** kako biste u potpunosti iskoristili njegove značajke i napredne tehnologije te ih koristili u najboljim mogućim uvjetima.
- **kako bi se osiguralo da ispravno** funkcionira pažljivim praćenjem savjeta za održavanje.
- **kako bi se operacije izvodile učinkovito**, bez gubljenja vremena, **samo** kada operaciju ne mora izvoditi stručnjak.

Pročitajte ovaj priručnik kako biste otkrili korisne informacije, značajke i tehnička ažuriranja koja će obogatiti vaše iskustvo vožnje. Ako vam neke stvari ostanu nejasne, tehnički savjetnici u našoj Mreži rado će vam dati sva dodatna objašnjenja.

Za smjernice, pogledajte sljedeće simbole:

Oznake  i  vidljive na vozilu označavaju da se podrobnije informacije o postupcima i/ili ograničenjima postupaka nalaze u priručniku s uputama za uporabu vozila, ovisno o stupnju opremljenosti vozila.

→ , koje možete pronaći u cijelom priručniku, pružaju poveznice na druge odjeljke dokumenta.



bilo gdje u priručniku s uputama ukazuju na rizik, opasnost ili sigurnosna uputstva.

Opis modela, prikazan u ovom priručniku, sastavljen je na osnovu tehničkih karakteristika valjanih na dan sastavljanja ovog dokumenta. Ovaj dokument ne sadrži nikakve ispravke ili dodatke digitalnoj verziji, koja bi trebala ostati referentni priručnik. Stoga preporučujemo da redovito provjeravate digitalnu verziju kako biste pristupili najnovijim informacijama.

Priručnik obuhvaća svu opremu (standardnu ili dodatnu) dostupnu za te modele. Prisutnost te opreme u vozilu ovisi o verziji, odabranim opcijama i zemlji prodaje.

U ovom dokumentu također može biti opisana i oprema koja bi se tek trebala pojaviti tijekom godine.

Nadalje, funkcije opisane u ovom priručniku podložne su budućim izmjenama zbog ažuriranja, propisa ili tehničkih ograničenja.

Dijagrami u korisničkim priručnicima navedeni su kao primjeri.

Želimo vam ugodnu vožnju za upravljačem vašeg vozila.

Kopiranje ili prijevod, čak i djelomično, zabranjeni su bez prethodnog pismenog odobrenja proizvođača vozila.

Prijevod s francuskog.

SADRŽAJ

Dobrodošli za upravljač vašeg vozila	4	Spremnik goriva	128
Vanjština	4	Spremnik reagensa	131
Putnički prostor	6	Vožnja	135
Položaj vozača	8	Razrađivanje	135
Pomoć pri vožnji	10	Pokretanje, Zaustavljanje motora	136
Sigurnost tijekom vožnje	12	Komanda stupnja prijenosa	145
Prepoznavanje vozila – oznake	14	Parkirna kočnica	150
Motorni prostor (redovito održavanje)	16	Posebne značajke vozila s dizelskim motorom	156
otklanjanje kvara	18	Osobitosti vozila s benzinskim motorom	158
LPG vozilo	20	Zaštita okoliša	160
Upoznajte svoje vozilo	22	Savjeti za održavanje i protiv zagađivanja	162
Vozilo na LPG	22	Savjeti za vožnju, eko vožnja	163
Kartica	28	Sustav nadzora tlaka u gumama	168
Ključ, daljinski upravljač	36	Upozorenje na gubitak tlaka u gumama	173
Vrata i otvarajući dijelovi	41	Mehanizmi za ispravljanje i pomoć pri vožnji	179
Prednja sjedala	48	Dodatne funkcije pomoći u vožnji	184
Stražnja sjedala	50	Ograničivač brzine	222
Sigurnosni pojasevi	52	Regulator brzine	225
Dodatni zaštitni mehanizmi	57	Pomoći pri parkiranju	229
Sigurnost djece	67	Hitni poziv	243
Dječja sjedala	72	Vaša udobnost	246
Sigurnost djece: isključivanje, uključivanje prednjeg zračnog jastuka suvozača	83	Uvodnici zraka, klima uređaj	246
mjesto vozača	86	Multimedijska oprema	259
putno računalo	90	Oprema u putničkom prostoru	264
Kontrolna svjetla	109	Pretilci za odlaganje, uređenje putničkog prostora	271
Upravljanje	114	Prijevoz predmeta	276
Stražnji prikaz područja	116	Održavanje	280
Osvjetljenje i signali	118	Pristup motoru, razine	280
ZVUČNI I SVJETLOSNI UPOZORITELJI	123	Akumulator:	288
Brisač stakla	124	Čišćenje	290

SADRŽAJ

Praktični savjeti	294
Gume	294
otklanjanje kvara	308
Farovi, svjetla; zamjena žarulja	314
Metlice brisača: zamjena	323
Osigurači.....	324
Predoprema za autoradio	326
Postavljanje i upotreba dodatne opreme	327
smetnje u radu	328
Tehničke karakteristike	334
Informacije o vozilu	334
REZERVNI DIJELOVI I POPRAVCI	342
listovi za održavanje po programu	343
Kontrola protiv prohrđavanja	349

VANJŠTINA

1

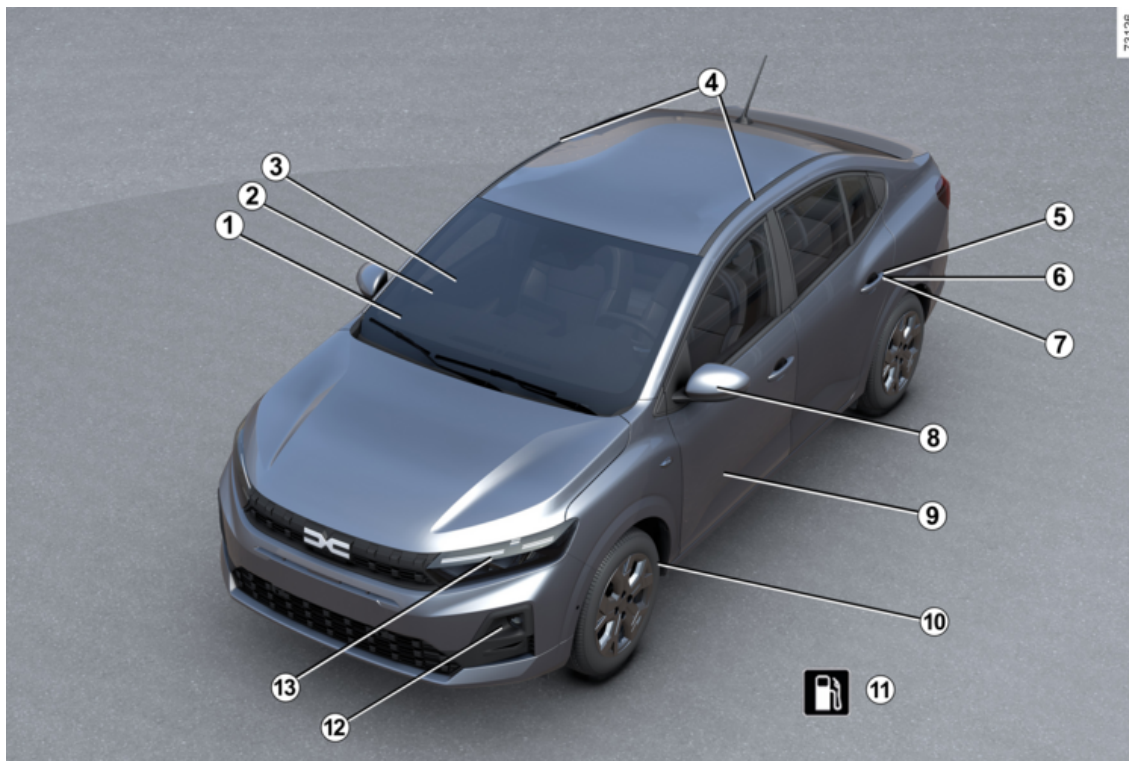

4 - Dobrodošli za upravljač vašeg vozila

VANJŠTINA

- 1** Odmagljivanje → 249 i → 253
- 2** Brisač(i) prednjeg stakla → 124
- 3** Električni podizači stakala → 264
- 4** Pričvrсна mjesta na krovu → 278
- 5** Ključ/daljinski upravljač → 36
- 6** → 28 kartica
- 7** Zaključavanje/otključavanje vrata → 42
- 8** Retrovizori → 116
- 9** Održavanje karoserije → 290
- 10** Gume → 294
- 11** Punjenje gorivom/LPG-om → 128
- 12** Svjetla: zamjena → 314
- 13** Svjetla: način rada → 118

PUTNIČKI PROSTOR

1

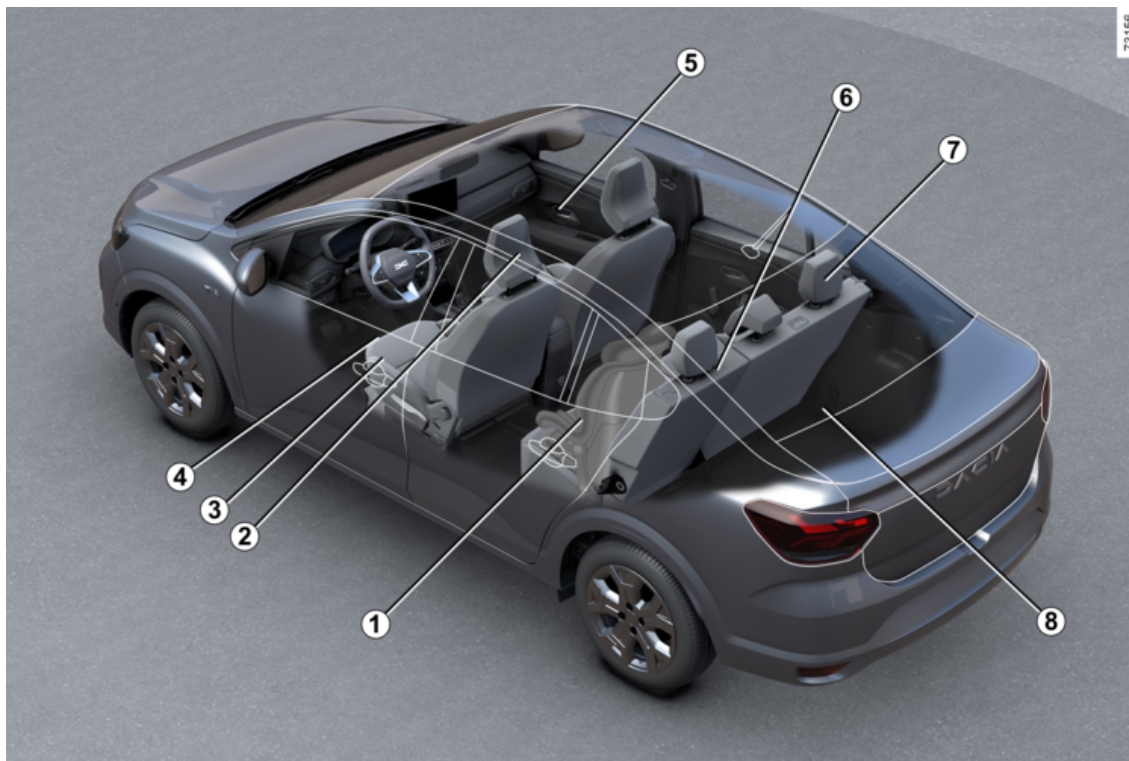

73156

6 - Dobrodošli za upravljač vašeg vozila

PUTNIČKI PROSTOR

- 1 Sigurnost djece → 67**
- 2 Prednji nasloni za glavu → 48**
- 3 Prednja sjedala → 48**
- 4 Podešavanje položaja za vožnju → 52**
- 5 Pretinci/Uređenje putničkog prostora → 271**
- 6 Stražnja klupa → 51**
- 7 Stražnji nasloni za glavu → 50**
- 8 Pretinci / uređenje prtljažnika → 276**

POLOŽAJ VOZAČA

1

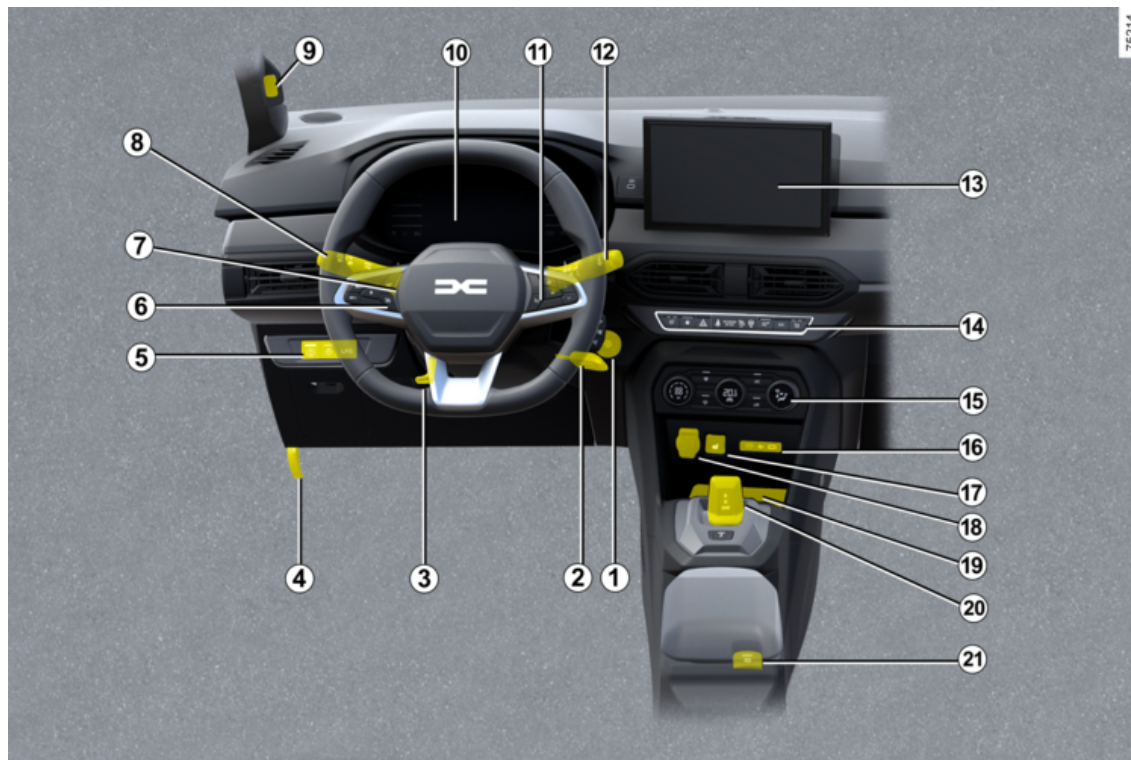

8 - Dobrodošli za upravljač vašeg vozila

POLOŽAJ VOZAČA

- 1** Gumb za pokretanje/zaustavljanje motora ➔ **136**
- 2** Kontakt brava ➔ **136**
- 3** Podešavanje kola upravljača ➔ **114**
- 4** Otvaranje poklopca motora ➔ **280**
- 5** Komande za:
 - My Safety ➔ **184** ;
 - Grijani upravljač ili, ovisno o vozilu, prekidač za općenito uključivanje/isključivanje pomoći pri parkiranju;
 - Komanda za LPG ➔ **22**
- 6** Ograničivač brzine ➔ **222**
- 7** Regulator brzine ➔ **225**
- 8** Vanjsko osvjetljenje ➔ **118**
- 9** Unutarnja kamera ➔ **211**
- 10** Instrumentna ploča ➔ **109**
- 11** Komande putnog računala ➔ **90**
- 12** Ručica brisača stakla/uređaja za pranje stakla ➔ **124**
- 13** Prednji dio multimedijalnog sustava ➔ **259**
- 14** Komande grijanog sjedala ➔ **48**
- 15** Grijanje / klima uređaj ➔ **249**
- 16** USB-C ➔ **259** priključci
- 17** Ovisno o vozilu, komanda za uključivanje/isključivanje sustav protiv proklizavanja – Extended grip ➔ **179**
- 18** Utičnica za dodatnu opremu ➔ **259**
- 19** Punjač mobitela / pretinac za pohranu ➔ **259**
- 20** Ručica mjenjača ➔ **145**
- 21** Kontrola uključivanja/isključivanja elektroničke parkirne kočnice ➔ **150**

POMOČ PRI VOŽNJI

1

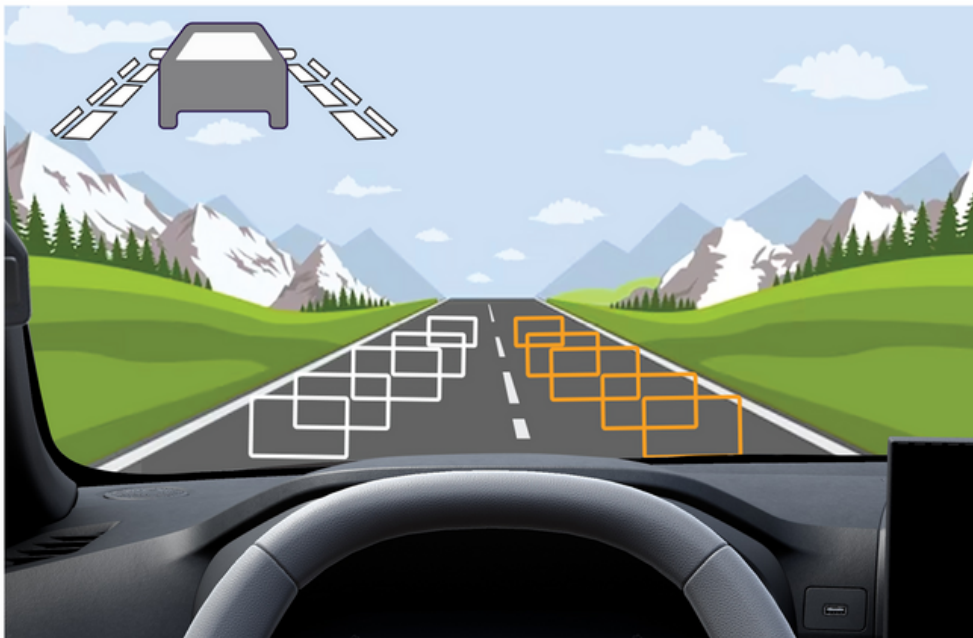

79120

POMOĆ PRI VOŽNJI

- ABS (sustav protiv blokiranja kotača) → 179
- ESC (elektronički sustav za nadzor stabilnosti vozila) → 179
- Pomoć pri kočenju → 179
- Sustav pomoći pri kretanju na uzbrdici → 179
- Kontrola proklizavanja –Extended grip → 179
- Stop and Start → 141
- Sustav nadzora tlaka u gumama → 168
- Upozoritelj za smanjenje tlaka u gumama → 173
- My Safety → 184
- Sprječavanje izlaska iz prometne trake → 185
- Upozorenje na mrtvi kut → 193
- Upozorenje na sigurnosni razmak → 198
- Upozorenje na oprez vozača → 209
- Upozorenje o umoru vozača → 214
- Upozorenje o pažnji vozača → 211
- Prepoznavanje prometnih znakova → 217
- Ograničivač brzine → 222
- Regulator brzine → 225
- Kamera za vožnju unazad → 229
- Kamera s višestrukim prikazima → 232
- Pomoć pri parkiranju → 238

SIGURNOST TIJEKOM VOŽNJE

1

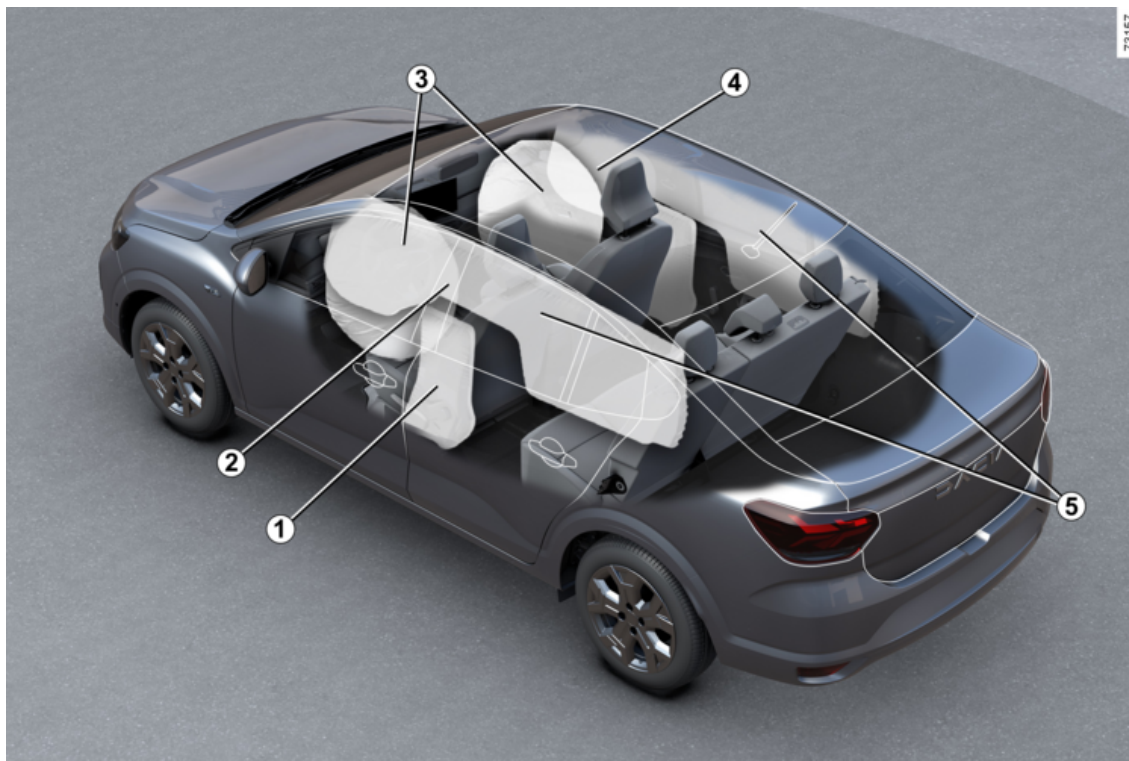

SIGURNOST TIJEKOM VOŽNJE

- 1** Airbags bočna ➔ **62**
- 2** Sigurnosni pojasevi ➔ **52**
- 3** Airbags Sprijeda ➔ **57**
- 4** Prednji suvozačev airbag – onemogućivanje ➔ **57**
- 5** Airbags zavjese ➔ **63**

PREPOZNAVANJE VOZILA – OZNAKE

1

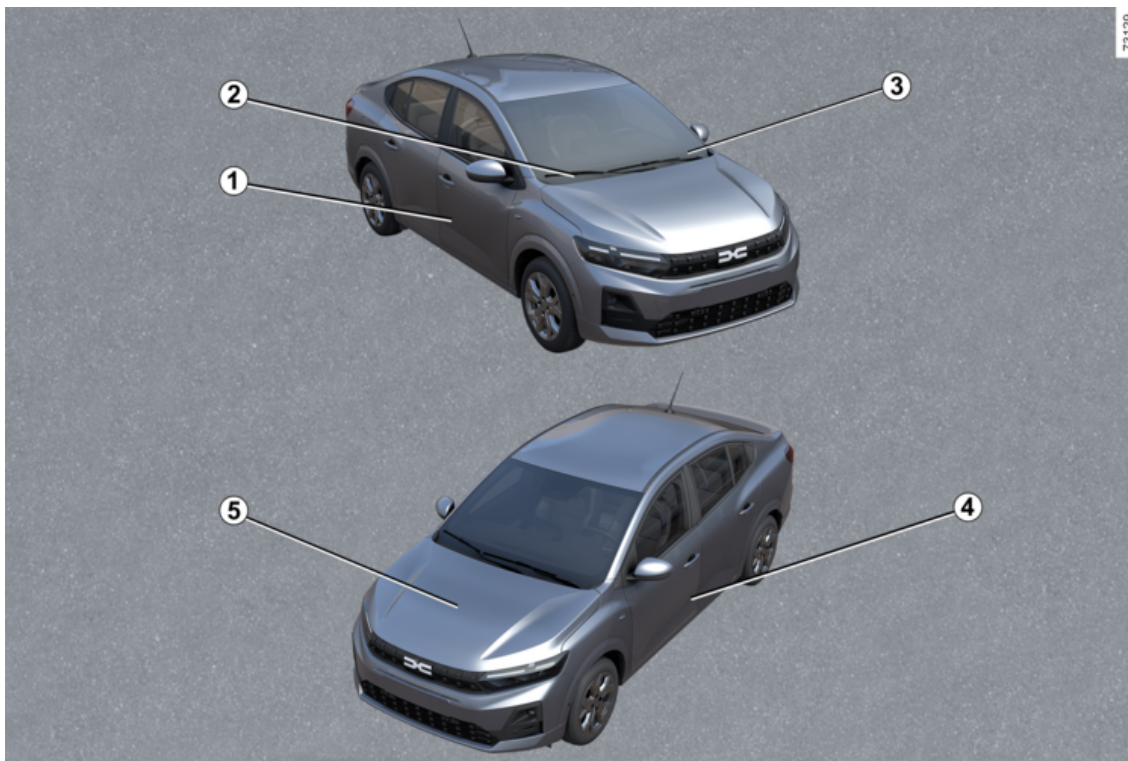

PREPOZNAVANJE VOZILA – OZNAKE

- 1** Identifikacijska pločica vozila → **334**
- 2** Tehničke informacije za hitne službe → **334**
- 3** Podsjetnik za identifikacijski broj vozila (VIN) → **334**
- 4** Oznake tlaka u gumama → **173** → **296**
- 5** Identifikacija motora → **335**

MOTORNI PROSTOR (REDOVITO ODRŽAVANJE)

1

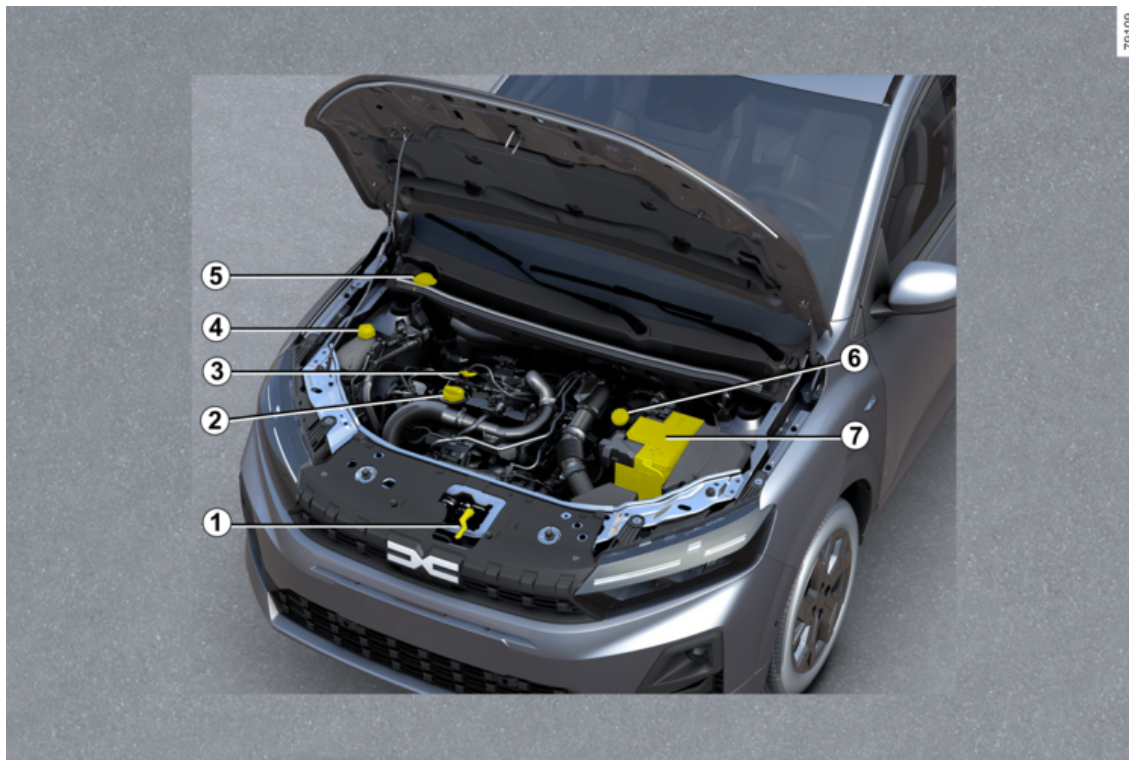

79106

MOTORNI PROSTOR (REDOVITO ODRŽAVANJE)

- 1** Otvaranje poklopca motornog prostora → **280**
- 2** Čep za punjenje motornog ulja → **281**
- 3** Mjerač razine motornog ulja → **281**
- 4** Rashladna tekućina → **284**
- 5** Tekućina za pranje stakala → **285**
- 6** Kočiona tekućina → **280**
- 7** Akumulator → **288**

OTKLANJANJE KVARA

1

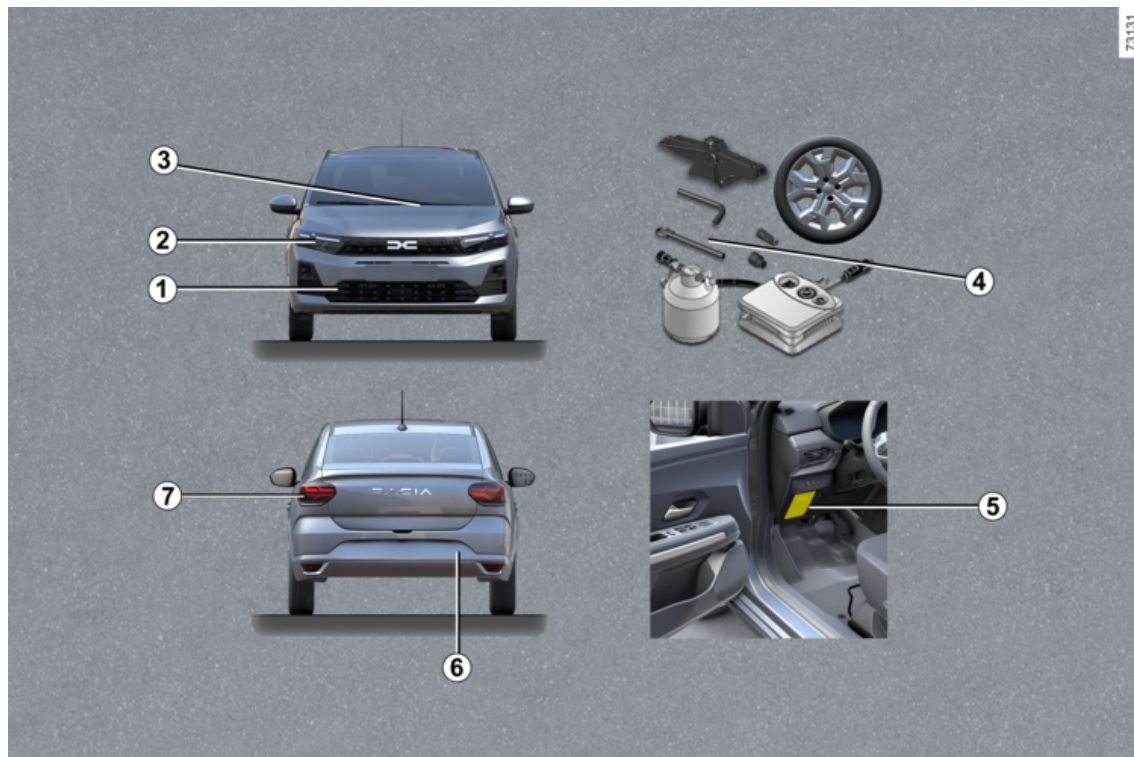

OTKLANJANJE KVARA

1 Prednje priključno mjesto → **308**

2 Zamjena žarulja farova → **314**

3 Zamjena metlica brisača vjetrobranskog stakla → **323**

4 Probušena guma: alati → **301**

Rezervni kotač → **302**

Zamjena kotača → **168**

5 Osigurači → **324**

6 Stražnje priključno mjesto → **308**

7 Zamjena žarulja stražnjeg svjetla → **315**

LPG VOZILO

1

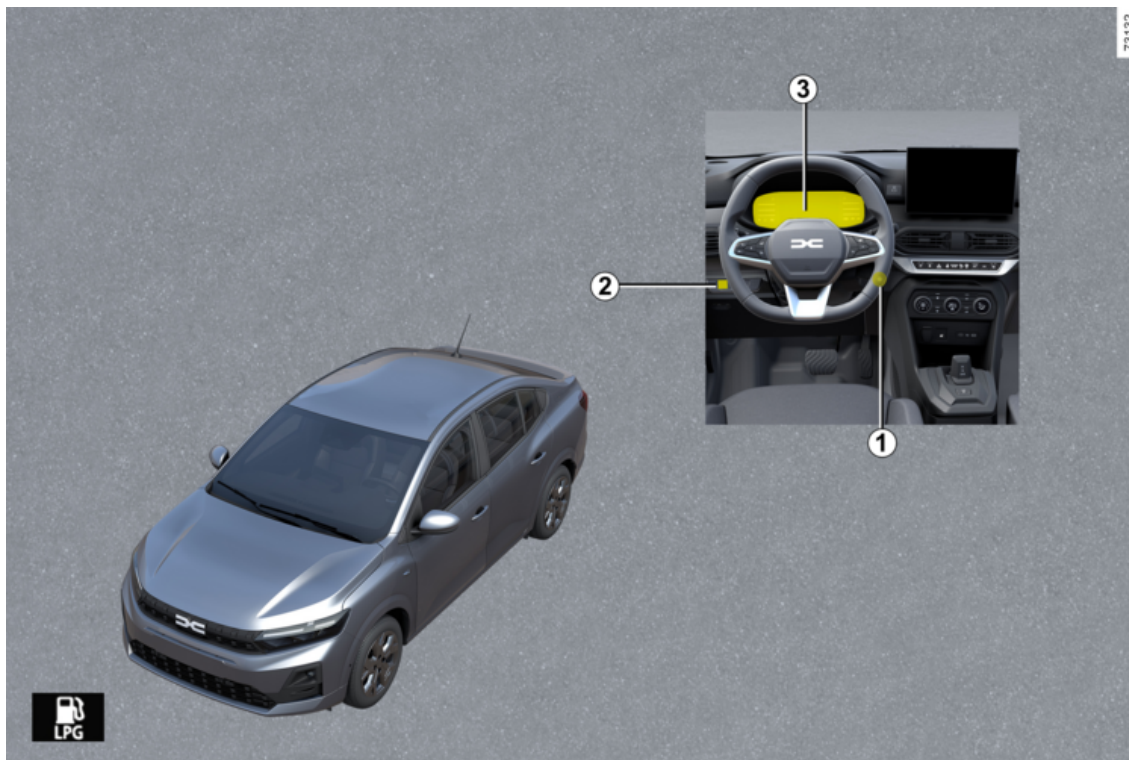

LPG VOZILO

1 Pokretanje, zaustavljanje motora: vozilo s ključem → **136**

Pokretanje, zaustavljanje motora: vozilo s → **138** karticom

2 Komanda za LPG. → **22**

3 Putno računalo → **90**



Punjenje LPG-om → **128**

VOZILO NA LPG

Uvod

Ova vozila koriste dvije vrste goriva (LPG i benzin) za pogon na dvije vrste goriva. Imaju dva odvojena spremnika → 128.

Što je to GPL



Ukapljeni naftni plin u skladu s normom EN 589 ili odgovarajućim nacionalnim propisima.

Zamjetljiv je po svom specifičnom mirisu.

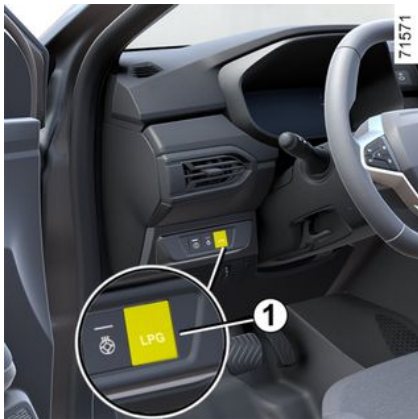

Komanda za odabir načina rada na LPG/benzin 1

To vozaču omogućuje ručno prebacivanje iz jednog načina rada goriva u drugi.

Kontrolno svjetlo **LPG** na instrumentnoj ploči sive je boje, što znači da sustav čeka da se ispune potrebni uvjeti prije prelaska na način rada LPG.

Kontrolno svjetlo **LPG** svijetli bijelo ili, ovisno o vozilu, zeleno, što upućuje na to da je aktiviran način rada na LPG.



Pokazivač razine LPG goriva i kontrolno svjetlo

Na instrumentnoj se ploči prikazuje

kontrolno svjetlo **LPG** 2 popraćeno

povezanim pokazivačem razine LPG goriva.

Označena količina GPL-a indikativna je vrijednost.

Način rada

Pokretanje motora



Motor se uvijek pokreće na benzin.

- Za vozila s ključem → 136.
- Za vozila s karticom → 138.

Napomena: ako je prilikom pokretanja motora aktivan način rada na LPG, sustav će privremeno prijeći u način rada na benzin:

VOZILO NA LPG

– na instrumentnoj će se ploči prikaza-

ti kontrolno svjetlo **LPG** koje svijetli sivo **2** bez zvučnog signala, ali popraćeno prikazom kontrolnog svjetla

 i povezane količine benzina. To znači da je aktivan način rada na benzin.

Čim se ispune potrebni uvjeti okoliša (temperatura motora i sl.), sustav automatski prelazi u način rada na LPG:

kontrolno svjetlo **LPG** počinje svijetliti ili, ovisno o vozilu, zeleno.

Promjena goriva u vožnji

Ručno prebacivanje s načina rada na benzin na način rada na LPG

Pritisnite komandu **1**.

Prebacivanje u način rada na LPG izvodi se automatski kada je sustav spreman:

– kontrolno svjetlo  i povezani mjerač količine LPG goriva prikazat će se na instrumentnoj ploči **2**;

– uključit će se kontrolno svjetlo **LPG** koje će svijetliti sivo radi potvrde odabira načina rada na LPG, a zatim svijetlo ili, ovisno o vozilu, zeleno kada način rada na LPG postane aktivan.

Ručno prebacivanje s načina rada na benzin na način rada na LPG

Pritisnite komandu **1**.

Kontrolno svjetlo **LPG** se gasi. Na instrumentnoj ploči **2** i pokazuje da je uključen način rada na benzin.



Za pristup informacijama i ponovno pokretanje postavki putovanja LPG-a ➔ **90**.



Dok je spremnik goriva prazan, vozilo se ne može pokrenuti ili voziti isključivo u načinu rada LPG.

Rad na dvije vrste goriva (LPG/ benzin) zahtijeva prisutnost benzina (za pokretanje, velika ubrzanja, niske temperature itd.). Ako se narančasto kontrolno svje-



tlo pojavi na instrumentnoj ploči i oglasi se zvučni signal, što prije napunite spremnik benzinom.

Automatsko prebacivanje s načina rada na LPG na način rada na benzin

Ovisno o vozilu, u nekim uvjetima upotrebe (npr. prilikom pokretanja na niskim temperaturama, naglog ubrzavanja itd.) sustav se može privremeno vratiti u način rada na benzin bez uključivanja zvučnog signala.

Kontrolno svjetlo **LPG** svijetli u sivoj boji radi upozorenja.

Ako se uvjeti ponovno ispune, automatski se vraća u način rada na LPG i

uključuje se kontrolno svjetlo **LPG** koje svijetli bijelo ili, ovisno o vozilu, zeleno.

Napomena: nakon nekoliko neuspješnih pokušaja, sustav može odlučiti da ostane u načinu rada na benzin za trenutačno putovanje.

Ponovni pokušaj može biti izvršen nakon što je motor bio potpuno zaustavljen.

Spremnik za LPG prazan

Kada je spremnik gotovo prazan i motor radi na rezervi LPG goriva, na instrumentnoj se ploči prikazuje poruka "Razina GPL niska" popraćena zvučnim signalom i uključivanjem svjetla:

VOZILO NA LPG

2

– kontrolnog svjetla **LPG** koje svijetli bijelo ili, ovisno o vozilu, zeleno;

i

– kontrolnog svjetla **LPG** koje svijetli žuto.



Pritisnite prekidač **3 "OK"**, **4** ili **5** da biste prekinuli prikaz poruke i kontrolnih svjetla.

Kada u spremniku nema LPG-a, na instrumentnoj se ploči prikazuje poruka "LPG spremnik prazan" popraćena zvučnim signalom i:

– isključivanjem kontrolnog svjetla

LPG ;

i

24 - Upoznajte svoje vozilo

– prikazom kontrolnog svjetla **LPG** koje svijetli žuto.

Što prije napunite spremnik za LPG
→ 25.

smetnje u radu

U slučaju kvara koji bi mogao narušiti ispravan rad motora, prikazuje se poruka "LPG nije dostupan" i sustav se automatski prebacuje iz načina rada LPG u način rada s benzinom.

To se potvrđuje prikazom sljedećeg na instrumentnoj ploči:

– poruka "Provjeriti LPG sustav";

i

– kontrolno svjetlo **LPG!** ili, ovisno o vozilu, kontrolno svjetlo **LPG** koje svijetli žuto.

Što prije se obratite ovlaštenom zastupniku.

U slučaju vožnje u otežanim uvjetima

U vrlo hladnim vremenskim prilikama (temperatura ispod približno 10 °C) i, ovisno o kvaliteti plina koji se upotrebljava, sustav može:

– automatski upravljati uvjetima za prebacivanje između načina rada LPG i benzinskog načina rada;

ili

– potrošite malu količinu benzina u načinu rada LPG.

Napomena: za vozila koja su njime opremljena, preporučuje se upotreba načina rada ECO u ovim uvjetima (osobito ispod 0 °C) kako bi se maksimalno iskoristio način rada na LPG
→ 163.

U slučaju nesreće

Najvažnije mjere opreza koje valja poduzeti iste su kao za vozilo s benzinskim motorom:

- zategnite parkirnu kočnicu
- isključite motor (mehanizam za zaštitu, koji prekida dovod GPL-a u motor, uključuje se automatski);
- isključite kontakt;
- poštujujte lokalne zakone.

VOZILO NA LPG



GPL ima vrlo osobit miris pa lako možete utvrditi eventualno curenje. Ako zamijetite miris plina u svom vozilu ili oko njega:

- odmah prebacite u način rada na benzin i provjerite da nema zapaljivih izvora u blizini vozila;
- zatražite pomoć kod predstavnika marke.



Ne dirajte, ne udarajte niti rastavljajte bilo koji dio sastavnih dijelova sustava GPL-a.

Spremnik za LPG

Punjenje goriva LPG

Korisna zapremina spremnika LPG: otprilike 40 litara ili 50 litara (ovisno o vozilu).

Zategnite parkirnu kočnicu, zaustavite motor, isključite kontakt i ugasite svjetla.

U svakom slučaju, poštujujte sigurnosna uputstva navedena na benzinskim postajama.

Ovisno o državi, prije punjenja morate pričvrstiti adapter za punjenje **1** na nastavak za punjenje spremnika LPG-a.

Uvijek se preporučuje da spremnik napunite do kraja.

Kada pumpa prestane izbacivati GPL, ili kada se protok pumpe značajno smanji, dosegnuta je maksimalna razina GPL-a.

Tada je punjenje gotovo.

Benzinska postaja bez samoposluge

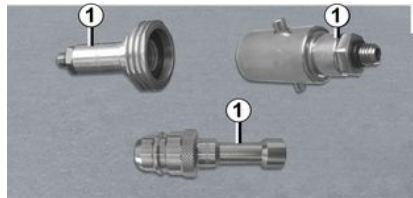

Ako postupak punjenja LPG-om provodi osoblje benzinske postaje, morate im dati adapter za punjenje **1**.



VAŽNO: adapter za punjenje LPG-a 1

Ovisno o državi, za punjenje LPG-om potreban je posebni adapter.

Adapter za punjenje **1** nalazi se u vrećici u pretincu za rukavice ispred suvozača. Može ili ne mora biti u vozilu, ovisno u kojoj se državi vozilo prodaje.

Prije vožnje vozila u drugoj državi obavezno se posavjetujte s ovlaštenim zastupnikom kako biste saznali koja će vam vrsta adaptera trebati.

VOZILO NA LPG

Benzinske postaje sa samoposlugom



Preporučujemo vam nošenje rukavica prilikom rukovanja pištoljem za punjenje LPG-a.

Otvorite vratašca spremnika goriva vozila i odvijte čep **2** nastavka za punjenje LPG-a.

Pažljivo slijedite upute u kojima je objašnjeno kako se puni korištenjem GPL stanice za punjenje.

Ovisno o vrsti stanice, možda će biti potrebno dugo pritisnuti gumb stanice da bi punjenje započelo.

Ako se pumpa zaustavi ili otežano radi, dosegnuta je maksimalna razina napunjenosti spremnika (80 %).

Punjenje se prekida čim otpustite gumb. Deblokirajte zaustavnu ručicu (može izaći mala količina plina), izvadijte pištolj i postavite ga na pumpu.

Nakon punjenja ponovno postavite čep 2 kako voda ili strana tijela ne bi ušla u sustav.



Za punjenje gorivom, motor se mora zaustaviti (i to ne samo u stanju pripravnosti u slučaju vozila opremljenih funkcijom Stop and Start): morate isključiti kontakt → 136, → 138.

Opasnost od požara.

Osigurači

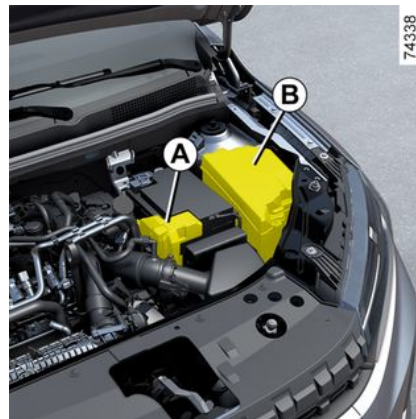

Osigurači u motornom prostoru A i B

Neke su funkcije zaštićene osiguračima smještenima u motornom prostoru u kućištima **A** i **B**.

Ipak, zbog smanjene mogućnosti pristupa, **savjetujemo vam da zamjenu tih osigurača prepustite Predstavniku marke.**

VOZILO NA LPG



Radi sukladnosti s važećim zakonom ili kao mjeru opreza, od ovlaštenog zastupnika nabavite kutiju prve pomoći koja sadrži komplet žarulja i komplet osigurača.



Provjerite osigurač na koji se kvar odnosi i **potrebi ga zamijenite osiguračem koji ima iste karakteristike kao izvorni osigurač.**

Osigurač prevelike snage mogao bi izazvati pregrijavanje električne mreže (opasnost od požara) u slučaju prevelike potrošnje nekog dijela opreme.



Prilikom zahvata ispod poklopca motornog prostora, provjerite da je ručica brisača stakla u isključenom položaju.
Opasnost od povreda.



Pr prije provođenja bilo kakvih zahvata u motor-nom prostoru morate isključiti kontakt → **136**,

→ **138**.



Prilikom izvođenja zahvata u blizini motora, motor može biti zagrijan. Osim toga, motoventilator se može uključiti u svakom tre-

nutku. Naljepnica  u motor-nom prostoru ukazuje na to.

Opasnost od povreda.

KARTICA

Opće informacije

2

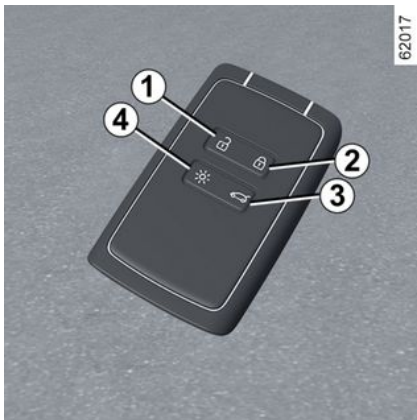

1. Otključavanje svih otvarajućih dijelova.
2. Zaključavanje svih otvarajućih dijelova.
3. Otključavanje samo prtljažnika.
4. Daljinsko paljenje osvjetljenja.

Kartica omogućuje:

- zaključavanje/otključavanje otvarajućih elemenata (vrata, prtljažnik);
- daljinsko uključivanje svjetala vozila.

Doseg rada

Provjerite da je baterija u dobrom stanju, odgovarajućeg tipa i ispravno umetnuta. Njezin vijek trajanja iznosi oko dvije godine: potrebno ju je zamijeniti kad se poruka "Baterija kartice slaba" prikaže na instrumentnoj ploči → 34.

Područje djelovanja kartice

Ovisno o okruženju: pripazite da ne zaključate ili otključate vozilo slučajnim pritiskanjem gumba na kartici.

Napomena: ako je neki otvarajući element (vrata ili vrata prtljažnika) otvoren ili nepravilno zatvoren, zaključavanje je neuspješno, oglašava se zvučni signal.

Smetnje

Ovisno o neposrednom okruženju (vanjske instalacije ili upotreba uređaja koji rade na istoj frekvenciji kao i kartica), kartica možda neće ispravno raditi.



Ako je baterija ispražnjena, i dalje možete zaključati/otključati i pokrenuti vozilo

→ 42 → 138.

Funkcija "Daljinska rasvjeta"

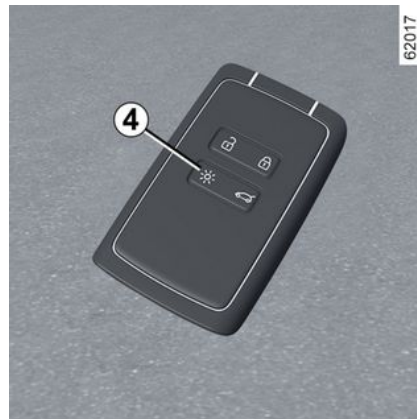

Pritisnite gumb 4 kako biste uključili unutarnja svjetla, pozicijska svjetla i kratka svjetla na otprilike 20 sekundi. Omogućuje, primjerice, da izdaleka uočite svoje vozilo parkirano na parkirištu.

Napomena: ponovno pritisnite gumb 4 da bi se osvjetljenje isključilo.

KARTICA



Savjet

Ne približavajte karticu izvoru topline, hladnoće ili vlage. Karticu nemojte držati na mjestu na kojem je moguće njezino savijanje ili slučajno oštećenje, primjerice u stražnjem džepu hlača.



Zamjena: potreba za dodatnom karticom

Ako karticu izgubite ili želite drugu, možete je nabaviti od ovlaštenog trgovca. Ako se kartica zamijeni, vozilo i **sve kartice** trebat će odvesti ovlaštenom distributeru za ponovno postavljanje sustava. Možete upotrebljavati do najviše četiri kartice po vozilu.



Odgovornost vozača prilikom parkiranja ili zaustavljanja vozila

Nikada ne ostavljajte dijete, nesamostalnu odraslu osobu ili životinju u vozilu kada ga napuštate, čak niti na kratko. Naime, oni bi moglo dovesti u opasnost sebe ili druge osobe pokretanjem motora, uključivanjem opreme kao na primjer podizača stakala ili pak zaključati vrata. Osim toga, kada je vani vruće /ili sunčano, temperatura u unutrašnjosti putničkog prostora brzo raste.

OPASNOST OD SMRTI ILI TEŠKIH OZLJEDA.

Namještanje remena 7

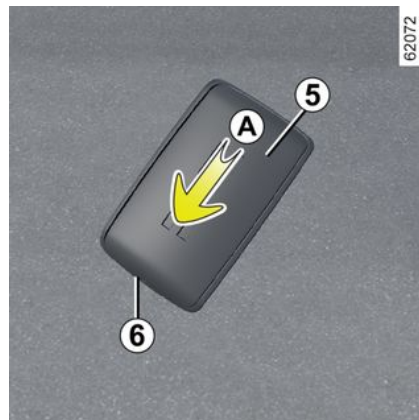

Gurnite stražnje kućište **5** prema dolje uz pritisak na područje **A**.



Nikada nemojte umetati alate kao što je, primjerice, odvijač u otvor **6**.

KARTICA

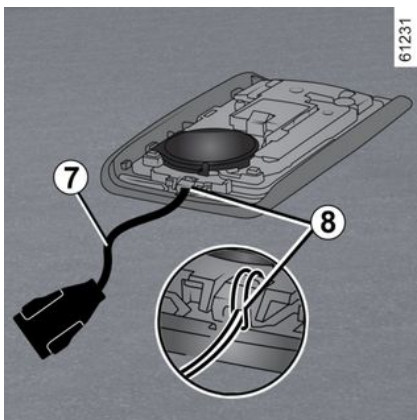

Umetnite traku pojasa u element **8**, a kraj pojasa provucite kroz kopču.

Postavite pojas na otvor **6** i zatvorite kućište.

Napomena: provjerite može li traka pojasa **7** proći kroz otvor **6**.

upotreba

Na raspolaganju su vam dva načina zaključavanja/otključavanja vozila:

- u načinu rada bez upotrebe ruku, prilikom približavanja vozilu i udaljavanja od njega;
- pomoću kartice u načinu daljinskog upravljanja.



Ne odlažite karticu na mjesto na kojem može doći u kontakt s drugom električnom opremom (računalo, telefon itd.) jer to može ometati njezin rad.

Isključivanje/uključivanje načina rada "slobodne ruke"

Ovisno o vozilu, možete deaktivirati/aktivirati otključavanje prilikom približavanja i zaključavanja kada se udaljavate od vozila.

Možete i isključiti/uključiti zvučni signal koji se oglašava prilikom zaključavanja udaljavanjem od vozila → 105.



Nikada ne ostavljajte karticu u vozilu kada ga napuštate.



Odgovornost vozača prilikom parkiranja ili zaustavljanja vozila

Nikada ne ostavljajte dijete, nesamostalnu odraslu osobu ili životinju u vozilu kada ga napuštate, čak niti na kratko.

Naime, oni bi mogli dovesti u opasnost sebe ili druge osobe pokretanjem motora, uključivanjem opreme kao na primjer podizača stakala ili pak zaključati vrata. Osim toga, kada je vani vruće /ili sunčano, temperatura u unutrašnjosti putničkog prostora brzo raste.

OPASNOST OD SMRTI ILI TEŠKIH OZLJEDA.

KARTICA

Upotreba kartice u načinu rada "slobodne ruke"



67810

Način rada "slobodne ruke" omogućava zaključavanje/otključavanje bez upotrebe gumba na kartici ako se ona nalazi u području pristupa **1**.

Napomena: ako se vozilo nije koristilo više od osam dana, sustav za način rada "slobodne ruke" prelazi u stanje mirovanja. Za njegovo ponovno uključivanje pritisnite tipku za otključavanje na kartici.

Otključavanje bez upotrebe ruku prilikom približavanja vozilu

Ako se kartica nalazi u području pristupa **1**, vozilo će se otključati.

Otključavanje je vidljivo jer **jednom trepnu** svjetla upozorenja i bočni pokazivači smjera.

Zaključavanje bez upotrebe ruku prilikom udaljavanja od vozila

Dok uza se imate karticu, a vrata i prtljažnik su zatvoreni, udaljite se od vozila: ono će se automatski zaključati čim izađete iz područja pristupa **1**.

Napomena: udaljenost na kojoj se zaključava vozilo ovisi o okolini.

Svjetla upozorenja i pokazivači smjera **trepnu dvaput** kako bi označili da su se vrata zaključala.

Zaključavanje se potvrđuje zvučnim signalom.

Posebne značajke sustava otključavanja

Nakon osam dana nekorištenja, otključavanje približavanjem vozilu se onemogućuje.

Upotrijebite karticu kao daljinski upravljač da biste otključali vozilo i ponovno aktivirali taj način rada.

Osobitosti koje se odnose na zaključavanje

Ako su jedna vrata ostala otvorena ili nisu dobro zatvorena, kada odete, vozilo se ne zaključava.

Posebne značajke koje se odnose na zaključavanje u načinu rada slobodne ruke



67810

2

Nakon zaključavanja u načinu "slobodne ruke", morate pričekati približno tri sekunde da biste mogli opet otključati vozilo. Tijekom te tri sekunde možete pokušati otvoriti vrata povlačenjem kvake da biste provjerili ispravnost zaključavanja.

KARTICA

2



67811

Ako se kartica nalazi unutar područja otkrivanja **1** približno 15 minuta, daljinsko se zaključavanje deaktivira. Da biste vozilo zaključali, pritisnite gumb **4** na kartici.

Vozilo se može zaključati samo kada je kartica u području **2**. Ako se vozilo otključava pritiskom na gumb kartice bez otvaranja vrata ili prtljažnika, onemogućeno je zaključavanje u načinu rada "slobodne ruke" pri udaljavanju.



Odgovornost vozača prilikom parkiranja ili zaustavljanja vozila

Nikada ne ostavljajte dijete, nesamostalnu odraslu osobu ili životinju u vozilu kada ga napuštate, čak niti na kratko.

Naime, oni bi mogli dovesti u opasnost sebe ili druge osobe pokretanjem motora, uključivanjem opreme kao na primjer podizača stakala ili pak zaključati vrata.

Osim toga, kada je vani vruće /ili sunčano, temperatura u unutrašnjosti putničkog prostora brzo raste.

OPASNOST OD SMRTI ILI TEŠKIH OZLJEDA.

Upotreba kartice u daljinskom upravljaču

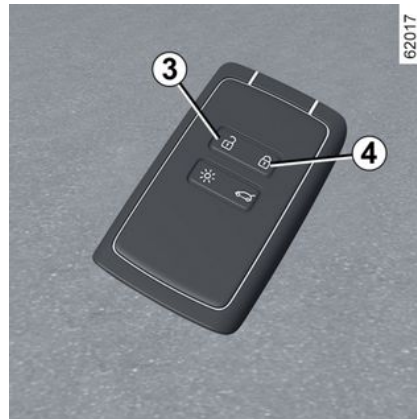

62017

Otključavanje pomoću kartice

Pritisnite gumb **3**.

Otključavanje je vidljivo jer **jednom trepnu** svjetla upozorenja i bočni pokazivači smjera.

Ako zatim pokušate otvoriti vrata pritiskom na ručicu u isto vrijeme dok se vrata otključavaju daljinski, vrata će ostati zaključana. Za ispravljanje te situacije otpustite ručicu i ponovno otključajte vozila pritiskom na gumb **3** na kartici.

Zaključavanje pomoću kartice

Kada su vrata i prtljažnik zatvoreni, pritisnite gumb **4**: vozilo će se zaključati.

KARTICA

Svjetla upozorenja i pokazivači smjera **trepnu dvaput** kako bi označili da su se vrata zaključala.

Napomena: najveća udaljenost s koje se vozilo može zaključati ovisi o okolini.

Osobitosti

Ako je neki otvarajući element (vrata ili poklopac prtljažnika) otvoren ili nije dobro zatvoren, vozilo se neće moći zaključati i oglasit će se zvučni signal.



S motorom u radu, gumbi kartice su isključeni.



67811

Ako se uz pokrenut motor i nakon otvaranja i zatvaranja vrata kartica više ne nalazi u području **2**, poruka "Kartica neotkrivena" upozorava da kartica nije više u vozilu. Tako se omogućuje izbjegavanje odlaska s vozilom nakon što iz njega izađe putnik kod kojeg se nalazi kartica.

Upozorenje nestaje kada se kartica ponovno otkrije.

Otključavanje/zaključavanje samo prtljažnika

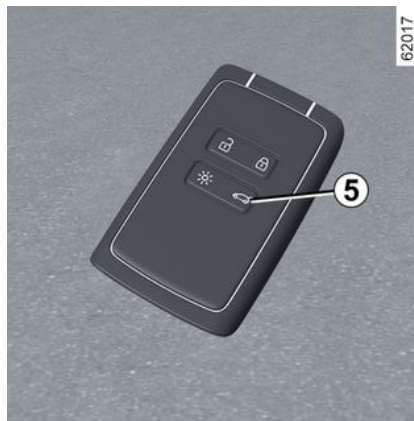

Pritisnite i držite gumb **5**. Prtljažnik se lagano otvori i, ovisno o vozilu, vrata prtljažnika otvorit će se do kraja automatski.

Napomena: nakon otključavanja prtljažnika samo upotrebom gumba **5** za otključavanje ostalih otvarajućih dijelova potrebno je:

– pritisnuti gumb **3**;

ili

– se udaljiti od vozila radi aktiviranja automatskog zaključavanja nakon udaljavanja od vozila. U tom će otključavanje nakon približavanja vozilu ponovno biti u funkciji.



Odgovornost vozača prilikom parkiranja ili zaustavljanja vozila

Nikada ne ostavljajte dijete, nesamostalnu odraslu osobu ili životinju u vozilu kada ga napuštate, čak niti na kratko.

Naime, oni bi mogli dovesti u opasnost sebe ili druge osobe pokretanjem motora, uključivanjem opreme kao na primjer podizača stakala ili pak zaključati vrata.

Osim toga, kada je vani vruće /ili sunčano, temperatura u unutrašnjosti putničkog prostora brzo raste.

OPASNOST OD SMRTI ILI TEŠKIH OZLJEDA.

KARTICA

Kartica slobodne ruke: baterija

Zamjena baterije

2

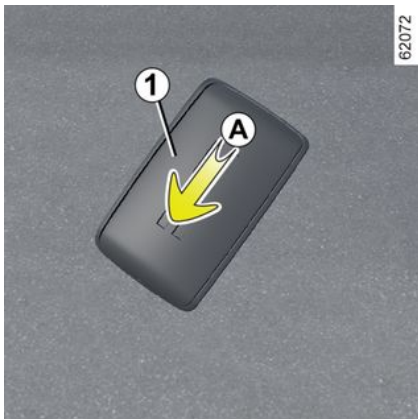

Kada se na instrumentnoj ploči prikaže poruka "Baterija kartice slaba", zamijenite bateriju kartice:

- gurnite stražnje kućište **1** prema dolje uz pritisak na područje **A**;
- u području **B** uklonite poklopac **2** s baterije **3** podizanjem prema gore;
- izvadite bateriju tako da pritisnete jednu stranicu i podignete drugu;
- zamijenite ju poštujući polaritet koji je označen s unutarnje strane poklopca.

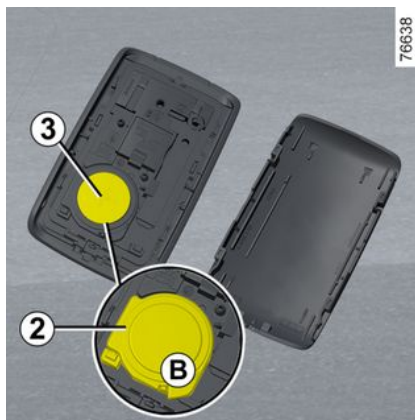

Za vraćanje postupite obrnutim redoslijedom, a zatim četiri puta pritisnite jedan od gumba na kartici dok se nalazite u blizini vozila: sljedeći put kad se vozilo pokrene, poruka će nestati.

Provjerite je li poklopac dobro zakvačen.

Napomena: prilikom zamjene baterije ne dirajte elektronički krug i kontakte na kartici.

smetnje u radu

Ako je baterija preslaba za ispravan rad, ipak ćete moći pokrenuti te zaključati/otključati vozilo → 42.



Prilikom zamjene:

- provjerite jesu li baterije ispravno umetnute.

Postoji opasnost od eksplozije.

- Ako se vratašca ne zatvaraju ispravno, ne koristite ga i držite ga izvan dohvata djece.



Prilikom mijenjanja baterija obavezno koristite istu ili ekvivalentnu vrstu baterija (obratite se ovlaštenom dobavljaču).

KARTICA



Mjere opreza koje se odnose na baterije:

- držite baterije (nove ili iskorištene) izvan dohvata djece;
- nemojte progutati baterije;

Postoji opasnost od kemijskih opekлина koje mogu smrtonosne.

- ako ih se proguta ili umetne u bilo koji dio tijela, što prije zatražite savjet liječnika.



Baterije su raspoložive kod Predstavnikā marke, njihov vijek trajanja je otprilike dvije godine. Provjerite da nema tragova tinte na bateriji: postoji opasnost od lošeg električnog kontakta.

266913



Nemojte bacati istrošene baterije u prirodu, pošaljite ih ustanovi koja je zadužena za prikupljanje i recikliranje baterija.

KLJUČ, DALJINSKI UPRAVLJAČ

Opće informacije

Ovisno o vozilu, postoje tri vrste ključeva: ključ **A**, **B** ili **C**.

Ključ **A**

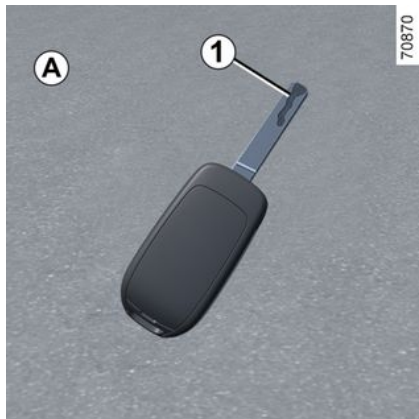

1. Šifrirani ključ prekidač paljenja, vrata, čepa spremnika goriva i, ovisno o vozilu, samo prtljažnika.

Radiofrekvencijski daljinski upravljač **B**

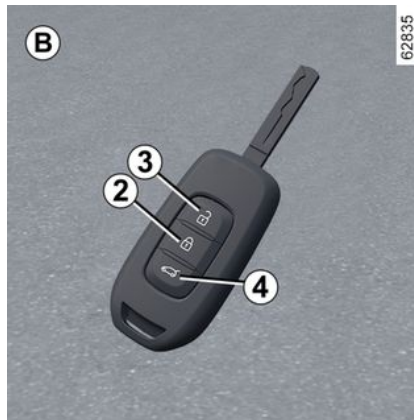

- 2.** Zaključavanje svih otvarajućih dijelova.
- 3.** Otključavanje svih otvarajućih dijelova.
- 4.** Otključavanje/zaključavanje samo prtljažnika.

Ključ **C**

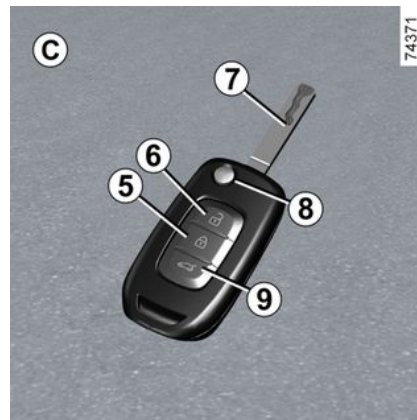

Ključ, daljinsko upravljanje **C**

- 5.** Zaključavanje svih otvarajućih dijelova.
- 6.** Otključavanje svih otvarajućih dijelova.
- 7.** Ključ za kontakt i pokretanje i otključavanje vrata vozača.
- 8.** Zaključavanje/otključavanje koristeći ključ. Za izvlačenje umetka iz ležišta, pritisnite gumb **8**, a on će sam izaći. Pritisnite gumb **8** i rukom gurnite umetak kako bi se vratio u svoje ležište.
- 9.** Otključavanje/zaključavanje samo prtljažnika.

KLJUČ, DALJINSKI UPRAVLJAČ



Ključ se nikada ne smije upotrebljavati za druge funkcije osim onih opisanih u uputstvu (otvaranje boce...).



Odgovornost vozača prilikom parkiranja ili zaustavljanja vozila

Nikada ne ostavljajte dijete, nesamostalnu odraslu osobu ili životinju u vozilu kada ga napuštate, čak niti na kratko.

Naime, oni bi moglo dovesti u opasnost sebe ili druge osobe pokretanjem motora, uključivanjem opreme kao na primjer podizača stakala ili pak zaključati vrata. Osim toga, kada je vani vruće /ili sunčano, temperatura u unutrašnjosti putničkog prostora brzo raste.

OPASNOST OD SMRTI ILI TEŠKIH OZLJEDA.

Polje djelovanja radiofrekvencijskog daljinskog upravljača

To se razlikuje s obzirom na okruženje: pažljivo rukujte daljinskim upravljačem

jer slučajno možete zaključati ili otključati vozilo nenamjernim pritiskanjem gumba.

Napomena: ako su vrata ili prtljažnik otvoreni ili nisu pravilno zatvoreni, vozilo se neće zaključati. Oglašava se zvučni signal, a svjetla upozorenja i bočni pokazivači smjera ne trepere.

Smetnje

Ovisno o bliskom okruženju (vanjske instalacije ili upotreba uređaja koji rade na istoj frekvenciji kao daljinski upravljač) rad daljinskog upravljača može biti poremećen.



Savjet

Ne približavajte daljinski upravljač izvoru topline, hladnoće ili vlage.



Zamjena, potreba za dodatnim ključem ili daljinskim upravljačem

Ako ih izgubite, ili ako želite drugi ključ ili daljinski upravljač, obratite se isključivo Predstavniku marke. U slučaju zamjene jednog ključa ili daljinskog upravljača, potrebno je odvesti vozilo **i sve ključeve ili daljinske upravljače** kod Predstavnika marke kako bi se svi ponovno početno podesili. Imate mogućnost upotrebe do četiri ključa ili daljinska upravljača po vozilu.

Neispravnost ključa ili daljinskog upravljača

Uvijek provjerite je li baterija u dobrom stanju, odgovarajućeg tipa i ispravno umetnuta. Trajanje baterije je otprilike dvije godine. Kako promijeniti bateriju → 39.

KLJUČ, DALJINSKI UPRAVLJAČ

upotreba

Zaključavanje vrata



Pritisnite gumb za zaključavanje **1**. Zaključavanje je vidljivo **jer dva trepnu** svjetla upozorenja i bočni pokazivači smjera.

Ako je bilo koji otvarajući element (vrata ili prtljažnik) otvoren ili nije pravilno zatvoren, zaključavanje se ne može uspješno izvršiti te svjetla upozorenja i bočni pokazivači smjera neće **treperiti**.

Otključavanje vrata

Pritisnite gumb za otključavanje **2**.

Otključavanje je vidljivo **jer jednom trepnu** svjetla upozorenja i bočni pokazivači smjera.

Napomena: ako se niti jedna vrata ne otvore tijekom otprilike 2 minute nakon otključavanja daljinskim upravljačem, vrata će se automatski ponovno zaključati.

Otključavanje samo prtljažnika

Pritisnite i držite gumb **3** da biste otključali prtljažnik.

Napomena: ovisno o vozilu, vrata prtljažnika otvaraju se potpuno automatski.



Ključ se nikada ne smije upotrebljavati za druge funkcije osim onih opisanih u uputstvu (otvaranje boce...).



Odgovornost vozača prilikom parkiranja ili zaustavljanja vozila

Nikada ne ostavljajte dijete, nesamostalnu odraslu osobu ili životinju u vozilu kada ga napuštate, čak niti na kratko.

Naime, oni bi mogli dovesti u opasnost sebe ili druge osobe pokretanjem motora, uključivanjem opreme kao na primjer podizača stakala ili pak zaključati vrata. Osim toga, kada je vani vruće /ili sunčano, temperatura u unutrašnjosti putničkog prostora brzo raste.

OPASNOST OD SMRTI ILI TEŠKIH OZLJEDA.

KLJUČ, DALJINSKI UPRAVLJAČ

Radiofrekvencijski daljinski upravljač: baterija

Zamjena baterije

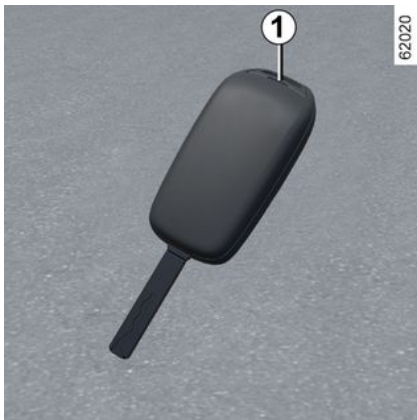

Otvorite poklopac kroz prerez **1** s pomoću plosnatog odvijača ili sličnog alata i zamijenite bateriju **2** uzimajući u obzir vrstu i polarnost prikazanu na stražnjoj strani poklopca.



Ako je baterije potrebno promijeniti, obavezno koristite istu ili ekvivalentnu vrstu baterija (obratite se ovlaštenom dobavljaču).

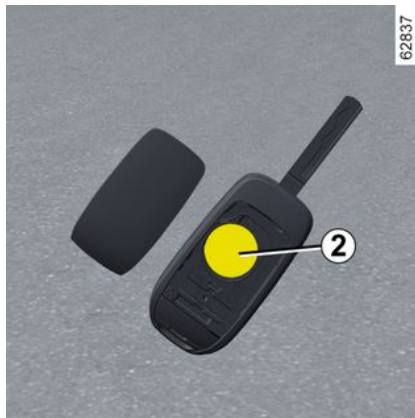

Napomena: ne preporuča se dodirivati električni krug u poklopcu ključa prilikom mijenjanja baterije.

Provjerite je li poklopac dobro zakvačen, a vijak čvrsto zategnut.



Baterije su raspoložive kod Predstavnika marke, njihov vijek trajanja je otprilike dvije godine.

Provjerite da nema tragova tinte na bateriji: postoji opasnost od lošeg električnog kontakta.

smetnje u radu

Ako je baterija preslaba za ispravan rad, ipak ćete moći pokrenuti te zaključati/otključati vozilo → 42.

26913



Prilikom zamjene:

– provjerite jesu li baterije ispravno umetnute.

Postoji opasnost od eksplozije.

– Ako se vratašca ne zatvaraju ispravno, ne koristite ga i držite ga izvan dohvata djece.

2

KLJUČ, DALJINSKI UPRAVLJAČ

2



Mjere opreza koje se odnose na baterije:

- držite baterije (nove ili iskorištene) izvan dohvata djece;
- nemojte progutati baterije;

Postoji opasnost od kemijskih opekлина koje mogu smrtonosne.

- ako ih se proguta ili umetne u bilo koji dio tijela, što prije zatražite savjet liječnika.



Nemojte bacati istrošene baterije u prirodu, pošaljite ih ustanovi koja je zadužena za prikupljanje i recikliranje baterija.

VRATA I OTVARAJUĆI DIJELOVI

Otvaranje i zatvaranje vrata

Otvaranje izvana



Uz otključana vrata stavite ruku ispod kvake **1** i povucite prema sebi → **42**.

Otvaranje iz unutrašnjosti



Povucite kvaku **2**.



Iz sigurnosnih razloga, otvarajte/zatvarajte vrata isključivo dok vozilo stoji.

Zvučni alarm za uključena svjetala

Prilikom otvaranja vrata vozača uključuje se zvučni alarm kako bi vas upozorio da su svjetla ostala upaljena nakon isključenja kontakta.

Zvučni alarm otvorenih vrata ili poklopca prtljažnog prostora

Ovisno o vozilu, ovim su alarmom opremljena vrata vozača ili svi otvarajući dijelovi.

Dok je vozilo zaustavljeno, ako je neki otvarajući dio otvoren ili nije dobro zatvoren, pali se kontrolno svjetlo .

Ako je vozilo u pokretu, čim dosegne brzinu od otprilike 20 km/h, upaljit će se

kontrolno svjetlo  popraćeno zvučnim signalom.

Osobitost

Ovisno o vozilu, dodatna oprema (autoradio,...) prestaje s radom prilikom isključenja motora ili zaključavanja vrata.

VRATA I OTVARAJUĆI DIJELOVI

Sigurnost djece



Kako se stražnja vrata ne bi mogla otvoriti iznutra, pomaknite ručicu **3** na svakim vratima i provjerite iznutra jesu li vrata zaključana.



Odgovornost vozača prilikom parkiranja ili zaustavljanja vozila

Nikada ne ostavljajte dijete, nesamostalnu odraslu osobu ili životinju u vozilu kada ga napuštate, čak niti na kratko.

Naime, oni bi mogli dovesti u opasnost sebe ili druge osobe pokretanjem motora, uključivanjem opreme kao na primjer podizača stakala ili pak zaključati vrata.

Osim toga, kada je vani vruće /ili sunčano, temperatura u unutrašnjosti putničkog prostora brzo raste.

OPASNOST OD SMRTI ILI TEŠKIH OZLJEDA.

Zaključavanje/otključavanje otvarajućih dijelova i vrata

Slučaj neispravnosti daljinskog upravljača ili, ovisno o vozilu, kartice

U nekim slučajevima radiofrekvencijski daljinski upravljač ili kartica neće raditi:

– istrošena baterija radiofrekvencijskog daljinskog upravljača ili kartice, ispražnjen akumulator vozila itd.

– upotreba uređaja koji rade na istoj frekvenciji kao kartica (mobilni telefon...)

– vozilo se nalazi na području s jakim elektromagnetskim zračenjem.

Moguće je dakle:

- za upotrebu radiofrekvencijskog daljinskog upravljača ili rezervnog ključa ugrađenog u karticu (ovisno o vozilu) za otključavanje vrata vozača
- ručno zaključati sva vrata;
- upotrijebiti unutarnju komandu za zaključavanje/otključavanje vrata;

Ključ ugrađen u karticu

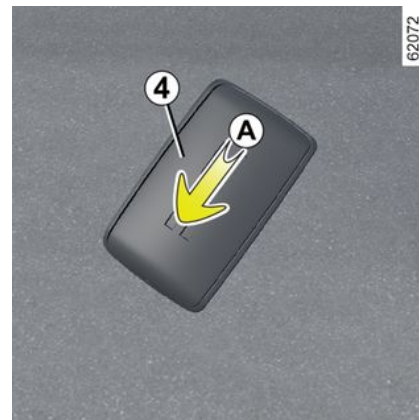

VRATA I OTVARAJUĆI DIJELOVI

Ugrađeni ključ **5** služi za zaključavanje ili otključavanje prednjih lijevih vrata ako kartica ne radi.

Pristup ključu **5**

Gurnite stražnje kućište **4** prema dolje uz pritisak na područje **A**.



Upotreba ključa ugrađenog u karticu

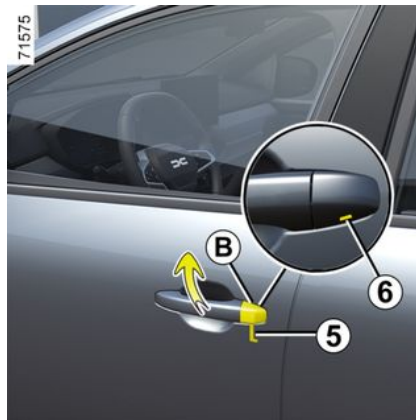

- Umetnite kraj ključa **5** u utor **6** pri dnu poklopca **B** na vratima vozača.
- pomaknite prema gore za skidanje poklopca **B**;
- umetnite ključ **5** u bravu na vratima vozača, a zatim ih zaključajte ili otključajte.

Nakon ulaska u vozilo ključ vratite u njegovo ležište u kartici.

Vozila s ključem, daljinskim upravljačem

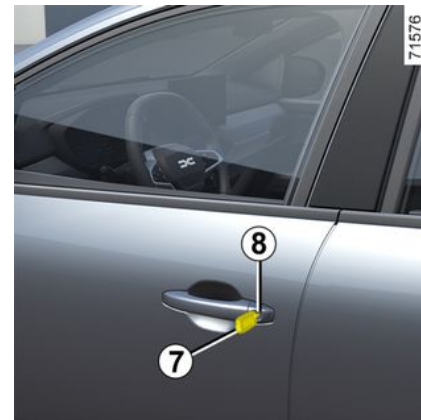

Upotreba ključa

Umetnite ključ **7** u bravu na vratima vozača **8** te zaključajte ili otključajte vrata.

2

VRATA I OTVARAJUĆI DIJELOVI

Ručno zaključavanje vrata

2



Kada su vrata otvorena, okrenite ručicu **9** (s pomoću završetka ključa) i zatvorite vrata.

Tako ćete zaključati vrata izvana.

Vrata se tada mogu otvoriti samo iz unutrašnjosti vozila ili pomoću ključa za vozačeva vrata.



Iz unutrašnjosti

(ovisno o vozilu)

Pritisnite gumb **10** prema dolje za zaključavanje ili podignite gumb **10** za otključavanje.



Odgovornost vozača

Ako odlučite voziti sa zaključanim vratima, znajte da to može otežati pristup spasilaca u putničku kabinu u hitnim slučajevima.

Komanda za zaključavanje /otključavanje vrata iz unutrašnjosti



Ovisno o vozilu, on omogućava istovremeno zaključavanje ili otključavanje brava četiri bočnih vrata ili vrata prtljažnika. Zaključajte ili otključajte vrata pritiskom na prekidač **11**.

Ako je jedan otvarajući dio (vrata ili prtljažnik) otvoren ili nije dobro zatvoren, slijedi brzo zaključavanje/otključavanje svih otvarajućih dijelova.

U slučaju prijevoza predmeta uz otvoren prtljažnik svejedno možete zaključati ostala vrata: uz zaustavljen motor pritisnite i držite prekidač **11** dulje od pet sekundi da biste zaključali vrata.

VRATA I OTVARAJUĆI DIJELOVI

Kontrolno svjetlo stanja otvarajućih dijelova

(ovisno o vozilu)

Kod uključenog kontakta, kontrolno svjetlo iznad prekidača **11** pali se kako bi vas obavijestilo jesu li otvarajući elementi zaključani:

- kada je kontrolno svjetlo uključeno, vrata vozila i vrata prtljažnika zaključana su;
- kad je kontrolno svjetlo isključeno, vrata i vrata prtljažnika su otključana.

Kada zaključate vrata, kontrolno svjetlo ostaje upaljeno, a zatim se gasi.

Zaključavanje otvarajućih dijelova bez kartice ili bez ključa

Na primjer, u slučaju ispražnjene baterije, privremenog prekida rada kartice ili ključa itd.

Kada je motor zaustavljen i kada su jedna vrata vozila ili vrata prtljažnika otvorena, pritisnite prekidač **11** i držite ga pritisnutim dulje od pet sekundi.

Nakon zatvaranja vrata svi otvarajući dijelovi bit će zaključani.

Otključavanje vozila izvana moguće je samo ako se kartica nalazi u području dosega vozila ili pomoću ključa.



Nikada ne izlazite iz vozila ostavljajući ključ ili karticu u njemu.

AUTOMATSKO ZAKLJUČAVANJE OTVARAJUĆIH DIJELOVA U VOŽNJI

Princip rada



Prilikom pokretanja vozila, sustav automatski zaključa sve otvarajuće dijelove kada dosegnete brzinu od oko 10 km/h.

Otključavanje se vrši:

- pritiskom na prekidač za otključavanje vrata **11**;
- prilikom zaustavljanja, otvaranjem prednjih vrata iz unutrašnjosti vozila.

Napomena: ako otvorite/zatvorite vrata, ona će se automatski ponovno zaključati kada vozilo dosegne brzinu od oko 10 km/h.

Uključivanje/isključivanje funkcije

Za uključivanje: kada je vozilo zaustavljeno i motor radi, pritisnite prekidač **11** i držite ga dok se ne oglasi zvučni signal.

Za isključivanje: kada je vozilo zaustavljeno i motor radi, pritisnite prekidač **11** i držite ga dok ne začujete dva zvučna signala.

smetnje u radu

Ako primijetite neku smetnju u radu (onemogućeno automatsko zaključavanje), prvo provjerite jesu li svi otvarajući dijelovi dobro zatvoreni. Ako su dobro zatvoreni, a problem se i dalje javlja, obratite se ovlaštenom servisu.

Također, provjerite da zaključavanje greškom nije isključeno.

Ako je to slučaj, ponovno ga uključite.

VRATA I OTVARAJUĆI DIJELOVI

2



Odgovornost vozača

Ako odlučite voziti sa zaključanim vratima, znajte da to može otežati pristup spasilaca u putničku kabinu u hitnim slučajevima.

PRTLJAŽNIK

Za otvaranje

Električno otključavanje/zaključavanje

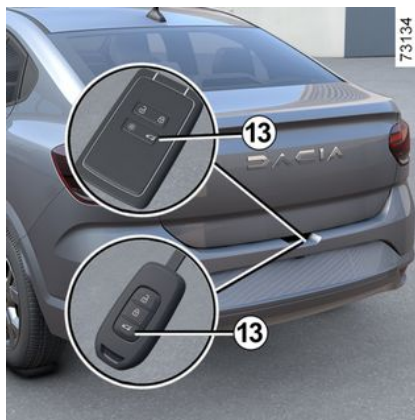

S otključanim vratima pritisnite tipku **12** ili, ovisno o vozilu, pritisnite tipku **13** (na ključu ili kartici) i vrata prtljažnika potpuno će se otvoriti automatski.

Napomena: prije otvaranja provjerite ima li dovoljno mjesta oko vrata prtljažnog prostora.

Napomena: u vrlo hladnim klimatskim uvjetima, automatsko otvaranje možda neće raditi ako su brtve vrata prtljažnika zaleđene.



Tijekom otvaranja/zatvaranja vrata, pazite da ništa ne ometa kretanje.



Prilikom otvaranja vrata, provjerite da se nitko ne nalazi u blizini pokretnih dijelova.

Opasnost od ozljeda



Iz sigurnosnih razloga, otvarajte/zatvarajte vrata isključivo dok vozilo stoji.

Opasnost od ozljeda



Zabranjeno je pričvršćivanje bilo koje naprave za nošenje (nosač bicikla, kutija za teret itd.) koja se naslanja na vrata. Za postavljanje nosivog mehanizma na vozilo obratite se ovlaštenom Predstavniku marke.

VRATA I OTVARAJUĆI DIJELOVI

Za zatvaranje



Spustite vrata prtljažnika, najprije pomoću unutarnje ručke **14** ako je ugrađena u vozilo.

PREDNJA SJEDALA

Prednji nasloni za glavu

2 Za podizanje naslona za glavu A

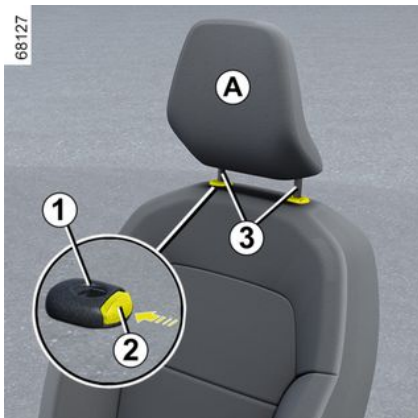

Povucite naslon za glavu prema gore do željene visine. Provjerite je li njegovo zabravljenje dobro.

Za spuštanje naslona za glavu

Pritisnite gumb **2** i spustite naslon za glavu do željene visine. Provjerite je li njegovo zabravljenje dobro.

Za vađenje naslona za glavu

Podignite naslon za glavu u najviši položaj (ako je potrebno nagnite naslon sjedala prema natrag). Pritisnite gumb

2 i podignite naslon za glavu da biste ga izvadili.

Za ponovno stavljanje naslona za glavu

Provjerite jesu li šipke naslona za glavu čiste **3**.

Stavite šipke naslona za glavu u vodilice **1** (po potrebi nagnite naslon prema natrag). Spuštajte naslon za glavu dok se ne zablokira, a zatim pritisnite gumb **2** da biste ga namjestili na željenu visinu. Provjerite je li svaka šipka **3** blokirana u naslonu sjedala.

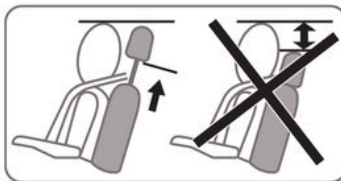

Budući da je naslon za glavu sigurnosni element, pazite da je on uvijek na svom mjestu i u pravilnom položaju: gornji dio naslona za glavu se mora nalaziti što je bliže moguće tjemenu glave. Udaljenost između glave i dijela **A** treba biti što manja.

Prednja sjedala

Postavke



Za pomicanje sjedala prema naprijed ili nazad

PREDNJA SJEDALA

Podignite i držite ručicu **1** kako biste odblokirali sjedalo. Kada dostignete željeni položaj, otpustite ručicu i provjerite je li blokirana u tom položaju.

Za podizanje ili spuštanje sjedišta
(ovisno o vozilu)

Pomaknite ručicu **2** onoliko puta koliko je potrebno prema gore ili prema dolje do željenog položaja.

Za nagib naslona

Podignite ručicu **3** i nagnite naslon do željenog položaja. Kada dostignete željeni položaj, otpustite ručicu i provjerite je li blokirana u tom položaju.

Grijana sjedala

(ovisno o vozilu)

Kontakt je uključen:

- prvim pritiskom na prekidač **4** aktivira sustav grijanja dotičnog sjedala pri maksimalnoj snazi. Oba ugrađena kontrolna svjetla na prekidaču svijetle;
- drugi pritisak smanjuje grijanje na najmanju razinu. Uključuje se jedno ugrađeno kontrolno svjetlo;
- trećim pritiskom gasi se grijanje.

Sustav automatski regulira temperaturu sjedala. Kada se aktivira, utvrdit će je li potrebno grijanje sjedala.



Nakon podešavanja, uvjerite se da su nasloni sjedala pravilno blokirani na mjestu.



Iz sigurnosnih razloga ova podešavanja obavljajte dok je vozilo zaustavljeno.

Kako učinkovitost sigurnosnih pojaseva ne bi bila narušena, preporučamo vam da ne naginjete previše naslone sjedala unazad.

Niti jedan predmet ne smije se nalaziti na podu (područje ispred vozača) jer u slučaju naglog kočenja ti predmeti mogu skliznuti pod papučice te tako onemogućiti njihovu upotrebu.

STRAŽNJA SJEDALA

Stražnji nasloni za glavu

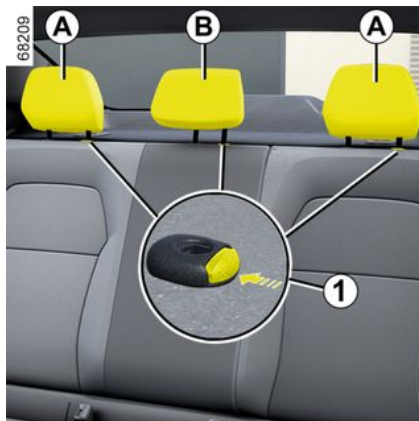

Skidanje naslona za glavu *A* ili *B*

Do kraja podignite naslon za glavu i nakon toga pritisnite tipku **1** izvadite naslon za glavu.

Podošavanje visine naslona za glavu *B*

(ovisno o vozilu)

Pritisnite gumb **1** i istovremeno klizanjem pomaknite naslon za glavu do željene visine.

Ponovno postavljanje naslona za glavu *A* ili *B*

Umetnite šipke u utore, pritisnite gumb **1**, spustite naslon za glavu i provjerite je li dobro sjeo na svoje mjesto.

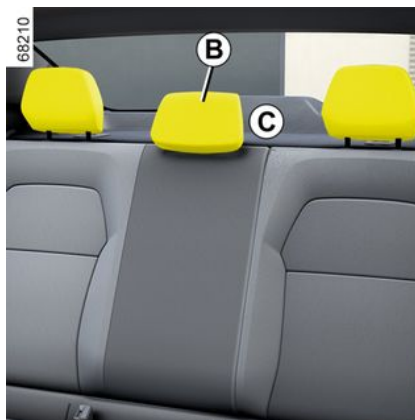

Naslon za glavu u položaju za upotrebu *B*

(ovisno o vozilu)

Podignite naslon za glavu do kraja dok se ne uglati na mjestu. Provjerite je li njegovo zavravljenje dobro.

Položaj pospremljenog naslona za glavu *B*

(ovisno o vozilu)

Pritisnite gumb **1** i spustite naslon za glavu do kraja.



Najniži položaj naslona za glavu (položaj *C*) namijenjen je samo za pospremanje: nemojte ga postavljati u taj položaj dok netko sjedi na tom sjedalu.



Budući da je naslon za glavu sigurnosni element, pazite da je on uvijek na svom mjestu i u pravilnom položaju:

STRAŽNJA SJEDALA

Stražnja klupa: funkcije

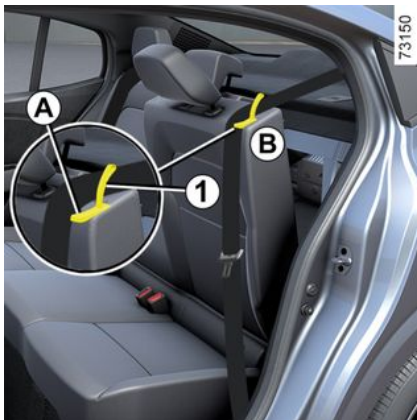

Preklapanje naslona

Provjerite da su prednja sjedala pomaknuta dovoljno unaprijed.

Do kraja spustite središnji naslon za glavu.

Provjerite jesu li svi sigurnosni pojasevi otkopčani i stavite ih u vodilice **A**.

Povucite jezičac **1** i spustite naslon **B**.



Prije pomicanja naslona stavite pojas u pomični kolut **A** kako bi se izbjeglo njegovo oštećenje.

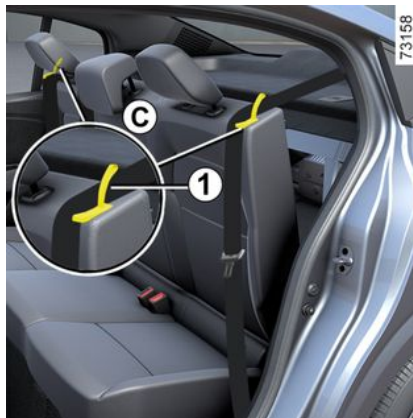

Ovisno o vozilu, da biste oslobodili klupe **C**, istodobno povucite jezičke **1** da biste je deblokirali iznutra.

Za vraćanje naslona, postupite obrnutim redoslijedom.

Vratite naslon i uglavite ga uz njegov nosač.



Iz sigurnosnih razloga ova podešavanja obavljajte dok je vozilo zaustavljeno.



Kod vraćanja naslona u početni položaj, provjerite da li je zabravljena naslona dobro.

U slučaju upotrebe presvlaka na sjedalima, pazite da ne ometaju zabravljenje naslona. Pazite da dobro namjestite sigurnosne pojaseve. Ponovno postavite naslone za glavu.



Prilikom pomicanja stražnjih sjedala, osigurajte da nema stranih tijela na točkama pričvršćenja (ruka ili noga putnika, životinja, kamenčići, krpa, igračke, itd.).

SIGURNOSNI POJASEVI

Sigurnosni pojasevi

U vožnji uvijek privežite sigurnosni pojas. Poštujte važeće zakonske propise zemlje u kojoj se nalazite.

Prije pokretanja motora najprije namjestite položaj za vožnju, pa zatim sjedala ostalih putnika, i namjestite sigurnosni pojas u optimalan položaj za najbolju zaštitu.

Podešavanje položaja za vožnju

- **Udobno se smjestite na sjedalu** (nakon što ste skinuli vaš kaput ili jaknu ili sl.). To je neophodno da bi vam leđa bila u pravilnom položaju;
- **primaknite ili odmaknite sjedalo kako biste mogli doseći papučice.** Položaj vašeg sjedala mora biti u skladu s položajem papučica kada su do kraja pritisnute. Naslon sjedala mora biti podešen tako da vaše ruke ostanu blago savinute;
- **podesite položaj naslona za glavu.** Za postizanje maksimalne sigurnosti, udaljenost između vaše glave i naslona za glavu mora biti minimalna.
- **podesite visinu sjedišta.** Ovo podešavanje omogućava vam odabir položaja sjedala koji pruža najbolji mogući pregled;
- **podesite položaj kola upravljača.**



Kako bi stražnji sigurnosni pojasevi ispravno radili, provjerite je li stražnja klupa → **52** pravilno zabravljena.



Nepravilno podešeni ili usukani sigurnosni pojasevi mogu dovesti do ozljeda u slučaju nesreće.

Upotrebljavajte jedan sigurnosni pojas samo za jednu osobu, dijete ili odraslog čovjeka.

Čak i trudnice moraju biti vezane svojim sigurnosnim pojasom. U tom slučaju pazite da pojas zdjelice nije prejako zategnut u donjem dijelu trbuha bez stvaranja dodatnog razmaka.

Podešavanje sigurnosnih pojaseva



Da bi sigurnosni pojasevi na svim sjedalima bili pravilno podešeni i postavljeni:

- podesite sjedala (položaj sjedala i kut naslona sjedala, ako postoji);
- udobno se smjestite na sjedalu;
- pomaknite rameni pojas **1** što bliže dnu vrata, a da se na njega ne naslanja (po potrebi prilagodite visinu sigurnosnog pojasa ako je moguće) i pobrinite se da rameni pojas **1** bude u dodiru s ramenom;
- postavite trbušni pojas **2** tako da leži ravno na bedrima i uz zdjelicu.

Sigurnosni pojas mora se nositi što bliže tijelu. Preporučuje se da ne nosite

SIGURNOSNI POJASEVI

predebelu odjeću, predmete koji bi mogli ometati pojas itd.).

Zaključavanje

Povlačite pojas **polako i jednolično** sve dok jezičci kopče **3** ne sjednu u kućište za blokiranje pojasa **5** (povlačenjem kopče provjerite je li pojas blokiran **3**).

U slučaju blokiranja, pustite pojas da se namota unazad, a zatim ga ponovno odmotajte.

Ako je vaš pojas potpuno blokiran, povucite pojas lagano, ali snažno, kako biste ga izvukli za približno 3 cm. Pustite ga da se sam namota, a zatim ga ponovno odmotajte.

Ako se problem i dalje javlja, potražite savjet Predstavnik marke.

Odbavljanje

Pritisnite gumb **4** i kalem za namatanje povući će pojas. Popratite ga rukom.



Kontrolno svjetlo upozorenja na nekorištenje sigurnosnog pojasa



Na središnjem se zaslonu **A** prilikom uključivanja kontakta vozila prikazuje ovo svjetlo upozorenja i ako sigurnosni pojas(evi) vozača i/ili suvozača i/ili suvozača na stražnjem sjedalu nije pričvršćen (ako je sjedalo zauzeto).

Upozorenje na nekorištenje prednjeg i stražnjeg sigurnosnog pojasa





Kad su vrata zatvorena, sličica **6** prikazuje se na instrumentnoj ploči otprilike 60 sekundi nakon što se kontakt vozila uključi. Time se vozača obavještava o statusu pričvršćivanja svakog od sigurnosnih pojaseva:

- vrata su se otvorila tijekom vožnje (brzina vozila veća je od nule);
- sigurnosni je pojas zakopčan/nezakopčan.

Razumijevanje vizualnog prikaza 6:

-  sigurnosni je pojas zakopčan;

SIGURNOSNI POJASEVI

-  sjedalo je zauzeto, a sigurnosni pojas nije zakopčan;
-  sjedalo nije zauzeto.

Kada su vrata zatvorena, na središnjem se zaslonu prikazuje kontrolno

svjetlo  prilikom uključivanja kontakta vozila ako sigurnosni pojas vozača i/ili suvozača (ako je sjedalo zauzeto) nije zakopčan.

Kad je brzina vozila manja od približno 20 km/h, na središnjem zaslonu pojav-

ljuje se kontrolno svjetlo  ako je sjedalo zauzeto, a sigurnosni pojas nije zakopčan. Prikazuje se i sličica **6** koja se pojavljuje na približno 60 sekundi svaki put kad se jedan od sigurnosnih pojaseva zakopča ili otkopča.

Kada brzina vozila postigne ili prijeđe 20 km/h, ako je jedan od sigurnosnih pojaseva otkopčan ili se otkopča tijekom putovanja:

- na središnjem zaslonu treperi kontrolno svjetlo ;
- i
- oglašava se zvučni signal u trajanju od približno 120 sekundi;
- i

- vizualni prikaz **6** prikazuje se u trajanju od približno 180 sekundi i pojavljuje se simbol  za odgovarajuće sjedalo.

Uvijek provjerite jesu li putnici pravilno zakopčali svoje pojaseve i odgovara li broj prikazanih zakopčanih sigurnosnih pojaseva broju zauzetih sjedala.

Napomena: u nekim slučajevima upozorenja može aktivirati predmet ostavljen na nekom od sjedala.



Kad su vrata zatvorena, sličica **7** prikazuje se na instrumentnoj ploči otprilike 60 sekundi nakon što se kontakt vozila uključi. Time se vozača obavještava o statusu pričvršćivanja svakog od sigurnosnih pojaseva:

- vrata su se otvorila tijekom vožnje (brzina vozila veća je od nule);
- sigurnosni je pojas zakopčan/nezakopčan.

Razumijevanje vizualnog prikaza 7:

- simbol zelene boje: sigurnosni je pojas pričvršćen;
- simbol crvene boje: sjedalo je zauzeto, a sigurnosni pojas nije pričvršćen;
- simbol sive boje: sjedalo nije zauzeto.

Kada su vrata zatvorena, na središnjem se zaslonu prikazuje kontrolno

svjetlo  prilikom uključivanja kontakta vozila ako sigurnosni pojas vozača i/ili suvozača (ako je sjedalo zauzeto) nije zakopčan.

Kad je brzina vozila manja od približno 20 km/h, na središnjem zaslonu pojav-

ljuje se kontrolno svjetlo  ako je sjedalo zauzeto, a sigurnosni pojas nije zakopčan. Prikazuje se i sličica **7** koja se pojavljuje na približno 60 sekundi svaki put kad se jedan od sigurnosnih pojaseva zakopča ili otkopča.

Kada brzina vozila postigne ili prijeđe 20 km/h, ako je jedan od sigurnosnih pojaseva otkopčan ili se otkopča tijekom putovanja:

SIGURNOSNI POJASEVI

– na središnjem zaslonu treperi kontrolno svjetlo ;

i

– oglašava se zvučni signal u trajanju od približno 120 sekundi;

i

– prikazuje se vizualni prikaz 7 na približno 180 sekundi, a simbol za odgovarajuće sjedalo postaje crven.

Uvijek provjerite jesu li putnici pravilno zakopčali svoje pojaseve i odgovara li broj prikazanih zakopčanih sigurnosnih pojaseva broju zauzetih sjedala.

Napomena: u nekim slučajevima upozorenja može aktivirati predmet ostavljen na nekom od sjedala.

Stražnji pojasevi

Stražnji pojasevi 8

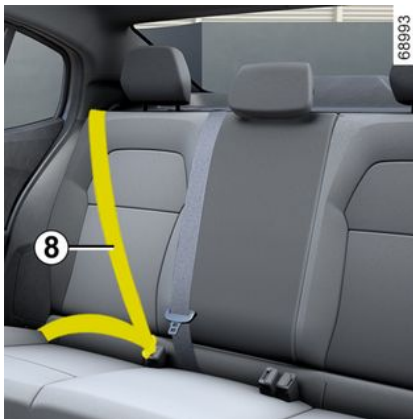

Upotreba i podešavanje vrše se na isti način kao i za prednje pojaseve.

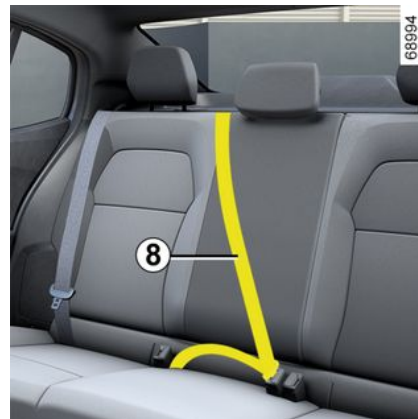

Provjerite dobar položaj i rad stražnjih sigurnosnih pojaseva nakon svakog pomicanja stražnje klupe.

pe.

2

SIGURNOSNI POJASEVI

Upozorenja

2 Informacije koje slijede odnose se na prednje i stražnje sigurnosne pojaseve vozila.



- Dijelovi sustava za zaštitu (sigurnosni pojasevi, sjedala i njihova pričvršćenja) koji su tvornički ugrađeni ne smiju se mijenjati. Za posebne slučajeve (npr. postavljanje dječjeg sjedala) potražite savjet ovlaštenog zastupnika.
- Nemojte umetati predmete koji stvaraju razmake između remena (npr. kvačice, kopče itd.) jer sigurnosni pojas koji je prelabav može prouzročiti povrede u slučaju nesreće.
- Nikada ne provlačite pojas prsnog koša ispod ruke niti iza leđa.
- Nemojte upotrebljavati sigurnosni pojas za više od jedne osobe i nikada nemojte vezati malu bebu ili dijete na vašim koljenima svojim sigurnosnim pojasom.
- Sigurnosni pojas ne smije biti usukan.
- Nakon nesreće, neka stručna osoba obavezno provjeri pojaseve i zamijenite ih ako je potrebno. Isto tako, zamijenite sigurnosne pojaseve ukoliko dođe do njihovog oštećivanja..
- Prilikom postavljanja sjedala stražnje klupe pazite da dobro postavite sigurnosne pojaseve i kopče kako biste ih mogli pravilno upotrebljavati.
- Pazite da ubravite jezičac pojasa u odgovarajuće kućište.
- Nemojte ništa umetati u područje kućišta za zabavljanje pojasa jer bi to moglo omesti njegov pravilan rad.
- Provjerite je li kućište zabavljanja ispravno postavljeno (osobe ili predmeti ne smiju ga sakriti, zgnječiti, zakloniti).

DODATNI ZAŠTITNI MECHANIZMI

Dodatni zaštitni mehanizmi osim prednjih pojaseva

Ovisno o vozilu, mogu se sastojati od:

- zatezača kalema za namatanje sigurnosnog pojasa
- ograničivača sile na prsnom košu;
- airbags na prednjoj strani vozača i suvozača.

Za ove sustave predviđeno je da rade neovisno ili istodobno prilikom čeonih sudara.

Ovisno o jačini udarca, sustav može uzrokovati:

- blokadu sigurnosnog pojasa;
- zatezač kalema za namatanje sigurnosnog pojasa koji se aktivira radi ispravljanja olabavljenog sigurnosnog pojasa;
- airbag i ograničivač sile.

Ograničivač sile

Kod određene jačine udarca, ovaj mehanizam se uključuje da ograniči, na razumnoj razini, jačinu pritiska sigurnosnog pojasa na tijelo.

Zatezači

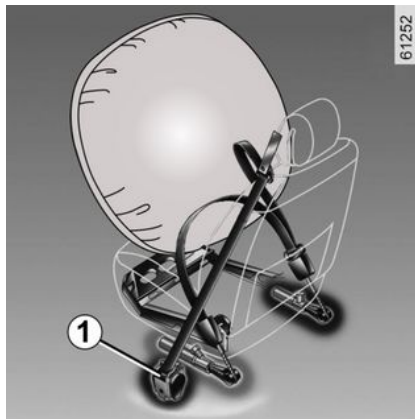

Zatezači služe da bi priljubili sigurnosni pojas uz tijelo, te prilijepili putnika na njegovo sjedalo i tako pojačali učinkovitost sigurnosnog pojasa.

Kada je kontakt uključen, nakon jakog čeonog sudara i s obzirom na jačinu udarca, sustav može uključiti:

- zatezač kalema za namatanje sigurnosnog pojasa **1** trenutno uvlači sigurnosni pojas.



– Nakon nesreće provjerite sve zaštitne mehanizme.

- Zabranjeni su bilo kakvi zahvati na bilo kojem dijelu sustava (airbag, elektroničke jedinice, ožičenja) i ponovna upotreba dijelova sustava na nekom drugom vozilu, pa i čak i na potpuno jednakom.
- Kako bi se izbjegla nenadana aktiviranja sustava koja bi mogla dovesti do oštećenja samo je stručno osoblje Mreže marke osposobljeno za zahvate na dodatnim zaštitnim mehanizmima na prednjem sigurnosnom pojasu.
- Kontrolu električnih karakteristika upaljača može vršiti samo posebno obučeno osoblje upotrebljavajući pritom prilagođenu opremu.
- Prilikom uništenja vozila, obratite se ovlaštenom zastupniku radi odlaganja generatora plina za zatezače i airbags.

DODATNI ZAŠTITNI MEHANIZMI

prednji zračni jastuci vozača i suvozača Airbags

2

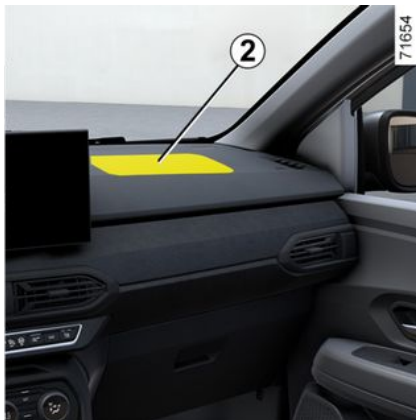

Njima su opremljena prednja sjedala na strani vozača i suvozača,

Oznaka "Airbag" na upravljaču i instrumentnoj ploči (na dijelu za airbag **2**) te, ovisno o vozilu, naljepnica na donjem dijelu vjetrobranskog stakla ukazuju na to da je vozilo opremljeno zračnim jastukom.

Svaki sustav airbag sadrži:

- airbag i generator plina ugrađeni su u upravljaču za vozača i na instrumentnoj ploči za suvozača;
- elektronička jedinica za nadzor sustava koji upravlja električnim upaljačem generatora plinova

- jedno kontrolno svjetlo  na instrumentnoj ploči;
- daljinski senzori (ovisno o vozilu).



Rad sustava za airbag temelji se na pirotehničkom načelu. To objašnjava stvaranje topline, pojavu dima (što ne znači da će doći do požara) te buke pri otvaranju zračnog jastuka. Otvaranje airbag, koje mora biti trenutno, može dovesti do ozljeda na površini kože ili drugih neugodnosti

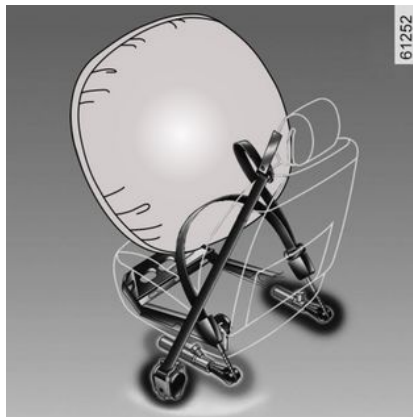

Način rada

Sustav je djelatan tek nakon uključivanja kontakta na vozilu.

U slučaju snažnog **frontalnog** sudara, svaki se airbag brzo napuše, čime se ublažava udarac glave i prsnog koša vozača o kolo upravljača i suvozača o armaturnu ploču. Zatim se odmah nakon sudara ispuhaju kako bi se otklonila prepreka prilikom napuštanja vozila.

smetnje u radu



Ovo kontrolno svjetlo upozorenja svijetli kad se motor pokrene, a zatim se isključuje nakon otprilike tri sekunde.

Ako se ne upali kod uključivanja kontakta ili ako ostane upaljeno, to je znak neispravnosti u radu sustava.

Potražite što prije savjet Predstavnika marke ;

Svako čekanje znači gubitak učinkovitosti zaštite.

DODATNI ZAŠTITNI MEHANIZMI

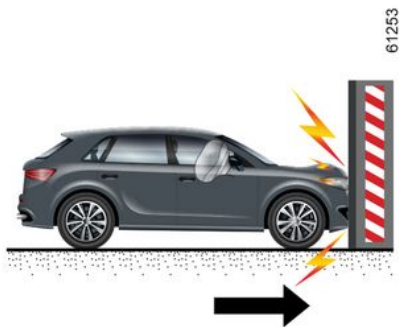

Sljedeći slučajevi aktiviraju zatezače ili airbags.

u slučaju frontalnog sudara o krutu (ne-elastičnu) površinu pri brzini od **25 km/h** ili većoj

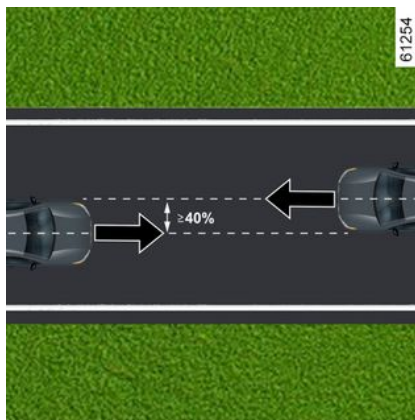

u slučaju frontalnog sudara s drugim vozilom iste ili više kategorije, kada je ploha udara jednaka 40 % ili veća od toga, a brzina oba vozila je jednaka ili veća od **40 km/h**

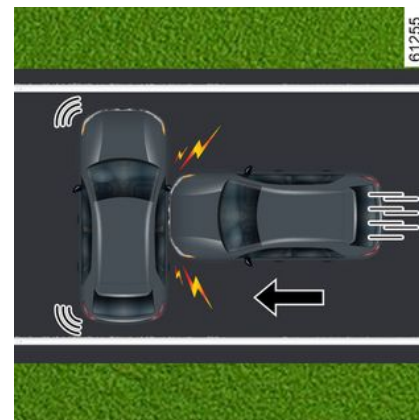

u slučaju bočnog sudara s drugim vozilom jednake ili više kategorije pri brzini jednakoj **50 km/h** ili većoj od toga.

DODATNI ZAŠTITNI MEHANIZMI

2

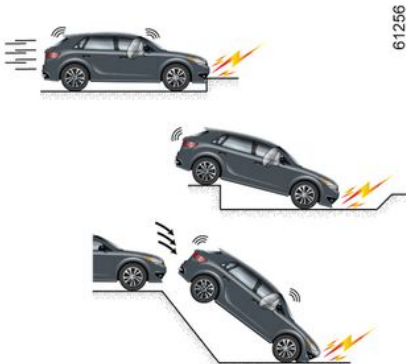

Zatezače ili airbags može aktivirati:

- udar ispod vozila (npr. ivičnjak);
- rupe na cesti
- pad ili tvrdo prizemljivanje;
- kamenje.
- ...



Zatezače ili airbags ne može aktivirati:

- udarac straga, bez obzira koliko je jak;
- u slučaju prevrtanja vozila
- ...



- bočni udarac u prednji ili stražnji dio vozila;
- u slučaju frontalnog sudara ispod prikolice kamiona;
- u slučaju frontalnog sudara o prepreku s oštrim kutom.
- ...

DODATNI ZAŠTITNI MEHANIZMI

Upozorenja

Sva sljedeća upozorenja namijenjena su neometanom otvaranju airbag dok se napuhuje te izbjegavanju rizika od ozbiljne ozljede uzrokovane predmetima koji bi mogli biti izbačeni kada se napuše.

2



Upozorenja povezana s vozačevim airbag

- Nemojte mijenjati ni upravljač ni jastuk.
- Jastuk kola upravljača nemojte prekrivati ni u kojem slučaju.
- Nemojte pričvršćivati nikakve predmete (amblem, logotip, sat, nosač telefona itd.) na jastuk kola upravljača.
- Skidanje kola upravljača zabranjeno je (osim za stručno osoblje iz Mreže).
- Nemojte sjediti preblizu upravljaču: sjedite s lagano savijenim rukama (pogledajte članak "Podešavanje položaja za vožnju" → 52). Tako će ostati dovoljno prostora za pravilno otvaranje i učinkovitost zračnog jastuka.

Upozorenja povezana sa suvozačevim airbag

- Nemojte lijepiti ni učvršćivati predmete (amblem, logo, sat, nosač telefona...) na instrumentnu ploču na mjestu gdje se nalazi airbag ili u blizini njega.
- Ništa nemojte postavljati između armaturne ploče i putnika (životinju, kišobran, štap, pakete itd.).
- Nemojte stavljati noge na armaturnu ploču ili sjedalo jer takvi položaji mogu dovesti do opasnih povreda. U pravilu je potrebno svaki dio tijela (koljena, ruke, glavu) držati podalje od armaturne ploče.
- Ponovno uključite dodatne zaštitne mehanizme na prednjem sigurnosnom pojasu čim maknete dječje sjedalo, kako biste osigurali zaštitu suvozača u slučaju udarca.

DJEČJE SJEDALO U POLOŽAJU LEĐA U SMJERU VOŽNJE NE SMIJE SE POSTAVITI NA SJEDALO SUVOZAČA DOK SE NE ISKLJUČE SVI DODATNI ZAŠTITNI MEHANIZMI → 67.

DODATNI ZAŠTITNI MECHANIZMI

2

Dodatni zaštitni mehanizmi na stražnjim sigurnosnim pojasovima

Ovisno o vozilu, mogu se sastojati od:

- **zatezača kalema za namatanje bočnog sigurnosnog pojasa**
- **ograničivača sile za prsni koš.**

Za ove sustave predviđeno je da rade neovisno ili istodobno prilikom čeonih sudara.

Ovisno o jačini udarca, sustav može uzrokovati:

- blokadu sigurnosnog pojasa;
- zatezač kalema za namatanje sigurnosnog pojasa (koji se aktivira radi ispravljanja olabavljenog sigurnosnog pojasa).

Ograničivač sile

Kod određene jačine udarca, ovaj mehanizam se uključuje da ograniči, na razumnoj razini, jačinu pritiska sigurnosnog pojasa na tijelo.

Zatezači bočnih sigurnosnih pojasova

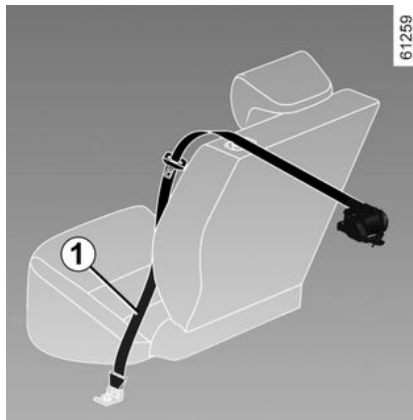

Zatezači služe da bi priljubili sigurnosni pojas uz tijelo, te priljepili putnika na njegovo sjedalo i tako pojačali učinkovitost sigurnosnog pojasa.

Uz uključen kontakt, nakon jakog frontalnog sudara i ovisno o jačini udarca, sustav može uključiti zatezač kalema za namatanje sigurnosnog pojasa **1** koji trenutno uvlači pojas.



– Nakon nesreće provjerite sve zaštitne mehanizme.

– Strogo su zabranjeni bilo kakvi zahvati na bilo kojem dijelu sustava (zatezači, airbags, računala, ožičenja) i ponovna upotreba dijelova sustava na nekom drugom vozilu, pa čak i na potpuno jednom.

– Kako bi se izbjeglo slučajno aktiviranje koje može uzrokovati ozljede, samo je stručno osoblje iz naše mreže ovlašteno za izvođenje zahvata u vezi s airbags.

– Kontrolu električnih karakteristika upaljača može vršiti samo posebno obučeno osoblje upotrebljavajući pritom prilagođenu opremu.

– Ako vozilo planirate odložiti na otpad, obratite se ovlaštenom zastupniku radi odlaganja zatezača i generatora plina za airbags.

Bočni zaštitni mehanizmi

Bočna Airbag

(ovisno o vozilu)

DODATNI ZAŠTITNI MECHANIZMI

Radi se o airbag kojim može biti opremljeno svako prednje sjedalo i koji se otvara sa strane sjedala (sa strane vrata) kako bi zaštitio putnike u slučaju snažnog bočnog udara.

Airbag zavjesa

Ovaj airbag postavljen je (ovisno o vozilu) duž gornjih strana vozila – napuhuje se uzduž prednjih i stražnjih bočnih stakala da bi se putnike zaštitilo u slučaju snažnog bočnog udara.

DODATNI ZAŠTITNI MEHANIZMI

Upozorenja

2



Upozorenje povezano s bočnim airbag

- **Postavljanje presvlaka:** za sjedala opremljena zračnim jastucima airbag potrebne su posebne presvlake za vozilo. Obratite se ovlaštenom zastupniku kako biste saznali jesu li takve presvlake raspoložive. Upotreba nekih drugih presvlaka (ili presvlaka koje odgovaraju nekom drugom vozilu) može utjecati na ispravan rad airbag i narušiti vašu sigurnost.
- Nemojte postavljati opremu, predmete, pa ni životinje, između naslona, vrata i unutarnjih obloga. Također nemojte pokrivati naslon sjedala predmetima poput odjeće ili opreme. To može utjecati na ispravan rad zračnog jastuka ili izazvati ozljede u slučaju da se airbag otvori.
- Zabranjeno je svako skidanje ili promjena sjedala i unutarnjih obloga, osim ako postupak ne izvodi ovlašteno osoblje Mreže marke.
- airbag se aktivira kroz proreze u naslonima prednjih sjedala (na strani vrata): zabranjeno je u te proreze stavljati bilo kakve predmete.

DODATNI ZAŠTITNI MECHANIZMI

Dodatni zaštitni mehanizmi

Sva upozorenja u nastavku pružaju se kako bi se izbjeglo ometanje aktiviranja airbag i izbjegla teška ozljeda uzrokovana izbacivanjem predmeta tijekom njegova napuhavanja.



airbag je napravljen kako bi dopunio djelovanje sigurnosnog pojasa. airbag i sigurnosni pojas ključni su dijelovi istog zaštitnog sustava. Obavezna je dakle stalna upotreba sigurnosnog pojasa. Nekorištenje sigurnosnog pojasa izlaže putnike teškim ozljedama u slučaju nesreće. Time se također može povećati opasnost od površinskih ozljeda do kojih dolazi ako se airbag otvori, iako su takve manje ozljede uvijek moguće pri aktiviranju zračnih jastuka.

Uključivanje airbags ili zatezača u slučaju prevrtanja ili udarca straga, čak i jakog, nije uvijek sustavno. Udarci ispod vozila tipa udaraca u pločnik, u rupe na kolniku, udarci od kamenja....mogu dovesti do aktiviranja ovih sustava.

- Rad i preinake na cijelom sustavu (airbags, zatezači, ECU, ožičenje itd.) **strogo su zabranjeni** (osim za stručno osoblje mreže marke).
- Za očuvanje ispravnog rada sustava i kako bi se izbjegla nenadana aktiviranja, samo je stručno osoblje mreže ovlašteno za zahvate na airbag sustavu.
- Iz sigurnosnih razloga, dajte airbag sustav na provjeru ako je vozilo sudjelovalo u nesreći, ako je došlo do pokušaja krađe ili je bilo ukradeno.
- Prilikom prodaje ili posudbe vozila, obavijestite novog kupca o ovim uvjetima prilikom predaje ovog korisničkog priručnika vozila.
- Prilikom uništenja vozila obratite se ovlaštenom predstavniku marke koji će u otpad odložiti generator(e) plina.

DODATNI ZAŠTITNI MECHANIZMI

smetnje u radu

2



Pri uključanju kontakta pali se pokazivač smjera **1** koji se nakon nekoliko sekundi gasi.

Ako svjetlo ne zasvijetli kod uključanja kontakta ili zasvijetli dok motor radi, to znači da postoji neispravnost u sustavu (airbags, zatezači itd.) na prednjim i/ili stražnjim sjedalima.

Što prije se obratite ovlaštenom zastupniku. Svako čekanje znači gubitak učinkovitosti zaštite.

SIGURNOST DJECE

Opće informacije

Prijevoz djece

Prije kupnje dječjeg sjedala, provjerite je li usklađeno sa zakonskim propisima zemlje u kojoj se nalazite i može li se postaviti u vaše vozilo. Potražite savjet Predstavnika marke kako biste saznali koja se sjedala preporučaju za vaše vozilo.

Svakako se ponašajte u skladu sa zakonom države u kojoj se nalazite.

Dijete, kao i odrastao čovjek, mora ispravno sjediti i imati zakopčan sigurnosni pojas bez obzira na relaciju na koju ide. Vi ste odgovorni za djecu koju vozite.

Dijete nije odrastao čovjek u minijaturnom izdanju. Izloženo je opasnostima od specifičnih ozljeda jer su njegovi mišići i kosti u fazi rasta. Sigurnosni pojas sam nije dovoljan za siguran prijevoz djeteta. Upotrebljavajte odgovarajuće dječje sjedalo i pravilno ga koristite.



Da biste spriječili otvaranje vrata, upotrijebite značajku "Sigurnosna brava za djecu" → 42.



Nikada ne ostavljajte dijete bez nadzora u vozilu.

Uvijek provjeravajte je li zakopčan sigurnosni pojas vašeg djeteta, te da su njegovi remeni pravilno podešeni. Ne nosite preširoku odjeću koja će uzrokovati labavost pojasa → 52.

Ne dajte vašem djetetu da pruža glavu ili ruke kroz prozor. Provjerite pravilno držanje djeteta tijekom vožnje posebice ako spava.



Udarac pri brzini od 50 km/h odgovara padu s visine od 10 metara. Ne zakopčati djetetov sigurnosni pojas isto je kao da ga ostavite da se igra na balkonu na četvrtom katu bez ograde!

Nikada ne držite dijete na rukama. U slučaju nesreće nećete ga moći zadržati čak i ako je vaš sigurnosni pojas zakopčan. Ako je vaše vozilo sudjelovalo u nesreći na cesti, zamijenite dječje sjedalo i provjerite pojaseve i pričvrсна mjesta ISOFIX.

Upotreba dječjeg sjedala

Stupanj zaštite koju pruža dječje sjedalo ovisi o njegovoj mogućnosti da zadrži vaše dijete i o njegovom postavljanju. Nepravilno postavljanje ugrožava zaštitu djeteta u slučaju naglog kočenja ili udara.

Prije kupnje dječjeg sjedala, provjerite je li usklađeno sa zakonskim propisima zemlje u kojoj se nalazite i može li se postaviti u vaše vozilo. Potražite savjet Predstavnika marke kako biste saznali koja se sjedala preporučaju za vaše vozilo.

SIGURNOST DJECE

Svaka zemlja ima specifična pravila za prijevoz djece.

Korištenje dječje sjedalice tijekom vožnje ovisi o dobi i/ili veličini i/ili težini djeteta.

Djeca koja se ne moraju voziti u dječjoj sjedalici moraju imati ispravno podešen i zavezan sigurnosni pojas.

U svakom slučaju poštujujte važeće popise zemlje u kojoj se nalazite.

Prije postavljanja dječjeg sjedala, pročitajte njegova uputstva i poštujujte upute. U slučaju poteškoća pri postavljanju, kontaktirajte proizvođača opreme. Sačuvajte uputstva sa sjedalom.



Budite primjer vašem djetetu tako da zakopčate svoj sigurnosni pojas i naučite dijete da:

- kako bi pravilno zakopčali sigurnosni pojas;
- da ulazi i izlazi iz vozila na ivičnjaku, dalje od prometne gužve.

Ne upotrebljavajte rabljeno dječje sjedalo ili sjedalo bez uputstava. Pazite da niti jedan predmet, u ili u blizini dječjeg sjedala, ne ometa postavljanje sjedala.



Odgovornost vozača prilikom parkiranja ili zaustavljanja vozila

Nikada ne ostavljajte dijete, nesamostalnu odraslu osobu ili životinju u vozilu kada ga napuštate, čak niti na kratko.

Naime, oni bi mogli dovesti u opasnost sebe ili druge osobe pokretanjem motora, uključivanjem opreme kao na primjer podizača stakala ili pak zaključati vrata. Osim toga, kada je vani vruće /ili sunčano, temperatura u unutrašnjosti putničkog prostora brzo raste.

OPASNOST OD SMRTI ILI TEŠKIH OZLJEDA.

Odabir dječjeg sjedala



78763

Dječja sjedala u položaju leđa u smjeru vožnje

Glava bebe je proporcionalno teža od glave drasle osobe, a njezin je vrat vrlo krhak. Vozite dijete što je moguće duže u tom položaju (najmanje do dobi od 2 godine). Ono pridržava glavu i vrat.

Odaberite školjkasto sjedalo radi bolje bočne zaštite i promijenite ga čim glava djeteta počne prelaziti rub školjke.

Dječje sjedalo u položaju lice u smjeru vožnje

SIGURNOST DJECE



Na sjedalu okrenutom prema naprijed može putovati dijete težine do 18 kg ili 4 godine starosti.

Odaberite sjedalo prema veličini djeteta: područje glave i trbuha mora biti najbolje zaštićeno. Dječje sjedalo u položaju lice u smjeru vožnje dobro pričvršćeno u vozilu smanjuje opasnost od udaraca glavom. Vozite dijete u sjedalu u položaju lice u smjeru vožnje s remenima sve dok to njegova visina dopušta.

Odaberite školjkasto sjedalo radi bolje bočne zaštite.



Povišenja

Od težine od 15 kg, ili nakon 4 godine starosti, dijete se može prevoziti na povišenju koje omogućuje podešavanje sigurnosnog pojasa prema njegovoj morfologiji. Sjedište povišenja mora imati vodilice koje postavljaju pojas na bedra djeteta, a ne na trbuh. Povišena sjedalica mora imati vodilice koje postavljaju pojas na bedra djeteta, a ne na trbuh. Za naslon koji se može podešavati po visini i opremljen je vodilicom pojasa, preporuča se postavljanje pojasa na sredinu ramena. Nikada ne smije biti na vratu ili na ruci.

Odaberite školjkasto sjedalo radi bolje bočne zaštite.

odabir pričvršćenja dječjeg sjedala

Postoje dva sustava pričvršćenja dječjih sjedala: uz pomoć sigurnosnog pojasa ili uz pomoć sustava ISOFIX.

Pričvršćenje pomoću sigurnosnog pojasa

Sigurnosni pojas mora se podesiti kako bi se osigurala njegova funkcija u slučaju naglog kočenja ili udarca.

Poštujte prolaze pojaseva koje je označio proizvođač dječjeg sjedala.

Uvijek provjeravajte jesu li zakopčani sigurnosni pojasevi povlačeći odozgo, a zatim ga nategnite do kraja pritišćući dječje sjedalo.

Provjerite ispravno pričvršćenje sjedala pomicanjem ulijevo/udesno i naprijed/nazad: sjedalo mora biti fiksirano.

Provjerite da dječje sjedalo nije postavljeno poprijeko i da nije oslonjeno na staklo.



Nemojte upotrebljavati dječjeg sjedala ako bi ono moglo otpustiti sigurnosni pojas koji ga pričvršćuje: podnožje sjedala ne smije ležati na kopči i/ili na jezičcu sigurnosnog pojasa.

SIGURNOST DJECE

Pričvršćivanje s pomoću sustava ISOFIX

2 Odobrena dječja sjedala ISOFIX homologirana su u skladu s važećim propisima u bilo kojem od sljedeća četiri slučaja:

- univerzalno ISOFIX učvršćenje u 3 točke za položaj lica u smjeru vožnje;
- poluuniverzalno ISOFIX učvršćenje u 2 točke;
- specifično za vozilo;
- i-Size standard koji ima jedno od sljedećeg:
 - pojas koji se pričvršćuje na treći prsten dotičnog sjedala
 - ili nosač koji se oslanja na pod vozila, kompatibilan s i-Size odobrenim sjedalom, čiji je zadatak sprječavanje pomaka dječjeg sjedala u slučaju sudara.



Dijelovi tvornički postavljenog zaštitnog mehanizma (sigurnosni pojevi, ISOFIX, sjedala i njihova pričvršćenja) ne smiju se mijenjati.

Za tri posljednja slučaja, provjerite na popisu kompatibilnih vozila može li se vaše dječje sjedalo postaviti.

Pričvrstite dječje sjedalo s bravama ISOFIX ako je njima opremljeno. Sustav ISOFIX omogućuje jednostavno, brzo i sigurno postavljanje.

Sustav ISOFIX se sastoji od 2 prstena i, u nekim slučajevima, trećeg prstena.



Sigurnosni pojas nikada ne smije biti otpušten ili usukan. Nikada ga ne provlačite ispod ruke ili iza leđa.

Provjerite je li pojas oštećen. Ako sigurnosni pojas ne radi normalno, ne može zaštititi dijete. Potražite savjet kod Predstavnik marke. Ne upotrebljavajte to mjesto sve dok se pojas ne popravi.

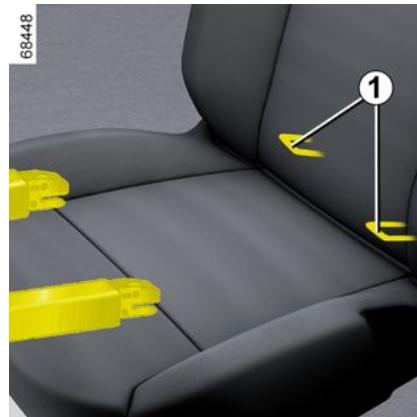

Dva prstena **1** nalaze se između naslona i sjedišta sjedala i označena su

oznacom .



Prije upotrebe dječjeg sjedala ISOFIX koje ste nabavili za drugo vozilo, provjerite je li njegovo postavljanje dozvoljeno. Kod proizvođača opreme pogledajte popis vozila u koja se mogu postaviti sjedala.

SIGURNOST DJECE



Prilikom prve montaže koristite kopču sigurnosnog pojasa **2** za zarezivanje spojnih šavova utora označenih simbo-

lom  za pristup prstenovima ISO-FIX **1**.

Postavite dječju sjedalicu nasuprot utorima i pritisnite na podnožje dječje sjedalice.

Provjerite je li sjedalo ispravno pričvršćeno na prstenove pomičući ga lijevo-desno i naprijed-natrag.

Pričvršćivanje s pomoću sustava ISOFIX

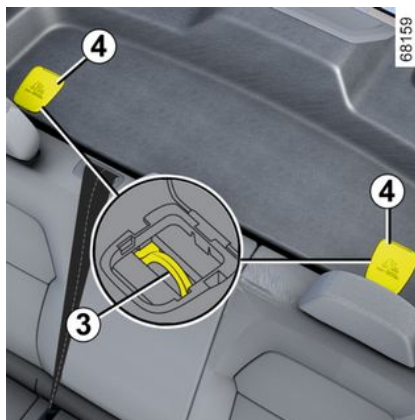

Treći prsten **3** svakog stražnjeg sjedala u drugom redu upotrebljava se za pričvršćenje gornjeg pojasa na nekim dječjim sjedalima.

Podignite poklopac **4** kako biste mu pristupili.

Pričvrstite kukicu pojasa u jedan od prstenova **3**.

Nategnite pojas tako da naslon dječjeg sjedala dođe u dodir s naslonom sjedala vozila.



Obavezno upotrijebite sidrišta **3** za pričvršćivanje gornjeg pojasa dječjeg sjedala.

Zabranjeno je upotrebljavati ostala pričvršna mjesta za pričvršćivanje ovog pojasa.



Sidrišta ISOFIX izrađena su isključivo za dječja sjedala sa sustavom ISOFIX. Nikada ne pričvršćujte drugo dječje sjedalo, pojas ili druge predmete na ta pričvršćenja.

Provjerite da ništa ne ometa pričvršna mjesta.

Ako je vaše vozilo sudjelovalo u nesreći na cesti, provjerite pričvršna mjesta ISOFIX i zamijenite vaše dječje sjedalo.

DJEČJA SJEDALA

Postavljanje dječjeg sjedala, općenito

Na nekim mjestima nije dozvoljeno postavljanje dječjeg sjedala. Tablica postavljanja i dijagram pokazuju gdje pričvrstite dječje sjedalo → 74.



Dječje sjedalo postavite po mogućnosti na stražnje sjedalo.

Pazite da dječje sjedalo ili noge djeteta ne ometaju pravilno zabavljanje prednjeg sjedala → 48.

Provjerite da postavljanjem dječjeg sjedala u vozilo ne postoji mogućnost da se odbravi sa svog podnožja.

Ako morate ukloniti naslon za glavu, ispravno ga pohranite kako ne bi poletio u slučaju naglog kočenja ili sudara.

Uvijek pričvrstite dječje sjedalo u vozilu, čak i ako se ne upotrebljava, kako ne bi predstavljao opasnost u slučaju izbacivanja prilikom naglog kočenja ili udarca.

Navedene vrste dječjih sjedala možda nisu raspoložive. Prije upotrebe drugog dječjeg sjedala, provjerite kod proizvođača može li se postaviti.

Sprijeđa

Zakonski propisi koji se odnose na prijevoz djece na mjestu suvozača sprijeđa posebni su za svaku zemlju. Pročitajte trenutne zakonske propise i slijedite upute u tablici postavljanja i na dijagramu → 74.

Prije postavljanja dječjeg sjedala na ovo mjesto (ako je dozvoljeno):

- spustite sigurnosni pojas do kraja;
- pomaknite sjedalo što je moguće više prema natrag;
- lagano nagnite naslon u odnosu na okomiti položaj (otprilike 25°);
- na vozilima koja su njime opremljena, sjedište sjedala podignite do kraja.

Naslon za glavu na sjedalu uvijek podignite do kraja, tako da ne smeta dječjem sjedalu → 48.

Nakon postavljanja dječjeg sjedala, ako je to moguće, možete pomaknuti sjedalo vozila naprijed ako je potrebno (da biste ostavili dovoljno mjesta na stražnjim sjedalima za putnike ili druga dječja sjedala). U slučaju dječjeg sjedala kojemu su leđa okrenuta u smjeru vožnje, ne postavljajte ga u dodir s armaturnom pločom ili u maksimalno pomaknut položaj.

Ne mijenjajte više druga podešavanja nakon postavljanja dječjeg sjedala.



OPASNOST OD SMRTI ILI TEŠKIH OZLJEDA:

prije no što na ovo sjedalo postavite dječju sjedalicu okrenutu leđima u smjeru vožnje, provjerite je li airbag isključen → 83.

Na stražnje bočno sjedalo

Košara se postavlja poprečno u vozilo i zauzima minimalno dva mjesta. Postavite glavu djeteta prema unutrašnjosti vozila.

Prije postavljanja dječjeg sjedala u položaj na ISOFIX sidrištima stražnjih bočnih sjedala, provjerite da kopče sigurnosnih pojava nisu postavljene između dva ISOFIX sidrišta na tom sjedalu. Ako je potrebno, pomaknite kopču na dotičnom sjedalu prema unutrašnjosti vozila.

Kako biste postavili dječje sjedalo okrenuto leđima u smjeru vožnje, pomaknite prednje sjedalo maksimalno prema naprijed, a zatim ga pomaknite čim više unazad, no bez da dodiruje dječje sjedalo.

DJEČJA SJEDALA

Radi sigurnosti djeteta u položaju lice u smjeru vožnje, što je moguće više pomaknite sjedalo unazad i pomaknite prema naprijed sjedalo koje je ispred dječjeg sjedala, podignite naslon kako bi se izbjegao kontakt između sjedala i nogu djeteta.

U svakom slučaju skinite naslon za glavu na stražnjem sjedalu na koje se postavlja dječje sjedalo → 72. Ako je potrebno, pomaknite stražnje sjedalo vozila skroz unazad. Ove se radnje moraju izvršiti prije postavljanja dječjeg sjedala. Provjerite je li dječje sjedalo oslonjeno na naslon stražnjeg sjedala.



Ugradnja povišenja (grupa 2 ili 3)

Provjerite funkcionira li sigurnosni pojas → 52

(namata li se) pravilno.

Podesite sigurnosni pojas na sljedeći način:

- pojas na djetetovu ramenu ne smije dodirivati njegov vrat;
- trbušni pojas treba biti ravno položen na bedrima i uz zdjelicu.

Ako je potrebno, podesite položaj sjedala vozila.

Postavljanje dječjeg sjedala na ovo mjesto dozvoljeno je samo ako je ono opremljeno pojasom s kalemom za namatanje. Za sve dodatne informacije, potražite savjet Predstavnik marke.



Dječje sjedalo s podnim osloncem nikada se ne smije postaviti na središnje stražnje sjedalo.

OPASNOST OD SMRTI ILI TEŠKIH OZLJEDA.



Provjerite da dječje sjedalo ili noge djeteta ne ometaju pričvršćivanje prednjeg sjedala na prednjem → 48 ili → 50.

Na stražnjem srednjem sjedalu

DJEČJA SJEDALA

Pričvršćenje pomoću sigurnosnog pojasa

2 Vizualni prikaz postavljanja

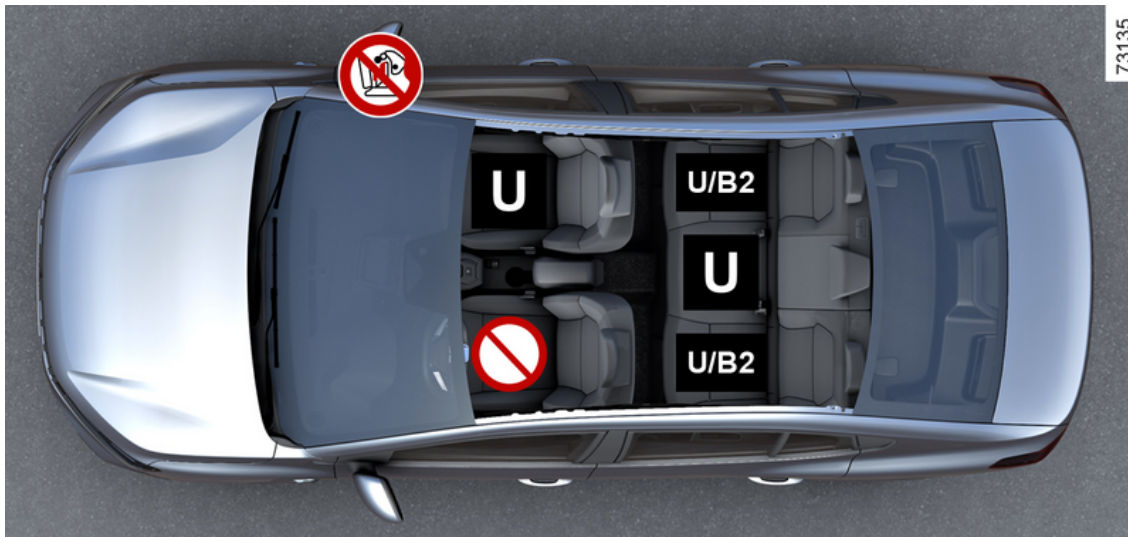

DJEČJA SJEDALA



Provjerite stanje airbag prije nego što na sjedalo sjedne putnik ili se postavi dječje sjedalo.



Mjesto na kojem nije dopušteno postavljanje dječjeg sjedala.

Sjedalo opremljeno za pričvršćivanje "univerzalnog" homologiranog sjedala s pomoću sigurnosnog pojasa **U**.

B2: mjesto na kojem je dozvoljeno pričvršćivanje "B2" homologiranog dječjeg sjedala s pomoću sigurnosnog pojasa.



OPASNOST OD SMRTI ILI TEŠKIH OZLJEDA: prije postavljanja dječjeg sjedala okrenutog suprotno smjeru vožnje na sjedalo suvozača provjerite je li isključen airbag → **83**.



Uvijek provjeravajte je li zakopčan sigurnosni pojas vašeg djeteta, te da su njegovi remeni pravilno podešeni → **52**.
Po potrebi prilagodite položaj sjedala.



Upotreba neprilagođenog sustava za zaštitu djece na ovom vozilu neće pravilno zaštititi bebu ili dijete. Ono je izloženo opasnosti od teške ili smrtne ozljede.



Zabranjeno je postavljanje dječjeg sjedala na susjedno dostupno sjedalo kada je veliki naslon sjedala preklopljen na druga sjedala → **50**.

DJEČJA SJEDALA

Tabela postavljanja

U tablici u nastavku sažete su informacije prikazane na dijagramu postavljanja kako bi se poštivali važeći zakonski propisi.

Vrsta dječjeg sjedala	Težina djeteta	Sjedalo suvozača		Stražnja sjedala	
		s airbag bez isključivanja ili s airbag uključenim (1)	bez airbag ili s isključenim airbag	Bočna sjedala	Središnje mjesto
Košara u poprečnom položaju Homologirana skupina 0	< do 10 kg	X	X	U (4)	X
Školjkasto dječje sjedalo u položaju leđa u smjeru vožnje Homologirana skupina 0 ili 0+	< do 13 kg	X	U (2) (3)	U (5)	U (5) (7)
Sjedalo u položaju leđa u smjeru vožnje Homologirana skupina 0+ ili 1	< do 13 kg i 9 do 18 kg	X	U (2) (3)	U (5)	U (5) (7)
Dječje sjedalo u položaju lica u smjeru vožnje Homologirana skupina 1	9 kg do 18 kg	U (3)	X	U (6)	U (6) (7)
Povišenje Homologirana skupina 2 ili 3	15 kg do 25 kg i 22 kg do 36 kg	U (3)	X	U / B2 (6)	U (6)

DJEČJA SJEDALA



(1) **OPASNOST OD SMRTI ILI TEŠKIH OZLJEDA:** nikada ne postavljajte dječje sjedalo okrenuto leđima na prednje sjedalo ako vozilo ima airbag suvozača koji se ne može isključiti.

(2) **OPASNOST OD SMRTI ILI TEŠKIH OZLJEDA:** prije postavljanja dječjeg sjedala okrenutog suprotno od smjera vožnje na sjedalo suvozača, provjerite je li isključen airbag → 83.

Pogledajte knjižicu "Oprema za sigurnost djece" dostupnu na mreži kako biste odabrali sjedalo koje odgovara vašem djetetu i koje je preporučeno za vaše vozilo.

X = sjedalo na kojem nije dopušteno postavljanje dječjeg sjedala.

U = Mjesto na kojem je dozvoljeno pričvršćivanje "univerzalnog" homologiranog dječjeg sjedala sigurnosnim pojasom: provjerite može li se postaviti.

B2 = povišenja iz skupina 2 i 3 (od 15 do 25 kg i od 22 do 36 kg).

(3) Pomaknite sjedalo vozila što je više moguće unazad i u što je moguće viši položaj, pa lagano nagnite naslon sjedala (za otprilike 25°).

(4) Košara se postavlja poprečno u vozilo i zauzima minimalno dva mjesta. Postavite glavu djeteta prema unutrašnjosti vozila.

(5) Kako biste postavili dječje sjedalo okrenuto leđima u smjeru vožnje, pomaknite prednje sjedalo maksimalno prema naprijed, a zatim ga pomaknite čim više unazad, no bez da dodiruje dječje sjedalo.

(6) Na stražnjem sjedalu na kojem je postavljeno dječje sjedalo uvijek uvucite naslon za glavu. Ta se radnja mora izvršiti prije postavljanja dječjeg sjedala → 74. Sjedalo ispred djeteta pomaknite prema naprijed, a naslon uspravite tako da sjedalo ne dodiruje djetetove noge.



(7) **OPASNOST OD SMRTI ILI TEŠKIH OZLJEDA:** nikada se ne smije postavljati dječje sjedalo s podnim osloncem.

DJEČJA SJEDALA

Pričvršćivanje pomoću sustava ISOFIX

2 Vizualni prikaz postavljanja



DJEČJA SJEDALA



Mjesto na kojem nije dopušteno postavljanje dječjeg sjedala.

Dječje sjedalo pričvršćeno s pomoću sustava ISOFIX



mjesto na kojem je dopušteno pričvršćivanje dječjeg sjedala ISOFIX.



Stražnja bočna sjedala opremljena su sidrištem za pričvršćivanje "univerzalnih" dječjih sjedala ISOFIX u smjeru vožnje.

Sidrišta  se nalaze u prtljažniku i vidljiva su.



Uvijek provjeravajte je li zakopčan sigurnosni pojas vašeg djeteta, te da su njegovi remeni pravilno podešeni → 52.

Po potrebi prilagodite položaj sjedala.



Upotreba neprilagođenog sustava za zaštitu djece na ovom vozilu neće pravilno zaštititi bebu ili dijete. Ono je izloženo opasnosti od teške ili smrtne ozljede.



Zabranjeno je postavljanje dječjeg sjedala na susjedno dostupno sjedalo kada je veliki naslon sjedala preklopljen na druga sjedala → 50.

DJEČJA SJEDALA

Tabela postavljanja

U tablici u nastavku sažete su informacije prikazane na dijagramu postavljanja kako bi se poštivali važeći zakonski propisi.

Vrsta dječjeg sjedala	Težina djeteta	Veličina sjedala [pričvršćenje]	Sjedalo suvozača		Stražnja sjedala	
			S funkcijom airbag koja se ne može isključiti	Bez funkcije airbag ili s isključenom funkcijom airbag	Bočna sjedala	Središnje mjesto
Košara u poprečnom položaju Homologirana skupina 0	< do 10 kg	L1 [F], L2 [G]	X	X	X	X
Školjkasto dječje sjedalo u položaju leđa u smjeru vožnje Homologirana skupina 0 ili 0+	< do 13 kg	R1 [E]	X	X	IL (1)	X
Sjedalo u položaju leđa u smjeru vožnje Homologirana skupina 0+ ili 1	< do 13 kg i 9 do 18 kg	R2 [D], R2X [D]	X	X	IL (1)	X
		R3 [C]	X	X	X	X
Dječje sjedalo u položaju lice u smjeru vožnje Homologirana skupina 1	9 kg do 18 kg	F3 [A], F2 [B], F2X [B1]	X	X	IUF-IL (1) (2)	X
Povišenje	15 kg do 25 kg	B2	X	X	IUF-IL (1) (2)	X

DJEČJA SJEDALA

Vrsta dječjeg sjedala	Težina djeteta	Veličina sjedala [pričvršćenje]	Sjedalo suvozača		Stražnja sjedala	
			S funkcijom airbag koja se ne može isključiti	Bez funkcije airbag ili s isključenom funkcijom airbag	Bočna sjedala	Središnje mjesto
Homologirana skupina 2 ili 3	22 kg do 36 kg	B3	X	X	X	X
Sjedalo i-Size	Sjedalo u položaju leđa u smjeru vožnje		X	X	i-U (1)	X
	Dječje sjedalo u položaju lice u smjeru vožnje		X	X	i-UF (1) (2)	X
	Povišenje		X	X	i-UF (1) (2)	X

Pogledajte knjižicu "Oprema za sigurnost djece" dostupnu na mreži kako biste odabrali sjedalo koje odgovara vašem djetetu i koje je preporučeno za vaše vozilo.

X = Sjedalo nije prikladno za postavljanje dječjih sjedala ove vrste.

IUF = mjesto na kojem je dozvoljeno pričvršćivanje "univerzalnog" homologiranog dječjeg sjedala okrenutog u smjeru vožnje s pomoću uređaja ISOFIX: provjerite može li se postaviti.

IL = mjesto na kojem je dozvoljeno pričvršćivanje "poluuniverzalnog" homologiranog dječjeg sjedala ili onog "specifičnog za vozilo" s pomoću uređaja ISOFIX: provjerite može li se ispravno postaviti.

i-U = prikladno samo za "univerzalne" zaštitne mehanizme i-Size za postavljanje sjedala okrenutog leđima ili licem u smjeru vožnje: provjerite može li se postaviti.

i-UF = prikladno samo za "univerzalne" zaštitne mehanizme i-Size za postavljanje sjedalice okrenute licem u smjeru vožnje.

(1) Kako biste postavili dječje sjedalo okrenuto leđima u smjeru vožnje, pomaknite prednje sjedalo maksimalno prema naprijed, a zatim ga pomaknite čim više unazad, no bez da dodiruje dječje sjedalo.

(2) Na stražnjem sjedalu na kojem je postavljeno dječje sjedalo uvijek uvucite naslon za glavu. Ta se radnja mora izvršiti prije postavljanja dječjeg sjedala ➔ 50. Sjedalo ispred djeteta pomaknite prema naprijed, a naslon uspravite tako da sjedalo ne dodiruje djetetove noge.

Veličina dječjeg sjedala ISOFIX označena je slovom:

DJEČJA SJEDALA

- F3 [A], F2 [B], F2X[B1]: za sjedala okrenuta u smjeru vožnje iz grupe 1 (9 do 18 kg);
- R2 [D], R2X [D], R3 [C]: sjedala okrenuta u smjeru suprotnom od smjera vožnje ili školjkasta sjedala iz skupine 0+ (manje od 13 kg) ili skupine 1 (od 9 do 18 kg);
- R1 [E] školjkasta sjedala okrenuta leđima u smjeru vožnje iz skupine 0 (manje od 10 kg) ili 0+ (manje od 13 kg);
- L1 [F], L2 [G]: košare iz skupine 0 (manje od 10 kg);
- B2 i B3: povišenja iz skupina 2 i 3 (od 15 do 25 kg i od 22 do 36 kg).

2

SIGURNOST DJECE: ISKLJUČIVANJE, UKLJUČIVANJE PREDNJEG ZRAČNOG JASTUKA SUVOZAČA

Upozorenja



airbag suvozača može se isključiti ili uključiti samo dok **je vozilo u stanju mirovanja i kontakt je isključen**.

Isključivanje prednjeg airbag suvozača



Prije postavljanja dječjeg sjedala na sjedalo suvozača:

– Provjerite može li se dječje sjedalo postaviti na to sjedalo.

– **morate** isključiti airbag suvozača kako bi ste mogli postaviti dječje sjedalo okrenuto suprotno od smjera vožnje.



Da biste isključili airbag : dok je vozilo zaustavljeno i kontakt isključen, pritisnite i okrenite bravu **1** u položaj **OFF**.

Dok je kontakt uključen, **morate** provjeriti je li na zaslonu upaljeno kontrol-

no svjetlo  **2**.

Ovo kontrolno svjetlo ostaje stalno upaljeno kako biste znali da možete postaviti dječje sjedalo.



OPASNOST

Zbog toga što se airbag suvozača ne smije koristiti ako se upotrebljava dječje sjedalo okrenuto u smjeru suprotnom od smjera vožnje, **NIKADA** nemojte postavljati sigurnosni sustav okrenut u smjeru suprotnom od smjera vožnje na sjedalo koje ima **AKTIVIRAN prednji AIRBAG** . To može dovesti do **SMRTI DJETETA** ili njihove **OZBILJNE OZLJEDE**.



SIGURNOST DJECE: ISKLJUČIVANJE, UKLJUČIVANJE PREDNJEG ZRAČNOG JASTUKA SUVOZAČA

2



Oznake na armaturnoj ploči i naljepnice **A** sa svake strane sjedila suvozača **3** (vidi primjer prethodno prikazane naljepnice) služe da vas podsjetje na ove upute.

Uključivanje prednjeg airbag suvozača





Kada maknete dječje sjedalo sa sjedala suvozača, ponovno uključite airbag kako biste osigurali zaštitu suvozača u slučaju udara.



Za ponovno uključivanje sustava airbag : dok je vozilo zaustavljeno, a kontakt isključen, pritisnite i okrenite bravu **1 u položaj ON.**

S isključenim kontaktom, **obavezno**

provjerite je li kontrolno svjetlo  isključeno te da je kontrolno svjetlo

 prikazano na zaslonu **2** otprilike jednu minutu svaki put kad se motor pokrene.

Prednji airbag suvozača je uključen.

smetnje u radu

U slučaju kvara na sustavu za uključivanje/isključivanje airbag suvozača, na instrumentnoj ploči prikazuju se kon-

SIGURNOST DJECE: ISKLJUČIVANJE, UKLJUČIVANJE PREDNJEG ZRAČNOG JASTUKA SUVOZAČA

trolna svjetla  i . Isključite kontakt i provjerite položaj brave **1**.

Ponovno uključite kontakt: kontrolna svjetla se isključuju.

Ako se problem i dalje pojavljuje, to znači da je sustav u kvaru. U tom je slučaju zabranjeno postavljanje dječjeg sjedala u položaju suprotnom od smjera vožnje na suvozačevo sjedalo ili bilo kojeg drugog putnika na to sjedalo.

Potražite što prije savjet Predstavnik
marke ;

MJESTO VOZAČA

Položaj vozača: upravljač na lijevoj strani

2

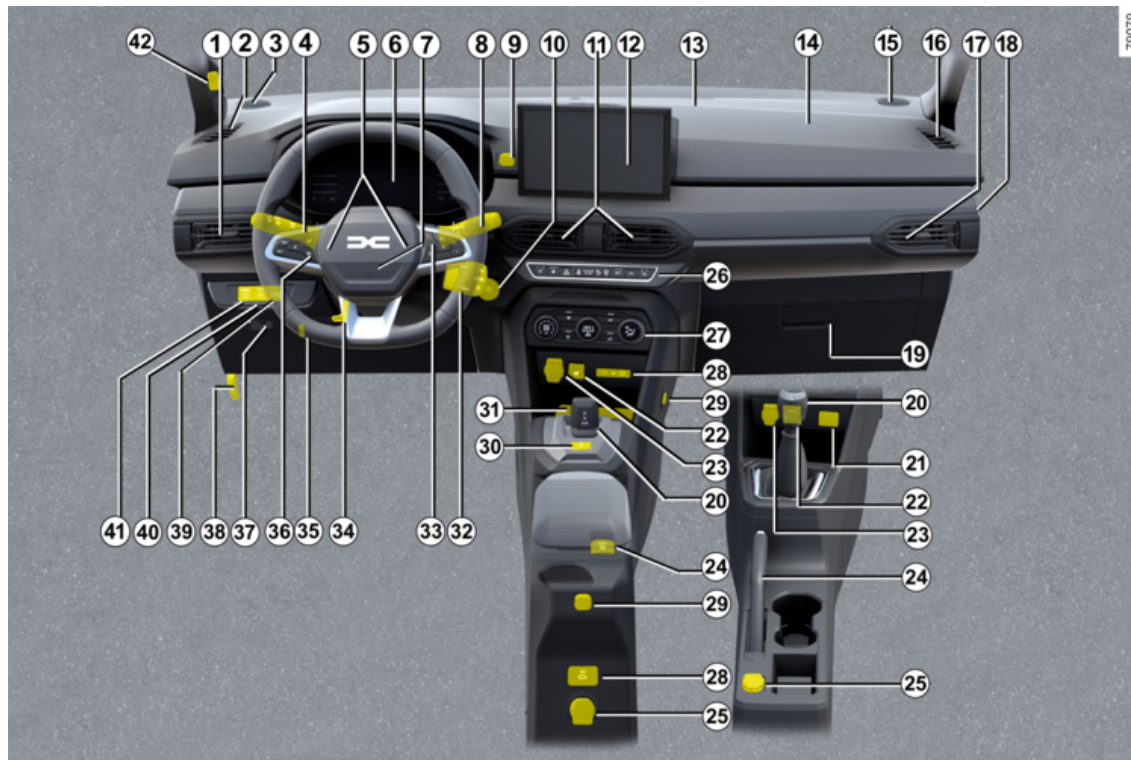

MJESTO VOZAČA

Prisutnost opisane opreme OVISI O VERZIJI VOZILA I ZEMLJI PRODAJE.

1. Bočni uvodnik zraka.
2. Bočni otvor za odmagljivanje.
3. Visokotonski zvučnik.
4. Ručica za:
 - svjetla pokazivača smjera
 - vanjska svjetla
 - prednja svjetla za maglu
 - stražnje svjetlo za maglu.
5. Zvučni upozoritelj.
6. Instrumentna ploča.
7. Položaj airbag vozača.
8. Ručica brisača stakla/uređaja za pranje vjetrobranskog.
9. Utičnica za multimediju.
10. Prekidač za paljenje ili gumb za pokretanje (ovisno o vozilu).
11. Središnji uvodnici zraka.
12. Navigacijski sustav ili pretinac za odlaganje (ovisno o vozilu).
13. Središnji otvor za odmagljivanje.
14. Smještaj airbag suvozača.
15. Visokotonski zvučnik.
16. Bočni otvor za odmagljivanje.
17. Bočni uvodnik zraka.
18. Prekidač za uključivanje ili isključivanje jedinice airbag suvozača.
19. Pretinac za rukavice
20. Ručica mjenjača.
21. Utičnica za multimediju.
22. komanda za uključivanje/isključivanje sustava protiv proklizavanja – Extended grip (ovisno o vozilu)
23. Upaljač za cigarete ili utičnica za dodatnu opremu.
24. Ručna kočnica ili komanda uključivanja/isključivanja automatske parkirne kočnice (ovisno o vozilu).
25. Utičnica za dodatnu opremu.
26. Glavni prekidač za:
 - ovisno o vozilu, grijana sjedala vozača i suvozača;
 - uključivanje/isključivanje sustava električkog zaključavanja vrata;
 - uključivanje/isključivanje svjetala upozorenja;
 - uključivanje/isključivanje funkcije Stop and Start pomoći pri parkiranju (ovisno o vozilu);
 - uključivanje/isključivanje načina rada ECO (ovisno o vozilu).
27. Komande grijanja ili klima uređaja.
28. Priključci USB – C.
29. Držać za različitu dodatnu opremu YouClip
30. Gumb za parkiranje.
31. Područje za punjenje / pretinac za odlaganje telefona
32. Komande autoradija na upravljaču.
33. Komanda:
 - za prikaz informacija putnog računala;
 - glasovno upravljanje multimedijalnim sustavom.
34. Komanda za podešavanje upravljača po visini i dubini.
35. Komanda za podešavanje visine svjetlosnih snopova.
36. Komanda za postavke funkcije:
 - ograničavač brzine;
 - regulator brzine.
37. Kućište osigurača.
38. Ručica za otvaranje poklopca motora.
39. Komanda za LPG.
40. Grijani upravljač ili, ovisno o vozilu, opći prekidač za uključivanje/isključivanje pomoći pri parkiranju.
41. My Safety gumb. ➔ 184
42. Unutarnja kamera ➔ 211

MJESTO VOZAČA

Mjesto vozača s upravljačem
na desnoj strani

2

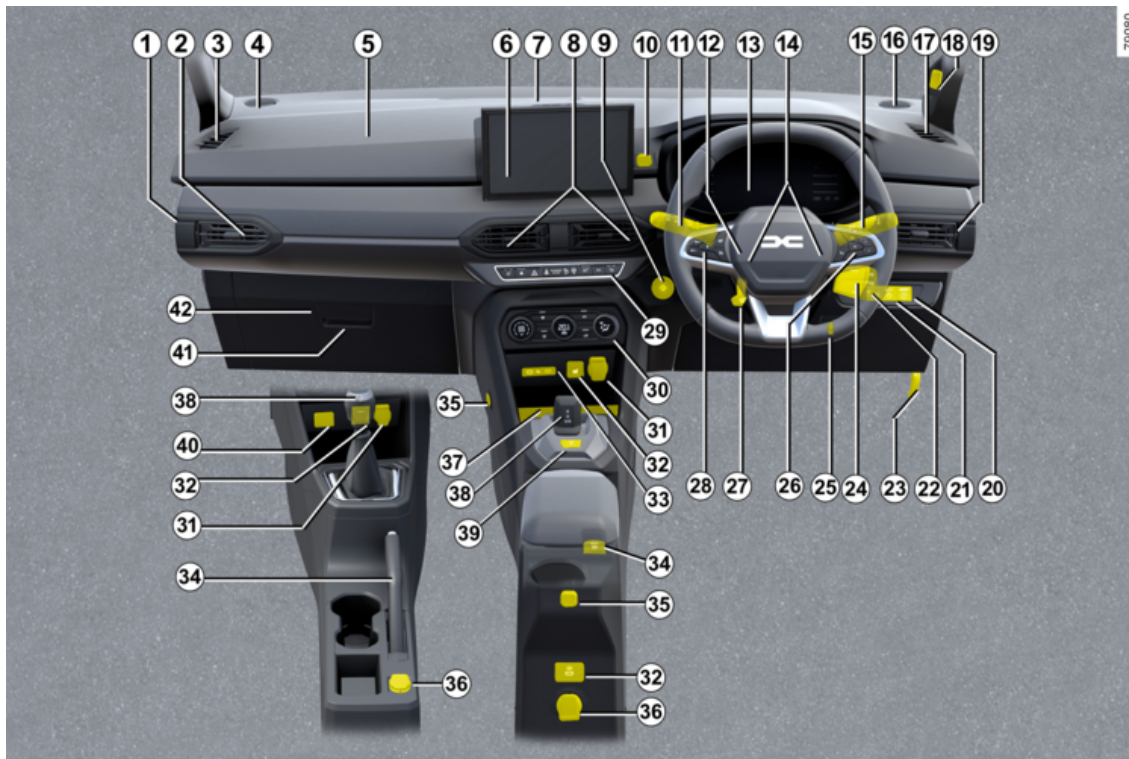

MJESTO VOZAČA

Prisutnost opreme OVISI O VERZIJI VOZILA I ZEMLJI PRODAJE.

1. Prekidač za uključivanje ili isključivanje jedinice airbag suvozača.
2. Bočni uvodnik zraka.
3. Bočni otvor za odmagljivanje.
4. Visokotonski zvučnik.
5. Smještaj airbag suvozača.
6. Navigacijski sustav ili pretinac za odlaganje (ovisno o vozilu).
7. Središnji otvor za odmagljivanje.
8. Središnji uvodnici zraka.
9. Gumb za pokretanje ili prekidač za paljenje (ovisno o vozilu).
10. Utičnica za multimediju.
11. Ručica za:
 - svjetla pokazivača smjera
 - vanjska svjetla
 - prednja svjetla za maglu
 - stražnje svjetlo za maglu.
12. Položaj airbag vozača.
13. Instrumentna ploča.
14. Zvučni upozoritelj.
15. Ručica brisača stakla/uređaja za pranje vjetrobranskog.
16. Visokotonski zvučnik.
17. Bočni otvor za odmagljivanje.
18. Unutarnja kamera → 211

19. Bočni uvodnik zraka.
20. Gumb My Safety.
21. Grijani upravljač ili, ovisno o vozilu, prekidač za općenito uključivanje/isključivanje pomoći pri parkiranju
22. Komanda za LPG.
23. Ručica za otvaranje poklopca motora.
24. Komande autoradija na upravljaču.
25. Komanda za podešavanje visine svjetlosnih snopova.
26. Komanda:
 - za prikaz informacija putnog računala;
 - glasovno upravljanje multimedijalnim sustavom.
27. Komanda za podešavanje upravljača po visini i dubini.
28. Komanda za postavke funkcije:
 - ograničavač brzine;
 - regulator brzine.
29. Glavni prekidač za:
 - ovisno o vozilu, grijana sjedala vozača i suvozača;
 - uključivanje/isključivanje sustava električnog zaključavanja vrata;
 - uključivanje/isključivanje svjetala upozorenja;

- uključivanje/isključivanje funkcije Stop and Start pomoći pri parkiranju (ovisno o vozilu);
 - uključivanje/isključivanje načina rada ECO (ovisno o vozilu).
30. Komande grijanja ili klima uređaja.
 31. Upaljač za cigarete ili utičnica za dodatnu opremu.
 32. komanda za uključivanje/isključivanje sustava protiv proklizavanja – Extended grip (ovisno o vozilu)
 33. Priklučci USB – C.
 34. Ručna kočnica ili komanda uključivanja/isključivanja automatske parkirne kočnice (ovisno o vozilu).
 35. Držač za različitu dodatnu opremu YouClip
 36. Utičnica za dodatnu opremu.
 37. Područje za punjenje / pretinac za odlaganje telefona
 38. Ručica mjenjača.
 39. Gumb za parkiranje.
 40. Utičnica za multimediju.
 41. Pretinac za rukavice
 42. Kućište osigurača.

PUTNO RAČUNALO

Opće informacije

2

Putno računalo **A** ili **B**

Ovisno o vozilu, ono objedinjuje sljedeće funkcije:

- kilometraža;
- postavke putovanja;
- informativne poruke;
- poruke o smetnjama u radu (povezane s kontrolnim svjetlom );

– poruke upozorenja (povezane s kontrolnim svjetlom );

– izbornik podešavanja u postavkama vozila → 105.

Vozilo opremljeno putnim računalom **A**



– **Dok je vozilo zaustavljeno**, pritisnite prekidač **1** onoliko puta koliko je po-

- potrebno da dođete do kartice ;
- pritisnite prekidač **4 "OK"**;

Odaberite funkcije uzastopnim pritiskanjem prekidača **2** ili **3** i pritisnite prekidač **4 "OK"** da biste potvrdili odabir.

f) Putno računalo, prikaz poruka o smetnjama u radu i informativnih poruka;

b) Postavke putovanja:

- prosječnu potrošnju
- trenutna potrošnja

- predviđena kilometraža s preostalom količinom goriva;
- kilometraža;
- prosječna brzina
- prosječna potrošnja LPG-a;
- predviđen doseg s preostalom količinom LPG goriva;
- Udaljenost na LPG-u;

c) brojač ukupno i dnevno prijeđenih kilometara i prosječna brzina;

d) ponovno početno podešavanje tlaka u gumama;

e) podešavanje vremena;

f) doseg do sljedećeg servisnog pregleda:

- doseg do servisnog pregleda
- doseg do zamjene ulja.

g) predviđeni doseg s preostalim reagensom.

PUTNO RAČUNALO

Vozilo opremljeno putnim računalom B



Ovisno o vozilu, omogućuje prikaz sljedećih funkcija u području **5**. Odaberite funkcije uzastopnim pritiskanjem prekidača **2** ili **3**:

- kilometraža;
- postavke putovanja;
- informativne poruke;
- poruke o smetnjama u radu (povezano s kontrolnim svjetlom );

– poruke upozorenja (povezane s kontrolnim svjetlom );

– poruke upozorenja (povezane s kontrolnim svjetlom );

- ECO sustav nadzora;
- ovisno o vozilu, protok energije;

- nagibi vozila i kompas;
- informacije navođenja.

Područje **6** može se prilagoditi uz pomoć prekidača **1** i u njemu se prikazuju sljedeće funkcije;

- brojač okretaja ili, ovisno o vozilu, mjerac napunjenosti;
- pomoći pri vožnji.

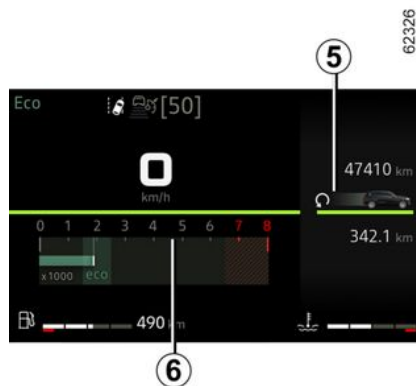

Odabiri za prikaz u području **5**

(prikaz ovisi o opremi vozila i zemlji prodaje):

f) Putno računalo, prikaz poruka o smetnjama u radu i informativnih poruka;

b) Postavke putovanja:

- prosječnu potrošnju
- trenutna potrošnja

- predviđena kilometraža s preostalom količinom goriva;
- kilometraža;
- prosječna brzina
- prosječna potrošnja LPG-a;
- predviđen doseg s preostalom količinom LPG goriva;
- Udaljenost na LPG-u;

c) brojač dnevno prijeđenih kilometara i prosječna brzina;

d) ponovno početno podešavanje tlaka u gumama;

e) preostala udaljenost do servisnog pregleda:

- doseg do servisnog pregleda
- doseg do zamjene ulja.

f) predviđeni doseg s preostalim reagensom;

g) ECO sustav nadzora;

h) ovisno o vozilu, protok energije;

i) nagibi vozila i kompas;

i) informacije navođenja;

Vraćanje brojača dnevno prijeđenih kilometara i parametara putovanja na izvorne vrijednosti (tipka za ponovno postavljanje)

Kada je za prikaz odabrana jedna od postavki putovanja, pritisnite i držite prekidač **2** ili **3** dok se prikaz ne vrati na nulu.

PUTNO RAČUNALO

Tumačenje nekih vrijednosti prikazanih nakon vraćanja u početni položaj

2

Vrijednosti prosječne potrošnje, putnog dosega i prosječne brzine su tim stabilniji i značajniji što je prijeđena udaljenost od posljednjeg vraćanja u početni položaj veća.

U prvim kilometrima nakon poništavanja podataka na nulu možete ustanoviti da se doseg povećava u vožnji.

Tomu je razlog što se uzima u obzir prosječna potrošnja od posljednjeg poništavanja.

Međutim, prosječna potrošnja može se smanjiti kada:

- kad vozilo izađe iz faze ubrzavanja;
- motor dosegne radnu temperaturu (vraćanje na nulu: dok je motor hladan);
- kada iz gradskog prometa prelazite na otvorenu cestu.





Automatsko vraćanje na nulu parametara putovanja

Vraćanje na nulu je automatsko kada jedan od parametara pređe svoj kapacitet.

PUTNO RAČUNALO

Postavke putovanja





Prikaz informacija opisanih u nastavku OVISI O OPREMI VOZILA I ZEMLJI.

Primjeri odabira	Tumačenje odabranog prikaza
Nema poruke u memoriji	a) Putno računalo. Uzastopan prikaz: <ul style="list-style-type: none">– informativne poruke (airbag suvozača OFF itd.);– poruka o smetnjama u radu ("Provjerite ubrizgavanje" itd.).
Trenutno  7.4 L/100	b) Parametri putovanja Trenutna potrošnja. Ta se vrijednost prikazuje nakon postizanja brzine od približno 30 km/h.
Prosjek  5.8 L/100	Prosječna potrošnja od posljednjeg vraćanja na nulu. Vrijednost se prikazuje nakon prijeđenih najmanje 400 metara od posljednjeg vraćanja na nulu.
Doseg  112.4 km	Predviđen doseg s preostalom količinom goriva. Vrijednost je prikazana nakon prijeđenih 400 metara.
Rastojanje  112.4 km	Prijeđena udaljenost od posljednjeg vraćanja u početni položaj.
Prosjek  123.4 km/h	Prosječna brzina od posljednjeg vraćanja na nulu. Vrijednost je prikazana nakon prijeđenih 400 metara.
Prosjek LPG	Prosječna potrošnja LPG-a.

2

PUTNO RAČUNALO

2

Primjeri odabira	Tumačenje odabranog prikaza
 5.8 L/100	<p>Predviđen doseg s preostalom količinom LPG-a.</p> <p>Prijeđena udaljenost na LPG-u od posljednjeg vraćanja na nulu.</p> <p>c) Brojač dnevno prijeđenih kilometara Prijeđena udaljenost od posljednjeg vraćanja u početni položaj.</p> <p>Prosječna brzina od posljednjeg vraćanja na nulu. Vrijednost je prikazana nakon prijeđenih 400 metara.</p> <p>d) Ponovno početno podešavanje tlaka u gumama. ➔ 173</p> <p>e) Podešavanje vremena. ➔ 107</p>
Doseg LPG  112.4 km	
Udaljenost LPG  112.4 km	
Rastojanje  112.4 km	
Prosjek  123.4 km/h	
Reset tlaka guma dugo pritisnuti	
16:30	

PUTNO RAČUNALO

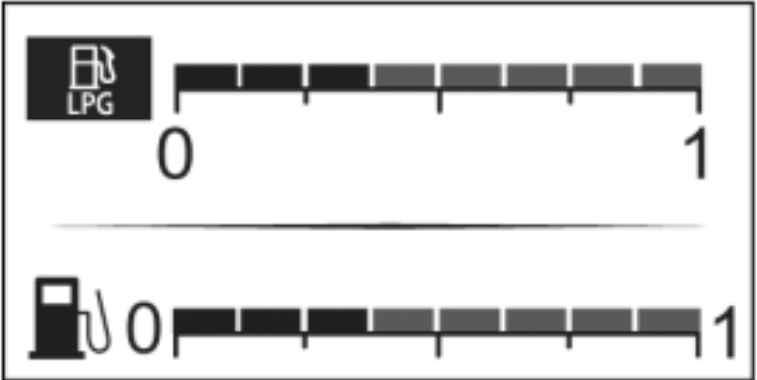
Primjeri odabira	Tumačenje odabranog prikaza
 <p>The image shows two fuel gauge displays. The top display features a black square icon with a white gas pump symbol and the text 'LPG' below it. To the right of the icon is a horizontal scale from 0 to 1, with 10 major tick marks. The bottom display features a black gas pump icon to the left of a horizontal scale from 0 to 1, also with 10 major tick marks.</p>	<p>Način rada na benzin.</p>

PUTNO RAČUNALO

Primjeri odabira

Tumačenje odabranog prikaza

2

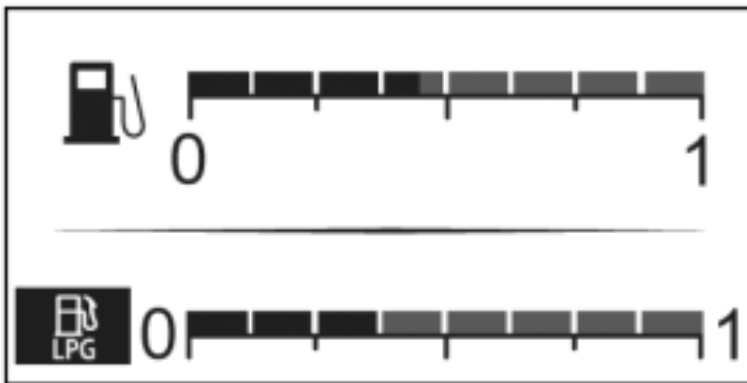

LPG način rada.

PUTNO RAČUNALO

Primjeri odabira Putno računalo s porukom o doseg do sljedećeg servisnog pregleda	Tumačenje odabranog prikaza
Servisni pregled za 30 000 Km / 12 mjeseci	f) Doseg do sljedećeg servisnog pregleda. Uz uključen kontakt i zaustavljen motor pristupite podatku o doseg do sljedećeg servisnog pregleda. Kada se približi udaljenost ili vrijeme za sljedeći servisni pregled, postoji nekoliko mogućih slučajeva:
Predvidjeti servisni pregled za 300 Km / 24 dana	– doseg je manji od 1500 km ili jedan mjesec : prikazuje se poruka "Predvidjeti servisni pregled za" s podacima o preostalim ograničenjima (udaljenost ili vrijeme); – ako je doseg do sljedećeg servisnog pregleda 0 km ili je dosegnut : prikazuje se poruka "Servis potreban" popraćena s
Servis potreban	svjetlom upozorenja  . To znači da servisni pregled treba obaviti što prije.
Ponovno postavljanje: da biste ponovno postavili doseg prije sljedećeg servisnog pregleda, pritisnite i držite gumb "OK" otprilike 10 sekundi dok se doseg prije servisnog pregleda ne počne stalno prikazivati. Napomena: ako je servisni pregled izvršen bez zamjene motornog ulja, potrebno je ponovno podesiti samo doseg do sljedećeg servisnog pregleda. U slučaju zamjene motornog ulja, potrebno je ponovno početno podesiti doseg do servisnog pregleda i zamjene ulja.	

PUTNO RAČUNALO

2

Primjeri odabira	Tumačenje odabranog prikaza
Putno računalo s porukom o doseg do sljedećeg servisnog pregleda	
Zamjena ulja za 30 000 km/24 mjeseca	Doseg do zamjene ulja Za prikazivanje dosega do sljedeće zamjene ulja pristupite podacima o prijeđenim kilometrima dok je kontakt uključen i motor zaustavljen.
<p>Ovisno o vozilu, doseg do zamjene ulja prilagođava se stilu vožnje (česta vožnja malim brzinama, vožnja od vrata do vrata, duži rad u slobodnom hodu, vuča prikolice...). Udaljenost do sljedeće zamjene ulja može se dakle u nekim slučajevima smanjiti brže od stvarno prijeđene udaljenosti.</p> <p>Ponovno postavljanje: da biste ponovno postavili doseg prije sljedećeg servisnog pregleda, pritisnite i držite gumb "OK" otprilike 10 sekundi dok se doseg do zamjene ulja ne počne stalno prikazivati.</p> <p>Napomena: ako je servisni pregled izvršen bez zamjene motornog ulja, potrebno je ponovno podesiti samo doseg do sljedećeg servisnog pregleda. U slučaju zamjene motornog ulja, potrebno je ponovno početno podesiti doseg do servisnog pregleda i zamjene ulja.</p>	
Predvidi AdBlue prije 2400 km	g) predviđeni doseg s preostalom tekućinom AdBlue ➔ 131.

PUTNO RAČUNALO

Informativne poruke

Mogu vam pomoći prilikom pokretanja vozila ili vas obavještavati o odabiru ili stanju vožnje.

Primjeri informativnih poruka dani su u nastavku.

Primjeri poruka	Tumačenje odabranog prikaza
« Parkirna kočnica aktivna »	Označava da je parkirna kočnica zategnuta.
« Kontrola sistema vozila »	Prikazuje se prilikom samokontrole vozila, kod uključenog kontakta.
« Zakrenite volan + START »	Polako okrećite kolo upravljača istovremeno pritišćući gumb za pokretanje vozila kako biste odbravili stup upravljača.
« Servo upravlja. kvar »	Označava da stup upravljača nije zabavljen.

PUTNO RAČUNALO

Poruke o smetnjama u radu

2

Pojavljaju se popraćene  kontrolnim svjetlom i potrebno je što prije odvesti vozilo predstavniku marke vozeći vrlo pažljivo. Nepoštivanje ove mjere opreza može dovesti do oštećenja vozila.

Nestaju pritiskom na tipku za odabir prikaza ili nakon nekoliko sekundi i ostaju upamćene u dnevniku vožnje. Kontrolno svjetlo



ostaje upaljeno. Primjeri poruka o smetnjama dani su u nastavku.

Primjeri poruka	Tumačenje odabranog prikaza
« Filter nafte očistiti »	Ukazuje na prisutnost vode u filtru dizel goriva, potražite što prije savjet vašeg Predstavnika marke.
« Provjerite vozilo »	Označava neispravnost jednog od senzora na papučicama, sustava upravljanja akumulatorom ili senzora razine ulja.
« Airbag provjerite »	Označava neispravnost dodatnih zaštitnih mehanizama na sigurnosnim pojasevima. Postoji opasnost da se neće uključiti u slučaju nesreće
« Provjera sistema protiv zagađenja »	<ul style="list-style-type: none">– Ukazuje na neispravnost sustava protiv zagađivanja na vozilu.– Ukazuje na neispravnost u sustavu za redukciju ispušnih plinova kada je popraćeno kontrolnim svjetlom  → 131.
« SOS poziv provjerite »	Označava problem sustava za poziv u slučaju nužde.

Poruke upozorenja

Pojavljaju se popraćena **STOP** kontrolnim svjetlom i nalažu vam zbog vaše sigurnosti, trenutno zaustavljanje u skladu s uvjetima u prometu. Zaustavite vozilo i nemojte ponovno pokretati motor. Nazovite ovlašteni servis.

Primjeri poruka upozorenja dani su u nastavku. **Napomena:** poruke se pojavljuju na zaslonu odvojeno ili se izmjenjuju (kada ima više poruka za prikaz), one mogu biti popraćene kontrolnim svjetlom i/ili zvučnim signalom bip.

Primjeri poruka	Tumačenje odabranog prikaza
« Oštećenje motora rizik »	Označava neispravnost sustava ubrizgavanja, pregrijavanje motora ili ozbiljan problem na motoru.
« Servo upravlja. kvar »	Označava problem na upravljačkom mehanizmu.
« Kočioni sistem greška »	Označava problem na kočionom sustavu. Ručno zategnite automatsku parkirnu kočnicu i osigurajte imobilizaciju vozila pomoću blokade.
« Električni kvar »	Označava problem u krugu punjenja akumulatora vozila (alternator itd.) ili kvar u električnom pogonskom sustavu.
« Rizik oštećenja mjenjača »	Ukazuje na neispravnost automatskog mjenjača.
« Guma probušena »	To znači da je najmanje jedna guma probušena ili jako ispuhana.

PUTNO RAČUNALO

Zasloni i pokazivači

2 Prisutnost i rad zaslona i pokazivača **OVISE O OPREMI I O ZEMLJI PRODAJE.**

Instrumentna ploča A



Osvjetljava se prilikom otvaranja vrata vozača. Paljenje nekih kontrolnih svjetala popraćeno je porukom.



Brojač okretaja 1 (o/min x 1000)



Brzinomjeri 2 i, ovisno o vozilu, 3 (km ili milje na sat)

Kontrolirajte brzinu prema brzinomjeru **2** ili **3**. U slučaju razlike između brzinomjera, pogledajte odobreni brzinomjer **2** i posavjetujte se s ovlaštenim zastupnikom.

4 Pokazivač razine goriva

Broj upaljenih crtica označava razinu goriva u spremniku. Kada je na minimumu crtica su ugašene, a kontrolno svjetlo upozorenja minimalne razine goriva trepće ili se, ovisno o vozilu, pali.

Instrumentna ploča B



Osvjetljava se prilikom otvaranja vrata vozača. Paljenje nekih kontrolnih svjetala popraćeno je porukom.

Odabir prikaza

PUTNO RAČUNALO

Ovisno o vozilu, na instrumentnoj ploči može biti dostupno nekoliko prikaza. Da biste odabrali prikaz, pritisnite komandu **5** onoliko puta koliko je potrebno da biste se pomicali kroz različite prikaze na instrumentnoj ploči **B** dok ne dođete do željenog prikaza.

Svi dostupni prikazi sadržavaju sljedeće bitne informacije na instrumentnoj ploči:

- pokazivač brzine;
- informacije o uključenoj pomoći pri vožnji;
- područje informacija.

"Minimalistički" prikaz prikazuje samo bitne informacije na instrumentnoj ploči.

"Klasični" prikaz na instrumentnoj ploči prikazuje bitne informacije, brojač okretaja i mjerac snage (ovisno o vozilu).

Prikaz "Pomoć pri vožnji" na instrumentnoj ploči prikazuje detaljne i trenutne informacije povezane s uključenim alatima za pomoć pri vožnji. Na primjer, informacije o blizini bijele crte ili premaloj udaljenosti od vozila ispred.

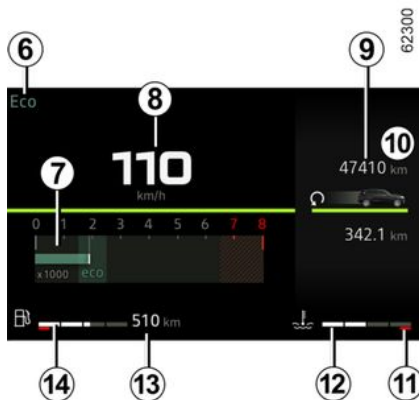

Prikaz informacija

Zvučni alarm za preveliku brzinu

Ovisno o vozilu i zemlji prodaje, prikazuje se kontrolno svjetlo  i oglašava se zvučni signal. Taj se zvučni signal oglašava čim vozilo prekorači brzinu od 120 km/h. To kontrolno svjetlo ostaje upaljeno dok god se vozilo kreće brzinom iznad 120 km/h.

Odabran način vožnje **6** → 163

Brojač okretaja **7**

(mjerilo x 1000)

Različito se prikazuje se ovisno o odabranoj personalizaciji instrumentne ploče. Ovisno o odabranom stilu, možda neće biti prikazan.

Brzinomjer **8**

Prikaz se razlikuje ovisno o odabranom stilu.

Brojač ukupno prijeđenih kilometara **9** → 93

Pokazivač temperature rashladne tekućine **12**

U normalnom načinu rada, indikator **12** se treba nalaziti ispred područja **11**.

Može mu se približiti u slučaju "oštre" vožnje.

Nema potrebe za uzburom ako se nije

upalilo kontrolno svjetlo **STOP**, popraćeno porukom na instrumentnoj ploči i zvučnim signalom.

Predviđen doseg s preostalom količinom goriva **13**

Vrijednost je prikazana nakon prijeđenih 400 metara → 93.

Pokazivač razine goriva **14**

Ako je razina minimalna, kontrolno

svjetlo  ugrađeno u pokazivač prikazuje se u narančastoj boji popraćeno zvučnim signalom bip.

Napunite spremnik s najmanje 8 litara goriva.

Područje informacija **10** → 90

PUTNO RAČUNALO



Ovisno o vozilu, uz pomoć komande **15** ili **16** pregledajte i odaberite različite miniaplikacije na instrumentnoj ploči:

- informacije o putnom računalu (brojač prijeđenih kilometara, poruke upozorenja itd.);
- podaci o multimedijima (kompas, izvor zvuka koji se trenutno reproducira itd.)
- ...

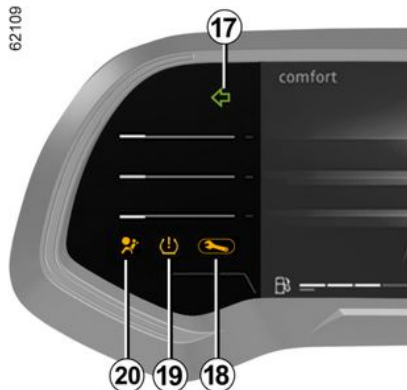

Pokazatelji promjene smjera 17

Kontrolno svjetlo 18 → 109

Kontrolno svjetlo niskog tlaka u gumama 19 → 173

Kontrolno svjetlo airbag 20 → 179

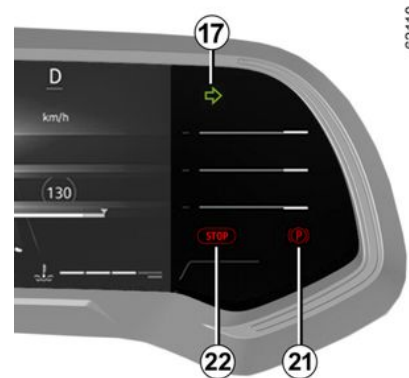

Kontrolno svjetlo parkirne kočnice ili automatske parkirne kočnice 21 → 150

Kontrolno svjetlo obaveznog zaustavljanja 22 → 109

Upozorenje na minimalnu razinu motornog ulja

Prilikom pokretanja motora zaslon instrumentne ploče upozorava vas kada se dostigne minimalna razina ulja → 281.

Prvo upozorenje možete izbrisati pritiskom na prekidač "OK".

Upozorenja koja slijede automatski će nestati nakon otprilike 30 sekundi.

PUTNO RAČUNALO

Instrumentna ploča u miljama

(moguće prebacivanje u km/h)

Vozila koja nisu opremljena multimedijjskim zaslonom



- Uz isključen kontakt, pritisnite prekidač **5** onoliko puta koliko je potrebno da dođete do domene "Postavke";
- Uzastopno pritisnite prekidač **15** ili **16** da biste pristupili izborniku "Postavke vozila", a zatim pritisnite **23 "OK"**;
- Uzastopno pritisnite prekidač **15** ili **16** da biste pristupili izborniku "INSTRUMENT PLOČA", a zatim pritisnite **23 "OK"**;
- Uzastopno pritisnite prekidač **15** ili **16** da biste pristupili izborniku "Jedinica: km/h" (ili "Jedinica: mph" ako je potrebno), a zatim pritisnite **23 "OK"**;

Vozila opremljena multimedijjskim zaslonom.

Za odabir mjerne jedinice pogledajte upute za multimedijjski sustav.

Napomena: u oba slučaja, u trenutku isključenja akumulatora, putno računalo automatski se vraća na izvornu mjernu jedinicu.

Za povratak u prethodni način rada, ponovite isti postupak.

Više informacija potražite u knjižici uputstava multimedijjskog sustava.

Izbornik personalizacije podešavanja vozila

Ova funkcija omogućuje, ovisno o opremi vozila, uključivanje/isključivanje i podešavanje nekih funkcija vozila.

Vozila opremljena multimedijjskim zaslonom 1



Pristup izborniku podešavanja

Informacije o pristupu postavkama potražite u raznim uputama za multimedijjski sustav.

Odabir podešavanja

Odaberite izbornik i funkciju koju želite promijeniti (prikaz ovisi o opremi vozila i državi):

a) "POMOĆ U VOŽNJI":

– glasnoća pokazivača.

b) "Pristup":

– otključavanje vrata vozača

– zaključavanje vrata tijekom vožnje

– otvaranje/zatvaranje u načinu slobodnih ruku

PUTNO RAČUNALO

- daljinsko zaključavanje / otključavanje na prilasku
- Zvuk daljinskog zaključavanja;
- tihi način
- automatsko zaključavanje.

c) "BRISANJE i Osvjetljenje":

- vanjsko osvjetljenje za pratnju
- brisanje u brzini za vožnju unazad
- automatsko brisanje prednjeg stakla
- brisanje nakon pranja

d) "Dobro došli":

- vanjski zvuk dobrodošlice
- Automatsko aktiviranje vanjskih retrovizora;
- unutarnja dobrodošlica
- automatski način rada za stropno svjetlo.

Ovisno o funkciji, odaberite:

- **"ON"** ili **"OFF"** za uključivanje ili isključivanje,

ili

- postavka vremena uključivanja svjetala (npr. za funkciju "vanjsko osvjetljenje za pratnju").

Više informacija potražite u knjižici uputstava multimedijskog sustava.



Iz sigurnosnih razloga ova podešavanja obavljajte dok je vozilo zaustavljeno.

Vozila koja nisu opremljena multi-medijским zaslonom



Pristup izborniku podešavanje na zaslonu 2

(ovisno o vozilu)

- **Dok je vozilo zaustavljeno**, pritisnite prekidač **3** onoliko puta koliko je po-

trebno da dođete do kartice ;

ili

- ovisno o vozilu, pritisnite prekidač **3** i uzastopce pritišćite komandu **4** ili **5**

da biste došli do kartice ;

- pritisnite prekidač **6 "OK"**;
- uzastopno pritišćite komandu **4** ili **5**

da biste došli do izbornika , a zatim pritisnite prekidač **6 OK**;

Odabir podešavanja

Krećite se s pomoću komande **4** ili **5** kako biste odabrali funkciju za prilagođavanje i pritisnite komandu **6 "OK"** za potvrđivanje (prikaz se može razlikovati ovisno o opremi vozila i državi):

a) "INSTRUMENT PLOČA":

- jezik
- jedinica

b) "VOZILO":

- brisanje stražnjeg stakla u brzini za vožnju unazad
- automatsko brisanje vjetrobranskog stakla
- funkcija brisanja kapljica sprijeda/straga

– vanjski zvuk dobrodošlice

c) "PARKING POMOĆ":

- Glasnoća zvučnog signala;

d) "POMOĆ U VOŽNJI":

- glasnoća zvuka upozorenja na izlazak iz vozne trake

PUTNO RAČUNALO

- osjetljivost upozorenja na izlazak iz vozne trake
- vibracija upozorenja na izlazak iz vozne trake
- Osjetljivost sustava pomoći za održavanje vozne trake;
- Mrtvi kut;
- aktivno kočenje
- upozorenje na brzinu;
- upozorenje za razmak između vozila.
- ...

e) "Osvjetljenje":

- automatski način rada za stropno svjetlo
- automatsko vanjsko osvjetljenje za pratnju
- vanjsko osvjetljenje za pratnju: XX sekundi.

f) "Pristup":

- zaključavanje vrata tijekom vožnje
- otvaranje/zatvaranje u načinu slobodnih ruku;
- otključavanje samo vrata vozača
- Automatska preporuka;
- tiho zaključavanje
- automatsko otvaranje/zatvaranje
- Automatsko aktiviranje vanjskih retrovizora;

g) "reset".

funkcija je uključena

funkcija je isključena

Nakon odabira linije pritisnite prekidač **6 "OK"** za izmjenu funkcije.

Ako odaberete "PARKING POMOĆ", zatim "GLASNOĆA" ili "INSTRUMENT PLOČA", zatim "Jezik", imat ćete još jedan odabir (glasnoću zvuka pomoći pri parkiranju ili jezik instrumentne ploče). Zatim odaberite i potvrdite odabir pritiskom na prekidač **6 "OK"**. Odabrana vrijednost bit će prikazana kao

ispred linije.

Za izlazak iz izbornika pritisnite **4** ili **5** za pristup opciji "Nazad" i potvrdite pritiskom na **6 "OK"**. Možda će trebati ponoviti zahvat više puta.

 Izbornik personalizacije podešavanja vozila ne smije se upotrebljavati u vožnji.

Pri brzini koja prelazi 20 km/h, instrumentna ploča vraća se automatski na putno računalo i način sustava upozorenja.

Sat i vanjska temperatura

Vozila opremljena multimedijским zaslonom.



Prikaz sata i vanjske temperature nalazi se na multimedijском zaslonu **1**.

Pogledajte upute za multimedijalne sadržaje.

PUTNO RAČUNALO

2



Vozila koja nisu opremljena multi-medijskim zaslonom

Pritisnite prekidač **2** onoliko puta koliko je potrebno da dođete do kartice "Vozilo".

Uzastopce pritišćite komandu **3** ili **4** da biste podesili sat.

Pritisnite i držite prekidač **5 "OK"** dok prikaz vremena ne počne treptati.

Podesite sat uz pomoć komande **3** ili **4**, a zatim pričekajte tri sekunde: minute će početi treptati.

Podesite minute uz pomoć komande **3** ili **4**, a zatim pričekajte tri sekunde: treptanje prestaje i podešavanje vremena je dovršeno.

Pokazivač vanjske temperature

Posebni slučaj:

Kada je vanjska temperatura između -3°C i $+3^{\circ}\text{C}$, znakovi $^{\circ}\text{C}$ trepere (što označava opasnost od poledice na cesti).



U slučaju prekida električnog napajanja (odspojen akumulator, prekinut kabel napajanja...), treba podesiti sat. Savjetujemo vam da podešavanja ne radite u vožnji.



Pokazivač vanjske temperature

Kako je nastajanje poledice povezano s izloženosti, higrometrijom i temperaturom, samo prikazivanje vanjske temperature nije dovoljno za otkrivanje poledice.

KONTROLNA SVJETLA

Instrumentna ploča A ili B

Prisutnost i rad kontrolnih svjetala
OVISE O VRSTI OPREME I ZEMLJI
PRODAJE.



Odsutnost vizualnog ili zvučnog signala označava neispravnost instrumentne ploče. Zato je ključno odmah zaustaviti vozilo (čim to uvjeti u prometu dopuste). Provjerite je li imobilizacija vozila dobra i pozovite Predstavnika marke.



Kontrolno svjetlo  znači da morate **što prije, vozeći vrlo pažljivo, odvesti vozilo ovlaštenom predstavniku marke**. Nepoštivanje ove mjere opreza može dovesti do oštećenja vozila.



Za vašu sigurnost, kontrolno svjetlo **STOP** nalaže obavezno trenutno zaustavljanje u skladu s uvjetima u prometu. Zaustavite vaše vozilo i nemojte ponovno pokretati motor. Nazovite ovlaštenog zastupnika.



Kontrolno svjetlo kvara na sustavu kočenja

Pali se prilikom uključivanja kontakta ili prilikom pokretanja motora, a zatim se gasi nakon nekoliko sekundi.

Ako se pali prilikom kočenja, popraće-

no kontrolnim svjetlom **STOP** i zvučnim signalom bip, to upućuje na spu-

KONTROLNA SVJETLA

štanje razine kočione tekućine u sistemu ili na neki kvar na kočionom sustavu. Odmah se zaustavite i pozovite Predstavnika marke.

Kontrolno svjetlo obaveznog zaustavljanja

Pali se nakon uključjenja kontakta i gasi čim se motor pokrene. Pali se istodobno s ostalim kontrolnim svjetlima i popraćeno je zvučnim signalom bip.

Radi vlastite sigurnosti, ako je upaljeno ovo kontrolno svjetlo upozorenja odmah se zaustavite na sigurnom mjestu. Zaustavite vaše vozilo i nemojte ponovno pokretati motor.

Nazovite ovlaštenog zastupnika.

Kontrolno svjetlo

Pali se nakon uključjenja kontakta i gasi čim se motor pokrene. Može se upaliti zajedno s ostalim kontrolnim svjetlima na instrumentnoj ploči.

Treba što prije odvesti vozilo Predstavniku marke **vozeći vrlo pažljivo**. Ne-poštivanjem ove mjere opreza možete oštetiti vozilo.

Kontrolno svjetlo za temperaturu rashladne tekućine

Svijetli u plavoj boji kada uključite kontakt ili pokrenete motor.

Ako postane crveno, zaustavite se i ostavite motor da radi u slobodnom hodu jednu do dvije minute.

Temperatura bi se trebala spustiti, a kontrolno svjetlo bi se trebalo isključiti ili ponovno postati plavo. U protivnom zaustavite motor. Ostavite ga da se ohladi prije provjere rashladne tekućine.

Nazovite ovlaštenog zastupnika.

Kontrolno svjetlo tlaka ulja

Pali se prilikom uključjenja kontakta ili prilikom pokretanja motora, a zatim se gasi nakon nekoliko sekundi.

Ako zasvijetli na cesti uz kontrolno

svjetlo **STOP** i zvučni signal, obavezno zaustavite vozilo i isključite kontakt.

Provjerite razinu ulja ➔ 281.

Ako je razina ispravna, kontrolno svjetlo se uključilo zbog nečeg drugog: odmah se obratite ovlaštenom zastupniku.

Kontrolno svjetlo zaAirbag

Pali se kod uključjenja kontakta i gasi nakon nekoliko sekundi. Ako se ne upali kod uključivanja kontakta ili se pali dok motor radi ili pak ako trepće, to je znak neispravnosti sustava.

Potražite što prije savjet Predstavnika marke.

Kontrolno svjetlo za LPG ➔ 22

Upozorenje na minimalnu razinu goriva

Pali se narančasto prilikom kontakta ili se motor uključuje, a zatim, ovisno o vozilu, gasi nakon nekoliko sekundi ili se prikazuje u bijeloj boji. Ako se tijekom vožnje pali narančasto svjetlo i čuje zvučni signal, napunite spremnik s najmanje 8 litara goriva. Preostalo je goriva samo za približno 50 km.

Upozorenje na minimalnu razinu goriva LPG ➔ 22

Kontrolno svjetlo promjene stupnja prijenosa

Svijetla se pale kako bi vas savjetovala da prebacite u viši stupanj prijenosa (strelica prema gore) ili u niži (strelica prema dolje) ➔ 163.

Kontrolno svjetlo sustava protiv blokiranja kotača

Pali se kod uključjenja kontakta i gasi se nakon nekoliko sekundi.

Ako se ne ugasi nakon uključivanja kontakta ili se pali u vožnji, postoji ne-

KONTROLNA SVJETLA

ispravnosti na ABS-u. Kočenje će biti kao normalno, bez ABS. Potražite što prije savjet Predstavnik marke.



Kontrolno svjetlo punjenja akumulatora

Pali se prilikom uključivanja kontakta ili prilikom pokretanja motora, a zatim se gasi nakon nekoliko sekundi.

Ako se upali u vožnji popraćeno kontrolnim svjetlom



STOP i zvučnim signalom, to upućuje na preveliki ili premali napon strujnog kruga.

Odmah se zaustavite i pozovite Predstavnik marke.



Kontrolno svjetlo elektroničke kontrole stabilnosti (ESC) i sustava protiv proklizavanja

Pali se kod uključivanja kontakta i gasi se nakon nekoliko sekundi.

Kontrolno → 179 svjetlo može se pojaviti iz nekoliko razloga.



ESC OFF kontrolno svjetlo

→ 179



Kontrolno svjetlo kontrole prijanjanja → 179



Kontrolno svjetlo sustava za sprečavanje izlaska iz prometne trake → 185



Kontrolna svjetla regulatora brzine → 225.



Kontrolno svjetlo ograničivača brzine → 222



Kontrolno svjetlo upozorenja ograničenja brzine

Uključuje se zvučni signal i pali se kontrolno svjetlo čim vozilo prijeđe brzinu od 120 km/h.



Kontrolno svjetlo za podešavanje prednjih svjetala



Kontrolno svjetlo otvorenih vrata → 41



Kontrolno svjetlo stavljanja motora u stanje mirovanja → 141



Kontrolno svjetlo stavljanja motora u stanje mirovanja nije raspoloživo → 141



ECO Kontrolno svjetlo načina rada ECO

Pali se kada je način rada ECO uključen → 163.



Kontrolno svjetlo slobodnog hoda kotača

Ovisno o vozilu, uključuje se sivo, a zatim zeleno nakon što vozilo automatski pokrene slobodan hod radi optimiziranja potrošnje goriva → 163.



Kontrolno svjetlo

Ako tijekom vožnje zasvijetli u crvenoj boji zajedno s kontrolnim svjetlom



STOP, radi vlastite sigurnosti morate se zaustaviti čim uvjeti u prometu to dopuste. Zaustavite vaše vozilo i nemojte ponovno pokretati motor.

Nazovite ovlaštenog zastupnika.

Ako tijekom vožnje zasvijetli u žutoj boji zajedno s kontrolnim svjetlom



, obratite se ovlaštenom predstavniku marke što je prije moguće. **U međuvremenu vozite oprezno.** Ne-poštivanje ove mjere opreza može dovesti do oštećenja vozila.



Svjetlo upozorenja za zategnutu parkirnu kočnicu i elektroničku parkirnu kočnicu → 150.

KONTROLNA SVJETLA



Svjetlo upozorenja nedovoljnog tlaka u gumama

Pali se pri uključenju kontakta ili pri pokretanju motora, a zatim nestaje nakon nekoliko sekundi → 173 → 168.



Kontrolno svjetlo noge na papučici kočnice

Pali se ako je potrebno pritisnuti papučicu kočnice → 145.



Kontrolno svjetlo koje ukazuje na aktivnost ili nedostupnost funkcije aktivnog naglog kočenja → 202



Kontrolno svjetlo funkcije aktivnog naglog kočenja → 202



Kontrolno svjetlo pozicijskih svjetala



Kontrolno svjetlo dugih svjetala



Kontrolno svjetlo kratkih svjetala



Kontrolno svjetlo automatskih dugih svjetala → 118



Kontrolno svjetlo prednjih svjetala za maglu



Kontrolno svjetlo stražnjih svjetala za maglu



Kontrolno svjetlo lijevih pokazivača smjera



Kontrolno svjetlo desnih pokazivača smjera.



Kontrolno svjetlo sustava za kontrolu emisija

Na vozilima koja su time opremljena, ovo se svjetlo uključuje prilikom pokretanja motora i, ovisno o vozilu, prilikom isključivanja kontakta dok je motor u fazi mirovanja → 141 prije isključivanja.

– Ako stalno svijetli, obratite se ovlaštenom predstavniku marke što je prije moguće;

– Ako trepće, smanjite broj okretaja motora do trenutka nestajanja treptanja. Obratite se predstavniku marke što prije → 162.



Kontrolno svjetlo predgrijanja (verzija s dizel motorom)

Kod uključenog kontakta mora se upaliti. Označava da su predgrijači djelatni.

Gasi se kada se predgrijanje završi. Motor se može pokrenuti.



Kontrolno svjetlo sustava podešavanja brzine pri vožnji nizbrdo → 179.



Kontrolno svjetlo promjenjivog servo-upravljača

Pali se prilikom uključenja kontakta ili prilikom pokretanja motora, a zatim se gasi nakon nekoliko sekundi.

Ovisno o vozilu, svijetli u slučaju kvara akumulatora → 308.

Ako se upali u vožnji popraćeno kon-

trolnim svjetlom **STOP**, to ukazuje na neispravnost sustava.

Nazovite ovlaštenog zastupnika.



Kontrolno svjetlo sustava filtra krutih čestica → 158 → 156



Kontrolno svjetlo za razinu tekućine AdBlue i kvarove u sustavu redukcije ispušnih plinova → 131



Ovisno o vozilu, kontrolno svjetlo kvara funkcije "Upozorenje na oprez vozača" ili "Upozorenje na pozornost vozača" ili "Upozorenje na umor vozača"

KONTROLNA SVJETLA



U slučaju zaustavljanja na cesti, morate obavijestiti ostale sudionike u prometu o prisutnosti vašeg vozila signalnim trokutom ili nekim drugim uređajem koji je propisan lokalnim zakonima zemlje u kojoj se nalazite.



Odsutnost vizualnog ili zvučnog signala označava neispravnost instrumentne ploče. Zato je ključno odmah zaustaviti vozilo (čim to uvjeti u prometu dopuste). Provjerite je li imobilizacija vozila dobra i pozovite Predstavnika marke.



Na zaslonu C



Airbag (suvozača) ON → 83



Airbag (suvozača) OFF → 83



Kontrolno svjetlo upozorenja na nekorištenje sigurnosnog pojasa → 52

UPRAVLJANJE

Podešavanje upravljača



Kolo upravljača može se podešavati po visini i, ovisno o vozilu, po dubini.

Gurnite ručicu **1** prema dolje i postavite upravljač u željeni položaj, a zatim podignite ručicu kako biste zaključali upravljač.

Provjerite ispravno završavanje upravljača.



Iz sigurnosnih razloga ova podešavanja obavljajte dok je vozilo zaustavljeno.

Grijanje upravljača

(ovisno o vozilu)



Ta funkcija zagrijava upravljač **2**.

Princip rada

Kada se dosegne temperatura, funkcija regulira temperaturu grijanih područja otprilike 30 minuta i zatim se automatski isključuje.

Uključivanje funkcije

Kada je kontakt uključen, pritisnite prekidač **3**: kontrolno svjetlo prekidača se pali.

Isključenje funkcije

- Automatski:

Funkcija se automatski isključuje nakon faze reguliranja od otprilike 30 mi-

nuta. Gasi se kontrolno svjetlo prekidača **3**.

Napomena: ako se funkcija automatski isključila, pritisnite prekidač **3** dva puta da je ponovno aktivirate.

Ako se prekidač **3** ne pritisne ponovno, funkcija će se ponovno aktivirati sljedeći put kada se uključi kontakt.

- Ručno:

Za deaktivaciju funkcije tijekom faze regulacije pritisnite prekidač **3**. Gasi se kontrolno svjetlo prekidača **3**.

Servo upravljač

Nikada nemojte voziti sa slabo napunjenim akumulatorom.

Poseban slučaj

Ovisno o vozilu, u slučaju kvara akumulatora (odvojen, ispražnjen akumulator itd.) mora se izvršiti ponovno postavljanje kuta kola servoupravljača. Da biste to učinili, odaberite:

- vozilo u mirovanju i na ravnoj površini;
- dok je vozač sam u vozilu, pokrenite

motor: kontrolno svjetlo  i/ili, ovisno o vozilu, poruka "Okreni volan max lijevo-desno" prikazuje se na instrumentnoj ploči;

UPRAVLJANJE

- okrenite kolo upravljača do kraja ulijevo i držite ga vršeći pritisak na kraju hoda kola upravljača otprilike jednu sekundu (možda osjetite da se kolo upravljača pomiče u suprotnom smjeru);
- ponovite isti postupak zakrećući kolo upravljača potpuno udesno;
- vratite volan ulijevo da biste izravnali kotače.



Nemojte držati upravljač zakrenut u krajnjem položaju.

Posebna značajka Stop and Start

(ovisno o vozilu)

Kada se uključi stanje mirovanja motora, servo asistencija upravljača više nije djelatna. Nakon ponovnog pokretanja motora ili kada brzina vozila premaši 1 km/h (kretanje na nizbrdici, nagibu, itd.), vraća se u prethodno stanje.



Na zaustavljenom motoru ili u slučaju kvara na sustavu i dalje se može okretati upravljač. Sila okretanja morat će biti veća.



Nikada nemojte gasiti motor na nizbrdici, te općenito, u vožnji (isključenje servo uređaja).

STRAŽNJI PRIKAZ PODRUČJA

Retrovizori

2 Vanjski retrovizori s ručnim podešavanjem:



Da biste podesili vanjski retrovizor, pomaknite ručicu **1**.

Preklapanje vanjskih retrovizora

Ručno preklopite retrovizor uz prozor.

Električni retrovizori



Podešavanja

Kada odaberete vanjski retrovizor uz pomoć prekidača **3**, zasvijetlit će kontrolno svjetlo ugrađeno u prekidač. Nakon toga ga uz pomoć gumba **2** podešite na željeni položaj.

Grijani retrovizori

S motorom u radu, odleđivanje ogledala omogućeno je zajedno s odleđivanjem ili odmagljivanjem stražnjeg stakla → **249** → **253**.

Električna sklopiva ogledala

Napomena: možete isključiti/uključiti preklapanje vanjskih retrovizora → **105**.

Možete namjerno preklopiti retrovizore (prekidač **4** u položaju **B**) ili rasklopiti retrovizore (prekidač **4** u položaju **A**).



Predmeti zapaženi u retrovizoru zapravo su bliže nego što izgledaju.

Zbog vlastite sigurnosti, uzmite to u obzir kako biste pravilno procijenili udaljenosti prije svakog manevra.

Vanjski retrovizori s ručnim sklapanjem



Kako biste sklopili vanjski retrovizor, povucite retrovizor prema staklu vrata

STRAŽNJI PRIKAZ PODRUČJA

sve dok ne začujete mehaničko škljocanje.

Za vraćanje vanjskog retrovizora u njegov radni položaj, postupite obrnutim redoslijedom.

Pazite na to da ga ispravno zabravite u položaj.

Poseban slučaj

Ako se retrovizor ručno otklopi ili preklopi, moguće ga je ponovno postaviti u položaj za upotrebu.

Da biste to učinili, pritisnite prekidač **4**. Začut ćete mehanički klik iz sklopa retrovizora.

Ako ne možete čuti kuckanje, pritisnite prekidač **3** još jednom dok se iz retrovizora ne začuje kuckanje.



Iz sigurnosnih razloga ova podešavanja obavljajte dok je vozilo zaustavljeno.

Unutarnji retrovizor

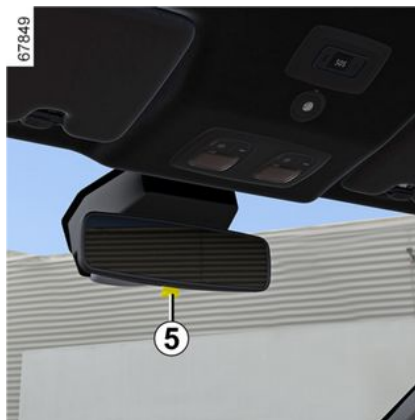

Može se pomicati.

Retrovizor s ručicom **5**

Kada vozite noću, kako biste izbjegli da vas zaslijepe svjetla vozila iza, pomaknite malu ručicu **5** koja se nalazi iza retrovizora.



Iz sigurnosnih razloga ova podešavanja obavljajte dok je vozilo zaustavljeno.



Predmeti zapaženi u retrovizoru zapravo su bliže nego što izgledaju. Zbog vlastite sigurnosti, uzmite to u obzir kako biste pravilno procijenili udaljenosti prije svakog manevra.

OSVJETLJENJE I SIGNALI

OSVJETLJENJE I VANJSKA SIGNALIZACIJA

2

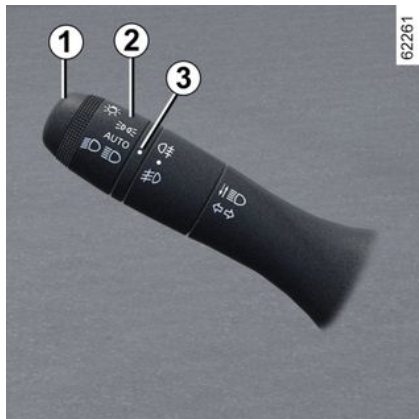

Pozicijska svjetla

 Okrećite prsten **2** dok se simbol ne pojavi nasuprot oznake **3**.

Kontrolno svjetlo se pali na instrumentnoj ploči.

 Ako vozite lijevom stranom ceste u vozilu s upravljačem na lijevoj strani (ili obrnuto), morate prilagoditi farove → 121.

Funkcija paljenja dnevnih svjetala

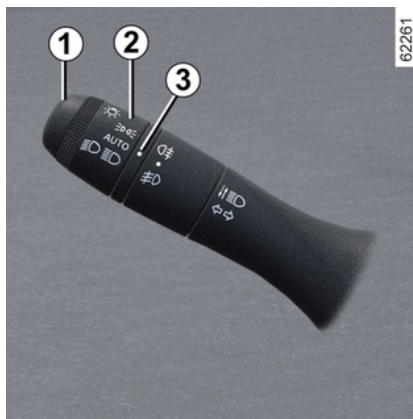

Ako postoje na vozilu, prednja dnevna svjetla i stražnja pozicijska svjetla automatski se uključuju bez upotrebe ručice **1** prilikom pokretanja motora i isključuju se prilikom zaustavljanja motora.

Posebna značajka: dnevna svjetla automatski će se isključiti kada se uključi pokazivač smjera.



Prije kretanja na put po noći: provjerite ispravan rad električne opreme i podesite farove (ako niste u uobičajenim uvjetima opterećenja). Općenito pazite na to da vam svjetla nisu zaklonjena (prljavština, blato, snijeg, prijevoz nekih predmeta koji ih mogu zakloniti).

OSVJETLJENJE I SIGNALI

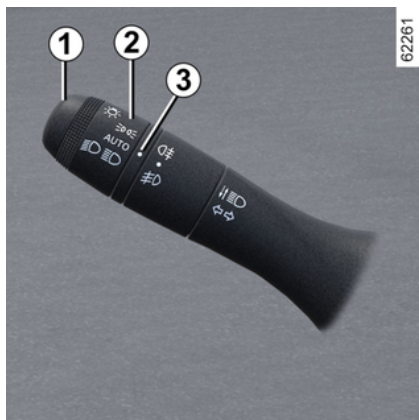

Kratka svjetla

Ručni način rada

Okrećite prsten **2** dok se simbol ne pojavi nasuprot oznake **3**. Ovo kontrolno svjetlo se pali na instrumentnoj ploči.

Automatski način rada

(ovisno o vozilu)

Okrećite prsten **2** dok se simbol **AUTO** ne poravna s oznakom **3**: dok motor radi, kratka svjetla automatski se uključuju se ili isključuju ovisno o vanjskom osvjetljenju, bez diranja ručice **1**.

Duga svjetla:

 Dok motor radi i kratka svjetla su uključena, gurnite ručicu **1**. Ovo kontrolno svjetlo se pali na instrumentnoj ploči.

Za vraćanje u položaj kratkih svjetala, ponovno povucite ručicu **1** prema sebi.

Automatsko uključivanje dugih svjetala

 Ovisno o vozilu, ovaj sustav automatski uključuje i isključuje duga svjetla.

Kamera koja se nalazi iza unutarnjeg retrovizora omogućuje otkrivanje vozila koja pratite i ona koja dolaze iz suprotnog smjera.

Napomena: noću, u gradskim područjima s javnom rasvjetom, prilagodljiva duga svjetla automatski se isključuju.

Duga svjetla automatski se uključuju ako:

- je razina vanjske svjetlosti niska;
- nijedno drugo vozilo ili osvjetljenje nije otkriveno;
- kada je brzina vozila veća od otprilike 40 km/h.

Ako jedan od gore navedenih uvjeta nije ispunjen, sustav prelazi u način rada s kratkim svjetlima.

Napomena: provjerite da vjetrobransko staklo nije prekriveno prljavštinom, blatom, snijegom, kapljicama vode itd.).

Za automatsko uključivanje dugih svjetala

Okrećite prsten **2** dok se simbol AUTO ne poravna s oznakom **3** i gurnite ručicu **1**.

Kontrolno svjetlo  se pali na instrumentnoj ploči.

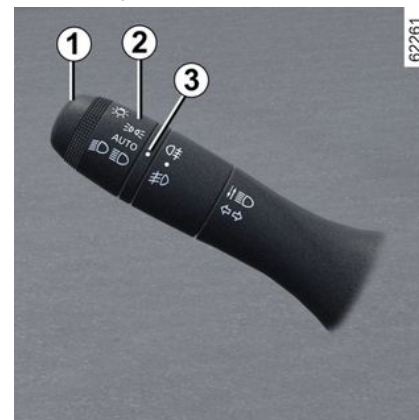

2

OSVJETLJENJE I SIGNALI



Za isključivanje automatskih dugih svjetala:

- okrenite prsten **2** u položaj koji nije AUTO;
- ili
- povucite ručicu **1**.

Kontrolno svjetlo  na instrumentnoj ploči se gasi.

Napomena: prilikom isključivanja funkcije automatskog uključivanja dugih svjetla uključit će se duga svjetla.



U nekim uvjetima rad sustava neće biti moguć, posebice :

- iznimno loši vremenski uvjeti (kiša, snijeg, magla...);
- ako su vjetrobransko staklo ili kamera prekriveni;
- kada vozilo iza vas ili ono koje vam dolazi ususret ima slabo vidljiva ili prekrivena svjetla;
- ako su prednja svjetla neispravno podešena;
- ako sustavi stvaraju odbljesak;
- ...

smetnje u radu

Kada se na instrumentnoj ploči prikaže poruka "Auto svjetla provjerite", sustav je isključen.

Potražite savjet kod Predstavnika marke.

Gašenje kratkih svjetala

Postoje dvije mogućnosti:

- ručno pomaknite prsten **2** u položaj



ili, ovisno o vozilu, u položaj **0**;

- svjetla se automatski gase nakon zaustavljanja motora kada se otvore vrata vozača ili prilikom zaključavanja vozila. U tom slučaju, prilikom pokretanja motora, svjetla će se ponovno upaliti u skladu s položajem prstena **2** ovisno o stupnju vanjskog osvjetljenja, bez djelovanja na ručicu **1**.

Zvučni alarm za uključena svjetala

Ako su svjetla uključena nakon isključivanja motora, aktivira se zvučni alarm pri otvaranju vozačevih vrata kako bi vas se obavijestilo da su svjetla ostala uključena (da bi se izbjeglo pražnjenje akumulatora).

Funkcija pozdrava ulaza i izlaza iz vozila

(ovisno o vozilu)

Kada je funkcija uključena, dnevna i stražnja pozicijska svjetla automatski će se upaliti prilikom otkrivanja kartice ili otključavanja vozila.

Ona se automatski gase:

- otprilike minutu nakon paljenja;
- prilikom pokretanja motora, ovisno o položaju ručice svjetala;
- ili
- prilikom zaključavanja vozila.

Uključivanje/isključivanje funkcije

Za uključivanje ili isključivanje vanjske funkcije dobrodošlice, pogledajte upute za sustav multimedije.

Odaberite "ON" ili "OFF".

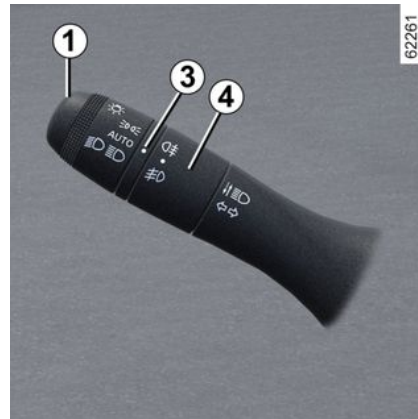

OSVJETLJENJE I SIGNALI

Prednja svjetla za maglu

#D Okrećite središnji prsten **4** ručice **1** sve dok se ne pojavi simbol nasuprot oznake **3**, zatim pustite.

Rad ovisi o odabranom položaju vanjskog osvjetljenja, a kontrolno svjetlo se pali na instrumentnoj ploči.

Stražnje svjetlo za maglu

0# Okrećite središnji prsten **4** ručice sve dok se ne pojavi simbol nasuprot oznake **3**, zatim pustite.

Ovisno o vozilu, ručica se vraća u početni položaj ili ostaje u položaju.

Rad ovisi o odabranom položaju vanjskog osvjetljenja, a kontrolno svjetlo se pali na instrumentnoj ploči.

Nemojte zaboraviti isključiti to svjetlo kada vam više ne bude potrebno kako ne biste ometali ostale vozače.

i Po magli, snijegu ili u slučaju da prevozite predmete više od krova, automatsko paljenje svjetala nije sustavno. Svjetlima za maglu upravlja vozač: kontrolna svjetla na instrumentnoj ploči obavještavaju vas jesu li upaljena (kontrolno svjetlo je upaljeno) ili ugašena (kontrolno svjetlo je ugašeno).

Gašenje svjetala za maglu

Postoje dvije mogućnosti:

- ručno, ovisno o vozilu, ponovno okrenite središnji prsten **4** kako biste doveli oznaku **3** nasuprot simbola svjetla za maglu koji želite isključiti. Odgovarajuće kontrolno svjetlo se pali na instrumentnoj ploči;
- automatski, svjetla se gase nakon zaustavljanja motora, prilikom zaključavanja vozila, a stražnja svjetla za maglu kada se otvore vrata vozača.

Gašenje vanjskog osvjetljenja dovodi do gašenja prednjeg i stražnjeg svjetla za maglu.

Podešavanje visine farova



Komanda **A** upotrebljava se za podešavanje visine farova u skladu s opterećenjem.

Okrenite komandu **A** prema dolje kako biste spustili farove ili prema gore da biste ih podigli.

OSVJETLJENJE I SIGNALI

Tablica s primjerima položaja za prilagodbu

2

	Primjeri položaja za prilagodbu kontrole A u skladu s opterećenjem
	Sve verzije s 4 vrata
Vozač sam ili sa suvozačem	0
Vozač i suvozač i dva ili tri putnika straga	0
Vozač i suvozač, tri putnika straga i prtljaga	1
Vozač s prtljagom ili teretom koji dosežu najveću dopuštenu masu pod opterećenjem	3

U donjoj tabeli navedeno je nekoliko primjera. U svakom slučaju prilagodite kontrolu **A** u skladu s opterećenjem vozila tako da cesta bude vidljiva i da se ne zaslepljuju drugi vozači.

ZVUČNI I SVJETLOSNI UPOZORITELJI

Zvučni upozoritelj



Pritisnite jedan od položaja **A**.

Svjetlosni upozoritelj

Za svjetlosno upozorenje povucite ručicu **1** prema sebi pa je pustite.



Svjetla upozorenja

 Pritisnite prekidač **2**.

Ovaj mehanizam uključuje istovremeno sva četiri žmigavca i bočne pokazivače smjera.

Smije se upotrebljavati samo u slučaju opasnosti kako bi se ostali vozači upozorili da se morate zaustaviti na neuobičajenom odnosno zabranjenom mjestu ili u posebnim uvjetima vožnje ili prometa.

Svjetla pokazivača smjera



Djelujte na ručicu **1** u ravni upravljača i u smjeru u kojem ćete okretati upravljač.

Impulzni način rada

Kratko pomaknite ručicu **1** prema gore ili dolje, ne prelazeći točku otpora, a zatim je otpustite: ručica će se vratiti u prvobitni položaj, a odgovarajući pokazivač smjera zatreperit će tri puta.

2

BRISAČ STAKLA

Brisač stakla, uređaj za pranje vjetrobranskog stakla

Vozilo opremljeno intervalnim brišačem stakla



A. jedno brisanje

Kratki pritisak pokreće jedan puni ciklus brišača stakla.

B. isključeno

C. intervalno brisanje

Između dva brisanja, metlice se zaustavljaju na nekoliko sekundi.

D. neprekidno sporo brisanje

E. neprekidno brzo brisanje

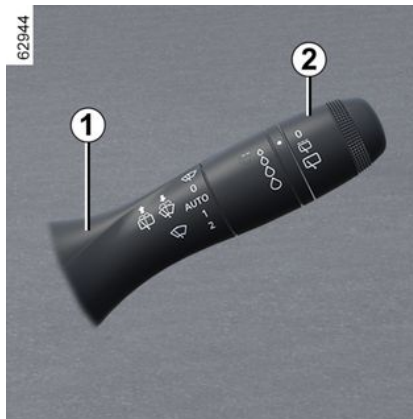

Osobitost

U vožnji, svako zaustavljanje vozila smanjuje brzinu brisanja. Iz neprekidnog brzog brisanja prelazite u neprekidno sporo brisanje. Kada vozilo ponovno krene, brisanje se vraća na prvotno odabranu brzinu.

Svako djelovanje na ručicu 1 ima prednost i poništava automatizam.

Napomena: kada perete vozilo u autopraonici, vratite prsten 2 na ručici 1 u položaj isključeno kako biste deaktivirali brisanje.

Napomena: nakon upotrebe, ne zaboravite vratiti prsten 2 na ručici 1 u položaj isključeno kako biste osigurali da se brisanje ne aktivira automatski pri sljedećoj uporabi.

Vozilo opremljeno brišačem stakla sa senzorom za kišu



Senzor za kišu nalazi se na vjetrobranskom staklu, ispred unutarnjeg retrovizora.

A. jedno brisanje

Kratki pritisak pokreće jedan puni ciklus brišača stakla.

B. isključeno

C. funkcija automatskog brišača stakla (ovisno o vozilu)

Kada je taj položaj odabran, sustav otkriva vodu na vjetrobranskom staklu i uključuje brisanje na prilagođenu brzinu.

BRISAČ STAKLA

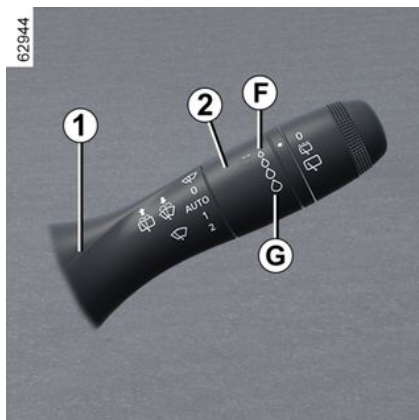

Moguće je promijeniti razinu uključivanja i vremenski interval brisanja metlicama okretanjem prstena:

- **F**: najmanja osjetljivost;
- **G**: najveća osjetljivost.

Što je osjetljivost veća to je brža reakcija brisača stakala i povećava se učestalost brisanja.

Prilikom uključivanja automatskog brisanja ili prilikom povećavanja osjetljivosti obavlja se jedan puni ciklus brisača.

Napomena:

- senzor za kišu služi samo kao pomoć. U slučaju smanjene vidljivosti vozač mora ručno pokrenuti brisač stakla. U slučaju magle ili ako sniježi, bri-

sanje se ne uključuje automatski i ostaje pod kontrolom vozača.

- u slučaju temperature ispod nule, automatsko brisanje ne uključuje se prilikom pokretanja vozila. Automatski se uključuje kada vozilo prijeđe prag brzine (približno 8 km/h).
- automatsko brisanje ne uključujte po suhom vremenu;
- vjetrobransko staklo do kraja odledite prije uključivanje automatskog brisanja;
- prilikom prolaska vozila kroz četke za pranje u praonici postavite ručicu **1** u položaj **B** da biste isključili automatsko brisanje stakla.

Ako je vaše vozilo opremljeno izbornikom za prilagođavanje postavki vozila, možete uključiti ili isključiti funkciju ➔ 105.

Na vozilima koja nisu opremljena izbornikom korisničkih podešavanja, tu funkciju može isključiti ovlaštenii trgovac.

smetnje u radu

U slučaju neispravnosti automatskog brisanja, brisač stakla radi u načinu rada s intervalnim brisanjem. Nazovite ovlaštenog zastupnika.

Rad senzora za kišu mogu ometati:

- oštećeni brisači vjetrobranskog stakla: sloj vode ili tragovi koje metlica ostavi na području dosega senzora mogu

povećati vrijeme reakcije automatskog brisača stakla ili povećati frekvenciju brisanja;

- vjetrobransko staklo koje je oštećeno ili napuknuto u području senzora ili vjetrobransko staklo zaprijetano prašinom, prljavštinom, kukcima, ledom, upotrebom voska za čišćenje i vodootpornih proizvoda. U ovom slučaju, metlica brisača stakla bit će manje osjetljiva ili možda uopće neće reagirati.



D. neprekidno sporo brisanje

E. neprekidno brzo brisanje

Osobitost

U vožnji, svako zaustavljanje vozila smanjuje brzinu brisanja. Iz neprekidnog brzog brisanja prelazite u neprekidno sporo brisanje. Kada vozilo po-

BRISAČ STAKLA

novno krene, brisanje se vraća na prvotno odabranu brzinu.

Svako djelovanje na ručicu **1** ima prednost i poništava automatizam.

Mjere opreza

– U slučaju leda provjerite prije prvog pokretanja brisača stakala da metlice nisu zalijepljene. Ako uključujete brisač stakla kada su metlice blokirane ledom postoji opasnost od oštećenja metlice i motorića brisača stakla.

– Nemojte uključivati brisače na suhom staklu. To vodi do prijevremene istrošenosti ili oštećenja metlica.

Osobito položaj prednjeg brisača (položaj za rad)

Ovaj položaj omogućuje podizanje metlica kako bi se mogle odvojiti od vjetrobranskog stakla.

Može biti korisno za:

- čišćenje metlica;
- oslobađanje metlica s vjetrobranskog stakla zimi;
- zamijenite metlice → **323**.

Uz uključen kontakt ili pokrenut motor dvaput podignite ručicu **1** u položaj **A** (jednim pokretom). Metlice se zausstavljaju u položaju udaljenom od poklopca motornog prostora.

Da biste metlice vratili u spušteni položaj, uz uključen kontakt provjerite jesu

li se brisači sklopili na vjetrobranskom staklu, zatim pomaknite ručicu **1** u položaj **A** (jedan ciklus).

Prije uključivanja kontakta, vratite brisače stakla na vjetrobransko staklo da biste izbjegli opasnost od oštećenja poklopca motora ili brisača vjetrobranskog stakla prilikom pokretanja brisača.



Prije bilo kakve radnje koja uključuje vjetrobransko staklo (pranja vozila, odleđivanja, čišćenja vjetrobranskog stakla itd.) vratite ručicu **1** u položaj **B** (isključeno). **Opasnost od ozljeda i/ili oštećenja.**



U slučaju da na vjetrobranskom staklu ima prepreka (prljavština, snijega, leda itd.), očistite vjetrobransko staklo (uključujući i središnje područje iza unutarnjeg retrovizora) prije uključivanja brisača (opasnost od pregrijavanja motora brisača). Ako neka prepreka ometa pomicanje metlice, ona se može zausstaviti. Uklonite prepreku i ponovno ručicom za brisanje uključite brisač stakla.

BRISAČ STAKLA

Uređaj za pranje stakla



S uključenim kontaktom, povucite ručicu **1** zatim ju otpustite.

Dugim pritiskom uključuju se, osim pranje stakla, dva pokreta brisača te nakon nekoliko sekundi i treći.

Napomena: kod negativne temperature postoji opasnost da se tekućina za pranje stakla smrzne na vjetrobranskom staklu i smanji vidljivost. Vjetrobransko staklo prije čišćenja zagrijte pomoću komande za odmagljivanje.



Prilikom zahvata ispod poklopca motora, provjerite da je ručica brisača stakla u položaju **B** (zaustavljanje).

Opasnost od ozljeda



Učinkovitost metlice brisača stakla

Provjeravajte stanje metlica brisača stakla. Njihov vijek trajanja ovisi o vama:

- mora ostati čista: redovito čistite metlice i stražnje staklo vodom i sapunom;
- nemojte koristiti brisač dok je staklo suho;
- ako ga dulje vrijeme ne upotrebljavate, otpustite ga sa stakla.

U svakom slučaju, zamijenite ga čim se učinkovitost počne smanjivati: otprilike jednom godišnje

→ 323.

Mjere opreza pri upotrebi brisača

- U vremenskim uvjetima s mrazom ili snijegom prije uključivanja brisača stakla očistite stražnje staklo (postoji opasnost od pregrijavanja motoriča brisača);
- provjerite da ništa ne ometa prolaz metlice.

SPREMNIK GORIVA

Vozila s benzinskim i vozila s dizel motorom

2

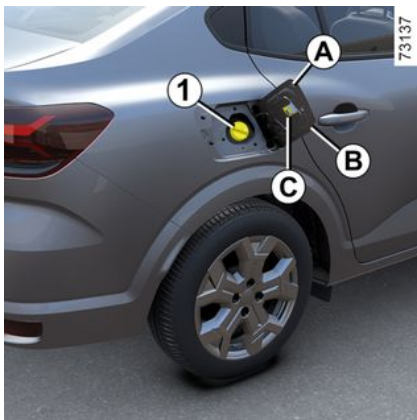

Iskoristiva zapremina spremnika: otprilike 50 litara.

Ovisno o vozilu, za otvaranje vratašca spremnika goriva **A**, umetnite prst u prorez **B**.

Da biste ih zatvorili, rukom pritisnite vratašca spremnika goriva **A** do graničnika. Na nekim vozilima, čep **1** se otključava ključem za kontakt. U protivnom, spojen je s vozilom preko plastične niti. Pojediniosti o punjenju spremnika potražite u članku "Punjenje goriva".



Ovisno o vozilu, povucite ručicu **2** kako biste odbravili vratašca spremnika goriva **A**. Otvorite ih i odvijte čep spremnika goriva **1**.

Držač čepa **3** na vratašcima spremnika predviđen je za držanje čepa za vrijeme punjenja.



Čep za punjenje: poseban je. Ako ga morate zamijeniti, provjerite da je istovjetan tvornički

ugrađenom čepu. Obratite se Predstavniku marke.

Nemojte rukovati čepom u blizini vatre ili izvora topline.

Nemojte prati područje punjenja uređajem pod visokim tlakom.

Kvaliteta goriva

Upotrebljavajte gorivo visoke kvalitete te poštujujte važeće zakone svake zemlje. Mora odgovarati specifikacija-

SPREMNIK GORIVA

ma na naljepnici **C** na unutarnjoj strani vratašca spremnika goriva ➔ 335.

Vozila s benzinskim motorom

Upotrebljavajte obavezno bezolovni benzin. Oktanski broj (RON) mora odgovarati vrijednostima koje se nalaze na naljepnici **C** smještenoj s unutarnje strane vratašca spremnika goriva ➔ 335.

Verzija s dizel motorom

Obavezno upotrebljavajte dizel gorivo koje odgovara specifikacijama navedenim na naljepnici **C** s unutarnje strane vratašca spremnika goriva ➔ 335.



Goriva koja su u skladu s europskim standardima s kojima su motori vozila koji se prodaju u Europi kompatibilni ➔ 335.



Za punjenje goriva motor mora biti isključen (ne samo u stanju pripravnosti kod vozila s funkcijom Stop and Start): morate isključiti kontakt ➔ 136, ➔ 138.

Opasnost od požara.



Nemojte miješati benzin (bezolovni ili E85) u dizel gorivo, čak i u malim količinama.

Nemojte upotrebljavati gorivo na bazi etanola ako vaše vozilo nije prilagođeno.

Nemojte dodavati AdBlue u gorivo jer biste tako mogli oštetiti motor ➔ 128. Ako gorivu želite dodati aditiv, upotrijebite proizvod koji odobrava naša tehnička služba. Potražite savjet kod Predstavnika marke.



Svaki zahvat ili promjena na sustavu za dovod goriva (upravljačke jedinice, ožičenja, sustav goriva, brizgaljka, zaštitni poklopci...) je strogo zabranjen zbog opasnosti koje može predstavljati za vašu sigurnost (osim za stručno osoblje Mreže marke).



Prilikom izvođenja zahvata u blizini motora, motor može biti zagrijan. Osim toga, motoventilator se može uključiti u svakom trenutku. Naljepnica  u motornom prostoru ukazuje na to.

Opasnost od ozljeda

Punjenje goriva

Prije nego što povučete okidač pištolja za punjenje spremnika, s isključenim kontaktom na vozilu umetnite mlaznicu pištolja **do kraja** (kako biste spriječili prskanje).

Držite ga u tom položaju cijelo vrijeme punjenja. Nakon prvog automatskog zaustavljanja za kraj punjenja, moguće je napraviti još maksimalno dva pritiska za uključivanje pištolja kako bi se sačuvalo volumen ekspanzije.

Prilikom punjenja, pazite da voda ne uđe u spremnik.

Nakon punjenja ponovno postavite čep **1** i zatvorite vratašca za punjenje **A** kako voda ili strana tijela ne bi ušla u sustav.

SPREMNIK GORIVA

Uvijek pazite da čep **1**, vratašca **A** i njegov vanjski rub ostanu čisti i očišćeni od prašine, blata, prljavštine itd.

Poseban slučaj

Ako je vozilo bilo zaustavljeno otprilike tri mjeseca, **morate dodati goriva kako biste spriječili oštećenje pumpe za gorivo.**

Da biste to učinili, dok je kontakt isključen nadolijte gorivo ili dodajte barem **otprilike 10 litara**, a zatim pokrenite motor za pokretanje rada pumpe i obnavljanje goriva u sustavu.

Ako zbog razine goriva u spremniku nije moguće nadoliti najmanje 5 litara goriva, vozite vozilo sve dok se spremnik dovoljno ne isprazni.

Vozila s benzinskim motorom

Upotreba benzina s olovom mogla bi oštetiti mehanizme protiv zagađenja okoliša i mogla bi dovesti do gubitka jamstva.

Kako bi se spriječilo punjenje benzina s olovom, naljevno grlo spremnika benzina ima suženje sa zaštitnim sustavom koje **osigurava upotrebu pištolja za nalijevanje bezolovnog benzina** (na benzinskim crpkama).



Stalan miris goriva

U slučaju stalnog mirisa goriva:

- zaustavite vozilo u skladu s uvjetima u prometu i isključite kontakt;
- uključite signal upozorenja, neka svi putnici napuste vozilo i držite ih udaljene od područja prometovanja;
- nazovite Predstavnika marke.

verzija GPL

Korisna zapremnina spremnika LPG: otprilike 40 litara ili 50 litara (ovisno o vozilu).

SPREMNIK REAGENSA

Svakako se ponašajte u skladu sa zakonom države u kojoj se nalazite.

Važno je napomenuti da nepoštivanje zakonskih odredbi na snazi može dovesti do pokretanja sudskog postupka nad vlasnikom vozila.

Princip rada

Reagens je namijenjen dizelskim motorima opremljenim sustavom SCR (selektivna katalitička redukcija).

Upotreba reagensa smanjuje količinu dušikovih oksida u ispušnim plinovima.

Potrošnja reagensa u stvarnom vremenu ovisi o uvjetima upotrebe vozila, ugrađenoj opremi i načinu vožnje.

Kakvoća reagensa

Upotrebljavajte isključivo **tekućine Ad-Blue koje su u skladu sa ISO 22241 standardom i oznakom na poklopcu spremnika.**



Da biste nadopunili reagens, motor mora biti zaustavljen (ne samo u stanju pripravnosti u slučaju vozila opremljenih funkcijom Stop and Start). Morate isključiti kontakt → 136, → 138.



Ako se pojavi poruka "xxxKM DO BLOKADE, NADOLIJTE TEKUĆINU ADBLUE", napunite spremnik tekućine AdBlue prema uputama za punjenje. Opasnost od imobilizacije vozila.

Nadopuna

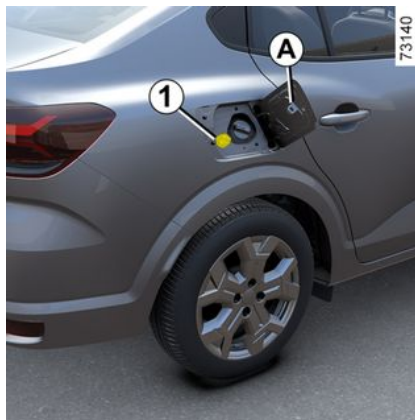

Iskoristiva zapremina spremnika: otprilike **11 litara.**

Kada je kontakt isključen, otvorite vratašca **A**, a zatim odvrnite čep **1**.

Napomena: pri visokim temperaturama spremnika, para amonijevog hidroksida može izlaziti iz otvora s kojeg ste skinuli čep.

Spremnik se može napuniti na benzinskim crpkama. Kod isključenog kontakta, umetnite pištolj kako biste gurnuli zaklopku i gurnite ga **do kraja** prije početka punjenja spremnika goriva (postoji opasnost od prskanja goriva).

Držite ga u tom položaju cijelo vrijeme punjenja.

Nakon prvog automatskog zaustavljanja za kraj punjenja, moguće je napraviti još maksimalno dva pritiska za uključivanje pištolja kako bi se sačuvao volumen ekspanzije.

U ostalim slučajevima punjenja, od presudne je važnosti da pročitate informacije navedene na spremniku reagensa (npr. na limenki ili boci).



Čep za punjenje: poseban je.

Ako ga morate zamijeniti, provjerite da je istovjetan s tvornički ugrađenim čepom. Obratite se Predstavniku marke. Nemojte prati područje punjenja uređajem pod visokim tlakom.

SPREMNIK REAGENSA

Mjere opreza

Prilikom punjenja:

- **s oprezom rukujte reagensom. Mogu oštetiti odjeću, cipele, dijelove karoserije itd.**

– pazite da u spremnik ne uđe voda.

Ako se reagens prepuni ili iscuri po laku vozila, brzo očistite zahvaćeno područje velikom količinom hladne vode i mekom krpom.

Napomena: ako se tekućina AdBlue kristalizira, upotrijebite meku spužvu.



Reagens ne smije doći u kontakt s očima ili kožom. Ako do takvog kontakta dođe, obilno isperite vodom. Po potrebi, potražite savjet liječnika.

U ekstremnim hladnim vremenskim uvjetima

U uvjetima smrzavanja, spremnik tekućine AdBlue mora se nadopuniti čim se na instrumentnoj ploči pojave

kontrolno svjetlo  i poruka "NAPUNITE ADBLUE PRIJE 1,200 km".

Posebni slučajevi

Tekućina AdBlue zamrzava se na temperaturama nižim od otprilike $-10\text{ }^{\circ}\text{C}$.

U takvim uvjetima nemojte pokušavati puniti spremnik kada je tekućina zamrznuta. U slučaju potrebe za nadoljevanjem ili punjenjem spremnika re-

agensom (uključeno svjetlo ) , parkirajte vozilo na toplijem mjestu ako je to moguće tako da reagens ponovno postane tekućina. U protivnom, neka kvalificirani stručnjak nadolije ili napuni spremnik reagens tekućinom.



Nakon što napunite spremnik tekućine AdBlue provjerite jesu li spremnik i poklopac zatvoreni, zatim pokrenite motor i **ČEKAJTE 10 sekundi dok je vozilo zaustavljeno, a motor radi** prije nego što nastavite vožnju.

Ako se ta radnja ne obavi, punjenje spremnika neće se registrirati automatski dok ne protekne nekoliko desetaka minuta vožnje.

Poruka "NADOLIJTE TEKUĆINU ADBLUE" i/ili kontrolna svjetla će se pojavljivati sve dok sustav ne registrira punjenje.





Nisu dopušteni nikakvi radovi ni na jednom dijelu sustava. Da bi se spriječila šteta, samo stručno osposobljeno osoblje iz naše mreže smije raditi na sustavu.

SPREMNIK REAGENSA

Održavanje/Raspon

Informacije prikazane na instrumentnoj ploči mogu biti popraćene zvučnim signalom (pištanje).







2

Kontrolna svjetla	Poruka	Što napraviti?
-	"NAPUNITE TEKUĆINOM AD-BLUE prije 2400 km"	Kada se pri uključenom kontaktu prikaže poruka, na raspolaganju imate manje od 2400 km preostalog dosega . Napunite ili neka ovlašteni zastupnik napuni ili nadopuni spremnik reagensa .
Pali se 	"NAPUNITE TEKUĆINOM AD-BLUE prije 1200 KM"	Kada se pri uključenom kontaktu prikaže poruka, na raspolaganju imate između 1200 i 800 km preostalog dosega . Napunite ili neka ovlašteni zastupnik napuni ili nadopuni spremnik reagensa .
Pali se 	"xxxKM DO BLOKADE, NADOLIJTE TEKUĆINU ADBLUE"	Pri uključenom kontaktu poruka se prikazuje i ponavlja: – otprilike svakih 100 km, s preostalom količinom možete prijeći između 800 i 200 km ; – otprilike svakih 50 km, na raspolaganju imate manje od 200 km preostalog dosega . U svakom slučaju, napunite spremnik reagensa čim prije ili neka ga napuni ovlašteni zastupnik.
Pali se 	"0 KM DO BLOKADE, NADOLIJTE TEKUĆINU ADBLUE"	Motor se ne pokreće. Za ponovno pokretanje morate spremnik reagensa napuniti sami.

SPREMNIK REAGENSA

Kvarovi sustava

Informacije prikazane na instrumentnoj ploči mogu biti popraćene zvučnim signalom (pištanje).

Kontrolna svjetla	Poruka	Očitavanja
 i 	"PROVJERITI SUSTAV PROTIV ZAGAĐIVANJA" "PROVJERITE KVALITETU TEKUĆINE ADBLUE" "PROVJERITE UBRIZGAVANJE TEKUĆINE ADBLUE"	Ukazuje na neispravnost sustava. Kontaktirajte svog ovlaštenog trgovca što je prije moguće.
 i 	"xxxKM DO BLOKADE KONTROLE EMISIJA"	Ukazuje na kvar sustava i činjenicu da unutar sljedećih 800 km u jednom trenutku više nećete moći ponovno pokrenuti vozilo. Ta upozorenja se ponavljaju: -svakih 100 km, sve dok ne ostane između 800 i 200 km prije nego što se vozilo ne bude moglo ponovno pokrenuti; – svakih 50 km, u trenutku kada ostane manje od 200 km dosega prije no što se vozilo ne bude moglo ponovno pokrenuti. Kontaktirajte svog ovlaštenog trgovca što je prije moguće.
 i 	"0 KM DO BLOKADE KONTROLE EMISIJE."	Pokazuje da se vozilo neće moći pokrenuti nakon što ga ugasite. Nazovite ovlaštenog zastupnika.

RAZRAĐIVANJE

Vozila s benzinskim motorom

Tijekom prvih **1000 km** nemojte prelaziti brzinu od 130 km/h u najvišem stupnju prijenosa.

Tek nakon otprilike **3000 km** vaše će vozilo raditi punom snagom.

Učestalost servisnih pregleda: pogledajte u knjižici održavanja vozila.

Verzija s dizel motorom

Prvih **1500 km** nemojte prelaziti brzinu od 130 km/h u najvišem stupnju prijenosa, odnosno 2500 o/min. Nakon te kilometraže možete voziti brže, ali tek nakon 6000 km vaše će vozilo pokazati svoju punu snagu.

Za vrijeme razrađivanja, nemojte naglo ubrzavati dok je motor hladan i nemojte da motor radi na prevelikom broju okretaja.

Učestalost servisnih pregleda: pogledajte u knjižici održavanja vozila.

Napomena: za nova vozila u fazi uhdavanja: razina rashladne tekućine može biti iznad oznake "MAXI" na spremniku i zatim pasti na razinu između oznaka "MINI" i "MAXI".

Ovo ne predstavlja rizik.

POKRETANJE, ZAUSTAVLJANJE MOTORA

Prekidač paljenja na vozilu s ključem.

Položaj "Stop i blokiran upravljač" A

Za zaključavanje: izvadite ključ **1** i okrenite kolo upravljača sve do za-
bravljenja stupa upravljača.

Za odbravljenje lagano okrećite ključ i upravljač.

Položaj "Uključeno" B

Kontakt je uključen.

- **Vozila s benzinskim motorom:** možete pokrenuti vozilo.
- **Vozila s dizelskim motorom:** mo-
tor je u fazi predgrijanja.

Položaj "Pokretanje" C



Ako se motor ne pokreće, treba po-
maknuti ključ unazad prije ponovnog
pokretanja elektropokretača.

Pustite ključ čim se motor pokrene.

**Osobitost vozila opremljenih auto-
matskim mjenjačem**

→ 145 .

Pokretanje motora

Ovisno o vozilu, ako je uključena neka
brzina, za pokretanje motora morate
pritisnuti papučicu spojke ili staviti ruči-
cu mjenjača u neutralan položaj. Na
putnom računalu prikazat će se poruka
obavijesti "Neutralno + START".

U vrlo hladnim uvjetima (temperature
ispod $-20\text{ }^{\circ}\text{C}$): kako biste olakšali po-
kretanje motora, uključite kontakt ne-
koliko sekundi **prije** pokretanja motora.

U slučaju pokretanja motora kada su
vanjske temperature vrlo niske (niže
od $-10\text{ }^{\circ}\text{C}$) držite pritisnutom papučicu
spojke sve dok se motor ne pokrene.

Na vozilima opremljenim automatskim
mjenjačem, prije pokretanja postavite
ručicu u položaj **P** ili **N** i pritisnite papu-
čicu kočnice. → 145.



Vozila s benzinskim motorom

- Okrenite ključ u položaj "Pokretanje"
bez pritiskanja papučice gasa.
- Pustite ključ čim se motor pokrene.



Verzija s dizel motorom

POKRETANJE, ZAUSTAVLJANJE MOTORA

Okrenite ključ za kontakt sve do položaja "Uključeno" **B** i držite ga u tom položaju sve do gašenja kontrolnog svjetla predgrijanja motora.

Okrenite ključ u položaj "Pokretanje" **C** bez ubrzavanja.

Pustite ključ čim se motor pokrene.

Zaustavljanje motora

Dok je motor u slobodnom hodu, okrenite ključ u položaj "Stop" **A**.

Osobitost

Ovisno o vozilu, dodatna oprema (npr. autoradio) prestaje s radom prilikom isključenja motora, otvaranja vrata vozača ili zaključavanja vrata.



Nikada ne vozite na nizbrdici u slobodnom hodu. Postoji opasnost od nepokretanja servo

upravljanja.

Opasnost od nesreće.

verzija GPL

Motor se uvijek pokreće na benzin.



Dok je spremnik goriva prazan, vozilo se ne može pokrenuti ili voziti isključivo u načinu rada LPG.

Rad na dvije vrste goriva (LPG/ benzin) zahtijeva prisutnost benzina (za pokretanje, velika ubrzanja, niske temperature itd.). Ako se na instrumentnoj ploči pojavi narančasto kontrolno svjetlo



popraćeno zvučnim signalom, napunite spremnik s najmanje 8 litara goriva.



Više informacija o verzijama LPG-a → 22.



Nemojte parkirati vozilo niti pokretati motor na mjestima gdje ima zapaljivih tvari i materijala, kao što su trava i lišće, koji mogu doći u dodir s vrućim ispušnim sustavom.



Nikada ne isključujte kontakt prije potpunog zaustavljanja vozila,

zaustavljanje motora isključuje pomoćne sustave: Kad se motor zaustavi, servo kočioni sustav, sustav servo upravljanja i pasivni zaštitni mehanizmi kao što su airbags i zatezači više neće funkcionirati.



Odgovornost vozača prilikom parkiranja ili zaustavljanja vozila

Nikada ne ostavljajte dijete, nesamostalnu odraslu osobu ili životinju u vozilu kada ga napuštate, čak niti na kratko. Naime, oni bi mogli dovesti u opasnost sebe ili druge osobe pokretanjem motora, uključivanjem opreme kao na primjer podizača stakala ili pak zaključati vrata. Osim toga, kada je vani vruće /ili sunčano, temperatura u unutrašnjosti putničkog prostora brzo raste.

OPASNOST OD SMRTI ILI TEŠKIH OZLJEDA.

POKRETANJE, ZAUSTAVLJANJE MOTORA

Prekidač paljenja na vozilu s karticom



67811



71682

Kartica mora biti u području otkrivanja **1**.

Za pokretanje:

– na vozilu s automatskim mjenjačem postavite ručicu u položaj **P** ili **N**, pritisnite papučicu kočnice, a zatim gumb **2**. Na vozilima Hybrid, na instrumentnoj ploči svijetli poruka READY uz zvučni signal. Poruka nestaje kada je brzina vozila veća od približno 5 km/h km/h;

– na vozilima opremljenim ručnim mjenjačem pritisnite papučicu kočnice ili spojku i pritisnite gumb **2**. Ako je mjenjač u brzini, jedino pritisak na papučicu spojke omogućava pokretanje motora.

Osobitosti

– Ako se neki od uvjeta za pokretanje ne zadovolje, na instrumentnoj će se ploči prikazati poruka "Pritisni kočnicu + START", "Pritisni spojku + početak" ili "Stavite u P";

– U nekim će slučajevima biti potrebno okrenuti kolo upravljača i istovremeno pritisnuti gumb za pokretanje **2** za lakše odbravljanje stupa upravljača: u tom slučaju poruka "Zakrenite volan + START" će vas na to upozoriti.

verzija GPL

Motor se uvijek pokreće na benzin.

 **Dok je spremnik goriva prazan, vozilo se ne može pokrenuti ili voziti na isključivo u načinu rada LPG.**

Rad na dvije vrste goriva (LPG/ benzin) zahtijeva prisutnost benzina (za pokretanje, velika ubrzanja, niske temperature itd.). Ako se na instrumentnoj ploči pojavi narančasto kontrolno svjetlo

 popraćeno zvučnim signalom, napunite spremnik s najmanje 8 litara goriva.

 Više informacija o verzijama LPG-a ➔ **22**.

Pokretanje s otvorenim prtljažnikom u načinu rada "slobodne ruke"

U ovom slučaju kartica ne smije biti u prtljažniku.

POKRETANJE, ZAUSTAVLJANJE MOTORA



Odgovornost vozača prilikom parkiranja ili zaustavljanja vozila

Nikada ne ostavljajte dijete, nesamostalnu odraslu osobu ili životinju u vozilu kada ga napuštate, čak niti na kratko.

Naime, oni bi moglo dovesti u opasnost sebe ili druge osobe pokretanjem motora, uključivanjem opreme kao na primjer podizača stakala ili pak zaključati vrata.

Osim toga, kada je vani vruće /ili sunčano, temperatura u unutrašnjosti putničkog prostora brzo raste.

OPASNOST OD SMRTI ILI TEŠKIH OZLJEDA.

Funkcija dodatne opreme

(Uključivanje kontakta)



Čim uđete u vozilo, na raspolaganju imate neke funkcije (autoradio, navigacijski sustav, brisači stakla, itd.).

Kako biste mogli upotrebljavati druge funkcije, kada je kartica u putničkom prostoru, pritisnite gumb **2** bez pritiskanja papučica.

smetnje u radu



U nekim slučajevima, može se dogoditi da kartica slobodne ruke ne radi:

- kada je baterija kartice istrošena, prazan akumulator itd.
- kartica je u blizini uređaja koji radi na istoj frekvenciji (monitor, mobilni telefon, uređaj za videoigre itd.);
- vozilo se nalazi na području s jakim elektromagnetskim zračenjem.

Na instrumentnoj ploči prikazuje se poruka "Staviti karticu u zonu + START".

POKRETANJE, ZAUSTAVLJANJE MOTORA



Pritisnite papučicu kočnice ili spojke, a zatim postavite karticu **3** (**A** ili **B**) na simbol **4** (**A** ili **B**). Pritisnite gumb **2** za pokretanje vozila. Poruka se gasi.



Uvjeti za zaustavljanje motora



Vozilo mora biti zaustavljeno, a ručica u položaju **P** za vozila s automatskim mjenjačem.

Uz karticu u vozilu pritisnite tipku **2**: motor će se isključiti.

Stup upravljača zaključava se prilikom otvaranja vozačevih vrata ili prilikom zaključavanja vozila.

Ako kartica nije više u putničkom prostoru ili je potrošena baterija kartice, kada je vozilo zaustavljeno i pokušate isključiti motor na instrumentnoj se ploči prikazuje poruka "Kartica odsutna prit./ drži START": pritisnite gumb **2** najmanje tri sekunde. Ako kartica više nije u putničkom prostoru, pobrinite se da je ponovno dohvatite prije nego što pritis-

POKRETANJE, ZAUSTAVLJANJE MOTORA

nete i držite gumb: bez kartice nećete moći pokrenuti vozilo.

Kad se motor zaustavi, dodatna oprema (autoradio, ...) koja je upotrebljavana u tom trenutku nastavlja s radom otprilike 10 minuta.

Prilikom otvaranja vozačevih vrata dodatna se oprema isključuje.



Nikada ne isključujte kontakt dok se vozilo ne zaustavi. Kad se motor zaustavi, kočioni sustav, sustav servo upravljanja itd. i pasivni zaštitni mehanizmi kao što su airbags i zatezači više neće funkcionirati.



Nemojte parkirati vozilo i nemojte pokretati motor na mjestima gdje ima zapaljivih tvari i materijala, kao što su trava ili lišće, koji mogu doći u dodir s vrućim ispušnim sustavom.



Kada napuštate vozilo, a osobito ako kartica ostaje kod vas, provjerite je li motor zaista zaustavljen.

Funkcija Stop and Start (pokretanje i zaustavljanje motora)

Ovaj sustav omogućuje smanjenje potrošnje goriva i emisije stakleničkih plinova. Sustav se automatski uključuje prilikom pokretanja vozila. Sustav zaustavlja motor u vožnji (stanje mirovanja) kada se vozilo zaustavi (u slučaju prometne gužve, zaustavljanja na semaforu...).

Uvjeti stanje mirovanja motora

Vozilo je voženo od njegovog posljednjeg zaustavljanja.

Za vozila opremljena automatskim mjenjačem:

– ručica mjenjača postavljena je u položaj **D**, **L** (ovisno o vozilu) ili u položaj **N**;

i

– papučica kočnice je pritisnuta (dovoljno jako);

Ovisno o vozilu, ako kontrolno svjetlo



treperi i na instrumentnoj ploči

se prikazuje poruka "Pritisni pedalu kočnice", to ukazuje na to da papučica kočnice nije dovoljno pritisnuta;

i

– papučica gasa nije pritisnuta;

i

– brzina vozila je nula tijekom otprilike 1 sekunde.

Stanje mirovanja motora ostaje uključeno ako je uključen položaj **P** ili ako je položaj **N** uključen sa zategnutom parkirnom kočnicom, a papučica kočnice je otpuštena.

Za vozila opremljena ručnim mjenjačem:

– Ručica mjenjača je u neutralnom položaju (praznom hodu);

Ako treperi kontrolno svjetlo  treperi i na instrumentnoj se ploči prikazuje poruka "Prebacite u neutralan položaj, morate prebaciti ručicu mjenjača u neutralan položaj;

i

– papučica spojke otpuštena;

i

– brzina vozila manja je od otprilike 5 km/h.

Za sva vozila:

POKRETANJE, ZAUSTAVLJANJE MOTORA

3 stalno upaljeno kontrolno svjetlo  na instrumentnoj ploči upozorava vas da je motor u stanju mirovanja.

Dodatna oprema vozila ostaje djelatna za vrijeme trajanja stanja mirovanja motora.

Kada motor prijeđe u stanje mirovanja, servo upravljač možda više neće biti funkcionalan.

U tom će slučaju ponovno postati funkcionalan kad motor više ne bude u stanju mirovanja ili kada brzina prijeđe granicu od otprilike 1 km/h (na nizbrdici i sl.).



U slučaju stanja mirovanja motora, automatska parkirna kočnica (ovisno o vozilu) neće se automatski zategnuti.



Nikada ne ostavljajte vozilo da radi s motorom u stanju mirovanja (upaljeno je kontrolno svjetlo



na instrumentnoj ploči).



→ 138.

Prije nego što izađete iz vozila motor se mora ugasisi (a ne postaviti u stanje mirovanja) → 136,

Sprječavanje stanja mirovanja motora

U nekim je situacijama, primjerice, prilikom ulaska u raskršće, moguće (dok je sustav uključen) zadržati motor u radu za brzo ponovno pokretanje.

Za vozila opremljena automatskim mjenjačem:

Držite vozilo imobilizirano lagano pritišćući papučicu kočnice.

Za vozila opremljena ručnim mjenjačem:

Držite pritisnutom papučicu spojke.



Za punjenje goriva motor mora biti isključen (ne samo u stanju pripravnosti kod vozila s funkcijom Stop and Start): morate isključiti kontakt → 136 → 138.

Opasnost od požara.

Isključenje stanja mirovanja motora

Za vozila opremljena automatskim mjenjačem:

– kada su otvorena vrata vozača

ili

– kada je sigurnosni pojas vozača otkopčan

ili

– papučica je kočnice otpuštena, a položaj **D** ili **L** je uključen (ovisno o vozilu);

ili

– kada je papučica kočnice otpuštena, uključen je položaj **N** i parkirna je kočnica otpuštena;

ili

– kada je papučica kočnice ponovno pritisnuta, uključen je položaj **P** ili je uključen položaj **N**, a zategnuta je parkirna kočnica → 145;

ili

– uključen je položaj **R**;

ili

– papučica gasa je pritisnuta.

Za vozila opremljena ručnim mjenjačem:

– pri otvaranju vrata vozača, bez uključenog stupnja prijenosa i s otpuštenom papučicom spojke

POKRETANJE, ZAUSTAVLJANJE MOTORA

- ili
- pri otkopčavanju sigurnosnog pojasa vozača, bez uključenog stupnja prijenosa i s otpuštenom papučicom spojke
- ili
- mjenjač je u neutralnom položaju i papučica spojke je blago pritisnuta;
- ili
- uključena je brzina i papučica spojke je do kraja pritisnuta.

Posebna napomena: ovisno o vozilu, ako isključite kontakt dok je motor u stanju mirovanja, na instrumentnoj se ploči na nekoliko sekundi može prikazati kontrolno svjetlo .



Na vozilima opremljenim ručnim mjenjačem:

ponovno pokretanje može se prekinuti ako se papučica spojke prebrzo otpusti dok je uključen stupanj prijenosa.

Uvjeti u kojima motor neće biti stavljen u stanje mirovanja

Neki uvjeti onemogućuju sustavu stavljanje motora u stanje mirovanja, posebno sljedećim situacijama:

- ako vrata vozača nisu zatvorena;

- sigurnosni pojas vozača nije zakopčan;
- uključena brzina za vožnju unatrag
- ako poklopac motora nije završen;
- vanjska temperatura je previsoka ili preniska;
- ako akumulator nije dovoljno napunjen;
- ako je prevelika razlika između temperature u vozilu i zadane vrijednosti temperature na klima uređaju s automatskim upravljanjem;
- Funkcija Pomoć pri parkiranju je uključena;
- nadmorska visina je previsoka;
- nagib je prevelik za vozila opremljena automatskim mjenjačem;
- uključena je funkcija „Brzo postizanje dobre vidljivosti” → 253;
- ako temperatura motora nije zadovoljavajuća;
- u tijeku je obnavljanje sustava protiv zagađivanja;
- ...



Prije provođenja bilo kakvih zahvata u motornom prostoru morate isključiti kontakt → 136,

→ 138.

Osobitosti automatskog ponovnog pokretanja motora

U određenim uvjetima, motor se može ponovno pokrenuti bez vaše intervencije, a u svrhu osiguranja vaše sigurnosti i udobnosti.

Ovo se može dogoditi kada:

- vanjska temperatura je previsoka ili preniska;
- uključena je funkcija „Brzo postizanje dobre vidljivosti” → 253;
- ako akumulator nije dovoljno napunjen;
- ako je brzina vozila veća od 5 km/h (na nizbrdici...);
- papučica kočnice se više puta pritišće ili ako treba uključiti kočnice;
- ...



Prije nego što izađete iz vozila motor se mora ugasiti (a ne postaviti u stanje mirovanja) → 136,

→ 138.

POKRETANJE, ZAUSTAVLJANJE MOTORA

Isključivanje, uključivanje funkcije



Za isključivanje funkcije pritisnite prekidač **1**. Poruka "Stop & Start deaktiviran" pojavljuje se na instrumentnoj ploči i uključuje se kontrolno svjetlo prekidača **1**.

Ponovnim pritiskom sustav se ponovno uključuje. Poruka "Stop & Start aktivan" pojavljuje se na instrumentnoj ploči i isključuje se kontrolno svjetlo prekidača **1**.

Sustav se automatski ponovno uključuje prilikom svakog pokretanja vozila pritiskom na gumb za pokretanje

➔ 138.

smetnje u radu

Kada se na instrumentnoj ploči prikaže poruka "Provjerite Stop & Start" popraćena uključivanjem kontrolnog svjetla prekidača **1**, to upućuje na to da je sustav isključen.

Potražite savjet kod Predstavnika marke.



Posebna napomena: kada je motor u stanju pripravnosti, jednim pritiskom na prekidač **1** automatski se ponovno pokreće motor.

KOMANDA STUPNJA PRIJENOSA

Ručica mjenjača

Uključivanje brzine za vožnju unazad



(dok je vozilo zaustavljeno)

Vozilo s ručnim mjenjačem: pomaknite ručicu u neutralan položaj, a zatim u položaj za vožnju unazad.

Pratite raspored brzina nacrtan na kugli ručice mjenjača **1** i podignite prsten **2** uz kuglu ručice mjenjača za uključivanje brzine za vožnju unazad.

Vozila opremljena automatskim mjenjačem → 145

Svjetla za vožnju unazad pale se prilikom uključivanja brzine za vožnju unazad (kontakt uključen).

Automatski mjenjač, elektronička ručica

Ručica mjenjača 1



R: brzina za vožnju unatrag

N: neutralni položaj

D: stupanj prijenosa za vožnju naprijed

P: parkiranje, gumb **2**

Prikaz **3** na instrumentnoj ploči ukazuje na uključeni položaj ručice mjenjača **1**.

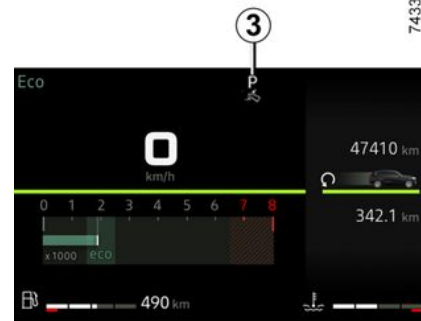

Prikaz **3** na instrumentnoj ploči ukazuje na uključeni položaj ručice mjenjača **1**.



Prije izlaska iz vozila provjerite prikazuje li se kontrolno svjetlo **P** na instrumentnoj ploči i kontrolno svjetlo gumba **2**.
Opasnost od gubitka imobilizacije vozila.

Način rada

Dok je vozilo zaustavljeno, a ručica mjenjača **1** u položaju **P**, pokrenite motor vozila.

KOMANDA STUPNJA PRIJENOSA

S nogom na papučici kočnice (kontrolno svjetlo **3** nestaje sa zaslona) izađite iz položaja **P** i uključite položaj **D**.

Ručica se smije postaviti u položaj **D**, **B** ili **R** samo dok je vozilo zaustavljeno, dok je noga na papučici kočnice, a papučica gasa otpuštena.

Način rada



Ručicu mjenjača **1** pomaknite za jedan ili dva stupnja prema naprijed ili natrag da biste aktivirali željeni položaj (**R**, **N**, **D** ili **B**), a zatim otpustite ručicu i ona će se vratiti u svoj stabilni položaj.

Uključeni položaj svijetli na instrumentnoj ploči.

Ako neki uvjeti onemogućuju mijenjanje položaja, željeni položaj treperi na instrumentnoj ploči.

Za aktiviranje položaja **P**



Dok je vozilo zaustavljeno i motor u radu ili je kontakt uključen, pritisnite gumb **2** za uključivanje položaja **P**. Kontrolno svjetlo na gumbu **2** počinje svijetliti narančasto kad se uključu položaj za parkiranje **P** na mjenjaču.

Za deaktivaciju položaja **P**

Uz zaustavljeno vozilo i uključen motor pritisnite papučicu kočnice i pomaknite ručicu mjenjača **1** prema naprijed ili prema natrag ovisno o željenom položaju. Isključit će se kontrolno svjetlo gumba **2**.

Ako papučica kočnice nije pritisnuta do kraja, na instrumentnoj se ploči pojavljuje poruka "Pritisni pedalu kočnice" i

uključuje se kontrolno svjetlo .

Napomena:

– ako vozač otvori svoja vrata kako bi napustio vozilo, a položaj **P** nije uključen, oglašava se zvučni signal i na instrumentnoj se ploči prikazuje poruka "P nije uključen";

– kontrolno svjetlo  uključuje se svaki put kada treba pritisnuti papučicu kočnice za promjenu položaja automatskog mjenjača.

Za aktiviranje neutralnog položaja (**N**)

Dok je vozilo zaustavljeno, a motor radi, za uključivanje položaja **N** pomaknite ručicu mjenjača **1** za jedan stupanj prema naprijed ili natrag, ovisno o uključenom stupnju prijenosa.

Za aktiviranje stupnja prijenosa za vožnju naprijed (položaj **D**)

Postavite ručicu **1** u položaj **D**.

U većini uvjeta vožnje više nećete morati dirati ručicu mjenjača: brzine će se mijenjati automatski, u pravom trenutku, pri broju okretaja koji odgovara motoru jer automatizirani sustav vodi računa o opterećenosti vozila, profilu ceste i odabranom stilu vožnje.

KOMANDA STUPNJA PRIJENOSA

Za aktiviranje stupnja prijenosa za vožnju unatrag (položaj R)

Dok je vozilo zaustavljeno, a motor radi, ručicu mjenjača **1** pomaknite za dva stupnja unaprijed da biste uključili položaj **R**.

Ako papučica kočnice nije pritisnuta, oglašava se zvučni signal, prikaz položaja **R** treperit će otprilike pet sekundi na rasporedu prikazanom na instrumentnoj ploči i na otprilike 15 sekundi prikazivat će se poruka "Pritisni pedalu kočnice".

Napomena: uz pokrenut motor i vozilo koje se kreće brzinom između približno 0 i 8 km/h u položaju **N** ili **D** ne morate pritisnuti papučicu kočnice da biste uključili položaj **R**. To je korisno prilikom manevra parkiranja kod kojeg treba obaviti više naizmjeničnih kretanja prema naprijed pa prema unazad.

Štedljiv način vožnje

U vožnji, uvijek ostavljajte ručicu u položaju **D**, a papučicu gasa lagano pritisnutu i stupnjevi prijenosa će automatski prelaziti u niži.

Ubrzanja i pretjecanja

Pritisnite papučicu gasa jako i do kraja (sve do prelaska tvrde točke papučice).

To će vam omogućiti, u skladu s mogućnostima motora, da se vratite u optimalan stupanj prijenosa.

Ručice za promjenu stupnja prijenosa 4 i 5



Ovisno o vozilu, možete upotrijebiti ručice **4** i **5** da biste promijenili stupanj prijenosa kada se ručica mjenjača **1** nalazi u položaju **D**.

4: prebacivanje u niži stupanj prijenosa.

5: prebacivanje u viši stupanj prijenosa.

Položajima **P**, **N** i **R** ne može se pristupiti s pomoću ručica.

Posebni slučajevi

U određenim uvjetima vožnje (zbog kojih dolazi do, primjerice, zaštite motora, aktiviranja dinamičke kontrole

vožnje (ESC) itd.), automatski sustav može automatski promijeniti stupanj prijenosa.

Isto tako, kako bi se izbjeglo "neispravno upravljanje", "automatizam" može odbiti promjenu stupnja prijenosa: u tom slučaju kontrolno svjetlo trepće nekoliko sekundi kako bi vas o tome obavijestilo.



Da biste na uzbrdici ostali zaustavljeni, ne držite nogu na papučici gasa.

Postoji opasnost od pregrijavanja automatskog mjenjača.



Provjerite je li upaljeno kontrolno svjetlo **P** na instrumentnoj ploči kada napuštate vozilo.

Opasnost od gubitka imobilizacije vozila.

Izniman slučaj

Ako je zbog vrste ceste ili vremenskih uvjeta (strme uzbrdice i nizbrdice, dubok snijeg, pijesak ili blato) automatski način rada otežan, ovisno o vozilu, preporučuje se da se prebacite u

KOMANDA STUPNJA PRIJENOSA

način rada "Low" kako bi se omogućila vožnja sporija od 50 km/h na površinama sa slabim prijanjanjem (snijeg, blato, itd.), prilikom uspinjanja strminom ili kočenja motorom pri spuštanju. Da biste to postigli, postavite ručicu u položaj **L**.

Napomena: u načinu rada "Low" varijacije broja okretaja motora su stalne, a ubrzanja linearnija.

Kada je jako hladno, kako bi se izbjeglo neželjeno zaustavljanje motora, pričekajte nekoliko trenutaka prije nego što izađete iz položaja **P** ili **N** i stavite ručicu u **D**, **R** ili **L** ovisno o vozilu,

P ili **N** kraj položaja koji zahvaća polugu na **DB** ili **R**.

Parkiranje vozila

Dok je vozilo u stanju mirovanja, stavite ručicu u položaj **P** dok je još noga na kočnici: mjenjač je u slobodnom hodu, a pogonski kotači su mehanički blokirani poluosovinom.

Automatska parkirna kočnica mora biti uključena.



U slučaju udarca u podvozje vozila prilikom vožnje (npr. kontakt s rubnim kamenom, povišenim pločnikom ili bilo kojom drugom komunalnom opremom) možete oštetiti vozilo (npr.: iskrpljenje osovine).
Kako bi se izbjegla opasnost od nesreće, dajte vozilo na pregled Predstavniku marke.

Razdoblje održavanja

Pogledajte upute o održavanju vozila ili se obratite ovlaštenom zastupniku kako biste provjerili je li za automatski mjenjač potrebno održavanje po programu.

Ako ga nije potrebno servisirati, ne trebate nadolijevati ulje.

smetnje u radu

- **ako se u vožnji** prikaže poruka "Provjerite mjenjač" na instrumentnoj ploči, to ukazuje na neispravnost. Što prije se obratite ovlaštenom zastupniku;
- **ako se u vožnji** na instrumentnoj ploči prikaže poruka "Aut. mjenjač pre-grijavanje", što prije zaustavite vozilo,

ostavite mjenjač da se ohladi i pričeka-
kajte da poruka nestane;
– **otklanjanje kvara na vozilu s
automatskim mjenjačem → 308.**



Iz sigurnosnih razloga ni-
kada ne isključujte kon-
takt prije potpunog zaust-
avljanja vozila.



Prilikom pokretanja, ako ručica osta-
ne zaglavljena u položaju **P**, kada pri-
tisnete papučicu kočnice (npr. zbog
kvara akumulatora), moguće je ručno
otпустiti ručicu da bi se pogonski kota-
či deblokirali. Da biste to učinili, otkva-
čite podnožje manžete i pritisnite tipku

KOMANDA STUPNJA PRIJENOSA

6 istovremeno pritišćući tipku **5** na ručici da biste je otključali i prebacili u položaj **N**.

Potražite što prije savjet Predstavnik
marke ;

PARKIRNA KOČNICA

Automatska parkirna kočnica

Automatski rad



Zatezanje elektroničke parkirne kočnice

Dok je vozilo zaustavljeno, elektronička parkirna kočnica može se koristiti za imobilizaciju vozila:

- pritiskom na gumb za pokretanje/zaustavljanje motora 1 ili okretanjem ključa za kontakt 2 (ključ u položaju "Stop i blokirani upravljač" A);

ili

- kada sigurnosni pojas vozača nije zakopčan;

ili

- kada su otvorena vrata vozača;



ili

- na vozilima opremljenim automatskim mjenjačem, kada je uključen položaj P .



Prije napuštanja vozila, provjerite zategnutost automatske parkirne kočnice. Kako bi se označilo da je aktivirana parkirna kočnica, uključuje se kontrolno svjetlo 3 na prekidaču 4 i kontrol-

no svjetlo (P) na instrumentnoj ploči i ostaje uključeno sve do zaključavanja vrata.

U svim ostalim slučajevima, npr. kada se motor neželjeno zaustavi ili prijeđe u stanje pripravnosti zbog funkcije Stop and Start → 141, automatska parkirna kočnica ne aktivira se automatski. Mora se koristiti ručni način rada.

Za neke verzije modela za određene zemlje funkcija automatske aktivacije kočnice nije aktivirana. Saznajte više o "Ručnom načinu rada".

Aktiviranje automatske parkirne kočnice naznačuje se porukom "Parkirna kočnica aktivna" i kontrolnim svjetlom "

(P) " na instrumentnoj ploči te uključivanjem kontrolnog svjetla 3 na prekidaču 4.

PARKIRNA KOČNICA

Nakon isključivanja motora kontrolno svjetlo **3** isključuje se nekoliko minuta nakon aktiviranja automatske parkirne

kočnice, a kontrolno svjetlo  gasi se nakon zaključavanja vozila.

Napomena: u nekim situacijama (kvar elektroničke parkirne kočnice, ručno otpuštanje parkirne kočnice itd.) oglašava se zvučni signal kojim se upozorava da je elektronička parkirna kočnica otpuštena i na instrumentnoj ploči prikazuje se poruka "Aktivirajte parkirnu kočnicu":

- kad je motor uključen: pri otvaranju vrata vozača;
- kada je motor isključen (npr. u slučaju neželjenog zaustavljanja motora): prilikom otvaranja prednjih vrata.

U tom slučaju povucite i otpustite prekidač **4** da biste aktivirali elektroničku ručnu kočnicu.



Automatsko otpuštanje parkirne kočnice

Otpuštanje se odvija čim se vozilo pokrene ubrzanjem ili, na vozilima opremljenim automatskim mjenjačem, kada se uključi kontakt i **položaj P se prebaci iz R, N ili D.**

Ručni način rada



Automatskom parkirnom kočnicom možete upravljati ručno.

Ručno zatezanje elektroničke parkirne kočnice

Povucite prekidač **4**. Uključuju se kontrolno svjetlo **3** i kontrolno svjetlo

 na instrumentnoj ploči.

PARKIRNA KOČNICA



Ručno otpuštanje elektroničke parkirne kočnice

Za otpuštanje parkirne kočnice pritisnite prekidač **1** bez pritiskanja papučica ili okrenite ključ **2** u položaj "Uključeno" **B** kako biste na vozilu uključili kontakt. Pritisnite papučicu kočnice, a zatim pritisnite prekidač **4**: isključuju se kontrolno svjetlo **3** na prekidaču i

kontrolno svjetlo **(P)** na instrumentnoj ploči.



Prije napuštanja vozila, provjerite zategnutost automatske parkirne kočnice. Aktiviranje parkirne kočnice naznačeno je uključivanjem kontrolnog svjetla **3** na prekidaču **4** i kontrolnog svjetla



na instrumentnoj ploči. Kontrolna se svjetla isključuju nakon zaključavanja vrata.

Povremeno zaustavljanje



Da biste ručno aktivirali automatsku parkirnu kočnicu (pri zaustavljanju na crvenom svjetlu semafora ili u mirova-

nju dok motor radi itd.): povucite i otpustite prekidač **4**. Otpuštanje je automatsko s ponovnim pokretanjem vozila.

Posebni slučajevi

Parkiranje na nizbrdici

Za parkiranje na nizbrdici ili s prikolicom, na primjer, povucite prekidač **4** na nekoliko sekundi kako biste omogućili maksimalno kočenje.



PARKIRNA KOČNICA

Parkiranje s otpuštenom električnom parkirnom kočnicom



Prije isključivanja parkirne kočnice provjerite je li vozilo stabilno.

Za parkiranje s otpuštenom automatskom parkirnom kočnicom parkirna kočnica mora biti isključena.

Da biste to učinili, odaberite:

- Uključite bilo koji stupanj prijenosa ili položaj P: poluosovina će mehanički blokirati pogonske kotače.
- isključite motor pritiskom na gumb za pokretanje/zaustavljanje motora **1** ili okretanjem ključa **2**;
- otkopčajte sigurnosni pojas vozača;
- Otvorite vrata vozača.
- ručno otpustite elektroničke parkirnu kočnicu (pogledajte odjeljak "Ručno otpuštanje elektroničke parkirne kočnice"). Provjerite je li vozilo stabilno;
- zatvorite vrata vozača. Ako je potrebno, zaključajte vozilo.

Verzije s automatskim mjenjačem

Vozačeva vrata su otvorena ili nisu dobro zatvorena, a motor je u radu, iz sigurnosnih razloga automatsko otpuštanje se isključuje (kako bi se izbjeglo da vozilo krene bez vozača). Na instru-

mentnoj ploči prikazuje se poruka "Otpusti parkirnu kočnicu ručno" kada vozač pritisne papučicu gasa.



Nikada ne izlazite iz vozila bez stavljanja ručice mjenjača u položaj **P** i isključivanja motora. U stvari, kod zaustavljenog vozila, dok motor radi s uključenom brzinom, ako ubrzate, vozilo se može pokrenuti.

Opasnost od nesreće.



Ako se prikazuje poruka "Električni kvar" ili "Provjerite bateriju" ili "Kočni sistem greška", morate zaustaviti vozilo odabirom prvog stupnja prijenosa (na mehaničkim mjenjačima), stavljanjem u **P** položaj (na automatskim mjenjačima) ili povlačenjem prekidača **4** u trajanju od približno 10 sekundi.



Ako nagib i uvjeti to zahtijevaju, podmetnite blokade ispod kotača vozila.

Opasnost od gubitka imobilizacije vozila.

Nazovite ovlaštenog zastupnika.

smetnje u radu

– U slučaju kvara, uključuje se kontrol-

no svjetlo  na instrumentnoj ploči, popraćeno porukom "Provjerite parkirnu kočnicu", a u nekim slučajevima i kontrolnim svjetlom .

Potražite što prije savjet Predstavnik marke.

– Ako postoji kvar automatske parkirne kočnice, pali se kontrolno svjetlo

PARKIRNA KOČNICA

STOP, kao i poruka "Kočni sistem greška" i zvučni signal te, u nekim slu-

čajevima, kontrolno svjetlo **(P)**.

Potrebno je odmah zaustaviti vozilo u skladu s uvjetima u prometu.



Odsutnost vizualnog ili zvučnog signala označava neispravnost instrumentne ploče. Odmah se zaustavite na sigurnom mjestu. Provjerite je li imobilizacija vozila dobra i pozovite Predstavnika marke.

ručna kočnica



Za otpuštanje

Povucite lagano ručicu **4** prema gore, pritisnite gumb **3** i vratite ručicu prema dolje.

Kontrolno svjetlo **(P)** na instrumentnoj ploči isključit će se.

Ako vozite s parkirnom kočnicom koja nije dobro otpuštena, crveno kontrolno svjetlo pojavit će se na instrumentnoj ploči popraćeno zvučnim signalom (ako je brzina veća od 10 km/h).

Za zatezanje

Povucite ručicu **4** prema gore i provjerite je li vozilo imobilizirano.

Kontrolno svjetlo **(P)** uključuje se na instrumentnoj ploči.



Za vrijeme vožnje pazite da je ručna kočnica otpuštena do kraja (crveno kontrolno svjetlo je ugašeno), postoji opasnost od pregrijavanja, odnosno oštećenja.



Kad je vozilo zaustavljeno, a ovisno o nagibu i/ili opterećenju vozila, može biti potrebno zategnuti ručnu kočnicu za najmanje dva utora više i staviti mjenjač u stupanj prijenosa (1. stupanj prijenosa ili stupanj prijenosa za vožnju unatrag) na vozilima s ručnim mjenjačem ili u položaj **P** na vozilima s automatskim mjenjačem.

PARKIRNA KOČNICA



U slučaju udarca u podvozje vozila prilikom vožnje (npr. kontakt s rubnim kamenom, povišenim pločnikom ili bilo kojom drugom komunalnom opremom) možete oštetiti vozilo (npr.: iskrivljenje osovine).
Kako bi se izbjegla opasnost od nesreće, odvezite vozilo na pregled ovlaštenom zastupniku.

POSEBNE ZNAČAJKE VOZILA S DIZELSKIM MOTOROM

Broj okretaja dizel motora

Kako biste izbjegli oštećenje motora, nikada nemojte dopustiti da brzina motora tijekom vožnje prelazi 4.500 o/min, bez obzira na stupanj prijenosa.

Ako se poruka "Provjera sistema protiv zagađenja" prikazuje zajedno s kon-

trolnim svjetlima  i , odmah se obratite ovlaštenom zastupniku.

U vožnji se iznimno može pojaviti bijeli dim, ovisno o kvaliteti goriva koje se upotrebljava.

On nastaje uslijed automatskog čišćenja filtra krutih čestica i nema nikakve posljedice na ponašanje vozila.

Ostajanje bez goriva

Nakon punjenja spremnika koje je uslijedilo poslije **potpunog pražnjenja goriva**, sustav goriva ➔ **128** mora se ponovno odzračiti prije pokretanja motora.

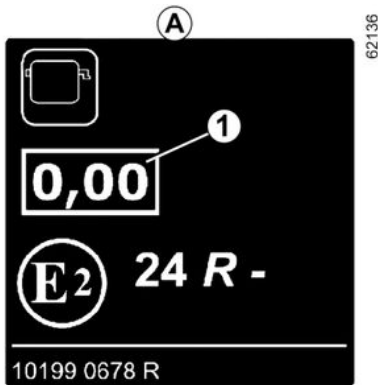

Naljepnica zacrnjenja ispušnih plinova motora

Informacije **1** možete pronaći na oznaci **A** postavljenoj u motornom prostoru ili, ovisno o vozilu, na identifikacijskoj pločici vozila ➔ **334**.

1 Emisija dizelskog ispušnog sustava.

Mjere sigurnosti u zimskim uvjetima

Kako biste izbjegli sve nezgode kad ima leda:

- pazite da vaš akumulator uvijek bude dobro napunjen;
- razinu dizel goriva u spremniku održavajte na relativno visokoj vrijednosti kako ne bi došlo do kondenzacije vodenih para i njihovog sakupljanja na dnu spremnika.



Nemojte parkirati vozilo niti pokretati motor na mjestima gdje ima zapaljivih tvari i materijala, kao što su trava i lišće, koji mogu doći u dodir s vrućim ispušnim sustavom.

Filter krutih čestica

Filter krutih čestica koristi se u obradi ispušnih plinova iz dizelskih motora.

Ovisno o vozilu, kontrolno svjetlo



na instrumentnoj ploči znači da filter postaje začepljen i zahtijeva čišćenje.

Da bi se to postiglo, kada se kontrolno



svjetlo prikaže, nastavite voziti u skladu s uvjetima na cesti i pridržavajte se ograničenja brzine dok se kontrolno svjetlo ne isključi. Ako je moguće, nemojte dopustiti da broj okretaja motora padne ispod 2000 o/min.

Kontrolno svjetlo trebalo bi se ugasiti nakon otprilike 10 do 20 minuta ➔ **102**.



Pojavu svjetla na instrumentnoj ploči može pratiti povećanje broja okretaja motora i jači rad sustava hla-

POSEBNE ZNAČAJKE VOZILA S DIZELSKIM MOTOROM

đenja u svrhu čišćenja filtra krutih čestica.

Napomena: kontrolno svjetlo može se ponovno pojaviti ako nisu ispunjeni uvjeti vožnje za čišćenje filtra. Ako se vozilo zaustavi ili broj okretaja motora padne ispod 2000 o/min prije nego što se kontrolno svjetlo ugasi, zahvat će možda trebati ponoviti.



Kako bi se olakšalo obnavljanje filtra krutih čestica, provedite fazu duge vožnje (barem 20 minuta) na glavnim cestama svakih 200 km.



Za vašu sigurnost, kontrolno svjetlo **STOP** nalaže obavezno trenutno zaustavljanje u skladu s uvjetima u prometu. Zaustavite vaše vozilo i nemojte ponovno pokretati motor. Nazovite ovlaštenog zastupnika.

Ako filter postane zasićen, uključuje se

kontrolno svjetlo  i, ovisno o

vozilu, kontrolno svjetlo  pojavljuje na instrumentnoj ploči uz poruku "Provjerite ubrizgavanje". U tom slučaju obratite se ovlaštenom servisu.

Ako se upali kontrolno svjetlo **STOP** i, ovisno o vozilu, kontrolno svjetlo

 popraćeno porukom "Oštećenje motora rizik", zaustavite vozilo i obratite se Predstavniku marke.

OSOBITOSTI VOZILA S BENZINSKIM MOTOROM

Uvjeti u kojem vaše vozilo radi kao što su:

- duža vožnja s upaljenim kontrolnim svjetlom minimalne razine goriva;
- upotreba benzina s olovom;
- upotreba aditiva za maziva ili goriva koja nisu odobrena od strane proizvođača.

Ili u slučaju neispravnosti u radu kao što su:

- kvar na sustavu paljenja ili ostajanje bez goriva ili odspojena svjećica koja dovodi do neispravnosti kod paljenja ili trzanja u vožnji;
- gubitak snage,

dovode do pregrijavanja katalizatora, smanjuju njegovu učinkovitost, **moгу dovesti do njegovog uništenja i izazvati toplinska oštećenja na vozilu.**

Ako ustanovite takve smetnje u radu, otklonite ih kod vašeg Predstavnika marke što prije.

Ako vaše vozilo bude redovito pregledavano od predstavnika marke u skladu s preporučenim servisnim intervalima u vašoj knjižici održavanja, izbjeci ćete takve nezgode.

Problem kod pokretanja motora

Da biste izbjegli oštećenje katalizatora ili elektropokretača te spriječili prerano trošenje akumulatora, **nemojte ustra-**

jati u pokušajima pokretanja motora (gumbom za pokretanje ili pokušavajući upaliti vozilo guranjem ili vučom), a da prethodno niste utvrdili i ispravili uzrok neispravnosti.

U protivnom, nemojte više pokušavati pokrenuti motor i pozovite Predstavnika marke.



Nemojte parkirati vozilo niti pokretati motor na mjestima gdje ima zapaljivih tvari i materijala, kao što su trava i lišće, koji mogu doći u dodir s vrućim ispušnim sustavom.

Filtar krutih čestica

Filtar krutih čestica koristi se u obradi ispušnih plinova iz benzinskih motora. Ovisno o vozilu, kontrolno svjetlo



na instrumentnoj ploči znači da filtar postaje začepljen i zahtijeva čišćenje.

Za čišćenje, kada se pojavi kontrolno



svjetlo te ako to dopuštaju prometni uvjeti i ograničenje brzine, vozite između 50 km/h i 110 km/h dok se kontrolno svjetlo se ugasi.

Nakon otprilike 5 do 20 minuta, kontrolno svjetlo trebalo bi se ugasiti.

Napomena: kontrolno svjetlo može se ugasiti nakon 20 minuta ako uvjeti vožnje potrebni za čišćenje filtra nisu u potpunosti ispunjeni.

Ako se vozilo zaustavi prije gašenja poruke možda ćete morati ponoviti zahvat.

Ako filtar postane zasićen, uključuje se

kontrolno svjetlo  i, ovisno o

vozilu, kontrolno svjetlo  pojavljuje na instrumentnoj ploči uz poruku "Provjerite ubrizgavanje". U tom slučaju obratite se ovlaštenom servisu.

Ako se upali kontrolno svjetlo **STOP** i, ovisno o vozilu, kontrolno svjetlo



popraćeno porukom "Oštećenje motora rizik", zaustavite vozilo i obratite se Predstavniku marke.

OSOBITOSTI VOZILA S BENZINSKIM MOTOROM



Za vašu sigurnost, kontrolno svjetlo **STOP** nalaže obavezno trenutno zaustavljanje u skladu s uvjetima u prometu. Zaustavite vaše vozilo i nemojte ponovno pokretati motor. Nazovite ovlaštenog zastupnika.

ZAŠTITA OKOLIŠA

Vaše vozilo proizvedeno je s namjerom zaštite **okoliša** tijekom cijelog životnog vijeka: prilikom proizvodnje, tijekom upotrebe te na kraju svog životnog vijeka.

3

Proizvodnja

Vaše se vozilo proizvodi u tvornici primjenjujući napredne postupke za smanjenje utjecaja na okoliš zbog ljudi koji žive u priobalnom području i zbog prirode (smanjenje potrošnje vode i energije, vizualne i zvučne štetnosti, ispuštanja u atmosferu i u vodu, sortiranje i valorizacija otpada).

Ispuštanje plinova

Vaše je vozilo osmišljeno tako da tijekom upotrebe ispušta manje stakleničkih plinova (CO₂) te da tako troši manje goriva (npr. 140 g/km, što odgovara potrošnji od 5,3 l/100 km za vozila s dizelskim motorima).

Naša su vozila opremljena i sustavom protiv zagađenja, uključujući katalizator, lambda sondu i filter za benzinske pare (on sprječava ispuštanje para iz spremnika goriva u zrak) itd.

Na nekim vozilima s dizel motorom, ovaj sustav je nadopunjen filtrom krutih čestica koji omogućava smanjivanje emisije čestica čađi.

Pridonesite i vi smanjenju zagađenja okoliša

- Dijelovi i vozila se na kraju svog životnog vijeka ne smiju baciti. Moraju se predati pravnoj osobi koja udovoljava ekološkim standardima.
- Istrošeni dijelovi i komponente koji se zamjenjuju tijekom rutinskog održavanja vozila, kao što su gume ili ulje (spremnici ispražnjeni ili napunjeni), moraju se zbrinuti na namjenskim mjestima za prikupljanje.
- Istrošene **električne** i **elektroničke** komponente koje se zamjenjuju (kao što su baterije) ne smiju se baciti kao smeće. Odnosite ih ovlaštenom predstavniku marke ili se obratite lokalnom tijelu za informacije o odgovarajućim postrojenjima za recikliranje.



- Da biste optimizirali recikliranje vozila na kraju njegovog životnog vijeka, možete se obratiti ovlaštenom predstavniku marke ili posjetiti web mjesto proizvođača kako biste bili upućeni na mjesta za prikupljanje na kojima je osigurana zaštita okoliša i usklađenost s lokalnim zakonima.
- Vozilo izvan upotrebe mora biti odvedeno u ovlaštenu centar kako bi se osigurala njegova reciklaža.
- U svakom slučaju poštujujte lokalno zakonodavstvo.

Reciklaža

Vaše se vozilo može reciklirati do 85 %, a valorizirati do 95 %.

ZAŠTITA OKOLIŠA

Kako bi se postigli ovi ciljevi, brojni dijelovi vozila su proizvedeni na način koji omogućava njihovo recikliranje. Materijali i struktura pažljivo su osmišljeni kako bi omogućili sljedeće:

- jednostavno uklanjanje dijelova koje će obraditi specijalizirane tvrtke;
- promicanje kružnog gospodarstva (prenamjena, recikliranje, uporaba itd.)

To se posebno odnosi na baterije u elektrificiranom vozilu.

Nadalje, kako bi se sačuvali izvori sirovina, u vaše se vozilo ugrađuju brojni dijelovi od recikliranih plastičnih materijala ili od obnovljivih materijala (materijali biljnog ili životinjskog podrijetla kao što su pamuk ili vuna).

SAVJETI ZA ODRŽAVANJE I PROTIV ZAGAĐIVANJA

Vaše vozilo sukladno je kriterijima reciklaže i valorizacije vozila izvan upotrebe koje je stupilo na snagu 2015.

Tako su određeni dijelovi vašeg vozila proizvedeni na način koji omogućuje njihovo recikliranje.

Ti se dijelovi jednostavno skidaju kako bi se mogli obnoviti i preraditi u reciklažnim dvorištima.

Osim toga, svojom izradom, tvorničkim podešavanjima i umjerenom potrošnjom, vaše vozilo je u skladu sa zakonskim uredbama protiv zagađivanja okoliša koje su na snazi. Aktivno sudjeluje u smanjenju ispuštanja štetnih plinova i uštedi energije. Razina ispuštanja štetnih plinova i razina potrošnje vašeg vozila ovisi i o vama. Pazite da ga ispravno održavate i pravilno koristite.

Održavanje

Važno je napomenuti da nepoštivanje zakonskih odredbi protiv zagađivanja okoliša može vlasnika dovesti pred tužbu.

Osim toga, zamjena dijelova motora, sustava napajanja i ispušnog sustava s dijelovima koji nisu originalni i odobreni od strane proizvođača, mijenja usuglašenost vašeg vozila s uredbama protiv zagađivanja okoliša.

Kod Predstavnika marke napravite podešavanja i kontrole vašeg vozila, u skladu s uputama u programu održavanja: on raspolaže svom opremom koja vam jamči originalna podešavanja vašeg vozila.

Podešavanja motora

– **Svjećice:** da bi se postigli idealni uvjeti potrošnje, učinka i radnih karakteristika, potrebno je strogo poštivati specifikacije ustanovljene u našem centru za tehnološka istraživanja.

U slučaju zamjene svjećica, upotrijebite marke, vrste i razmake elektroda koji odgovaraju vašem motoru. Potražite savjet Predstavnika marke.

– **Filtar zraka, filtari goriva:** onečišćeni uložak filtra smanjuje učinkovitost. Treba ga zamijeniti.

– **Paljenje i slobodan hod:** nije potrebno podešavanje.

Kontrola ispušnih plinova

Sustav za provjeru ispušnih plinova omogućava otkrivanje smetnji u radu sustava upravljanja emisijom na vozilu.

Te smetnje mogu dovesti do oslobađanja štetnih tvari ili do mehaničkih oštećenja.



Ovo kontrolno svjetlo na instrumentnoj ploči ukazuje na eventualne neispravnosti u radu sustava:

Pali se nakon uključivanja kontakta i gasi prilikom pokretanja motora.

– Ako stalno svijetli, obratite se ovlaštenom predstavniku marke što je prije moguće;

– Ako trepće, smanjite broj okretaja motora do trenutka nestajanja treptanja. Potražite što prije savjet Predstavnika marke ;



Kontrolno svjetlo sustava filtra krutih čestica → 158 → 156.



Kontrolno svjetlo za razinu tekućine AdBlue i kvarove u sustavu redukcije ispušnih plinova → 131.

SAVJETI ZA VOŽNJU, EKO VOŽNJA

Potrošnja goriva homologirana je u skladu s jednim od standardnih i propisanih metoda. Jednako kao i kod svih proizvođača, ona omogućuje međusobno uspoređivanje vozila. Potrošnja u stvarnom vremenu ovisi o uvjetima upotrebe vozila, opremi i načinu vožnje vozača. Za optimiziranje potrošnje pogledajte savjete u nastavku.

Ovisno o vozilu, na raspolaganju su vam različite funkcije koje vam mogu pomoći smanjiti potrošnju goriva.

Na instrumentnoj ploči:

- brojač okretaja
- kontrolno svjetlo promjene stupnja prijenosa;
- pokazivač načina vožnje;
- način rada ECO ;
- funkcija Stop and Start → 141;
- navigacijski sustav.

Na multimedijском zaslону (više informacija potražite u korisničkom priručniku za multimedijски sustav):

- podaci koji se odnose na vašu potrošnju energije;
- grafikon potrošnje energije;
- ocjene na temelju vašeg stila vožnje;
- ECO savjeti za vožnju;
- prikaz prijeđenog putovanja i eko savjeti na višefunkcijskom zaslону;
- način vožnje ECO.

Na instrumentnoj ploči A ili B

Ovisno o vozilu, prikaz informacija može se organizirati i personalizirati ovisno o načinu korisničkog podešavanja vozila odabranom na višefunkcijskom zaslону.

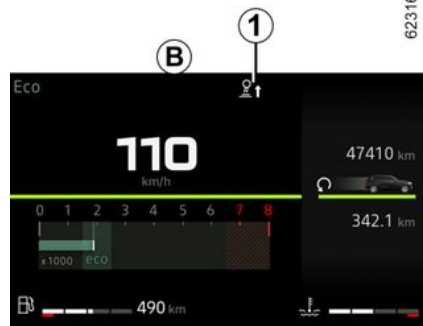

Kontrolno svjetlo promjene stupnja prijenosa 1

Ovisno o vozilu, a kako bi se optimizirala potrošnja goriva, kontrolno svjetlo na instrumentnoj ploči obavještava vas o tome koji je trenutak najprikladniji za uključivanje višeg ili nižeg stupnja prijenosa:



uključite viši stupanj prijenosa;



uključite niži stupanj prijenosa.

Ako redovito pratite ovaj pokazivač, smanjit ćete potrošnju goriva vašeg vozila.

SAVJETI ZA VOŽNJU, EKO VOŽNJA

3

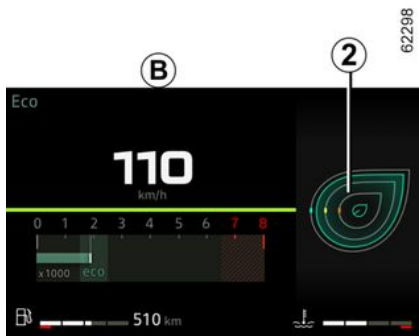

Pokazivač načina vožnje 2

Nakon uključivanja, obavještava vas u stvarnom vremenu o korištenom načinu vožnje. Na to vas upozorava pokazivač 2.

Što je veći broj listova prikazan na pokazivaču 2, to je vaša vožnja fleksibilnija i ekonomičnija.

Ako redovito pratite ovaj pokazivač, smanjit ćete potrošnju vozila.

Više informacija potražite u knjižici uputstava multimedijskog sustava.

Na multimedijalnom zaslonu



Sažetak prijeđenog puta

Kada se motor isključi, na multimedijском zaslonu prikazat će se "Sažetak prijeđenog puta" 3, koji omogućuje pregled informacija o vašem zadnjem putovanju.

On pokazuje:

- ukupan rezultat;
- razvoj rezultata
- udaljenost bez potrošnje goriva.

Prikazuje se općenita ocjena brojkom 0 do 100 temeljem koje možete ocijeniti koliko je vaša vožnja ekološka.

Što je brojka veća, to je potrošnja goriva manja.

Prikazuju se savjeti za ekološku vožnju kako biste poboljšali svoje performanse.

Memoriranje omiljenih putovanja omogućuje vam međusobno uspoređivanje voznih karakteristika i uspoređivanje s karakteristikama drugih korisnika vozila.

Više informacija potražite u knjižici uputstava multimedijskog sustava.

Način radaECO



(ovisno o vozilu)

Način rada ECO funkcija je koja optimizira potrošnju goriva. Utječe na ponašanje vozila (ubrzanje, mijenjanje brzina, regulator brzine, usporavanje itd.).

SAVJETI ZA VOŽNJU, EKO VOŽNJA

Ograničenje ubrzanja omogućuju gradsku i prigradsku vožnju s malom potrošnjom.

Uključivanje funkcije

Pritisnite prekidač **4**.

Na instrumentnoj ploči se prikazuje

kontrolno svjetlo **5 ECO** za potvrdu uključivanja.

Tijekom vožnje možete privremeno isključiti način rada ECO radi poboljšanja performansi motora.

Za to, pritisnite snažno i do kraja papučicu gasa.

Način rada ECO ponovno će se uključiti čim otpustite papučicu gasa.

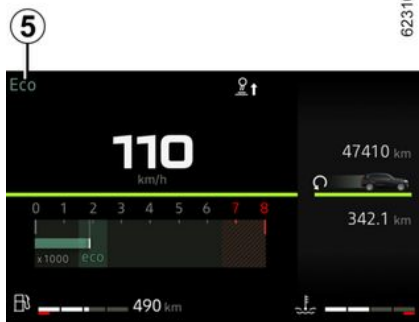

Isključenje funkcije

Pritisnite prekidač **4**.

Na instrumentnoj ploči isključuje se

kontrolno svjetlo **5 ECO** za potvrdu isključenja.

Sustav za navigaciju

Upotrijebite dostupne informacije u vašem navigacijskom sustavu (stanje u prometu itd.) za pojednostavljenje putovanja.



Prisutnost i prikaz te informacije ovisi o vrsti odabrane postavke ugođaja.

Savjeti za vožnju i Eco vožnja



Kako se ponašati

– Vozite pažljivo dok motor ne postigne normalnu radnu temperaturu, umjesto da ga pustite da se zagrije dok vozilo miruje.

– Velike brzine značajno utječu na potrošnju goriva vozila.

Primjeri (pri konstantnoj brzini):

– smanjenje brzine sa približno 130 km/h na 110 km/h štedi otprilike 20 % goriva;

– smanjenje brzine sa približno 90 km/h na 80 km/h štedi otprilike 10 % goriva.

– Dinamična vožnja s jakim i čestim ubrzavanjima i usporavanjima skupa je

SAVJETI ZA VOŽNJU, EKO VOŽNJA

po pitanju potrošnje goriva i u odnosu na uštedu vremena.

- Nemojte forsirati broj okretaja motora u prijelaznim stupnjevima prijenosa. Uvijek upotrebljavajte što veći mogući stupanj prijenosa, a da pritom ne umarate motor.
- Izbjegavajte nagla ubrzanja.
- Kočite što je manje moguće. Ako dovoljno unaprijed uočite prepreku ili zavoj, bit će vam dovoljno podići nogu.
- Ne pokušavajte zadržati istu brzinu na uzbrdici, ne ubrzavajte više nego na ravnom terenu. radije zadržite isti položaj noge na papučici gasa.
- Dvostruko pritiskanje spojke i pritisak na papučicu gasa prije zaustavljanja motora postali su beskorisni na modernim automobilima.
- Vremenske nepogode, poplavljene ceste:



Nemojte voziti kolnikom ako visina vode prelazi donji rub naplataka.

Toplinska udobnost

Povećanje potrošnje goriva uobičajeno je kada se u vozilu uključuje grijanje (posebice kada vanjska temperatura padne ispod nule) ili klima uređaj.



Ometanje u vožnji

Na strani vozača upotrebljavajte isključivo tepihe prikladne za vaše vozilo, koji se pričvršćuju na prethodno ugrađena pričvršćenja, te redovito provjeravajte njihovo pravilno pričvršćenje. Nemojte postavljati više tepiha jedan na drugi. **To može ometati rad papučica.**

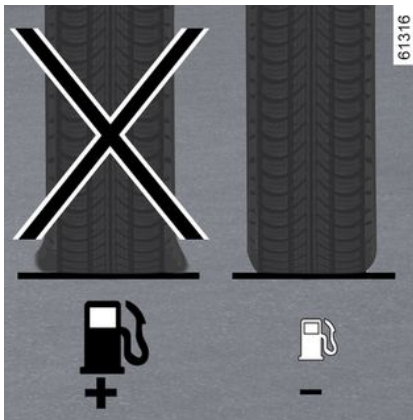

Gume

- Nedovoljan tlak u gumama povećava potrošnju goriva.
- Da biste optimizirali potrošnju goriva, postavite tlak u gumama potreban za

vožnju velikom brzinom (autoput) ili postavite preporučenu vrijednost tlaka navedenu na rubu vozačevih vrata → 296.

- Korištenje guma koje nisu preporučene može povećati potrošnju goriva.



Savjeti za upotrebu

- Prednost dajte ECO načinu vožnje.
- Struja je "veliki potrošač" stoga isključite sve električne uređaje ako nisu uistinu potrebni. **Međutim**, (sigurnost na prvom mjestu) zadržite upaljena svjetla gdje god je vidljivost slaba ("vidjeti i biti viđen").
- Radije upotrebljavajte uvodnike zrak. Vožnja sa spuštenim staklima pri brzini od 100 km/h povećat će potrošnju za oko 4 %.

SAVJETI ZA VOŽNJU, EKO VOŽNJA

- Izbjegavajte punjenje spremnika goriva do vrha kako biste izbjegli prelijevanje.
- **Kod vozila koja su opremljena klima-uređajem bez automatskog načina rada**, isključite klima-uređaj kad vam više nije potreban.

Savjeti za smanjenje potrošnje, a time i za pomoć u očuvanju okoliša:

- Ako vozilo ostane parkirano na jakom suncu, otvorite vrata na nekoliko minuta prije pokretanja motora da izađe vrući zrak.
- Skinite krovni nosač kad je prazan.
- Za prijevoz velikih predmeta radije upotrijebite prikolicu.
- Za vožnju sa stambenom prikolicom, upotrebljavajte odobreni usmjerivač i nemojte ga zaboraviti podesiti.
- Izbjegavajte upotrebe tipa "od vrata do vrata" (kratke relacije s produženim zaustavljanjem između) jer u takvim uvjetima motor nikada ne dostiže optimalnu temperaturu.

SUSTAV NADZORA TLAKA U GUMAMA

Kada je vozilo njim opremljeno, sustav nadzire tlak u gumama.

Princip rada

Svaki kotač (osim rezervnog) ima senzor, ugrađen u ventil za napuhavanje, koji sustavno mjeri tlak u gumama.



Sustav na instrumentnoj ploči **1** prikazuje trenutne vrijednosti tlaka i upozorava vozača u slučaju da je tlak nedovoljan.

Ponovno početno podešavanje propisane vrijednosti tlaka u gumama

Mora se izvršiti u sljedećim slučajevima:

- kada se propisana vrijednost tlaka u gumama mora promijeniti kako bi se prilagodila uvjetima upotrebe (vožnja bez opterećenja, pod opterećenjem, vožnja po autocesti...);
- nakon zamjene položaja kotača (međutim, ovaj se postupak ne preporučuje);
- nakon zamjene kotača.

Uvijek se mora izvršiti nakon provjere tlaka guma na sva 4 kotača na hladno. Vrijednosti tlaka napuhavanja moraju odgovarati trenutnoj upotrebi vozila (vožnja bez opterećenja, pod opterećenjem, vožnja po autocesti...).



Ako se kotači zamijene, sustav se mora ponovno pokrenuti. Potražite savjet kod Predstavnik marke.



Ako je vozilo opremljeno navigacijskim sustavom, postupak ponovnog početnog podešavanja može se provesti i pomoću multimedijskog zaslona: pogledajte upute za opremu.



Postupak ponovnog početnog podešavanja

Uz uključen kontakt i **zaustavljeno vozilo**:

- Uzastopce pritisnite prekidač **5** onoliko puta koliko je potrebno da dođete

do kartice "Vozilo" .

- kratko uzastopno pritisnite prekidač **2** ili **3** da biste došli do stranice "Tlak u gumama";
- Pritisnite i držite (otprilike 3 sekunde) komandu **4** za pokretanje ponovnog početnog podešavanja. Kontrolno svjetlo za gume treperi, a zatim se pojavljuju poruka "Podešavanje tlaka u tijeku" i "U tijeku je otkrivanje guma", što znači da je zabilježen zahtjev za ponovnim

SUSTAV NADZORA TLAKA U GUMAMA

postavljanjem referentne vrijednosti tlaka u gumama.

Ponovno početno podešavanje može potrajati nekoliko minuta vožnje.

Ako nakon ponovnog početnog podešavanja slijede kratke vožnje, poruka "U tijeku je otkrivanje guma" može ostati prikazana i nakon nekoliko uzastopnih ponovljenih pokretanja.

Napomena: propisana vrijednost tlaka u gumama ne smije biti manja od preporučene i navedene na okviru vrata.



Kontrolno svjetlo





STOP

nalaže, zbog
vaše sigurnosti, obavez-
no trenutno zaustavljanje u skladu
s uvjetima u prometu.

SUSTAV NADZORA TLAKA U GUMAMA

Prikaz poruke

Tablica u nastavku prikazuje moguće poruke koje se odnose na postupak ponovnog početnog podešavanja gume.

Koraci	Prikazi (ovisno o vozilu)	Očitavanja
1		Dok je kontakt uključen, a vozilo zaustavljeno, započnite ponovno početno podešavanje tlaka u svim četirima gumama tako da pritisnete i držite prekidač 4 OK .
2		Simboli "----" ispred svakog kotača treperit će kako bi označili da je sustav registrirao ponovno početno podešavanje tlaka u gumama za sva četiri kotača.
3		Simboli "----" ispred svakog kotača ostaju osvijetljeni. Taj sustav ponovo početno podešava tlak u gumama za sve četiri gume. Sada možete voziti. Poruka može ostati prikazana tijekom kratkih putovanja. Napomena: za vrijeme ponovnog početnog podešavanja nadzor tlaka u gumama i dalje radi.
4		Prikazuje se vrijednost tlaka u svim četirima gumama: postupak ponovnog početnog podešavanja dovršen je i uspješan

SUSTAV NADZORA TLAKA U GUMAMA

Podešavanje tlaka u gumama

Tlak svih četiriju guma mora se postaviti dok su gume hladne (pogledajte na naljepnicu na rubu vozačevih vrata). Ako ne možete provjeriti tlak u hladnim gumama, povećajte preporučene vrijednosti tlaka u zagrijanim gumama za **0,2 do 0,3 bara** (3 PSI).

Nikada se ne smije ispuštati zrak iz vrućih guma.

Rezervni kotač

Rezervni kotač (ako je vozilo njime opremljeno) nema senzor.



Ova funkcija predstavlja dodatnu pomoć u vožnji. Funkcija ne djeluje umjesto vozača. Ona dakle ne može, u niti jednom slučaju, zamijeniti oprez niti odgovornost vozača. Provjerite tlak u gumama, uključujući rezervni kotač, jednom mjesečno.

Zamjena kotača/guma

Za ovaj sustav potrebna je posebna oprema (kotači, gume, naplatci itd.)
→ 294.

Potražite savjet Predstavnika marke za zamjenu guma, te kako biste saznali koja je dodatna oprema kompatibilna sa sustavom i dostupna u mreži marke: upotreba neke druge dodatne opreme može utjecati na ispravan rad sustava.



Zamjena kotača

Sustavu će možda trebati nekoliko minuta, ovisno o načinu vožnje, za uzimanje u obzir položaja kotača i tlaka, provjeravajte tlak u gumama nakon svakog zahvata.

Raspršivač za popravak guma i set za napuhavanje

Zbog karakteristika ventila upotrebljavajte samo opremu koju je homologirala mreža marke. Pročitajte odlomak → 297.

Neispravnosti tlaka u gumama

Tablica na sljedećoj stranici navodi poruke upozorenja koje se pojavljuju na instrumentnoj ploči **1** kada sustav otkrije neispravnost tlaka u gumama.









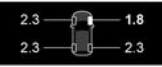

Informacije na ploči s instrumentima upozoravaju na moguće neispravnosti tlaka u gumama (npr. uslijed ispuhane ili probušene gume). Za vašu sigurnost, kontrolno svjetlo

STOP nalaže obavezno trenutno zaustavljanje u skladu s uvjetima u prometu.

SUSTAV NADZORA TLAKA U GUMAMA

Mogući kvarovi povezani s tlakom u gumama

Kontrolna svjetla	Poruke (ovisno o vozilu)	Prikazi (ovisno o vozilu)	Očitanja
 se uključuje (ne treperi).	Podesite tlak u gumama		Kotač i pridružena vrijednost tlaka prikazani su žutom bojom. To znači da je otkriven nedovoljan tlak u gumi. Provjerite i podesite tlak svih četiriju guma dok su hladne, a zatim ponovno početno podesite sustav.
 + STOP počine svijetliti (ne treperi).	Guma probušena		Kotač i pridružena vrijednost tlaka prikazani su crvenom bojom. To označava da je guma dotičnog kotača probušena ili jako ispuhana. Podesite tlak svih četiriju guma dok su hladne i ponovno podesite sustav ako je guma ispuhana. Zamijenite gumu (ili je dajte zamijeniti) ako je probušena.
 treperi, zatim ostaje uključen, zajedno sa svjetlom upozorenja 	Provjerite sntg		Kotač se više ne prikazuje. To označava odsutnost senzora na najmanje jednom kotaču (npr. na rezervnom kotaču za slučaj nužde) ili kvar senzora. Potražite savjet kod Predstavnika marke.
 se uključuje (ne treperi).	Otkrivanje guma nije uspjelo		To znači da sustav nije mogao odrediti tlak svake gume. To može biti uzrokovano uporabom senzora koji nije preporučio ovlašteni zastupnik. Sustav nadzora senzora tlaka u gumama i dalje radi.

UPOZORENJE NA GUBITAK TLAKA U GUMAMA

61319

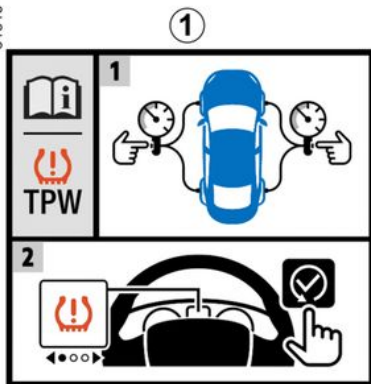

Kad je vozilo njime opremljeno, sustav upozorava na pad tlaka u jednoj ili više guma.

Identifikacija sustava moguća je putem naljepnice **1** u vozilu.



Princip rada

Ovaj sustav otkriva smanjenje tlaka u jednoj od guma mjerenjem brzine okretanja kotača u vožnji.

Kontrolno svjetlo  **2** stalno je upaljeno kako bi upozorilo vozača na nedovoljan tlak (ispuhana guma, probušena guma itd.).



62109



3

UPOZORENJE NA GUBITAK TLAKA U GUMAMA



Ova funkcija predstavlja dodatnu pomoć u vožnji. Funkcija ne djeluje umjesto vozača. Ona dakle ne može, u niti jednom slučaju, zamijeniti oprez niti odgovornost vozača. Provjerite tlak u gumama, uključujući rezervni kotač, jednom mjesečno.

Uvjeti rada

Da bi davao pouzdano upozorenje u slučaju značajnog smanjenja tlaka, sustav se mora ponovno postaviti s vrijednošću tlaka gume jednakom jednoj od onih koje su navedene na naljepnici s podacima o tlaku napuhavanja (referentne vrijednosti) ➔ 296.

Ponovno početno podešavanje uvijek se mora provoditi nakon provjere tlaka u svim četirima gumama dok su hladne.

U slučajevima navedenim u nastavku postoji opasnost zakašnjele reakcije ili neispravnog rada sustava:

– sustav nije početno podešen nakon napuhavanja ili nekog drugog zahvata na kotačima;

– neispravno ponovno postavljanje sustava: tlakovi u gumama različiti su od preporučenih tlakova.



Prije početka postupka ponovnog postavljanja potrebno je provjeriti tlak u gumama. Sustav neće izdati upozorenje ako tlak ne odgovara preporučenom tlaku.

– značajna promjena opterećenja ili raspodjela opterećenja na jednoj strani vozila;

– sportska vožnja s jakim ubrzavanjem;

– vožnja po kolniku prekrivenom snijegom ili skliskoj cesti;

– vožnja s lancima za snijeg;

– postavljanje samo jedne nove gume;

– upotreba guma koje nije homologirala mreža marke.



Sustav možda neće odmah otkriti naglo smanjenje tlaka u gumama (pucanje gume itd.).

Postupak za početno propisanih vrijednosti tlaka u gumama

Mora se izvršiti u sljedećim slučajevima:

– nakon svakog ponovnog napuhavanja ili ponovnog početnog podešavanja tlaka u gumama

– nakon zamjene kotača;

– nakon zamjene položaja kotača (ovaj se postupak ne preporučuje).

Vrijednosti tlaka napuhavanja moraju odgovarati trenutačnoj upotrebi vozila (vožnja bez opterećenja, pod opterećenjem, vožnja po autocesti...).

Poštujte tlak u gumama (uključujući i rezervni kotač). Provjeravajte ga najmanje jedanput mjesečno i prije svakog duljeg putovanja (pogledajte naljepnicu na rubu vrata vozača ➔ 296).

UPOZORENJE NA GUBITAK TLAKA U GUMAMA

Vozila koja nisu opremljena multimedijским zaslonom



Uz uključen kontakt i **zaustavljeno vozilo**:

– kratko pritisnete prekidač **6** onoliko puta koliko je potrebno da dođete do

kartice "Vozilo" .

– kratko uzastopno pritisnete prekidač **3** ili **4** da biste došli do stranice "Reset tlaka guma dugo pritisnuti";

– pritisnite i držite prekidač **5 OK** da biste pokrenuli ponovno podešavanje.

Prekidač **5** držite pritisnutim dok se ne pojavi poruka "Postupak je završen". Sada možete voziti.

Vozila opremljena multimedijским zaslonom **8**



Postupak ponovnog postavljanja mora se provesti dok je **vozilo zaustavljeno**, a kontakt uključen.

Više informacija potražite u knjižici uputstava multimedijskog sustava.

UPOZORENJE NA GUBITAK TLAKA U GUMAMA

Moguće poruke

Tablica u nastavku prikazuje moguće poruke koje se odnose na postupak ponovnog početnog podešavanja gume.

Ko-raci	Poruke	Očitavanja
-	Reset tlaka guma dok auto stoji	Poruka se prikazuje tijekom vožnje. Ako želite ponovno početno podesiti tlak svih četiriju guma, zaustavite vozilo.
1	Reset tlaka guma dugo pritisnuti	Da biste ponovno početno podesili tlak svih četiriju guma dok je vozilo zaustavljeno, držite pritisnutim prekidač 5 OK kako biste pokrenuli ponovno postavljanje dok se ne prikaže poruka "Ako je tlak OK [stisni i držij]".
2	Ako je tlak OK [stisni i držij]	Poruka treperi. To je podsjetnik da se tlak mora prilagoditi referentnim vrijednostima preporučenima na oznaci ➔ 296 tlaka u gumama. Pritisnite i držite prekidač 5 OK da biste potvrdili zahtjev za početno podešavanje dok se ne pojavi poruka "Postupak je završen".
3	Postupak je završen	Postupak ponovnog početnog podešavanja uspješno je dovršen. Sada možete voziti.

UPOZORENJE NA GUBITAK TLAKA U GUMAMA

Podešavanje tlaka u gumama

Tlak svih četiriju guma mora se postaviti dok su gume hladne (pogledajte na naljepnicu na rubu vozačevih vrata).

U slučaju kada se provjera tlaka ne može obaviti na hladnim gumama, treba povećati preporučene vrijednosti tlaka za 0,2 do 0,3 bara (3 PSI).

Nikada se ne smije ispuštati zrak iz vrućih guma.

Nakon svakog ponovnog napuhavanja ili podešavanja tlaka u gumama pokrenite ponovno postavljanje referentne vrijednosti tlaka u gumama.

Zamjena kotača/guma

Upotrebjavajte samo opremu koju je odobrila mreža marke jer u protivnom može doći do zakašnjelog uključivanja ili neispravnog rada sustava → 294.

Nakon svake zamjene kotača/gume ponovno podesite tlak u gumama i pokrenite resetiranje propisane vrijednosti tlaka u gumama.

Rezervni kotač

Ako vozilo ima tu mogućnosti, ponovno podesite tlak u gumama i pokrenite ponovno postavljanje referentne vrijednosti tlaka u gumama.

Raspršivač za popravak guma i set za napuhavanje

Upotrebjavajte samo opremu koju je odobrila mreža marke jer u protivnom može doći do zakašnjelog uključivanja ili neispravnog rada sustava → 297. Nakon upotrebe seta za napuhavanje guma ponovno podesite tlak u gumama i pokrenite ponovno postavljanje referentne vrijednosti tlaka u gumama.

Neispravnosti tlaka u gumama







Tablica na sljedećoj stranici navodi poruke upozorenja koje se pojavljuju na instrumentnoj ploči 9 kada sustav otkrije neispravnost tlaka u gumama.

UPOZORENJE NA GUBITAK TLAKA U GUMAMA

Moguće poruke

Informacije na ploči s instrumentima upozoravaju na moguće neispravnosti tlaka u gumama (npr. uslijed ispuhane ili probušene gume).

Kontrolna svjetla	Poruke	Očitavanja
 se uključuje (ne treperi).	Napumpati gume i resetirati	To označava da je otkriven nedovoljan tlak ili u gumi ili probušena guma. Provjerite i podesite tlak svih četiriju guma dok su hladne i ponovno početno podesite sustav.
 treperi, a zatim ostaje uključen.	Napumpati gume i resetirati	To znači da ponovno početno podešavanje nije uspjelo. Provjerite i ponovno podesite tlak u gumi prije ponovnog pokretanja postupka ponovnog početnog podešavanja.
 treperi, zatim ostaje uključen, zajedno sa svjetlom upozorenja 	Provjerite TPW	To ukazuje na kvar sustava. Potražite savjet kod Predstavnika marke.
 treperi, a zatim ostaje uključen.	TPW nedostupan	To znači da je na vozilo postavljen rezervni kotač za slučaj nužde različite veličine od četiri preostala kotača. Sustav ostaje nedostupan sve dok se ne postavi kotač jednake veličine kao i ostali kotači te dok se ne provede postupak ponovnog početnog podešavanja.

MEHANIZMI ZA ISPRAVLJANJE I POMOĆ PRI VOŽNJI

Ovisno o vozilu, mogu uključivati:

- sustav protiv blokiranja kotača (ABS);
- dinamičke kontrole vožnje (ESC) s kontrolom protiv zanošenja u zavoju i sustavom protiv proklizavanja;
- sustava za pomoć pri naglom kočenju;
- sustav za pomoć pri kretanju na uzbrdici;
- sustava protiv proklizavanja – "Extended grip".



Te funkcije su dodatne pomoći u slučaju kritične vožnje koje omogućavaju prilagođavanje ponašanja vozila želji vozača.

Funkcije ne zamjenjuju vozača.

One ne pomiču granice mogućnosti vozila i ne smiju poticati bržu vožnju. One dakle ne mogu, u niti jednom trenutku, zamijeniti oprez i odgovornost vozača pri upravljanju (vozač uvijek mora predvidjeti iznenadne situacije koje se mogu dogoditi tijekom vožnje).

Sustav protiv blokiranja kotača (ABS)

Prilikom intenzivnog kočenja ABS sprječava blokiranje kotača, te omogućuje kontrolu nad zaustavnim putem i očuvanje kontrole nad vozilom.



U tim uvjetima, moguće je izbjegavanje prepreke uz istovremeno kočenje. Osim toga, ovaj sustav skraćuje zaustavni put, posebice na tlu sa slabim prijanjanjem (vlažno tlo...).

Svako uključanje mehanizma očituje se jačim ili slabijim pulsiranjem koje se osjeća na papučici kočnice. ABS ni u kojem slučaju ne poboljšava "fizičke" performanse vozila u vezi s površinom tla i prijanjanjem guma na tlo. Osnovna pravila opreza se dakle **obavezno** moraju poštivati (udaljenost između vozila...).



Stoga se, u hitnim slučajevima, preporuča **snažno i neprekinuto pritisakanje** papučice. Nije potrebno više puta uzastopno pritisakati papučicu (pumpanje). ABS će promijeniti silu primijenjenu u kočionom sustavu.

Smetnje u radu :

–  i  uključeno na instrumentnoj ploči popraćeno porukama "ABS", "Provjerite kočnice" i "ESC" to ukazuje da su funkcije ABS, ESC i pomoć pri naglom kočenju isključene. **Kočenje je i dalje osigurano;**

– Ako se , ,  i

STOP prikazuju na instrumentnoj ploči "Kočioni sistem greška": **to upućuje na neispravnost kočionog sustava.**

U oba slučaja obratite se ovlaštenom zastupniku.



Za vašu sigurnost, kon-

trolno svjetlo **STOP** nalaže obavezno trenutno zaustavljanje u skladu s uvjetima u prometu. Zaustavite vaše vozilo i nemojte ponovno pokretati motor. Nazovite ovlaštenog zastupnika.

MEHANIZMI ZA ISPRAVLJANJE I POMOĆ PRI VOŽNJI



Vaše kočenje je djelomično osigurano. Ipak, **opasno je naglo kočiti** i obavezno je trenutno zaustavljanje u skladu s uvjetima u prometu. Nazovite ovlaštenog zastupnika.

Pomoć pri naglom kočenju

To je dodatni sustav ABS koji pomaže pri smanjenju zaustavnog puta vašeg vozila.

Princip rada

Sustav otkriva situacije kada je potrebno naglo kočenje. U tom slučaju pomoć pri kočenju razvija trenutno svoju najveću snagu i može uključiti podešavanje ABS.

Kočioni sustav ABS je aktivan sve dok se ne otpusti papučica kočnice.

Paljenje svjetala upozorenja

Ovisno o vozilu, svjetla mogu zabljesnuti pri jakom usporavanju.

Dinamička kontrola vožnje ESC s kontrolom protiv zanošenja u zavoju i sustavom protiv proklizavanja

Elektronički sustav za nadzor stabilnosti vozila ESC

Ovaj sustav pomaže očuvanje kontrole nad vozilom u "kritičnim" situacijama (izbjegavanje prepreke, gubitak prijanjanja u zavoju itd.).

Princip rada

Senzor na upravljaču omogućuje određivanje željene putanje vožnje koju vozač želi.



Drugi senzori koji se nalaze na vozilu mjere stvarnu putanju.

Ovaj sustav uspoređuje volju vozača sa stvarnom putanjom vozila, te potonju ispravlja, ako je potrebno, upravljajući kočenjem određenih kotača i/ili snagom motora. Kada se sustav pokrene, na instrumentnoj ploči treperi

kontrolno svjetlo .

smetnje u radu

Kada sustav otkrije smetnju u radu, poruka "ESC Provjerite" te kontrolna

svjetla  i  prikazuju se na instrumentnoj ploči. U tom se slučaju isključuju ESC i sustav protiv proklizavanja.

Potražite savjet kod Predstavnika marke.

Kontrola zanošenja u zavojima

Ovaj sustav poboljšava rad ESC u jakim zavojima (gubitak prijanjanja prednjeg ovjesa).

SUSTAV PROTIV PROKLIZAVANJA

Ovaj sustav pomaže pri smanjenju proklizavanja pogonskih kotača i kontroli vozila pri pokretanju, ubrzavanju ili usporavanju.

Princip rada

Pomoću senzora na kotačima, ovaj sustav mjeri i uspoređuje, u svakom trenutku, brzinu pogonskih kotača i ukazuje na povećanje njihovog broja okretaja. Ako jedan kotač počne proklizavati, sustav nameće njegovo kočenje sve dok pokretljivost ne postane kompatibilna s razinom prijanjanja ispod kotača.

Sustav isto tako djeluje kako bi prilagodio broj okretaja motora raspoloživom prijanjanju ispod kotača, neovisno o pritisku na papučicu gasa.

U određenim situacijama (prilikom vožnje po jako mekom tlu, npr. po snijegu ili blatu, ili vožnje s lancima za snijeg) sustav može smanjiti snagu motora da bi ograničio proklizavanje pogonskih kotača.

MEHANIZMI ZA ISPRAVLJANJE I POMOĆ PRI VOŽNJI

Isključivanje i aktivacija sustava protiv proklizavanja

(ovisno o vozilu)



U slučaju pokretanja na snijegu, ledu ili mekom tlu (blato, pijesak, šljunak), sustav protiv proklizavanja može se isključiti s multimedijskog zaslona **2**.

Prilikom isključivanja sustava na instrumentnoj se ploči uključuje kontrolno

svjetlo .

Više informacija potražite u uputama za multimedijski sustav.

Napomena: sustav se automatski ponovno uključuje:

– kada brzina vozila premaši otprilike 50 km/h;

– kada se vozilo ponovno pokrene.

Ako se na instrumentnoj ploči ne uključí kontrolno svjetlo, to potvrđuje da je sustav ponovno uključen.



Isključivanje funkcije protiv proklizavanja uzrokuje privremenu nedostupnost određenih funkcija pomoći u vožnji (Aktivno naglo kočenje itd.).

Sustav pomoći pri kretanju na uzbrdici

Ovisno o kutu nagiba, ovaj sustav pomaže vozaču prilikom kretanja na uzbrdici. Sprječava proklizavanje vozila unazad, ovisno o nagibu, djelujući na automatsko zatezanje kočnica dok vozač makne nogu s papučice kočnice da bi pritisnuo papučicu gasa.

Rad sustava

Radi samo ako ručica mjenjača nije u neutralnom položaju (položaj osim **N** ili **P** za vozila opremljena automatskim mjenjačem) i dok je vozilo potpuno zaustavljeno (pritisnuta papučica kočnice).

Sustav zadržava vozilo otprilike **2 sekunde**. Zatim se kočnice otpuštaju (vozilo kreće ovisno o nagibu).

Ako sustav otkrije kvar u radu, na instrumentnoj ploči pojavljuje se kontrolno

svjetlo , ovisno o vozilu, poruka "Pomoć pri kret. provjerite". Potražite savjet kod Predstavnika marke.

3

MEHANIZMI ZA ISPRAVLJANJE I POMOĆ PRI VOŽNJI



Sustav za pomoć pri kretanju na uzbrdici ne može u potpunosti spriječiti proklizavanje vozila unazad u svim slučajevima (jako strma uzbrdica itd.).

Vozač u svakom trenutku može pritisnuti papučicu kočnice i tako spriječiti proklizavanje vozila unazad.

Sustav za pomoć pri kretanju na uzbrdici ne smije se upotrebljavati za duže zaustavljanje: upotrijebite papučicu kočnice.

Ova funkcija nije namijenjena za imobilizaciju vozila na duži period. Ako je potrebno, upotrijebite papučicu kočnice za zaustavljanje vozila.

Vozač i dalje mora biti posebno pažljiv na skliskim površinama ili onim sa slabim prijanjanjem.

Postoji opasnost od teških ozljeda.

Sustav protiv proklizavanja – "dodatno prijanjanje"

Ako je vozilo opremljeno sustavom protiv proklizavanja, on olakšava nad-

zor nad vozilom na cestama sa smanjenom razinom prijanjanja (rastresito tlo itd.).



Te funkcije su dodatne pomoći u slučaju kritične vožnje koje omogućavaju prilagođavanje ponašanja vozila želji vozača.

Funkcije ne zamjenjuju vozača.

One ne pomiču granice mogućnosti vozila i ne smiju poticati bržu vožnju. One dakle ne mogu, u niti jednom trenutku, zamijeniti oprez i odgovornost vozača pri upravljanju (vozač uvijek mora predvidjeti iznenadne situacije koje se mogu dogoditi tijekom vožnje).



"Automatski" način rada

Zadani "automatski" način rada omogućuje optimalnu upotrebu u normalnim uvjetima na cesti (suha, mokra, lagan snijeg itd.).

Automatski način rada upotrebljava funkcije značajke protiv proklizavanja.



Način rada "Meko tlo" uzrokuje privremenu nedostupnost određenih funkcija pomoći pri vožnji (aktivno naglo kočenje itd.).

MEHANIZMI ZA ISPRAVLJANJE I POMOĆ PRI VOŽNJI



Nakon zaustavljanja motora, vozilo će se uvijek ponovno pokretati u "automatskom" načinu rada.

Način rada "Meko tlo"

Pritisnite i držite prekidač **1**: kontrolno

svjetlo  i, ovisno o vozilu, kontrol-

no svjetlo  pojavljuje se na instrumentnoj ploči uz poruku "Non grip road način aktivan". Ovaj položaj omogućuje optimalnu upotrebu u uvjetima mekog tla (blato, pijesak, opalo lišće...). U tom je položaju broj okretaja motora pod kontrolom vozača.

Ako se ponovno pritisne prekidač **1**,

isključuje se kontrolno svjetlo  i, ovisno o vozilu, kontrolno svjetlo ili

svjetla , a kao upozorenje na instrumentnoj se ploči prikazuje poruka "Uključen je automatski način rada".

DODATNE FUNKCIJE POMOĆI U VOŽNJI

My Safety

Funkcija "My Safety" omogućava istodobno isključivanje ili uključivanje niza funkcija za pomoć pri vožnji.

Ovisno o vozilu, funkciju "My Safety" možete konfigurirati putem multimedij-skog zaslona ili instrumentne ploče odabirom funkcija pomoći pri vožnji koje će se isključiti kao grupa.

Način rada



Način rada "ALL ON "

Ovisno o vozilu, taj način rada objedinjuje sljedeće funkcije pomoći pri vožnji:

- zvučno upozorenje na prekomjernu brzinu → 109;
- sprečavanje izlaska iz prometne trake → 185;
- upozorenje na oprez vozača → 209;
- upozorenje na umor vozača → 214;
- upozorenje na odvlačenje pažnje vozača → 211;
- upozorenje na mrtvi kut → 193;

Kada je aktiviran način rada "ALL ON": uključuje se kontrolno svjetlo na gumbu **1** i na instrumentnoj ploči prikazuje se poruka "My Safety All ON odabran" kako bi se to potvrdilo. Uključena je pomoć pri vožnji koja je dostupna u načinu rada.

Način rada "Perso "

Taj način rada omogućuje **vam deaktiviranje ili ponovno aktiviranje** određenih funkcija pomoći u vožnji dostupnih u načinu rada "ALL ON".

Nakon što se uključi kontakt, **pritisnite gumb 1** dvaput uzastopno kako biste aktivirali način rada "Perso".

Kada ga prvi put pritisnete, na instrumentnoj ploči pojavljuje se poruka "Ponovno pritisnite za My Safety Perso". Nakon drugog pritiska isključuje se kontrolno svjetlo tipke **1**. Uključuje se način rada "Perso". Na instrumentnoj ploči prikazuje se poruka "My Safety Perso odabran".

Da biste se vratili u način rada "ALL ON" **jednom pritisnite gumb 1**. Uključuje se kontrolno svjetlo tipke **1**.



Ovisno o vozilu, u skladu s razdobljem nakon posljednjeg zaustavljanja motora, funkcija se ponovno uključuje:

- kada se vozilo otključa;
- ili
- kada se otvore vrata;
- ili
- kada se ponovno pokrene motor.

Konfiguriranje značajke "My Safety Perso"



Iz sigurnosnih razloga ova podešavanja obavljajte dok je vozilo zaustavljeno.

DODATNE FUNKCIJE POMOĆI U VOŽNJI



Postavke "My Safety Perso" spremljene za način rada "Perso" pohranjuju se svaki put kada se motor ili kada se vrata zaključaju.

Vozilo opremljeno multimedijalnim zaslonom



Informacije o pristupu postavkama potražite u uputama za multimedijски sustav 2 .

Vozila koja nisu opremljena multimedijalnim zaslonom

(ovisno o vozilu)



Konfiguriranje putem putnog računala 3

– **Dok je vozilo zaustavljeno**, pritisnite prekidač 4 onoliko puta koliko je potrebno da dođete do kartice ;

ili

– pritisnite komandu 4 i uzastopno pritisnite komandu 5 ili 6 da biste došli

do kartice .

– pritisnite prekidač 7 "OK"

– uzastopno pritisnite komandu 5 ili 6

da biste došli do izbornika , a zatim pritisnite prekidač 7 "OK";

– uzastopno pritisnite komandu 5 ili 6 da biste došli do izbornika "MY SA-

FETY PERSON", a zatim pritisnite prekidač 7 "OK";

– odaberite pomoć pri vožnji koja će se isključiti ili uključiti u načinu rada "Perso" uzastopnim pritiskanjem komande 5 ili 6, zatim pritisnite prekidač 7 "OK" za isključivanje ili uključivanje pomoći pri vožnji.

3

Sprečavanje izlaska iz prometne trake



Na temelju informacija koje prenosi kamera 1 funkcija pokreće korektivnu radnju na sustavu upravljanja vozila u slučaju prelaska pune ili isprekidane crte ili pri približavanju rubu ceste (pregradi, prepreci, pločniku, nasipu itd.) bez uključivanja pokazivača smjera.

DODATNE FUNKCIJE POMOĆI U VOŽNJI

Ovisno o postavci, u slučaju prelaska isprekidane crte bez uključivanja pokazivača smjera, funkcija:

– upozorava vozača bez korektivne radnje u upravljačkom sustavu;

ili

– izvodi korektivnu radnju u upravljačkom sustavu.

Položaj kamere 1

Pobrinite se da vjetrobransko staklo nije prekriveno (prljavštinom, blatom, snijegom, kapljicama vode itd.).



U bilo kojem trenutku možete pomoću upravljača preuzeti kontrolu nad vozilom.



Ova funkcija predstavlja dodatnu pomoć u vožnji. Ta funkcija ni u kojem slučaju ne zamjenjuje oprez i odgovornost vozača koji stalno mora imati kontrolu nad svojim vozilom.

Uključivanje/isključivanje

Vozilo opremljeno funkcijom "My Safety" 2



Za isključivanje funkcije dvaput pritisnite prekidač 2. Ovisno o vozilu,

kontrolno svjetlo  svijetli žuto ili bijelo na instrumentnoj ploči ili kontrol-

no svjetlo  nestaje s instrumentne ploče.

Da biste ponovno uključili funkciju, jedanput pritisnite prekidač 2.

Ovisno o vozilu, na instrumentnoj ploči

kontrolno svjetlo  svijetli sivo.

Vozila opremljena multimedijским zaslonom 3



Više informacija potražite u knjižici uputstava multimedijskog sustava.

Vozila koja nisu opremljena multimedijским zaslonom

(ovisno o vozilu)

DODATNE FUNKCIJE POMOĆI U VOŽNJI



– **Dok je vozilo zaustavljeno**, pritisnite prekidač **4** onoliko puta koliko je po-

trebno da dođete do kartice  ;
ili

– pritisnite prekidač **4** i uzastopno pritisnite komandu **5** ili **6** da biste došli

do kartice  ;

– pritisnite prekidač **7 "OK"**

– uzastopno pritisnite komandu **5** ili **6**

da biste došli do izbornika  , a zatim pritisnite prekidač **7 "OK"**;

– uzastopno pritisnite komandu **5** ili **6** da biste došli do izbornika "POMOĆ U VOŽNJI", a zatim pritisnite prekidač **7 "OK"**;

– uzastopno pritisnite komandu **5** ili **6** da biste došli do izbornika "Držanje vozne trake", a zatim pritisnite prekidač **7 "OK"**;

– ponovno pritisnite prekidač **7 "OK"** da biste uključili ili isključili funkciju:

– funkcija je uključena;

– funkcija je isključena.

Kada je funkcija deaktivirana, ovisno o

vozilu, kontrolno svjetlo  svijetli žuto ili bijelo na instrumentnoj ploči ili

kontrolno svjetlo  nestaje s instrumentne ploče.

 Ovisno o vozilu, u skladu s razdobljem nakon posljednjeg zaustavljanja motora, funkcija se ponovno uključuje:

– kada se vozilo otključa;

ili

– kada se otvore vrata;

ili

– kada se ponovno pokrene motor.

Način rada



Kada je funkcija aktivirana, na instru-

mentnoj ploči kontrolno svjetlo  te lijevi i desni pokazivači smjera **8** svijetle sivo.

Funkcija je postavljena tako da upozori ili reagira:

– ako je brzina je u rasponu od 65 km/h do 170 km/h

– ako na instrumentnoj ploči kontrolno

svjetlo  te lijevi ili desni pokazivač smjera **8** svijetle bijelo.

Funkcija se aktivira ako vozilo:

– prije rubu ceste bez aktiviranja pokazivača smjera

DODATNE FUNKCIJE POMOĆI U VOŽNJI

- prijeđe punu crtu bez uključivanja pokazivača smjera
- prijeđe isprekidanu crtu bez uključivanja pokazivača smjera u slučaju da je odabrana postavka "Radnja na isprekidanim crtama".

U tim slučajevima:

- funkcija pokreće radnju na sustavu upravljanja vozila s ciljem ispravka putanje vozila

i

- kontrolno svjetlo  treperi bijelo ili, ovisno o vozilu, na instrumentnoj

ploči kontrolno svjetlo  i pokazivač smjera **S** na strani na kojoj je došlo do prelaženja crte svijetle žuto.

U određenim slučajevima, ako korektivna mjera poduzeta na sustavu upravljanja nije dovoljna, na instrumentnoj će ploči kontrolno svjetlo



nastaviti treperiti bijelo ili će,

ovisno o vozilu, kontrolno svjetlo  biti prikazano crveno, a pokazivač smjera **S** na strani na kojoj je došlo do prelaženja crte početi svijetliti crveno. To je popraćeno vibracijama kola upravljača.

Ako nije odabrana postavka "Radnja na isprekidanim crtama", **oglašava se alarm funkcije** ako vozilo prijeđe is-

prekidanu crtu bez uključivanja pokazivača smjera i ako nema ruba ceste dovoljno blizu crte.

U tom slučaju funkcija upozorava vozača:

- vibriranjem upravljača

i

- kontrolno svjetlo  treperi bijelo ili, ovisno o vozilu, na instrumentnoj

ploči kontrolno svjetlo  svijetli crveno, a pokazivač smjera **S** na strani na kojoj je došlo do prelaženja crte mijenja boju u crvenu.

Napomena: u zavojima funkcija dopušta lagano "rezanje" zavoja.

Posebni slučajevi

"Zadržite upravljanje" upozorenje.

- Ako je sustav u funkciji i ne otkriva nikakvu aktivnost vozača na upravljaču, na instrumentnoj se ploči pojavljuje poruka "Zadržite upravljanje" popraćena zvučnim signalom i, ovisno o vozilu,

žutim kontrolnim svjetlom  sve dok vozač ne povrti kontrolu nad vozilom.

ili

- Ako je sustav predugo u funkciji, na instrumentnoj se ploči prikazuje poruka "Zadržite upravljanje" popraćena zvuč-

nim upozorenjem i, ovisno o vozilu,

kontrolnim svjetlom  u žutoj boji te pokazivačem **S** na strani predmetne crte koji treperi dok vozač ne povrti kontrolu nad vozilom.



Ispravljanje putanje možete u svakom trenutku prekinuti pomicanjem upravljača.

Funkcija privremeno nedostupna/onemogućena

Funkcija privremeno nije dostupna ili onemogućena u sljedećim slučajevima:

- vrlo brzi prelazak crte;
- stalna vožnja po crti
- približno četiri sekunde nakon promjene vozne trake;
- oštri zavoji;
- smanjena vidljivost
- aktivira se jedan od pokazatelja smjera;
- uključite svjetla upozorenja na opasnost;
- uključite stupanj prijenosa za vožnju unazad;
- jako ubrzanje
- promjena širine trake;
- radi sustav dinamičke kontrole vožnje ESC;

DODATNE FUNKCIJE POMOĆI U VOŽNJI

- radi sustav protiv blokiranja kotača.
- uključi se aktivni sustav kočenja u slučaju nužde;

Ako je prednja kamera prekrivena, na instrumentnoj ploči prikazuje se poruka "Prednja kamera bez vidljivosti".

Očistite područje na kojem se nalaze senzori.

Automatsko isključivanje

Funkcija se automatski isključuje sljedećim slučajevima:

- dinamička kontrola vožnje ESC je isključena ili neispravna;
- sustav protiv blokiranja kotača ne radi ispravno;
- kuka za vuču električno je spojena na utičnicu prstena prikolice;

– prikazano je kontrolno svjetlo **STOP**.

Kada je funkcija deaktivirana, ovisno o

vozilu, kontrolno svjetlo **OFF** svijetli žuto ili bijelo na instrumentnoj ploči ili

kontrolno svjetlo **OFF** nestaje s instrumentne ploče.

Postavke

Vozilo opremljeno multimedijским zaslonom 3



Za pristup postavkama funkcije multimedijskog zaslona **3** pogledajte upute za multimedijski sustav:

– "Postupak na isprekidanim crtama": putem ove postavke odaberite odgovor funkcije ako vozilo prijeđe isprekidanu crtu bez uključenog jednog od pokazivača smjera:

- postavka je odabrana: funkcija može pokrenuti radnju na sustavu upravljanja vozila u cilju ispravka putanje vozila;
- postavka nije odabrana: funkcija može upozoriti vozača vibracijom kola upravljača bez ispravljanja putanje vozila.

– "VIBRACIJE": podesite vibracije upravljača za funkciju "Sprječavanje izlaska iz prometne trake";

– ovisno o vozilu, "Predviđanje izlaska iz prometne trake" ili "Upozorenje": podesite razinu osjetljivosti otkrivanja crta. Da biste to učinili, odaberite:

- "Kasno": crta otkrivena pri prelaženju;
- "Standard.": crta otkrivena pri približavanju;
- "Rano" crta otkrivena u blizini.

Više informacija potražite u knjižici uputstava multimedijskog sustava.

Vozila koja nisu opremljena multimedijским zaslonom

(ovisno o vozilu)



DODATNE FUNKCIJE POMOĆI U VOŽNJI

– **Dok je vozilo zaustavljeno**, pritisnite prekidač **4** onoliko puta koliko je po-

trebno da dođete do kartice ;

ili

– pritisnite prekidač **4** i uzastopno pritišćite komandu **5** ili **6** da biste došli

do kartice .

– pritisnite prekidač **7 "OK"**

– uzastopno pritišćite komandu **5** ili **6**

da biste došli do izbornika , a zatim pritisnite prekidač **7 "OK"**;

– uzastopno pritišćite komandu **5** ili **6**

da biste došli do izbornika "POMOĆ U VOŽNJI", a zatim pritisnite prekidač **7 "OK"**;

– uzastopno pritišćite komandu **5** ili **6** da biste došli do izbornika "Osjetljivost sustava pomoći za održavanje vozne trake", a zatim pritisnite prekidač **7 "OK"**;

– uzastopno pritišćite komandu **5** ili **6** da biste odabrali postavku, zatim pritisnite prekidač **7 "OK"**.

smetnje u radu

Kada sustav otkrije smetnju u radu:

– Kontrolno svjetlo  svijetli žuto ili bijelo na instrumentnoj ploči

ili, ovisno o vozilu,

– kontrolno svjetlo  svijetli na instrumentnoj ploči.

U nekim će ih slučajevima popratiti:

– poruka "Pomoć pri vožnji nedostupna";

ili

– poruka "Provjeri pomoć pri vožnji";

ili

– poruka "Provjeriti prednju kameru".

U tim se slučajevima obratite ovlaštenom zastupniku.

DODATNE FUNKCIJE POMOĆI U VOŽNJI

Upozorenja



Ova funkcija predstavlja dodatnu pomoć u vožnji. Ta funkcija ni u kojem slučaju ne zamjenjuje oprez i odgovornost vozača koji stalno mora imati kontrolu nad svojim vozilom.

Zahvati/popravci sustava

- U slučaju udara može se promijeniti poravnanje kamere i to može utjecati na njezin rad. Isključite funkciju i obratite se ovlaštenom zastupniku.
- Svaki zahvat na području na kojem se nalazi kamera (zamjene, otklanjanje kvarova, preinake vjetrobranskog stakla itd.) mora izvršiti ovlašteno osoblje.

Samo je ovlašteni servis kvalificiran za obavljanje zahvata na sustavu.

U slučaju smetnji na sustavu

Rad sustava mogu ometati ili oslabiti određeni uvjeti kao što su:

- vjetrobransko staklo prekriveno prljavštinom, ledom, snijegom, kapljicama vode itd.;
- složeno okruženje (tunel itd.);
- loši vremenski uvjeti (snijeg, kiša, tuča, poledica itd.)
- loša vidljivost (po noći, magla itd.);
- oznaka na cestama mnogo je (radovi na cesti itd.) ili ih je teško razlikovati ili su nepravilne (npr. crte su djelomično izbljedele, crte su previše udaljene, neravna površina ceste itd.);
- zaslijepljenost (jako sunce, svjetla vozila iz suprotnog smjera itd.);
- uska, zavojita ili valovita cesta (oštri zavoji itd.);
- vozilo na maloj udaljenosti iza vas u istoj prometnoj traci.

U tom slučaju funkcija "Sprečavanje izlaska iz prometne trake" može se pogrešno uključiti ili se uopće ne uključuje.

Postoji opasnost od neželjene i neispravne korekcije putanje ili se putanja uopće neće korigirati.

Isključenje funkcije

Funkciju morate onemogućiti u sljedećim slučajevima:

- područje kamere oštećeno je (na vjetrobranskom staklu ili na unutrašnjem retrovizoru);
- cesta je skliska (snijeg, poledica, voda na cesti, šljunak itd.);

DODATNE FUNKCIJE POMOĆI U VOŽNJI

- vjetrobransko je staklo napuklo ili je iskrivljeno (nemojte popravljati vjetrobransko staklo u ovom dijelu ; zatražite od ovlaštenog predstavnika da ga zamijeni);
- vozilo vuče prikolicu ili kamp-kućicu;

DODATNE FUNKCIJE POMOĆI U VOŽNJI

Upozorenje za mrtvi kut

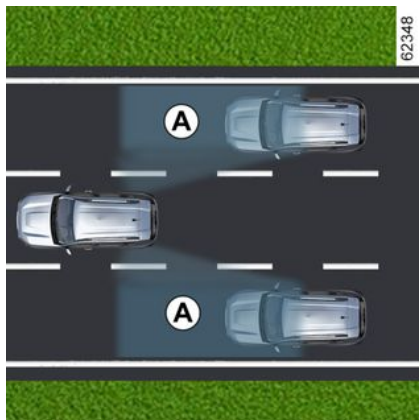

Ovaj sustav upozorava vozača kada se drugo vozilo nalazi u području njegova doseg **A**.

Sustav se uključuje kada je brzina vozila između otprilike 30 km/h i 140 km/h.

Ova funkcija koristi senzore **1** postavljene na prednjem i stražnjem braniku obje strane.

Osobitost

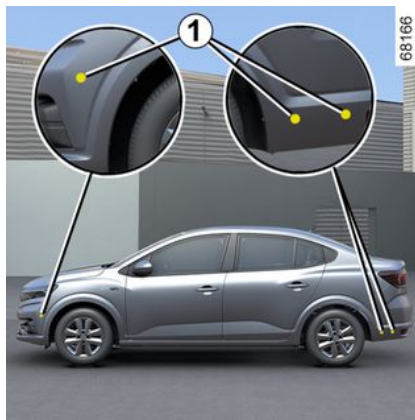

Pazite da senzori nisu zaklonjeni (prljavština, blato, snijeg...).

Ako je jedan od senzora zaklonjen, na instrumentnoj se ploči prikazuje poruka "Mrtva točka ocistite senzor". Očistite senzore.



Ova je funkcija dodatni sustav za pomoć koji upozorava na prisutnost drugog vozila u području mrtvog kuta vašeg vozila. Ona dakle ne može, u niti jednom trenutku, zamijeniti oprez i odgovornost vozača pri vožnji. Vozač mora uvijek biti spreman na iznenadne događaje tijekom vožnje: uvijek pazite da se tijekom manevriranja u području mrtvog kuta ne nalaze pomične prepreke (poput djeteta, životinje, kolica, bicikla itd.) ili mali, uski predmeti (poput kamenja ili stupova itd.).

DODATNE FUNKCIJE POMOĆI U VOŽNJI

Uključivanje/isključivanje



Za uključivanje ili isključivanje funkcije pogledajte upute za multimedijalni sustav **2**.

Odaberite "ON" ili "OFF".

Uključivanje i isključivanje funkcije uz pomoć gumba **3 "My Safety".**



Funkcija se može isključiti ili uključiti u načinu rada "Perso" u okviru funkcije "My Safety" → **184**.

Ako je funkcija prethodno isključena u načinu rada "Perso":

- **da biste isključili upozorenja**, dva puta pritisnete gumb **3**. Kontrolno svjetlo na gumbu **3** se gasi;
- **da biste ponovno uključili upozorenja**, jednom pritisnete gumb **3**. Kontrolno svjetlo na gumbu **3** se pali.

 Kapacitet doseg a sustava temeljen je na širini standardnog prometnog traka. Ako vozite u uskom prometnom traku, moguće je otkrivanje vozila u drugim voznim trakovima.

Kontrolno svjetlo **4**

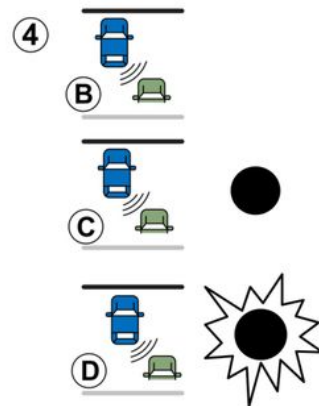

Kontrolno svjetlo **4** nalazi se na svakom vanjskom retrovizoru **5**.

Napomena: redovito čistite vanjske retrovizore **5** kako bi kontrolna svjetla **4** ostala vidljiva.

DODATNE FUNKCIJE POMOĆI U VOŽNJI

Način rada



Ta funkcija prikazuje upozorenje:

- kada je brzina vozila od približno 30 km/h do 140 km/h;
- kada se vozilo nalazi u području mrtvog kuta i kreće se u istom smjeru kao vaše vozilo.

Ako pretječete drugo vozilo, pokazivač **4** uključit će se samo ako se pretjecano vozilo nalazi u mrtvom kutu dulje od jedne sekunde.

Zaslon B

Funkcija je uključena i ne otkriva nijedno vozilo.

Zaslon C

Prvo upozorenje: kontrolno svjetlo **4** signalizira da je otkriveno vozilo u području mrtvog kuta.

Zaslon D

Kad je uključen pokazivač smjera, kontrolno svjetlo **4** treperi kada otkrije vozilo u mrtvom kutu na strani prema kojoj ste namjeravali okrenuti upravljač. Ako isključite pokazivač smjera, pokazivač upozorenja prelazi na prvo upozorenje (zaslon **C**).



Zbog senzora ugrađenih u odbojnice, sve zahvate (popravka, zamjene, sitnih prepravaka na boji...) mora obavljati stručno osoblje.

Uvjeti kada sustav neće raditi

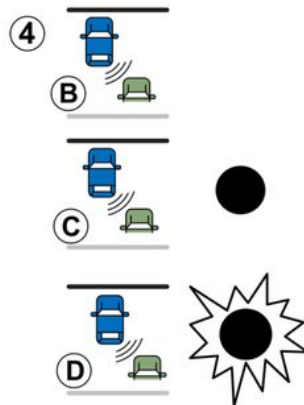

- ako se objekt ne pomiče;
- ako je promet gust;
- ako je cesta zavojita;
- ako prednji i stražnji senzori istodobno otkriju objekt (npr. prilikom prolaska pored dugačkog kamiona);
- ...

smetnje u radu

Ako sustav otkrije pogrešku, na instrumentnoj se ploči prikazuje "Provjerite upozo za mrtvu točku". Nazovite ovlaštenog zastupnika.

Napomena: kad se motor pokrene, kontrolno svjetlo **4** na zaslonu **B** za-treperi tri puta. To je normalno.

DODATNE FUNKCIJE POMOĆI U VOŽNJI

Upozorenja



- Kapacitet dosega sustava utemeljen je na širini standardnog prometnog traka. Ako vozite širim prometnim trakom, sustav možda neće otkriti vozilo u mrtvom kutu.
- U slučaju vrlo loših vremenskih uvjeta (jaka kiša, snijeg itd.) rad sustava može biti privremeno poremećen. Budite oprezni i pratite uvjete u prometu.

Opasnost od nesreće.



Ova funkcija predstavlja dodatnu pomoć u vožnji. Ta funkcija ni u kojem slučaju ne zamjenjuje oprez i odgovornost vozača koji stalno mora imati kontrolu nad svojim vozilom.

Vozač uvijek mora prilagoditi brzinu uvjetima u prometu neovisno o porukama sustava.

Sustav se ni u kojem slučaju ne smije smatrati senzorom prepreke ili sustavom protiv sudara.

Zahvati/popravci sustava

- U slučaju udarca može se promijeniti poravnanje radara i to može utjecati na njegov rad. Isključite funkciju i obratite se ovlaštenom zastupniku.
- Svaki zahvat na području na kojem se nalaze radari (popravke, zamjene itd.) mora izvršiti kvalificirani stručnjak.

Samo je ovlašteni servis kvalificiran za obavljanje zahvata na sustavu.

U slučaju smetnji na sustavu

Rad sustava mogu ometati ili oslabiti određeni uvjeti kao što su:

- kompleksna okruženja (metalni mostovi, tuneli, ceste s preprekama na rubovima itd.);
- loši vremenski uvjeti (snijeg, tuča, poledica...).

Opasnost od lažnih upozorenja ili neprikazivanja upozorenja

U slučaju da se sustav ponaša na neuobičajeni način, isključite ga i obratite se ovlaštenom zastupniku.



Ograničenja u radu sustava

- Područje radara mora ostati čisto i ne njemu se ne smiju raditi izmjene kako bi se omogućio dobar rad sustava.
- Manje objekte koji se kreću u blizini vozila (motocikle, bicikle, pješake itd.) sustav možda neće prepoznati.
- Prilikom ulaska vozila u krivine i zavoje, može se dogoditi da detektori privremeno ne otkrivaju vozila u susjednim voznim trakama.
- Sustav ne izdaje upozorenje kada desni i lijevi radari istovremeno otkriju vozila koja se kreću sličnom brzinom (npr. u slučaju prometa na cesti s tri vozne trake).
- Sustav možda neće reagirati kad je prisutna značajna razlika u brzini u odnosu na ostala vozila.
- Ako vaše vozilo pretječe dugo vozilo (npr. teško teretno vozilo pretječe brzinom sličnom brzini vašeg vozila), sustav će možda prekinuti upozorenje prije kraja manevra.
- Vozilo vozi zavojitom cestom.

Isključenje funkcije

Funkciju morate isključiti u sljedećim slučajevima:

- područje radara je oštećeno (stražnji branik)
- vozilo je opremljeno kukom za vuču.

DODATNE FUNKCIJE POMOĆI U VOŽNJI

Upozorenje za sigurnosni razmak



Na temelju podataka kamere **1**, ova funkcija upozorava vozača o vremenskom razdoblju koje ga dijeli od vozila koje se nalazi ispred njega radi pridržavanja sigurnosnog razmaka između dva vozila.

Funkcija se uključuje kada se vozilo kreće brzinom od približno 30 do 200 km/h, ovisno o vozilu.

Položaj kamere 1

Pobrinite se da vjetrobransko staklo nije prekriveno (prljavštinom, blatom, snijegom, kapljicama vode itd.).



Ova funkcija predstavlja dodatnu pomoć u vožnji. Ta funkcija ni u kojem slučaju ne zamjenjuje oprez i odgovornost vozača koji stalno mora imati kontrolu nad svojim vozilom.

Uključivanje/isključivanje funkcije



Vozila opremljena multimedijским zaslonom 2

U načinu "Vozilo" na multimedijalnom zaslonu **2**, pritisnite izbornik "Pomoć pri vožnji".

Uključite ili isključite funkciju "Udaljenost praćenja".



Vozila koja nisu opremljena multimedijским zaslonom

(ovisno o vozilu)



– **Dok je vozilo zaustavljeno**, pritisnite prekidač **3** onoliko puta koliko je po-

trebno da dođete do kartice  ;
ili

– pritisnite komandu **3** i uzastopno pritišćite komandu **4** ili **5** da biste

došli do kartice  ;
– pritisnite prekidač **6** "OK";

DODATNE FUNKCIJE POMOĆI U VOŽNJI

- uzastopno pritisćite komandu **4** ili **5** da biste došli do izbornika , a zatim pritisnite prekidač **6 "OK"**;
- uzastopno pritisćite komandu **4** ili **5** da biste došli do izbornika "POMOĆ U VOŽNJI", a zatim pritisnite prekidač **6 "OK"**;
- uzastopno pritisćite komandu **5** ili **6** da biste došli do izbornika "Upo. udaljenosti", a zatim pritisnite prekidač **6 "OK"**;
- ponovno pritisnite prekidač **6 "OK"** da biste uključili ili isključili funkciju:
 -  funkcija je uključena;
 -  funkcija je isključena.



Pri svakom pokretanju vozila, funkcija nastavlja način rada koji je bio pohranjen u trenutku posljednjeg zaustavljanja motora.

Način rada

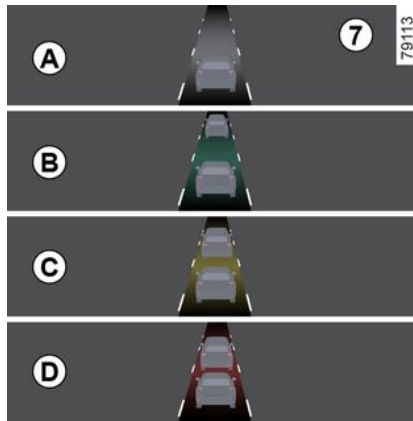

Kad je ta funkcija uključena, na instrumentnoj ploči prikazuje se pokazivač **7** koji vozača obavještava o udaljenosti do vozila koje se nalazi ispred.

- **A** (sivo): funkcija ne radi;
- **A** (zeleno): nije otkriveno niti jedno vozilo;
- **B** (zeleno): vremenski je interval veći od ili jednak približno dvije sekunde (udaljenost između dva vozila prilagođena vašoj brzini);
- **C** (žuto): vremenski je interval između približno jedne i dvije sekunde (nedovoljan razmak između dva vozila);
- **D** (crveno): vremenski je interval manji od ili jednak približno jednoj se-

kundi (vrlo mala udaljenost između dva vozila).

Ako je interval između dva vozila manji od otprilike 0,5 sekundi, na zaslonu instrumentne ploče **D** zasvijetlit će obavijest **7** u crvenoj boji.

U određenim uvjetima vremenski interval možda se neće moći prikazati:

- u zavoju;
- prilikom promjene prometnog traka;
- kada je vozilo koje se nalazi ispred dovoljno udaljeno ili izvan dosega kamere.

DODATNE FUNKCIJE POMOĆI U VOŽNJI

Upozorenja



Mjerenje se prikazuje samo u svrhu informiranja: sustav ne vrši djelovanja na vozilo.

Funkcija nije namijenjena za upotrebu u uvjetima gradske vožnje niti za dinamičnu vožnju (nagla skretanja, ubrzavanja, nagla kočenja,...), već kod stabilnih uvjeta vožnje.

Funkcija ne djeluje na kočioni sustav.

kamera se mora održavati čistom te se na njoj ne smiju izvoditi preinake kako bi se osigurao pravilan rad sustava.

Svaki zahvat na području na kojem se nalazi kamera (otklanjanje kvarova, zamjene, preinake vjetrobranskog stakla itd.) mora izvršiti ovlašteno osoblje.

3

DODATNE FUNKCIJE POMOĆI U VOŽNJI



Ova funkcija predstavlja dodatnu pomoć u vožnji. Ta funkcija ni u kojem slučaju ne zamjenjuje oprez i odgovornost vozača koji stalno mora imati kontrolu nad svojim vozilom.

Zahvati/popravci sustava

- U slučaju udarca može se promijeniti poravnanje kamere i to može utjecati na njezin rad. Isključite funkciju i obratite se ovlaštenom zastupniku.
- Svaki zahvat na području na kojem se nalazi kamera (otklanjanje kvarova, zamjene, preinake vjetrobranskog stakla itd.) mora izvršiti ovlašteno osoblje.

Samo je ovlašteni servis kvalificiran za obavljanje zahvata na sustavu.

U slučaju smetnji na sustavu

- vjetrobransko staklo prekriveno (prljavštinom, ledom, snijegom, kapljicama vode itd.);
- kompleksni okoliš (željezni most, tunel, itd.);
- loši vremenski uvjeti (snijeg, tuča, poledica, itd.);
- loša vidljivost (noć, magla, itd.);
- loš kontrast između vozila ispred i okoline (npr. bijelo vozilo u snježnom području itd.);
- zaslijepljenost (jako sunce, svjetla vozila iz suprotnog smjera, itd.);
- uska, zavojita i valovita cesta (oštri zavoji itd.).

Postoji opasnost od pogrešnih lažnih upozorenja.

DODATNE FUNKCIJE POMOĆI U VOŽNJI

Aktivno naglo kočenje



Sustav upotrebljava podatke s kamere **1** kako bi odredio udaljenost vašeg vozila od:

– vozila ispred u istoj prometnoj traci;

ili

– i vozila koja dolaze iz suprotnog smjera u kontekstu manevriranja s ciljem promjene smjera;

ili

– i vozila koja prolaze u smjeru okomitom od vašeg;

ili

– i zaustavljena vozila;

ili

– pješaci i biciklisti u blizini.

Sustav obavještava vozača u slučaju opasnosti od frontalnog sudara kako bi se omogućilo odgovarajuće upravljanje u slučaju nužde (pritisak papučice kočnice i/ili okretanje kola upravljača).

Ovisno o reaktivnosti vozača, sustav može pomoći pri kočenju kako bi se umanjilo oštećenje ili spriječio sudar.

U protivnom, sustav je neaktivan i ne pokreće upozorenje.



Ova funkcija predstavlja dodatnu pomoć u vožnji. Ta funkcija ni u kojem slučaju ne zamjenjuje oprez i odgovornost vozača koji stalno mora imati kontrolu nad svojim vozilom.



Sustav može po potrebi pritisnuti kočnicu vozila do kraja dok se vozilo potpuno ne zaustavi.

Iz sigurnosnih razloga uvijek vežite sigurnosni pojas kada se nalazite u vozilu i provjerite je li prtljaga smještena tako da predmeti ne mogu ispasti i udariti putnike.

Položaj kamere 1

Pobrinite se da vjetrobransko staklo nije prekriveno (prljavštinom, blatom, snijegom, kapljicama vode itd.).

Način rada

Tijekom vožnje, kada postoji opasnost od sudara, sustav:

– **upozorava na opasnost od sudara:** poruka "Otkrivena prepreka" pojavljuje se na instrumentnoj ploči popraćena zvučnim signalom.

Napomena: ako vozač pritisne papučicu kočnice, a sustav i dalje otkriva opasnost od sudara, sila kočenja može se povećati ako nije dovoljna za sprečavanje sudara.

– **može pokrenuti kočenje:** ako vozač ne reagira na upozorenje i sudar postane neizbježan, na instrumentnoj

DODATNE FUNKCIJE POMOĆI U VOŽNJI

se ploči prikazuju crveno kontrolno

svjetlo  i poruka "Koči !!!" popraćeni zvučnim signalom.

Napomena:

- ako vozač upravlja vozilom (kolom upravljača, papučicama itd.) sustav može odgovoriti svojom reakcijom ili se ne uključiti;
- ako je aktivno naglo kočenje prouzročilo zaustavljanje vozila, vozilo se kratko zadržava u zaustavljenom položaju. Nakon tog vremenskog ograničenja, vozač mora držati vozilo u zaustavljenom položaju držeći nogu na papučici kočnice;
- nakon što sustav uključi kočenje, prikazat će se poruka "Visoka sigurnost aktivirana".

-  Ako se aktivira upravljanje u slučaju nužde, kočenje možete zaustaviti u svakom trenutku na sljedeći način:
- pritiskom na papučicu gasa;
 - ili
 - okretanjem kola upravljača u pokušaju izbjegavanja sudara.

 **Osobitosti upozorenja**
Ovisno o brzini, upozorenje i kočenje mogu se istovremeno uključiti.

Prepoznavanje vozila

Otkrivanje vozila koja se kreću istom trakom

Sustav prepoznaje rizik od sudara s vozilom ispred vas u istoj traci:

- vaše se vozilo kreće brzinom između približno 5 km/h i 180 km/h.

Otkrivanje vozila koja dolaze iz suprotnog smjera u kontekstu manevriranja s ciljem promjene smjera

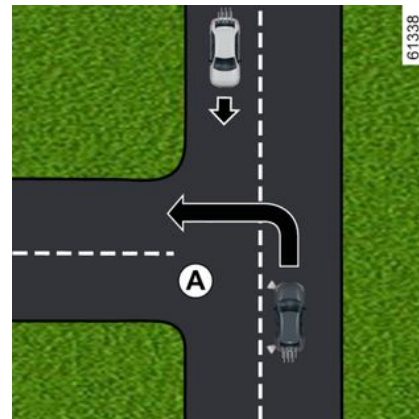

Kada želite promijeniti smjer (npr. **A**), sustav otkriva vozila iz suprotnog smjera kada:

- vaše se vozilo kreće brzinom između približno 7 km/h i 30 km/h.
- uključili ste pokazivač smjera.

Otkrivanje vozila koja okomito prelaze prometnu traku

Sustav otkriva vozila koja okomito prelaze prometnu traku kada:

- vaše se vozilo kreće brzinom između približno 5 km/h i 85 km/h.

DODATNE FUNKCIJE POMOĆI U VOŽNJI

Otkrivanje vozila koja su zaustavljena u prometnoj traci

Zaustavljena vozila sustav otkriva kada:

- vaše se vozilo kreće brzinom između približno 5 km/h i 85 km/h.

Prepoznavanje pješaka i biciklista

Otkrivanje pješaka i biciklista u istoj traci

Sustav otkriva pješake i bicikliste kada:

- vaše se vozilo kreće brzinom između približno 5 km/h i 85 km/h.

Otkrivanje pješaka i biciklista prilikom promjene smjera kretanja

Sustav otkriva pješake i bicikliste kada:

- vaše se vozilo kreće brzinom između približno 7 km/h i 30 km/h.

Uključivanje/isključivanje

 Ovisno o vozilu, u skladu s razdobljem nakon posljednjeg zaustavljanja motora, funkcija se ponovno uključuje:

- kada se vozilo otključa;
- ili
- kada se otvore vrata;
- ili
- kada se ponovno pokrene motor.

Uključivanje i isključivanje sustava putem multimedijskog zaslona 2



Za uključivanje ili isključivanje funkcije pogledajte upute za multimedijski sustav.

Odaberite "UKLJUČENO" ili "ISKLJUČENO".

Uključivanje i isključivanje sustava putem putnog računala 3

(ovisno o vozilu)

DODATNE FUNKCIJE POMOĆI U VOŽNJI



– **Dok je vozilo zaustavljeno**, pritisnite prekidač **4** onoliko puta koliko je potrebno da dođete do kartice ;

ili

– pritisnite prekidač **4** i uzastopno pritisnite komandu **5** ili **6** da biste došli

do kartice ;

– pritisnite prekidač **7 "OK"**

– uzastopno pritisnite komandu **5** ili **6**

da biste došli do izbornika , a zatim pritisnite prekidač **7 "OK"**;

– uzastopno pritisnite komandu **5** ili **6** da biste došli do izbornika "POMOĆ U VOŽNJI", a zatim pritisnite prekidač **7 "OK"**;

– uzastopno pritisnite komandu **5** ili **6** da biste došli do izbornika "Aktivno kočenje", a zatim pritisnite prekidač **7 "OK"**;

– Ponovno pritisnite prekidač **7 "OK"** za uključivanje ili isključivanje funkcije:

– funkcija je uključena;

– funkcija je isključena.

Prilikom isključivanja sustava pali se

kontrolno svjetlo  ili, ovisno o vo-

zilu, kontrolno svjetlo  na instrumentnoj ploči. Kad se sustav uključi, kontrolno svjetlo nestaje.

Postavke



Iz sigurnosnih razloga ova podešavanja obavljajte dok je vozilo zaustavljeno.

Podešavanje postavki s multimedij-skog zaslona 2

(ovisno o vozilu)



Da biste pristupili postavkama funkcije s multimedijskog zaslona **2** dok je vozilo zaustavljeno, pogledajte upute za multimedijски sustav:

– "Upozorenje": podesite razinu osjetljivosti upozorenja. Da biste to učinili, odaberite:

- « Kasno » ;
- « Standard. » ;
- « Rano » .

Više informacija potražite u knjižici uputstava multimedijskog sustava.

DODATNE FUNKCIJE POMOĆI U VOŽNJI

Upozorenja



Ova funkcija predstavlja dodatnu pomoć u vožnji. Ta funkcija ni u kojem slučaju ne zamjenjuje oprez i odgovornost vozača koji stalno mora imati kontrolu nad svojim vozilom.

Aktiviranje ove funkcije može biti odgođeno ili onemogućeno ako sustav prepozna da vozač ima kontrolu nad vozilom (okretanje upravljača, pritiskanje papučica itd.).

Sustav se ne može uključiti u sljedećim slučajevima:

- kada je pokrenuta dinamička kontrola vožnje (ESC).

Zahvati/popravci sustava

- U slučaju udarca može se promijeniti poravnanje kamere i to može utjecati na njezin rad. Isključite funkciju i obratite se ovlaštenom zastupniku.
- Svaki zahvat na području na kojem se nalazi kamera (zamjene, otklanjanje kvarova, preinake vjetrobranskog stakla itd.) mora izvršiti ovlašteno osoblje.

Samo je ovlašteni servis kvalificiran za obavljanje zahvata na sustavu.

U slučaju smetnji na sustavu

Rad sustava mogu ometati ili oslabiti određeni uvjeti kao što su:

- loši vremenski uvjeti (snijeg, kiša, tuča, poledica itd.)
- loša vidljivost (po noći, magla itd.);
- slab kontrast između objekata (vozila, pješaka) i okoline (npr. pješak odjeven u bijelo na području prekrivenom snijegom itd.);
- zasljepljenost (jako sunce, svjetla vozila iz suprotnog smjera itd.);
- vjetrobransko staklo prekriveno prljavštinom, ledom, snijegom, kapljicama vode itd.;
- ...

U takvim uvjetima sustav možda neće reagirati, možda će upozoriti vozača ili nehotice zakočiti.

Ograničenja u radu sustava

- Pri svakom pokretanju vozila sustav izvodi kalibraciju u skladu s okruženjem vozila te se može isključiti u trajanju od otprilike dvije do pet minuta vožnje;

DODATNE FUNKCIJE POMOĆI U VOŽNJI

- Radarska kamera mora se održavati čistom te se na njoj ne smiju izvoditi preinake kako bi se osigurao pravilan rad sustava.
- Sustav možda neće jednako učinkovito reagirati na vozila malih dimenzija kao na ostala vozila.
- Sustav možda neće ispravno raditi ako je cesta skliska (kiša, snijeg, poledica itd.) ;
- kako bi se osigurao ispravan rad, sustav mora prepoznati cijelu prepreku. Sustav ne može prepoznati sljedeće:
 - pješake/bicikliste u mraku ili u uvjetima slabog osvjetljenja;
 - djelomično vidljive pješake/bicikliste;
 - pješake niže od približno 80 cm;
 - pješake koji nose velike predmete;
 - ...

U takvim uvjetima sustav možda neće reagirati, možda će upozoriti vozača ili nehotice zakočiti.

Isključenje funkcije

Funkciju morate onemogućiti u sljedećim slučajevima:

- oštećeno je područje kamere (npr. s unutarnje ili vanjske strane vjetrobranskog stakla)
- vozilo se vuče (u kvaru);
- vjetrobransko je staklo napuklo ili je iskrivljeno (nemojte popravljati vjetrobransko staklo u ovom dijelu ; zatražite od ovlaštenog predstavnika da ga zamijeni);
- ne vozite po asfaltiranoj cesti.

U slučaju da se sustav ponaša na neuobičajeni način, isključite ga i obratite se odobrenom zastupniku.

Prekid funkcije

Aktivno kočenje možete u bilo kojem trenutku prekinuti kratkim pritiskom na papučicu gasa ili okretanjem kola upravljača u pokušaju izbjegavanja sudara.

DODATNE FUNKCIJE POMOĆI U VOŽNJI

Upozorenje na oprez vozača

Upozorenje na oprez vozača funkcija je koja analizira ponašanje vozača (stil vožnje, smjer vozila itd.) i upozorava ga u slučaju opasnosti od umora ili spavanja.

Uzima u obzir pokazatelje kao što su:

- pomicanje kola upravljača;
- radnje vozača u odnosu na druge sustave (pokazivači smjera, papučica kočnice itd.)



Funkcija predstavlja dodatnu pomoć u vožnji kada postoji rizik od umora.

Funkcija ne radi na vozilu. Funkcija ni pod kojim okolnostima ne može zamijeniti odgovornost vozača tijekom vožnje.

Vozač mora uvijek prilagoditi svoju vožnju prema svojoj razini opreza, bez obzira na napatke sustava.

Način rada



Funkcija je spremna upozoriti ako:

- prošlo je nekoliko minuta od posljednjeg zaustavljanja vozila;
- brzina vozila veća je od otprilike 70 km/h.

Ako postoji opasnost od umora ili oslabljene pažnje, prikazuje se poruka "Upozorenje podrhtavanja" na instrumentnoj ploči **1**, popraćena zvučnim signalom.

Pritisnite prekidač **5 "OK"** za brisanje upozorenja. Preporučuje se da zaustavite vozilo čim to bude moguće.

Nakon brisanja poruke, sustav nastavlja s praćenjem opreza vozača i izdaje novo upozorenje ako je potrebno.



Upozorenje na oprez vozača neprestano nadgleda pažnju vozača i može pružiti nekoliko upozorenja tijekom putovanja. Sustav se poništava prilikom svakog pokretanja motora.

Uključivanje/isključivanje upozorenja



Iz sigurnosnih razloga ova podešavanja obavljajte dok je vozilo zaustavljeno.

DODATNE FUNKCIJE POMOĆI U VOŽNJI

i Ovisno o vozilu i u skladu s duljinom razdoblja od posljednjeg zaustavljanja motora, upozorenja se ponovno uključuju:

- kada se vozilo otključa;
- ili
- kada se otvore vrata;
- ili
- kada se ponovno pokrene motor.

i Kada se upozorenja isključe, sustav nastavlja procjenjivati stanje umora vozača.

Uključivanje i isključivanje upozorenja s pomoću gumba **6** "My Safety"



- **Da biste isključili upozorenja**, dva puta pritisnite gumb **6**;
- **Da biste ponovno uključili upozorenja**, jednom pritisnite gumb **6**.

Uključivanje i isključivanje upozorenja putem multimedijskog zaslona **7**



Za uključivanje ili isključivanje upozorenja pogledajte upute za multimedijski sustav.

Odaberite "ON" ili "OFF".

Uključivanje i isključivanje upozorenja putem putnog računala **1**

(ovisno o vozilu)

DODATNE FUNKCIJE POMOĆI U VOŽNJI



– **Dok je vozilo zaustavljeno**, pritisnite prekidač **2** onoliko puta koliko je potrebno da dođete do kartice ;

ili

– pritisnite prekidač **2** i uzastopno pritisnite komandu **3** ili **4** da biste došli

do kartice ;

– pritisnite prekidač **5 "OK"**

– uzastopno pritisnite komandu **3** ili **4**

da biste došli do izbornika , a zatim pritisnite prekidač **5 "OK"**;

– uzastopno pritisnite komandu **3** ili **4** da biste došli do izbornika "POMOĆ U VOŽNJI", a zatim pritisnite prekidač **5 "OK"**;

– uzastopno pritisnite komandu **3** ili **4** da biste došli do izbornika "Upozorenje na oprez vozača", a zatim pritisnite prekidač **5 "OK"**;

– ponovno pritisnite prekidač **5 "OK"** da biste uključili ili isključili upozorenja:

- upozorenja su omogućena;
- upozorenja su deaktivirana.

Ograničenja u radu sustava

Rad sustava mogu ometati ili oštetiti određeni uvjeti kao što su na primjer:

- određeni stilovi vožnje (nepravilna vožnja itd.);
- vožnja cestom u lošem stanju;
- snažan bočni vjetar;
- sat je pogrešno konfiguriran (ovisno o vozilu);
- zavojite ceste;
- vuča prikolice.

smetnje u radu

Ako sustav otkrije pogrešku, na instrumentnoj se ploči prikazuje poruka "Praćenje budn. za proveru" i kontrolno

svjetlo .

Neka sustav pregleda ovlašteni predstavnik marke.

Upozorenje na pozornost vozača

Uvod



Ova je funkcija dodatna pomoć u vožnji kada postoji rizik od odvratanja pažnje. Funkcija ne radi na vozilu. Funkcija ni pod kojim okolnostima ne može zamijeniti odgovornost vozača tijekom vožnje.

Vozač mora uvijek prilagoditi svoju vožnju prema svojoj razini opreza, bez obzira na napatke sustava.

3

DODATNE FUNKCIJE POMOĆI U VOŽNJI



Sustav analizira lice vozača uz pomoć unutrašnje kamere **1** i aktivira upozorenje ako otkrije bilo kakvo odvratanje pažnje.

Odvratanje pažnje je kada vozač ne gleda cestu oko tri sekunde ili ponovi taj pokret nekoliko puta zaredom.

Napomena: sustav ne snima nikakve slike i radi u stvarnom vremenu.

Položaj kamere **1**

Pazite da kamera ne bude zaklonjena (prljavštinom, zamagljivanjem itd.) ili prekrivena.

Način rada

 Sustav kontinuirano nadzire pozornost vozača i tijekom vožnje može dati nekoliko upozorenja.

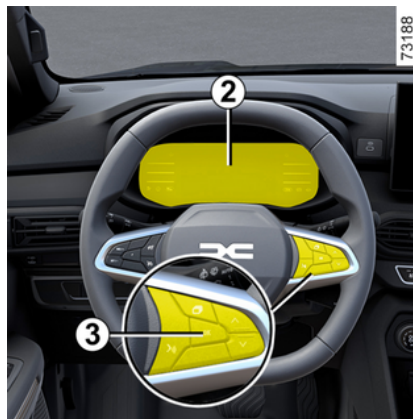

Funkcija je spremna upozoriti vas ako je brzina veća od približno 20 km/h.

U slučaju odvratanja pažnje na instrumentnoj se ploči **2** prikazuje poruka "Ostanite usredotočeni na vožnju" popraćena zvučnim signalom.

Pritisnite prekidač **3** "OK" da biste izbrisali kontrolno svjetlo koje se prika-

zuje na instrumentnoj ploči. Nakon brisanja poruke sustav nastavlja s praćenjem odvratanja pažnje i po potrebi izdaje novo upozorenje.

Uključivanje/isključivanje



Iz sigurnosnih razloga ova podešavanja obavljajte dok je vozilo zaustavljeno.



Ovisno o vozilu i u skladu s duljinom razdoblja od posljednjeg zaustavljanja motora, upozorenja se ponovno uključuju:

- kada se vozilo otključa;
- ili
- kada se otvore vrata;
- ili
- kada se pokrene motor.



Ovisno o vozilu, možda neće biti moguće isključiti upozorenja.

DODATNE FUNKCIJE POMOĆI U VOŽNJI

Ovisno o vozilu, upozorenja se mogu uključiti ili isključiti putem:

- gumba "My Safety";
- multimedijalni zaslon;
- putnog računala.

Uključivanje i isključivanje upozorenja pomoću gumba "Moja sigurnost" **4**



Upozorenja se mogu isključiti ili uključiti s pomoću načina rada "Perso" u funkciji "My Safety" → 184.

Ako su upozorenja prethodno isključena u načinu rada "Perso":

- **da biste isključili upozorenja**, dva-put pritisnite gumb **4**. Kontrolno svjetlo na gumbu **4** se gasi;

- **da biste ponovno uključili upozorenja**, jednom pritisnite gumb **4**. Kontrolno svjetlo na gumbu **4** se pali.

Uključivanje i isključivanje upozorenja putem multimedijalnog zaslona **5**



Za uključivanje ili isključivanje upozorenja pogledajte upute za multimedijalni sustav.

Odaberite "ON" ili "OFF".

Uključivanje i isključivanje upozorenja putem putnog računala **2**

(ovisno o vozilu)



- **Dok vozilo miruje**, pritisnite prekidač **6** onoliko puta koliko je potrebno

da dođete do kartice  ili, ovisno o

vozilu, kartice ;

ili

- pritisnite prekidač **6** i uzastopno pritisnite komandu **7** ili **8** da biste došli

do kartice ;



- ovisno o vozilu, pritisnite prekidač "**3** OK";

- uzastopno pritisnite komandu **7** ili **8**

da biste došli do izbornika , a zatim pritisnite prekidač **3** "OK";

DODATNE FUNKCIJE POMOĆI U VOŽNJI

- uzastopno pritisćite komandu **7** ili **8** da biste došli do izbornika "POMOĆ U VOŽNJI", a zatim pritisnite prekidač **3** "OK";
- uzastopno pritisćite komandu **7** ili **8** da biste došli do izbornika "Upozorenje o smetnji", a zatim pritisnite prekidač **3** "OK";
- ponovno pritisnite prekidač **3** "OK" za uključivanje ili isključivanje upozorenja:

-  upozorenja su uključena;
-  upozorenja su isključena.

Ograničenja u radu sustava

Rad sustava mogu ometati ili oštetiti određeni uvjeti kao što su na primjer:

- nošenje određene vrste naočala;
- ako je kamera makar i samo djelomično zaklonjena;
- ako je dio vozačevog lica sakriven (kosom, kapom, kirurškom maskom, šalom itd.);
- neprikladan položaj za vožnju (npr. prenisko sjedenje, prevelika nagnutost unatrag itd.) koji može spriječiti kameru da pravilno analizira lice.

U tim uvjetima sustav možda neće aktivirati upozorenje ili može aktivirati nepravovremena ili lažna upozorenja.

smetnje u radu

Ako sustav otkrije pogrešku u radu, na instrumentnoj se ploči prikazuje poruka "Praćenje budn. za proveru" ili, ovisno o vozilu, poruka "Praćenje pozornosti nije dostupno Nije otkriveno lice" po-

praćena kontrolnim svjetlom .

Provjerite je li kamera čista i/ili uklonite dodatnu opremu koja je prekriva. Provjerite sjedite li pravilno. Ako se problem i dalje javlja, potražite savjet Predstavnika marke.

Upozorenje na umor vozača

Uvod



Funkcija predstavlja dodatnu pomoć u vožnji kada postoji rizik od umora. Funkcija ne radi na vozilu. Funkcija ni pod kojim okolnostima ne može zamijeniti odgovornost vozača tijekom vožnje. Vozač mora uvijek prilagoditi svoju vožnju prema svojoj razini opreza, bez obzira na naputke sustava.



Sustav analizira lice vozača pomoću unutarnje kamere **1** i emitira upozorenje ako postoji opasnost da vozač zaspe.

Napomena: sustav ne snima nikakve slike i radi u stvarnom vremenu.

Položaj kamere **1**

Pazite da kamera ne bude zaklonjena (prljavštinom, zamagljivanjem itd.) ili prekrivena.

DODATNE FUNKCIJE POMOĆI U VOŽNJI

Način rada



Sustav kontinuirano nadzire pozornost vozača i tijekom vožnje može dati nekoliko upozorenja.



Svaki put kada se motor pokrene ili prilikom promjene vozača postavke sustava ponovno se postavljaju nakon nekoliko minuta.



Funkcija je spremna upozoriti ako:

- prošlo je nekoliko minuta od posljednjeg zaustavljanja vozila;
- brzina vozila je veća od otprilike 20 km/h.

Ako postoji opasnost od umora, na instrumentnoj ploči **2** prikazuje se poruka "Razmislite da uzmete pauzu" popraćena zvučnim signalom.

Ako vozač zaspe, na instrumentnoj ploči **2** prikazuje se poruka "Umorni ste odmorite se" popraćena zvučnim signalom.

Preporučuje se da čim prije zaustavite vozilo i odmorite se.

Pritisnite prekidač **3 "OK"** da biste izbrisali upozorenje koje se prikazuje na instrumentnoj ploči. Nakon brisanja poruke sustav nastavlja s praćenjem umora i po potrebi izdaje novo upozorenje.

Uključivanje/isključivanje



Iz sigurnosnih razloga ova podešavanja obavljajte dok je vozilo zaustavljeno.



Ovisno o vozilu i u skladu s duljinom razdoblja od posljednjeg zaustavljanja motora, upozorenja se ponovno uključuju:

- kada se vozilo otključa;
- ili
- kada se otvore vrata;
- ili
- kada se pokrene motor.



Ovisno o vozilu, možda neće biti moguće isključiti upozorenja.

Ovisno o vozilu, upozorenja se mogu uključiti ili isključiti putem:

- gumba "My Safety";
- multimedijalni zaslon;
- putnog računala.

DODATNE FUNKCIJE POMOĆI U VOŽNJI

Uključivanje i isključivanje upozorenja s pomoću gumba 4 "My Safety"



Upozorenja se mogu isključiti ili uključiti s pomoću načina rada "Prilagođeno" u funkciji "My Safety" → 184.

Ako su upozorenja prethodno isključena u načinu rada "Prilagođeno":

- **da biste isključili** upozorenja, dva puta uzastopce pritisnite gumb 4. Kontrolno svjetlo na gumbu 4 se gasi;
- **da biste ponovno uključili** upozorenja, jednom pritisnite gumb 4. Kontrolno svjetlo na gumbu 4 se pali.

Uključivanje i isključivanje upozorenja putem multimedijskog zaslona 5



Za uključivanje ili isključivanje upozorenja pogledajte upute za multimedijski sustav.

Odaberite ON ili OFF.

Uključivanje i isključivanje upozorenja putem putnog računala 2

(ovisno o vozilu)



– **Dok vozilo miruje**, pritisnite prekidač 6 onoliko puta koliko je potrebno

da dođete do kartice  ili, ovisno o

vozilu, kartice ;

ili

– pritisnite prekidač 6 i uzastopno pritišćite komandu 7 ili 8 da biste došli

do kartice ;

– ovisno o vozilu, pritisnite prekidač 3 OK;

– uzastopno pritišćite komandu 7 ili 8

da biste došli do izbornika , a zatim pritisnite prekidač 3 OK;

– uzastopno pritišćite komandu 7 ili 8 da biste došli do izbornika "POMOĆ U



DODATNE FUNKCIJE POMOĆI U VOŽNJI

VOŽNJI", a zatim pritisnite prekidač

3 OK;

– uzastopno pritišćite komandu **7** ili **8** da biste došli do izbornika "Upozorenje umora", a zatim pritisnite prekidač **3** OK;

– ponovno pritisnite prekidač **3** OK da biste aktivirali ili deaktivirali upozorenja:

-  upozorenja su uključena;
-  upozorenja su isključena.

Ograničenja u radu sustava

Rad sustava mogu ometati ili oštetiti određeni uvjeti kao što su na primjer:

- nošenje određene vrste naočala;
- ako je kamera makar i samo djelomično zaklonjena;
- ako je dio vozačevog lica sakriven (kosom, kapom, kirurškom maskom, šalom itd.);
- neprikladan položaj za vožnju (npr. prenisko sjedenje, prevelika nagnutost unatrag itd.) koji može spriječiti kameru da pravilno analizira lice

U tim uvjetima sustav možda neće aktivirati upozorenje ili može aktivirati nepravovremena ili lažna upozorenja.

smetnje u radu

Ako sustav otkrije pogrešku u radu, na instrumentnoj ploči prikazuje se poruka "Praćenje budn. za proveru" ili, ovisno o vozilu, poruka "Praćenje pozornosti nije dostupno Nije otkriveno lice" po-

praćena kontrolnim svjetlom .

Provjerite je li kamera čista i/ili uklonite dodatnu opremu koja je prekriva. Provjerite sjedite li pravilno. Ako se problem i dalje javlja, potražite savjet Predstavnika marke.

Otkrivanje prometnih znakova



Sustav prikazuje ograničenja brzine na instrumentnoj ploči prema prometnim znakovima otkrivenim uz rub ceste.

On uglavnom upotrebljava informacije s kamere **1** pričvršćene na vjetrobranskom staklu, iza retrovizora.

Ovisno o zemlji, sustav također koristi informacije iz pretplate na kartu za tu-mačenje određenih znakova (ulaz u grad itd.).

Znak prikazan na instrumentnoj ploči mijenja se kada sustav otkrije prometni znak.

Nakon što se uključi ograničivač brzine ili regulator brzine, zadano ograničenje brzine možete prilagoditi ograničenu brzinu koje sustav prikazuje na instrumentnoj ploči ("Ograničivač brzine" → **222** i "Regulator brzine" → **225**).

Ako je otkriveno ograničenje brzine prekoračeno, prometni znak prikazan na instrumentnoj ploči mijenja se kako bi obavijestio vozača.

Položaj kamere 1

Pobrinite se da vjetrobransko staklo nije prekriveno (prljavštinom, blatom, snijegom, kapljicama vode itd.).

Osobitosti

Za vozila s pretplatom na karte:

- kada vozilo vozi u zemlji u kojoj se mjerne jedinice za brzinu razlikuju od onih u vozilu, sustav prikazuje znak ograničenja brzine u jedinici zemlje kao i preračunatu vrijednost ograniče-

DODATNE FUNKCIJE POMOĆI U VOŽNJI

nja brzine u jedinici instrumentne ploče vozila.

– u zemljama koje primjenjuju smanjenje ograničenja brzine po kišnom vremenu na određenim vrstama ceste, sustav može promijeniti otkriveno ograničenje brzine nakon nekoliko sekundi od aktiviranja brisača vjetrobranskog stakla.

Na vozilima bez pretplate na karte:

kada vozite u zemlji u kojoj se jedinice brzine razlikuju od onih prikazanih u vozilu, možete ručno odabrati odgovarajuću jedinicu brzine koja se prikazuje na instrumentnoj ploči (npr. promijeniti jedinicu iz milja u kilometre) kako bi se prikazivale točne informacije "Zasloni i pokazivači" ➔ 102.

Napomena:

Sustav ne uzima u obzir iznimna ograničenja kao što su na primjer dani s osobito velikim zagađenjem zraka.

Način rada

Kontrolna svjetla



Funkcija omogućuje prikaz sljedećih kontrolnih svjetala:

2. Znakovi o ograničenju brzine i dodatni znakovi o ograničenju brzine (brzina na izlaznom odvoju sa strelicom, brzina u slučaju stambene prikolice, ograničenje brzine s trajanjem primjene itd.)

Ako je otkriveno ograničenje brzine prekoračeno, krug treperi oko prometnog znaka (kontrolno svjetlo **2**) popraćen, ovisno o vozilu, zvučnim signalom koji se oglašava nekoliko sekundi kako bi vas upozorio. Ostaje svijetliti na instrumentnoj ploči sve dok brzina vozila

premašuje otkriveno ograničenje brzine.



Pretpлата na kartu

Otkrivanje znakova na cesti povezano je s pretplatom na kartu.

Da biste upravljali pretplatom, pogledajte upute za multimedijalni sustav.

Ako ne postoji pretplata, sustav će biti ograničen na uzimanje u obzir znakova o ograničenju brzine, ako ih kamera otkrije. Sustav više neće uzimati u obzir podatke koji se odnose na karte. To može utjecati na dostupnost ograničenja brzine.

Uključivanje/isključivanje



Iz sigurnosnih razloga ova podešavanja obavljajte dok je vozilo zaustavljeno.

DODATNE FUNKCIJE POMOĆI U VOŽNJI

i Ovisno o vozilu i razdoblju nakon posljednjeg zaustavljanja motora, zvučno upozorenje ponovno se uključuje:

- kada se vozilo otključa;
- ili
- kada se otvore vrata;
- ili
- kada se ponovno pokrene motor.

Uključivanje i isključivanje zvučnog upozorenja prekoračenja brzine s pomoću gumba 3 "My Safety"



- **Da biste isključili zvučno upozorenje**, dvaput uzastopce pritisnite gumb **3**. Kontrolno svjetlo na gumbu **3** se isključuje;
- **Da biste ponovno uključili zvučno upozorenje**, jednom pritisnite gumb **3**. Kontrolno svjetlo na gumbu **3** se uključuje.

Aktiviranje, deaktiviranje zvučnog upozorenja prekoračenja brzine s multimedijskog zaslona 4



Za uključivanje ili isključivanje zvučnog upozorenja pogledajte upute za multimedijski sustav.

Odaberite **"ON"** ili **"OFF"**.

Aktiviranje, deaktiviranje zvučnog upozorenja prekoračenja brzine s putnog računala 5

(ovisno o vozilu)



- **Dok je vozilo zaustavljeno**, pritisnite prekidač **6** onoliko puta koliko je potrebno da dođete do kartice ;

ili

- pritisnite prekidač **6** i uzastopno pritisnite komandu **7** ili **8** da biste došli

do kartice ;

- pritisnite prekidač **9 "OK"**
- uzastopno pritisnite komandu **7** ili



8 da biste došli do izbornika , a zatim pritisnite prekidač **9 "OK"**;

DODATNE FUNKCIJE POMOĆI U VOŽNJI

– uzastopno pritisćite komandu **7** ili **8** da biste došli do izbornika POMOĆ U VOŽNJI, a zatim pritisnite prekidač **9** "OK";

– uzastopno pritisćite komandu **7** ili **8** da biste došli do izbornika Upozo. za brzinu, a zatim pritisnite prekidač **9** "OK";

– ponovno pritisnite prekidač **9** "OK" da biste uključili ili isključili zvučno upozorenje:

-  upozorenje je aktivirano
-  upozorenje je deaktivirano.

Promjena granične brzine ili putne brzine



Za prilagodbu ograničavača brzine ili zadane vrijednosti regulatora brzine otkrivenom ograničenju brzine pritisnite prekidač **10** (RES/+) ili **11** (SET/-).

Privremena nedostupnost

Ako sustav nije dostupan iz razloga koji se odnose na podatke kamere ili

karte, simbol  ili, ovisno o vozilu,

simbol  prikazuje se na instrumentnoj ploči. Ako se problem i dalje javlja, potražite savjet Predstavnika marke.

Sustav ne može otkriti ograničenje brzine ako;

- vjetrobransko staklo nije čisto;
- sunce zaslijepljuje kameru;
- vidljivost nije dobra (magla itd.);
- su znakovi nečitki (snijeg,...) ili zaklonjeni (drugim vozilom ili stablima);
- informacije na kartama nisu ažurne.

Napomena: kada je prednja kamera prekrivena, na instrumentnoj ploči prikazuje se poruka "Prednja kamera bez vidljivosti". Očistite područje vjetrobranskog stakla ispred kamere.

smetnje u radu

Kada sustav otkrije smetnju u radu, na instrumentnoj se ploči prikazuje 

ili, ovisno o vozilu, .

U nekim slučajevima popraćeni su sljedećom porukom:

- « Pomoć pri vožnji nedostupna » ;
- ili
- « Provjeriti prednju kameru » ;
- ili

– « Provjeri pomoć pri vožnji ».

Potražite savjet kod Predstavnika marke.

DODATNE FUNKCIJE POMOĆI U VOŽNJI



Ova funkcija predstavlja dodatnu pomoć u vožnji.

Ta funkcija ni u kojem slučaju ne zamjenjuje

oprez i odgovornost vozača koji stalno mora imati kontrolu nad svojim vozilom.

Vozač mora uvijek prilagoditi brzinu u skladu s propisima zakona o prometu i uvjetima u prometu, bez obzira na naputke sustava.

Sustav možda neće otkriti sve znakove ograničenja brzine ili ih može pogrešno protumačiti.

Vozač ne smije zanemariti prometne znakove koje sustav ne primjećuje i mora se pridržavati prometnih znakova i propisa zakona o prometu.

U slučaju loše vidljivosti (magla, snijeg, led,...), sustav možda neće obavijestiti vozača na odgovarajuće ograničenje.

OGRANIČIVAČ BRZINE



Ograničivač brzine je funkcija koja vam pomaže da ne prijeđete brzinu vožnje koju ste odabrali, a koja se naziva **ograničena brzina**.

 Ograničivač brzine možete povezati s funkcijom "Prepoznavanje prometnih znakova" → 217.



Funkcija ograničivač brzine ni u kojem slučaju ne utječe na kočioni sustav.

Komande

1. Prekidač za uključivanje/isključivanje ograničivača brzine.
2. Prekidač za uključivanje/isključivanje regulatora brzine.
3. Prekidač za uključivanje i smanjivanje ograničenja brzine (**SET/-**).
4. Prekidač za uključivanje i povećanje ograničene brzine ili za primjenu pohranjene ograničene brzine (**RES/+**).
5. Stavljanje funkcije u mirovanje (s memoriranjem ograničene brzine (**0**)).

Vožnja

Kada je određeno ograničenje brzine postavljeno, ali ne i dosegnuto, vožnja je slična kao na vozilu bez funkcije ograničivača brzine.

Čim dosegnete pohranjenu brzinu, djelovanjem na papučicu gasa neće se moći prekoračiti programirana brzina, osim u slučaju nužde (pogledajte informacije u odjeljku "Prekoračenje ograničene brzine").

Pokretanje



OGRANIČIVAČ BRZINE

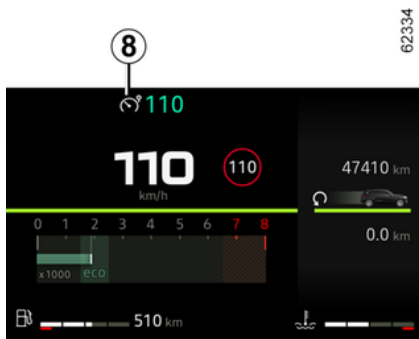

Pritisnite prekidač **1**. Kontrolno svjetlo **6** ili **8** svijetli sivo ili, ovisno o vozilu, kontrolno svjetlo **7** svijetli narančasto. Kontrolno svjetlo "**Regulator brzine uključen**" ili, ovisno o vozilu, kontrolno

svjetlo **LIMIT** pojavljuje se na instrumentnoj ploči popraćeno crticama da bi se označilo da je funkcija regulatora brzine uključena i u očekivanju pohranjivanja ograničenja brzine.

Za pohranu trenutne brzine pritisnite prekidač **4 (RES/+)** ili prekidač **3 (SET/-)**: ograničenje brzine zamjenjuje crticu i, ovisno o vozilu, kontrolno svjetlo **6** svijetli bijelo.

Minimalna brzina koja može biti pohranjena je 30 km/h.

Promjena ograničene brzine



Ograničenje brzine može se promijeniti uzastopnim pritiskom ili držanjem:

- prekidača **4 (RES/+)** za povećanje brzine;
- prekidača **3 (SET/-)** za smanjenje brzine.

Prekoračenje ograničene brzine

U svakom trenutku moguće je prekoračiti ograničenu brzinu. Da biste to učinili, **snažno pritisnite** papučicu gasa preko točke otpora papučice.

Za vrijeme prekoračavanja brzine, namještena vrijednost brzine trepće na instrumentnoj ploči. Zatim otpustite papučicu gasa: funkcija ograničivača br-

zine vraća se čim postignete brzinu koja je manja od upamćene brzine.



Ako ograničivač brzine nije dostupan (nakon nekoliko pokušaja uključivanja), obratite se ovlaštenom zastupniku.

Funkcija ne može održati ograničenu brzinu

Prilikom vožnje niz strmi nagib sustav možda neće održavati ograničenje brzine: o tom će vas upozoriti kontrolno svjetlo ograničenja brzine na instrumentnoj ploči koje će treperiti crvenim svjetlom i zvučni signal koji će se oglašavati u redovitim intervalima.

Stavljanje funkcije u stanje pripravnosti

Funkcija ograničivača brzine obustavlja se ako pritisnete prekidač **5 ((O))**. Ograničenje brzine je pohranjeno i prikazano u sivoj boji na instrumentnoj ploči.

Pozivanje ograničene brzine

Ako je brzina spremljena, može se promijeniti pritiskom na prekidač **4**.

OGRANIČIVAČ BRZINE

i Kada je ograničivač u stanju mirovanja, pritiskom na prekidač **3** funkcija se ponovno uključuje ne uzimajući u obzir upamćenu brzinu; mjerodavna je brzina kojom se vozilo kreće.

Isključivanje funkcije

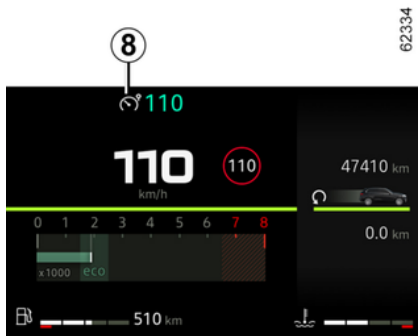

- kada pritisnete prekidač **1**. U tom slučaju brzina se više ne pohranjuje.
- kada pritisnete prekidač **2**. U tom slučaju odabire se regulator brzine te nema pohranjene brzine.

Narančasto kontrolno svjetlo **7** ili, ovisno o vozilu, kontrolno svjetlo **6** or **8** nestaje s instrumentne ploče da bi se potvrdilo da je funkcija isključena.

Funkcija ograničivača brzine prekida se u sljedećim situacijama:

REGULATOR BRZINE



Regulator brzine funkcija je koja vam pomaže u održavanju vaše brzine vožnje na stalnoj vrijednosti koju ste izabrali, a naziva se **putna brzina**.

Tu je putnu brzinu moguće postaviti na bilo koju vrijednost iznad 30 km/h.

 Funkciju regulatora brzine možete povezati s funkcijom "Prepoznavanje prometnih znakova" ➔ 217.



Funkcija regulatora brzine ni u kojem slučaju ne utječe na kočioni sustav.

Komande

1. Prekidač za uključivanje/isključivanje regulatora brzine.
2. Prekidač za uključivanje i smanjenje putne brzine (**SET/-**).
3. Prekidač za uključivanje i povećavanje putne brzine ili primjenu pohranjene putne brzine (**RES/+**).
4. Stavljanje funkcije u stanje mirovanja (uz pohranu putne brzine) (**0**).
5. Prekidač za uključivanje/isključivanje ograničivača brzine.



Ova funkcija predstavlja dodatnu pomoć u vožnji. Ta funkcija ni u kojem slučaju ne može zamijeniti vozačevu obvezu poštovanja ograničenja brzine i oprez.

Vozač mora uvijek imati kontrolu nad vozilom.

Regulator brzine se ne smije upotrebljavati kod gustog prometa, na zavojitoj ili skliskoj cesti (poledica, voda na cesti, šljunak) i kod nepovoljnih meteoroloških uvjeta (magla, kiša, bočni vjetar...).

Opasnost od nesreće.

REGULATOR BRZINE

Pokretanje

3



71773



71772

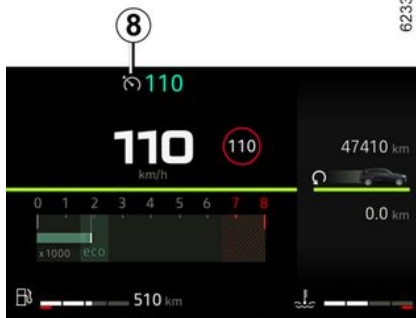

62332

Pritisnite prekidač **1**.

Kontrolno svjetlo **6** ili **8** svijetli sivo ili, ovisno o vozilu, kontrolno svjetlo **7** svijetli zeleno.

"Regulator brzine uključen" ili, ovisno o

vozilu, kontrolno svjetlo **CRUISE** pojavljuje se na instrumentnoj ploči popraćeno crticama da bi se označilo da je funkcija regulatora brzine uključena i u očekivanju pohranjivanja putne brzine.

Aktiviranje regulatora brzine

Pri stalnoj brzini većoj od otprilike 30 km/h, pritisnite prekidač **2** (SET/-) ili prekidač **3** (RES/+): funkcija se aktivira uzimajući u obzir trenutačnu brzinu.

Putna brzina zamjenjuje crtice. Brzina tempomata je potvrđena kad se postavljena brzina i svjetlo upozorenja **6** pojave u bijeloj boji ili, ovisno o vozilu,

CRUISE svjetlo upozorenja i svjetlo upozorenja **8** ili uz svjetlo upozorenja **7**.

Ovisno o vozilu, ako funkciju pokušate uključiti pri brzini manjoj od 30 km/h, prikazat će se poruka "Brzina netočna" i funkcija se neće uključiti.

Vožnja

Kada je određena putna brzina registrirana, a funkcija regulatora brzine uključena, možete maknuti nogu s papučice gasa.



Napominjemo da noge moraju ostati u blizini papučica kako biste bili spremni reagirati u hitnim slučajevima.

REGULATOR BRZINE

Promjena namještene brzine



Putnu brzinu možete mijenjati uzastopnim pritiskom na:

- prekidač **2 (SET/-)** za smanjenje brzine;
- prekidač **3 (RES/+)** za povećanje brzine.

Napomena: držite pritisnutim jedan od prekidača da biste promijenili brzinu uzastopnim povećanjima.

Prekoračenje putne brzine

U svakom trenutku moguće je prekoračiti putnu brzinu djelovanjem na papučicu gasa. Tijekom prekoračenja brzine, namještena vrijednost brzine trepće na instrumentnoj ploči.

Zatim otpustite papučicu gasa: nakon nekoliko sekundi vozilo se automatski vraća na početnu namještenu brzinu.

Funkcija ne može održavati putnu brzinu

Pri vožnji strmom nizbrdicom sustav ne može održavati stalnu putnu brzinu: zapamćena brzina bljeskat će na instrumentnoj ploči.



Ako regulator brzine više nije dostupan (nakon nekoliko pokušaja uključivanja), obratite se ovlaštenom zastupniku.



Regulator brzine s održavanjem putne brzine prilikom promjene stupnja

prijenosa:

ova funkcija održava brzinu regulatora prije i nakon promjene stupnja prijenosa istom bez djelovanja vozača.

Stavljanje funkcije u stanje pripravnosti

Funkcija ulazi u stanje mirovanja kada djelujete na:

- pritisnite prekidač **4 (O)**;
- pritisnite papučicu kočnice;
- pritisnite papučicu spojke tijekom duljeg razdoblja ili ako je vozilo u neutralnom položaju tijekom duljeg razdoblja na vozilima opremljenim ručnim mjenjačem;
- prebacite u neutralni položaj na vozilima s automatskim mjenjačem.

Putna brzina je pohranjena i prikazana u sivoj boji na instrumentnoj ploči.



REGULATOR BRZINE

Ovisno o vozilu, isključit će se kontrolno svjetlo **8** kako bi se potvrdilo stanje mirovanja.

Pozivanje putne brzine

Ako je neka brzina upamćena, moguće ju je pozvati, nakon što ste provjerili da su uvjeti u prometu prilagođeni (promet, stanje kolnika, meteorološki uvjeti...). Pritisnite prekidač **3 (RES/+)** ako je brzina vozila veća od 30 km/h.

Kad se pozove pohranjena brzina, uključivanje regulatora brzine potvrđuje se prikazom putne brzine u bijeloj boji i, ovisno o vozilu, prikazom kontrolnog svjetla **8**.

Napomena: ako je prethodno pohranjena brzina veća od trenutne brzine, vozilo će jako ubrzati do te brzine.

Kada je funkcija regulatora brzine u stanju mirovanja, pritiskom na prekidač **2 (SET/-)** ponovno se uključuje funkcija regulatora brzine, a da se ne uzima u obzir upamćena brzina: uzet će se u obzir brzina kojom se vozilo kreće.

Isključivanje funkcije



Funkcija regulatora brzine prekida se u sljedećim situacijama:

- kada pritisnete prekidač **1**. U tom slučaju brzina se više ne pohranjuje.
- kada pritisnete prekidač **5**. U tom slučaju odabire se ograničivač brzine te nema pohranjene brzine.

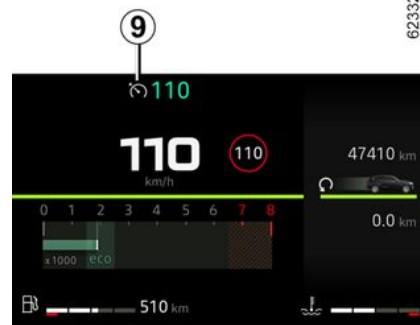

Zeleno kontrolno svjetlo **7** ili, ovisno o vozilu, kontrolno svjetlo **6** ili **9** nestaje s instrumentne ploče da bi se potvrdilo da je funkcija isključena.



Stavljanje regulatora brzine u stanje mirovanja ili prekid rada funkcije regulatora brzine ne dovede do brzog smanjenja brzine: potrebno je kočiti pritiskom na papučicu kočnice.

POMOĆI PRI PARKIRANJU

Kamera za vožnju unatrag

Način rada



Kada je uključen stupanj prijenosa za vožnju unazad, kamera **1** koja se nalazi na stražnjoj strani vozila prenosi prikaz područja iza vozila na multimedijalni zaslon **2** s tri linije indikatora udaljenosti **3**, **4** ili **5** (fiksne, pomične i za prikolice).

Ovaj sustav za svoj rad upotrebljava više linija vodilja (pomičnu za putanju i nepomičnu za udaljenost). Kada se dosegne crveno područje, možete si pomoći prikazom branika kako biste se precizno zaustavili.



Fiksne linije navođenja **3**

Fiksni indikator udaljenosti uključuje oznake u boji **A**, **B** i **C** koje označavaju udaljenost iza vozila:

- **A** (crvena) na otprilike 30 centimetara od vozila;
- **B** (žuta) na otprilike 70 centimetara od vozila;
- **C** (zeleno) na otprilike 150 centimetara od vozila.

Ovaj indikator udaljenosti ostaje fiksni i prikazuje putanju vozila ako su kotači u liniji s vozilom.

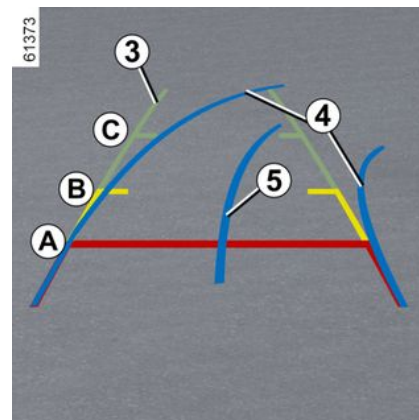

Pomični indikator udaljenosti **4**

Prikazano je u plavoj boji na multimedijalnom zaslonu **2**. Označava putanju vozila ovisno o položaju upravljača.

Indikatori udaljenosti prikolice **5**

Prikazano je u plavoj boji na multimedijalnom zaslonu **2**. Označava putanju kuke za vuču prikolice ovisno o položaju upravljača. Omogućuje vozaču da kuku za vuču postavi što bliže priključku za vuču prikolice.

« Prikaz prikolice »

Ako je prikolica povezana, dok je u stupnju prijenosa za vožnju unaprijed, izbornik "Kamera" u sustavu "Vozilo" na multimedijalnom zaslonu **2** kako biste kameri **1** omogućili prijenos pri-

POMOĆI PRI PARKIRANJU

kaza stražnjeg okruženja tijekom otprilike 30 sekundi.

Osobitost

Pazite da kamera nije prekrivena (prljavštinom, blatom, snijegom, kapljicama vode itd.).

Postavke



Dok je vozilo zaustavljeno, na multimedijском zaslону **2** možete dodati ili ukloniti indikatore udaljenosti i prilagoditi postavke prikaza slike kamere (svjetlinu, kontrast itd.). Više informacija potražite u knjižici uputstava multimedijског sustava.

"Zoom auto" funkcija

Ako se iza vozila otkrije prepreka, funkcija "Zoom auto" prebacuje trenutni zaslon na prikaz stražnjeg dijela vozila odozgo.

Da biste uključili/isključili funkciju "Zoom auto", pogledajte korisnički priručnik za multimedijски sustav.



Zaslon prikazuje obrnutu sliku, kao u retrovizoru.

Indikatori udaljenosti prikazani su projekcijom na ravnoj površini. Ove informacije nisu relevantne obzir u slučaju prijenosa na okomit predmet ili predmet na tlu.

Predmeti koji se pojavljuju na rubu zaslona mogu biti iskrivljeni. U slučaju prejake svjetlosti (snijeg, vozilo na suncu itd.), vidljivost kamere može biti znatno smanjena.

Ako je prtljažnik otvoren ili nije pravilno zatvoren, na multimedijском zaslону pojavljuje se poruka "Prtljažnik otvoren".

Isključivanje sustava

Sustav se može isključiti:

- dok vozilo vozi brzinom većom od otprilike 10 km/h;
- ubrzo nakon isključivanja stupnja prijenosa za vožnju unatrag.

smetnje u radu

Kada je uključen stupanj prijenosa za vožnju unatrag, ako sustav otkrije grešku u radu, na multimedijском zaslону privremeno se prikazuje crni zaslon **2**.

Uzrok može biti privremeni kvar koji utječe na kameru ili zaslon (jasnoća, fiksna slika, zakašnjela komunikacija itd.).

Ako se privremeni prikaz crnog zaslona nastavi, obratite se ovlaštenom prodavaču.

POMOĆI PRI PARKIRANJU



Ova je funkcija dodatna pomoć. Ona dakle ne može, u niti jednom slučaju, zamijeniti oprez niti odgovornost vozača.

Vozač uvijek mora paziti na iznenadne situacije koje se mogu desiti u vožnji: stoga prilikom upravljanja vozilom uvijek pazite na male, uske i pomične prepreke (kao što su, na primjer, djeca, životinje, dječja kolica, bicikli, kamenje, stupovi itd.) u mrtvom kutu.

Razlika između procijenjene i stvarne udaljenosti

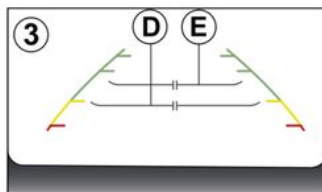
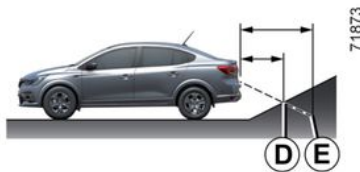

Vožnja unazad prema strmoj uzbrdici

Fiksne linije navođenja **3** prikazuju udaljenosti bliže nego što zaista jesu.

Predmeti prikazani na zaslonu više su udaljeni na nagibu.

Na primjer, ako je na zaslonu prikazan predmet na **D**, njegova stvarna udaljenost je na **E**.

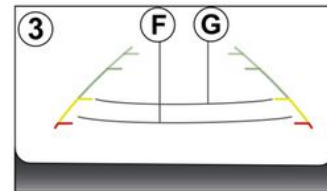
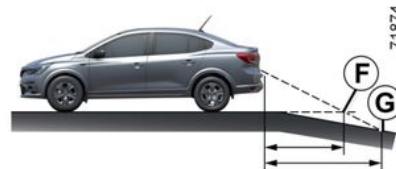

Vožnja prema naprijed prema strmoj nizbrdici

Fiksne linije navođenja **3** prikazuju udaljenosti dalje nego što zaista jesu.

Stoga, predmeti prikazani na zaslonu zapravo su bliže na nagibu.

Na primjer, ako je na zaslonu prikazan predmet na **G**, njegova stvarna udaljenost je na **F**.

POMOĆI PRI PARKIRANJU

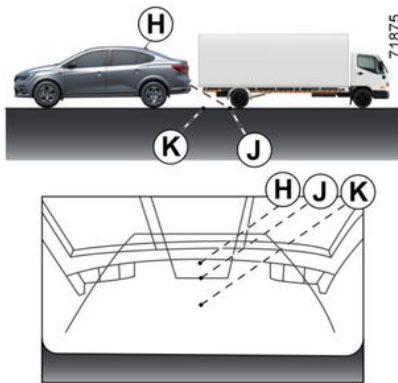

Vožnja unazad prema izbočenom predmetu.

Položaj **H** doima se dalje od položaja **J** na zaslonu. Međutim, položaj **H** nalazi se na jednakoj udaljenosti kao položaj **K**.

Putanja označena fiksnim i pomičnim linijama navođenja u obzir ne uzima visinu predmeta. Stoga postoji opasnost od sudara s predmetom prilikom vožnje unatrag prema položaju **K**.

Kamera s višestrukim prikazima

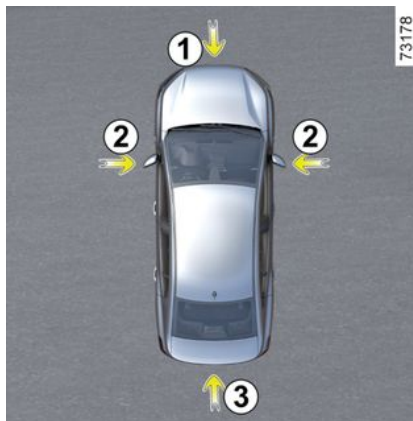

Ako su postavljene na vozilo, četiri kamere **1**, **2** i **3** koje se nalaze na prednjem braniku, vanjskim retrovizorima i vratima prtljažnika pomažu vam pri složenom manevriranju.



Kamere prenose četiri odvojena prikaza na ekran **4**, omogućujući pregled područja oko vozila.

Napomena: pripazite da kamere nisu prekrivene (prljavštinom, blatom, snijegom, kondenzacijom itd.).

POMOĆI PRI PARKIRANJU



Ova je funkcija dodatna pomoć. Ona dakle ne može, u niti jednom slučaju, zamijeniti oprez niti odgovornost vozača.

Vozač uvijek mora paziti na iznenadne situacije koje se mogu desiti u vožnji: stoga prilikom upravljanja vozilom uvijek pazite na male, uske i pomične prepreke (kao što su, na primjer, djeca, životinje, dječja kolica, bicikli, kamenje, stupovi itd.) u mrtvom kutu.

Uključivanje sustava

Dok je uključen kontakt, sustav se može uključiti:

- u automatskom načinu rada, pri promjeni u stupanj prijenosa za vožnju unatrag: sustav se uključuje i kamera smještena na vratima prtljažnika prenosi prikaz područja iza vozila na zaslone 4;
- u ručnom načinu rada, dok je vozilo zaustavljeno i motor radi, u domeni "Vozilo" na multimedijском zaslone 4, pritisnite izbornik "360° Kamera" i na multimedijском zaslone prikazat će se prednji prikaz područja.

Napomena: ovisno o vozilu, određene se postavke mogu prilagoditi na zaslonu 4. Pogledajte upute za multimedijalne sadržaje.

Automatski načina rada



Automatski način rada aktivira se kada se aktivira stupanj prijenosa za vožnju unatrag i na zaslonu 4 prikazuje se slika s kamere za vožnju unatrag. Prilikom brze promjene iz stupnja prijenosa za vožnju unatrag u neki stupanj prijenosa za vožnju prema naprijed, na zaslonu 4 prikazuje se slika koja se prenosi s prednje kamere.

Automatski način rada je isključen:

- tako da odaberete drugi prikaz kamere u izborniku na zaslonu 4;

- automatski, čim postigne brzinu od oko 12 km/h;
- ubrzo nakon isključivanja stupnja prijenosa za vožnju unatrag.

Ručni način rada

Da biste ga uključili, odaberite željeni prikaz kamere s izbornika na zaslonu 4.

Poruka se prikazuje na zaslonu 4 približno pet sekundi radi potvrde uključivanja ručnog načina rada.

Ručni način rada se isključuje:

- Automatski čim postignete približno 6 mph (10 km/h);
- oko 3 minute nakon isključivanja stupnja prijenosa za vožnju unatrag, u ručnom načinu rada;
- pritiskom na gumb "Natrag" nakon isključivanja stupnja prijenosa za vožnju unatrag, u ručnom načinu rada.

POMOĆI PRI PARKIRANJU

Kamera za vožnju unatrag 3



Ako se stražnja kamera aktivira automatski ili ručno, prikaz s kamere prikazuje se na zaslону 4.

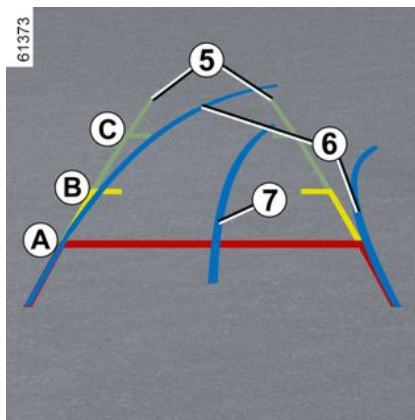

Fiksne linije navođenja 5

Fiksni indikator udaljenosti uključuje oznake u boji **A**, **B** i **C** koje označavaju udaljenost iza vozila:

- **A** (crvena) na otprilike 30 centimetara od vozila;
- **B** (žuta) na otprilike 70 centimetara od vozila;
- **C** (zelena) na otprilike 150 centimetara od vozila.



Slika na zaslону multimedijalnog sustava može se činiti bržom većom od stvarne.

Pomični indikator udaljenosti 6

(ovisno o vozilu)

Prikazano je u plavoj boji na multimedijalnom zaslону 4. Označava putanju vozila ovisno o položaju upravljača.

Indikator udaljenosti prikolice 7

Prikazano je u plavoj boji na multimedijalnom zaslону 4. Označava putanju kuke za vuču prikolice ovisno o položaju upravljača. Omogućuje vozaču da kuku za vuču postavi što bliže priključku za vuču prikolice.

« Prikaz prikolice »

Ako je prikolica povezana, dok je u stupnju prijenosa za vožnju unaprijed, izbornik "Kamera" u sustavu "Vozilo" na multimedijalnom zaslону 4 kako biste kameri 3 omogućili prijenos prikaza stražnjeg okruženja tijekom otprilike 30 sekundi.

" Zoom auto " funkcija

Ako se iza vozila otkrije prepreka, funkcija "Zoom auto" prebacuje trenutni zaslon na prikaz stražnjeg dijela vozila odozgo.

Da biste uključili/isključili funkciju "Zoom auto", pogledajte korisnički priručnik za multimedijalni sustav.

POMOĆI PRI PARKIRANJU

i Zaslom prikazuje obrnutu sliku, kao u retrovizoru.

Indikatori udaljenosti prikazani su projekcijom na ravnoj površini. Ove informacije nisu relevantne obzir u slučaju prijenosa na okomit predmet ili predmet na tlu.

Predmeti koji se pojavljuju na rubu zaslona mogu biti iskrivljeni. U slučaju prejake svjetlosti (snijeg, vozilo na suncu itd.), vidljivost kamere može biti znatno smanjena.

Ako je prtljažnik otvoren ili nije pravilno zatvoren, prikazuje se poruka "Prtljažnik je otvoren".

Prednja kamera 1



Ako se prednja kamera aktivira automatski ili ručno, prikaz s kamere prikazuje se na zaslonu **4**.

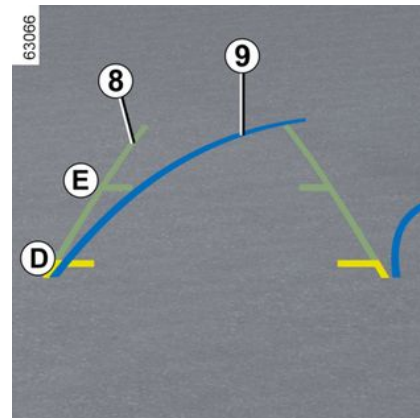

Fiksne linije navođenja 8

Fiksni indikator udaljenosti sastoji se od oznaka u boji **D** i **E** koje označavaju udaljenost ispred vozila:

- **D** (žuta) na otprilike 70 centimetara od vozila;
- **E** (zeleni) na otprilike 150 centimetara od vozila.

i Slika na zaslonu multimedijalnog sustava može se činiti bržom većom od stvarne.

POMOĆI PRI PARKIRANJU

Pomični indikator udaljenosti 9

(ovisno o vozilu)

Prikazano je u plavoj boji na multimedijalnom zaslonu 4. Označava putanju vozila ovisno o položaju upravljača.

"Zoom auto" funkcija

Ako se ispred vozila otkrije prepreka, funkcija "Zoom auto" prebacuje trenutni zaslon na prikaz prednjeg dijela vozila odozgo.

Za uključivanje/isključivanje funkcije "Zoom auto" pogledajte upute za multimedijalni sustav.



Zaslon prikazuje obrnutu sliku, kao u retrovizoru.

Indikatori udaljenosti prikazani su projekcijom na ravnoj površini. Ove informacije nisu relevantne obzir u slučaju prijenosa na okomit predmet ili predmet na tlu.

Predmeti koji se pojavljuju na rubu zaslona mogu biti iskrivljeni. U slučaju prejake svjetlosti (snijeg, vozilo na suncu itd.), vidljivost kamere može biti znatno smanjena.

Ako je prtljažnik otvoren ili nije pravilno zatvoren, prikazuje se poruka "Prtljažnik je otvoren".

Bočne kamere 2



Kamere 2 ugrađene u vanjske retrovizore prenose bočne prikaze na zaslon 4.

Da biste uključili željeni prikaz kamere, odaberite ga na multimedijalnom zaslonu 4. Dodatne informacije potražite u uputama za multimedijску opremu.

POMOĆI PRI PARKIRANJU

Razlika između procijenjene i stvarne udaljenosti

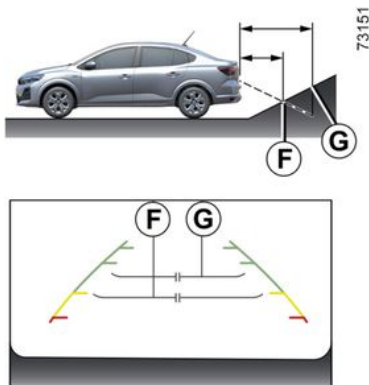

Vožnja unaprijed ili unatrag prema strmoj uzbrdici

Fiksne linije navođenja **5** prikazuju udaljenosti bliže nego što zaista jesu.

Predmeti prikazani na zaslonu više su udaljeni na nagibu.

Na primjer, ako je na zaslonu prikazan predmet na **F**, njegova stvarna udaljenost je na **G**.

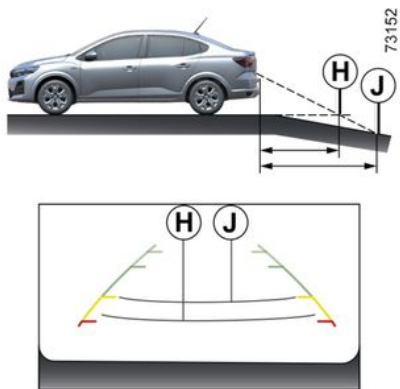

Vožnja unaprijed ili unatrag prema strmoj nizbrdici

Fiksne linije navođenja **5** prikazuju udaljenosti dalje nego što zaista jesu.

Stoga, predmeti prikazani na zaslonu zapravo su bliže na nagibu.

Na primjer, ako je na zaslonu prikazan predmet na **J**, njegova stvarna udaljenost je na **H**.

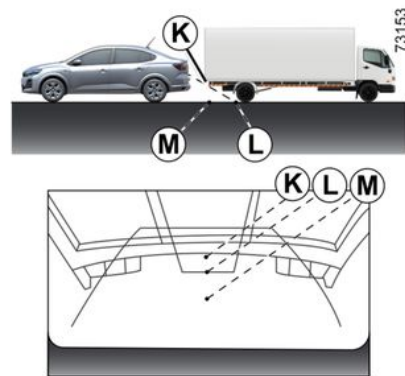

Vožnja unaprijed ili unatrag prema izbočenom predmetu.

Položaj **K** doima se dalje od položaja **L** na zaslonu. No položaj **K** nalazi se na istoj udaljenosti kao položaj **M**.

Putanja označena fiksnim i pomičnim linijama navođenja u obzir ne uzima visinu predmeta. Stoga postoji opasnost od sudara s predmetom prilikom vožnje unatrag prema položaju **M**.

POMOĆI PRI PARKIRANJU

Kontrola razmaka pri parkiranju

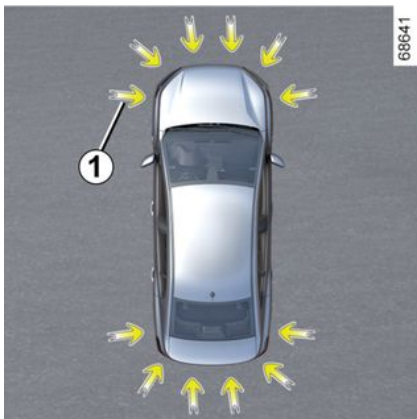

Ultrazvučni senzori označeni strelicama **1**, ugrađeni su u branike kako bi otkrili prepreke u blizini vozila.

Funkcija upozorava vozača zvučnim signalima i, ovisno o vozilu, prikazom koji predstavlja područje u kojem je otkrivena prepreka.

Ovisno o opremi, sustav otkriva prepreke iza, ispred i s obje strane vozila.

Sustav pomoći pri parkiranju uključuje se samo ako vozilo vozi brzinom manjom od otprilike 10 km/h.

Funkcija ne uzima u obzir sustave vuče ili nošenja koje sustav ne prepoznaje.



Ova funkcija predstavlja dodatnu pomoć u vožnji. Ona dakle ne može, niti u jednom slučaju, zamijeniti oprez i odgovornost vozača prilikom vožnje unazad.

Vozač uvijek mora paziti na iznenadne situacije koje se mogu desiti u vožnji: stoga prilikom upravljanja vozilom uvijek pazite na male, uske i pomične prepreke (kao što su, na primjer, djeca, životinje, dječja kolica, bicikli, kamenje, stupovi itd.) u mrtvom kutu.



U slučaju udarca u podvozje vozila prilikom vožnje (npr. kontakt s rubnim kamenom, povišenim pločnikom ili bilo kojom drugom komunalnom opremom) možete oštetiti vozilo (npr.: iskrivljenje osovine).

Kako bi se izbjegla opasnost od nesreće, dajte vozilo na pregled Predstavniku marke.

Položaj ultrazvučnih senzora **1**

Pobrinite se da područje oko ultrazvučnih senzora označeno strelicama **1** ne bude prekriveno (prijavštinom, blatom, snijegom, loše postavljenom/pričvršćenom registarskom pločicom), udareno, mijenjano (uključujući i boju na karoseriji) ili zaklonjeno dodatnom opremom ugrađenom na stražnjoj i/ili, ovisno o vozilu, prednjoj strani vašeg vozila.

Način rada

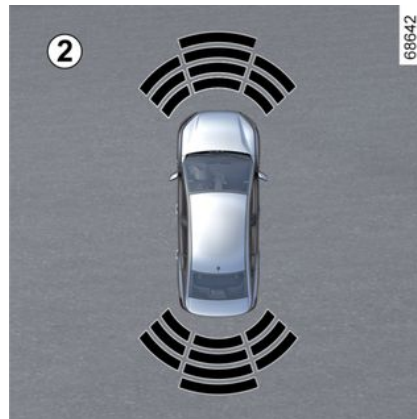

Ovisno o vozilu, zaslon **2** prikazuje okolinu vozila i tako nadopunjuje zvučne signale.

POMOĆI PRI PARKIRANJU

Otkrivanje prepreke



Sustav može otkriti većinu prepreka koje se nalaze u blizini stražnjeg dijela i, ovisno o opremi, u blizini prednjeg i bočnog dijela vozila.

Frekvencija zvučnog signala će se povećavati kako se vozilo približava prepreci, sve dok ne postane neprekinuti zvučni signal na približno 20 cm za prepreku otkrivenu sa strane i približno 30 cm za prepreku otkrivenu srijeda ili straga.

Ovisno o vozilu, prikazuje se područje u kojem je otkrivena prepreka (prikaz **A**). Ovisno o vozilu, područje je prikazano zelenom, narančastom (ili žutom, ovisno o vozilu) ili crvenom bojom, ovisno o blizini otkrivena prepreke.



U slučaju promjene putanje tijekom manevra, može se dogoditi da se kasno signalizira opasnost od sudara s preprekom.

Uključivanje/isključivanje

Uključivanje i isključivanje sustava putem multimedijskog zaslona 3



U načinu "Vozilo" na multimedijском zaslону 3 pritisnite izbornik "PARKING POMOĆ".

Aktivirajte ili deaktivirajte područja pomoću ultrazvučnih detektorima.

Više informacija potražite u knjižici uputstava multimedijskog sustava.

Napomena: ovisno o vozilu, stražnje područje otkrivanja ne može se isključiti.

Uključivanje, isključivanje sustava putem putnog računala 4

(ovisno o vozilu)



– Dok je vozilo zaustavljeno, pritisnite prekiđač 5 onoliko puta koliko je potrebno da dođete do kartice ;

ili

– pritisnite prekiđač 5 i uzastopno pritisnite komandu 6 ili 7 da biste došli

do kartice .

POMOĆI PRI PARKIRANJU



- pritisnite prekidač **8 "OK"**
- uzastopno pritisnite komandu **6 ili 7**

da biste došli do izbornika , a zatim pritisnite prekidač **8 "OK"**;

- uzastopno pritisnite komandu **6 ili 7** da biste došli do izbornika "POMOĆ U VOŽNJI", a zatim pritisnite prekidač **8 "OK"**;

– uzastopno pritisnite komandu **6 ili 7** da biste došli do izbornika "Parkiralište", a zatim pritisnite prekidač **8 "OK"**;

– ponovno pritisnite prekidač **8 "OK"** da biste uključili ili isključili funkciju:

-  funkcija je uključena;
-  funkcija je isključena.

Napomena: ovisno o vozilu, "stražnje" područje otkrivanja ne može se deaktivirati.

Automatsko isključivanje pomoći pri parkiranju srijeda

Sustav se isključuje:

- kada je brzina vozila veća od otprilike 10 km/h;
- ovisno o vozilu, kada je vozilo zaustavljeno više od otprilike pet sekundi i kada je otkrivena prepreka (npr. prometni zastoj i sl.);
- kada je ručni mjenjač u praznom hodu ili kada je automatski mjenjač u položaju **N** ili **P**;

- kada se otkrije kvar u radu.

Napomena: ovisno o vozilu, ako je vozilo opremljeno kukom za vuču koju sustav prepoznaje, isključuje se samo funkcija Pomoć pri parkiranju.

Podešavanja



Iz sigurnosnih razloga ova podešavanja obavljajte dok je vozilo zaustavljeno.



Pri svakom pokretanju vozila, funkcija nastavlja način rada koji je bio pohranjen u trenutku posljednjeg zaustavljanja motora.

Postavke s multimedijskog zaslona **3**



Dok je vozilo zaustavljeno, iz domena "Vozilo" na multimedijском zaslonu **3**, pritisnite izbornik "Pomoć pri parkiranju".

Više informacija potražite u knjižici uputstava multimedijskog sustava.

Postavke s putnog računala **4**
(ovisno o vozilu)

POMOĆI PRI PARKIRANJU



– **Dok je vozilo zaustavljeno**, pritisnite prekidač **5** onoliko puta koliko je po-

trebno da dođete do kartice ;

ili

– pritisnite komandu **5** i uzastopno pritisnite komandu **6** ili **7** da biste došli

do kartice .

– ovisno o vozilu, pritisnite prekidač **8** "OK"

– uzastopno pritisnite komandu **6** ili **7**

da biste došli do izbornika , a zatim pritisnite prekidač **8** "OK";

– uzastopno pritisnite komandu **6** ili **7** da biste došli do izbornika "POMOĆ U VOŽNJI", a zatim pritisnite prekidač **8** "OK";

- uzastopno pritisnite komandu **6** ili **7** da biste došli do izbornika "Parkiralište", a zatim pritisnite prekidač **8** "OK";
- uzastopno pritisnite komandu **6** ili **7** da biste odabrali postavku, zatim pritisnite prekidač **8** "OK".

Isključivanje zvuka sustava (ovisno o vozilu)

Uključite ili isključite zvuk pomoći pri parkiranju.

Napomena: ako isključite zvuk, pri približavanju prepreci upozorit će vas samo zaslon.

Glasnoća pomoći pri parkiranju

Podesite glasnoću funkcije Pomoć pri parkiranju pomoću trake za glasnoću.



Pri svakom pokretanju vozila, funkcija nastavlja način rada koji je bio pohranjen u trenutku posljednjeg zaustavljanja motora.

Posebni slučajeви

Možete ručno isključiti zvučna upozorenja ili, ovisno o vozilu, dotičnu zonu otkrivanja u slučaju da se:

- oprema za vuču, prenošenje ili prikolice koju sustav ne prepoznaje nalazi ispred ultrazvučnih senzora;

- oštete ultrazvučni senzori.

Napomena: čak i ako je zvuk isključen, zasloni će vas nastaviti upozoravati.

smetnje u radu

Kada sustav otkrije smetnju u radu:

- prilikom prelaska u stupanj prijenosa za vožnju unazad oglašava se zvučni signal u trajanju od otprilike tri sekunde popraćen porukom "Provjeriti park. senzore" na instrumentnoj ploči;
- ili sustav ne proizvodi nikakav zvuk (osim ako se namjerno ne isključi) ili ako nema prikaza kad se uključi stupanj prijenosa za vožnju unazad.

Provjerite jesu li ultrazvučni senzori čisti. Ako se kvar nastavi pojavljivati, obratite se ovlaštenom predstavniku marke.



Kada se vozilo kreće brzinom manjom od otprilike 10 km/h, neki izvori buke (motocikl, kamion, pneumatska bušilica itd.) mogu uključiti zvučna upozorenja sustava pomoći pri parkiranju.

POMOĆI PRI PARKIRANJU

Savjeti



Zahvati/popravci sustava

- Uslijed udarca može doći do promjene poravnanje ultrazvučnih senzora, što može utjecati na njihov rad. Isključite funkciju i obratite se ovlaštenom zastupniku.
- Svaki zahvat na području na kojem se nalaze ultrazvučni senzori (popravci, zamjene, itd.) mora izvršiti kvalificirani stručnjak.

Samo je ovlašteni servis kvalificiran za obavljanje zahvata na sustavu.

U slučaju smetnji na sustavu

Rad sustava mogu ometati ili oštetiti određeni uvjeti kao što su na primjer:

- loši vremenski uvjeti (snijeg, tuča, poledica, kiša, itd.);
- neke vrste buke (motocikl, kamion, pneumatska bušilica itd.);
- postavljanje nekompatibilne kugle ili kuke za vuču.

Opasnost od lažnih upozorenja ili neprikazivanja upozorenja

Ako se sustav ponaša neuobičajeno, obratite se ovlaštenom predstavniku marke.

Ograničenja u radu sustava

- Kako bi sustav ispravno radio, područje oko ultrazvučnih senzora mora biti čisto i ne njemu se ne smiju raditi nikakve izmjene.
- Manje objekte koji se kreću u blizini vozila (motocikle, bicikle, pješake itd.) sustav možda neće prepoznati.
- Sustav možda neće otkriti prepreke koje su preblizu vozila.
- Sustav možda neće izdati upozorenje kada postoji značajna razlika u brzini drugih vozila ili prepreka.
- Ako tijekom manevriranja dođe do promjene putanje, sustav može sporo prijavljivati prepreke.

HITNI POZIV

Ako je vozilo opremljeno, funkcija hitnog poziva može se koristiti za automatsko ili ručno pozivanje hitnih službi (bez naplate) u slučaju nezgode ili bolesti kako bi se smanjilo vrijeme potrebno za njihov dolazak na mjesto događaja.

Napomena: funkcija poziva u slučaju nužde je funkcionalna:

- u državama obuhvaćenima telekomunikacijskom infrastrukturom tipa 2G i tipa 3G ili, ovisno o vozilu, tipa 4G i pripadajuće telematske hitne službe koje su kompatibilne sa sustavom;
- ovisno o pokrivenosti mrežom u geografskoj regiji u kojoj se vozilo vozi.

Ako upotrebljavate poziv u hitnoj situaciji za prijavu nezgode kojoj ste svjedočili, to znači da se morate zaustaviti na prikladnom mjestu kako bi usluge za hitne situacije mogle locirati vaše vozilo i mjesto prijavljene nezgode.

U svakom slučaju poštujujte lokalno zakonodavstvo.

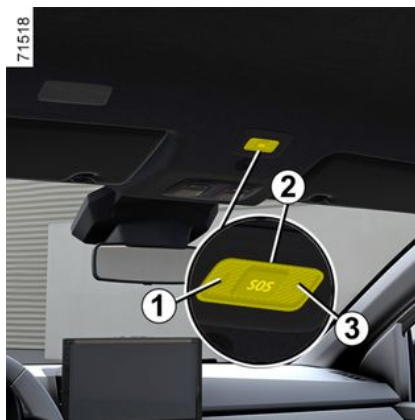

1. kontrolno svjetlo rada sustava:

- zeleno: radi (npr. dostupni sustav i mreža);
 - isključeno: ne radi (npr. mreža nije dostupna);
 - crveno: neispravnost u radu
- trepće zeleno: poziv u tijeku.

2. Gumb SOS;

3. Mikrofon

4. Zvučnik.



Hitni poziv koristite samo ako ste sudionik hitnog slučaja, ako ste svjedočili nezgodi ili ako se osjećate loše.



U slučaju nezgode, ako položaj i uvjeti u prometu dozvoljavaju, ostanite u blizini vozila kako biste brzo mogli odgovoriti na poziv centra.

HITNI POZIV

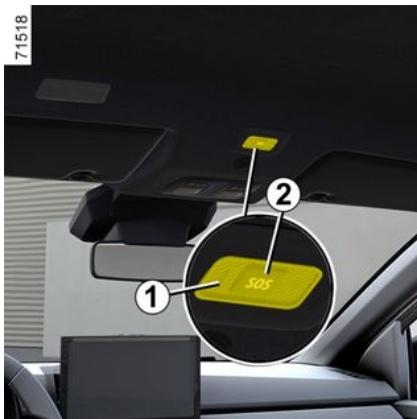

Poziv se uvijek odvija na sljedeći način:

- poziv se uspostavlja sa službama za hitne situacije;
- šalju se podaci koji se odnose na incident (pločica proizvođača, vrijeme poziva, posljednje lokacije, smjer vožila itd.);
- glasovna komunikacija odvija se sa službama za hitne situacije;
- ako je potrebno, naziva se pomoć za hitne situacije.

Postoje dva načina poziva u slučaju nužde:

- automatski način rada;
- ručni način rada.

Automatski načina rada

Kada sustav radi, aktivira se automatski način rada.

Poziv u slučaju nužde automatski se upućuje u slučaju nezgode koja je proizročila aktivaciju zaštitne opreme (predzatežni sigurnosnog pojasa, airbag itd.).

Ručni način rada

Poziv u slučaju nužde može se pokrenuti na sljedeće načine:

- dugim pritiskom gumba **2** na najmanje tri sekunde;
- ili

- pritiskanjem gumba **2** pet puta u roku od deset sekundi.

Ako se gumb pritisne pogreškom, poziv je moguće otkazati pritiskanjem i držanjem gumba **2** otprilike dvije sekunde prije nego što se poziv poveže s pozivnim centrom.

Čim se uspostavi poziv, može ga prekinuti samo pozivni centar.



smetnje u radu

U nekim slučajevima hitni poziv neće raditi (npr. slaba baterija, itd.).

Kada sustav otkrije smetnju u radu, kontrolno svjetlo **1** pojavljuje se u crvenoj boji duže od 30 minuta. Što prije se obratite ovlaštenom zastupniku.

i Sustav radi s njemu namijenom baterijom. Životni vijek baterije otprilike je 4 godine (kontrolno svjetlo **1** svijetli crveno kao upozorenje). Potražite savjet kod Predstavnik marke.

HITNI POZIV



Kako bi se zajamčila vaša sigurnost i ispravan rad sustava, svaki zahvat koji se izvodi na bateriji (skidanje, odspajanje itd.) mora izvesti osposobljeni stručnjak.

Opasnost od teških opekлина zbog strujnih udara.

Obavezno morate poštivati preporučene rokove zamjene (bez prekoračenja) kao što je navedeno u uputama za održavanje.

Akumulator je posebne vrste. Obavezno ga zamijenite istovjetnim akumulatorom.

Nazovite ovlaštenog zastupnika.



Sustav se ne može pratiti bez značajke hitnog poziva te neće biti pod stalnim nadzorom. Podaci se automatski i neprestano brišu, a sustav pohranjuje samo posljednja tri položaja vozila.

Podaci se šalju samo u slučaju hitnog poziva. Prema podacima koji se šalju pozivnom centru odnosi se u skladu sa zakonima o zaštiti privatnih podataka primjenjivima u državi u kojoj se nalazite. Sustav pohranjuje podatke o povijesti aktivnosti najviše 13 sati. Vlasnik vozila ima pravo na pristup svojim podacima. Mogu zatražiti ispravljanje, brisanje ili zaključavanje podataka.

UVODNICI ZRAKA, KLIMA UREĐAJ

Uvodnici zraka: izlazi zraka

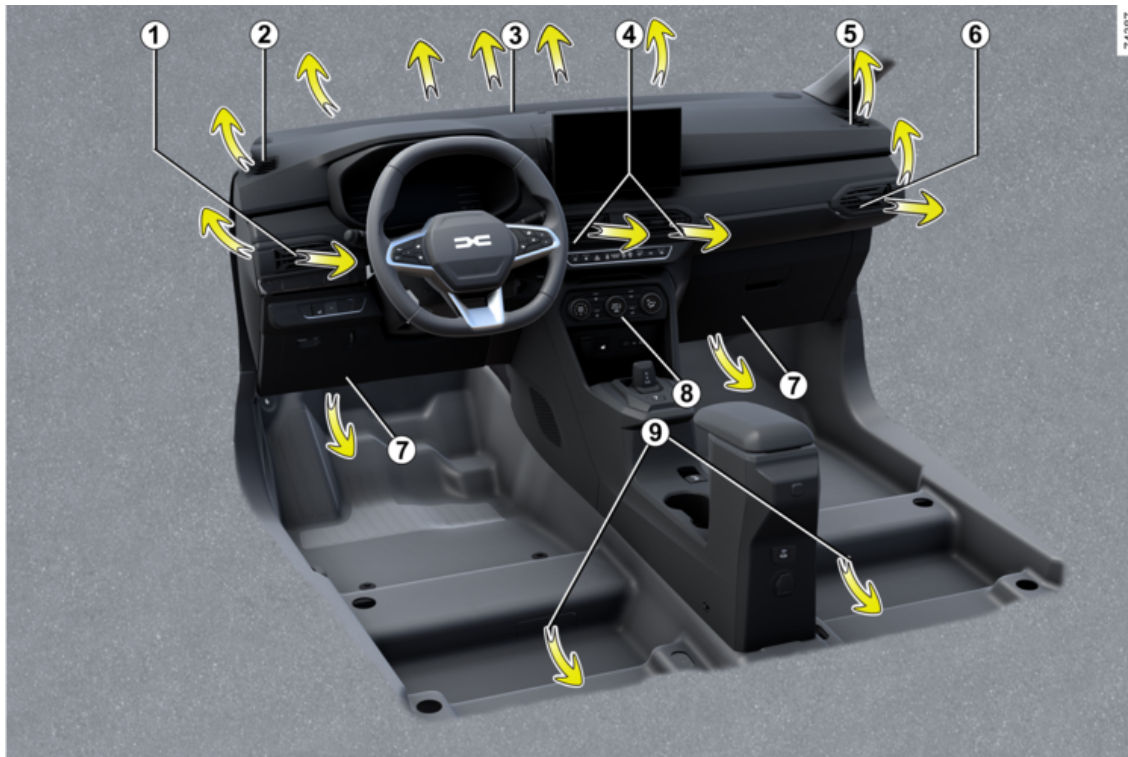

UVODNICI ZRAKA, KLIMA UREĐAJ

- 1** Lijevi uvodnik zraka
- 2** Uvodnik zraka za odmagljivanje lijevog bočnog stakla
- 3** Uvodnici zraka za odmagljivanje vjetrobranskog stakla
- 4** Središnji uvodnici zraka
- 5** Uvodnik zraka za odmagljivanje desnog bočnog stakla
- 6** Desni uvodnik zraka
- 7** Otvori za usmjeravane zagrijanog zraka prema nogama putnika u prednjem dijelu
- 8** Komandna ploča
- 9** Otvori za usmjeravanje zagrijanog zraka prema prostoru za noge putnika u stražnjem dijelu (ovisno o vozilu)

UVODNICI ZRAKA, KLIMA UREĐAJ

Središnji uvodnici zraka 4 i bočni uvodnici zraka 1 i 6



Protok zraka

Uvodnik zraka 1

Za otvaranje: pomaknite pokazivač **10** udesno.

Za zatvaranje: pomaknite pokazivač **10** ulijevo sve do kraja.

Uvodnik zraka 6

Za otvaranje: pomaknite pokazivač **10** ulijevo.

Za zatvaranje: pomaknite pokazivač **10** udesno sve do kraja.

Usmjeravanje

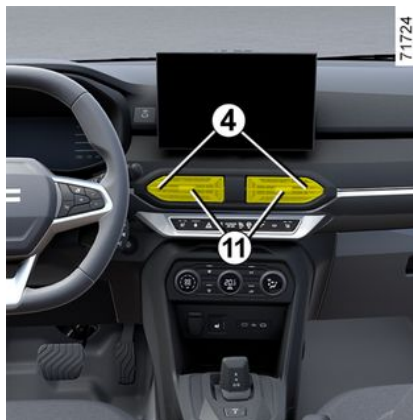

Uvodnici zraka 4

Pomaknite klizač **11** u željeni položaj.



Nemojte umetati ništa u sustav ventilacije (na primjer u slučaju neugodnih mirisa...)

Opasnost od oštećenja ili požara.

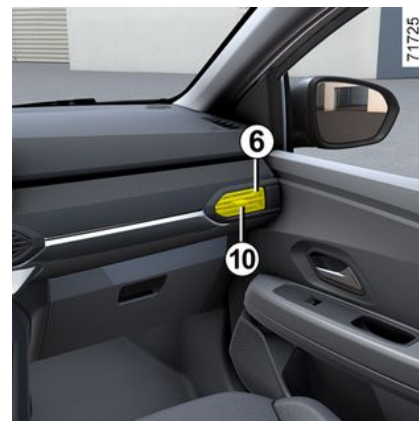

Na uvodnike zraka nemojte pričvršćivati nikakve predmete (npr. nosač za telefon).

Postoji opasnost od oštećenja.



Za uklanjanje neugodnih mirisa u vašem vozilu upotrebljavajte samo sustave koji su tome namijenjeni. Potražite savjet kod Predstavnik marke.

UVODNICI ZRAKA, KLIMA UREĐAJ

Stražnja sjedala

(ovisno o vozilu)



Otvori za grijanje nogu za putnike **12**.



Nemojte umetati ništa u sustav ventilacije (na primjer u slučaju neugodnih mirisa...)

Opasnost od oštećenja ili požara.

Grijanje, Ručni klima uređaj

Sustav A



Komande

Prisutnost komandi ovisi o razini opreme vozila.

1. Raspodjela zraka.
2. Uključivanje ili isključivanje klima uređaja.
3. Podešavanje brzine ventilatora
4. Odleživanje/odmagljivanje stražnjeg stakla i, ovisno o vozilu, retrovizora.
5. Podešavanje temperature zraka.
6. Uključivanje načina rada izolacije putničkog prostora/recirkulacije zraka.

Informacije i savjeti za upotrebu
➔ 256.

Podešavanje temperature zraka

Okrećite komandu **5** da odaberete željenu temperaturu. Što je klizač dalje u crvenom, temperatura će biti veća.

Podešavanje brzine ventilatora

Pomaknite komandu **3** od 0 do 4. Što je više komanda udesno, to je količina ventiliranog zraka veća. Da biste spriječili ulazak zraka u putnički prostor, postavite komandu **3** na "0".

Sustav se zaustavlja: brzina ventiliranja zraka u putničkom prostoru je nula (na zaustavljenom vozilu), ipak u vožnji možete osjetiti blagi protok zraka.



Duža upotreba ove komande u polo-žaju 0 može dovesti do stvaranja pare na bočnim staklima i vjetrobranskom staklu te do neugodnih mirisa uslijed cirkulacije neobnovljenog zraka u putničkom prostoru.

4

UVODNICI ZRAKA, KLIMA UREĐAJ

Uključivanje načina rada izolacije putničkog prostora/recirkulacije zraka

67957



Kontrolno svjetlo tipke **6** uključuje se radi potvrde funkcije.

U tim uvjetima, zrak je uzet iz putničkog prostora i tamo cirkulira bez usisavanja vanjskog zraka.



Duža upotreba recirkulacije zraka može dovesti do stvaranja kondenzacije na bočnim staklima i vjetrobranskom staklu te do neugodnih mirisa zbog nedostatka svježeg zraka u putničkom prostoru. Savjetuje se stoga povratak na normalan način rada (vanjski zrak) okretanjem gumba **6** čim prestane potreba za funkcijom recirkulacije zraka.

Recirkulacija zraka omogućava:

- izolacija vozila od vanjskog zraka (npr. tijekom vožnje u zagađenim područjima itd.)
- brže postizanje željene temperature u putničkom prostoru.

Brzo odmagljivanje

Postavite komande **1**, **3** i **6** u položaje:

- odmagljivanje 
- maksimalna brzina ventiliranja;
- vanjski zrak.

Upotreba klima uređaja omogućava ubrzavanje odmagljivanja.

Stražnje grijano staklo



Dok motor radi, pritisnite tipku **4** (uključit će se kontrolno svjetlo).

Ova funkcija osigurava odleđivanje-odmagljivanje stražnjeg stakla i, ovisno o vozilu, grijanih električnih retrovizora.

Ovisno o vozilu, do isključivanja funkcije dolazi:

- nakon vremenskog razdoblja koje odredi sustav (kontrolno se svjetlo isključuje)
- ponovnim pritiskom na tipku **4** (kontrolno se svjetlo isključuje).

Raspodjela zraka u putničkom prostoru

67957



UVODNICI ZRAKA, KLIMA UREĐAJ

Okrenite komandu **1** kako biste odabrali način za raspodjelu zraka.



dovod zraka usmjeren je samo prema uvodnicima zraka na armaturnoj ploči.



Dovod zraka usmjeren je prema uvodnicima zraka na armaturnoj ploči i prema nogama putnika.



Protok zraka ostvaruje se uglavnom kroz ventilacijske otvore u blizini stopala putnika (ispod armaturne ploče i/ili prednjih sjedala).



Dovod zraka usmjeren je prema otvorima za odmagljivanje prednjih bočnih stakala, otvorima za odmagljivanje vjetrobranskog stakala i nogama putnika.



Dovod zraka je usmjeren prema otvorima za odmagljivanje vjetrobranskog stakla i prednjih bočnih stakala.

Uključivanje ili isključivanje klima uređaja

Tipka **2** omogućuje uključivanje (kontrolno svjetlo uključeno) ili isključivanje (kontrolno svjetlo isključeno) klima uređaja.

Uključivanje nije moguće ako je komanda **3** postavljena na 0.

Upotreba klima uređaja omogućava:

- snižavanje temperature u putničkom prostoru;
- brže odmagljivanje.

Klima uređaj ne radi ako je vanjska temperatura niska.



Rad klima uređaja može dovesti do povećanja potrošnje goriva (isključite ga kada vam nije potreban).

Sustav B

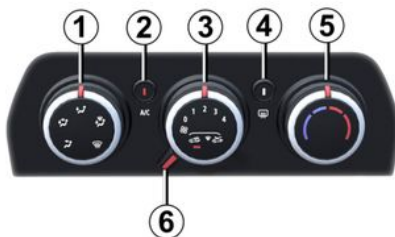

Komande

Prisutnost komandi ovisi o razini opreme vozila.

1. Raspodjela zraka.
2. Uključivanje ili isključivanje klima uređaja.
3. Podešavanje brzine ventilatora
4. Odleđivanje/odmagljivanje stražnjeg stakla i, ovisno o vozilu, retrovizora.
5. Podešavanje temperature zraka.
6. Uključivanje načina rada izolacije putničkog prostora/recirkulacije zraka.

Informacije i savjeti za upotrebu
→ 256.

Podešavanje temperature zraka

Okrećite komandu **5** da odaberete željenu temperaturu. Što je klizač dalje u crvenom, temperatura će biti veća.

Podešavanje brzine ventilatora

Pomaknite komandu **3** od 0 do 4. Što je više komanda udesno, to je količina ventiliranog zraka veća. Da biste spriječili ulazak zraka u putnički prostor, postavite komandu **3** na "0".

Sustav se zaustavlja: brzina ventiliranja zraka u putničkom prostoru je nula (na zaustavljenom vozilu), ipak u vožnji možete osjetiti blagi protok zraka.

UVODNICI ZRAKA, KLIMA UREĐAJ

i Duža upotreba ove komande u položaju 0 može dovesti do stvaranja pare na bočnim staklima i vjetrobranskom staklu te do neugodnih mirisa uslijed cirkulacije neobnovljenog zraka u putničkom prostoru.

Ključivanje načina rada izolacije putničkog prostora/recirkulacije zraka



67958

Kontrolno svjetlo 7 uključuje se radi potvrde funkcije.

U tim uvjetima, zrak je uzet iz putničkog prostora i tamo cirkulira bez usisavanja vanjskog zraka.

i Duža upotreba recirkulacije zraka može dovesti do stvaranja kondenzacije na bočnim staklima i vjetrobranskom staklu te do neugodnih mirisa zbog nedostatka svježeg zraka u putničkom prostoru. Savjetuje se dakle povratak na normalan način rada (vanjski zrak) tako da komandu 6 pomaknete udesno čim recirkulacija zraka više nije potrebna.

Recirkulacija zraka omogućava:

- izolacija vozila od vanjskog zraka (npr. tijekom vožnje u zagađenim područjima itd.)
- brže postizanje željene temperature u putničkom prostoru.

Brzo odmagljivanje

Postavite komande 1, 3 i 6 u položaje:

- odmagljivanje 
- maksimalna brzina ventiliranja;
- vanjski zrak.

Upotreba klima uređaja omogućava ubrzavanje odmagljivanja.

Stražnje grijano staklo



Dok motor radi, pritisnite tipku 4 (uključit će se kontrolno svjetlo).

Ovisno o vozilu, ta funkcija osigurava odleđivanje/odmagljivanje stražnjeg stakla vanjskih retrovizora.

Ovisno o vozilu, do isključivanja funkcije dolazi:

- nakon vremenskog razdoblja koje odredi sustav (kontrolno se svjetlo isključuje)
- ponovnim pritiskom na tipku 4 (kontrolno se svjetlo isključuje).

UVODNICI ZRAKA, KLIMA UREĐAJ

Raspodjela zraka u putničkom prostoru

67958



Okrenite komandu **1** kako biste odabrali način za raspodjelu zraka.

 dovod zraka usmjeren je samo prema uvodnicima zraka na armaturnoj ploči.

 Dovod zraka usmjeren je prema uvodnicima zraka na armaturnoj ploči i prema nogama putnika.

 Protok zraka ostvaruje se uglavnom kroz ventilacijske otvore u blizini stopala putnika (ispod armaturne ploče i/ili prednjih sjedala).



Dovod zraka usmjeren je prema otvorima za odmagljivanje prednjih bočnih stakala, otvorima za odmagljivanje vjetrobranskog stakala i nogama putnika.



Dovod zraka je usmjeren prema otvorima za odmagljivanje vjetrobranskog stakla i prednjih bočnih stakala.

Uključivanje ili isključivanje klima uređaja

Tipka **2** omogućuje uključivanje (kontrolno svjetlo uključeno) ili isključivanje (kontrolno svjetlo isključeno) klima uređaja.

Uključivanje nije moguće ako je komanda **3** postavljena na 0.

Upotreba klima uređaja omogućava:

- snižavanje temperature u putničkom prostoru;
- brže odmagljivanje.

Klima uređaj ne radi ako je vanjska temperatura niska.



Rad klima uređaja može dovesti do povećanja potrošnje goriva (isključite ga kada vam nije potreban).

Klima uređaj s automatskim upravljanjem

Komande

67959



(ovisno o vozilu)

- 1.** Podešavanje brzine ventilatora
- 2.** Funkcija "CLEAR VIEW".
- 3.** Podešavanje temperature zraka.
- 4.** Uključivanje ili isključivanje klima uređaja.
- 5.** Podešavanje raspodjele zraka u putničkom prostoru.
- 6.** Prikaz načina rada za raspodjelu zraka.
- 7.** Uključivanje načina rada izolacije putničkog prostora/recirkulacije zraka.

4

UVODNICI ZRAKA, KLIMA UREĐAJ

8. Uključivanje automatskog načina rada.

9. Prikaz temperature.

10. Odleđivanje/odmagljivanje stražnjeg stakla i, ovisno o vozilu, retrovizora.

11. Prikaz brzine ventiliranja.

Automatski načina rada

Klima uređaj s automatskim upravljanjem je sustav koji jamči (osim u ekstremnim slučajevima upotrebe) udobnost u putničkom prostoru i održavanje dobre razine vidljivost, a da pritom ne povećava potrošnju goriva. Sustav djeluje na brzinu ventiliranja, raspodjelu zraka, recirkulaciju zraka, uključivanje ili isključivanje klima uređaja i temperaturu zraka.

AUTO: optimizira odabranu razinu udobnosti u skladu s vanjskim uvjetima. Pritisnite gumb **8**. Uključuje se kontrolno svjetlo ugrađeno u tipku **8**.

Podešavanje brzine ventilatora



67959

U automatskom načinu rada, sustav upravlja brzinom ventiliranja koja je najpogodnija za dostizanje i održavanje udobnosti.

Brzinu ventilacije i dalje možete podešavati okretanjem komande **1** kako biste povećali ili smanjili brzinu ventilacije.

Podešavanje temperature zraka

Okrećite komandu **3** da odaberete željenu temperaturu.

Posebna značajka: postavka najviše i najniže temperature omogućava sustavu da stvori najtopliji ili najhladniji mogući zrak ("Lo" i "Hi").



Prikazane vrijednosti temperature osiguravaju razinu udobnosti.

Prilikom pokretanja vozila, ako smanjite ili povećate prikazanu vrijednost to ne znači da će temperatura brže doseći razinu udobnosti. Sustav i dalje optimizira smanjivanje ili povećavanje temperature (ventilacija se neće odmah pokrenuti pri maksimalnoj brzini: polako se povećava). To može trajati nekoliko sekundi ili nekoliko minuta.

U pravilu, osim ako to ne predstavlja veliku smetnju, uvodnici zraka na armaturnoj ploči moraju uvijek biti otvoreni.

Funkcija "brzo postizanje dobre vidljivosti"

Pritisnite tipku **2**; uključuje se gornje kontrolno svjetlo.

Ova funkcija omogućuje brzo odmagljivanje i odleđivanje vjetrobranskog i stražnjeg stakla, prednjih bočnih stakala i vanjskih retrovizora (ovisno o vozilu). Automatski uključuje funkciju klima uređaja i odmrzavanja stražnjeg stakla.

UVODNICI ZRAKA, KLIMA UREĐAJ

Napomena: automatski isključuje recirkulaciju zraka.

Pritisnite tipku **2** za isključivanje grijanja stražnjeg stakla. Isključuje se gornje kontrolno svjetlo.

Za izlazak iz te funkcije pritisnite tipku **2** ili **8** ili prilagodite brzinu ventilacije okretanjem komande **1**.

Promjena raspodjele zraka u putničkom prostoru



Okrenite komandu **5** sukladno potrebnoj distribuciji zraka. Upalit će se kontrolno svjetlo ugrađeno u odabranu tipku.

Moguće je kombinirati dva položaja u isto vrijeme.



Dovod zraka je usmjeren prema otvorima za odmagljivanje vjetrobranskog stakla i prednjih bočnih stakala.



Dovod zraka usmjeren je prema otvorima za odmagljivanje prednjih bočnih stakala, otvorima za odmagljivanje vjetrobranskog stakala i nogama putnika.



Protok zraka ostvaruje se uglavnom kroz ventilacijske otvore u blizini stopala putnika (ispod armaturne ploče i/ili prednjih sjedala).



Dovod zraka usmjeren je prema uvodnicima zraka na armaturnoj ploči i prema nogama putnika.



Protok zraka usmjerava se u otvore za zrak na armaturnoj ploči i središnje otvore za zrak za putnike na stražnjoj klupi.

Uključivanje ili isključivanje klima uređaja



4

U automatskom načinu rada, sustav upravlja uključivanjem i isključivanjem klima uređaja u skladu s vanjskim klimatskim uvjetima.

Pritisnite prekidač **4** za prinudno uključivanje (uključuje se gornje kontrolno svjetlo) ili isključivanje klima-uređaja (isključuje se gornje kontrolno svjetlo).



Neke tipke imaju radno svjetlo koje označava radno stanje.

UVODNICI ZRAKA, KLIMA UREĐAJ

Odeleživanje i odmagljivanje stražnjeg stakla

Pritisnite tipku **10**; uključuje se gornje kontrolno svjetlo. Ova funkcija omogućuje brzo odmagljivanje stražnjeg stakla i grijanih retrovizora (za vozila koja su njima opremljena).

Da biste izašli iz te funkcije, ponovno pritisnite tipku **10**. Odmagljivanje automatski prestaje.

Uključivanje recirkulacije zraka (izolacija putničkog prostora)

67959



Ovom funkcijom se upravlja automatski, ali ju možete uključiti i ručno. U tom slučaju rad se potvrđuje kontrolnim svjetlom iznad tipke **7**.



Odmagljivanje/odeleživanje prioritarno je pred recirkulacijom zraka.

Napomena:

- tijekom recirkulacije zrak se uzima iz putničkog prostora i recirkulira bez usisavanja imalo vanjskog zraka;
- recirkulacija zraka omogućava izolaciju od vanjske atmosfere (korisno pri prometovanju u zagađenim područjima itd.);
- brže postizanje željene temperature u putničkom prostoru.

Upotreba u ručnom načinu rada

Pritisnite tipku **7**; uključuje se gornje kontrolno svjetlo.

Napomena: kako bi se spriječilo zamagljivanje prozora, sustav može automatski isključiti funkciju. Isključuje se kontrolno svjetlo ugrađeno u tipku **7**.

Duže korištenje tog položaja može dovesti do neugodnih mirisa, neobnavljanja zraka kao i do stvaranja pare na staklima.

Stoga se savjetuje povratak u automatski način rada ponovnim pritiskom tipke čim recirkulacija zraka više nije potrebna **7**.

Da biste izašli iz te funkcije, ponovno pritisnite tipku **7**.

Zaustavljanje sustava

Okrenite komandu **1** u položaj "OFF" da biste isključili sustav. Za njegovo uključivanje ponovno okrenite komandu **1** da biste podesili brzinu ventilacije ili pritisnite tipku **8**.



Rad klima uređaja može dovesti do povećanja potrošnje goriva (isključite ga kada vam nije potreban).

Klima uređaj: informacije i savjeti za upotrebu

Savjeti za upotrebu

U nekim slučajevima (klima uređaj je isključen, recirkulacija zraka je isključena, brzina ventilacije je nula ili je mala,...) možete ustanoviti stvaranje kondenzacije vlage na staklima i na vjetrobranskom staklu vozila.

U slučaju kondenzacije, upotrijebite funkciju "**brzog postizanja dobre vidljivosti**" kako biste uklonili kondenzaciju, a zatim radije upotrijebite klima uređaj u automatskom načinu rada kako biste spriječili njezino stvaranje.

UVODNICI ZRAKA, KLIMA UREĐAJ



Nemojte umetati ništa u sustav ventilacije (na primjer u slučaju neugodnih mirisa...)

Opasnost od oštećenja ili požara.

Potrošnja

Normalno je ustvrditi povećanje potrošnje goriva (posebice u gradskoj vožnji) za vrijeme rada klima uređaja.

Za vozila opremljena klima uređajem bez automatskog načina rada, isključite sustav kad vam više nije potreban.

Savjeti za smanjenje potrošnje, a time i za pomoć u očuvanju okoliša

Vozite s otvorenim uvodnicima zraka i sa zatvorenim prozorima.

Ako vozilo ostane parkirano na jakom suncu, otvorite vrata na nekoliko minuta prije pokretanja motora da izađe vrući zrak.



Redovito upotrebljavajte klima uređaj, čak i po hladnom vremenu, uključujući ga barem jednom mjesečno na otprilike 5 minuta.

Održavanje

Potražite u knjižici održavanja vašeg vozila informaciju o učestalosti kontrole.

smetnje u radu

Općenito, u slučaju smetnje u radu, obratite se ovlaštenom zastupniku.

– **Smanjena učinkovitost odmrzavanja, odmagljivanja ili klimatiziranja zraka.**

Uzrok tomu može biti zaprljanost uloška filtra putničkog prostora.

– **Nema stvaranja hladnog zraka.**

Provjerite pravilnu podešenost komandi i ispravnost osigurača. U protivnom prekinite rad sustava.

Prisutnost vode ispod vozila

Nakon duže upotrebe klima uređaja normalno je da ima vode ispod vozila. Do toga dolazi uslijed kondenzacije.



Nemojte otvarati sustav rashladnog plina.

Rashladni plin je opasan za oči i za kožu.

Rashladna tekućina



Sustav rashladnog plina (čije su neke komponente hermetički zatvorene) može sadržavati fluorirane stakleničke plinove.

Ovisno o vozilu, sljedeće informacije bit će navedene na naljepnici **A** koja se nalazi u motornom prostoru.

Prisutnost i položaj ovih informacija na naljepnici ovisi o verziji vozila.



Vrsta rashladnog plina.



(XXX) Vrsta ulju u sustavu klima uređaja



Zapaljivi proizvod

UVODNICI ZRAKA, KLIMA UREĐAJ



Pogledajte korisnički priručnik vozila



Održavanje

x,xxx kg	(1) Količina rashladnog plina u vozilu.
GWP xxxx	(2) Potencijal za globalno zatopljenje.
CO2 ekv. x,xxx t	(3) Količina u težini i ekvivalentu CO2.

Dodatne informacije

Ovisno o oznaci i ovisno o vrsti rashladnog plina:

Rashladni plin R-134a

Rashladni plin R-1234yf

- (1) 0,450 kg / 0,465 kg / 0,520 kg / 0,650 kg
- (2) GWP 0.501
- (3) 0,0002 t / 0,0003 t



Nemojte otvarati sustav rashladnog plina.

Rashladni plin je opasan za oči i za kožu.



Prije provođenja bilo kakvih zahvata u motor-nom prostoru morate isključiti kontakt → 136 ili

→ 138.

MULTIMEDIJSKA OPREMA

Multimedijski sustav



Prisutnost i smještaj ove opreme ovisi o multimedijskoj opremi vozila.

1. Multimedijski zaslom.
2. Utičnice multimedijskog sustava USB-C na središnjoj konzoli.
3. Utičnica za dodatnu opremu → 269.
4. Komanda ispod upravljača.
5. Glasovna naredba.
6. Utičnica za multimediju.
7. Utičnice za multimediju USB-C za putnike straga (ovisno o vozilu).



Upotreba telefona

Podsjećamo vas da ste obavezni poštivati zakone na snazi koji se odnose na upotrebu ove vrste uređaja.



Priključite samo dodatnu opremu maksimalne snage 12 Watta.

Opasnost od požara.

Priključak multimedijalnog sustava



Utičnice za multimediju USB-C 2 i 7 (ovisno o vozilu) mogu se upotrebljavati za punjenje dodatne opreme uz maksimalnu snagu od 12 W (5 V) po utičnici.

Napomena: utičnice multimedijskog sustava USB – C 2 mogu se koristiti i za prijenos podataka.



Ako priključite kabel za dodatnu opremu na USB priključak (npr. kabel za punjenje pametnog telefona), svakako ga isključite kada više nije potreban.

Postoji opasnost od kratkog spoja i oštećenja USB priključka u slučaju kontakta između kraja kabela i metalnog predmeta (npr. upaljača za cigarete itd.).



Više informacija potražite u knjižici uputstava multimedijskog sustava.

MULTIMEDIJSKA OPREMA

UGRAĐENA KOMANDA TELEFONA SLOBODNE RUKE



Upotrijebite mikrofona **8** i komanda na stupu upravljača **4**.



Upotreba telefona

Podsjećamo vas da ste obavezni poštivati zakone na snazi koji se odnose na upotrebu ove vrste uređaja.

Područje indukcijskog punjenja



Ovisno o vozilu, zona **9** opremljena je magnetskim uređajem **C**. → 271



Tijekom vožnje pazite da je spremnik u držaču za čaše pravilno zatvoren kako se ne bi prevrnuo.

Opasnost od oštećenja okolne električne i/ili elektroničke opreme u slučaju prolijevanja tekućine.

MULTIMEDIJSKA OPREMA

Držač telefona A



Na vozilima koja ih imaju, podignite pristupna vratašca **10** postavite telefon **13** vodoravno na stalak **11** i spustite vratašca **10** držeći telefon u odgovarajućem položaju na stalku **12**.



Iz sigurnosnih razloga ova podešavanja obavljajte dok je vozilo zaustavljeno.



Prije upotrebe provjerite je li telefon dobro pričvršćen između stalaka **11** i **12**.



Provjerite je li telefon dobro pričvršćen na svom držaču kako prilikom naglog skretanja ili kočenja ne bi bio pao na putnike u vozilu.



Upotreba telefona

Podsjećamo vas da ste obavezni poštivati zakone na snazi koji se odnose na upotrebu ove vrste uređaja.

Odvojivi držač za telefon B

Na vozilima koja su opremljena za postavljanje uklonjivog nosača telefona **B** pridržavajte se sljedećih uputa:

MULTIMEDIJSKA OPREMA

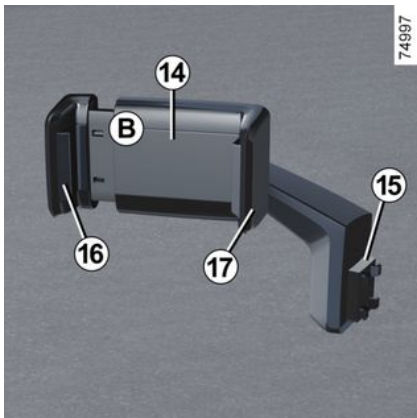

Na vozilima koja su opremljena za postavljanje uklonjivog nosača telefona **B** pridržavajte se sljedećih uputa:

- skinite poklopac **18** (pomak **C**)
- pričvrstite bazu nosača telefona **15** na komponentu **19** (pomak **D**)
- povucite stezaljku **16** ulijevo;

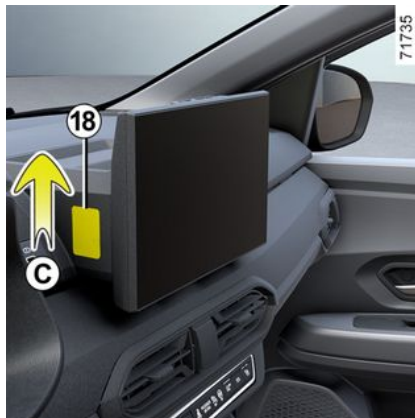

– Postavite telefon na nosač telefona **14** pritiskom na fiksnu stezaljku **17**, zatim otpustite stezaljku **16** kako biste telefon pričvrstili između stezaljki **16** i **17**.

Za skidanje uklonjivog nosača telefona **B** nastavite obrnutim redoslijedom.

Napomena: nagib nosača telefona **14** možete ručno postaviti u željeni položaj.



MULTIMEDIJSKA OPREMA



Provjerite je li podnožje nosača telefona pravilno postavljeno i je li telefon dobro pričvršćen na svom nosaču, tako da ne pada na putnike prilikom naglog skretanja ili kočenja.



Iz sigurnosnih razloga ova podešavanja obavljajte dok je vozilo zaustavljeno.



Upotreba telefona
Podsjećamo vas da ste obavezni poštivati zakone na snazi koji se odnose na upotrebu ove vrste uređaja.

OPREMA U PUTNIČKOM PROSTORU

Električni podizači stakala.

Električni podizači stakala.

Ovi sustavi rade s uključenim ili isključenim kontaktom do otvaranja jednih od prednjih vrata (ograničeno na otprilike 3 minute).

4



Odgovornost vozača

Nikada nemojte ostaviti karticu ili ključ u vozilu s djetetom, nesamostal-

nom odraslom osobom ili kućnim ljubimcem, čak ni nakratko. Naime, ono bi moglo dovesti u opasnost sebe ili druge osobe pokretanjem motora, uključivanjem opreme kao na primjer podizača stakala ili pak zaključati vrata. U slučaju priklještenja nekog dijela tijela, odmah promijenite smjer kretanja stakla pritiskom na odgovarajući prekidač.

Postoji opasnost od teških ozljeda.



Električni podizači stakla rade dok je kontakt uključen.

S mjesta vozača

Pritisnite ili povucite prekidač stakla kako biste ga spustili ili podigli na željenu visinu.

- 1** za staklo na strani vozača;
- 2** za staklo na strani suvozača;
- 3 i 5** za stražnja stakla.

Sigurnost putnika

Vozač može deaktivirati rad podizača stražnjih stakala pritiskom na prekidač 4. Na instrumentnoj ploči prikazuje se poruka potvrde ili, ovisno o vozilu, uključuje se kontrolno svjetlo ugrađeno u prekidač.



S mjesta suvozača

Pritisnite prekidač **6**.



Ne oslanjajte predmete na otvoreno staklo: postoji opasnost od oštećenja podizača stakla.

Impulsni način rada

Ovaj način rada nadovezuje se na rad električnih podizača stakala koji su prije opisani.

Nakratko pritisnite ili povucite prekidač prozora do kraja: staklo se podiže ili spušta do kraja. Djelovanjem na prekidač prekida se pomicanje stakla.

OPREMA U PUTNIČKOM PROSTORU

nemoguće je upravljati električnim podizačem stakla

Električni podizač stakla opremljen je načinom rada s toplinskom zaštitom: ako više puta pritisnete prekidač stakla (mnogo puta unutar nekoliko minuta), on prelazi u zaštitni način rada (zaključavanje stakla u zatvorenom položaju).

Da biste izašli iz zaštitnog načina rada, uz uključen kontakt nemojte izvesti nikakvu radnju na prekidaču približno 20 minuta. Zaštita će se automatski isključiti nakon tog vremenskog razdoblja.

Dotad je upotreba električnog podizača stakla ograničena. Nakon približno pet minuta moći ćete pritisnuti prekidač do četiri puta unutar otprilike pet minuta.

Napomena: ako se kontakt isključi prije isteka razdoblja od 20 minuta, postupak se mora započeti ispočetka.

Sa stražnjih sjedala



Pritisnite prekidač 7.



Prilikom zatvaranja stakala pazite da nijedan dio tijela (ruka, dlan itd.) ne viri iz vozila.

Postoji opasnost od teških ozljeda.



Sigurnost putnika na stražnjim sjedalima

Vozač može prekinuti rad podizača stražnjih stakala pritiskom na prekidač 4. Prikazuje se poruka potvrde na instrumentnoj ploči.

Odgovornost vozača

Nikada ne izlazite iz vozila ostavljajući ključ u vozilu, dok je unutra dijete, nesamostalna odrasla osoba ili životinja, čak niti na kratko. Naime, ono bi moglo dovesti u opasnost sebe ili druge osobe pokretanjem motora, uključivanjem opreme kao na primjer podizača stakala ili pak zaključati vrata.

U slučaju priklještenja nekog dijela tijela, odmah promijenite smjer kretanja stakla pritiskom na odgovarajući prekidač.

Postoji opasnost od teških ozljeda.

Daljinsko otvaranje/zatvaranje stakala

Prilikom otključavanja vrata izvana, ako **pritisnete i držite gumb za otključavanje na kartici**, automatski će se

OPREMA U PUTNIČKOM PROSTORU

otvoriti sva stakla s električnim impulsnim podizačem stakala.

Prilikom zaključavanja vrata izvana, ako **pritisnete i držite gumb za zaključavanje na kartici**, automatski će se zatvoriti sva stakla s električnim impulsnim podizačem stakala.

Preporuča se da se na sustav djeluje samo ako korisnik dobro vidi vozilo i ako se nitko ne nalazi u vozilu.



Prilikom zatvaranja stakala pazite da nijedan dio tijela (ruka, dlan itd.) ne viri iz vozila.

Postoji opasnost od teških ozljeda.

smetnje u radu

U slučaju kvara prilikom zatvaranja prozora, sustav se vraća u normalni način rada: povucite dotični prekidač prema gore koliko god puta je potrebno da biste u potpunosti zatvorili prozor (on će se postupno zatvoriti), držite prekidač (još uvijek u položaju zatvaranja) jednu sekundu, a zatim u potpunosti spustite i ponovno podignite staklo kako bi se sustav ponovno pokrenuo.

Po potrebi, obratite se vašem Predstavniku marke.

Stražnji ručni podizači stakala



Okrećite ručicu **8** za spužtanje ili podizanje stakala na željenu visinu.

Unutarnje osvjjetljenje

Stropno svjetlo

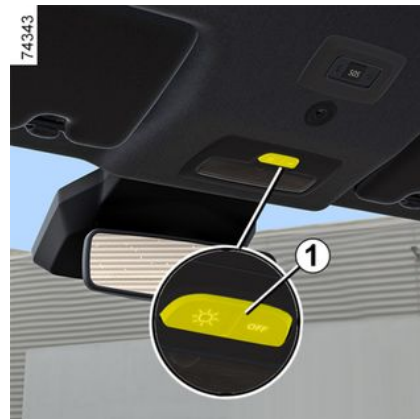

Pritisnite prekidač **1** ili, ovisno o vozilu, **2** ili **3** da biste omogućili:

- konstantno osvjjetljenje;
- osvjjetljenje uslijed otvaranja jednih prednjih vrata ili, ovisno o vozilu, jednih od četiri vrata. Gasi se tek kada su dotična vrata pravilno zatvorena;
- uvjetovano gašenje.

OPREMA U PUTNIČKOM PROSTORU



Svjetla za čitanje

(ovisno o vozilu)

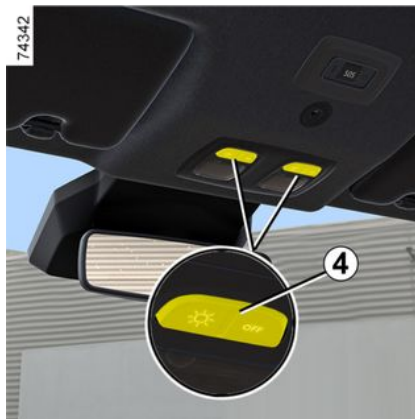

Pritisnite prekidač **4** da biste omogućili:

- konstantno osvjetljenje;
- osvjetljenje uslijed otvaranja jednih prednjih vrata ili, ovisno o vozilu, jednih od četiri vrata. Gasi se tek kada su dotična vrata pravilno zatvorena;
- uvjetovano gašenje.

Svjetlo u pretincu za rukavice

(ovisno o vozilu)



Svjetlo **5** uključuje se po otvaranju poklopca.

Svjetlo prtljažnika

(ovisno o vozilu)

OPREMA U PUTNIČKOM PROSTORU

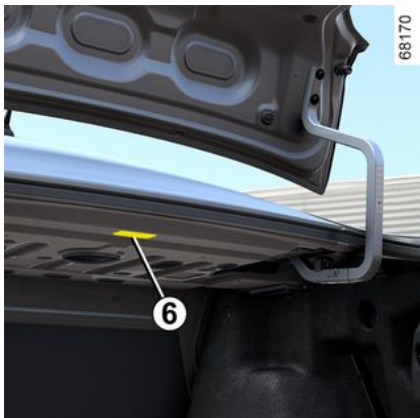

Svjetlo **6** uključuje se pri otvaranju vrata prtljažnika.



Automatizmi rada unutar- njeg osvjetljenja (ovisno o vozilu)

- Daljinsko otključavanje vrata uključuje unutarnje osvjetljenje na otprilike 30 sekundi.
- ako su jedna vrata ostala otvorena (ili nisu dobro zatvorena), dolazi do vremenskog podešavanja osvjetljenja na otprilike 1 do 3 minuta.
- Ako su sva vrata zatvorena, pri uključanju kontakta dolazi do postupnog slabljenja unutarnjeg osvjetljenja.

Sjenilo, retrovizor, rukohvat

Sjenilo **1** i **2**



Spustite sjenilo **1** ili **2** na vjetrobransko staklo ili ga otkvačite i okrenite tako da prekrije bočno staklo.

OPREMA U PUTNIČKOM PROSTORU

Ogledala u sjenilu za sunce 3



Ovisno o vozilu, sjenila su opremljena ogledalima.

Podignite poklopac 4.

Ručke za pridržavanje srijeda 5 i straga 6 ili, ovisno o vozilu, 7

One putnicima mogu poslužiti kao potpora dok se vozilo kreće.

Nemojte se njima služiti za ulaznje u vozilo ili izlaženje iz njega.

Kukice za odjeću 8



Utičnica za dodatnu opremu, pepeljara, upaljač za cigarete

Pepeljara 1



Može se pohraniti u kućištu 2 ili 4.

Za njeno otvaranje, podignite poklopac.

Za pražnjenje, povucite cijeli sklop, pepeljara će se odvojiti iz svog ležišta.



Ako vaše vozilo nije opremljeno upaljačem za cigarete i pepeljarom, možete ih nabaviti kod Predstavnika marke.

OPREMA U PUTNIČKOM PROSTORU

Upaljači za cigarete 3 i 5 ili, ovisno o vozilu, 6



Dok je uključen kontakt, pritisnite upaljač za cigarete 3. Kada se ugrije sam će iskočiti. Povucite ga. Nakon upotrebe, vratite ga nazad, ali ga nemojte pritisnuti do kraja.

Utičnice za dodatnu opremu 3 i 5 ili, ovisno o vozilu, 6

Utičnice su predviđene za priključivanje opreme koju je odobrila naša tehnička služba.



Priključujte samo dodatnu opremu kojoj je maksimalna snaga 120 Wata (12 V).

Ako se istovremeno upotrebljava više utičnica za dodatnu opremu, ukupna snaga priključene dodatne opreme ne smije prelaziti 180 vata.

Opasnost od požara.

PRETINCI ZA ODLAGANJE, UREĐENJE PUTNIČKOG PROSTORA

Pretinci za odlaganje u prednjim vratima 1



Niti jedan predmet ne smije se nalaziti na podu (područje ispred vozača) jer u slučaju naglog kočenja ti predmeti mogu skliznuti pod papučice te tako onemogućiti njihovu upotrebu.

Pretinci za odlaganje na središnjoj konzoli



Tijekom vožnje pazite da je spremnik u držaču za čaše pravilno zatvoren kako se ne bi prevrnuo.

Opasnost od oštećenja okolne električne i/ili elektroničke opreme u slučaju prolijevanja tekućine.

Pretinac za odlaganje na središnjoj konzoli / područje indukcijskog punjenja 2



Ovisno o vozilu, zona 2 opremljena je magnetskim uređajem C koji je dizajniran za držanje vašeg pametnog telefona, pod uvjetom da je opremljen magnetskom tehnologijom ili da je opremljen kompatibilnim (magnetnim) kućištem. Ovaj sustav omogućuje stabilno pričvršćivanje uz optimizaciju punjenja vašeg uređaja.

Za više informacija o statusu punjenja pogledajte upute za multimedijску opremu.

PRETINCI ZA ODLAGANJE, UREĐENJE PUTNIČKOG PROSTORA

4 **i** Nipošto ne ostavljajte predmete (karticu za pokretanje, USB memoriju, SD karticu, kreditnu karticu, nakit, ključeve, kovanice itd.) **2** u području indukcijskog punjenja tijekom punjenja telefona. Uklonite sve magnetske kartice ili kreditne kartice iz zaštitne maske za telefon prije postavljanja telefona u područje indukcijskog punjenja **2**

i Predmeti ostavljeni u području indukcijskog punjenja **2** mogu se pregrijati. Savjetujemo vam da ih stavite u područja predviđena za tu namjenu (pretinac za odlaganje, pretinac štitnika za sunce, itd.).

Područje za čašu ili pepeljaru **3**



Pazite da niti jedan tvrd, težak ili šiljat predmet nije postavljen u "otvorene" pretince za odlaganje tako da može biti izbačen na putnike u oštrom zavoju, u slučaju naglog kočenja ili u slučaju sudara.

Pretinac za rukavice na strani suvozača



Povucite ručicu **4** da biste ga otvorili.

U ovaj pretinac za odlaganje se mogu odložiti dokumenti formata A4...

U unutrašnjosti vratašca, pretinac je namijenjen za olovke, karte itd.



Niti jedan predmet ne smije se nalaziti na podu (područje ispred vozača) jer u slučaju naglog kočenja ti predmeti mogu skliznuti pod papučice te tako onemogućiti njihovu upotrebu.

Pretinac za odlaganje na središnjoj konzoli **5**

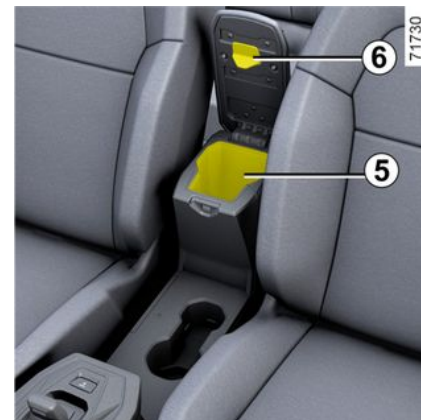

PRETINCI ZA ODLAGANJE, UREĐENJE PUTNIČKOG PROSTORA

Podignite poklopac središnjeg naslona za ruke **6**.

Stražnji pretinac za odlaganje **7**



Pretinac za odlaganje u stražnjim vratima **8**



Pazite da niti jedan tvrd, težak ili šiljat predmet nije postavljen u "otvorene" pretince za odlaganje tako da može biti izbačen na putnike u oštrom zavoju, u slučaju naglog kočenja ili u slučaju sudara.

Džepovi za odlaganje na prednjim sjedalima **9**

(ovisno o vozilu)

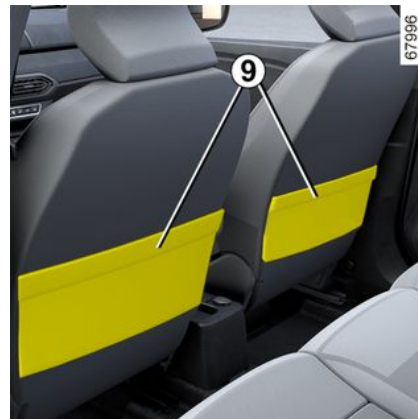

Držač za različitu dodatnu opremu YouClip **10 i 11**

Ovisno o vozilu, dizajnirani su za pričvršćivanje kocke **12**, svjetla **15**, kukice za torbu **17** (nalazi se u prtljažniku) ili dodatne opreme koju je odobrio tehnički odjel marke.

Obratite se ovlaštenom trgovcu za sve savjete.

PRETINCI ZA ODLAGANJE, UREĐENJE PUTNIČKOG PROSTORA



Provjerite jesu li dodaci YouClip pravilno postavljeni da ne bi poletjeli na putnike tijekom naglog skretanja ili kočenja ili pak u slučaju nezgode.



Kocka 12

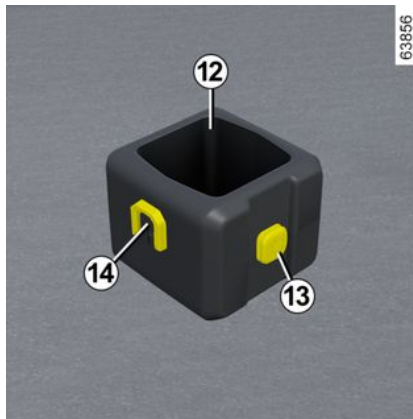

Za ugradnju kocke na vozila koja su opremljena njome, gurnite bazu **14** kocke s vrha do dna na držaču za različitu dodatnu opremu **10** ili **11**.

Kocku možete koristiti kao držač za čaše.

Za skidanje kocke gurnite bazu **14** kocke s dna do vrha na držaču za različitu dodatnu opremu.

Najveća masa po kocki: 0,5 kg.

Svjetlo 15

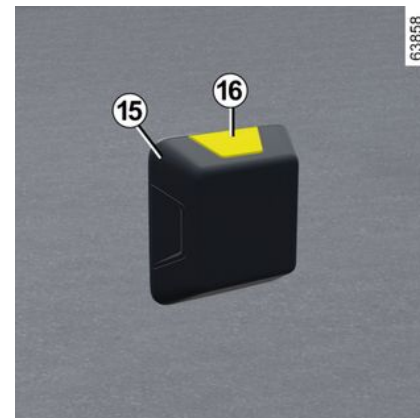

Svjetlo možete pričvrstiti na bazu **13** kocke ili na jedan od držača za različitu dodatnu opremu **10** ili **11**.

Pritisnite gumb **16** da uključite svjetlo.

PRETINCI ZA ODLAGANJE, UREĐENJE PUTNIČKOG PROSTORA

Kukice nosača prtljage 17

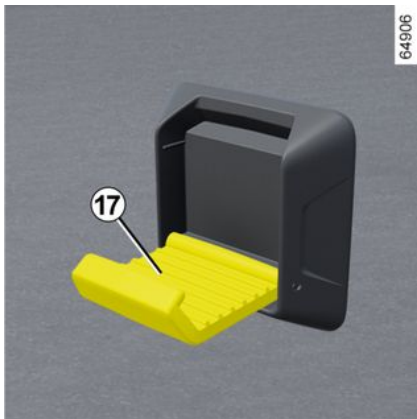

Kukicu nosača prtljage možete pričvrstiti na bazu **13** kocke ili na jedan od držača za različitu dodatnu opremu **10** ili **11**.

Najveća masa po kukici na bazi kocke:
1 kg.

Najveća masa po kukici na bazi **10**: 2 kg.

PRIJEVOZ PREDMETA

Prostor za odlaganje ispod klupe

Stražnja polica



Na policu **1** nemojte stavljati teške ili tvrde predmete. U slučaju naglog kočenja ili nesreće, ti predmeti mogu ugroziti putnike u vozilu.

Pretinci, Uređenje prtljažnika

Pretinci u prtljažniku

(ovisno o vozilu)

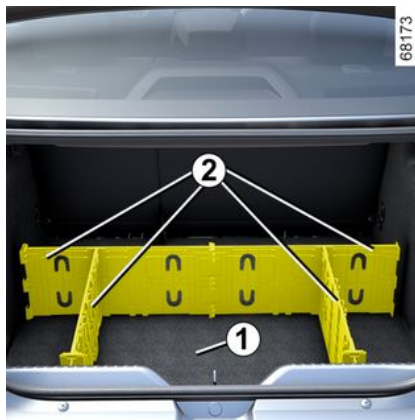

Prtljažnik se može prilagoditi tako da ima odvojene prostore za odlaganje. Za rastavljanje i sastavljanje komponenti **2** pogledajte upute za opremu. Preporuča se sačuvati to uputstvo zajedno s ostalom dokumentacijom vozila.

Napomena:

- pri sastavljanju komponenti **2** provjerite je li podna obloga prtljažnika **1** pravilno namještena;
- nakon rastavljanja komponente spremite u vrećicu za odlaganje **2**.



Najveće dopušteno opterećenje u prtljažnom prostoru: 16 kg ravnomjerno raspoređeno između odjeljaka.

Pričvrzne kuke



Pričvrzne kuke **3** smještene u prtljažniku omogućuju učvršćivanje tereta.



Uvijek postavite predmete koje prevozite tako da najteže oslonite uz naslon stražnje klupe.

PRIJEVOZ PREDMETA



Uvijek stavljajte najteže predmete na pod. Upotrebljavajte pričvrstne kuke smještene na ploči poda prtljažnika, ako je vozilo njima opremljeno. Teret se mora rasporediti tako da niti jedan predmet, u slučaju naglog kočenja, ne može biti odbačen prema naprijed na putnike. Privežite stražnje sigurnosne pojaseve čak i kad nema putnika na stražnjim sjedalima.

PRIJEVOZ PREDMETA U PRTLJAŽNIKU

Predmete koje prevozite uvijek postavljajte na način da se oni većim dijelom oslanjaju na:



nasloni stražnjeg sjedala, za uobičajeni teret (primjer **A**);

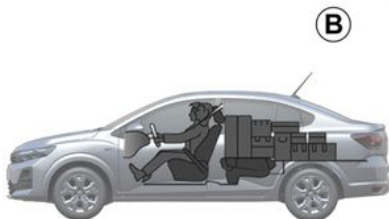

prednja sjedala kada su stražnja sjedala preklopljena → **50** (primjer **B**).

Predmete koji se prevoze treba ravnomjerno rasporediti po cijelom utovarnom prostoru.

Ako morate odložiti predmete na preklopljeni naslon, obavezno skinite naslone za glavu prije preklapanja naslona tako da što više priljubite naslon uz sjedište.



Uvijek stavljajte najteže predmete na pod. Ako je vozilo njima opremljeno, upotrebljavajte mjesta za učvršćivanje tereta **1** koja se nalaze na ploči poda prtljažnika. Teret se mora rasporediti tako da niti jedan predmet, u slučaju naglog kočenja, ne može biti odbačen prema naprijed na putnike. Privežite stražnje sigurnosne pojaseve čak i kad nema putnika na stražnjim sjedalima.

PRIJEVOZ PREDMETA

Vuča

i Dozvoljeno opterećenje vučnog priključka, najveća dopuštena masa priko-

lice s aktiviranom kočnicom i bez kočnice → 341.

Odabir i postavljanje kuke za vuču

Najveća masa opreme za vuču

Kuka za vuču (poprečni nosač i prsten za vuču) koja nije izvorno montirana na vozilo: cijela kuka za vuču i nosači ne smiju prelaziti **23 kg**.

Uređaj za vuču ne smije ometati dijelove rasvjete ili registarsku pločicu kada se ne koristi.

U svakom slučaju poštujujte važeće popise zemlje u kojoj se nalazite.

Za postavljanje kuke za vuču i njene uvjete upotrebe, pogledajte uputstvo za postavljanje opreme. Preporuča se sačuvati to uputstvo zajedno s ostalom dokumentacijom vozila.

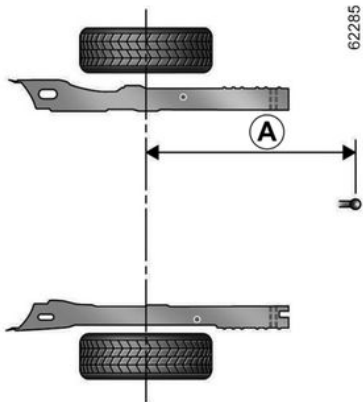

Verzija s četiri vrata:

A = maksimalno 1053 mm

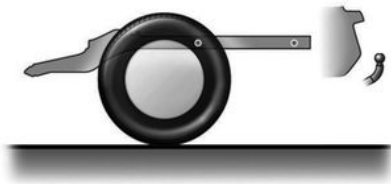

Vozila s pričvrsnim mjestima



Pristup pričvrsnim mjestima 1

Otvorite vrata da biste pristupili pričvrsnim mjestima 1.

Maksimalno dopušteno opterećenje na šipkama: 80 kg (uključujući nosivu opremu).

PRIJEVOZ PREDMETA



Za izbor opreme koja odgovara vašem vozilu predlažemo vam da potražite savjet ovlaštenog zastupnika.

Za ugradnju opreme i uvjete upotrebe, pogledajte upute za postavljanje opreme.

Preporuča se sačuvati to uputstvo zajedno s ostalom dokumentacijom vozila.



Kada se originalni krovne šipke, koje su homologirale naše tehničke službe, isporučuju s vijcima, koristite te vijke isključivo za pričvršćivanje krovnih nosača na vozilo.

PRISTUP MOTORU, RAZINE

Poklopac motornog prostora



Da biste otvorili poklopac motornog prostora, uz otvorena vrata povucite ručicu **1** koja se nalazi na lijevoj strani armaturne ploče.

Sigurnosno odbavljanje poklopca motornog prostora

Za odbavljanje lagano podignite poklopac motornog prostora i gurnite ježić **4** u smjeru strelice **A** da biste oslobodili bravicu **2**.



Prije provođenja bilo kakvih zahvata u motor-
nom prostoru morate is-
ključiti kontakt → **136**

→ **138**.

Otvaranje poklopca motornog prostora



Podignite poklopac motora i oslobodite potpornja **6** iz njegova nosača **3**; radi vlastite sigurnosti, morate ga postaviti u njegov držač **5**.

Zatvaranje poklopca motora

Provjerite da ništa niste ostavili u mo-
tornom prostoru.

Da biste zatvorili poklopac motornog
prostora, vratite potporanj **6** u njegov
držač **3**, držite poklopac motornog
prostora na sredini i spustite ga na 30
cm iznad zatvorenog položaja, a zatim
ga pustite. On se sam zatvara svojom
težinom.



Prilikom izvođenja za-
hvata u blizini motora,
motor može biti zagrijan.

Osim toga, motoventila-
tor se može uključiti u svakom tre-

nutku. Naljepnica  u motor-
nom prostoru ukazuje na to.

Opasnost od povreda.



Prilikom zahvata ispod
poklopca motornog pros-
tora, provjerite da je ruči-
ca brisača stakla u zaus-
taavljenom položaju.

Opasnost od povreda.

PRISTUP MOTORU, RAZINE



tora.

Izbjegavajte vršenje pritiska na poklopac motora: opasnost od slučajnog zatvaranja poklopca motora.



Provjerite je li poklopac motornog prostora pravilno zatvoren. Provjerite da ništa ne ometa sidrište za zabavljenje (kamenčići, krpa...).

Provjerite je li poklopac motornog prostora pravilno zatvoren.

Provjerite da ništa ne ometa sidrište za zabavljenje (kamenčići, krpa...).



Nakon svakog zahvata u motornom prostoru, provjerite da ništa niste zaboravili (krpa, alati...)

Nakon svakog zahvata u motornom prostoru, provjerite da ništa niste zaboravili (krpa, alati...)

Naime, oni mogu oštetiti motor ili prouzročiti požar.



U slučaju udarca, čak i ako se radi o blažem udarcu, u prednju ukrasnu rešetku ili poklopac motora, što prije dajte ovlaštenom zastupniku da provjeri sustav za bravljanja poklopca motora.

Motorno ulje

Opće informacije

Motor s unutarnjim izgaranjem troši ulje za podmazivanje i hlađenje pokretnih dijelova i normalno je nadolijevati ulje između dviju predviđenih zamjena.

Međutim, ako se nakon razdoblja razrađivanja motora potrošnja poveća na više od 0,5 litara na 1000 km, potražite savjet kod ovlaštenog predstavnika marke.

Učestalost zamjene ulja: povremeno provjeravajte razinu ulja, a svakako to učinite prije dužeg puta zbog opasnosti od oštećenja motora.

Provjeravanje razine ulja

Očitavanje se mora izvršavati na ravnom i nakon što je motor dulje vrijeme zaustavljen.

Kako biste saznali točnu razinu ulja i provjerili da niste prešli maksimalnu razinu (opasnost od uništenja motora), obavezna je upotreba mjernne šipke.

Ovisno o vozilu, zaslon na instrumentnoj ploči upozorava samo kada je razina ulja na minimumu.

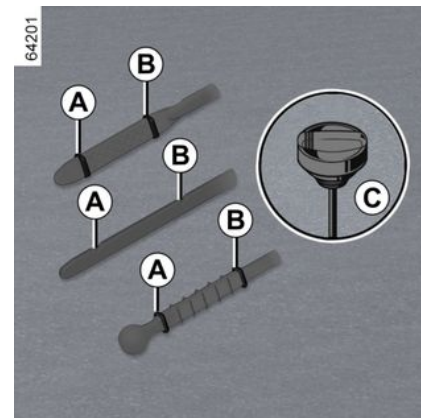

- Izvadite mjerac razine i obrišite ga čistom krpom koja ne pušta dlačice.
- gurnite mjerac do kraja (na vozilima opremljenim čepom s mjernom šipkom **C** zavrnite čep do kraja);
- ponovno izvadite mjerac;
- očitajte razinu: ona nikada ne smije pasti ispod "MINI" razine **A** ni prelaziti "MAXI" razinu **B**.

PRISTUP MOTORU, RAZINE

Nakon što je razina očitana, uronite mjerac razine do graničnika i do kraja zavijte čep-mjerac razine.



Upotrijebite nalijevno grlo ili zaštitite područje oko otvora za nadolijevanje kako biste izbjegli isjecanje motornog ulja u vrući dio motornog prostora ili osjetljive dijelove (npr. električni sklopovi).

Opasnost od požara.



Prijelaz maksimalne razine motornog ulja

Maksimalna razina punjenja **B** ne smije se prijeći ni u kojem slučaju. To bi moglo oštetiti motor i sustav protiv zagađivanja. U slučaju prekoračenja razine **MAXI**, **nemojte pokretati vozilo**, pozovite ovlaštenog zastupnika.

Nadolijevanje, punjenje, zamjena ulja

nadolijevanje/punjenje

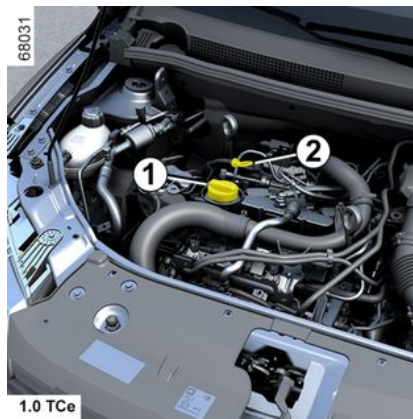

Vozilo mora biti parkirano na vodoravnoj površini, a motor zaustavljen i hladan (na primjer: prije prvog pokretanja u danu).



Prije provođenja bilo kakvih zahvata u motornom prostoru morate isključiti kontakt → 136 ili

→ 138.



Ne prelazite visinu **MAXI** razine i ne zaboravite vratiti čep **1** i mjerac **2**.

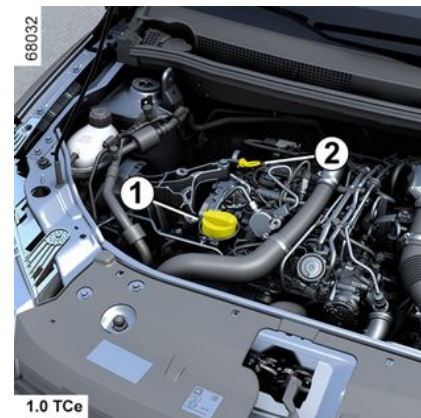

- Otpustite čep **1**;
- nadolijte (za vašu informaciju, razina između oznaka "MINI" i "MAXI" na mjernoj šipki **2** iznosi između 1,5 i 2 litre, ovisno o motoru);
- pričekajte otprilike 20 minuta kako bi ulje počelo kolati;
- provjerite razinu s pomoću mjeraca **2** (kao što je prethodno opisano).

Nakon što je razina očitana, uronite mjerac razine do graničnika i do kraja zavijte čep-mjerac razine.

PRISTUP MOTORU, RAZINE

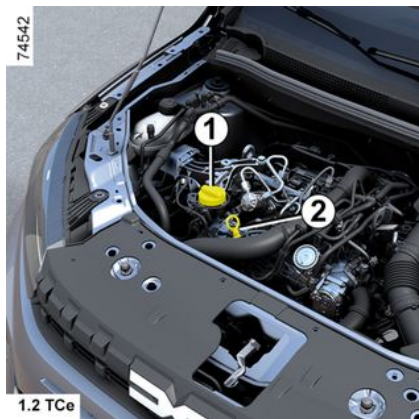
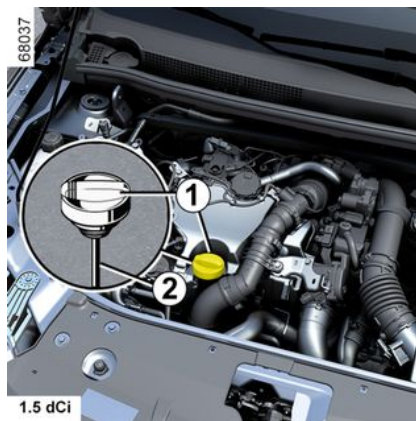
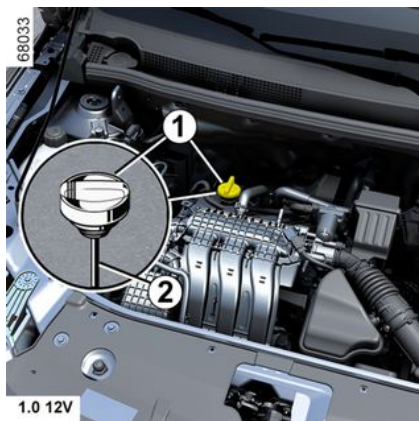

Prijelaz maksimalne razine motornog ulja

Maksimalna razina punjenja ne smije se prijeći ni u kojem slučaju. To bi moglo oštetiti motor i sustav protiv zagađivanja.

U slučaju prekoračenja razine MAXI, **nemojte pokretati vozilo** i pozovite ovlaštenog zastupnika.

Zamjena motornog ulja

Učestalost zamjene: pogledajte u knjižici održavanja vozila.

Količina ulja za zamjenu

Pogledajte knjižicu održavanja vašeg vozila ili potražite savjet Predstavnika marke.

Sustavno provjeravajte razinu motornog ulja pomoću mjerača na prethodno objašnjen način (ona nikada ne smije biti ispod oznaka mini niti iznad oznake maxi na mjeraču).

Kvaliteta motornog ulja

Pogledajte u knjižicu održavanja vašeg vozila



Nadolijevanje motornog ulja

Upotrijebite naljevno grolo ili zaštitite područje oko otvora za nadolijevanje kako biste izbjegli istjecanje motornog ulja u vrući dio motornog prostora ili osjetljive dijelove (npr. električni sklopovi).

Opasnost od požara.



Nemojte pokretati motor u zatvorenim prostorima: ispušni plinovi su otrovni.

5

PRISTUP MOTORU, RAZINE



Prilikom zahvata ispod poklopca motornog prostora, provjerite da je ručica brisača stakla u zaus-tavljenom položaju.

Opasnost od povreda.



Punjenje i/ili provjera razine ulja: prilikom dolijevanja ili provjere razine ulja, provjerite da ulje ne curi na dijelove motora.

Ne zaboravite pravilno zatvoriti čep i ponovno postaviti mjerac da biste spriječili prskanje ulja na vruće dijelove motora.

Opasnost od požara.



Prilikom izvođenja zahvata u blizini motora, motor može biti zagrijan. Osim toga, motoventilator se može uključiti u svakom tre-

nutku. Naljepnica  u motor-nom prostoru ukazuje na to.

Opasnost od povreda.



U slučaju velikog ili stalnog opadanja razine ulja, potražite savjet kod vašeg predstavnika marke.



Zamjena ulja u motoru: ako mijenjate ulje dok je motor zagrijan, pazite da se ne opečete pri istjecanju ulja.

Rashladna tekućina

Rashladno sredstvo motora s unutarnjim izgaranjem



Dok je motor isključen i vozilo je na ravnom tlu, razina **na hladno** mora biti između oznaka "MINI" i "MAXI" označenih na spremniku rashladne tekućine **1**.

Nadolijte **uz hladan motor** prije nego što razina dođe do oznake "MINI".

Učestalost provjere razine

Redovito provjeravajte razinu rashladne tekućine (može doći do značajnih oštećenja na motoru uslijed pomanjkanja rashladne tekućine).

PRISTUP MOTORU, RAZINE

Ukoliko je nadolijevanje potrebno, upotrebljavajte samo proizvode koje preporuča naša tehnička služba koji vam osiguravaju:

- zaštitu protiv zaleđivanja;
- zaštitu protiv prohrđavanja rashladnog sustava.



Niti jedan zahvat ne smije se izvoditi na rashladnom sustavu dok je motor s unutarnjim izgaranjem zagrijan.

Opasnost od opekline.

Učestalost zamjene

Pogledajte u knjižicu održavanja vašeg vozila



U slučaju velikog ili stalnog opadanja razine ulja, potražite savjet kod vašeg predstavnika marke.



Prilikom izvođenja zahvata u blizini motora s unutarnjim izgaranjem, motor može biti zagrijan.

Osim toga, motoventilator se može uključiti u svakom trenutku.

Naljepnica  u motornom prostoru ukazuje na to.
Opasnost od povreda.

Razine, filtri

Kočiona tekućina



Treba je često kontrolirati, a obvezno kada osjetite da kočioni sustav gubi na svojoj učinkovitosti.

Razina se mora provjeravati kod zaustavljenog motora i na ravnom tlu.



Prije provođenja bilo kakvih zahvata u motornom prostoru morate isključiti kontakt → 136 ili

→ 138.

Razina

Normalno je da se razina se spušta kako se obloge troše, ali nikada ne smije pasti ispod oznake upozorenja "MINI" navedene na spremniku kočione tekućine 1.

Ako želite sami provjeriti stanje istrošenosti diskova i bubnjeva, nabavite dokument u kojem je objašnjen postupak kontrole, raspoloživ na mreži ili na internet stranici proizvođača.

PRISTUP MOTORU, RAZINE



Prilikom zahvata ispod poklopca motornog prostora, provjerite da je ručica brisača stakla u zaustavljenom položaju.
Opasnost od povreda.

Nadopuna

Pri svakom zahvatu na hidrauličkom sustavu stručna osoba mora promijeniti i tekućinu.

Obavezno upotrebljavajte tekućinu koju je odobrila Tehnička služba i dolijevanje vršite iz originalno zatvorene posude.

Učestalost zamjene

Molimo pogledajte dokument o održavanju vašeg vozila.



U slučaju velikog ili stalnog opadanja razine ulja, potražite savjet kod vašeg predstavnika marke.

Uređaj za pranje stakla



Nadopuna



Dok je motor isključen, otvorite čep 2. Puniti sve dok ne budete mogli vidjeti tekućinu pa zatim vratite čep.

Ovaj spremnik napaja uređaj za pranje farova srijeda i straga, ako je vozilo njime opremljeno.

Napomena: redovito provjeravajte razinu spremnika i nadolijevajte tekućinu prije odlaska na putovanje.

Tekućina: treba koristiti isključivo tekućinu za pranje stakla koja sadrži anti-friz.

Savjetujemo vam da se obratite ovlaštenom trgovcu ili kvalificiranom stručnjaku.

Napomena: ne upotrebljavajte tvrdi vodu (opasnost od oštećenja pumpe ili stvaranja naslaga kamenca na pumpi i mlaznicama).

Mlaznice: za podešavanje visine brizgaljki uređaja za pranje vjetrobranskog stakla upotrijebite neki alat poput igle.

Filtri

Zamjena filtrirajućih dijelova (filtrar zraka, filtrar putničkog prostora, filtrar za dizelsko gorivo itd.) predviđena je u zahvatima iz održavanja po programu vašeg vozila.

Učestalost zamjene filtrirajućih komponenti: pogledajte u knjižici održavanja vašeg vozila.

Filtrar putničkog prostora

Ako vaše vozilo nije tvornički opremljeno filtrom putničkog prostora, moguće ga je naknadno ugraditi.

Obratite se Predstavniku marke.

PRISTUP MOTORU, RAZINE



Prije provođenja bilo kakvih zahvata u motor-
nom prostoru morate is-
ključiti kontakt ➔ **136**,

➔ **138**.



Prilikom zahvata ispod
poklopca motornog pros-
tora, provjerite da je ruči-
ca brisača stakla u zaus-
tavljenom položaju.

Opasnost od povreda.



Prilikom izvođenja za-
hvata u blizini motora,
motor može biti zagrijan.
Osim toga, motoventila-
tor se može uključiti u svakom tre-

nutku. Naljepnica  u motor-
nom prostoru ukazuje na to.

Opasnost od povreda.

AKUMULATOR:

Akumulator od 12 V



Akumulator **1** ne zahtijeva održavanje. **Ne smijete ga otvarati ili dodavati bilo koju tekućinu.**



Oprezno rukujte akumulatorom **1** jer sadržava sumpornu kiselinu koja ne smije doći u kontakt s očima ili kožom. Ako ipak dođe do takvog kontakta, obilno isperite vodom i po potrebi potražite savjet liječnika.

Plamen, užareni predmeti ili iskre ne smiju se naći u blizini dijelova akumulatora (opasnost od eksplozije).

Ovisno o vozilu, sustav stalno provjerava stanje napunjenosti akumulatora. Ako se isprazni, prikazuje se poruka "12V akumulator u pričuvnom režimu" na instrumentnoj ploči popraćena "Akumulator slab pokrenite motor". U tom slučaju pokrenite motor, vozite vozilo ili pričekajte da s instrumentne ploče nestane poruka.

Napomena: poruka 12V akumulator u pričuvnom režimu može se prikazati nakon 5 do 30 minuta korištenja vozila s ugašenim motorom kako bi upozorila korisnika da bi se funkcije koje troše energiju (unutarnje osvjetljenje, autoradio, navigacija, ventilacija, napajanje dodatne opreme itd.) mogle automatski isključiti.

Status razine napunjenosti akumulatora može se smanjiti, posebno ako se koristite vozilom:

- za kratka putovanja;
- u urbanom okruženju;
- na niskoj temperaturi;
- nakon duže upotrebe potrošača električne energije (radio itd.) kada je kontakt isključen.



Prije provođenja bilo kakvih zahvata u motornom prostoru morate isključiti kontakt ➔ **136**,

➔ **138**.



AKUMULATOR:



Prilikom izvođenja zahvata u blizini motora, motor može biti zagrijan.

Osim toga, motoventilator se može uključiti u svakom trenutku. Najlepnica  u motornom prostoru ukazuje na to.

Najlepnica  u motornom prostoru ukazuje na to.

Opasnost od povreda.

- **5** eksplozivni materijal;
- **6** pogledajte priručnik;
- **7** korozivni materijali.



Zbog vaše vlastite sigurnosti, kao i za pravilan rad električne opreme vozila (svjetla, brisači vjetrobranskog stakla, ABS itd.), bilo kakav zahvat na akumulatoru (skidanje, odspajanje itd.) mora izričito izvršiti osposobljeni stručnjak.

Opasnost od teških opekлина zbog strujnih udara.

Obavezno morate poštivati preporučene rokove zamjene (bez prekoračenja) kao što je navedeno u uputama za održavanje.

Akumulator je posebne vrste. Obavezno ga zamijenite istovjetnim akumulatorom.

Nazovite ovlaštenog zastupnika.



Najlepnica A

Poštujte upute na akumulatoru:

- **2** zabranjeno je pušenje i približavanje otvorenom plamenu;
- **3** obavezna zaštita očiju
- **4** držati dalje od dosega djece;

Održavanje karoserije

Pravilno održavanje je jamstvo dugovječnosti vozila. Zato se preporučuje redovito održavanje vanjske površine vozila.

Vaše se vozilo odlikuje vrlo učinkovitim tehnikama protiv prohrđavanja. Ipak, ono je jednako izloženo djelovanju različitih parametara.

5 Atmosferski uzročnici korozije

- atmosfersko zagađenje (u gradovima i industrijskim zonama);
- utjecaju sadržaja soli u atmosferi (morska područja posebice po toplom vremenu),
- utjecaju sezonskih vremenskih uvjeta i postotka vlage (sol na kolnicima zimi, voda od čišćenja ulica...).

Nesreće u prometu

Abrazivni utjecaji

Atmosferska prašina, pijesak, blato, kamenčići koji padaju od drugih vozila...

Kako biste se u potpunosti osigurali od ovih opasnosti potrebne su minimalne mjere opreza.

Ono što treba činiti

Redovito perite svoje vozilo, **dok je motor zaustavljen**, šamponima koje je odabrala naša tehnička služba (ni-

kada abrazivnim sredstvima). Prethodno temeljito isperite uređajem za pranje pod tlakom:

- mrlje od smole s drveća ili od industrijskog zagađenja;
- blato koje stvara vlažne smjese na koševima blatobrana i podvozzu;
- **ptičji izmet koji sadrži kemijske proizvode koji snažno djeluju na boju i mogu dovesti do opadanja boje;**

odmah operite vozilo kako bi se te mrlje skinule, jer ih se kasnije neće moći skinuti poliranjem;

- sol, osobito na koševima blatobrana i podvozzu, nakon vožnje u područjima gdje su bila razlivena neka kemijska topiva sredstva.

Redovito skidajte nakupine biljnog podrijetla (smole, lišće...) s vozila.

Pridržavajte se lokalnih propisa koji se odnose na pranje vozila (npr. nemojte prati vozilo na javnoj prometnici).

Poštujte razmak između vozila u slučaju vožnje po šljunčanim cestama kako biste izbjegli oštećenja na boji.

Brzo izvršite popravke ili dajte na popravak tragove u slučaju oštećenja boje kako biste spriječili širenje hrđe.

Ne zaboravite vršiti povremene kontrole ako vaše vozilo ima jamstvo protiv prohrđavanja. Pogledajte u knjižici održavanja vašeg vozila.

Tijekom pranja vozila visokotlačnim uređajem za čišćenje, poduzmite sljedeće mjere opreza:

- provjerite jesu li boja vašeg vozila, područje ili komponenta koju želite očistiti kompatibilni s tom vrstom pranja;
- tlak koji isporučuje uređaj mora biti manji od 100 bara;
- tijekom pranja, postavite mlaznicu za prskanje najmanje 15 cm od vozila i provjerite je li protok vode manji od 15 l po minuti;
- nemojte ustrajati u pranju istog područja, zahvaćenih točaka ili brtvi (opasnost od oštećenja boje, odvajanja brtvi itd.).

Ako su mehanički dijelovi, šarke itd. očišćeni, obavezno ih ponovno zaštitite raspršivanjem sredstava koja su odobrena od strane naše tehničke službe.



Odabrali smo specijalne proizvode za održavanje vašeg vozila koje ćete naći u trgovinama marke.

Ono što ne treba činiti

Prati vozilo po jakom suncu ili kada se ledi.

ČIŠĆENJE

Strugati blato ili prljavštinu bez vode.

Pustiti prljavštinu da se nakuplja.

Ostaviti hrđu da se širi nakon oštećenja uslijed slučajnih nezgoda.

Odstranjivati mrlje otapalima koja ne preporuča naša tehnička služba, a koja mogu oštetiti boju.

Voziti po snijegu i blatu bez pranja vozila, posebice koševa blatobrana i podvozja.



Odmašćivanje ili čišćenje uređajem za čišćenje pod visokim tlakom ili raspršivanje sredstava koja nije odobrila naša tehnička služba:

- mehanički dijelovi (npr. motorni prostor);
- kotači (npr. dijelovi kočionog sustava kao što su kočione čeljusti);
- karoserija;
- dijelovi sa šarkama (npr. unutrašnjost vrata);
- vanjska lakirana plastika (npr. branici).

Ovo bi moglo dovesti do opasnosti od oksidacije ili neispravnosti u radu.

Osobitosti vozila mat boje

Ova vrsta boje zahtijeva određene mjere opreza.

Ono što treba činiti

Vozilo ručno prati uz puno vode i pomoću mekane krpe ili mekane spužve...

Ono što ne treba činiti

Upotrebljavati proizvode na bazi voska (za poliranje).

Intenzivno trljati.

Vozilom prolaziti kroz četke za pranje.

Lijepiti naljepnice na boju (opasnost od tragova).



Prati vozilo uređajem za čišćenje pod visokim tlakom.

Prolazak kroz četke za pranje

Kako biste održali svoje vozilo i spriječili oštećenja, savjetujemo vam da slijedite sljedeće upute kao i one koje propisuje autopraonica:

- vratite ručicu brisača stakla u isključeni položaj ➔ 124;
- zatvoriti sve otvorne elemente i prozore;
- provjerite je li sva vanjska oprema (dodatna svjetla itd.) pravilno ugrađena u vozilo;
- uklonite antenu ako je prisutna;
- sklopite retrovizore na vratima (ako je moguće);
- skinite sve dodatke (krovne šipke, nosač bicikla itd.).

Napomena: ovisno o vozilu, nakon pranja, nemojte zaboraviti ponovno montirati antenu tako da je što više zavrnute.

Čišćenje farova, stražnjih svjetala, senzora i kamera.

Upotrijebite meku krpu ili vatu.

Ako to nije dovoljno, lagano ih namočite u vodu sa sapunicom, a zatim isperite mekom krpom ili vatom.

Završite lagano brišući mekom suhom krpom.

Nemojte upotrebljavati sredstva za čišćenje na bazi alkohola ili pribor kao što su strugači.

Čišćenje naljepnica, ukrasnih folija itd.

Ono što treba činiti

Upotrijebite meku krpu ili vatu.

Navlažite sapunom, a zatim uvijek obrišite mekom krpom ili vatom.

Završite lagano brišući mekom suhom krpom.

Ono što ne treba činiti

upotrebljavati proizvode na bazi alkohola

Upotrebljavati pribor (npr. grebalicu).

Intenzivno trljati.

ČIŠĆENJE



Prati područje uređajem za čišćenje pod visokim tlakom.

Održavanje unutarnjih obloga

Pravilno održavanje je jamstvo dugovječnosti vozila. Zato se preporučuje redovito održavanje unutrašnjosti vozila.

Mrlju valja uvijek brzo ukloniti.

Bez obzira na vrstu mrlje, upotrebljavajte **hladnu (ili mlaku) vodu s prirodnim sredstvom za pranje**.

Upotreba deterdženata (tekućine za pranje suđa, proizvoda u prahu, proizvoda na bazi alkohola...) je zabranjena.

Upotrebljavajte meku krpu.

Isperite i obrišite višak vode.

Zaslon multimedijalnog sustava

Održavanje zaslona može ovisiti o vrsti multimedijске opreme. Više informacija potražite u knjižici uputstava multimedijskog sustava.

Stakla instrumenata

(npr.: instrumentna ploča, sat, prikazivač vanjske temperature, zaslon automobila...)

Upotrijebite meku krpu ili vatu.

Ako to nije dovoljno, meku krpu (ili vatu) lagano navlažite vodom sa sapunicom te zatim isperite drugom vlažnom mekom krpom ili vatom.

Završite **lagano** brišući mekom suhom krpom.

Nemojte koristiti proizvode koji sadrže alkohol i/ili prskati tekućine na to područje.

Sigurnosni pojasevi

Pojasevi moraju biti čisti.

Upotrebljavajte ili proizvode koje je odabrala naša tehnička služba (bo-utique marke) ili mlaku vodu sa sapunom i spužvu i osušite suhom krpom.

Ne smiju se upotrebljavati deterdženti ili boje,

Tkanine (sjedala, obloge vrata...)

Redovito otprašujte tkanine.

Mrlja od tekućine

Upotrebljavajte vodu sa sapunicom.

Upijte ili lagano utapkajte (nemojte trljati) mekom krpom, isperite i upijte višak tekućine.

Krute ili ljepljive mrlje

Odmah pažljivo uklonite višak krutog ili ljepljivog materijala lopaticom (od ruba prema sredini kako se mrlja ne bi još više razmazala).

Očistite na isti način kao i mrlju od tekućine.

Osobitosti za bombone, žvakače gume

Na mrlju stavite led kako bi se ona kristalizirala te postupite na isti način kao za krutu mrlju.



Za sve savjete vezane uz održavanje unutrašnjosti i/ili za sve nezadovoljavajuće rezultate, obratite se Predstavniku marke.

Skidanje/postavljanje pomične opreme koja je tvornički postavljena na vozilo

Ako morate izvaditi pomičnu opremu kako biste očistili putnički prostor (na primjer tepihe), pazite da je prilikom ponovnog postavljanja vratite na ispravno mjesto i stranu (tepih vozača mora biti postavljen na stranu vozača...) i da je pričvrstite dijelovima koji su isporučeni zajedno s opremom (na primjer tepih vozača se uvijek pričvršćuje pričvrstnim dijelovima koji su već prethodno ugrađeni).

Dok je vozilo zaustavljeno, uvijek provjerite da vas ništa neće ometati u vož-

ČIŠĆENJE

nji (prepreka koja ometa pritiskanje papučice, zapinjanje pete na tepih itd.).

Ono što ne treba činiti

Postavljanje predmeta kao što su osvježivač zraka, mirisi i sl. se ne savjetuje u blizini uvodnika zraka jer mogu oštetiti oblogu armaturne ploče.



U putničkom prostoru upotrebljavajte opremu za čišćenje pod visokim tlakom ili sprejeve:

– bez opreza pri upotrebi, to može, između ostaloga, naštetiti ispravnom radu električnih i elektroničkih sklopova u vozilu.

GUME

Gume

Zaštita guma – kotača

Gume predstavljaju jedini kontakt između vozila i ceste, te ih je stoga neophodno držati u dobrom stanju. Obavezno se morate pridržavati lokalnog zakona o prometu.

Održavanje guma



Gume moraju biti u dobrom stanju i gazeći sloj mora imati dovoljnu dubinu profila: gume koje je odobrila naša tehnička služba imaju oznake istrošenosti **1** koje su **pokazatelji ugrađeni na više mjesta na gazećem sloju**

Kada se profilna struktura istroši sve do pokazatelja istrošenosti, **oni postaju vidljivi 2: tada je potrebno zamijeniti gume jer najveća dubina profila iznosi 1,6 mm, a to je nedovoljno za dobro prianjanje na mokrim cestama.**

Preopterećeno vozilo, prilikom dugih vožnji autocestom i posebice pri velikim vrućinama, te kod uobičajene vožnje po lošim cestama brže će potrošiti gume što će utjecati na sigurnost.



Nezgode u vožnji, kao što su “udarci u pločnik”, mogu oštetiti gume i napolatke, te poremetiti geometriju prednjeg ili stražnjeg ovjesa.

U tom slučaju, provjerite njihovo stanje kod Predstavnika marke.

Tlak u gumama

Poštujte tlak u gumama (uključujući i rezervni kotač). Provjeravajte tlak u gumama najmanje jednom mjesečno i prije svakog dužeg puta (pogledajte naljepnicu zalijepljenu na rub vozačevih vrata) → 296.



Nedovoljan tlak u gumama dovodi do prijevremene istrošenosti i do pregrijavanja guma. Na taj je način ugrožena sigurnost vozila, a moguće su i sljedeće opasnosti:

- loše držanje ceste
- opasnost od prsnuća ili otkidanja gazećeg sloja.

Tlak napuhavanja ovisi o opterećenju vozila i brzini vožnje. Podesite tlak ovisno o uvjetima upotrebe (pogledajte naljepnicu na rubu vozačevih vrata).

Vrijednosti tlaka moraju se provjeravati kada su gume hladne. Ne uzimajte u obzir veće vrijednosti tlaka koje se mogu zabilježiti za toplog vremena ili nakon vožnje pri velikoj brzini.

U slučaju kada se provjera tlaka guma ne može izvršiti na hladnim **gumama, uvećajte vrijednost tlaka za 0,2 do 0,3 bara3 PSI.**

Nikada se ne smije ispuštati zrak iz vrućih guma.

GUME



Pažnja, ukoliko nema kapice ventila ili nije dobro zavijena, to može oštetiti zabrtvljenost guma i uzrokovati opadanje tlak. Uvijek imajte čepove za ventile koji su jednaki originalnima i neka budu zavrnuti do kraja.



Vozilo opremljeno zvučnim upozoriteljem za pad tlaka u gumama

U slučaju premalo napuhane gume (probušena guma, premala

napuhanost gume itd.)  na instrumentnoj s ploči uključuje kontrolno svjetlo → 173 → 168.

Međusobna zamjena kotača

To nije preporučljivo.

Rezervni kotač

→ 302 → 305.

Zamjena guma



Radi vaše sigurnosti i sukladnosti sa zakonom. Kada ih je potrebno zamijeniti, na vozilo, na istu osovinu, postavite isključivo gume iste marke, dimenzija, vrste i profila.

Gume moraju imati nosivost i oznaku brzine najmanje jednake onima na originalnim gumama ili zadovoljavati vrijednosti koje preporučuje ovlašteni zastupnik.

Nepridržavanje ovih uputa može ugroziti vašu sigurnost i utjecati na upravljivost vašeg vozila.

Opasnost od gubitka kontrole nad vozilom.

Upotreba u zimskim uvjetima

Lanci

Iz sigurnosnih razloga, zakonski je zabranjeno postavljati lance na stražnju osovinu.

Svako postavljanje guma kojima su dimenzije veće od tvornički postavljenih onemogućava postavljanje lanaca.



Postavljanje lanaca je moguće samo na gume kojima je dimenzija jednaka onima koje su tvornički postavljene na **vaše vozilo**. Na kotače se mogu staviti lanci pod uvjetom da se koriste posebni lanci. Potražite savjet kod Predstavnik marke.

"Gume za snijeg" ili "Zimske gume"

Savjetujemo vam da vozilo opremite na sva **četiri kotača** kako biste očuvali što bolju kvalitetu prianjanja vašeg vozila.

Oprez: ove gume ponekad imaju određeni smjer rotacije i simbol maksimalne brzine na gumi koja može biti manja od maksimalne brzine vašeg vozila.

Gume s čavlima

Ova vrsta opreme može se upotrebljavati samo tijekom jednog ograničenog razdoblja koje je određeno lokalnim zakonodavstvom.

Neophodno je poštivanje ograničenja brzine određenog prema zakonu koji je na snazi.

GUME

Ovakve vrste guma moraju biti stavljene barem na dva kotača prednje osovine.

i U svakom slučaju mi vam preporučamo da potražite savjet kod vašeg Predstavnik marke koji će vas najbolje znati savjetovati po pitanju odabira opreme koja je najprikladnija za vaše vozilo.

Tlak u gumama se provjerava kada su gume hladne.

Ako se provjera tlaka u gumama ne može izvršiti na **hladnim gumama, navedene vrijednosti tlaka potrebno je uvećati za od 0,2 do 0,3 bara (ili 3 PSI). Nikada se ne smije ispuštati zrak iz vrućih guma.**

Vrijednosti tlaka napuhavanja moraju odgovarati trenutačnoj upotrebi vozila (vožnja bez opterećenja, pod opterećenjem, vožnja po autocesti...). Poštujte tlak u gumama (uključujući i rezervni kotač). Provjeravajte najmanje jednom mjesečno i prije svakog dužeg putovanja.

Ovisno o vozilu, nakon svakog ponovnog napuhavanja ili podešavanja tlaka u gumama trebali biste ponovno postaviti referentne vrijednosti tlaka u gumama → 294.

i **Vozilo opremljeno zvučnim upozoriteljem za pad tlaka u gumama**

U slučaju premalo napuhane gume (probušena guma, premala

napuhanost gume itd.)  na instrumentnoj se ploči uključuje kontrolno svjetlo → 173 → 168.

6 Tlak u gumama

Naljepnica A



Kako biste je pročitali otvorite vrata.

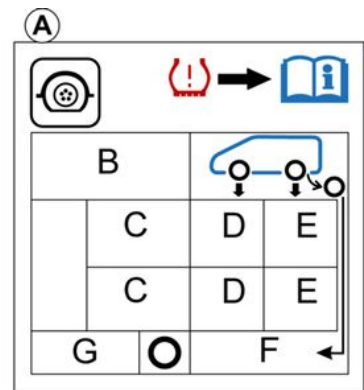

Prisutnost i položaj ovih informacija na naljepnici ovisi o verziji vozila.

B: dimenzija guma na vozilu.

C: predviđena brzina vožnje.

D: tlak napuhavanja prednjih guma

E: tlak napuhavanja stražnjih guma.

F: tlak napuhavanja gume na rezervnom kotaču.

G: dimenzija gume na rezervnom kotaču.

GUME



Vozila koja se koriste pod punim opterećenjem (najveća dopuštena masa pod opterećenjem) i koja vuku prikolicu. Maksimalna brzina mora biti ograničena na **100 km/h**, a tlak u gumama mora se povećati za **0,2 bara** → 341. Postoji opasnost od prsnuća guma.

Sigurnost guma i postavljanje lanaca: informacije o uvjetima održavanja i, ovisno o izvedbi vozila, upotrebi lanaca → 294.



Radi vaše sigurnosti i sukladnosti sa zakonom. Kada ih je potrebno zamijeniti, na vozilo, na istu osovinu, postavite isključivo gume iste marke, dimenzija, vrste i profila.

Gume moraju imati nosivost i oznaku brzine najmanje jednake onima na originalnim gumama ili zadovoljavati vrijednosti koje preporučuje Ovlašteni zastupnik.

Nepridržavanje ovih uputa može ugroziti vašu sigurnost i utjecati na upravljivost vašeg vozila.

Opasnost od gubitka kontrole nad vozilom.

SET ZA NAPUHAVANJE GUMA



6



Set služi za popravak gume oštećene na gazetnom sloju **A** predmetima manjim od 4 milimetra.

Ne popravlja sve vrste oštećenja na gumama kao što su poderotine veće od 4 milimetara ili prerezi na bočnim stijenkama gume **B** itd. Provjerite, također, da je naplatak u dobrom stanju.

Nemojte vaditi strano tijelo koje je probušilo gumu ako je ono još uvijek u gumi.



Nemojte upotrebljavati set za napuhavanje ako je guma oštećena uslijed vožnje sa probušenom

gumom.

Pažljivo pregledajte vanjske rubove guma prije svakog zahvata.

Isto tako, vožnja s nedovoljno napuhanim gumama, ispuhanim do kraja (ili probušenim) može narušiti sigurnost i gume se mogu uništiti do te mjere da ih se više neće moći popraviti.

Ovaj popravak je privremen

Ako je guma probušena, uvijek ju što prije mora pregledati (i popraviti, ako je moguće) stručna osoba.

Kod zamjene gume popravljene pomoću ovog seta, morate o tome obavijestiti stručnu osobu.

U vožnji se može osjetiti lagano vibriranje zbog prisutnosti proizvoda u gumi.



Set je homologiran samo za napuhavanje guma na vozilu koje je tvornički opremljeno tim setom.

Nikako se ne smije upotrebljavati za napuhavanje guma na drugim vozilima ili nekih drugih predmeta na napuhavanje (bova, čamac...). Prilikom upotrebe boce sa sredstvom izbjegavajte svaki dodir s kožom. Ako vam ipak nekoliko kapi padne na kožu, isperite sa većom količinom vode.

Nemojte ostavljati set za popravak na dohvata djece.

Nemojte bacati praznu bocu u prirodu. Ostavite je kod vašeg Predstavnik marke ili nadležne ustanove koja će se pobrinuti za njenu preradu.

Boca ima rok trajanja koji je naznačen na naljepnici. Provjerite datum isteka valjanosti.

Posjetite vašeg Predstavnik marke radi zamjene cijevi za napuhavanje i boce sa sredstvom za kranje guma.

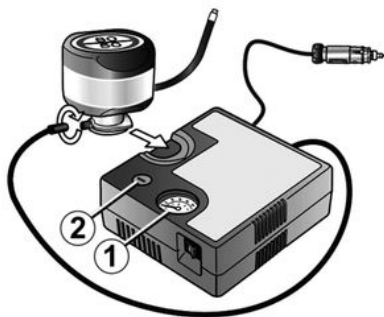

Ovisno o vozilu, u slučaju probušene gume, upotrijebite set koji se nalazi u prtljažnom prostoru ili ispod podne obloge prtljažnog prostora.

Slika možda neće odgovarati opremi koja je isporučena s vozilom.



Prije upotrebe seta, parkirajte vozilo tako da bude dovoljno udaljeno od područja prometovanja, uključite signal upozorenja, zategnite ručnu kočnicu i neka svi putnici izađu iz vozila i ostanu udaljeni od područja prometovanja.



Vozilo opremljeno zvučnim upozoriteljem za pad tlaka u gumama

U slučaju premalo napuhane gume (probušena guma, premala

napuhanost gume itd.)  na instrumentnoj se ploči uključuje kontrolno svjetlo → 173 → 168.

Uz uključen motor i zategnutu ručnu kočnicu:

- Odspojite svu dodatnu opremu pret hodno spojenu na utičnice za dodatnu opremu vozila;
- **pogledajte informacije na kompresoru u setu za napuhavanje** koji se nalazi u prtljažniku vozila i slijedite upute za upotrebu;
- napužite gumu do preporučenog tlaka → 296;
- nakon maksimalno 15 minuta zaustavite puhanje i očitajte tlak (na manometru 1).

Napomena: dok se spremnik prazni (otprilike 30 sekundi), manometar 1 nakratko će prikazati vrijednost tlaka do 6 bara, a zatim će se tlak smanjiti.

- podesite tlak: da biste ga povećali, nastavite napuhavanje s pomoću kom-

pleta. Da biste ga smanjili, pritisnite gumb 2.

Ako minimalna vrijednost tlaka od 1,8 bara nije postignuta nakon 15 minuta, popravak nije moguć. Ne vozite vozilo. Potražite savjet predstavnika marke.



U slučaju zaustavljanja na cesti, morate obavijestiti ostale sudionike u prometu o prisutnosti vašeg vozila signalnim trokutom ili nekim drugim uređajem koji je propisan lokalnim zakonima zemlje u kojoj se nalazite.

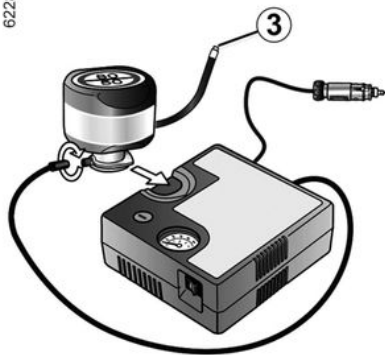

6

Kada je guma pravilno napuhana, uklonite komplet: polako odvijte nastavak za napuhavanje spremnika **3** da biste spriječili proljevanje sredstva i pohranite spremnik u plastično pakiranje da biste spriječili curenje proizvoda.



Niti jedan predmet ne smije se nalaziti oko nogu vozača jer tijekom naglog kočenja ti predmeti mogu skliznuti pod papučice i onemogućiti njihovu upotrebu.

– Zalijepite naljepnicu s uputstvima za vožnju (smještena ispod boce) na ar-

maturnu ploču, na za vozača vidljivo mjesto.

- Pospremite set.
- Po završetku prvog napuhavanja guma će i dalje puštati zrak. Kako bi se rupa začepila, morate obaviti kraću vožnju.
- Odmah pokrenite vozilo i vozite brzinom između 20 i 60 km/h kako bi se sredstvo ravnomjerno rasporedilo u gumi, a zatim se nakon 3 prijeđena kilometra zaustavite da biste provjerili tlak.
- Ako je tlak veći od 1,3 bara, ali niži od preporučenog tlaka (pogledajte oznaku koja se nalazi na rubu vrata na strani vozača), potrebno ga je prilagoditi. U suprotnom, kontaktirajte ovlaštenu servis: guma se ne može popraviti.

Mjere opreza pri upotrebi seta

Kompresor ne smije neprekidno raditi duže od 15 minuta;

Boca se mora zamijeniti nakon prve upotrebe čak i ako u njoj ostane tekućine.



Pažnja, ukoliko nema kapice ventila ili nije dobro zavijena, to može oštetiti zabrtvljenost guma i uzrokovati opadanje tlak. Uvijek imajte čepove za ventile koji su jednaki originalnima i neka budu zavrnuti do kraja.



Nakon popravka pomoću seta, ne smije se prijeći više od 200 km. Osim toga, smanjite brzinu vozila te, u svakom slučaju, nemojte prelaziti brzinu od 80 km/h. Naljepnica koju ćete morati zalijepiti na vidljivo mjesto na armaturnoj ploči vas na to podsjeća. Ovisno o zemlji ili lokalnom zakonodavstvu, guma popravljena pomoću seta za napuhavanje guma će se morati zamijeniti.

GUME

alati

Pristup alatima

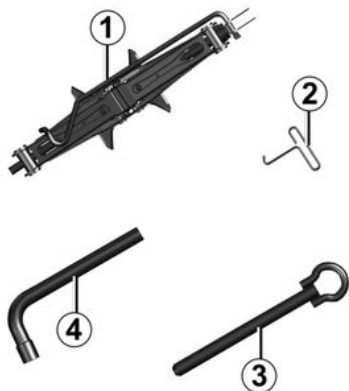

Prisutnost alata ovisi o vozilu.

Dizalica 1

Za upotrebu dizalice otpustite maticu 5. Kad pohranjujete dizalicu, pravilno je sklopiti i zamijeniti je u njezinu kućištu. Zategnite maticu 5 da biste učvrstili dizalicu.



Nikada ne ostavljajte alate razbacane u vozilu budući da postoji opasnost od naglog izbacivanja prilikom kočenja. Nakon upotrebe pazite na to da pravilno postavite alate u njihova ležišta: postoji opasnost od ozljede.

Ključ za ukrasne poklopce 2

Omogućava skidanje ukrasnih poklopac s kotača.



Prsten za vuču 3

➔ 308

Ključ za kotače 4

Može se koristiti za zatezanje ili otpuštanje vijaka kotača i prstena za vuču 3.

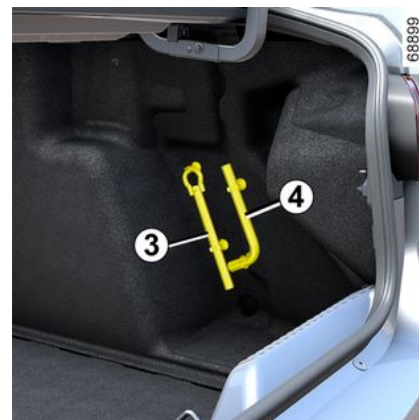

GUME



Radi vaše sigurnosti, strogo je zabranjena upotreba dizalice na način koji proizvođač nije

preporučio.

Dizalica je specifična za vozilo i koristi se za zamjenu kotača.

Ni pod kojim uvjetima ne smije se koristiti:

- na drugom vozilu;
- za popravke;
- za pristup donjoj strani vozila.

Opasnost od ozljeda

Postoji opasnost od oštećenja vozila.

Probušena guma, rezervni kotač

U slučaju probušene gume

Ovisno o vozilu, na raspolaganju imate rezervni kotač ili isporučeni komplet za napuhavanje guma → 297.



Vozilo opremljeno zvučnim upozoriteljem za pad tlaka u gumama

U slučaju premalo napuhane gume (probušena guma, premala

napuhanost gume itd.)  na instrumentnoj s ploči uključuje kontrolno svjetlo → 173 → 168.



U slučaju zaustavljanja na cesti, morate obavijestiti ostale sudionike u prometu o prisutnosti vašeg vozila signalnim trokutom ili nekim drugim uređajem koji je propisan lokalnim zakonima zemlje u kojoj se nalazite.



Ne dodirujte ispušni sustav, **postoji opasnost od opeklina.**

Rezervni kotač



On se nalazi u prtljažniku.

Za pristup rezervnom kotaču:

- otvorite vrata prtljažnika;
- ovisno o vozilu, izvadite komponente organizatora prtljažnog prostora → 276;
- podignite podnu oblogu prtljažnog prostora;
- otpustite središnje pričvršćenje **1**;
- izvadite rezervni kotač **2**.

GUME



Nikada ne ostavljajte alate razbacane u vozilu budući da postoji opasnost od naglog izbacivanja prilikom kočenja. Nakon upotrebe pazite na to da pravilno postavite alate na njihove nosače: **u suprotnom postoji opasnost od ozljede.**

Upozorenja



Ako je rezervni kotač stajao nekoliko godina, neka vaš vulkanizer provjeri da li je prikladan za daljnju upotrebu i može li biti upotrijebljen bez opasnosti.

Vozilo opremljeno rezervnim kotačem koji se razlikuje od četiri preostala kotača:

- Na vozilo nikada nemojte postaviti više od jednog rezervnog kotača.
- Kako je probušena guma šira od rezervnog kotača, visina podvozja se smanjuje.
- Rezervni kotač zamijenite što prije kotačem koji je isti kao originalni kotači na vozilu.
- Za vrijeme upotrebe ovog rezervnog kotača, što mora biti privremeno, brzina vožnje ne smije preći brzinu označenu na naljepnici na kotaču.
- Postavljanje tog kotača može promijeniti uobičajeno ponašanje vašeg vozila. Izbjegavajte nagla ubrzavanja ili usporavanja i smanjite brzinu u zavojima.
- Ako morate upotrijebiti lance za snijeg, postavite rezervni kotač na stražnju osovinu i provjerite tlak napuhavanja.

Zamjena kotača

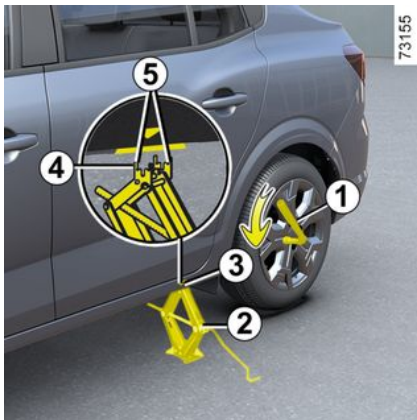

Paljenje svjetala upozorenja.

Zaustavite vozilo izvan prometnice, na ravnom čvrstom mjestu koje se ne kliže. Zategnite ručnu kočnicu i uključite brzinu (prvu ili brzinu za vožnju unazad ili stavite mjenjač u položaj **P** za vozila s automatskim mjenjačem).

Neka svi putnici izađu iz vozila i udaljite ih iz područja prometovanja.

Vozila opremljena dizalicom i ključem za kotače

Ukoliko je potrebno, skinite ukrasni poklopac kotača.

Otpustite vijke kotača s pomoću ključa za kotače **1**. Postavite ga tako da ga možete pritisnuti odozgora.



U slučaju zaustavljanja na cesti, morate obavijestiti ostale sudionike u prometu o prisutnosti vašeg vozila signalnim trokutom ili nekim drugim uređajem koji je propisan lokalnim zakonima zemlje u kojoj se nalazite.

Postavite dizalicu **2** vodoravno. Vrh dizalice **mora** biti poravnat s pragom što je moguće bliže predmetnom kotaču koji pokazuje strelica **3**.

Počnite ručno okretati dizalicu, postavljajući podlogu nosača dizalice **4** u lagano uvučeni utor ispod vozila, smješten između dva udubljenja **5** i u smjeru strelice **3**.

Nastavite zavrtati kako biste pravilno namjestili njeno podnožje (ono mora ući ispod vozila i biti poravnato okomito s glavom dizalice).

Vrtite dok se kotač ne podigne s tla.

GUME



Kako bi se izbjegla opasnost od ozljeda ili oštećenja vozila, odvijte dizalicu sve dok kotač koji se mora zamijeniti ne bude na najviše 3 centimetra od tla.

Skinite vijke i skinite kotač.

Postavite rezervni kotač na središnju glavčinu i okrećite ga kako biste podigli otvore za pričvršćenja na kotaču u skladu s onima na glavčini.

Ako su vijci isporučeni s rezervnim kotačem, upotrebljavajte isključivo te vijke.

Zategnite vijke provjerivši dobar položaj kotača na glavčini i spustite dizalicu.

Kada je kotač na tlu, snažno zategnite vijke i što je prije moguće provjerite zatezanje i tlak u gumi rezervnog kotača.



Vijak sustava protiv krađe
Ako upotrebljavate vijke za zaštitu od krađe, namjestite ih prema uputama na crtežu ugraivanom s unutarnje strane ukrasnog poklopca. (u protivnom možda nećete moći montirati ukrasni poklopac kotača).



Vozilo opremljeno zvučnim upozoriteljem za pad tlaka u gumama

U slučaju premalo napuhane gume (probušena guma, premala

napuhanost gume itd.)  na instrumentnoj s ploči uključuje kontrolno svjetlo → 173 → 168.



U slučaju probušene gume, zamijenite kotač što je prije moguće. Gumu koja se probušila stručna osoba uvijek mora pregledati (i popraviti ako je to moguće).



Nikada ne ostavljajte alate razbacane u vozilu budući da postoji opasnost od naglog izbacivanja prilikom kočenja. Nakon upotrebe pazite na to da pravilno postavite alate u njihova ležišta: postoji opasnost od ozljede.



Radi vaše sigurnosti, strogo je zabranjena upotreba dizalice na način koji proizvođač nije preporučio.

Dizalica je specifična za vozilo i koristi se za zamjenu kotača. Ni pod kojim uvjetima ne smije se koristiti:

- na drugom vozilu;
- za popravke;
- za pristup donjoj strani vozila.

Opasnost od ozljeda
Postoji opasnost od oštećenja vozila.

GUME

Ukrasni poklopci, ukrasni poklopac – kotač

Središnji ukrasni poklopac s vidljivim vijcima kotača



(npr. ukrasni poklopac 1)
Pristup vijku je izravan.

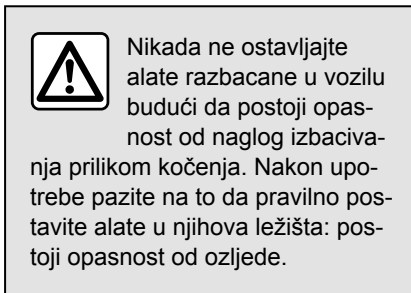

Središnji ukrasni poklopac sa skrivenim vijcima kotača

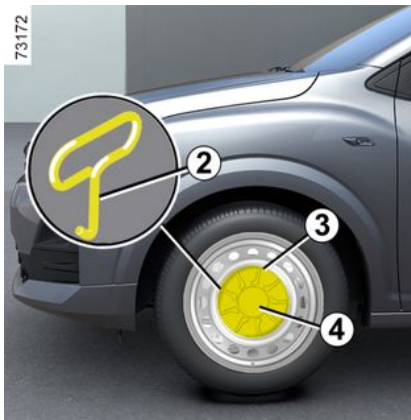

(npr. ukrasni poklopac 4)
Skinite ga ključem za ukrasne poklopce 2 tako da alat umetnete u za to predviđeno ležište 3.

Za ponovno postavljanje, okrenite ga prema naplatku i zakvačite ga.

Ukrasni poklopac s vidljivim vijcima kotača

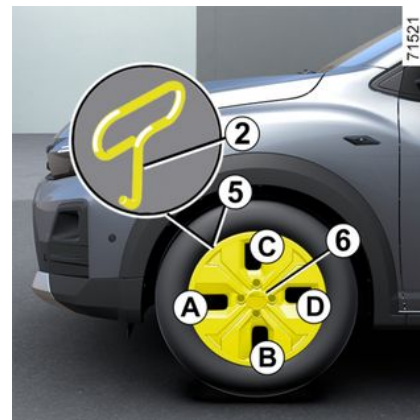

(npr. ukrasni poklopac 6)
Skinite ga ključem za ukrasne poklopce 2 tako da alat umetnete u ležište ventila 5.

Za njegovo ponovno postavljanje, okrenite ga prema naplatku i zakvačite ga. Umetnite kukice za pričvršćenje tako da započnete na strani ventila A, zatim B i C te završite na strani suprotnoj od ventila D.

6

OTKLANJANJE KVARA

Vuča: kvar

Prije vuče postavite mjenjač u neutralni položaj (položaj **N** na vozilima s automatskim mjenjačem),

Otključavanje stupa upravljača

Umetnite ključ u bravu za pokretanje, okrenite ga u položaj "Uključeno" ON **2** ili, ovisno o vozilu, s karticom u području putničkog prostora, pritisnite gumb za pokretanje motora **u trajanju od približno dvije sekunde** bez pritiskanja papučice kočnice → **136** → **138**

Postavite ručicu u neutralan položaj (položaj **N** za vozila opremljena automatskim mjenjačem).

Stup upravljača se deblokira i funkcije dodatne opreme se napajaju: možete upotrebljavati svjetla na vozilu (pokazivače smjera, stop svjetla itd.). Noću vozilo mora biti osvijetljeno.

Ovisno o vozilu, na instrumentnoj se ploči prikazuje poruka "Stalni kontakt uključen".

Ako je sigurnosni pojas vozača zakopčan, otkopčajte ga.

Otvorite vozačeva vrata.

Otpustite parkirnu kočnicu dok pritišćete papučicu kočnice → **150**. Upozora-

vajuće  svjetlo nestaje s instrumentne ploče ili, ovisno o vozilu, a "Akti-

virajte parkirnu kočnicu" na instrument ploči prikazuje se poruka).

Zatvorite vrata vozača i ne zaključavajte vozilo (ovisno o vozilu, mora biti uključen način "Stalni kontakt uključen").

Ovisno o vozilu, nakon dovršetka vuče pritisnite gumb za pokretanje motora i držite ga dulje od dvije **sekunde** bez pritiskanja papučice kočnice (opasnost od pražnjenja akumulatora). S instrumentne ploče nestaje poruka "Stalni kontakt uključen".

Obavezno treba poštivati važeće zakonske propise vezane za vuču vozila. Ako vaše vozilo vuče drugo vozilo, ne prelazite maksimalno dopušteno vučno opterećenje za vaše vozilo → **341**.

Vuča vozila s automatskim mjenjačem i mehaničkom ručicom

Vozilo prevozite na vozilu vučne službe ili ga vucite s podignutim prednjim kotačima.

Iznimno, vozilo možete vući sa sva četiri kotača na tlu, isključivo u načinu vožnje prema naprijed, s ručicom mjenjača u položaju za prazni hod **N**, na najveću udaljenost od 80 km pri maksimalnoj brzini od 25 km/h.



Ostavite karticu u vozilu tijekom vuče.

Opasnost od blokade stupa upravljača.



Prilikom pokretanja, ako ručica ostane zaglavljena u položaju **P**, kada pritisnete papučicu kočnice (npr. zbog kvara akumulatora), moguće je ručno otpustiti ručicu da bi se pogonski kotači deblokirali. Da biste to učinili, otkvačite podnožje manžete i pritisnite tipku **1** istovremeno pritišćući tipku **2** na ručici kako biste je otključali i prebacili u položaj **N**.

67949

OTKLANJANJE KVARA

Što prije se obratite ovlaštenom zastupniku.

Upotrebljavajte isključivo prednja 3 i stražnja 7 vučna mjesta (nikada poluosovine ili neki drugi dio vozila). Vučne točke mogu se upotrebljavati samo za vuču. Ni u kojem slučaju one ne smiju služiti za izravno ili neizravno pozivanje vozila.



Kad je motor zaustavljen, servo upravljač i sustav za pomoć pri kočenju nisu djelatni.

Pristup vučnim mjestima

Prednje mjesto za vuču

(ovisno o vozilu)

Pritisnite područje **A** za izvlačenje gornjeg dijela vratašca

Ili, ovisno o vozilu, umetnite ravni alat u područje **B** kako biste lakše otvorili vratašca **5**.

Zategnite prsten za vuču 4 do kraja: prvo rukom koliko ide, a završite blokirajući ga ključem za kotače

Upotrebljavajte samo prsten za vuču **4** i ključ za kotače → **301**.

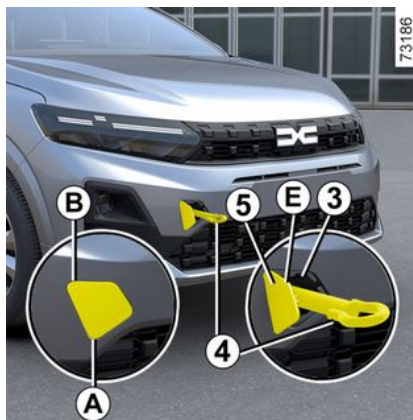

Stražnje mjesto za vuču

(ovisno o vozilu)

Pritisnite područje **C** da biste skinuli gornji dio poklopca, zatim umetnite plosnati odvijač u područje **D** da biste otvorili poklopac **6**.

Zategnite prsten za vuču 4 do kraja: prvo rukom koliko ide, a završite blokirajući ga ključem za kotače

Upotrebljavajte samo prsten za vuču **4** i ključ za kotače → **301**.

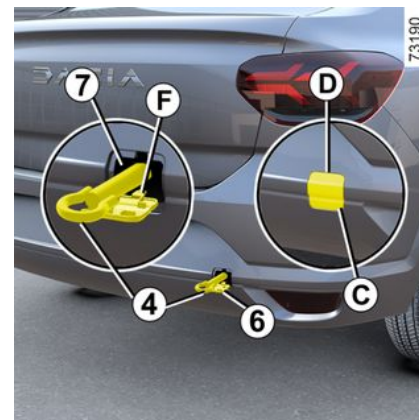

Montaža vratašca 5 i 6.

Nakon upotrebe, otpustite prsten za vuču **4** i pritisnite vratašca **5** u području **E** kako biste ga zaključali.

- Otpustite prsten za vuču **4**;
- postavite kuku **F** u ležište;
- pritisnite područje **G**

OTKLANJANJE KVARA

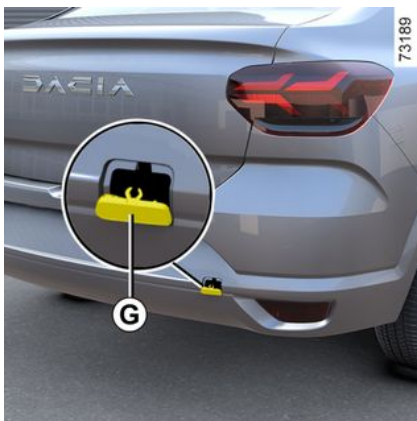

Provjerite je li prsten za vuču pravilno pričvršćen.
Opasnost od gubitka vučenog objekta.



– Upotrijebite čvrstu vučnu polugu. U slučaju upotrebe užeta ili sajle (ukoliko to zakon dopušta), vozilo koje se vuče mora biti sposobno kočiti.

- Ne smije se vući vozilo kojem je smanjena sposobnost vožnje.
- Izbjegavajte trzanja pri ubrzavanju ili kočenju koja bi mogla oštetiti vozilo.
- U svakom slučaju, preporučuje se da ne prelazite **25 km/h**.



Nikada ne ostavljajte alate razbacane u vozilu budući da postoji opasnost od naglog izbacivanja prilikom kočenja.



Kad je motor zaustavljen, servo upravljač i sustav za pomoć pri kočenju nisu djelatni.



Tijekom vuče ključ ostavite u bravi paljenja, odnosno karticu ostavite u vozilu (ovisno o vozilu).

Opasnost od blokade stupa upravljača.

Vuča ili izvlačenje vozila kamionom s platformom

7-1529



OTKLANJANJE KVARA



Strogo je zabranjeno vući vaše vozilo s prednjim kotačima na tlu. Prije vuče ili transporta na platformi, pridržavajte se sljedećih uputa:

- Morate se pridržavati uvjeta vuče koji se primjenjuju u zemlji u kojoj se nalazite;
- uz karticu u putničkom prostoru pritisnite gumb za pokretanje motora;
- postavite komandu stupnja prijenosa u položaj **N**: otpušta se parkirna kočnica;
- pritisnite gumb za pokretanje motora na dulje od dvije sekunde. Funkcije dodatne opreme se napajaju: možete se koristiti funkcijama svjetla vozila (kontrolna svjetla upozorenja, kočiona svjetla itd.). Noću svjetla vozila moraju biti uključena;

– nakon što završite s vučom, pritisnite gumb za pokretanje motora na dulje od dvije sekunde (opasnost od pražnjenja akumulatora).

Akumulator: otklanjanje kvara

Kako biste izbjegli svaku mogućnost iskrenja

- Provjerite jesu li potrošači energije (stropna svjetla itd.) isključeni prije odspajanja ili ponovnog spajanja akumulatora;
- prilikom punjenja, isključite punjač prije spajanja ili odspajanja akumulatora;
- nemojte stavljati nikakve metalne predmete na akumulator jer to može izazvati kratki spoj na priključcima;
- uvijek pričekajte najmanje jednu minutu nakon isključenja motora za odspajanje akumulatora;
- nakon ponovnog postavljanja nemojte zaboraviti ponovno spojiti priključne polove akumulatora.



Prije provođenja bilo kakvih zahvata u motornom prostoru morate isključiti kontakt ➔ 136 ili

➔ 138.

Priključivanje punjača akumulatora

Punjač mora biti kompatibilan s akumulatorom nominalnog napona 12 volti.

Ne odspajajte akumulator dok motor radi. **Slijedite uputstva za upotrebu proizvođača punjača za akumulator koji koristite.**



Neki akumulatori imaju osobitosti kada je u pitanju punjenje. Obratite se ovlaštenom predstavniku

marke.

Izbjegavajte svaku opasnost od iskrenja koje bi moglo dovesti do trenutne eksplozije te akumulator punite na dobro prozračivanim mjestima.

Postoji opasnost od teških ozljeda.

OTKLANJANJE KVARA



Vrlo oprezno rukujte akumulatorom jer on sadrži sumpornu kiselinu koja ne smije doći u kontakt s očima ili kožom. Ako do takvog kontakta dođe, obilno isperite vodom. Po potrebi, potražite savjet liječnika.

Plamen, užareni predmeti ili iskre ne smiju se naći u blizini dijelova akumulatora (**opasnost od eksplozije**).

Prilikom izvođenja zahvata u blizini motora, motor može biti zagrijan. Osim toga, motoventilator se može uključiti u svakom trenutku.

Naljepnica  u motornom prostoru ukazuje na to.

Opasnost od ozljeda

Pokretanje motora s akumulatorom iz nekog drugog vozila

Ako za pokretanje vozila želite upotrijebiti akumulator iz drugog vozila, nabavite odgovarajuće električne kabele (velikog presjeka) kod ovlaštenog zastupnika ili, ako već imate kabele za pokretanje motora, provjerite njihovu ispravnost.

Oba akumulatora moraju imati isti nominalni napon: 12 V. Kapacitet akumulatora koji daje struju mora imati kapacitet (amper-sat, Ah) najmanje jednak kapacitetu akumulatora koji tu struju prima.

Provjerom potvrdite da nema kontakta između dva vozila (opasnost od kratkog spoja prilikom spajanja pozitivnih polova) i da je ispražnjeni akumulator pravilno spojen. Isključite kontakt na vašem vozilu.

Pokrenite motor vozila koje daje struju, neka radi na srednjem broju okretaja.

Napomena: na verziji Hybrid, kako se akumulatoru ne može izravno pristupiti, potrebno je koristiti udaljene priključke koji se nalaze u motornom prostoru.



Nemojte upotrebljavati Hybrid vozilo za pokretanje "12 V" akumulatora u nekom drugom vozilu. Električna energija u pomoćnom "12 V" akumulatoru u Hybrid vozilu nije dovoljna za ovaj postupak.

Postoji opasnost od oštećenja vozila.

Akumulator od "12 V" u motornom prostoru

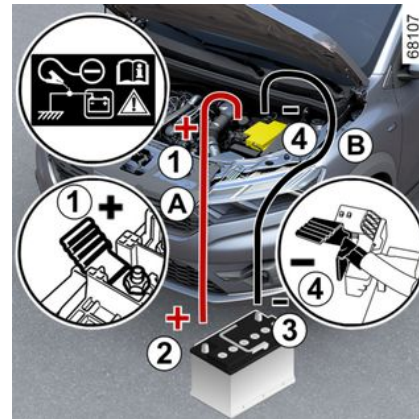

(verzija s izgaranjem)

Priključite pozitivni kabel (+) **A** na priključak (+) **1** ispražnjenog akumulatora, a zatim na priključak (+) **2** akumulatora koji daje struju.

Pričvrstite negativni kabel (-) **B** na priključak (-) **3** akumulatora koji daje struju, a zatim na priključak (-) **4** ili, ovisno o vozilu (-) **5**, ispražnjenog akumulatora.

OTKLANJANJE KVARA

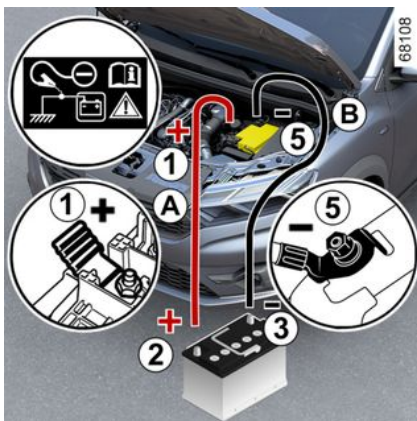

Pokrenite motor kao i obično. Čim motor počne raditi, odspojite kabele **A** i **B** obrnutim redoslijedom (**4 - 3 - 2 - 1**) ili, ovisno o vozilu, (**5 - 3 - 2 - 1**).



Provjerite da nema kontakta između kabela **A** i **B** te da pozitivni kabel **A** nije u kontaktu s bilo kojom metalnom komponentom u vozilu koja daje struju.

Opasnost od teških ozljeda i/ili oštećenja vozila.



Ovisno o vozilu, u slučaju kvara na akumulatoru (odspojen, ispražnjen akumulator itd.) mora se izvršiti ponovno postavljanje kuta kola upravljača → 114.

FAROVI, SVJETLA; ZAMJENA ŽARULJA

Vanjsko osvjjetljenje: zamjena žarulja

Prednji farovi: zamjena žarulja

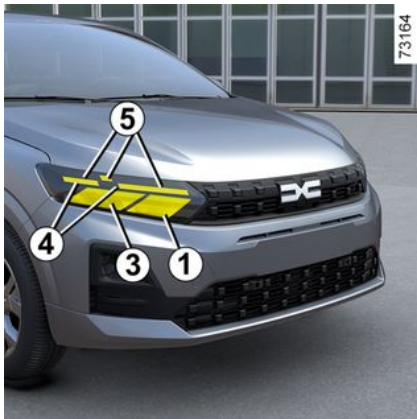

Glavno dugo svjetlo 1

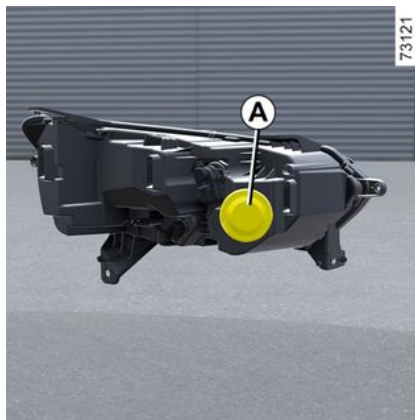

Uklonite poklopac **A**.

Otkvačite utikač **2**, izvadite sklop iz ležišta, a zatim izvadite žarulju.

Vrsta žarulje: H7.

Prije zamjene žarulje pažljivo zabilježite njen položaj u kućištu. Nakon zamjene provjerite je li zamjenska žarulja u istovjetnom položaju u kućištu. Zakačite poklopac.

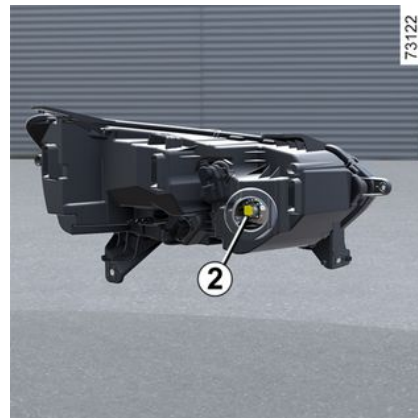

Kratka svjetla 3 (LED)

Potražite savjet kod Predstavnik marke.

Dnevno svjetlo / pozicijsko svjetlo 4 (LED)

Potražite savjet kod Predstavnik marke.

Pokazivači smjera 5 (LED)

Potražite savjet kod Predstavnik marke.

FAROVI, SVJETLA; ZAMJENA ŽARULJA



Prilikom izvođenja zahvata u blizini motora, motor može biti zagrijan. Osim toga, motoventilator se može uključiti u svakom trenutku. Najlepnica  u motornom prostoru ukazuje na to. **Opasnost od povreda.**

Prednja svjetla za maglu 6



Zbog smanjene mogućnosti pristupa, savjetujemo vam da zamjenu tih žarulja prepustite ovlaštenom servisu.



- Pridite do držača žarulje tako da otkvačite preklop 7;
- okrenite nosač žarulja za četvrtinu okretaja;
- izvadite žarulju.

Vrsta žarulje: H16LL.

Dodatni farovi

Ako svoje vozilo želite opremiti svjetlima za maglu, obratite se ovlaštenom zastupniku.

Stražnja svjetla i pokazivači smjera



Pozicijska svjetla / stop svjetla, svjetla pokazivača smjera i svjetla za vožnju unazad

Otpustite vijak 1, a zatim izvadite sklop stražnjih svjetala iz vozila.



Žarulje su pod tlakom i mogu eksplodirati kod zamjene. **Opasnost od povreda.**

FAROVI, SVJETLA; ZAMJENA ŽARULJA

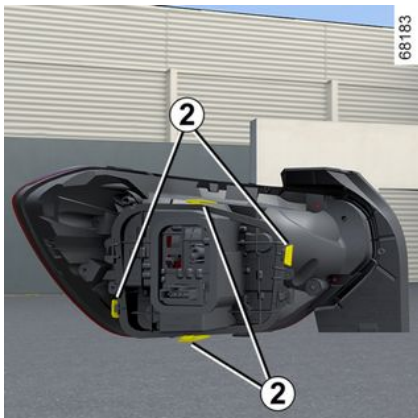

Povucite jezičce **2** da biste otkvačili držač žarulje.

Za postavljanje, postupite u obrnutom smjeru pazeći da ne oštetite ožičenje.

Provjerite da je završeno ručica dobro.



U skladu sa zakonom na snazi ili radi mjera predostrožnosti, od ovlaštenog zastupnika nabavite kutiju prve pomoći koja sadrži komplet žarulja i komplet osigurača.

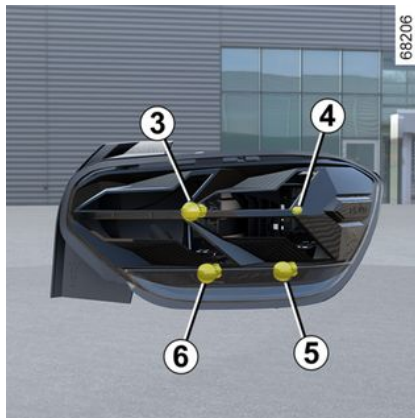

3. Pozicijsko svjetlo / stop svjetlo

Vrsta žarulje **3: P21/5W.**

4. Pozicijsko svjetlo

Vrsta žarulje **4: W5W.**

5. Svjetlo za vožnju unazad

Vrsta žarulje **5: P21W.**

6. Pokazivač smjera

Vrsta žarulje **6: PY21W.**

Budući da je potrebno skinuti oblogu stražnjeg branika, obratite se ovlaštenom zastupniku.

7. Pozicijsko svjetlo / svjetlo za maglu

Vrsta žarulje **7: P21W.**

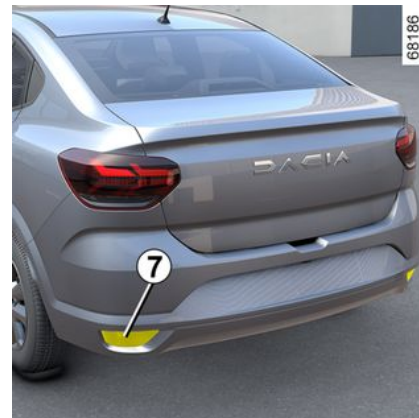

Treće stop svjetlo 8

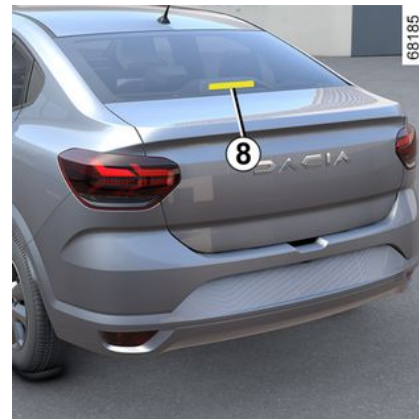

Žarulja **9** trećeg stop svjetla **8** dostupna je kroz prtljažnik.

FAROVI, SVJETLA; ZAMJENA ŽARULJA

Vrsta žarulje **9: W16W.**



Svjetla registarske pločice **12**

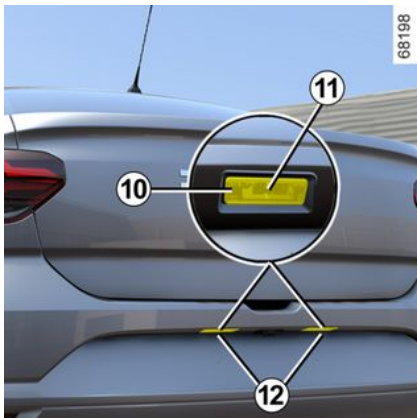

Otkvačite svjetlo **12** pritiskanjem jezičca **10** uz pomoć plosnatog odvijača ili sličnog alata.

Otkvačite razdjelnik **11** i izvadite žarulju **13**.

Vrsta žarulje: **W5W.**

LED svjetla registarske pločice 12.

(ovisno o vozilu)

Potražite savjet kod Predstavnika marke.



Pokazivači smjera **14**

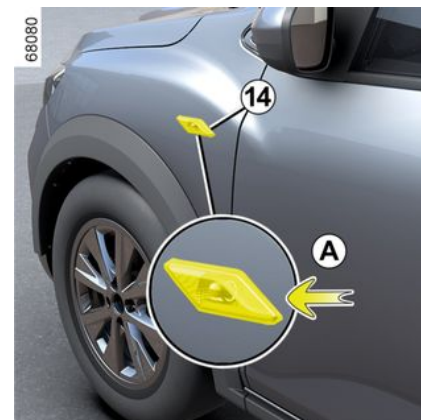

Otkvačite pokazivač smjera **14** uz pomoć plosnatog odvijača ili sličnog alata postavljenog na **A** i pokazivač smjera pomaknite prema vanjskoj strani vozila.

Za četvrtinu okretaja (pokret **B**) okrenite držač žarulje **15** i izvadite žarulju **16** (pokret **C**).

FAROVI, SVJETLA; ZAMJENA ŽARULJA

68081

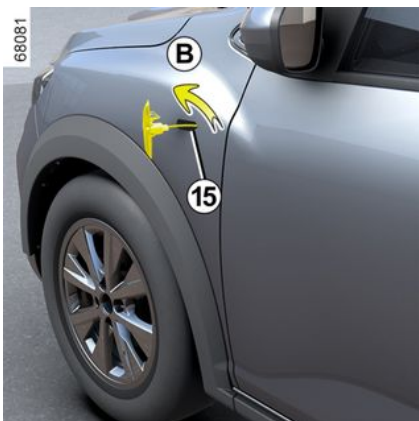

Vrsta žarulje: WY5W.

68082

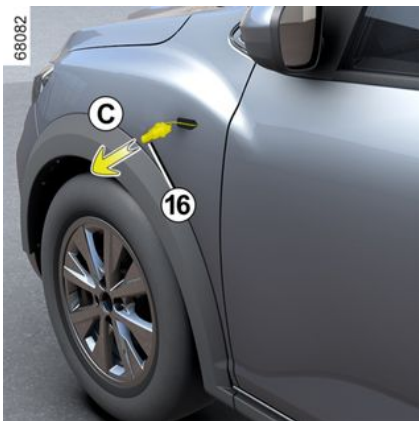

Zamijenite žarulju i postavite pokazivač smjera.

318 - Praktični savjeti

Unutarnja svjetla: zamjena žarulja

Prednje stropno svjetlo 1



- Otkvačite staklo 2 s pomoću alata kao što je plosnati odvijač na A;
- otkvačite i otpustite nosač žarulje 3 s pomoću jezičaka 4.
- Izvadite žarulju koju želite promijeniti.

Vrsta žarulje 5: W5W.



Ponovno postavljanje

- Zakvačite staklo 2 za nosač žarulje 3;
- gurnite i završite stropno svjetlo 1 dok ne čujete zvuk zaključavanja;
- Provjerite jesu li unutarnja svjetla pravilno namještena i dobro završena.



Žarulje su pod tlakom i mogu eksplodirati kod zamjene.
Opasnost od povreda.

FAROVI, SVJETLA; ZAMJENA ŽARULJA

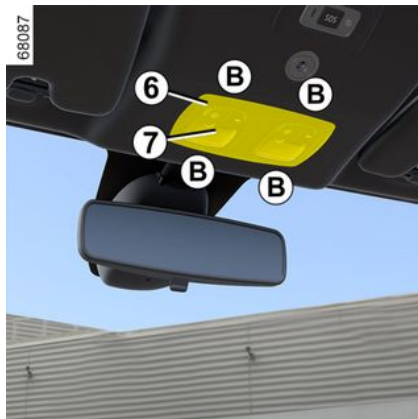

Prednja svjetla za čitanje 6

(ovisno o vozilu)

- Otkvačite staklo 7 (s pomoću alata kao što je plosnati odvijač na **B**);
- otkvačite i otpustite nosač žarulje **8** s pomoću jezičaka **9**.
- Izvadite žarulju koju želite promijeniti.

Vrsta žarulje 10: W5W.

Ponovno postavljanje

- Zakvačite staklo 7 za nosač žarulje **8**;
- umetnite blok svjetala za čitanje **6** dok ne začujete zvuk zaključavanja;
- Pazite da je blok svjetala za čitanje pravilno namješten i dobro zabravljen.

FAROVI, SVJETLA; ZAMJENA ŽARULJA

6

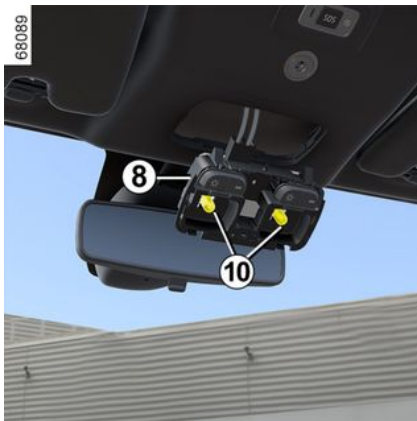

Stražnje svjetlo za čitanje 11

(ovisno o vozilu)

320 - Praktični savjeti

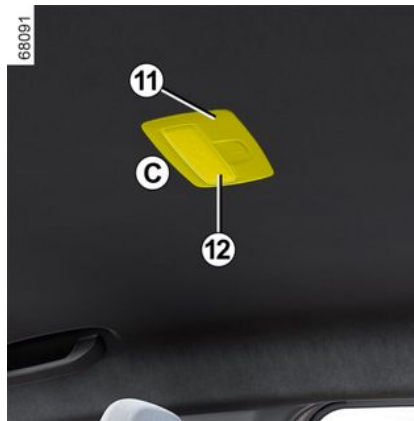

- Otkvačite staklo **12** s pomoću alata kao što je plosnati odvijač na **C**;
- otkvačite i otpustite nosač žarulje **13** s pomoću jezičaka **14**.
- Izvadite žarulju koju želite promijeniti.

Vrsta žarulje 15: W5W.



Ponovno postavljanje

- Zakvačite staklo **12** za nosač žarulje **13**;
- Umetnite blok svjetala za čitanje **11** dok ne začujete zvuk zaključavanja;
- Pazite da je blok svjetala za čitanje pravilno namješten i dobro zabravljen.

FAROVI, SVJETLA; ZAMJENA ŽARULJA



Stražnje stropno svjetlo 16

(ovisno o vozilu)

Uz pomoć plosnatog odvijača ili sličnog alata otkvačite stražnje stropno svjetlo **16** pritišćući jezičac koji se nalazi s jedne strane stropnog svjetla da biste pristupili žarulji.

Vrsta žarulje 16: W5W.

Svjetlo u pretincu za odlaganje 17

(ovisno o vozilu)

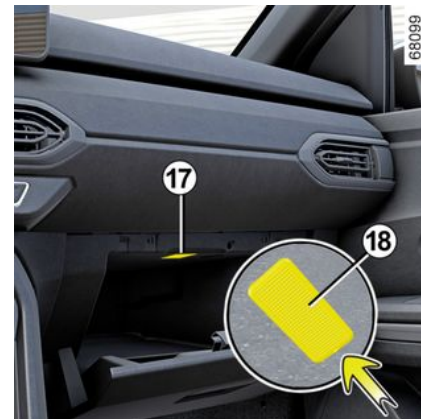

Otkvačite svjetlo **17** pritiskom na jezičac **18** uz pomoć plosnatog odvijača ili sličnog alata da biste nagnuli svjetlo prema unutrašnjosti kućišta.

Odspojite svjetlo.

Vrsta žarulje 17: W5W.

Svjetlo prtljažnika 19

Otkvačite svjetlo **19** s pomoću plosnatog odvijača ili sličnog alata pritiskom na jezičac **20** da biste pomaknuli svjetlo prema unutrašnjosti prtljažnika.

Odspojite svjetlo.

Oslobodite staklo **21** i pristupite žarulji **22**.

Vrsta žarulje 22: W5W.

FAROVI, SVJETLA; ZAMJENA ŽARULJA

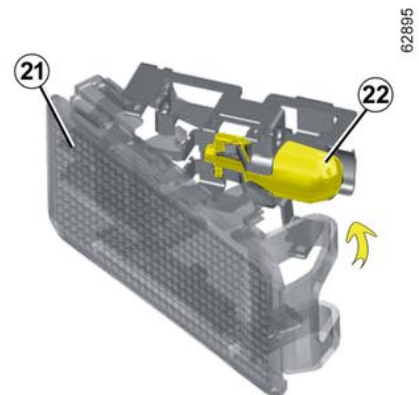
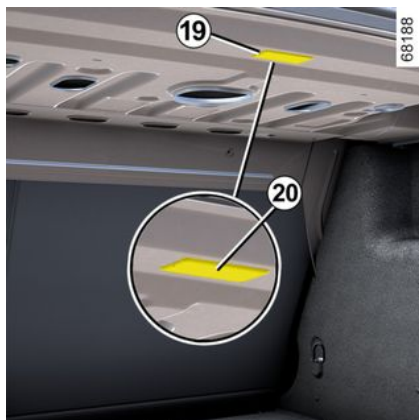

METLICE BRISAČA: ZAMJENA

Zamjena metlica brisača stakla 2



Da biste zamijenili brisače, prvo ih morate postaviti u servisni položaj **B**.

Motor radi ili je kontakt uključen:

- pomaknite ručicu **1** dvaput zaredom u položaj **A** (jedan pokret): metlice brisača stakla zaustavit će se u položaju **B** udaljenom od poklopca motornog prostora;
- podignite ručicu brisača stakla **3**;
- spustite jezičac **4**, a zatim skinite metlicu **2**.

Ponovno postavljanje

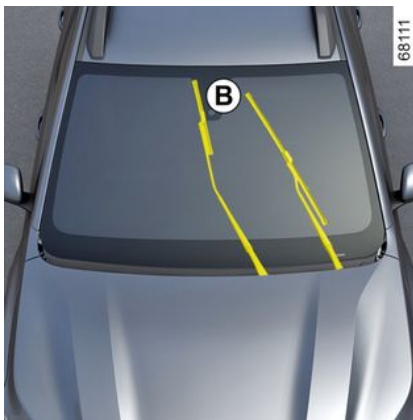

Da biste ponovno postavili metlicu brisača **2**, umetnite je u njeno ležište u ručici **3**, a zatim je zakvačite sve dok ne začujete klik. Provjerite da li je pričvršćenje metlice dobro.

Za vraćanje metlica u spuštenu položaj provjerite jesu li preklopljene na vjetrobranskom staklu, zatim postavite ručicu **1** u položaj **A** (jedno brisanje): metlice brisača stakla sklopit će se u poklopac motornog prostora.

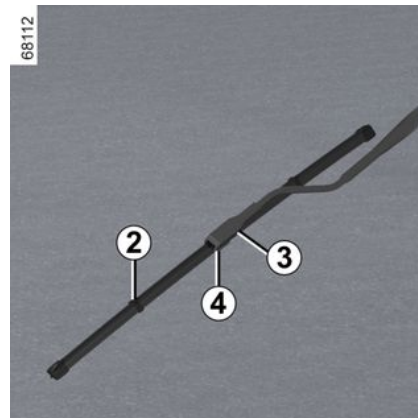

Provjeravajte stanje metlica brisača stakla. Njihov vijek trajanja ovisi o vama:

- redovito čistite metlice, vjetrobransko staklo i stražnje staklo s vodom sa sapunicom;
- ne upotrebljavajte ih kada su vjetrobransko i stražnje staklo suhi;
- odvojite ih od vjetrobranskog stakla ili stražnjeg stakla ako dugo nisu bili u upotrebi.

OSIGURAČI

Pretnac s osiguračima



U slučaju da neki električni uređaj ne radi, provjerite stanje osigurača.

Otkvačite pokrov **A** s pomoću utora **1** ili, ovisno o vozilu, otkvačite pokrov **B** s pomoću utora **2**.

Hvataljka 3

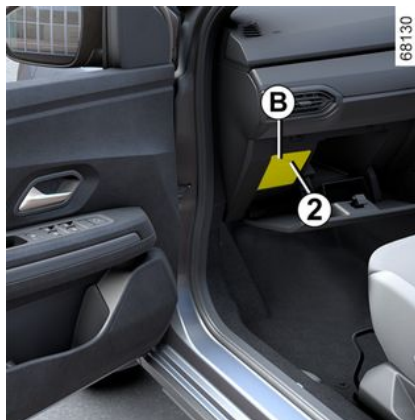

Odvojite osigurač uz pomoć hvataljke **3**, koja se nalazi sa stražnje strane vratašca **A** ili **B**.

Kako biste ga izvadili iz izvlačka, pomaknite ga u stranu kliznim pokretom. Ne preporuča se upotreba slobodnih mjesta za osigurače.

 Radi sukladnosti s važećim zakonom ili kao mjeru opreza, od ovlaštenog zastupnika nabavite kutiju prve pomoći koja sadrži komplet žarulja i komplet osigurača.

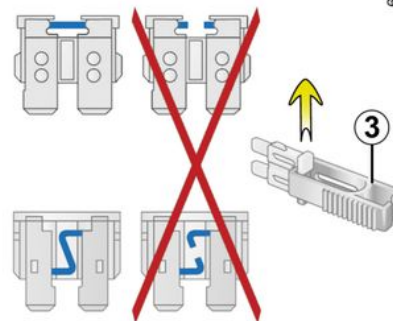

Provjerite osigurač na koji se kvar odnosi i **po potrebi ga zamijenite osiguračem istih karakteristika kao izvorni osigurač**.

Osigurač prevelike snage mogao bi izazvati pregrijavanje električne mreže (opasnost od požara) u slučaju prevelike potrošnje nekog dijela opreme.

LPG osigurač u kućištu osigurača A ili B

OSIGURAČI

Osigurač za LPG: Prekid kruga LPG-a ili prekid kruga LPG-a i benzinskog goriva.



Prilikom izvođenja zahvata u blizini motora, motor može biti zagrijan.

Osim toga, motoventilator se može uključiti u svakom trenutku.



Naljepnica u motornom prostoru ukazuje na to.

Opasnost od povreda.

Namjena osigurača

(prisutnost osigurača ovisi o razini opreme vozila)



Zvučni upozoritelj



Prednji podizač stakla, električna prednja stakla



Stražnji električni podizači stakla



Stop svjetla, centralna jedinica putničkog prostora



Stropno svjetlo, svjetlo prtljavnika



Priključak multimedijalnog sustava



Utičnica kuke za vuču



Pumpa uređaja za pranje vjetrobranskog stakla, komande na upravljaču



Pokazivači smjera, centralna jedinica putničkog prostora



Upaljač za cigarete, utičnica za dodatnu opremu



Grijani retrovizori



Komanda za podešavanje električnih retrovizora



LPG



Za identifikaciju osigurača upotrebljavajte naljepnicu s namjenom osigurača koja se nalazi u pretincu za odlaganje. Određene osigurače treba mijenjati samo kvalificirani stručnjak. Ti osigurači nisu navedeni na naljepnici.

Zahvate obavljajte samo na osiguračima koji se nalaze na naljepnici.

PREDOPREMA ZA AUTORADIO



Ako vaše vozilo nije opremljeno audio sustavom, imate predopremu koja se sastoji od prostora za:

- prednjih zvučnika **1** i **2**;
- stražnjih zvučnika **3**.

Za ugradnju opreme potražite savjet Predstavnik marke.

- i** – U svakom slučaju, vrlo je važno slijediti uputstva proizvođača za ugradnju opreme.
- – Karakteristike nosača i ožičenja (dostupnih u mreži marke) variraju ovisno o razini opreme vašeg vozila i o modelu vašeg autoradija. Kako biste saznali njihov kataloški broj, potražite savjet Predstavnik marke.
 - Sve zahvate na strujnim krugovima vašeg vozila moraju obavljati ovlašteni zastupnici: pogrešno priključen sustav može dovesti do oštećenja električne opreme i/ili komponenti koje su na nju priključene.



Električna i elektronička dodatna oprema

Prije postavljanja ove vrste dodatne opreme (ovo osobito vrijedi za odašiljače/prijemnike: frekvencijski pojas, razina snage, položaj antene itd.), provjerite je li kompatibilna s vozilom. Potražite savjet Predstavnik marke.

Prije spajanja dodatne opreme u utičnicu, provjerite premašuju li zahtjevi opreme maksimalnu snagu napajanja odobrenu za utičnicu → 269 → 259. **Opasnost od požara.**

Sve radove na električnom i/ili elektroničkom krugu vozila smije izvoditi samo kvalificirani stručnjak. Svako nepravilno spajanje i/ili ugradnja električne/elektroničke dodatne opreme koju nije odobrio proizvođač može uzrokovati:

- oštećenje električne i/ili elektroničke opreme;
- oštećenje komponenti povezanih s njom;
- prikupljanje i korištenje podataka o vozilu;
- narušavanje privatnosti (izmjena, brisanje ili neopravdani pristup osobnim podacima);
- poništavanje odobrenja za početak upotrebe.

Opasnost od teške nesreće. Rizik od narušavanja privatnosti.

Ako ubuduće imate ugrađenu električnu opremu, morate znati nazivnu vrijednost i položaj odgovarajućeg osigurača.

Upotreba dijagnostičkog priključka

Korištenje elektroničke dodatne opreme na dijagnostičkoj utičnici može uzrokovati ozbiljne smetnje u elektroničkim sustavima vozila i/ili uzrokovati narušavanje privatnosti (izmjena, brisanje ili neopravdani pristup osobnim podacima). Radi vaše sigurnosti, savjetujemo vam da upotrebljavate isključivo elektroničku dodatnu opremu koju je odobrio proizvođač; potražite savjet kod ovlaštenog zastupnika. **Opasnost od teške nesreće. Rizik od narušavanja privatnosti.**

Naknadno postavljanje opreme

Ukoliko želite ugraditi dodatnu opremu na vozilo: potražite savjet Predstavnik marke. Osim toga, kako biste osigurali ispravan rad vašeg vozila i izbjegli svaku opasnost da vaša sigurnost bude ugrožena, savjetujemo vam da upotrebljavate posebnu opremu koja je prilagođena vašem vozilu i jedina za koju vam jamstvo daje proizvođač.

Ako upotrebljavate polugu protiv krađe, pričvrstite ju isključivo na papučicu kočnice.

Ometanje u vožnji

Na strani vozača upotrebljavajte isključivo tepihe prikladne za vaše vozilo, koji se pričvršćuju na prethodno ugrađena pričvršćenja, te redovito provjeravajte njihovo pravilno pričvršćenje. Nemojte postavljati više tepiha jedan na drugi. **To može ometati rad papučica.**

SMETNJE U RADU

Ovi savjeti će vam pomoći da sami brzo i privremeno otklonite kvar; iz sigurnosnih razloga, što prije potražite savjet kod Predstavnik marke.

Upotreba kartice	MOGUĆI UZROCI	ŠTO UČINITI
Kartica ne zaključava niti otključava vrata.	Istrošena baterija kartice.	Zamijenite bateriju. I dalje ćete moći zaključavati/otključavati i pokretati vozilo → 42 i → 136 ili → 138.
	Upotreba uređaja koji rade na istoj frekvenciji kao kartica (mobilni telefon...).	Zaustavite rad uređaja ili upotrijebite ugrađeni ključ → 42.
	Vozilo se nalazi na području s jakim elektromagnetskim zračenjem.	Upotrijebite ključ koji je ugrađen u karticu → 42.
	Akumulator vozila je ispražnjen.	
	Na instrumentnoj ploči prikazuje se poruka "Staviti karticu u zonu + START".	Stavite karticu u područje za postavljanje → 138, a zatim pritisnite gumb START.
	Vozilo je pokrenuto.	Dok je motor uključen, nije moguće zaključati/otključati vozilo s pomoću kartice. Isključite kontakt.
Desinkronizacija kartice.	Otključajte vrata na strani vozača umetanjem ključa ugrađenog u karticu u bravu na vratima → 42, a zatim karticu postavite na područje za postavljanje → 138 i pritisnite tipku START da biste sinkronizirali karticu.	

Upotreba daljinskog upravljača	MOGUĆI UZROCI	ŠTO UČINITI
Daljinski upravljač ne otključava ili ne zaključava vrata.	Istrošena baterija kartice.	Upotrijebite ključ.
	Upotreba uređaja koji funkcioniraju na istoj frekvenciji kao daljinski upravljač (mobilni telefon i sl.).	Zaustavite rad uređaja ili upotrijebite ključ.

SMETNJE U RADU

Upotreba daljinskog upravljača	MOGUĆI UZROCI	ŠTO UČINITI
	<p>Vozilo se nalazi na području s jakim elektromagnetskim zračenjem. Akumulator se ispraznio.</p> <p>Vozilo je pokrenuto.</p> <p>Desinkronizacija daljinskog upravljača.</p>	<p>Zamijenite bateriju. I dalje ćete moći zaključavati, otključavati i pokretati vozilo ➔ 42 i ➔ 136 ili ➔ 138.</p> <p>Dok je motor uključen, nije moguće zaključati/otključati vozilo s pomoću ključa. Isključite kontakt.</p> <p>Otključajte vozačeva vrata pomoću ključa u bravi, a zatim pokrenite motor za sinkronizaciju daljinskog upravljača.</p>
Pokrenite elektropokretač	MOGUĆI UZROCI	ŠTO UČINITI
<p>Kontrolna svjetla na instrumentnoj ploči su slaba ili se ne pale, elektropokretač se ne okreće.</p>	<p>Kleme akumulatora nisu dobro zategnute ili su odspojene ili oksidirane.</p> <p>Baterija je prazna ili ne radi.</p> <p>Neispravan strujni krug.</p>	<p>Ponovno ih zategnite, spojite ili očistite ako su oksidirale.</p> <p>Spojite drugu bateriju na neispravnu bateriju ➔ 311 ili po potrebi zamijenite bateriju.</p> <p>Ne gurajte vozilo dok je stup upravljača zabravljen.</p> <p>Potražite savjet kod Predstavnika marke.</p>
<p>Motor se ne pokreće.</p>	<p>Nisu ispunjeni uvjeti za pokretanje motora.</p> <p>Kartica slobodne ruke ne radi.</p>	<p>➔ 136 ili ➔ 138.</p> <p>Umetnite karticu u za to predviđen prorez na središnjoj konzoli.</p> <p>➔ 136 ili ➔ 138.</p>

SMETNJE U RADU

Pokrenite elektropokretač	MOGUĆI UZROCI	ŠTO UČINITI
Broj okretaja u slobodnom hodu dok je vozilo zaustavljeno, a motor hladan, je povišen.	Ovo nije nužno neispravnost na vozilima s benzinskim motorom. Uzrok može biti povećanje temperature motora.	Broj okretaja motora u slobodnom hodu bi se trebao smanjiti nakon otprilike jedne minute. U protivnom, to može biti posljedica drugog kvara. Nazovite ovlaštenog zastupnika.
Motor se ne može zaustaviti.	Kartica nije otkrivena. Elektronički problem.	Umetnite karticu u za to predviđen prorez na središnjoj konzoli. Dulje pritisnite gumb za pokretanje. Pritisnite gumb za pokretanje motora 3 puta brzo ili ga pritisnite i zadržite.
Stup upravljača ostaje zabavljen.	Upravljač je blokiran. Neispravan električni strujni krug.	Pomičite upravljač istovremeno pritišćući gumb za pokretanje motora (ili upotrijebite ključ za kontakt, ovisno o vozilu) ➔ 136 . Potražite savjet kod Predstavnik marke.

U vožnji	MOGUĆI UZROCI	ŠTO UČINITI
Vibracije.	Gume su loše napuhane, loše izbalansirane ili su oštećene.	Provjerite tlak u gumama: ako to nije uzrok, neka ih provjeri ovlašten zastupnik.
Bijeli dim iz ispušnog sustava.	U verziji vozila s dizelskim motorom ovo nije nužno neispravnost. Dim možda nastaje uslijed regeneracije filtra krutih čestica. Ovo nije nužno neispravnost na vozilima s benzinskim motorom. Ovisno o klimatskim uvjetima (hladnoća, vlaga zraka itd.), moguće je stvaranje dima prilikom naglog ubrzavanja vozila.	➔ 156 Smanjite broj okretaja motora i izbjegavajte nagla ubrzavanja kako bi dim postepeno nestao. U protivnom, to može biti posljedica drugog kvara. Potražite savjet kod Predstavnik marke.
Dim ispod poklopca motornog prostora.	Kratki spoj ili curenje u rashladnom sustavu.	Zaustavite vozilo, udaljite se od njega i pozovite Predstavnik marke.

SMETNJE U RADU

U vožnji	MOGUĆI UZROCI	ŠTO UČINITI
Pali se kontrolno svjetlo tlaka ulja: u zavojima ili kod kočenja kasni s gašenjem ili ostaje upaljen pri ubravanju. Upravljač postaje tvrd.	Razina ulja je preniska. Premali tlak ulja Pregrijavanje servo uređaja.	Nadolijte motorno ulje → 281. Zaustavite vozilo: nazovite Predstavnika marke. Pažljivo vozite pri smanjenoj brzini, pazite na razinu sile koja je potrebna na kolu upravljača za okretanje kotača.
	Kvar motorića električne pomoći. Kvar na sustavu pomoći.	Potražite savjet kod Predstavnika marke.
Motor se pregrijava. Kazaljka pokazivača temperature rashladne tekućine nalazi se u području upozorenja i pali se kontrolno svjetlo STOP .	Motoventilator u kvaru. Istjecanje vode.	Zaustavite vozilo, isključite motor i potražite savjet Predstavnika marke. Provjerite spremnik rashladne tekućine: trebala bi sadržavati tekućinu. Ako je nema, potražite što prije savjet vašeg Predstavnika marke.
Vrenje u spremniku rashladne tekućine.	Mehanički kvar: oštećena brtva glave motora.	Zaustavite motor. Nazovite ovlaštenog zastupnika.

SMETNJE U RADU



Hladnjak: u slučaju značajnog pomanjkanja rashladne tekućine imajte na umu da ne smijete nadolijevati hladnu rashladnu tekućinu dok je motor vruć. Nakon svakog zahvata na vozilu kada je potrebno pražnjenje, pa čak i djelomično, rashladnog sustava, on se mora napuniti novom mješavinom u ispravnom omjeru. Podsjećamo vas da je obavezna upotreba proizvoda koje je odabrala naša tehnička služba.

Električni uređaji	MOGUĆI UZROCI	ŠTO UČINITI
Brisač stakla ne radi.	Zalijepljene metlice brisača.	Odljepite metlice prije upotrebe brisača.
	Neispravan električni strujni krug.	Potražite savjet kod Predstavnik marke.
	Oštećeni osigurač.	Zamijenite osigurač ili ga dajte zamijeniti → 324.
Brisač stakla se više ne zaustavlja.	Kvar na električnim komandama.	Potražite savjet kod Predstavnik marke.
Brži rad pokazivača smjera.	Pregorjela stražnja žarulja.	→ 315
Svjetla pokazivača smjera više ne rade.	Neispravan električni strujni krug ili komanda.	Potražite savjet kod Predstavnik marke.
	Oštećeni osigurač.	Zamijenite osigurač ili ga dajte zamijeniti → 324.
Farovi se ne uključuju ili se više ne isključuju.	Neispravan električni strujni krug ili komanda.	Potražite savjet kod Predstavnik marke.
	Oštećeni osigurač.	Zamijenite osigurač ili ga dajte zamijeniti → 324.

SMETNJE U RADU

Električni uređaji	MOGUĆI UZROCI	ŠTO UČINITI
Tragovi kondenzacije u farovima ili stražnjim svjetlima.	Tragovi kondenzacije na svjetlima normalna su pojava koja je povezana s promjenama temperature i vlažnosti. U tom slučaju tragovi postupno nestaju kada su svjetla uključena.	
Paljenje kontrolnog svjetla nekorištenja prednjih sigurnosnih pojaseva nije u skladu sa zakopčanim pojasevima.	Neki predmet je umetnut između ploče poda i sjedala i ometa rad senzora.	Uklonite sve predmete ispod prednjih sjedala.

INFORMACIJE O VOZILU

jama korisnim za rad na vozilu u slučaju nesreće.

Osigurajte da je oznaka **A** uvijek vidljiva i prisutna na vjetrobranskom i na stražnjem staklu.

Svaka preinaka ili oštećenje oznake sprečava pristup informacijama.



Identifikacijska pločica motora, karakteristike motora

Identifikacija motora

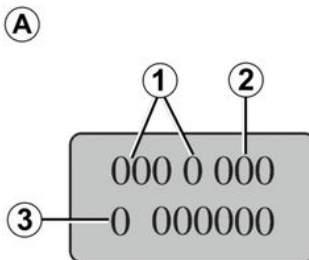

Podaci koji se nalaze na pločici motora u području **A** moraju biti navedeni u svim vašim pismima ili narudžbama.

(smještaj ovisi o modelu motora)

1. Model motora.
2. Oznaka motora.
3. Serijski broj motora.

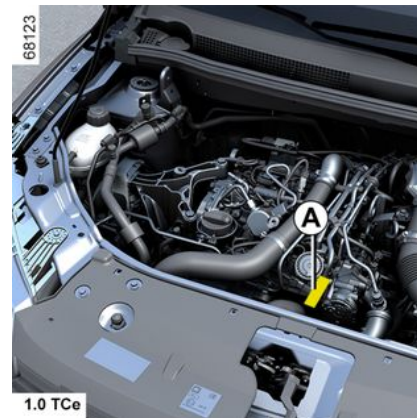

INFORMACIJE O VOZILU

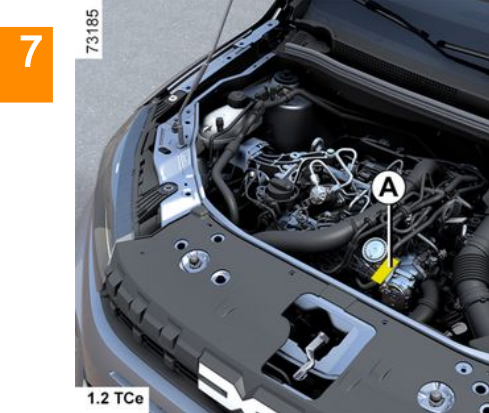

INFORMACIJE O VOZILU

Karakteristike motora

Verzije	1.0 12V	1.0 TCe		1.2 TCe	1.5 dCi
Model motora (naveden na pločici motora)	B4D	H4Dt	H5D	H5Ft	K9K Turbo
Zapremnina motora (cm ³)	999			1 198	1 461
Vrsta goriva Oktanski broj	Benzin Ključno je upotrebljavati bezolovni benzin s oktanskim brojem koji odgovara broju navedenom na oznaci pričvršćenoj na vratašca spremnika goriva ➔ 128 .			Dizel Naljepnica na vratašcima spremnika goriva pokazuje vam koja su goriva dopuštena.	
Svjećice	Upotrebljavajte samo one svjećice koje odgovaraju motoru vašeg vozila. Njihova vrsta mora biti navedena na naljepnici u motornom prostoru. U protivnom kontaktirajte predstavnika marke. Ugradnja svjećica koje nisu navedene može dovesti do oštećenja vašeg motora.			-	

INFORMACIJE O VOZILU

Karakteristike motora

Verzije	1.0 12V	1.0 TCe		1.2 TCe	1.5 dCi
Model motora (naveden na pločici motora)	B4D	H4Dt	H5D	H5Ft	K9K
Zapremnina motora (cm ³)	999		1 198		1 461
Vrste goriva koje odgovaraju europskim normama i koje su kompatibilne s motorima vozila prodanih u Europi (u svim ostalim slučajevima potražite savjet kod predstavnika marke).	<p>E5</p> <p>Bezolovni benzin u skladu sa normom EN 228 koji sadrži do 5 % etanola u obujmu.</p> <p>E10</p> <p>Bezolovni benzin u skladu sa normom EN 228 koji sadrži do 10 % etanola u obujmu.</p>		<p>B7 Dizel gorivo u skladu s normom EN 590 koje sadrži do 7 % metilne ester masne kiseline u obujmu.</p> <p>B10 Dizel gorivo u skladu s normom EN 16734 koje sadrži do 10 % metilne ester masne kiseline u obujmu.</p> <p>XTL Parafinsko dizel gorivo u skladu s normom EN 15940 koje sadrži do 7 % metilne ester masne kiseline u obujmu.</p>		

INFORMACIJE O VOZILU

Dimenzije (u metrima)

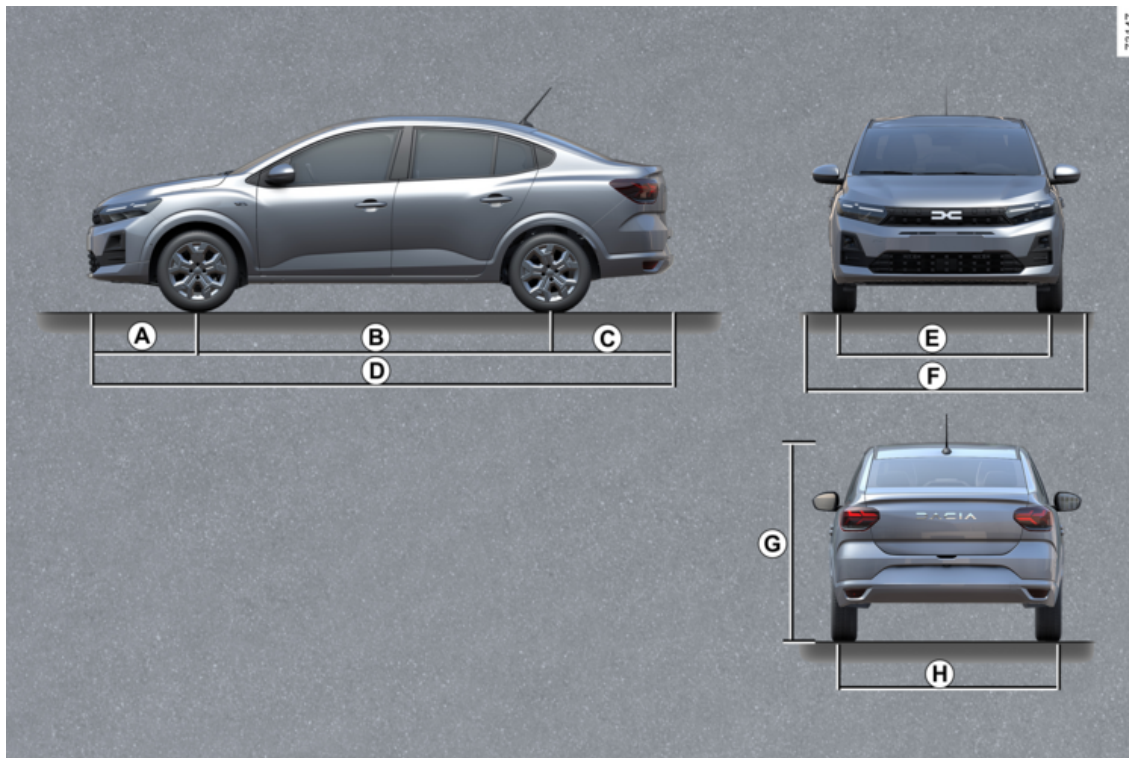

INFORMACIJE O VOZILU

	Verzija s četiri vrata
A	0.819
B	2.649
C	0.928
D	4.396
E	1,526 ili, ovisno o vozilu, 1,536
F	1,848 do 2,007 – 1,848 s preklopljenim retrovizorima; – 2,007 s rasklopljenim retrovizorima.
G	1,501 na prazno
H	1,520 ili, ovisno o vozilu, 1,530

7

INFORMACIJE O VOZILU

Mase (u kg)

Navedene mase vrijede za osnovno vozilo bez dodatne opreme: one se razlikuju ovisno o opremi vašeg vozila. Obratite se ovlaštenom zastupniku.

Verzija s četiri vrata	
Najveća dopuštena masa pod opterećenjem (MMAC) Najveća dopuštena masa vozila (MMTA) Najveća dopuštena ukupna masa (MTR)	Mase su navedene na identifikacijskoj pločici vozila. ➔ 334
Masa prikolice s kočnicom *	izračunava se putem formule: MTR - MMAC
Masa prikolice bez kočnice *	550 kg
Dopušteno opterećenje vučnog priključka *	75 kg
Dopuštena masa na krovu	➔ 278

* Vučno opterećenje (Vuča stambene prikolice, čamca, itd.)

Vuča je zabranjena kada vrijednost MTR – MMAC iznosi nula ili kada MTR je jednaka nuli (ili nije navedena) na pločici proizvođača.

- Važno je poštivati vučno opterećenje koje dozvoljava lokalni zakon i ono određeno zakonom o prometu. Za sve prilagodbe opreme za vuču obratite se ovlaštenom zastupniku.
- U slučaju vuče vozilom, **ne smije se prekoračiti najveća dopuštena ukupna masa (vozilo + prikolica)**. Ipak se tolerira:
 - prekoračenje MMTA straga ne veće od 15 %,
 - prekoračenje MMAC do 10 % ili 100 kg (ovisno koje se od ta dva ograničenja prvo dostigne).

U oba slučaja maksimalna brzina vozila s prikolicom ne smije prelaziti 100 km/h, a tlak u gumama mora se povećati za 0,2 bara (3 psi).

- Izlazne karakteristike motora i radne karakteristike na kosini smanjuje se s povećanjem nadmorske visine. Preporučamo vam smanjivanje maksimalnog opterećenja za 10 % na 1 000 metara, te za dodatnih 10 % svakih narednih 1 000 metara.

REZERVNI DIJELOVI I POPRAVCI

Originalni rezervni dijelovi izrađeni su pod strogim tehničkim uvjetima i redovito se ispituju. Na taj način, oni imaju najmanje istu razinu kvalitete kao i oni koji se tvornički ugrađuju u nova vozila.

Stalnom upotrebom originalnih rezervnih dijelova, sigurni ste da ćete sačuvati sve radne karakteristike vašeg vozila. Osim toga, popravci obavljeni u Mreži marke s originalnim rezervnim dijelovima su pod jamstvom prema uvjetima koji se nalaze na poleđini radnog naloga.

LISTOVI ZA ODRŽAVANJE PO PROGRAMU

VIN:

Datum:	Kilometri (km):	Br. fakture:	Komentari/razno
Vrsta zahvata: Servisni pregled <input type="checkbox"/> <input type="checkbox"/>		Pečat	
Kontrola protiv prohrđavanja: OK <input type="checkbox"/> Nije OK* <input type="checkbox"/>			
Datum:	Kilometri (km):	Br. fakture:	Komentari/razno
Vrsta zahvata: Servisni pregled <input type="checkbox"/> <input type="checkbox"/>		Pečat	
Kontrola protiv prohrđavanja: OK <input type="checkbox"/> Nije OK* <input type="checkbox"/>			
Datum:	Kilometri (km):	Br. fakture:	Komentari/razno
Vrsta zahvata: Servisni pregled <input type="checkbox"/> <input type="checkbox"/>		Pečat	
Kontrola protiv prohrđavanja: OK <input type="checkbox"/> Nije OK* <input type="checkbox"/>			

* Vidi određenu stranicu

LISTOVI ZA ODRŽAVANJE PO PROGRAMU

VIN:

Datum:	Kilometri (km):	Br. fakture:	Komentari/razno
Vrsta zahvata: Servisni pregled <input type="checkbox"/> <input type="checkbox"/>		Pečat	
Kontrola protiv prohrđavanja: OK <input type="checkbox"/> Nije OK* <input type="checkbox"/>			
Datum:	Kilometri (km):	Br. fakture:	Komentari/razno
Vrsta zahvata: Servisni pregled <input type="checkbox"/> <input type="checkbox"/>		Pečat	
Kontrola protiv prohrđavanja: OK <input type="checkbox"/> Nije OK* <input type="checkbox"/>			
Datum:	Kilometri (km):	Br. fakture:	Komentari/razno
Vrsta zahvata: Servisni pregled <input type="checkbox"/> <input type="checkbox"/>		Pečat	
Kontrola protiv prohrđavanja: OK <input type="checkbox"/> Nije OK* <input type="checkbox"/>			

* Vidi određenu stranicu

7

LISTOVI ZA ODRŽAVANJE PO PROGRAMU

VIN:

Datum:	Kilometri (km):	Br. fakture:	Komentari/razno
Vrsta zahvata: Servisni pregled <input type="checkbox"/> <input type="checkbox"/>		Pečat	
Kontrola protiv prohrđavanja: OK <input type="checkbox"/> Nije OK* <input type="checkbox"/>			
Datum:	Kilometri (km):	Br. fakture:	Komentari/razno
Vrsta zahvata: Servisni pregled <input type="checkbox"/> <input type="checkbox"/>		Pečat	
Kontrola protiv prohrđavanja: OK <input type="checkbox"/> Nije OK* <input type="checkbox"/>			
Datum:	Kilometri (km):	Br. fakture:	Komentari/razno
Vrsta zahvata: Servisni pregled <input type="checkbox"/> <input type="checkbox"/>		Pečat	
Kontrola protiv prohrđavanja: OK <input type="checkbox"/> Nije OK* <input type="checkbox"/>			

* Vidi određenu stranicu

LISTOVI ZA ODRŽAVANJE PO PROGRAMU

VIN:

Datum:	Kilometri (km):	Br. fakture:	Komentari/razno
Vrsta zahvata:		Pečat	
Servisni pregled <input type="checkbox"/> <input type="checkbox"/>			
Kontrola protiv prohrđavanja:			
OK <input type="checkbox"/> Nije OK* <input type="checkbox"/>			
Datum:	Kilometri (km):	Br. fakture:	Komentari/razno
Vrsta zahvata:		Pečat	
Servisni pregled <input type="checkbox"/> <input type="checkbox"/>			
Kontrola protiv prohrđavanja:			
OK <input type="checkbox"/> Nije OK* <input type="checkbox"/>			
Datum:	Kilometri (km):	Br. fakture:	Komentari/razno
Vrsta zahvata:		Pečat	
Servisni pregled <input type="checkbox"/> <input type="checkbox"/>			
Kontrola protiv prohrđavanja:			
OK <input type="checkbox"/> Nije OK* <input type="checkbox"/>			

* Vidi određenu stranicu

7

LISTOVI ZA ODRŽAVANJE PO PROGRAMU

VIN:

Datum:	Kilometri (km):	Br. fakture:	Komentari/razno
Vrsta zahvata: Servisni pregled <input type="checkbox"/> <input type="checkbox"/>		Pečat	
Kontrola protiv prohrđavanja: OK <input type="checkbox"/> Nije OK* <input type="checkbox"/>			
Datum:	Kilometri (km):	Br. fakture:	Komentari/razno
Vrsta zahvata: Servisni pregled <input type="checkbox"/> <input type="checkbox"/>		Pečat	
Kontrola protiv prohrđavanja: OK <input type="checkbox"/> Nije OK* <input type="checkbox"/>			
Datum:	Kilometri (km):	Br. fakture:	Komentari/razno
Vrsta zahvata: Servisni pregled <input type="checkbox"/> <input type="checkbox"/>		Pečat	
Kontrola protiv prohrđavanja: OK <input type="checkbox"/> Nije OK* <input type="checkbox"/>			

* Vidi određenu stranicu

LISTOVI ZA ODRŽAVANJE PO PROGRAMU

VIN:

Datum:	Kilometri (km):	Br. fakture:	Komentari/razno
Vrsta zahvata: Servisni pregled <input type="checkbox"/> <input type="checkbox"/>		Pečat	
Kontrola protiv prohrđavanja: OK <input type="checkbox"/> Nije OK* <input type="checkbox"/>			
Datum:	Kilometri (km):	Br. fakture:	Komentari/razno
Vrsta zahvata: Servisni pregled <input type="checkbox"/> <input type="checkbox"/>		Pečat	
Kontrola protiv prohrđavanja: OK <input type="checkbox"/> Nije OK* <input type="checkbox"/>			
Datum:	Kilometri (km):	Br. fakture:	Komentari/razno
Vrsta zahvata: Servisni pregled <input type="checkbox"/> <input type="checkbox"/>		Pečat	
Kontrola protiv prohrđavanja: OK <input type="checkbox"/> Nije OK* <input type="checkbox"/>			

* Vidi određenu stranicu

7

KONTROLA PROTIV PROHRĐAVANJA

U slučaju da je nastavak jamstva uvjetovan popravkom, on je naveden u nastavku.

VIN:

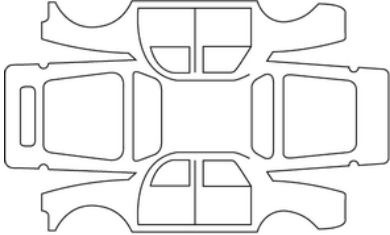
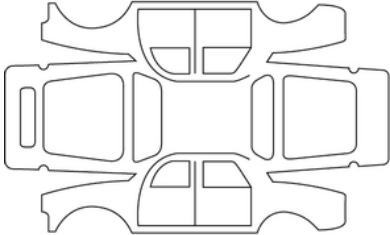
Datum popravka:		Pečat
Popravak korodiranih dijelova koji treba obaviti:		
Datum popravka:		Pečat
Popravak koji treba napraviti:		

KONTROLA PROTIV PROHRĐAVANJA

U slučaju da je nastavak jamstva uvjetovan popravkom, on je naveden u nastavku.

VIN:

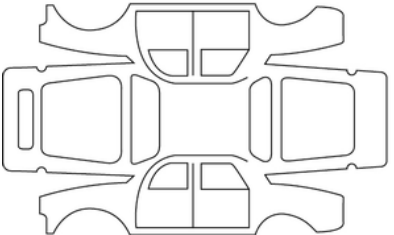
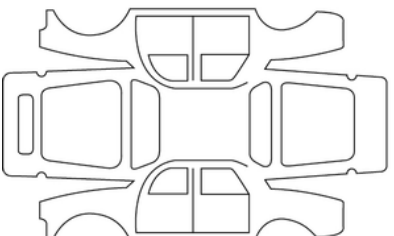
Datum popravka:		Pečat
Popravak korodiranih dijelova koji treba obaviti:		
Datum popravka:		Pečat
Popravak koji treba napraviti:		

7

KONTROLA PROTIV PROHRĐAVANJA

U slučaju da je nastavak jamstva uvjetovan popravkom, on je naveden u nastavku.

VIN:

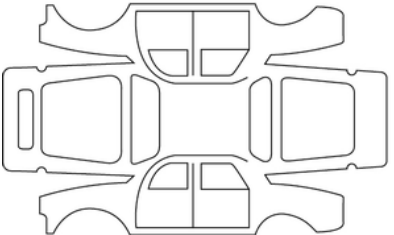
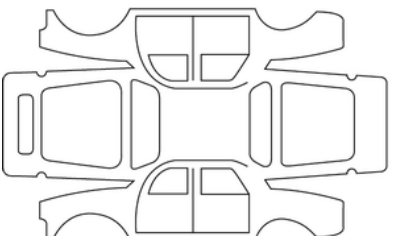
Datum popravka:		Pečat
Popravak korodiranih dijelova koji treba obaviti:		
Datum popravka:		Pečat
Popravak koji treba napraviti:		

KONTROLA PROTIV PROHRĐAVANJA

U slučaju da je nastavak jamstva uvjetovan popravkom, on je naveden u nastavku.

VIN:

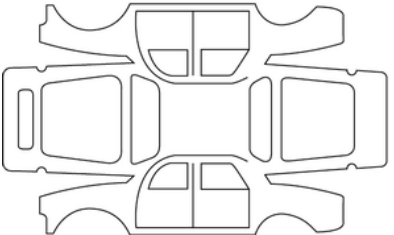
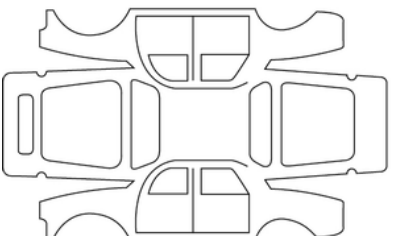
Datum popravka:		Pečat
Popravak korodiranih dijelova koji treba obaviti:		
Datum popravka:		Pečat
Popravak koji treba napraviti:		

7

KONTROLA PROTIV PROHRĐAVANJA

U slučaju da je nastavak jamstva uvjetovan popravkom, on je naveden u nastavku.

VIN:

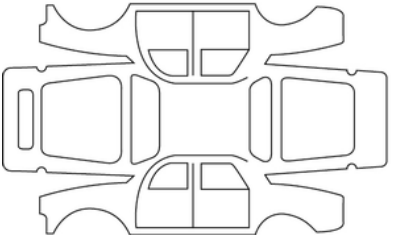
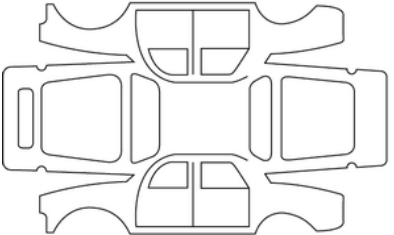
Datum popravka:		Pečat
Popravak korodiranih dijelova koji treba obaviti:		
Datum popravka:		Pečat
Popravak koji treba napraviti:		

KONTROLA PROTIV PROHRĐAVANJA

U slučaju da je nastavak jamstva uvjetovan popravkom, on je naveden u nastavku.

VIN:

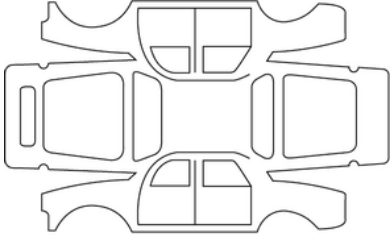
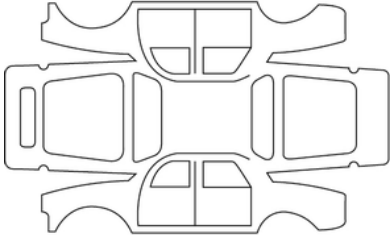
Datum popravka:		Pečat
Popravak korodiranih dijelova koji treba obaviti:		
Datum popravka:		Pečat
Popravak koji treba napraviti:		

7

KONTROLA PROTIV PROHRĐAVANJA

U slučaju da je nastavak jamstva uvjetovan popravkom, on je naveden u nastavku.

VIN:

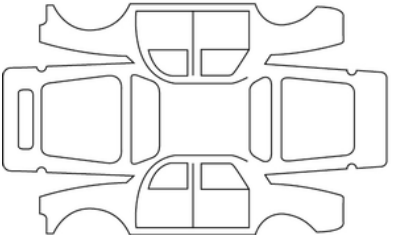
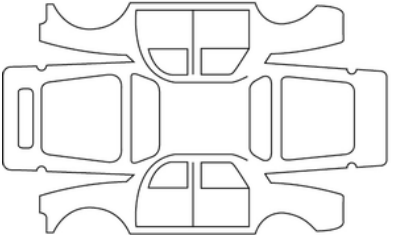
Datum popravka:		Pečat
Popravak korodiranih dijelova koji treba obaviti:		
Datum popravka:		Pečat
Popravak koji treba napraviti:		

ABECEDNO KAZALO

A

ABS, [179](#)
Aditiv (reagens), [131](#)
Airbag : isključivanje prednjeg zračnog jastuka suvozača, [83](#)
Airbag : uključivanje prednjeg zračnog jastuka suvozača, [83](#)
Airbags : sigurnost djece, [83](#)
Aktivno naglo kočenje, [202](#)
Akumulator:, [288](#)
Akumulator: otklanjanje kvara, [311](#)
Akumulatori, [34](#)
alati, [301](#)
Asistencija pri parkiranju, [229](#)
Automatska parkirna kočnica, [150](#)
Automatski mjenjač (upotreba), [150](#)
AUTOMATSKO ZAKLJUČAVANJE OTVARAJUĆIH DIJELOVA U VOŽNJI, [45](#)

B

Baterija (daljinski upravljač), [39](#)
Baterije daljinskog upravljača za zaključavanje vrata, [39](#)
Bočni zaštitni mehanizmi, [62](#), [62](#)
Brisač/perač, [124](#), [323](#)
Brisači/perač stakla, [105](#)
Brisač stakla, [124](#)

C

Čišćenje: unutrašnjost vozila, [292](#)

D

Daljinski upravljač za centralno zaključavanje vrata, [38](#)
Daljinski upravljač za zaključavanje, [36](#)
Daljinsko pokretanje motora, [28](#)
Dinamička kontrola vožnje: ESC, [179](#)
Dizalica, [301](#), [305](#)
Dječja sjedala, [67](#), [72](#)
Dnevna svjetla, [105](#)
Dodatni farovi, [314](#)
Dodatni zaštitni mehanizmi, [66](#)
Dodatni zaštitni mehanizmi na prednjem sigurnosnom pojasu, [57](#)
Dodatni zaštitni mehanizmi na sigurnosnim pojasevima, [57](#), [62](#), [62](#), [66](#)
Dodatni zaštitni mehanizmi na stražnjem pojasu, [62](#)
Dodatno prijanjanje, [179](#)

E

Električno zaključavanje vrata, [42](#), [105](#)
ESC: dinamička kontrola vožnje, [179](#)

F

Filtar: filtar čestica, [156](#), [158](#)
Funkcija Stop and Start (pokretanje i zaustavljanje motora), [141](#), [150](#)

G

GPL, [22](#)
Grijana sjedala, [48](#)

ABECEDNO KAZALO

Grijano vjetrobransko staklo, [253](#)
Grijanje, [246](#), [248](#), [249](#), [253](#), [256](#)
Grijanje i klimatizacija, [246](#), [248](#), [249](#), [253](#)
Gumb za pokretanje/zaustavljanje motora, [138](#)
Gume, [168](#), [173](#), [294](#)
Gume: sustav nadzora tlaka u gumama, [168](#)

I

Identifikacija motora, [335](#)
Instrumentna ploča, [90](#), [105](#), [109](#), [141](#), [150](#), [173](#)
Izbornik konfiguracije, [105](#)
Izbornik personalizacije podešavanja vozila, [105](#)

J

Jastuk na napuhavanje zračnog jastuka, [57](#), [62](#), [66](#)

K

Kamera za vožnju unatrag, [229](#)
Karakteristike motora, [335](#)
Kartica: baterija, [34](#)
Kartica: motor se ne pokreće u načinu rada sa slobodnim rukama, [28](#)
Kartica: rezervni ključ, [28](#)
Kartica: slobodne ruke, [28](#)
Kartica: upotreba, [28](#), [30](#)
Kartica: zaključavanje/otključavanje otvarajućih dijelova, [28](#)
Kartica "slobodne ruke": upotreba, [30](#)
Kartica slobodne ruke: baterija, [34](#), [34](#)

Katalizator, [158](#)
Klimatiziranje zraka, [249](#), [249](#), [253](#), [253](#), [256](#), [256](#)
Klima uređaj: informacije i savjeti za upotrebu, [256](#)
Klima uređaj s ručnim upravljanjem, [249](#)
Ključ / daljinski upravljač, [36](#)
Ključ / radiofrekvencijski daljinski upravljač: upotreba, [38](#)
Ključevi, [36](#), [38](#)
Ključ za kotače, [301](#), [305](#)
Ključ za ukrasni poklopac, [301](#)
Komanda stupnja prijenosa, [145](#)
Komande, [222](#), [225](#)
Kontakt brava, [135](#), [150](#)
Kontrolna svjetla, [193](#)
Kontrolna svjetla instrumentnoj ploči, [173](#)
Kontrolna svjetla komandi, [90](#), [102](#), [109](#)
Kontrolna svjetla na instrumentnoj ploči, [90](#), [141](#), [150](#)
Kontrolni uređaji, [90](#), [102](#), [109](#), [118](#)
Kvaliteta motornog ulja, [282](#)
Kvaliteta reagensa, [131](#)

L

LPG, [128](#), [136](#), [138](#)

M

Metlice brisača: zamjena, [323](#)
Metlice brisača stakla, [124](#)
Mjerač razine motornog ulja, [281](#), [282](#)
Mjere opreza pri upotrebi, [124](#)

ABECEDNO KAZALO

Motorno ulje, [281](#), [282](#)
Mrtvi kut: upozorenje, [193](#)
Multimedijaska oprema, [105](#), [259](#)

N

Način rada ECO, [163](#)
Naglo kočenje, [179](#), [202](#)
Napuhavanje guma, [168](#), [173](#), [296](#), [300](#)
Naslon za glavu, [48](#)
Naslon za ruku, [271](#)
Navigacija, [259](#)

O

Određivanje/odmagljivanje vjetrobranskog stakla, [253](#)
Odmagljivanje stražnjeg stakla, [253](#)
Odmagljivanje vjetrobranskog stakla, [253](#)
Održavanje, [162](#)
Održavanje: filtri, [285](#)
Održavanje: karoserija, [290](#)
Održavanje: mehaničko, [281](#), [285](#)
Održavanje: unutarnje obloge, [292](#)
Održavanje boje, [290](#)
Održavanje unutarnjih obloga, [292](#)
Ogledala, [268](#)
Ograničivač brzine, [222](#)
Osigurači, [324](#)
Osobitosti verzija na GPL, [22](#)
Osobitosti vozila s benzinskim motorom, [158](#)

Osvjetljenje: unutrašnjost, [266](#), [318](#)
Osvjetljenje: vanjsko osvjetljenje za pranje, [105](#)
OSVJETLJENJE I VANJSKA SIGNALIZACIJA, [118](#)
Otklanjanje kvara: akumulator, [311](#)
Otklanjanje kvara akumulatora, [311](#)
Otključavanje vrata, [42](#)
Otvarajući dijelovi, [41](#), [45](#)
Otvaranje vrata, [41](#), [42](#)

P

Parkirna kočnica, [150](#)
Pepeljara, [269](#)
Pepeljare, [269](#)
Podešavanja prednjih sjedala, [48](#)
Podešavanje kola upravljača, [114](#)
Podešavanje položaja za vožnju, [52](#)
Podešavanje prednjih sjedala, [48](#)
Podešavanje temperature, [253](#), [256](#)
Podešavanje visine dječjeg sjedala, [67](#)
Pokazivači: pokazivači smjera, [123](#)
Pokazivači smjera, [123](#)
Poklopac motornog prostora, [280](#)
Poklopac spremnika reagensa, [131](#)
Pokretanje, [136](#)
Pokretanje motora, [135](#), [136](#), [136](#), [138](#), [138](#), [141](#)
Položaj vozača, [86](#)
Pomoć pri naglom kočenju, [179](#)
Pomoć pri parkiranju, [105](#), [229](#)

ABECEDNO KAZALO

Pomoć pri parkiranju: pomoć pri parkiranju, [229](#)
Pomoć pri vožnji, [105](#), [193](#), [198](#), [202](#), [222](#), [225](#), [229](#), [233](#)
Pomoć u vožnji, [179](#), [193](#), [198](#), [202](#), [222](#), [225](#), [229](#), [233](#)
Poruke na instrumentnoj ploči, [90](#), [141](#), [150](#), [173](#)
Posebna značajka vozila s dizelskim motorom, [156](#)
Postavke, [105](#)
Postavke izbornika konfiguracije, [105](#)
Postavke položaja za vožnju, [52](#)
Postavke prilagodbe vozila, [105](#)
postavljanje dječjeg sjedala, [72](#)
Postavljanje motora u stanje mirovanja, [141](#)
Potrošnja energije, [102](#)
Potrošnja goriva, [163](#)
Praktični savjeti, [314](#), [318](#), [324](#)
Pranje, [290](#)
Prednja sjedala, [48](#)
prednji farovi, [118](#)
Prednji nasloni za glavu, [48](#)
Prepoznavanje pješaka, [202](#)
Prepoznavanje vozila, [202](#)
Pretinac za odlaganje, [271](#)
Pretinac za rukavice, [271](#)
Pretinci / uređenje prtljažnika: putnički prostor, [271](#)
Pretinci za odlaganje, [271](#)
Prijevoz djece, [67](#)
Priključci multimedijalnog sustava, [259](#)
Prilagodba postavki vozila, [105](#)
Pristup motornom prostoru, [280](#)

Probušena guma, [300](#), [302](#), [305](#)
Probušena guma: rezervni kotač, [302](#)
Promjena brzina, [145](#)
Promjena goriva u vožnji, [22](#)
Protuprovalni sustav (prekidač), [135](#)
Prsteni za vuču, [301](#), [308](#), [310](#)
PRTLJAŽNIK, [47](#), [47](#)
putno računalo, [90](#), [105](#)

R

Radio, [259](#)
Rashladna tekućina, [284](#)
Razina ulja u motoru:, [281](#), [282](#)
Razine:, [280](#), [281](#), [285](#)
Razine: rashladna tekućina, [284](#)
Razrađivanje, [135](#)
Reagens: punjenje, [131](#)
Reagens (spremnik), [131](#)
Reflektori, [266](#)
Regulator brzine, [225](#)
Regulator brzine - ograničivač brzine, [222](#), [225](#)
Retrovizori, [116](#)
Rezervne žarulje, [314](#), [318](#)
Rezervni dijelovi i dijelovi za popravak, [342](#)
Rezervni ključ, [28](#)
Rezervni ključ kartica, [42](#)
Rezervni kotač, [302](#)
Ručica mjenjača, [145](#)

ABECEDNO KAZALO

ručna kočnica, [145](#), [150](#)

Rukohvat, [268](#)

S

Savjeti za kontrolu emisija, [162](#), [162](#)

Savjeti za smanjenje potrošnje goriva, [163](#)

Savjeti za vožnju, [163](#)

SCR: selektivna katalitička redukcija, [131](#)

Servo upravljač, [114](#), [114](#)

SET ZA NAPUHAVANJE GUMA, [168](#), [173](#), [300](#), [302](#)

Signal opasnosti, [123](#)

Sigurnosni pojasevi, [52](#), [57](#), [62](#), [66](#), [292](#)

Sigurnosni razmaci, [198](#)

Sigurnost djece, [38](#), [67](#)

Sigurnost putnika: suvozač airbag, [83](#)

Sjenilo, [268](#)

smetnje u radu, [45](#), [66](#), [124](#), [141](#), [150](#), [150](#), [202](#), [202](#)

Smetnje u radu: baterije kartice, [28](#)

Spremnik goriva, [128](#)

Spremnik reagensa, [131](#)

Stražnja sjedala, [50](#)

Stropno svjetlo, [266](#), [318](#)

Sustav nadzora tlaka u gumama, [168](#)

Sustav pomoći pri kretanju na uzbrdici, [179](#)

Sustav protiv blokiranja kotača: ABS, [179](#)

SUSTAV PROTIV PROKLIZAVANJA, [179](#), [179](#)

Sustav protiv proklizavanja – dodatno prijanjanje, [179](#)

Sustav za navigaciju, [259](#)

Svjetla: duga svjetla, [314](#)

Svjetla: kratka svjetla, [314](#)

Svjetla: pozicijska svjetla, [314](#)

Svjetla: svjetla pokazivača smjera, [123](#), [314](#)

Svjetla: svjetla upozorenja, [123](#)

Svjetla: vanjska, [118](#), [314](#)

Svjetla: zamjena žarulja, [314](#)

Svjetlosna signalizacija, [118](#)

Svjetlosni signali, [123](#)

T

tekućine za pranje stakla, [285](#)

Telefon, [259](#)

Tlak u gumama, [168](#), [173](#), [296](#), [302](#)

U

UGRAĐENA KOMANDA TELEFONA SLOBODNE RUKE, [259](#)

Uključivanje brzine za vožnju unazad, [145](#)

Ukrasni poklopci – Kotač, [307](#)

Unutarnja svjetla: zamjena žarulja, [318](#)

Unutarnje osvjetljenje, [266](#)

Upaljač za cigarete., [269](#)

Upozorenje, [123](#)

Upozorenje o prekomjernoj brzini, [222](#)

Upozorenje za gubitak tlaka u gumama, [173](#)

Upozorenje za mrtvi kut, [193](#)

Upozorenje za sigurnosni razmak, [198](#)

Uređaj za pranje stakla, [124](#), [285](#)

ABECEDNO KAZALO

Uređenje, [271](#)

Ušteda goriva, [163](#)

Utičnica za dodatnu opremu, [269](#)

Uvodnici zraka, [246](#), [248](#)

V

Vanjsko osvjetljenje, [314](#)

Ventilacija, [253](#), [256](#)

Ventilacija, klima uređaj, [249](#)

Vožnja, [105](#), [135](#), [136](#), [138](#), [150](#), [156](#), [158](#), [163](#), [173](#), [179](#), [193](#)
, [198](#), [202](#), [222](#), [225](#), [229](#), [233](#)

Vožnja u načinu rada ECO, [109](#), [163](#)

Vrata, [41](#), [45](#), [105](#)

Vrata / vrata prtljažnika, [28](#), [30](#), [38](#)

Vuča za otklanjanje kvara, [308](#), [310](#)

Z

Zaključavanje, [52](#)

Zaključavanje/otključavanje otvarajućih dijelova: vrata, [42](#)

Zaključavanje vrata, [28](#), [30](#), [38](#), [105](#)

Zamjena kotača, [305](#)

Zamjena metlica brisača/perača, [124](#), [323](#)

Zamjena metlica brisača prednjeg stakla, [323](#)

Zamjena motornog ulja, [282](#)

zamjena žarulja, [314](#), [318](#)

Zamjena žarulja, [314](#), [318](#)

Zapremina spremnika aditiva, [131](#)

Zapremina spremnika reagensa, [131](#)

Zaslon, [102](#)

Zaslonski multimedijalni sustav, [193](#), [198](#), [202](#), [229](#), [233](#)

Zaštita okoliša, [160](#)

Zaštita protiv prohrđavanja, [290](#)

Zaštitni mehanizmi za djecu, [67](#), [67](#), [67](#)

Zatezači, [57](#)

Zatezači sigurnosnog pojasa, [62](#)

Zatvaranje vrata, [41](#), [42](#)

Zaustavljanje motora, [136](#), [150](#)

Zračni jastuk, [57](#), [62](#), [62](#), [66](#)

Zvučni alarm, [41](#)

ZVUČNI I SVJETLOSNI UPOZORITELJI, [123](#)

Zvučni upozoritelj, [123](#), [123](#)

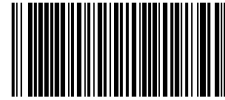

7799002718

Réf 7799002718 / Edition croate
NU 1687-2 – 04/2026

