

DACIA



**MANUAL DO
UTILIZADOR
DO VEÍCULO**

LOGAN



Bem-vindo a bordo do seu veículo

Este Manual do Utilizador inclui as informações necessárias:

- **para melhor compreender o seu veículo**, de modo a retirar o máximo proveito das suas funcionalidades e tecnologias avançadas e utilizá-las nas melhores condições possíveis.
- **para garantir o seu correto funcionamento**, seguindo cuidadosamente os conselhos de manutenção.
- **realizar as intervenções de forma eficiente**, sem perda de tempo, **apenas** quando a intervenção não tiver de ser realizada por um especialista.

Leia este manual para descobrir informações úteis, funcionalidades e atualizações técnicas que enriquecerão a sua experiência de condução. Se alguns pontos permanecerem eventualmente obscuros, os técnicos da nossa Rede dar-lhe-ão com todo o prazer os esclarecimentos complementares que deseje obter.

Para fins de orientação, consulte os seguintes símbolos:

 e  visíveis no veículo indicam que deverá consultar o manual para encontrar informações detalhadas e/ou limites de funcionamento no que diz respeito aos equipamentos do veículo.

→ , presentes ao longo de todo o manual, fornece uma ligação para outra secção do documento.



em qualquer ponto do Manual indica um risco, um perigo ou uma recomendação de segurança.

A descrição dos modelos descritos neste Manual foi concebida a partir das características técnicas válidas à data da sua elaboração. Este documento não inclui quaisquer correções ou suplementos à versão digital, a qual deverá permanecer o manual de referência. Como tal, é aconselhável consultar frequentemente a versão digital de modo a aceder às informações mais atualizadas.

O manual inclui todos os equipamentos (de série ou opcionais) disponíveis para estes modelos. A sua presença no veículo depende da versão, das opções escolhidas e do país de comercialização.

Este documento poderá incluir igualmente informações sobre equipamentos a introduzir futuramente no modelo.

Para além disso, as funções descritas no presente manual estão igualmente sujeitas a modificações futuras devido a atualizações, regulamentos ou restrições técnicas.

Os esquemas nos manuais do utilizador são fornecidos a título de exemplo.

Boa viagem ao volante do seu veículo.

A reprodução ou tradução, mesmo parciais, são interditas sem autorização escrita do fabricante do veículo.

Traduzido do francês.

SUMÁRIO

| | | | |
|--|-----------|--|------------|
| Bem-vindo a bordo do seu veículo | 4 | Depósito de combustível | 133 |
| Exterior | 4 | Reservatório de reagente | 136 |
| Habitáculo..... | 6 | Conduzir | 141 |
| Posto de condução..... | 8 | Rodagem | 141 |
| Ajudas à condução | 10 | Arranque, paragem do motor | 142 |
| Segurança a bordo | 12 | Alavanca de velocidades..... | 152 |
| Identificar um veículo - Etiquetas | 14 | Travão de estacionamento | 157 |
| O compartimento do motor (manutenção corrente) | 16 | Particularidades das versões diesel | 163 |
| desempanagem..... | 18 | Particularidade das versões a gasolina..... | 165 |
| O veículo a GPL | 20 | Meio ambiente | 167 |
| Conheça o seu automóvel | 22 | Conselhos de manutenção e antipoluição..... | 169 |
| Veículo a GPL..... | 22 | Conselhos de condução, condução Eco | 170 |
| Cartão..... | 28 | Sistema de controlo da pressão dos pneus | 175 |
| Chave, telecomando..... | 36 | Alerta de perda de pressão dos pneus..... | 180 |
| Portas e abríveis..... | 41 | Sistemas de correção e de ajuda à condução | 186 |
| Bancos dianteiros | 48 | Funções adicionais de ajuda à condução | 191 |
| Bancos traseiros | 50 | Limitador de velocidade..... | 231 |
| Cintos de segurança..... | 52 | Regulador de velocidade..... | 235 |
| Dispositivos de segurança adicionais..... | 57 | Ajuda ao estacionamento | 240 |
| Segurança de crianças:..... | 67 | Chamada de emergência | 255 |
| Cadeiras de criança..... | 73 | Conforto | 258 |
| Segurança de crianças: desativação, ativação do airbag do passageiro dianteiro | 85 | Arejadores, aquecimento e ar condicionado | 258 |
| Posto de condução..... | 88 | Equipamentos multimédia | 271 |
| Computador de bordo..... | 95 | Equipamento do habitáculo | 276 |
| Testemunhos luminosos | 113 | Arrumações no habitáculo..... | 283 |
| Direção | 118 | Transporte de objetos..... | 288 |
| Vista traseira..... | 120 | Manutenção | 292 |
| Iluminação e sinalização | 122 | Aceder ao motor, níveis | 292 |
| Sinalização sonora e luminosa..... | 128 | Bateria | 300 |
| Limpa-vidros | 129 | Limpeza | 302 |

SUMÁRIO

| | |
|--|------------|
| Conselhos práticos | 306 |
| Pneus..... | 306 |
| desempanagem..... | 320 |
| Faróis, luzes: substituir lâmpadas | 326 |
| Escovas de limpa-vidros: substituição..... | 335 |
| Fusíveis | 336 |
| Pré-equipamento rádio | 338 |
| Instalação e utilização de acessórios..... | 339 |
| Anomalias de funcionamento | 341 |
| Especificações técnicas | 347 |
| Informações sobre o veículo | 347 |
| Peças sobressalentes e reparações | 355 |
| Comprovativos de manutenção..... | 356 |
| Controlo anticorrosão | 362 |

EXTERIOR

1

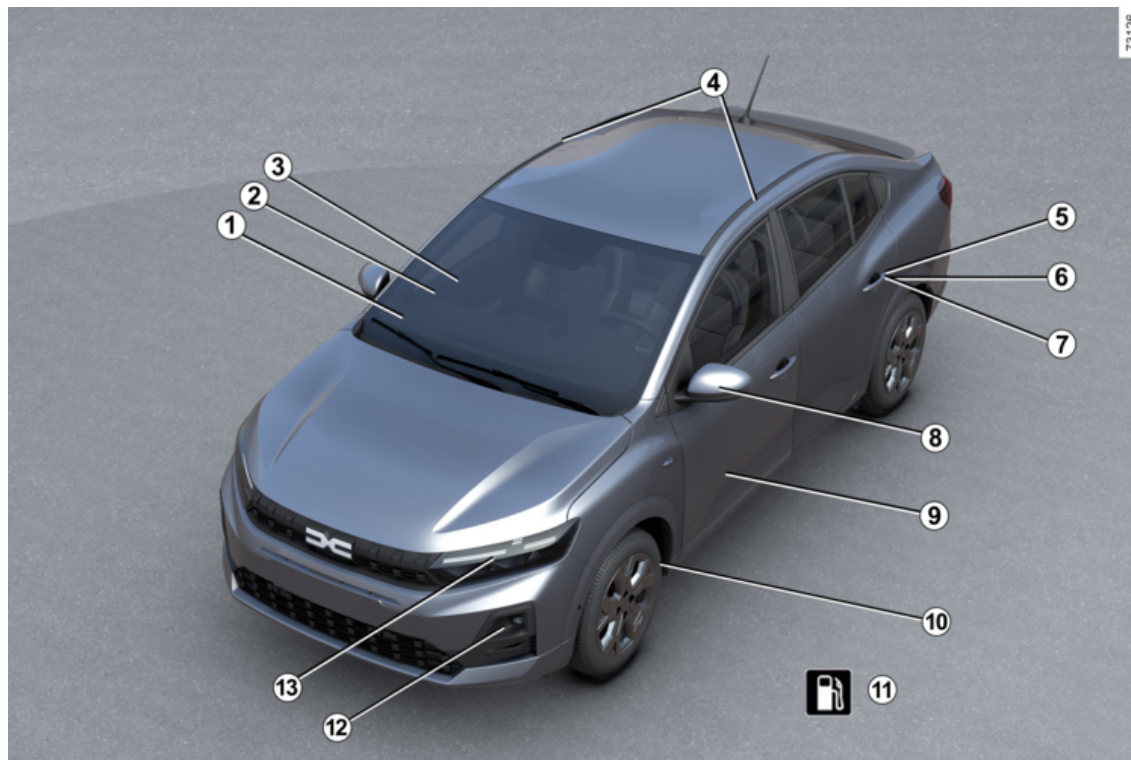

4 - Bem-vindo a bordo do seu veículo

EXTERIOR

- 1** Desembaciamento → 261 e → 266
- 2** Limpa-vidros → 129
- 3** Vidros elétricos → 276
- 4** Pontos de fixação do tejadilho → 290
- 5** Chave/telecomando → 36
- 6** Cartão → 28
- 7** Trancar/destrancar as portas → 42
- 8** Retrovisores → 120
- 9** Manutenção da carroçaria → 302
- 10** Pneus → 306
- 11** Reabastecer com combustível/GPL → 133
- 12** Luzes: substituição → 326
- 13** Luzes: funcionamento → 122

HABITÁCULO

1

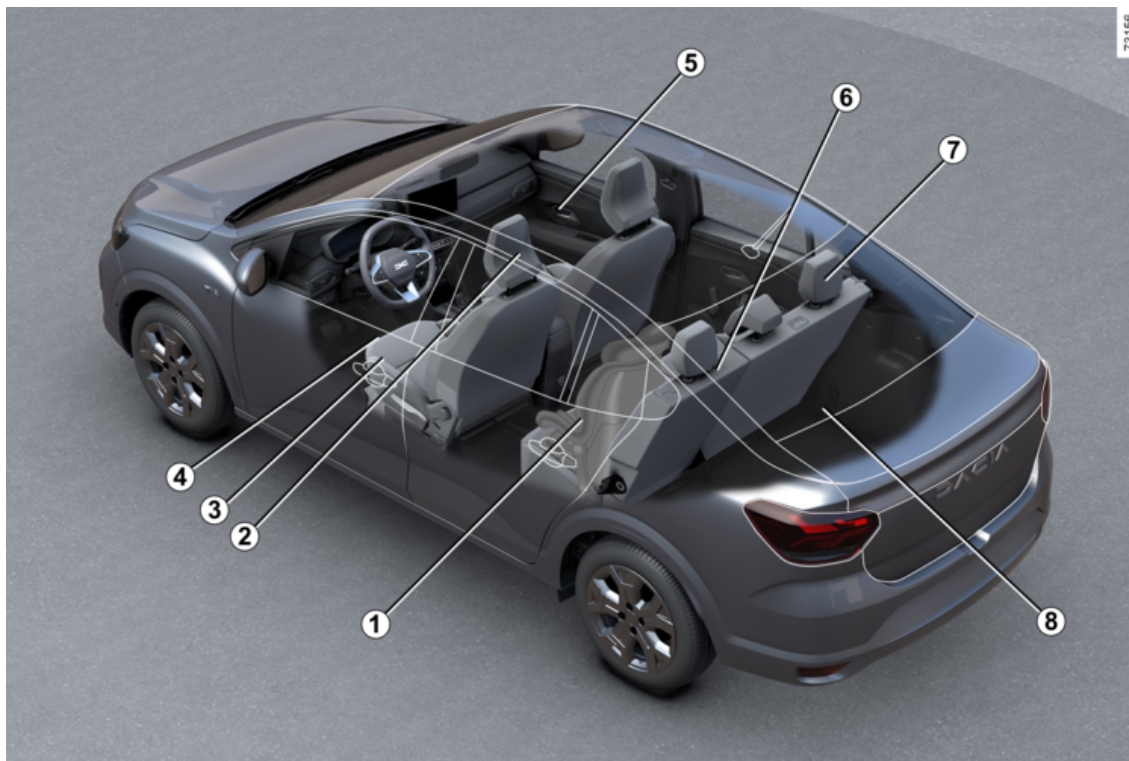

6 - Bem-vindo a bordo do seu veículo

HABITÁCULO

- 1** Segurança de crianças → **67**
- 2** Apoios de cabeça dianteiros → **48**
- 3** Bancos dianteiros → **48**
- 4** Regular a posição de condução → **52**
- 5** Arrumações no habitáculo → **283**
- 6** Banco traseiro → **51**
- 7** Apoios de cabeça traseiros → **50**
- 8** Arrumações no porta-bagagens → **288**

POSTO DE CONDUÇÃO

1

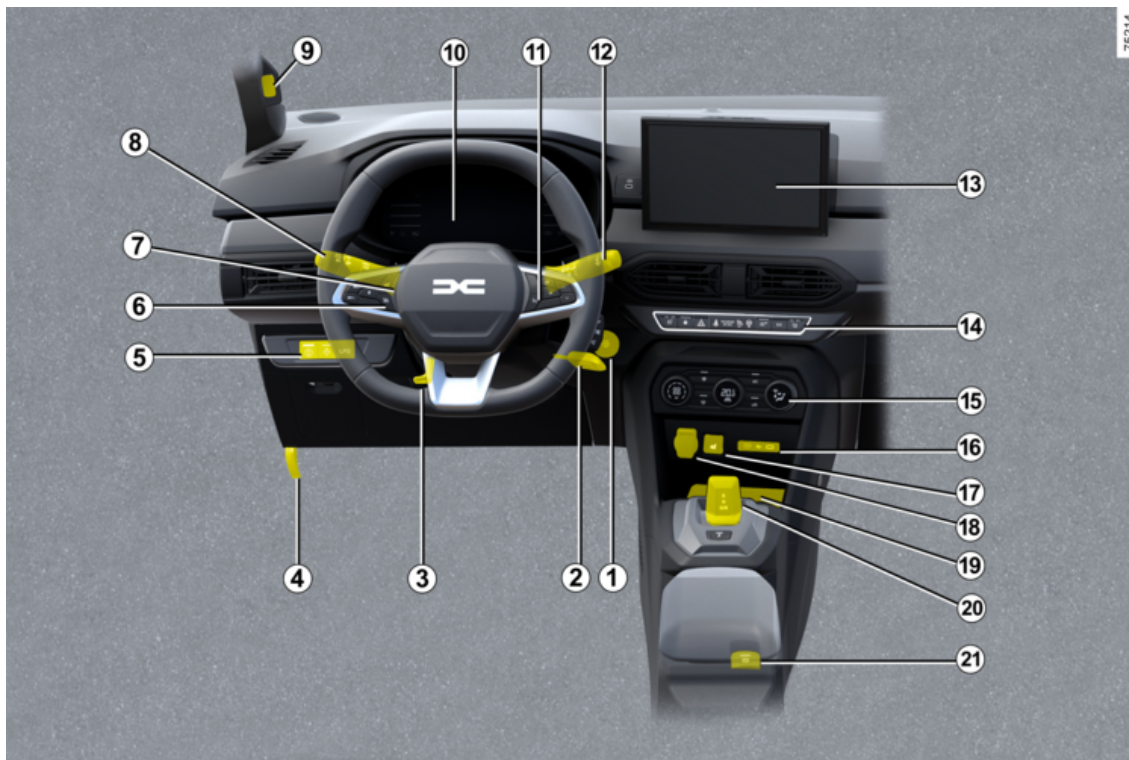

8 - Bem-vindo a bordo do seu veículo

POSTO DE CONDUÇÃO

- 1** Botão start/stop do motor → 142
- 2** Contactor de ignição de chave → 142
- 3** Regulação do volante → 118
- 4** Destrancamento do capô → 292
- 5** Comandos:
 - My Safety → 191 ;
 - Volante de direção aquecido ou, consoante o veículo, interruptor para ativação/desativação geral do Sistema de auxílio ao estacionamento;
 - Comando de LPG → 22
- 6** Limitador de velocidade → 231
- 7** Regulador de velocidade → 235
- 8** Iluminação exterior → 122
- 9** Câmara interior → 219
- 10** Quadro de instrumentos → 113
- 11** Comandos do computador de bordo → 95
- 12** Haste de limpa-vidros/lava-vidros → 129
- 13** Painel frontal multimédia → 271
- 14** Comandos do(s) banco(s) aquecido(s) → 48
- 15** Aquecimento/ar condicionado → 261
- 16** Tomadas USB-C → 271
- 17** Consoante o veículo, o comando de ativação/desativação do controlo de tração - Extended grip → 186
- 18** Tomada de acessórios. → 271
- 19** Zona de arrumação/carga do telefone → 271
- 20** Alavanca de velocidades → 152
- 21** Comando de ativação/desativação do travão de estacionamento assistido → 157

AJUDAS À CONDUÇÃO

1



79120

AJUDAS À CONDUÇÃO

- ABS (antiblocagem de rodas) → **186**
- ESC (controlo eletrónico de estabilidade) → **186**
- Assistência à travagem → **186**
- Ajuda ao arranque em subida → **186**
- Controlo de tração -Extended grip → **186**
- Stop and Start → **148**
- Sistema de controlo da pressão dos pneus → **175**
- Alerta de perda da pressão dos pneus → **180**
- My Safety → **191**
- Prevenção de transposição involuntária de via → **192**
- Alerta de ângulo morto → **200**
- Aviso de distância de segurança → **206**
- Alerta de vigilância do condutor → **217**
- Alerta de fadiga do condutor → **222**
- Alerta de atenção do condutor → **219**
- Detecção de sinais rodoviários → **226**
- Limitador de velocidade → **231**
- Regulador de velocidade → **235**
- Câmara de marcha-atrás → **240**
- Câmara multivista → **243**
- Ajuda ao estacionamento → **249**

SEGURANÇA A BORDO

1

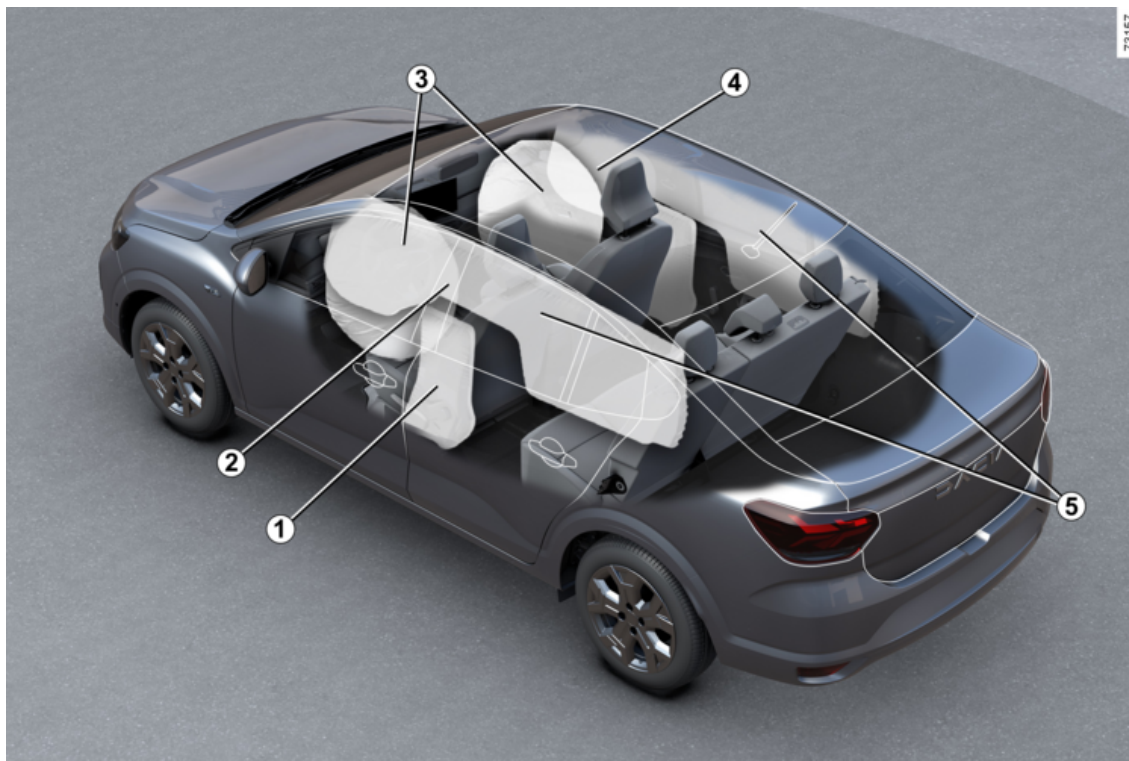

SEGURANÇA A BORDO

- 1** Airbags lateral → **63**
- 2** Cintos de segurança → **52**
- 3** Airbags À frente → **57**
- 4** Inibição do airbag frontal do passageiro → **57**
- 5** Airbags cortinas → **63**

IDENTIFICAR UM VEÍCULO - ETIQUETAS

1

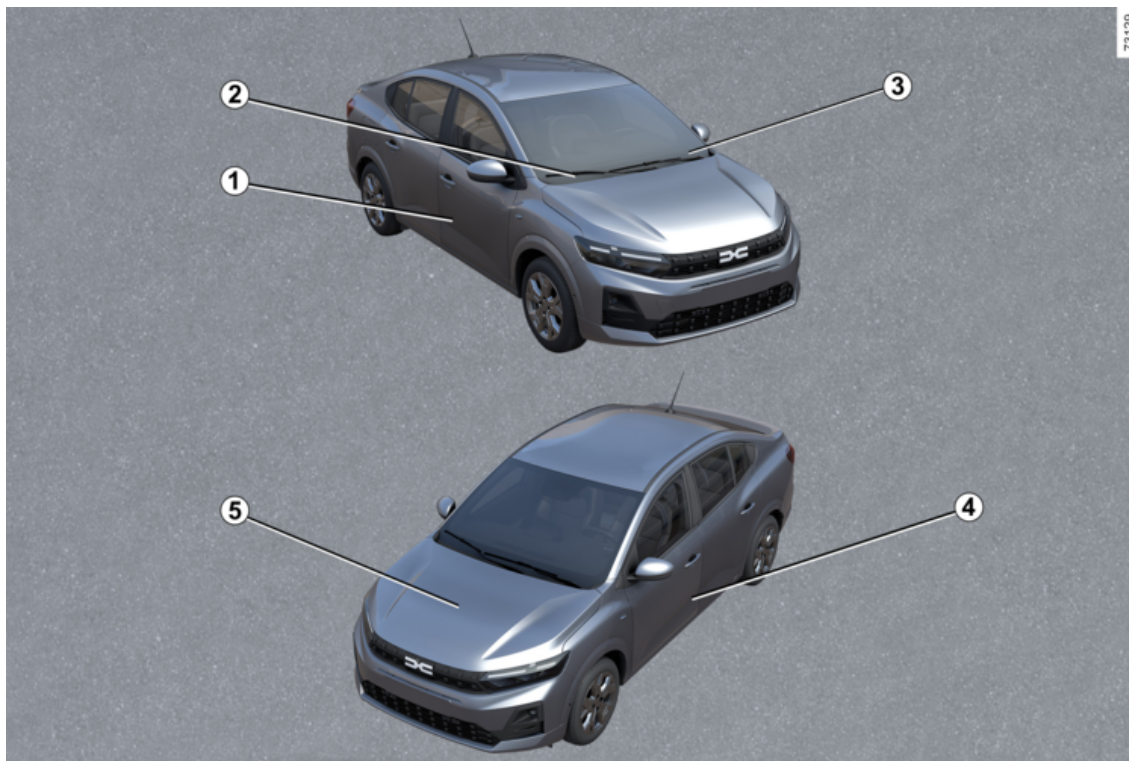

IDENTIFICAR UM VEÍCULO - ETIQUETAS

- 1** Placa do construtor → **347**
- 2** Informações técnicas para os serviços de emergência → **347**
- 3** Indicador do número de identificação do veículo → **347**
- 4** Etiquetas de pressão dos pneus → **180** → **308**
- 5** Identificação do motor → **348**

O COMPARTIMENTO DO MOTOR (MANUTENÇÃO CORRENTE)

1

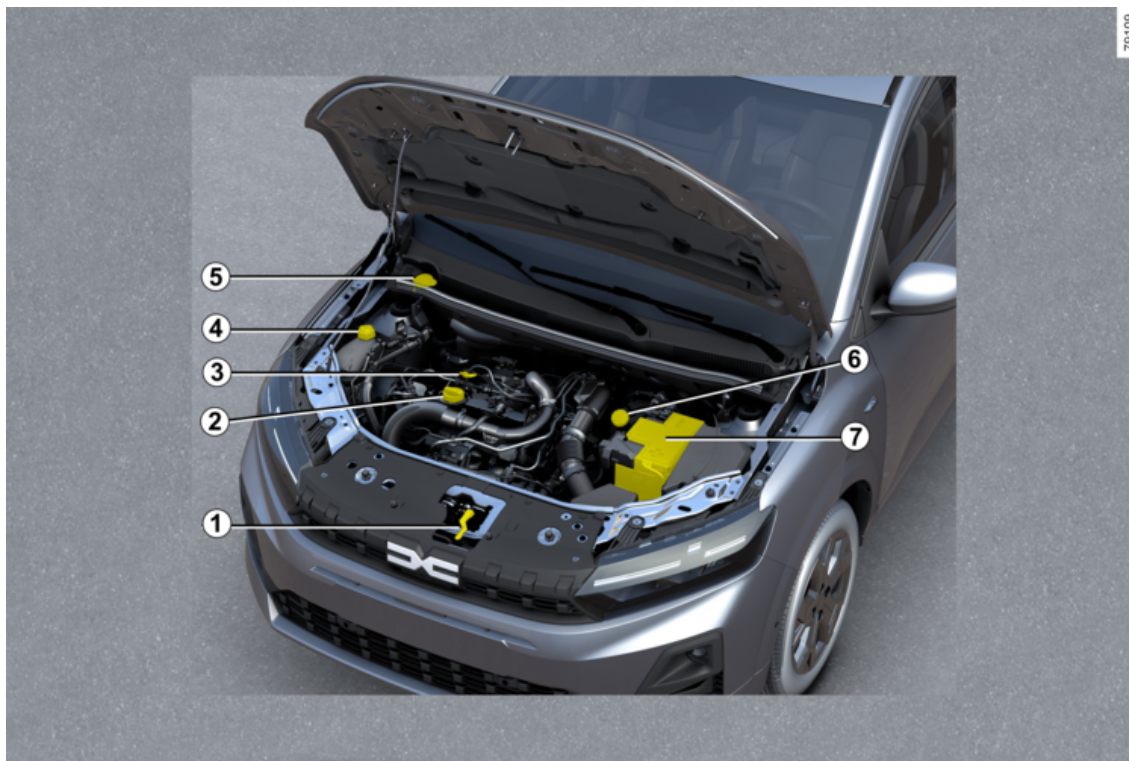

79106

O COMPARTIMENTO DO MOTOR (MANUTENÇÃO CORRENTE)

- 1** Abrir o capô → **292**
- 2** Tampa de enchimento de óleo do motor → **293**
- 3** Vareta de medição do nível de óleo do motor → **293**
- 4** Líquido de refrigeração → **296**
- 5** Líquido lava-vidros → **297**
- 6** Líquido de travões → **292**
- 7** Bateria → **300**

DESEMPANAGEM

1

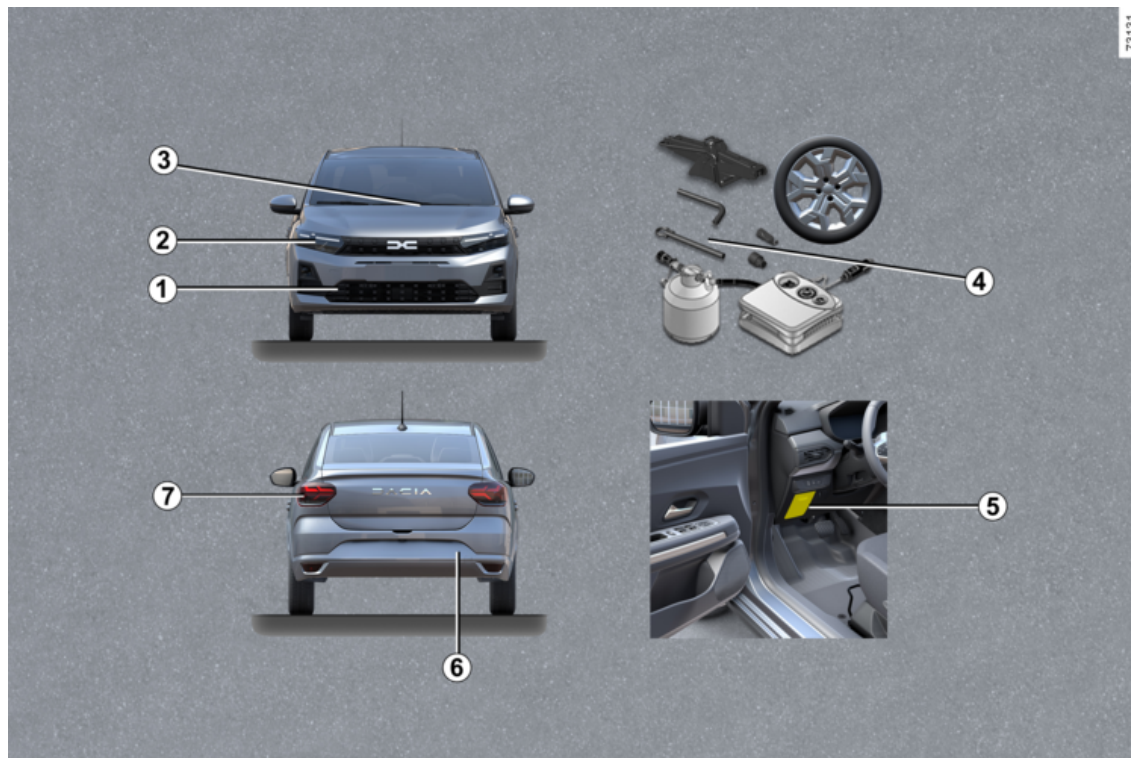

DESEMPANAGEM

- 1** Ponto de reboque dianteiro → **320**
- 2** Substituir as lâmpadas dos faróis → **326**
- 3** Substituir a(s) escova(s) do limpa-vidros dianteiro → **335**
- 4** Furo: ferramentas → **313**
- Roda sobressalente → **314**
- Mudar uma roda → **175**
- 5** Fusíveis → **336**
- 6** Ponto de reboque traseiro → **320**
- 7** Substituir as lâmpadas das luzes traseiras → **327**

O VEÍCULO A GPL

1

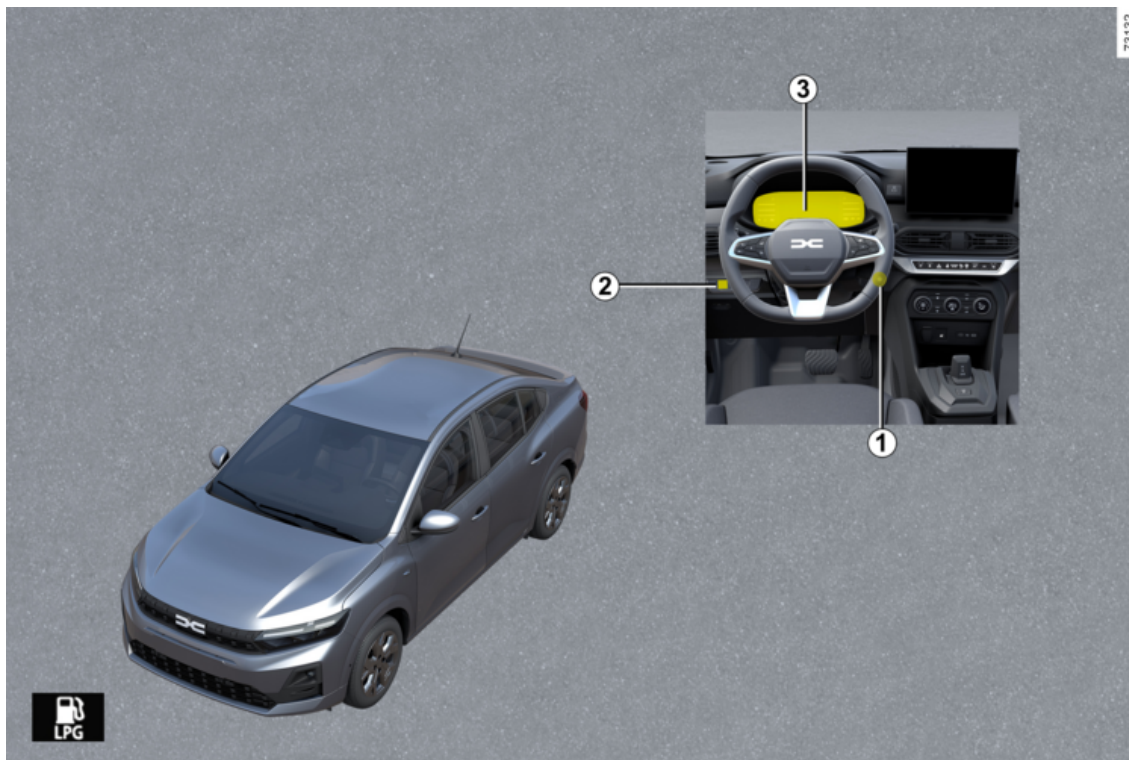

O VEÍCULO A GPL

1 Ligar e desligar o motor: veículo com chave → **142**

Arranque e paragem do motor: veículo com cartão → **144**

2 Comando de GPL. → **22**

3 Computador de bordo → **95**



Abastecimento com GPL → **133**

VEÍCULO A GPL

Apresentação

Estes veículos funcionam com bicombustão, utilizando dois tipos de combustível: GPL e gasolina. Estão equipados com dois depósitos distintos → 133.

O que é o GPL



Gás de petróleo liquefeito em conformidade com a norma EN 589 ou a legislação nacional equivalente.

Distingue-se pelo cheiro característico.



Comando de seleção do modo de combustível GPL/gasolina 1

Isto permite que o condutor passe manualmente de um modo de combustível para outro.

O testemunho **LPG** é apresentado a cinzento no quadro de instrumentos de modo a indicar que o sistema está a aguardar que as condições prévias estejam reunidas antes de passar para o modo de GPL.

O testemunho **LPG** é apresentado a branco ou, consoante o veículo, a verde, de modo a indicar que o modo de GPL está ativado.



Testemunho e indicador de nível de GPL

O testemunho **LPG** é apresentado no quadro de instrumentos 2 em conjunto com o indicador de nível de combustível de GPL associado.

A quantidade de GPL indicada é um valor indicativo.

Funcionamento

Arranque do motor



O motor é sempre ligado através da utilização de gasolina.

- Para veículos com chave → 142.
- Para veículos com cartão → 144.

Nota: se o modo GPL estiver ativo quando o motor for ligado, o sistema

VEÍCULO A GPL

passará temporariamente para o modo "gasolina":

– o testemunho  é apresentado a cinzento no quadro de instrumentos **2** sem um sinal sonoro, mas é acompanhado pela apresentação do teste-

munho  e do nível de "gasolina" associado. Isto indica que o modo gasolina está ativo.

Assim que as condições necessárias estiverem reunidas (nível da temperatura do motor, etc.), o sistema passará automaticamente para o modo de

GPL: o testemunho  será apresentado ou, consoante o veículo, a verde quando o modo de GPL for ativado.

Mudar de combustível em andamento

Para passar manualmente do modo gasolina para o modo GPL

Prima o comando **1**.

A mudança para o modo GPL é realizada automaticamente quando o sistema está pronto:

– o testemunho  e o nível de combustível de GPL associado são

apresentados no quadro de instrumentos **2**;

– o testemunho  acende-se a cinzento para confirmar a escolha do modo de GPL e, em seguida, acende-se a branco ou, consoante o veículo, a verde quando o modo de GPL está ativo.

Para passar manualmente do modo GPL para o modo de gasolina

Prima o comando **1**.

O testemunho  apaga-se no quadro de instrumentos **2** e indica que o modo de gasolina está ativado.



Para aceder às informações e reinicializar as definições do trajeto de GPL

→ 95.



Enquanto o depósito de combustível estiver vazio, não será possível ligar o veículo ou conduzir apenas no modo GPL.

O funcionamento com bicarburação com GPL/gasolina exige a presença de gasolina (para ligar o veículo, fortes acelerações, baixas temperaturas, etc.).

Se o testemunho laranja  surgir no quadro de instrumentos e for emitido um sinal sonoro, abasteça o depósito com gasolina assim que possível.

Passar automaticamente do modo GPL para o modo gasolina

Consoante o veículo, em determinadas condições de utilização (por exemplo, arranque a frio, forte aceleração, etc.), o sistema poderá optar por regressar temporariamente ao modo gasolina.

O testemunho  acende-se a cinzento para avisar o condutor.

Se as condições estiverem novamente reunidas, regressará automaticamente ao modo de GPL e o testemunho

VEÍCULO A GPL

LPG acender-se-á a branco ou, consoante o veículo, a verde.

Nota: depois de várias tentativas infrutíferas, o sistema poderá optar por permanecer no modo de gasolina durante o trajeto atual.

Poderá ser realizada uma nova tentativa depois de o motor estar completamente parado.

Depósito de GPL vazio

Quando o depósito está quase vazio e o motor está a trabalhar na reserva de combustível de GPL, a mensagem "Nível GPL baixo" é apresentada no quadro de instrumentos acompanhada de um sinal sonoro e do acendimento:

– do testemunho **LPG** a branco ou, consoante o veículo, a verde;

e

– do testemunho  a amarelo.



Prima o interruptor **3** "OK", **4** ou **5** para interromper a apresentação da mensagem e dos testemunhos.

Se não existir GPL no depósito, a mensagem "Depósito de GPL vazio" será apresentada no quadro de instrumentos acompanhada de um sinal sonoro e:

– do desaparecimento do testemunho **LPG**;

e

– da apresentação do testemunho  a amarelo.

Reabasteça com GPL assim que possível → **25**.

Anomalias de funcionamento

Em caso de avaria que possa impedir o correto funcionamento do motor, será apresentada a mensagem "GPL indisponível" e o sistema passará automaticamente do modo de GPL para o modo de gasolina.

Esta situação é confirmada pela apresentação dos seguintes elementos no quadro de instrumentos:

– a mensagem "Verificar sistema GPL";

e

– do testemunho **LPG!** ou, consoante o veículo, do testemunho **LPG** a amarelo.

Consulte um Representante da marca assim que possível.

No caso de condução em condições extremas

Com **tempo muito frio** (temperatura inferior a aproximadamente 10 °C) e, consoante da qualidade do gás utilizado, o sistema poderá:

– gerir automaticamente as condições de alternância entre o modo GPL e o modo gasolina;

ou

VEÍCULO A GPL

– consumir uma reduzida quantidade de gasolina no modo GPL.

Nota: em veículos que disponham desse equipamento, é aconselhável utilizar o modo ECO nestas condições (particularmente abaixo de 0 °C), de modo a maximizar a utilização do modo de GPL → 170.

Em caso de acidente

As precauções mais importantes a adotar são as mesmas que para um veículo a gasolina:

- aplicar o travão de estacionamento;
- pare o motor (um dispositivo de segurança que interrompe a entrada de GPL no motor é acionado automaticamente);
- desligue a ignição;
- respeite a legislação local.



O GPL tem um cheiro muito particular para que possa detetar facilmente as eventuais fugas. Se notar um odor a gás no seu veículo ou nas suas imediações:

- mude imediatamente para o modo de gasolina e certifique-se de que não existem chamas ou qualquer fonte de combustão na proximidade do veículo;
- dirija-se a um representante da marca.



Não toque, não bata nem desmonte nenhuma parte dos componentes do sistema GPL.

Depósito de GPL

Reabastecimento de combustível GPL

Volume útil do depósito de GPL: aproximadamente 40 litros ou 50 litros (consoante o veículo).

Ative o travão de estacionamento, pare o motor, desligue a ignição e apague as luzes.

Respeite sempre as instruções de segurança indicadas nas estações de serviço.

Consoante o país, antes do reabastecimento, é necessário enroscar o adaptador de abastecimento **1** na extremidade do tubo de abastecimento do depósito de GPL.

É sempre aconselhável atestar o depósito.

Quando a bomba para de abastecer GPL, ou quando o débito da bomba diminui de modo significativo, o nível máximo de GPL foi atingido.

Não deve tentar continuar o abastecimento.

Estação de serviço sem serviço livre

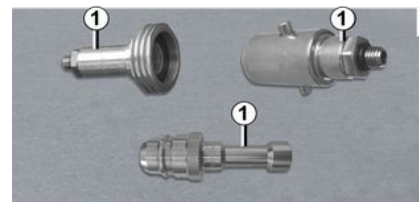

VEÍCULO A GPL

Se um funcionário da estação de serviço realizar o procedimento de reabastecimento de GPL, deverá entregar-lhe o adaptador de reabastecimento **1**.



IMPORTANTE: adaptador de reabastecimento de GPL 1

Consoante o país, a utilização de um adaptador específico é necessária para o abastecimento de GPL.

O adaptador de reabastecimento **1** é fornecido numa bolsa no porta-luvas. Poderá estar ou não presente no veículo, consoante o país em que o veículo tenha sido comercializado.

Antes de conduzir o veículo noutra país, é imperativo consultar um representante da marca para conhecer o tipo de adaptador a utilizar, se necessário.

Estações de serviço com serviço livre



Aconselhamos a utilização de luvas para manipular a mangueira de GPL.

Abra a tampa do depósito de combustível do veículo e desaperte o bujão **2** da extremidade do tubo de abastecimento de GPL.

Siga atentamente as informações que explicam como efetuar o abastecimento que se encontram no distribuidor de GPL.

Consoante o tipo de estação, poderá ser necessário efetuar uma pressão longa no botão da estação para dar início ao abastecimento.

Quando a bomba parar ou se tiver dificuldades para funcionar, o nível máximo de reabastecimento do depósito (80 %) terá sido atingido.

O abastecimento é interrompido se soltar o botão. Desbloqueie a alavanca de paragem (pode sair uma pequena quantidade de gás), retire a pistola e coloque-a no distribuidor.

Após o reabastecimento, coloque novamente o tampão 2 de modo a evitar a entrada de água ou corpos estranhos no sistema.



Para um abastecimento de combustível, o motor deve estar parado (e não apenas colocado no modo de suspensão, no caso de veículos equipados com a função Stop and Start): é necessário desligar a ignição → **142**, → **144**.
Risco de incêndio.

VEÍCULO A GPL

Fusíveis

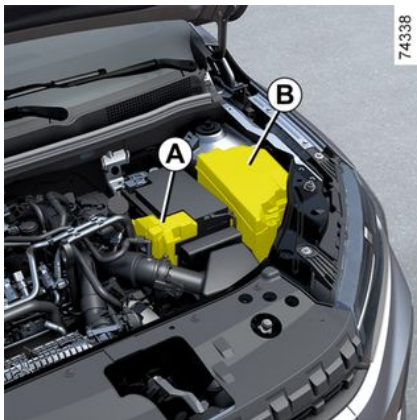

Fusíveis no compartimento do motor **A** e **B**

Algumas funções são protegidas por fusíveis situados no compartimento do motor nas caixas **A** e **B**.

No entanto, devido à sua reduzida acessibilidade, **aconselhamos a mandar substituir os fusíveis num representante da marca.**



De acordo com a legislação local ou por precaução, pode obter um kit de emergência com um conjunto de lâmpadas e fusíveis sobressalentes junto do seu representante da marca.



Verifique o fusível em questão e, **se necessário, substitua-o por um fusível com a mesma intensidade do fusível original.**

Um fusível de uma intensidade demasiado alta pode, em caso de consumo anormal de um dos equipamentos, provocar o aquecimento excessivo do circuito elétrico (risco de incêndio).



Ao intervir no compartimento do motor, certifique-se de que a haste do limpa-vidros dianteiro está na posição desligada.
Risco de ferimentos.



Antes de realizar qualquer intervenção no compartimento do motor, é imperativo desligar a ignição → 142, → 144.



Aquando de intervenções perto do motor, proceda com cuidado porque pode estar quente. Além disso, o motoventilador pode entrar em funcionamento a qualquer instante. A etiqueta



no compartimento do motor informa-o desta situação.
Risco de ferimentos.

CARTÃO

Generalidades

2

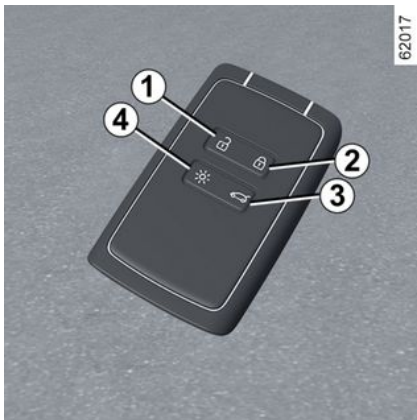

1. Destrancamento de todas as portas.
2. Trancamento de todos os abríveis.
3. Destrancar apenas o porta-bagagens.
4. Acendimento da iluminação à distância.

O cartão é utilizado para:

- trancar/destrancar os abríveis (portas, tampa da bagageira);
- acender a iluminação do veículo a distância.

Autonomia

Verifique se a pilha está em bom estado, se é do tipo adequado e se está corretamente encaixada no respetivo alojamento. A vida útil é de aproximadamente dois anos: deverá ser substituída quando a mensagem "Pilha do cartão fraca" for apresentada no quadro de instrumentos → 34.

Alcance do cartão

Varia consoante a zona envolvente: tenha cuidado para não trancar ou destrancar acidentalmente o veículo ao premir inadvertidamente os botões do cartão.

Nota: se um abrível (porta ou tampa do porta-bagagens) estiver aberto ou mal fechado, o trancamento não será realizado com êxito e será emitido um sinal sonoro.

Interferências

A interferência causada por fatores nas imediações (instalações exteriores ou utilização de equipamentos na mesma frequência do cartão) poderá perturbar o respetivo funcionamento.



Se a pilha estiver descarregada, continuará a ser possível trancar/destrancar e ligar o veículo → 42 → 144.

Função "Iluminação à distância"



Prima o botão 4 para acender a iluminação interior, os mínimos e os médios durante aproximadamente 20 segundos. Isto permite, por exemplo, identificar ao longe o veículo num parque de estacionamento.

Nota: prima o botão 4 novamente para apaga as luzes.

CARTÃO



Conselho

Não aproxime o cartão de uma fonte de calor ou de frio e proteja-o da humidade. Não guarde o cartão num local onde possa ser deformado ou danificado involuntariamente, como, por exemplo, num bolso traseiro.



Substituição: necessidade de um cartão adicional

Em caso de extravio ou se desejar um outro cartão, dirija-se exclusivamente a um representante da marca. Se um cartão for substituído, será necessário levar o veículo e todos os respetivos cartões a um Representante da marca para reinitializar o sistema. É possível utilizar até quatro cartões por veículo.



Responsabilidade do condutor durante o estacionamento ou paragem do veículo

Nunca abandone o veículo com crianças, adultos não autónomos ou animais lá dentro, ainda que seja por pouco tempo.

Com efeito, poderia colocar-se em perigo a si próprio e a outras pessoas acionando o motor ou os equipamentos, como por exemplo os elevadores de vidros ou o sistema de travamento das portas. Além disso, com tempo quente e/ou com sol, a temperatura no interior do habitáculo aumenta muito rapidamente.

PERIGO DE MORTE OU FERIMENTOS GRAVES.

Colocar uma correia 7

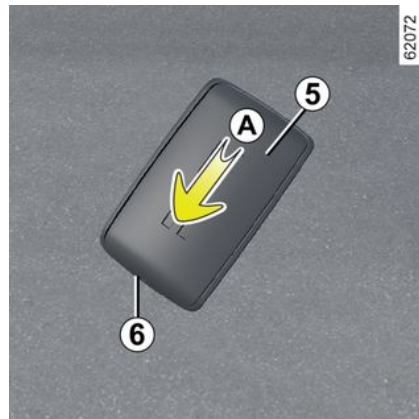

Faça deslizar a cobertura traseira **5** para baixo, exercendo pressão sobre a zona **A**.



Nunca insira ferramentas tipo chave de fendas na abertura **6**.

CARTÃO

2

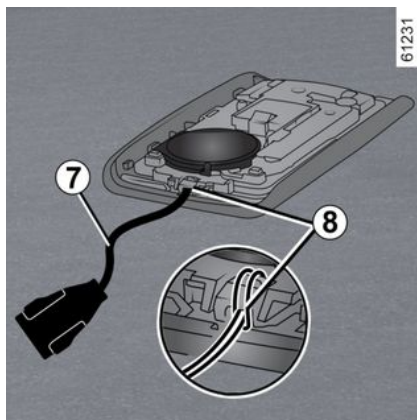

Insira a correia no componente **8** e passe a extremidade da correia pela lingueta.

Posicione a correia na abertura **6** e feche a cobertura.

Nota: verifique se o diâmetro do cabo com correia **7** cabe na abertura **6**.

Utilização

Há duas formas de trancar/destrancar o veículo:

- no modo "mãos livres", ao aproximar-se e ao afastar-se do veículo;
- utilizando o cartão no modo de telecomando.



Não guarde o cartão num local onde possa entrar em contacto com outros equipamentos eletrónicos (computador, telefone, etc.), dado que tal poderá perturbar o respetivo funcionamento.

Ativar/desativar o modo "mãos livres"

Consoante o veículo, é possível ativar/desativar o destrancamento por aproximação e o trancamento por afastamento do veículo.

É igualmente possível ativar/desativar o sinal sonoro emitido após o trancamento ao afastar-se do veículo ➔ 109.



Nunca abandone o veículo com o cartão no interior.



Responsabilidade do condutor durante o estacionamento ou paragem do veículo

Nunca abandone o veículo com crianças, adultos não autónomos ou animais lá dentro, ainda que seja por pouco tempo.

Com efeito, poderia colocar-se em perigo a si próprio e a outras pessoas acionando o motor ou os equipamentos, como por exemplo os elevadores de vidros ou o sistema de trancamento das portas. Além disso, com tempo quente e/ou com sol, a temperatura no interior do habitáculo aumenta muito rapidamente.

PERIGO DE MORTE OU FERIMENTOS GRAVES.

CARTÃO

Utilizar o cartão no modo "mãos livres"



No modo "mãos livres", é possível trancar/destrancar o veículo sem utilizar qualquer um dos botões do cartão, desde que o cartão se encontre na zona de acesso **1**.

Nota: se o veículo não for utilizado durante mais de oito dias, o sistema "mãos livres" passará para o modo de espera. Para reativar o sistema, prima o botão de destrancamento no cartão.

Destrancamento "mãos livres" ao aproximar-se do veículo

Com o cartão na zona de acesso **1**, o veículo será destrancado.

O destrancamento é indicado por **uma intermitência** do sinal de perigo e dos pisca-piscas.

Trancamento "mãos livres" ao afastar-se do veículo

Com o cartão na sua posse e as portas e a tampa da bagageira fechadas, afaste-se do veículo: as portas trancar-se-ão automaticamente assim que sair da zona de acesso **1**.

Nota: a distância a que ocorre o trancamento do veículo depende das condições do meio ambiente.

Os pisca-piscas laterais e o sinal de perigo piscam **duas vezes** para indicar que as portas foram trancadas.

O trancamento é confirmado por um sinal sonoro.

Particularidades do sistema de destrancamento

Ao fim de oito dias de não utilização, o destrancamento por aproximação é desativado.

Utilize o cartão como telecomando para destrancar o veículo e reativar o modo.

Particularidades relacionadas com o trancamento

Se uma porta estiver aberta ou mal fechada, o veículo não será trancado quando se afastar.

Particularidades relacionadas com o trancamento "mãos livres"



Após o trancamento no modo "mãos livres", é necessário aguardar aproximadamente três segundos para poder destrancar novamente o veículo. Durante estes três segundos, é possível assegurar-se que o trancamento foi devidamente efetuado acionando os puxadores das portas.

2

CARTÃO

2



67811

Se o cartão permanecer na zona de deteção **1** durante aproximadamente 15 minutos, o trancamento à distância será desativado. Para trancar o veículo, prima o botão **4** no cartão.

O trancamento do veículo não será possível se o cartão estiver na zona **2**. Se o veículo for destrancado premindo o botão do cartão, mas as portas ou a bagageira não forem abertas em seguida, o trancamento "mãos livres" à distância será desativado.



Responsabilidade do condutor durante o estacionamento ou paragem do veículo

Nunca abandone o veículo com crianças, adultos não autónomos ou animais lá dentro, ainda que seja por pouco tempo.

Com efeito, poderiam pôr-se em perigo a si próprios e a outras pessoas, acionando, por exemplo, o motor ou os equipamentos (como é o caso dos elevadores de vidros) ou ainda o sistema de trancamento das portas.

Além disso, com tempo quente e/ou com sol, a temperatura no interior do habitáculo aumenta muito rapidamente.

PERIGO DE MORTE OU FERIMENTOS GRAVES.

Utilização do cartão no modo de telecomando

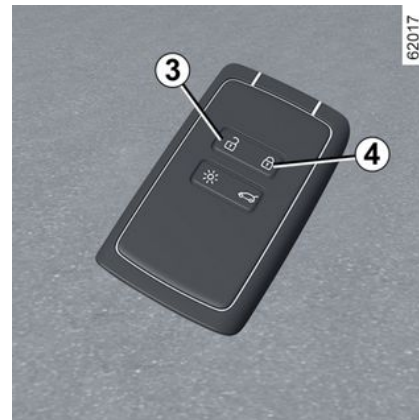

62017

Destrancamento com o cartão

Prima o botão **3**.

O destrancamento é indicado por **uma intermitência** do sinal de perigo e dos pisca-piscas.

Caso seja realizada uma tentativa de abrir uma porta premindo o puxador em simultâneo com o destrancamento à distância das portas, a porta em questão permanecerá trancada. Para corrigir esta situação, solte o puxador e destranque novamente o veículo premindo o botão **3** no cartão.

Trancamento com o cartão

CARTÃO

Com as portas e a tampa da bagageira fechadas, prima o botão **4**: o veículo é trancado. Os pisca-piscas laterais e o sinal de perigo piscam **duas vezes** para indicar que as portas foram trancadas.

Nota: a distância máxima a que é possível trancar o veículo depende da zona envolvente.

Particularidades

Não será possível trancar o veículo se algum dos abríveis (porta ou bagageira) estiver aberto ou mal fechado e será emitido um sinal sonoro.



Com o motor a trabalhar, os botões do cartão estão desativados.



67811

Com o motor a trabalhar, se for aberta e fechada uma porta e o cartão deixar de estar na zona **2**, a mensagem "Cartão não-detetado" indicará que o cartão não está no interior do veículo. Isto permite evitar, por exemplo, que o veículo se desloque depois de um passageiro sair com o cartão.

Todos os sinais de alerta desaparecem logo que o cartão é novamente detetado.

Destrancamento/trancamento apenas da tampa da bagageira

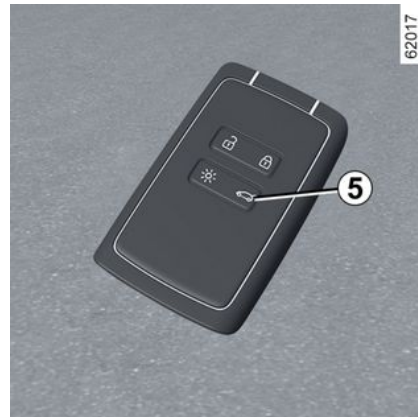

62017

2

Efetue uma pressão longa no botão **5**. A bagageira abre-se ligeiramente e, consoante o veículo, a tampa da bagageira abre-se por completo de forma automática.

Nota: depois de destrancar a bagageira apenas com o botão **5**, para destrancar os restantes abríveis, é necessário:

– premir o botão **3**;

ou

– afastar-se do veículo para ativar o trancamento automático por afastamento do veículo. Neste caso, o des-

CARTÃO

trancamento por aproximação do veículo ficará novamente operacional.

2



Responsabilidade do condutor durante o estacionamento ou paragem do veículo

Nunca abandone o veículo com crianças, adultos não autónomos ou animais lá dentro, ainda que seja por pouco tempo.

Com efeito, poderiam pôr-se em perigo a si próprios e a outras pessoas, acionando, por exemplo, o motor ou os equipamentos (como é o caso dos elevadores de vidros) ou ainda o sistema de trancamento das portas.

Além disso, com tempo quente e/ou com sol, a temperatura no interior do habitáculo aumenta muito rapidamente.

PERIGO DE MORTE OU FERIMENTOS GRAVES.

Cartão "mãos livres": pilha

Substituição da bateria

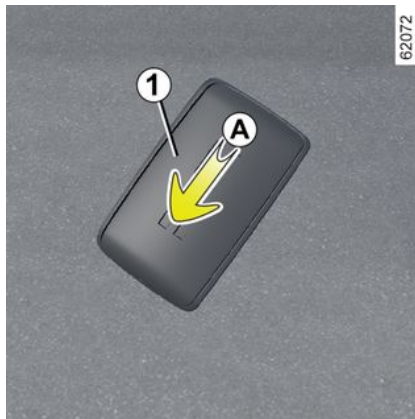

Quando a mensagem "Pilha do cartão fraca" for apresentada no quadro de instrumentos, substitua a pilha do cartão:

- deslize a capa traseira **1** para baixo, exercendo pressão sobre a zona **A**;
- na zona **B**, remova a tampa **2** da bateria **3** elevando-a;
- retire a pilha, premindo de um lado e levantando do outro;
- substitua-a de acordo com a direção e modelo apresentados no interior da cobertura.

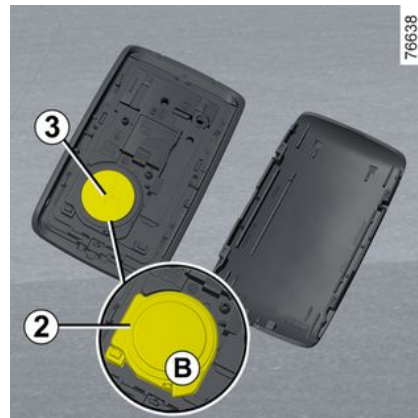

Para montar novamente o conjunto, proceda no sentido inverso. Em seguida, quando estiver perto do veículo, prima quatro vezes um dos botões do cartão: no próximo arranque, a mensagem já não aparecerá.

Assegure-se de que a tampa está bem encaixada.

Nota: quando substituir a bateria, não toque no circuito eletrónico nem nos contactos do cartão no momento de substituição da pilha.

Anomalias de funcionamento

Se a pilha estiver demasiado fraca para assegurar o funcionamento correto, continuará a ser possível ligar o motor e trancar/destrancar o veículo → 42.

CARTÃO



Aquando da substituição:

– certifique-se de que as pilhas são corretamente inseridas.

Risco de explosão.

– se a tampa não fechar corretamente, não utilize o equipamento e mantenha-o fora do alcance das crianças.



Quando for necessário proceder à respetiva substituição, certifique-se de que utiliza um tipo

de pilha idêntico ou equivalente (consulte um representante da marca).



Precauções referentes às pilhas:

– mantenha as pilhas (novas ou usadas) fora do alcance das crianças;
– não ingira pilhas;

Risco de queimaduras químicas que poderão revelar-se fatais.

– em caso de ingestão ou inserção em qualquer zona do corpo, consulte um médico assim que possível.



As pilhas estão disponíveis num representante da marca e a sua duração de vida é de, aproximadamente, dois anos. Observar se não há sinais de tinta na pilha: risco de mau contacto elétrico.

26913



Não junte as pilhas gastas ao lixo doméstico; entregue-as a um organismo habilitado a efetuar a reciclagem de pilhas.

2

CHAVE, TELECOMANDO

Generalidades

Consoante o veículo, existem três tipos de chaves: chave **A**, **B** ou **C**.

Chave A

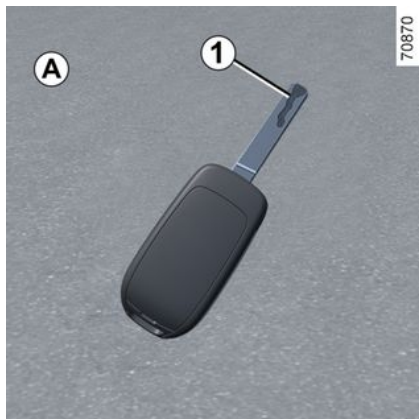

1. Chave codificada para o contactor de arranque, as portas, o tampão do depósito de combustível e, consoante o veículo, apenas o porta-bagagens.

Telecomando por radiofrequência **B**

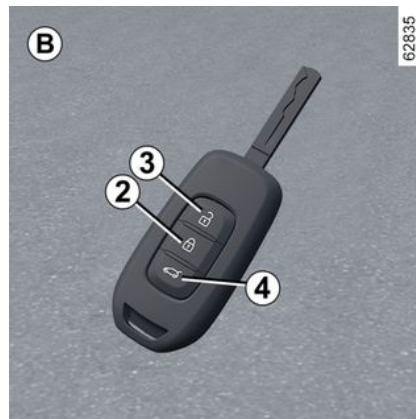

- 2.** Trancamento de todos os abríveis.
- 3.** Destrancamento de todas as portas.
- 4.** Trancar/destrancar apenas o porta-bagagens.

Chave **C**

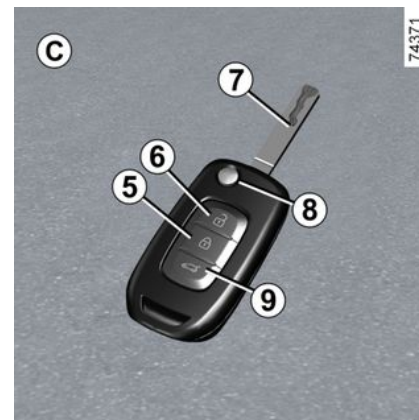

Chave, telecomando **C**

- 5.** Trancamento de todos os abríveis.
- 6.** Destrancamento de todas as portas.
- 7.** Chave do contactor de ignição e da porta do condutor.
- 8.** Trancamento/destrancamento com utilização da parte metálica da chave. Para libertar a parte metálica do respetivo alojamento, prima o botão **8**. Prima o botão **8** e acompanhe a parte metálica para a reinserir no respetivo alojamento.
- 9.** Trancar/destrancar apenas o porta-bagagens.

CHAVE, TELECOMANDO



A chave não deve ser utilizada para uma função diferente das que são descritas neste manual (para tirar a cápsula de uma garrafa, etc.).



Responsabilidade do condutor durante o estacionamento ou paragem do veículo

Nunca abandone o veículo com crianças, adultos não autónomos ou animais lá dentro, ainda que seja por pouco tempo. Com efeito, poderia colocar-se em perigo a si próprio e a outras pessoas acionando o motor ou os equipamentos, como por exemplo os elevadores de vidros ou o sistema de travamento das portas. Além disso, com tempo quente e/ou com sol, a temperatura no interior do habitáculo aumenta muito rapidamente.

PERIGO DE MORTE OU FERIMENTOS GRAVES.

Alcance do telecomando por radiofrequência

Varia consoante o meio ambiente: tenha o cuidado de não trancar ou destrancar as portas de forma acidental ao premir inadvertidamente os botões do telecomando.

Nota: se uma porta ou a bagageira estiver aberta ou não estiver devidamente fechada, o veículo não será trancado. É emitido um sinal sonoro e o sinal de perigo e os pisca-piscas laterais não piscam.

Interferências

O acionamento do telecomando nas proximidades de instalações exteriores ou de aparelhos que utilizem a mesma frequência pode provocar interferências no seu funcionamento.



Conselho

Não aproxime o telecomando de uma fonte de calor ou de frio e proteja-o da humidade.



Substituição ou necessidade de uma chave ou de um telecomando suplementar

Em caso de extravio ou se desejar uma outra chave ou telecomando, dirija-se exclusivamente a um representante da marca.

Para substituir uma chave ou telecomando, é necessário levar o veículo **e todas as suas chaves ou telecomandos** a um representante da marca para reinicializar o conjunto.

É possível utilizar até quatro chaves ou telecomandos por veículo.

Avaria da chave ou do telecomando

Certifique-se sempre de que a pilha está em bom estado, se é do tipo adequado e se está corretamente encaixada no respetivo alojamento. A duração de vida da pilha é de cerca de dois anos. Como mudar a pilha → 39.

CHAVE, TELECOMANDO

Utilização

Trancamento das portas



Prima o botão de trancamento **1**.

O trancamento é visualizado **por dois acendimentos** do sinal de perigo e dos pisca-piscas laterais.

Se um dos abríveis (porta ou porta-bagagens) estiver aberto ou mal fechado, o trancamento não será realizado com êxito e o sinal de perigo e os pisca-piscas laterais não **pisarão**.

Destrançamento das portas

Prima o botão de destrancamento **2**.

O destrancamento é visualizado **por um acendimento** do sinal de perigo e dos pisca-piscas laterais.

Nota: se não for aberta uma das portas nos 2 minutos (aproximadamente) imediatos ao destrancamento com o telecomando, as portas voltam a trancar-se automaticamente.

Destrançar apenas a bagageira

Efetue uma pressão longa no botão **3** para destrancar a bagageira.

Nota: consoante o veículo, a tampa da bagageira abre-se por completo de forma automática.



A chave não deve ser utilizada para uma função diferente das que são descritas neste manual (para tirar a cápsula de uma garrafa, etc.).



Responsabilidade do condutor durante o estacionamento ou paragem do veículo

Nunca abandone o veículo com crianças, adultos não autónomos ou animais lá dentro, ainda que seja por pouco tempo.

Com efeito, poderia colocar-se em perigo a si próprio e a outras pessoas acionando o motor ou os equipamentos, como por exemplo os elevadores de vidros ou o sistema de trancamento das portas. Além disso, com tempo quente e/ou com sol, a temperatura no interior do habitáculo aumenta muito rapidamente.

PERIGO DE MORTE OU FERIMENTOS GRAVES.

CHAVE, TELECOMANDO

Telecomando por radiofrequência: pilha

Substituição da bateria

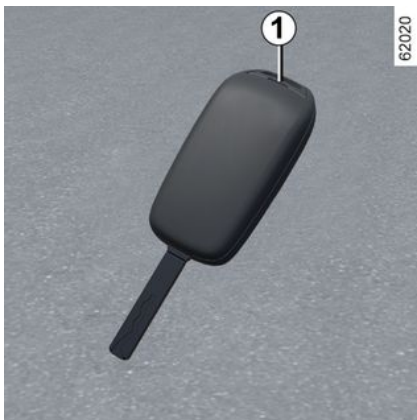

Abra a tampa através da ranhura **1** com uma chave de fendas ou uma ferramenta semelhante e substitua a pilha **2**, respeitando o tipo e a polaridade gravados no fundo da tampa.



Se for necessário proceder à respetiva substituição, certifique-se de que utiliza um tipo de pilha idêntico ou equivalente (consulte um representante da marca).



Nota: aquando da substituição da pilha, não é aconselhável tocar no circuito eletrónico existente na tampa da chave.

Certifique-se de que a tampa está corretamente encaixada e que o parafuso está apertado.



As pilhas estão disponíveis num representante da marca e a sua duração de vida é de, aproximadamente, dois anos.

Observar se não há sinais de tinta na pilha: risco de mau contacto elétrico.

Anomalias de funcionamento

Se a pilha estiver demasiado fraca para assegurar o funcionamento correto, continuará a ser possível ligar o motor e trancar/destrancar o veículo → 42.

26913



2

CHAVE, TELECOMANDO

2



Aquando da substituição:

– certifique-se de que as pilhas são corretamente inseridas.

Risco de explosão.

– se a tampa não fechar corretamente, não utilize o equipamento e mantenha-o fora do alcance das crianças.



Precauções referentes às pilhas:

– mantenha as pilhas (novas ou usadas) fora do alcance das crianças;
– não ingira pilhas;

Risco de queimaduras químicas que poderão revelar-se fatais.

– em caso de ingestão ou inserção em qualquer zona do corpo, consulte um médico assim que possível.



Não junte as pilhas gastas ao lixo doméstico; entregue-as a um organismo habilitado a efetuar a reciclagem de pilhas.

PORTAS E ABRÍVEIS

Abertura e fecho das portas

Abertura pelo exterior



Com as portas destrancadas, coloque a mão sob o puxador **1** e puxe na sua direção → **42**.

Abertura pelo interior



Puxe pelo manípulo **2**.



do.

Por motivos de segurança, a abertura/fecho das portas só deve ser efetuada com o veículo parado.

Alarme sonoro de esquecimento de luzes acesas

Ao abrir a porta do condutor, dispara o alarme sonoro para o prevenir que as luzes ficaram acesas quando a ignição foi desligada.

Alarme de porta ou tampa da bagageira aberta

Consoante a versão do veículo, este alarme equipa a porta do condutor ou todas as portas.

Com o veículo parado, se uma porta estiver aberta ou mal fechada, o indi-

cador  acende.

Em movimento, e desde que o veículo atinja cerca de 20 km/h, acende um in-

dicador  acompanhado por um sinal sonoro.

Particularidade

Consoante o veículo, os acessórios (rádio...) param de funcionar quando desliga o motor ou quando tranca as portas.

2

PORTAS E ABRÍVEIS

Segurança de crianças:



Para impossibilitar a abertura das portas traseiras pelo interior, desloque a alavanca **3** de cada uma das portas e verifique, pelo interior, se as portas estão bem trancadas.



Responsabilidade do condutor durante o estacionamento ou paragem do veículo

Nunca abandone o veículo com crianças, adultos não autónomos ou animais lá dentro, ainda que seja por pouco tempo.

Com efeito, poderia colocar-se em perigo a si próprio e a outras pessoas acionando o motor ou os equipamentos, como por exemplo os elevadores de vidros ou o sistema de trancamento das portas. Além disso, com tempo quente e/ou com sol, a temperatura no interior do habitáculo aumenta muito rapidamente.

PERIGO DE MORTE OU FERIMENTOS GRAVES.

– pilha do telecomando por radiofrequência ou do cartão fraca ou gasta, bateria do veículo descarregada, etc.

– utilização de aparelhos que funcionam na mesma frequência do cartão (telemóvel, etc.);
– o veículo encontra-se numa zona de fortes radiações eletromagnéticas.

Se isto acontecer, pode:

- utilizar o telecomando por radiofrequência ou a chave de emergência integrada no cartão (consoante o veículo) para destrancar a porta do condutor;
- trancar manualmente cada uma das portas;
- para utilizar o comando de bloqueio/desbloqueio da porta interior;

Trancar/destrancar os abríveis e as portas

Se o telecomando ou, consoante o veículo, o cartão não funcionar

Em alguns casos, o telecomando por radiofrequência ou o cartão poderá não funcionar:

PORTAS E ABRÍVEIS

A chave integrada no cartão

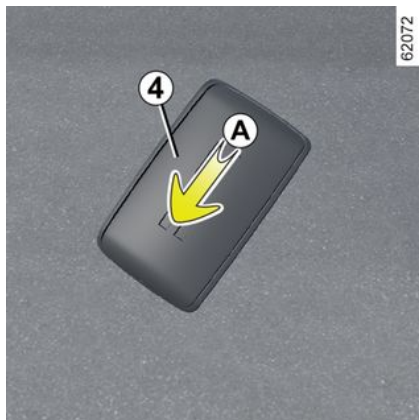

A chave integrada **5** serve para trancar ou destrancar a porta dianteira esquerda quando o cartão não funciona.

Aceder à chave **5**

Faça deslizar a cobertura traseira **4** para baixo, exercendo pressão sobre a zona **A**.



Utilizar a chave integrada no cartão

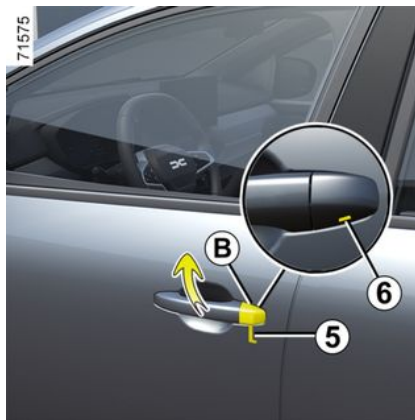

- Insira a extremidade da chave **5** no entalhe **6** na parte inferior da tampa **B** da porta do condutor;
- mova-a para cima para remover a tampa **B**;
- insira a chave **5** na fechadura da porta do condutor e, em seguida, tranque ou destranque.

Depois de entrar no veículo, coloque novamente a chave no respetivo alojamento, no cartão.

Veículos com chave, telecomando

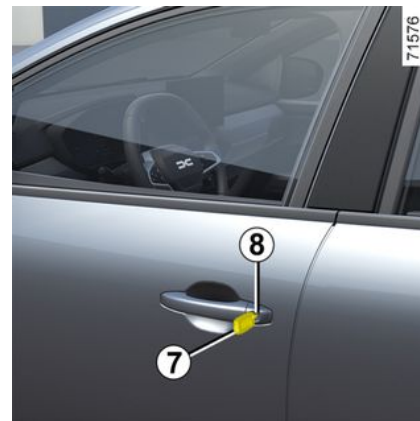

Utilização da chave

Insira a chave **7** na fechadura da porta do condutor **8** e tranque ou destranque.

PORTAS E ABRÍVEIS

Trancamento manual das portas



Com a porta aberta, rode a alavanca **9** (utilizando a extremidade da chave) e feche a porta.

Isto significa que a porta será trancada em seguida pelo exterior.

A porta só poderá ser aberta pelo interior do veículo ou utilizando a chave da porta do condutor.



Pelo interior

(consoante o veículo)

Pressione o botão **10** para dentro para trancar ou fazer subir o botão **10** para destrancar.



Responsabilidade do condutor

Se decidir circular com as portas trancadas,

lembre-se que isso poderá dificultar o acesso dos socorristas ao habitáculo em caso de emergência.

Comando de trancamento/destrancamento pelo interior



Consoante o veículo, permite trancar ou destrancar simultaneamente as quatro portas laterais e a tampa da bagageira. Tranque ou destranque as portas premindo o interruptor **11**.

Se alguma porta, ou a tampa da bagageira, estiver aberta ou mal fechada, ocorrerá um trancamento seguido de um destrancamento rápido das portas.

Se tiver de transportar um objeto que o obrigue a manter a bagageira aberta, poderá ainda assim trancar as restantes portas: com o motor parado, prima durante mais de cinco segundos o interruptor **11** para trancar as portas.

PORTAS E ABRÍVEIS

Testemunho de estado dos abríveis

(consoante o veículo)

Com a ignição ligada, o testemunho integrado por cima do interruptor **11** acende-se e informa-o sobre o estado de trancamento dos abríveis:

- quando o testemunho está aceso, as portas e o compartimento de carga estão trancados;
- se o testemunho estiver apagado, as portas e o o compartimento de carga estarão destrancados.

Ao trancar as portas, o testemunho permanece aceso e depois apaga-se.

Trancar os abríveis sem cartão ou sem chave

Por exemplo, no caso de uma pilha gasta ou de inoperacionalidade do cartão ou da chave, etc.

Com o motor parado e uma porta ou o porta-bagagens aberto, mantenha o interruptor **11** premido durante mais de cinco segundos.

Todos os abríveis serão trancados quando fechar a porta.

O destrancamento do veículo a partir do exterior apenas será possível com o cartão dentro da zona de acesso do veículo ou através da utilização da chave.



Nunca abandone o veículo com a chave ou o cartão no interior.

Trancamento automático dos abríveis com o veículo em andamento

Princípio de funcionamento



Após o veículo ser ligado, o sistema trancará automaticamente as portas assim que for atingida uma velocidade de aproximadamente 10 km/h.

Para destrancar:

- premindo o interruptor de destrancamento das portas **11**;
- com o veículo parado, quando abrir uma porta dianteira a partir do interior.

Nota: se uma porta for aberta/fechada, será novamente trancada de forma automática assim que o veículo atingir uma velocidade de aproximadamente 10 km/h.

Ativação/desativação da função

Para ativar: com o veículo imobilizado e o motor ligado, prima o interruptor **11** até ouvir um sinal sonoro.

Para desativar: com o veículo imobilizado e o motor ligado, prima o interruptor **11** até ouvir dois sinais sonoros.

Anomalias de funcionamento

Se constatar uma anomalia de funcionamento (impossibilidade de trancamento automático), verifique se todas as portas estão corretamente fechadas. Se assim for mas o problema persistir, dirija-se a um representante da marca.

Assegure-se também que o trancamento não foi desativado inadvertidamente.

Se for o caso, volte a ativá-la.

PORTAS E ABRÍVEIS

2



Responsabilidade do condutor

Se decidir circular com as portas trancadas, lembre-se que isso poderá dificultar o acesso dos socorristas ao habitáculo em caso de emergência.

Bagageira

Para abrir

Comando elétrico

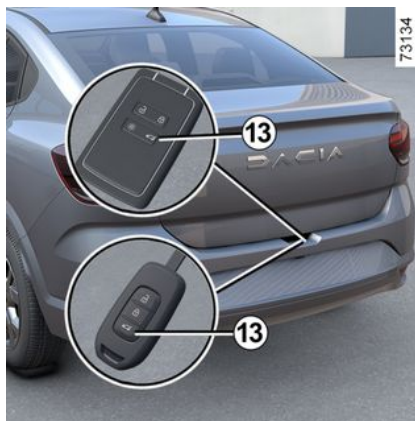

Com as portas destrancadas, prima o botão **12** ou, consoante o veículo, prima o botão **13** (na chave ou no cartão) e a tampa da bagageira abrir-se-á por completo de forma automática.

Nota: certifique-se de que existe espaço suficiente à volta da tampa da bagageira antes de a abrir.

Nota: em condições climáticas muito frias, a abertura automática poderá não funcionar se as juntas da bagageira estiverem congeladas.



Durante a abertura/fecho da tampa da bagageira, certifique-se de que nada impede a manobra.



Ao abrir a tampa da bagageira, certifique-se de que ninguém se encontra na proximidade das peças em movimento.

Risco de ferimentos.



Por motivos de segurança, a abertura/fecho das portas só deve ser efetuada com o veículo parado. **Risco de ferimentos.**

PORTAS E ABRÍVEIS



É proibido fixar qualquer dispositivo de transporte (porta-bicicletas, caixa de carga, etc.) apoiado na tampa da bagageira. Para montar um dispositivo de transporte no seu veículo, contacte um representante da marca.

Para fechar



Baixe a tampa da bagageira, utilizando em primeiro lugar a pega interior **14**, se estiver montada no veículo.

BANCOS DIANTEIROS

Apoios de cabeça dianteiros

2 Para elevar o apoio de cabeça A

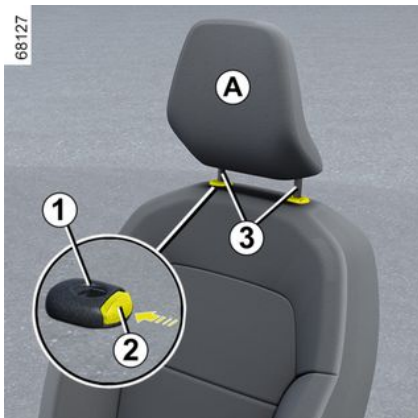

Puxe o apoio de cabeça para cima até à altura desejada. Assegure-se do seu correto travamento.

Para baixar o apoio de cabeça

Prima o botão **2** e baixe o apoio de cabeça até à altura desejada. Assegure-se do seu correto travamento.

Para retirar o apoio de cabeça

Faça-o subir, até à posição mais alta (incline o encosto para trás, se neces-

sário). Prima o botão **2** e levante o apoio de cabeça para o libertar.

Para repor o apoio de cabeça

Verifique se as hastes do apoio de cabeça estão limpas **3**.

Insira as hastes do apoio de cabeça nos orifícios **1** (incline o encosto do banco para trás, se necessário). Carregue no apoio de cabeça até que bloqueie e prima depois o botão **2** para regular de acordo com a altura pretendida. Assegure-se do correto travamento de cada haste **3** no encosto do banco.

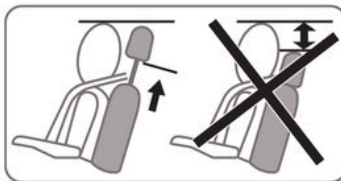

O apoio de cabeça é um elemento de segurança. Utilize-o em todas as deslocações e na posição correta. A parte superior do apoio de cabeça deve estar ao nível da parte superior da cabeça. A distância entre a cabeça e a parte **A** do apoio de cabeça deverá ser a menor possível.

Bancos dianteiros

Definições



Para avançar ou recuar o banco

BANCOS DIANTEIROS

Levante e segure a alavanca **1** para destravar o banco. Quando se encontrar na posição pretendida, solte a pega e verifique se o banco está bem travado.

Para levantar ou baixar o assento do banco

(consoante o veículo)

Mova a alavanca **2** para cima ou para baixo tantas vezes quanto as necessárias até atingir a posição pretendida.

Para inclinar o encosto

Levante a pega **3** e incline o encosto até à posição pretendida. Quando se encontrar na posição pretendida, solte a pega e verifique se o banco está bem travado.

Bancos aquecidos

(consoante o veículo)

Ignição ligada:

- uma primeira pressão no interruptor **4** para o lugar em questão ativa o sistema de aquecimento com a potência máxima. Ambos os testemunhos integrados no interruptor se acendem;
- uma nova pressão diminui o aquecimento para a força mínima. Acende-se uma luz de advertência integrada;
- premir uma terceira vez desliga o aquecimento.

O sistema regula automaticamente a temperatura do banco. Quando esta função estiver ativa, determinará se o aquecimento do banco é necessário ou não.



Após efetuar ajustes, certifique-se de que os encostos dos bancos estão corretamente travados na devida posição.



Por motivos de segurança, efetue as regulações com o veículo parado.

Para não pôr em causa a eficácia dos cintos de segurança, aconselho-lo a não inclinar demasiado os encostos dos bancos para trás.

Não deverá ser colocado qualquer objeto sobre o piso (na área à frente do condutor) dado que, no caso de uma travagem súbita, esses objetos poderão deslizar para debaixo dos pedais e, dessa forma, obstar à sua utilização.

BANCOS TRASEIROS

Apoios de cabeça traseiros

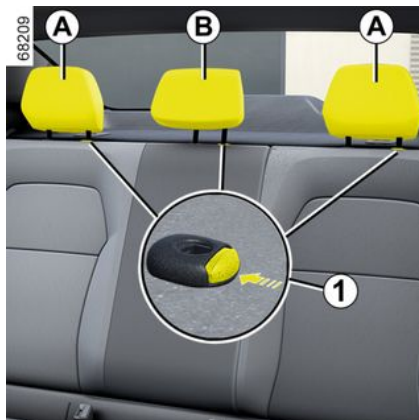

Remover os apoios de cabeça A ou B

Eleve o apoio de cabeça tanto quanto possível e, em seguida, prima o botão **1** e remova o apoio de cabeça.

Regular a altura do apoio de cabeça B

(consoante o veículo)

Prima o botão **1** e faça deslizar simultaneamente o apoio de cabeça até à altura pretendida.

Repor os apoios de cabeça A ou B

Insira as hastes nos orifícios, prima o botão **1**, baixe o apoio de cabeça e

verifique se está devidamente encaixado.

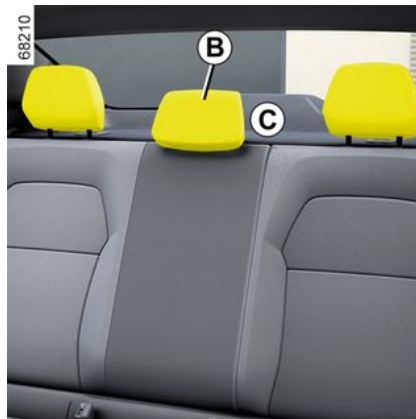

Apoio de cabeça na posição de utilização B

(consoante o veículo)

Levante totalmente o apoio de cabeça até ficar travado. Assegure-se do seu correto travamento.

Posição de arrumação do apoio de cabeça B

(consoante o veículo)

Prima o botão **1** e baixe o apoio de cabeça por completo.

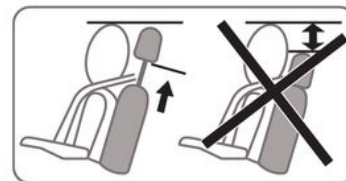

A posição mais baixa do apoio de cabeça (posição C) apenas se destina à arrumação: não o coloque nesta posição quando o banco estiver ocupado.



O apoio de cabeça é um elemento de segurança. Utilize-o em todas as deslocações e na posição correta:

BANCOS TRASEIROS

Banco traseiro: funções

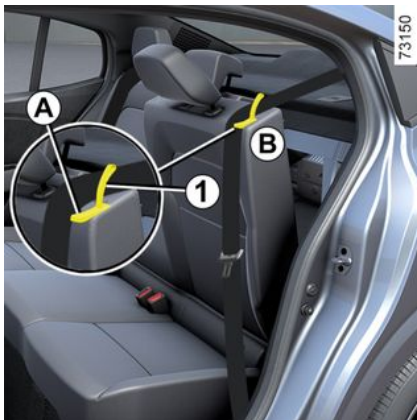

Para rebater o encosto

Verifique se os bancos dianteiros estão suficientemente avançados.

Baixe o apoio de cabeça tanto quanto possível.

Certifique-se de que todos os cintos de segurança estão desencalhados e coloque-os nas respetivas guias **A**.

Puxe a lingueta **1** e baixe o encosto do banco **B**.

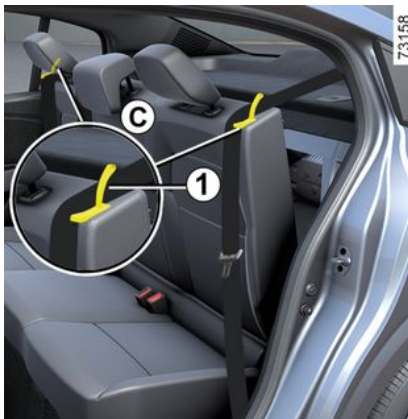
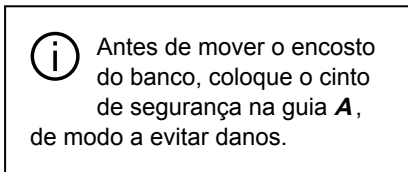

Consoante o veículo, para desbloquear o banco **C**, puxe simultaneamente as linguetas **1** para desbloquear a partir do interior.

Para voltar a colocar o encosto, proceda no sentido inverso.

Coloque o encosto e encaixe-o contra o suporte.



Por motivos de segurança, efetue as regulações com o veículo parado.



Aquando da reposição do encosto, assegure-se do seu correto travamento.

Em caso de utilização de capas de bancos, assegure-se de que estas não impedem o travamento correto do encosto.

Verifique a posição correta dos cintos de segurança.

Volte a posicionar os apoios de cabeça.



Ao mover os bancos traseiros, certifique-se de que nada obstrui os pontos de fixação (braço ou perna do passageiro, animal doméstico, gravilha, pano, brinquedos, etc.).

CINTOS DE SEGURANÇA

Cintos de segurança

Para sua segurança, utilize o cinto de segurança em todas as deslocações. Além disso, não se esqueça da legislação em vigor no país em que circula.

Antes de arrancar, proceda à regulação da posição de condução e, em seguida, para todos os ocupantes, ao ajustamento correto do cinto de segurança, para obter a melhor proteção.

Regulação da posição de condução

- **Sente-se corretamente no fundo do banco** (depois de remover o sobretudo ou blusão, etc.). Tal é essencial para garantir o correto posicionamento das costas;
- **regule o assento em função dos pedais.** O seu banco deve estar na posição mais recuada que lhe permita premir a fundo os pedais. A regulação do encosto deve ser feita de modo a deixar os braços ligeiramente fletidos;
- **regule a posição do seu apoio-de-cabeça.** Para um máximo de segurança, a distância entre a sua cabeça e o respetivo apoio deve ser mínima;
- **regule a altura do assento.** Esta regulação permite selecionar a posição do banco que oferece a melhor vista possível;

- **regule a posição do volante.**

 Certifique-se de que o banco traseiro → **52** está corretamente bloqueado na devida posição, de modo a que os cintos de segurança traseiros funcionem corretamente.



Cintos de segurança mal ajustados ou torcidos podem provocar ferimentos em caso de acidente.

Utilize um cinto de segurança para cada pessoa, criança ou adulto.

Mesmo as mulheres grávidas devem utilizar sempre o cinto de segurança. Neste caso, o segmento ventral deve ser colocado de modo a não exercer grande pressão sobre a parte inferior do ventre, embora sem excessiva folga.

Regulação dos cintos de segurança



Para garantir um ajuste e posicionamento corretos dos cintos de segurança em todos os lugares:

- ajuste os bancos (posição do banco e ângulo do encosto do banco, se disponível);
- sente-se com as costas bem apoiadas no encosto do banco;
- aproxime o segmento torácico do cinto **1** tanto quanto possível da base do pescoço sem que se apoie sobre o mesmo (se necessário, ajuste a altura do cinto de segurança, se disponível) e certifique-se de que o segmento torácico **1** está em contacto com o ombro;

CINTOS DE SEGURANÇA

– posicione o segmento ventral do cinto **2** de modo a que assente bem nas coxas e na bacia.

O cinto de segurança deve adaptar-se bem ao corpo; por exemplo, evite vestuário muito espesso, objetos que se possam interpor, etc.).

Para utilizar

Puxe o cinto **lentamente e sem esticões** e certifique-se de que a lingueta **3** engata na caixa **5** (verifique se está engatada puxando pela lingueta **3**).

Se o cinto se bloquear, deixe que recue um pouco e puxe novamente.

Se o cinto ficar totalmente bloqueado, puxe-o, lenta mas fortemente, até conseguir deslocá-lo cerca de 3 cm. Deixe que recue um pouco e puxe novamente.

Dirija-se a um representante da marca, se o problema subsistir.

Desbloqueio

Prima o botão **4**, o cinto é recuperado pelo enrolador. Acompanhe o cinto enquanto se enrola.



Testemunho de alerta de não-utilização do cinto de segurança



Este testemunho acende-se no visor central **A** ao ligar a ignição do veículo e se o cinto de segurança do condutor e/ou do passageiro dianteiro e/ou do(s) passageiro(s) traseiro(s) (se o banco estiver ocupado) não estiver(em) encaixado(s).

Testemunho de alerta dos cintos de segurança dianteiros e traseiros





Com as portas fechadas, o gráfico **6** é apresentado no quadro de instrumentos durante aproximadamente 60 segundos quando a ignição do veículo é ligada. Isto informa sempre o condutor sobre o estado de encaixe de cada um dos cintos de segurança:

- as portas são abertas em andamento (velocidade do veículo superior a zero);
- um cinto de segurança é encaixado/desencaixado.

Compreender o gráfico 6:

CINTOS DE SEGURANÇA

2

-  cinto de segurança encaixado;
-  lugar ocupado e cinto de segurança desencaixado;
-  lugar não ocupado.

Com as portas fechadas, o testemu-

nho  será apresentado no visor central quando a ignição do veículo for ligada se o cinto de segurança do condutor e/ou do(s) passageiro(s) (se esse lugar estiver ocupado) não estiverem encaixados.

Quando a velocidade do veículo for inferior a aproximadamente (20 km/h), o

testemunho  será apresentado no visor central se um lugar estiver ocupado e o cinto de segurança não estiver encaixado. É acompanhado do gráfico **6**, o qual é apresentado durante aproximadamente 60 segundos sempre que um dos cintos de segurança é encaixado ou desencaixado.

Quando a velocidade do veículo atingir ou exceder 20 km/h, se um dos cintos de segurança estiver ou for desencaixado durante o trajeto:

- o testemunho  piscará no visor central;

54 - Conheça o seu automóvel

- e
- será emitido um sinal sonoro durante aproximadamente 120 segundos;

- e
- o gráfico **6** será apresentado durante aproximadamente 180 segundos e

o símbolo  será apresentado para o lugar em questão.

Certifique-se sempre de que os passageiros utilizam os respetivos cintos e que o número de cintos indicados como encaixados corresponde ao número de lugares ocupados.

Nota: em alguns casos, os alertas poderão ser ativados se for colocado um objeto num dos lugares.

73108



Com as portas fechadas, o gráfico **7** é apresentado no quadro de instrumentos durante aproximadamente 60 segundos quando a ignição do veículo é ligada. Isto informa sempre o condutor sobre o estado de encaixe de cada um dos cintos de segurança:

- as portas são abertas em andamento (velocidade do veículo superior a zero);
- um cinto de segurança é encaixado/desencaixado.

Compreender o gráfico 7:

- símbolo apresentado a verde: cinto de segurança encaixado;
- símbolo apresentado a vermelho: o lugar está ocupado e o cinto de segurança não está encaixado;
- símbolo apresentado a cinzento: o banco não está ocupado.

Com as portas fechadas, o testemu-

nho  será apresentado no visor central quando a ignição do veículo for ligada se o cinto de segurança do condutor e/ou do(s) passageiro(s) (se esse lugar estiver ocupado) não estiverem encaixados.

Quando a velocidade do veículo for inferior a aproximadamente (20 km/h), o

testemunho  será apresentado no visor central se um lugar estiver ocupado e o cinto de segurança não

CINTOS DE SEGURANÇA

estiver encaixado. É acompanhado do gráfico 7, o qual é apresentado durante aproximadamente 60 segundos sempre que um dos cintos de segurança é encaixado ou desencaixado.

Quando a velocidade do veículo atingir ou exceder 20 km/h, se um dos cintos de segurança estiver ou for desencaixado durante o trajeto:

– o testemunho  piscará no visor central;

e

– será emitido um sinal sonoro durante aproximadamente 120 segundos;

e

– o gráfico 7 é apresentado durante aproximadamente 180 segundos e o símbolo do lugar em questão é apresentado a vermelho.

Certifique-se sempre de que os passageiros utilizam os respetivos cintos e que o número de cintos indicados como encaixados corresponde ao número de lugares ocupados.

Nota: em alguns casos, os alertas poderão ser ativados se for colocado um objeto num dos lugares.

Cintos de segurança traseiros

Cintos de segurança traseiros 8

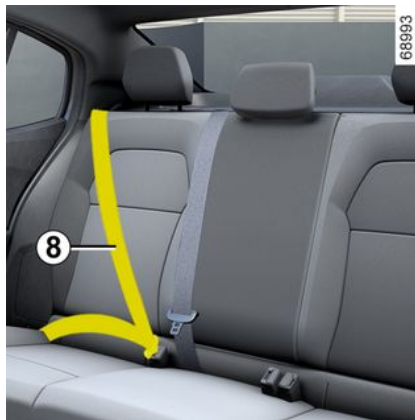

A colocação, remoção e posicionamento efetuam-se de modo idêntico aos dos cintos dianteiros.

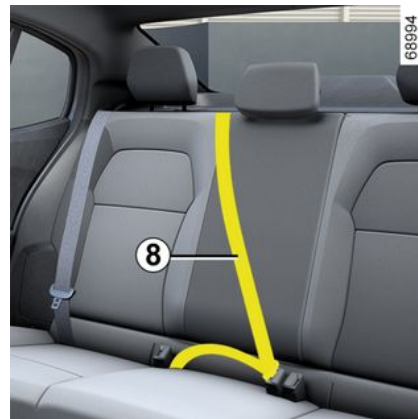

Depois de cada manipulação do banco traseiro, verifique se os cintos de segurança traseiros estão bem posicionados e se funcionam corretamente.

2

CINTOS DE SEGURANÇA

Alertas

2

As informações que se seguem dizem respeito aos cintos dianteiros e traseiros.



- Não deve ser realizada nenhuma modificação nos elementos do sistema de retenção montados de origem (cintos de segurança, bancos e respetivas fixações). Para casos particulares (por exemplo: instalação de uma cadeira de criança), contacte um representante da marca.
- Não utilize dispositivos que possam provocar folgas nos cintos (por exemplo, molas, pinças, etc.), dado que um cinto lasso pode provocar ferimentos em caso de acidente.
- Nunca faça passar o cinto por baixo do seu braço, nem por trás das costas.
- Nunca utilize o mesmo cinto para mais de uma pessoa e nunca envolva com o cinto de segurança um bebé ou uma criança que tenha ao colo.
- O cinto não deve estar torcido.
- Depois de um acidente, solicite a verificação e, se necessário, a substituição dos cintos de segurança. Da mesma forma, mande substituir os cintos se apresentarem sinais de desgaste.
- Ao repor o banco traseiro, certifique-se do correto posicionamento dos cintos de segurança e das caixas de travamento, de modo a que possam ser devidamente utilizados.
- Verifique se introduziu a lingueta do cinto na respetiva caixa de travamento.
- Tenha o cuidado de não colocar, na zona da caixa de travamento do cinto, qualquer objeto suscetível de perturbar o seu correto funcionamento.
- Assegure o posicionamento correto da caixa de travamento (não deve estar escondida, encravada, bloqueada... por pessoas ou objetos).

DISPOSITIVOS DE SEGURANÇA ADICIONAIS

Dispositivos de retenção complementares dos cintos de segurança dianteiros

Consoante a versão do veículo, podem ser constituídos por:

- **pré-tensores dos enroladores dos cintos de segurança;**
- **limitadores de esforço sobre o tórax;**
- **airbags condutor e passageiro dianteiro.**

Estes sistemas estão previstos para funcionar separados ou em conjunto, em caso de choque frontal.

Em função da violência do choque, podem apresentar-se quatro situações:

- bloqueio do cinto de segurança;
- pré-tensor do enrolador de cinto de segurança, que é ativado para suprimir a folga do cinto;
- o airbag e o limitador de esforço.

Limitador de esforço

A partir de uma dada violência de colisão, este sistema entra em funcionamento para limitar, a um nível suportável, os efeitos do embate do corpo no cinto de segurança.

Pré-tensores

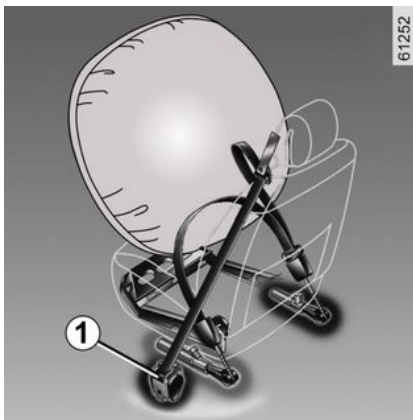

Os pré-tensores servem para ajustar o cinto ao corpo, manter o passageiro no respetivo banco e aumentar assim a sua eficácia.

Na eventualidade de uma colisão frontal grave e se a ignição estiver ligada, o sistema pode ativar o seguinte, consoante a força do impacto:

- o pré-tensor do enrolador de cinto de segurança **1** que puxa o cinto de segurança de imediato.



– Depois de um acidente, mande verificar o conjunto do sistema de retenção.

– Não é permitido realizar qualquer intervenção no sistema (airbag, caixas eletrónicas, cablagem) nem reutilizar os elementos do sistema em qualquer outro veículo, ainda que idêntico.

– No sentido de evitar a ativação prematura do sistema que possa ocasionar ferimentos, apenas os técnicos qualificados da Rede estão autorizados a intervir nos dispositivos complementares aos cintos de segurança dianteiros.

– A verificação das características elétricas do detonador deve ser efetuada por especialistas e com ferramentas apropriadas.

– Se o seu veículo tiver de ser abatido, contacte um representante da marca para eliminar os geradores de gás dos pré-tensores e dos airbags.

DISPOSITIVOS DE SEGURANÇA ADICIONAIS

Airbags do condutor e passageiro dianteiro

2

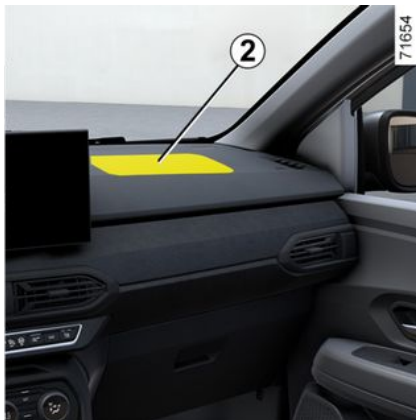

Equipam os dois lugares dianteiros: do condutor e do passageiro.

A presença deste equipamento é indicada pela palavra "Airbag" no volante, no painel de bordo (na zona do airbag 2) e, consoante a versão do veículo, por uma etiqueta na parte inferior do para-brisas.

Cada sistema de airbag é composto por:

- um airbag e o respetivo gerador de gás estão montados no volante para o condutor e no painel de bordo para o passageiro;
- uma caixa eletrónica para a monitorização do sistema que comanda o

acionamento elétrico do gerador de gás;

- um testemunho único  no quadro de instrumentos;
- sensores remotos (consoante o veículo).



O sistema airbag utiliza um princípio pirotécnico. Isto explica por que motivo, quando um airbag é acionado, é produzido calor, é libertado fumo (o que não é sinal de início de incêndio) e é gerado um ruído de detonação. O acionamento do airbag, que deve ser instantâneo, pode provocar ferimentos na superfície da pele e outros efeitos desagradáveis.



Funcionamento

O sistema só fica operacional depois de ligada a ignição.

Em caso de choque **frontal** violento, os airbag são rapidamente insuflados, amortecendo o impacto da cabeça e do tórax do condutor contra o volante e do passageiro dianteiro contra o painel de bordo. Em seguida, esvaziam-se imediatamente para evitar qualquer entrave à evacuação dos ocupantes do veículo.

Anomalias de funcionamento



Este testemunho acende-se quando o motor é ligado e apaga-se

DISPOSITIVOS DE SEGURANÇA ADICIONAIS

ao fim de aproximadamente três segundos.

Se, ao ligar a ignição, não se acender ou se permanecer apagado, tal indica uma avaria no sistema.

Consulte um representante da marca, logo que possível;

Qualquer atraso nesta consulta pode significar uma perda de eficácia da proteção.

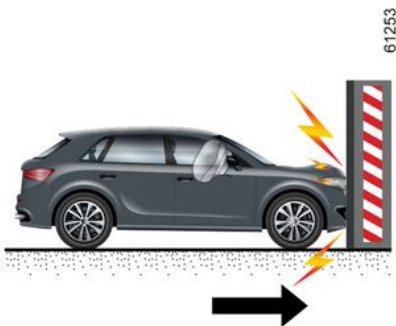

Os casos que se seguem fazem disparar os pré-tensores ou os airbags.

Em caso de choque frontal contra uma superfície rígida (não-deformável) a uma velocidade de impacto igual ou superior a **25 km/h**.

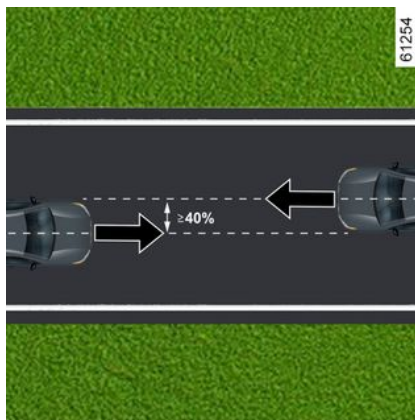

Em caso de choque frontal com outro veículo de categoria equivalente ou superior, com uma área de impacto igual ou superior a 40 %, em que a velocidade de ambos os veículos seja igual ou superior a **40 km/h**.

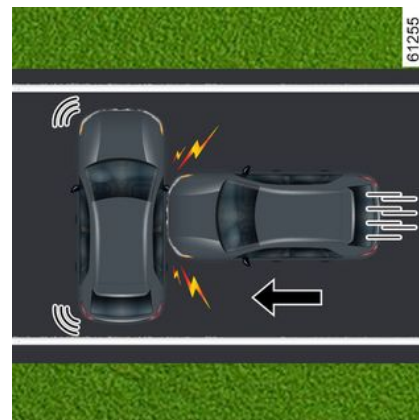

Em caso de choque lateral com outro veículo de categoria equivalente ou superior, a uma velocidade de impacto igual ou superior a **50 km/h**.

DISPOSITIVOS DE SEGURANÇA ADICIONAIS

2

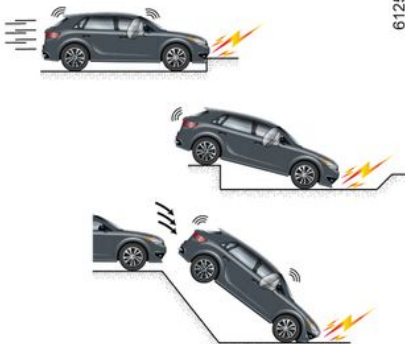

61256

Os pré-tensores ou os airbags podem ser acionados por:

- uma pancada sob o veículo (por exemplo, num passeio);
- buracos;
- uma queda ou "aterragem" brusca;
- pedras;
- ...



61257

Os pré-tensores ou os airbags não serão acionados por:

- um choque traseiro, independentemente do grau de gravidade;
- capotagem;
- ...



61258

- um choque lateral, com impacto na dianteira ou na traseira do veículo;
- um choque frontal, debaixo da traseira de um caminhão;
- choque frontal contra um obstáculo a um ângulo agudo;
- ...

DISPOSITIVOS DE SEGURANÇA ADICIONAIS

Alertas

Todos os avisos que se seguem se destinam a garantir que o airbag não é obstruído de qualquer forma quando é insuflado e a evitar igualmente o risco de ferimentos graves provocados por objetos que possam ser projetados aquando da sua insuflação.

2



Avisos relativos ao condutor airbag

- Não modificar o volante ou a respetiva almofada.
- Não cobrir a almofada do volante em qualquer circunstância.
- Nunca fixe qualquer objeto (mola, emblema, relógio, suporte de telemóvel...) sobre a almofada.
- Não é permitido extrair o volante (exceto se a intervenção for realizada por técnicos qualificados da Rede da marca).
- Não conduzir numa posição demasiado próxima do volante: adotar uma posição de condução com os braços ligeiramente fletidos (consulte "Regular a posição de condução") → 52). Nesta posição, assegurará um espaço suficiente para um correto enchimento do airbag.

Avisos relativos ao passageiro airbag

- Não cole, nem fixe objetos (molas, emblema, relógio, suporte de telemóvel...) no painel de bordo, na zona do airbag.
- Não coloque nada entre o painel de bordo e o passageiro (animal, chapéu de chuva, cana de pesca, embrulhos...).
- Não coloque os pés no painel de bordo nem no banco, porque essas posições podem provocar ferimentos graves. De uma maneira geral, deve manter afastada do painel de bordo qualquer parte do corpo (joelhos, mãos, cabeça, etc.).
- Volte a ativar os dispositivos complementares ao cinto de segurança do passageiro dianteiro quando retirar a cadeira para criança para assegurar a proteção do passageiro em caso de choque.

É INTERDITO INSTALAR UMA CADEIRA PARA CRIANÇA DE COSTAS PARA A DIANTEIRA DO VEÍCULO NO BANCO DO PASSAGEIRO DIANTEIRO SE OS DISPOSITIVOS DE SEGURANÇA COMPLEMENTAR NÃO FOREM DESATIVADOS → 67.

DISPOSITIVOS DE SEGURANÇA ADICIONAIS

Dispositivos complementares aos cintos de segurança traseiros

Consoante a versão do veículo, podem ser constituídos por:

- **pré-tensores dos enroladores dos cintos de segurança laterais;**
- **limitadores de esforço sobre o tórax.**

Estes sistemas estão previstos para funcionar separados ou em conjunto, em caso de choque frontal.

Em função da violência do choque, podem apresentar-se quatro situações:

- bloqueio do cinto de segurança;
- o pré-tensor de enrolador de cinto de segurança (que dispara para corrigir a folga do cinto de segurança).

Limitador de esforço

A partir de uma dada violência de colisão, este sistema entra em funcionamento para limitar, a um nível suportável, os efeitos do embate do corpo no cinto de segurança.

Pré-tensores dos cintos de segurança laterais

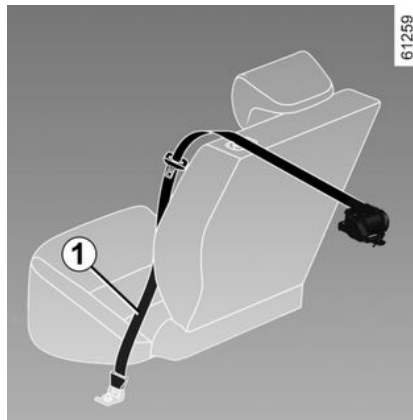

Os pré-tensores servem para ajustar o cinto ao corpo, manter o passageiro no respetivo banco e aumentar assim a sua eficácia.

Com a ignição ligada, quando ocorre um choque frontal grave e consoante a violência do embate, o sistema pode ativar o pré-tensor do enrolador do cinto de segurança **1** que puxa instantaneamente o cinto.



– Depois de um acidente, mande verificar o conjunto do sistema de retenção.

– Qualquer intervenção no sistema completo (pré-tensores, airbags, caixas eletrónicas, cablagens) ou reutilização num outro veículo, ainda que semelhante, é rigorosamente interdita.

– Apenas os técnicos qualificados da Rede da marca estão habilitados a intervir nos airbags; caso contrário, o sistema poderá disparar inadvertidamente e provocar ferimentos.

– A verificação das características elétricas do detonador deve ser efetuada por especialistas e com ferramentas apropriadas.

– Se o seu veículo tiver de ser abatido, dirija-se a um representante da marca para eliminar o gerador de gás dos pré-tensores e do airbags.

DISPOSITIVOS DE SEGURANÇA ADICIONAIS

Dispositivos de proteção lateral

Airbag lateral

(consoante o veículo)

Trata-se de um «airbag» que equipa cada banco dianteiro e se distende pela parte lateral do banco (do lado da porta), para proteger o ocupante em caso de embate lateral violento.

Airbag de cortina

Este airbag está instalado (consoante o veículo) ao longo das partes superiores laterais do veículo e é insuflado ao longo dos vidros laterais das portas dianteiras e traseiras, de modo a proteger os ocupantes em caso de embate lateral violento.

DISPOSITIVOS DE SEGURANÇA ADICIONAIS

Alertas

2



Aviso relacionado com o airbag lateral

- **Colocar capas dos bancos:** os bancos equipados com um airbag exigem capas especificamente concebidas para o veículo. Consulte um representante da marca para saber se este tipo de capas está disponível. A utilização de quaisquer outras capas (ou de capas específicas para outros veículos) pode afetar o bom funcionamento destes airbag e prejudicar a sua segurança.
- Nunca coloque acessórios, objetos ou mesmo um animal entre o encosto, a porta e os revestimentos interiores. Não cubra igualmente o encosto do banco com objetos como vestuário ou acessórios. Isto poderá impedir que o airbag funcione corretamente ou provocar ferimentos em caso de acionamento do airbag.
- É interdita qualquer intervenção ou modificação do banco e das guarnições interiores, exceto se forem realizadas por técnicos qualificados da Rede da marca.
- Os airbag são insuflados através das fendas nos encostos dos bancos dianteiros (do lado da porta) que correspondem à zona de abertura do airbag: é interdito introduzir objetos nesses locais.

DISPOSITIVOS DE SEGURANÇA ADICIONAIS

Dispositivos de retenção adicionais

Todos os avisos que se seguem são fornecidos para evitar obstruir o acionamento do airbag e evitar ferimentos graves diretos provocados pela projeção de objetos durante a sua insuflação.

2



O airbag foi concebido para complementar a ação do cinto de segurança. O airbag e o cinto de segurança são parte integrante do mesmo sistema de proteção. Assim, é imperativa a utilização permanente do cinto de segurança. A não utilização do cinto de segurança expõe os ocupantes do veículo a ferimentos graves em caso de acidente. Além disso, pode também agravar os riscos de ferimentos ligeiros superficiais em caso de acionamento do airbag, embora estes ferimentos ligeiros possam ser sempre provocados por airbags.

O acionamento dos pré-tensores ou dos airbags em caso de capotagem ou de choque traseiro mesmo violento não é sistemático. Pancadas sob o veículo do tipo descida ou subida de passeios, circulação em estrada com mau piso, pedras... podem provocar a ativação destes sistemas.

- Qualquer intervenção e modificação em qualquer parte do sistema (airbags, pré-tensores, ECU, cablagem, etc.) é **rigorosamente interdita** (exceto se for efetuada por pessoal qualificado da rede da marca).
- Para preservar o bom funcionamento e para evitar qualquer acionamento inadvertido, apenas os técnicos qualificados da rede da marca estão habilitados a intervir no sistema airbag.
- Por razões de segurança, mande verificar o sistema dos airbag se o veículo tiver sido acidentado, roubado ou assaltado.
- Quando vender ou emprestar o veículo, informe o comprador destas condições quando entregar-lhe este manual do utilizador do veículo.
- Ao abater o seu veículo, contacte o seu representante da marca para eliminar o(s) gerador(es) de gás.

DISPOSITIVOS DE SEGURANÇA ADICIONAIS

Anomalias de funcionamento

2



O testemunho **1** acende-se ao ligar a ignição e apaga-se alguns segundos depois.

Se não se acender ao ligar a ignição ou se se acender com o motor a trabalhar, tal indicará uma avaria no sistema (airbags, pré-tensores, etc.) nos lugares dianteiros e/ou traseiros.

Consulte um Representante da marca assim que possível. Qualquer atraso nesta consulta pode significar uma perda de eficácia da proteção.

SEGURANÇA DE CRIANÇAS:

Generalidades

Transporte de criança

Antes de adquirir uma cadeira para criança, verifique se está conforme à regulamentação do país em que se encontra e se pode ser montada no seu veículo. Consulte um representante da marca, para saber as cadeiras recomendadas para o seu veículo.

Respeite a legislação local do país onde se encontra.

A criança, tal como o adulto, deve viajar corretamente sentada e presa com um cinto, em todos os trajetos. O condutor é responsável pelas crianças que transporta.

A criança não é um adulto em miniatura. Está exposta a riscos de ferimentos específicos porque as suas estruturas muscular e óssea estão em pleno crescimento. Só o cinto de segurança não é adequado ao seu transporte. Utilize a cadeira para criança apropriada e corretamente.



Para evitar a abertura das portas, utilize a funcionalidade "Trancamento de segurança para crianças" → 42.



Nunca deixe uma criança dentro do veículo sem que seja vigiada por um adulto.

Assegure-se de que a criança está sempre fixa pelo cinto e que este está corretamente regulado e ajustado. Evite vestuário muito espesso que provoque folga nos cintos → 52.

Nunca deixe que a criança ponha a cabeça ou os braços fora da janela.

Durante o percurso, verifique se a criança permanece em postura correta, nomeadamente, enquanto dorme.



Um choque a 50 km/h representa uma queda de uma altura de 10 metros. Ou seja, não prender uma criança ao banco equivale a deixá-la brincar na varanda de um terceiro andar sem para-peito!

Nunca permita que uma criança seja transportada ao colo. Em caso de acidente, será impossível segurá-la ainda que o passageiro que a transporta esteja a utilizar o cinto.

Se o seu veículo tiver estado envolvido num acidente, substitua a cadeira para criança e mande verificar os cintos e as fixações ISO-FIX.

Utilização de uma cadeira para criança

O nível de proteção oferecido pela cadeira para criança é função da sua capacidade para reter a criança e da sua instalação. Uma má instalação compromete a proteção da criança, em caso de travagem violenta ou de colisão. Antes de adquirir uma cadeira para criança, verifique se está conforme à re-

SEGURANÇA DE CRIANÇAS:

2
gulamentação do país em que se encontra e se pode ser montada no seu veículo. Consulte um representante da marca, para saber as cadeiras recomendadas para o seu veículo.

Os regulamentos referentes ao transporte de crianças são específicos de cada país.

A utilização de uma cadeira de criança durante o transporte depende da idade e/ou do tamanho e/ou do peso da criança.

No caso de crianças que não necessitem de viajar numa cadeira de criança, certifique-se de que o cinto de segurança está corretamente ajustado e encaixado.

Em todos os casos, deve respeitar os regulamentos em vigor no país em que circula.

Antes de montar uma cadeira para criança, leia e respeite as instruções que a acompanham. Em caso de dificuldade na instalação, contacte o fabricante do equipamento. Guarde as instruções junto da cadeira.



Exemplifique como se utiliza o cinto de segurança e ensine a criança:

- a utilizar corretamente o cinto;
- a entrar e sair sempre do veículo a partir do passeio e em direção ao mesmo, longe do trânsito.

Não utilize uma cadeira para criança usada ou que não tenha manual de utilizador.

Verifique se nenhum objeto, na cadeira ou perto dela, impede o seu correto funcionamento.



Responsabilidade do condutor durante o estacionamento ou paragem do veículo

Nunca abandone o veículo com crianças, adultos não autónomos ou animais lá dentro, ainda que seja por pouco tempo.

Com efeito, poderia colocar-se em perigo a si próprio e a outras pessoas acionando o motor ou os equipamentos, como por exemplo os elevadores de vidros ou o sistema de trancamento das portas. Além disso, com tempo quente e/ou com sol, a temperatura no interior do habitáculo aumenta muito rapidamente.

PERIGO DE MORTE OU FERIMENTOS GRAVES.

SEGURANÇA DE CRIANÇAS:

Escolher uma cadeira de criança



78763

Cadeiras para criança instalada de costas para a dianteira do veículo

A cabeça do bebê é, proporcionalmente, mais pesada que a do adulto e o seu pescoço é muito frágil. Transporte a criança nesta posição o mais tempo possível (no mínimo, até aos 2 anos). Esta posição é a mais adequada para a retenção da cabeça e do pescoço.

Escolha uma cadeira envolvente, para uma melhor proteção lateral, e substitua logo que a cabeça da criança ultrapasse a estrutura da cadeira.

Cadeiras para criança instaladas de frente para a dianteira do veículo



78762

Até 18 kg ou 4 anos, a criança pode viajar numa cadeira de frente para a dianteira do veículo.

Escolha a cadeira de acordo com o tamanho da criança: a cabeça e o abdómen são as áreas que têm de ser protegidas. Uma cadeira para criança de frente para a dianteira do veículo bem fixa ao veículo reduz os riscos de impacto da cabeça. Transporte a criança numa cadeira instalada de frente para a dianteira com cinto desde que a sua morfologia o permita.

Escolha uma cadeira envolvente, para uma melhor proteção lateral.



78761

Bancos de criança

A partir de 15 kg ou 4 anos, a criança pode viajar instalada num banco de criança, que permite adaptar o cinto de segurança à sua morfologia. O assento do banco de criança deve estar equipado com guias, que obriguem o cinto a passar sobre as coxas da criança e não sobre o ventre. De preferência, o encosto deve ser regulável em altura e equipado com passador de cinto, de modo a que este passe pelo centro do ombro. O cinto nunca deve passar sobre o pescoço ou sobre o braço.

Escolha uma cadeira envolvente, para uma melhor proteção lateral.

SEGURANÇA DE CRIANÇAS:

escolha da fixação da cadeira para criança

Há dois sistemas de fixação das cadeiras para criança: o cinto de segurança ou o sistema ISOFIX.

Fixação pelo cinto de segurança

O cinto de segurança deve ser ajustado para assegurar a sua função, em caso de travagem violenta ou de choque.

Respeite as trajetórias do cinto indicadas pelo fabricante da cadeira para criança.

Verifique sempre se o cinto de segurança está bem fixo. Para isso, puxe-o e estique-o ao máximo, apoiando-se na cadeira para criança.

Verifique se a cadeira está bem fixa apoiada, fazendo-a oscilar da esquerda para a direita e de frente para trás: a cadeira deve manter-se solidamente fixa.

Verifique se a cadeira para criança está alinhada com o banco e se não está encostada ao vidro.



Não utilize a cadeira para criança caso haja perigo de desencaixar o cinto de segurança que a retém: a base do banco não pode assentar na caixa de travamento e/ou prender o cinto de segurança.

Fixação através do sistema ISOFIX

As cadeiras para criança autorizadas ISOFIX são homologadas de acordo com os regulamentos atuais, no caso de se aplicar um dos quatro casos seguintes:

- Universal ISOFIX de frente para a dianteira do veículo de 3 pontos;
- Semiuniversal ISOFIX 2 pontos;
- Específica do veículo;
- i-Size com:
 - um cinto que se liga ao terceiro anel da cadeira correspondente;
 - ou um suporte assente sobre o piso do veículo, compatível com a cadeira i-Size aprovada, cujo objetivo é evitar que a cadeira para crianças se desloque em caso de colisão.



Não podem ser realizadas modificações nos componentes do sistema de retenção montados de origem (cintos de segurança, ISOFIX, bancos e respetivas fixações).

Nestes últimos três casos, verifique se a cadeira para crianças pode ser instalada ao consultar a lista dos veículos compatíveis.

Prenda a cadeira para criança com os fechos ISOFIX, se existirem no veículo. O sistema ISOFIX assegura uma montagem fácil, rápida e segura.

O sistema ISOFIX é constituído por 2 anéis e, nalguns casos, por um terceiro anel.

SEGURANÇA DE CRIANÇAS:



O cinto de segurança nunca deve estar lasso nem torcido. Nunca faça passar o cinto por baixo do braço, nem por trás das costas. Verifique se o cinto não está deteriorado. Se o cinto de segurança não funcionar normalmente, também não poderá proteger a criança. Consulte o representante da marca. Não utilize um banco cujo cinto não esteja em bom estado de funcionamento.

Os dois anéis **1** estão situados entre o encosto e o assento do banco e estão identificados por uma marca



Antes de instalar uma cadeira para criança ISOFIX que tenha adquirido para um outro veículo, assegure-se de que a sua aplicação está autorizada. Consulte a lista dos veículos onde a cadeira pode ser instalada fornecida pelo fabricante do equipamento.

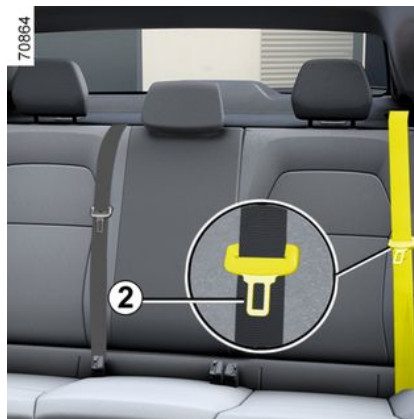
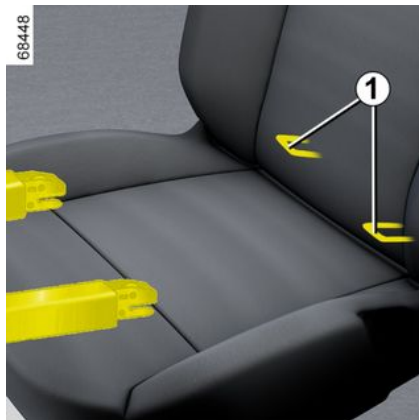

Ao montar pela primeira vez, utilize a lingueta do cinto de segurança **2** para cortar as costuras fusíveis das ranhuras

identificadas pelo símbolo para aceder aos anéis ISOFIX **1**.

Coloque a cadeira para criança em frente às ranhuras e empurre a base da cadeira para criança.

Verifique se a cadeira está bloqueada nos anéis, fazendo-a oscilar da esquerda para a direita e de frente para trás.

Fixação através do sistema ISOFIX

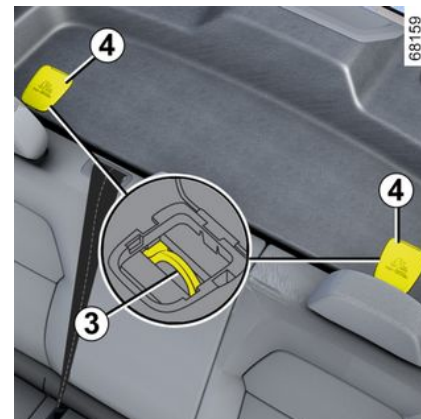

O terceiro anel **3** de cada lugar lateral é utilizado para prender a correia superior de algumas cadeiras para criança.

SEGURANÇA DE CRIANÇAS:

Para aceder, eleve a tampa **4**.

Fixe o gancho da correia num dos anéis **3**.

Estique a correia até que o encosto da cadeira para criança fique em contacto com o encosto do banco do veículo.



É necessário utilizar os pontos de fixação **3** para fixar a correia superior da cadeira para criança.

É interdita a utilização de outros pontos de fixação para prender esta correia.



As fixações ISOFIX foram estudadas exclusivamente para serem utilizadas por cadeiras para criança com sistema ISOFIX.

Nunca fixe nestes pontos qualquer outro tipo de cadeira para criança, cinto ou outros objetos. Assegure-se de que nada impede a instalação da cadeira ao nível dos pontos de fixação.

Se o veículo tiver estado envolvido num acidente, mande verificar as fixações ISOFIX e substitua a cadeira para criança.

CADEIRAS DE CRIANÇA

Instalação de cadeira para criança, generalidades

Não é permitida a instalação de cadeiras para criança nalguns lugares do veículo. O esquema e o quadro de montagem indicam onde colocar uma cadeira de criança → 76.



De preferência, instale a cadeira para criança num dos lugares traseiros.

Assegure-se de que a cadeira para criança ou os pés da criança não impedem o correto travamento do banco dianteiro → 48.

Assegure-se de que não há perigo da cadeira se deslocar da sua base.

Se for necessário remover o apoio de cabeça, certifique-se de que é corretamente guardado de modo a que não seja projetado em caso de travagem brusca ou impacto.

Fixe sempre a cadeira para criança ao veículo, ainda que não esteja a ser utilizada; em caso de travagem violenta ou de choque, pode tornar-se um projétil agressor para os ocupantes do veículo.

Os tipos de cadeira para criança indicados podem não estar disponíveis. Antes de utilizar uma outra cadeira para criança, verifique junto do construtor a exequibilidade da sua montagem.

À frente

A legislação relativa ao transporte de crianças no lugar do passageiro dianteiro é específica a cada país. Consulte a legislação em vigor e siga as indicações apresentadas no quadro de montagem e no esquema → 76.

Antes de instalar uma cadeira para criança neste lugar (se a instalação for autorizada):

- baixe totalmente o cinto de segurança;
- faça recuar totalmente o banco;
- incline ligeiramente o encosto (aproximadamente 25°);
- nos veículos com esta funcionalidade, suba o assento do banco tanto quanto possível.

Eleve sempre por completo o apoio de cabeça do banco de modo a que não interfira com a cadeira para criança → 48.

Depois da instalação da cadeira para criança, quando tal for possível, é possível avançar o banco do veículo, se necessário (para deixar espaço suficiente nos bancos traseiros para os passageiros ou para outras cadeiras para criança). No caso de uma cadeira de criança virada de costas para a dianteira, não permita que entre em contacto com o painel de bordo nem a coloque na posição mais avançada.

CADEIRAS DE CRIANÇA

Não modifique as outras regulações depois da instalação da cadeira para criança.

2



RISCO DE MORTE OU DE FERIMENTOS GRAVES:

antes de montar uma cadeira para criança de costas para a dianteira do veículo neste lugar, verifique se o airbag foi desativado → 85.

Nos lugares traseiros laterais

Uma cadeirinha deve ser instalada no sentido transversal do banco e ocupa, no mínimo, dois lugares. Posicione a cadeira de modo a que a cabeça da criança fique virada para o interior do veículo.

Antes de instalar uma cadeira para criança nos pontos de fixação ISOFIX num lugar traseiro lateral, verifique se as caixas de travamento de cinto de segurança não estão colocadas entre os dois pontos de fixação ISOFIX desse lugar. Se necessário, desloque a caixa do lugar em causa para o interior do veículo.

Para instalar uma cadeira para criança de costas para a dianteira, avance totalmente o banco dianteiro do veículo

e, em seguida, recue o banco situado em frente da cadeira para criança sem entrar em contacto com a mesma.

Para segurança da criança, na posição de frente para a dianteira do veículo, recue totalmente o banco. Avance o banco que fica em frente da criança e endireite o encosto, para evitar o contacto do banco com as pernas da criança.

Em qualquer caso, remova o apoio de cabeça do banco traseiro onde a cadeira para criança está posicionada → 73. Se necessário, coloque o banco traseiro na posição mais recuada. Estas ações devem ser efetuadas antes de instalar a cadeira para criança. Verifique se a cadeira para criança está apoiada no encosto do banco traseiro.



Instalar um banco de criança (grupo 2 ou 3)

Verifique se o cinto de segurança → 52 funciona (enrola) corretamente. Ajuste o cinto de segurança posicionando:

- o segmento torácico do cinto sobre o ombro da criança, sem tocar no pescoço;
- o segmento ventral de modo a que assente bem nas coxas e na bacia.

Se necessário, adapte a posição do banco do veículo.

No lugar traseiro central

A instalação de uma cadeira para criança neste lugar só está autorizada se o cinto do banco tiver enrolador. Para mais informações, consulte um representante da marca.

CADEIRAS DE CRIANÇA



É interdito montar uma cadeira para criança com uma perna de força no lugar traseiro central.

PERIGO DE MORTE OU FERIMENTOS GRAVES.



Certifique-se de que a cadeira para criança ou os pés da criança não impedem o travamento do banco dianteiro no ➔ **48** ou ➔ **50** dianteiro.

CADEIRAS DE CRIANÇA

Fixação pelo cinto de segurança

2

Esquema de instalação

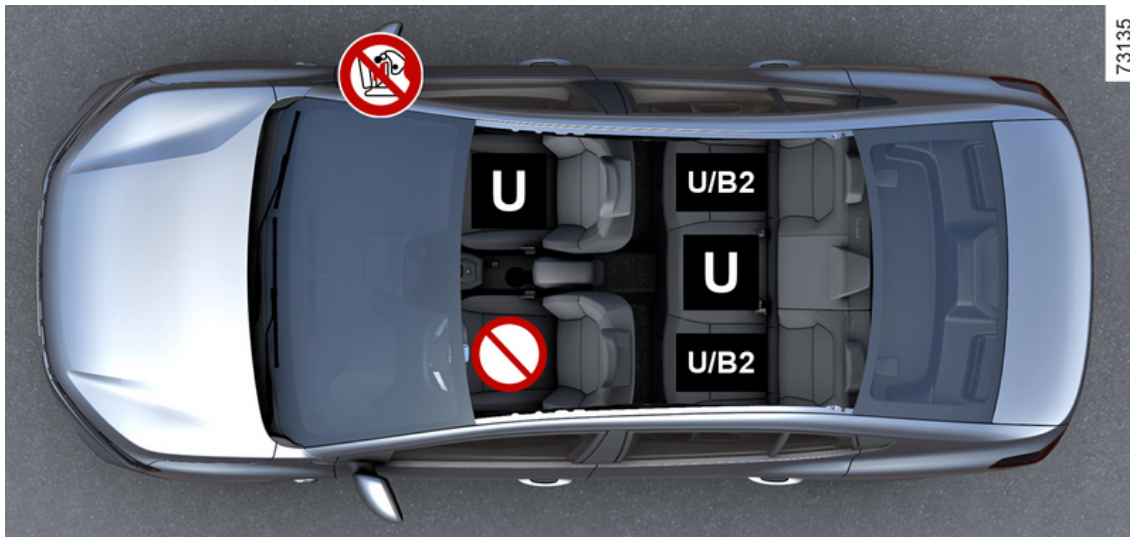

CADEIRAS DE CRIANÇA



Verifique o estado do «airbag», antes de ocupar o banco (passageiro ou cadeira para criança).



Lugar interdito à instalação de uma cadeira para criança.



Lugar equipado para a fixação de uma cadeira homologada como "Universal" com um cinto de segurança.

B2: lugar que permite a fixação pelo cinto de segurança de uma cadeira para criança homologada como "B2".



RISCO DE FERIMENTOS GRAVES OU FATAIS: antes de instalar uma cadeira para criança de costas para a dianteira do veículo no banco do passageiro dianteiro, verifique se o airbag foi desativado → 85.



Assegure-se de que a criança está sempre fixa pelo cinto e que este está corretamente regulado e ajustado → 52.
Se necessário, ajuste a posição do banco em conformidade.



A utilização de um sistema de segurança de crianças inadequado a este veículo não protegerá corretamente o bebé ou a criança. Corre perigo de ser grave ou mortalmente ferido.



É proibido instalar uma cadeira para criança no lugar disponível adjacente quando o encosto do banco grande está rebatido sobre os outros lugares → 50.

CADEIRAS DE CRIANÇA

Quadro de instalação

O quadro mais abaixo apresenta as informações apresentadas no esquema de montagem, de modo a garantir o respeito pela legislação em vigor.

| Tipo de cadeira para criança | Peso da criança | Lugar do passageiro dianteiro | | Bancos traseiros | |
|--|--------------------------------|--|-------------------------------------|------------------|---------------|
| | | com airbag sem desativação ou airbag ativado (1) | sem airbag ou com airbag desativado | Lugares laterais | Lugar central |
| Cadeirinha transversal Homologada para escalão 0 | < 10 kg | X | X | U (4) | X |
| Cadeira de costas para a dianteira do veículo Homologada para escalão 0 ou 0+ | < 13 kg | X | U (2) (3) | U (5) | U (5) (7) |
| Cadeira para criança instalada de costas para a dianteira do veículo Homologada para escalão 0+ ou 1 | < 13 kg e 9 a 18 kg | X | U (2) (3) | U (5) | U (5) (7) |
| Cadeira de frente para a dianteira do veículo Homologada para escalão 1 | de 9 a 18 kg | U (3) | X | U (6) | U (6) (7) |
| Banco Homologada para grupo 2 ou 3 | 15 a 25 kg e 22 a 36 kg | U (3) | X | U / B2 (6) | U (6) |

CADEIRAS DE CRIANÇA



(1) RISCO DE MORTE OU DE FERIMENTOS GRAVES: nunca monte uma cadeira para criança de costas para a dianteira do veículo no lugar do passageiro dianteiro se o veículo estiver equipado com um airbag do passageiro que não possa ser desativado.

(2) RISCO DE FERIMENTOS GRAVES OU FATAIS: antes de instalar uma cadeira para criança de costas para a dianteira do veículo no banco do passageiro dianteiro, verifique se o airbag foi desativado → 85.

Consulte a brochura "Equipamentos de segurança de crianças" disponível na rede da marca para escolher a cadeira adaptada à sua criança e recomendada para o seu veículo.

X = lugar interdito à instalação de uma cadeira para criança.

U = Lugar que permite a instalação de uma cadeira para criança fixa por um cinto de segurança e homologada como "Universal"; verifique se pode ser montada.

B2 = bancos elevatórios dos grupos 2 e 3 (15 a 25 kg e 22 a 36 kg).

(3) Eleve e recue o banco do veículo tanto quanto possível e incline ligeiramente o encosto do banco (aproximadamente 25°).

(4) É possível instalar uma alcofa no sentido transversal do veículo, a qual ocupará, pelo menos, dois lugares. Posicione a cadeira de modo a que a cabeça da criança fique virada para o interior do veículo.

(5) Para instalar uma cadeira para criança de costas para a dianteira, avance o banco dianteiro do veículo tanto quanto possível e, em seguida, recue o encosto do banco dianteiro tanto quanto possível sem permitir que entre em contacto com a cadeira para criança.

(6) Retire sempre o apoio de cabeça do banco traseiro onde a cadeira para criança está posicionada. Esta ação deve ser realizada antes da instalação da cadeira para criança → 76. Avance o banco à frente da criança e endireite o encosto para evitar o contacto entre o banco e as pernas da criança.



(7) PERIGO DE MORTE OU DE FERIMENTOS GRAVES: é interdito montar uma cadeira para criança com uma perna de força.

CADEIRAS DE CRIANÇA

Fixação pelo sistema ISOFIX

2 Esquema de instalação



CADEIRAS DE CRIANÇA



Lugar interdito à instalação de uma cadeira para criança.

Cadeira para criança fixada com o sistema ISOFIX



Lugar que permite a fixação de uma cadeira para criança ISOFIX.



Os lugares laterais traseiros estão equipados com um dispositivo que permite fixar uma cadeira para criança ISOFIX de frente para a dianteira do veículo com a homologação "Universal". As fixações  estão situadas no porta-bagagens e estão visíveis.



Assegure-se de que a criança está sempre fixa pelo cinto e que este está corretamente regulado e ajustado → 52.
Se necessário, ajuste a posição do banco em conformidade.



A utilização de um sistema de segurança de crianças inadequado a este veículo não protegerá corretamente o bebé ou a criança. Corre perigo de ser grave ou mortalmente ferido.



É proibido instalar uma cadeira para criança no lugar disponível adjacente quando o encosto do banco grande está rebatido sobre os outros lugares → 50.

CADEIRAS DE CRIANÇA

Quadro de instalação

O quadro mais abaixo apresenta as informações apresentadas no esquema de montagem, de modo a garantir o respeito pela legislação em vigor.

| Tipo de cadeira para criança | Peso da criança | Dimensão da cadeira [fixação] | Lugar do passageiro dianteiro | | Bancos traseiros | |
|--|---------------------|-------------------------------|--|---------------------------------|------------------|---------------|
| | | | Com um airbag que não possa ser desativado | Sem airbag ou airbag desativado | Lugares laterais | Lugar central |
| Cadeirinha transversal Homologada para escalão 0 | < 10 kg | L1 [F], L2 [G] | X | X | X | X |
| Cadeira de costas para a dianteira do veículo Homologada para escalão 0 ou 0+ | < 13 kg | R1 [E] | X | X | IL (1) | X |
| Cadeira para criança instalada de costas para a dianteira do veículo Homologada para escalão 0+ ou 1 | < 13 kg e 9 a 18 kg | R2 [D], R2X [D] | X | X | IL (1) | X |
| | | R3 [C] | X | X | X | X |
| Cadeira de frente para a dianteira do veículo Homologada para escalão 1 | de 9 a 18 kg | F3 [A], F2 [B], F2X [B1] | X | X | IUF-IL (1) (2) | X |
| Banco Homologada para grupo 2 ou 3 | de 15 a 25 kg | B2 | X | X | IUF-IL (1) (2) | X |
| | de 22 a 36 kg | B3 | X | X | X | X |

CADEIRAS DE CRIANÇA

| Tipo de cadeira para criança | Peso da criança | Dimensão da cadeira [fixação] | Lugar do passageiro dianteiro | | Bancos traseiros | |
|------------------------------|--|-------------------------------|--|---------------------------------|------------------|---------------|
| | | | Com um airbag que não possa ser desativado | Sem airbag ou airbag desativado | Lugares laterais | Lugar central |
| Banco i-Size | Cadeira para criança instalada de costas para a dianteira do veículo | | X | X | i-U (1) | X |
| | Cadeira de frente para a dianteira do veículo | | X | X | i-UF (1) (2) | X |
| | Banco | | X | X | i-UF (1) (2) | X |

Consulte a brochura "Equipamentos de segurança de crianças" disponível na rede da marca para escolher a cadeira adaptada à sua criança e recomendada para o seu veículo.

X = Lugar não adequado para a instalação deste tipo de cadeira para criança.

IUF = Lugar que permite a montagem de cadeiras para criança de frente para a dianteira do veículo homologadas como "Universal" com fixações ISOFIX: verifique se pode ser montada.

IL = Lugar que permite a instalação de cadeiras para criança homologadas como "Semiuniversal" ou "específica para um Veículo" com fixações ISOFIX: verifique se pode ser corretamente montada.

i-U = Adequado para sistemas de retenção "Universais" voltados para a frente e para a retaguarda i-Size: verifique se pode ser instalado.

i-UF = apenas adequado para sistemas de retenção i-Size da categoria "Universal" de frente para a dianteira do veículo.

(1) Para instalar uma cadeira para criança de costas para a dianteira, avance o banco dianteiro do veículo tanto quanto possível e, em seguida, recue o encosto do banco dianteiro tanto quanto possível sem permitir que entre em contacto com a cadeira para criança.

(2) Retire sempre o apoio de cabeça do banco traseiro onde a cadeira para criança está posicionada. Esta ação deve ser realizada antes da instalação da cadeira para criança ➔ 50. Avance o banco à frente da criança e endireite o encosto para evitar o contacto entre o banco e as pernas da criança.

A dimensão da cadeira para criança ISOFIX está identificada por uma letra:

CADEIRAS DE CRIANÇA

- F3 [A], F2 [B], F2X[B1]: para cadeiras a instalar de frente para a dianteira do veículo do Grupo 1 (9 a 18 kg);
- R2 [D], R2X [D], R3 [C]: cadeiras ou estruturas de costas para a dianteira do veículo do Grupo 0+ (inferior a 13 kg) ou do Grupo 1 (de 9 a 18 kg);
- R1 [E] estruturas de costas para a dianteira do veículo do Grupo 0 (inferior a 10 kg) ou 0+ (inferior a 13 kg);
- L1 [F], L2 [G]: alcofas do grupo 0 (inferior a 10 kg);
- B2 e B3: bancos elevatórios para criança dos grupos 2 e 3 (15 a 25 kg e 22 a 36 kg).

2

SEGURANÇA DE CRIANÇAS: DESATIVAÇÃO, ATIVAÇÃO DO AIRBAG DO PASSAGEIRO DIANTEIRO

Alertas



O airbag do passageiro apenas poderá ser desativado ou ativado com o **veículo imobilizado e a ignição desligada.**

Desativação do airbag do passageiro dianteiro

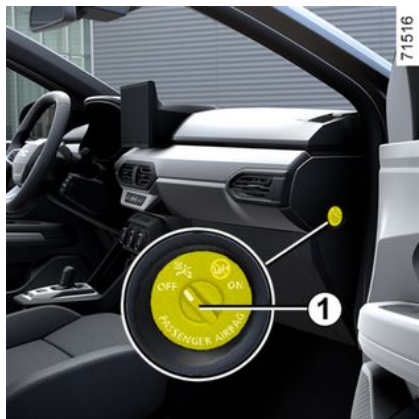

Antes de montar uma cadeira para criança no banco do passageiro dianteiro:

- verifique se a cadeira para criança pode ser montada neste lugar;
- é **necessário** desativar o airbag do passageiro para instalar uma cadeira para criança na posição de costas para a dianteira do veículo.



Para desativar o airbag : com o **veículo parado e a ignição desligada**, empurre e rode o interruptor **1** para a posição **OFF**.

Com a ignição ligada, é **necessário**

verificar se o testemunho  se acende no visor **2**.

Este testemunho mantém-se aceso para o informar de que pode instalar uma cadeira para criança.



PERIGO

Devido à incompatibilidade entre o acionamento do airbag do passageiro dianteiro e o posicionamento de uma cadeira para criança de costas para a dianteira do veículo, **NUNCA** instale um sistema de retenção para crianças de costas para a dianteira do veículo num banco protegido por um **AIRBAG** dianteiro **ATIVADO**. Isto poderá provocar a **MORTE** ou **FERIMENTOS GRAVES** da **CRIANÇA**.



SEGURANÇA DE CRIANÇAS: DESATIVAÇÃO, ATIVAÇÃO DO AIRBAG DO PASSAGEIRO DIANTEIRO

2



As marcas no painel de bordo e nas etiquetas **A** em cada um dos lados da pala de sol do passageiro **3** (consulte o exemplo da etiqueta apresentada mais acima) destinam-se a recordar-lhe estas instruções.

Ativação do airbag do passageiro dianteiro



Logo que retire a cadeira para criança do lugar do passageiro dianteiro, volte a ativar os "airbag" para que o passageiro dianteiro possa beneficiar da proteção deste dispositivo, em caso de choque.



Para reativar o airbag : com o veículo parado e a ignição desligada, empurre e rode o interruptor **1** para a posição **ON**.

Quando a ignição é ligada, é **necessário** verificar se o testemunho  está apagado e se o testemunho

 é apresentado no visor **2** durante aproximadamente um minuto de cada vez que o motor é ligado.

O airbag do passageiro dianteiro está ativado.

Anomalias de funcionamento

Em caso de avaria do sistema de ativação/desativação do airbag do pas-

SEGURANÇA DE CRIANÇAS: DESATIVAÇÃO, ATIVAÇÃO DO AIRBAG DO PASSAGEIRO DIANTEIRO

sageiro dianteiro, os testemunhos



e



são apresentados no quadro de instrumentos. Desligue a ignição e verifique a posição da fechadura **1**.

Ligue novamente a ignição: os testemunhos apagam-se.

Se o problema persistir, tal indicará uma avaria no sistema. Neste caso, é proibido instalar uma cadeira de criança virada para trás no banco do passageiro dianteiro ou que qualquer outro passageiro ocupe o banco.

Consulte um representante da marca, logo que possível;

POSTO DE CONDUÇÃO

Posição do condutor: volante à esquerda

2

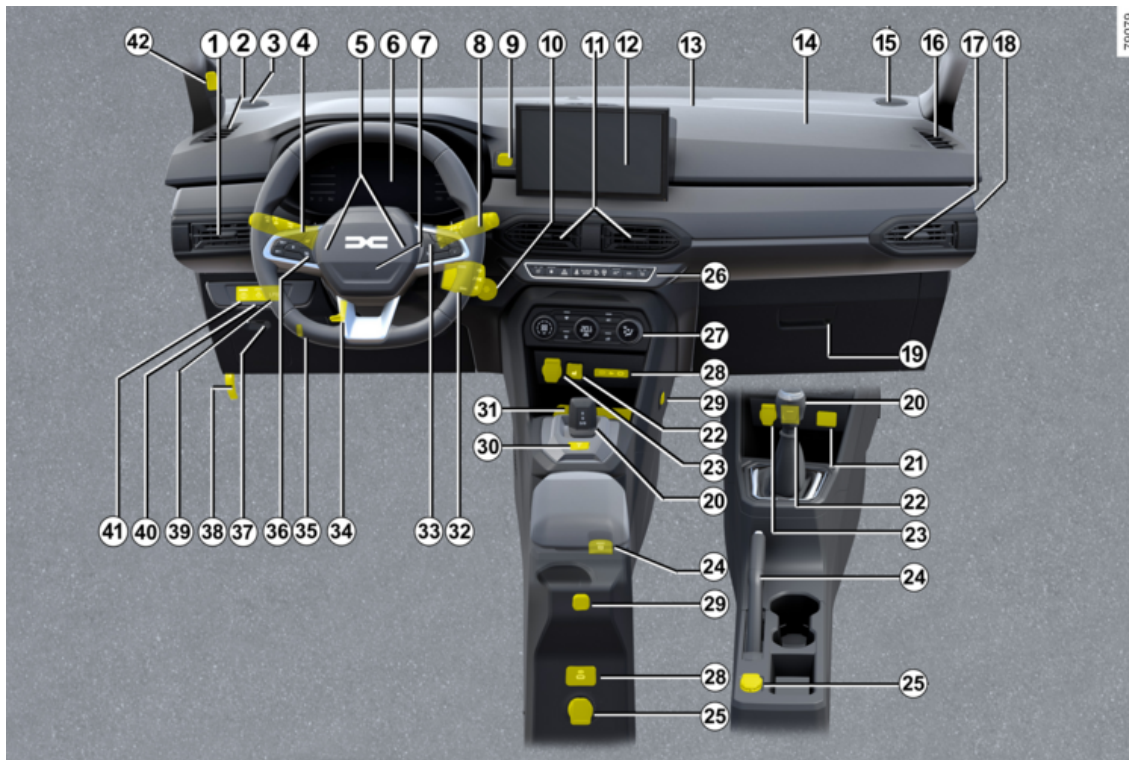

POSTO DE CONDUÇÃO

O equipamento descrito DEPENDE DA VERSÃO DO VEÍCULO E DO PAÍS DE COMERCIALIZAÇÃO.

1. Arejador lateral.
2. Entrada de ar para desembacia-mento lateral.
3. Altifalante de agudos.
4. Haste de:
 - pisca-piscas;
 - iluminação exterior;
 - luzes de nevoeiro dianteiras;
 - luzes de nevoeiro traseiras.
5. Buzina.
6. Quadro de instrumentos.
7. Localização do airbag do condutor.
8. Haste de limpa-vidros/lava-vidros do para-brisas.
9. Tomada multimédia.
10. Contactor de ignição ou botão de arranque (consoante o veículo).
11. Arejadores centrais.
12. Sistema de navegação ou porta-objetos (consoante o veículo).
13. Entrada de ar para desembacia-mento central.
14. Local airbag do passageiro.
15. Altifalante de agudos.
16. Entrada de ar para desembacia-mento lateral.
17. Arejador lateral.
18. Botão de ativação ou desativação do airbag do passageiro.
19. Porta-luvas
20. Alavanca de velocidades.
21. Tomada multimédia.
22. O comando de ativação/desativação do controlo de tração - Extended grip (consoante o veículo).
23. Isqueiro ou tomada de acessórios.
24. Travão de estacionamento ou comando de ativação/desativação do tração de estacionamento assistido (consoante o veículo).
25. Tomada de acessórios.
26. Interruptor geral de:
 - consoante o veículo, os bancos aquecidos do condutor e do passageiro dianteiro;
 - ativação/desativação do trancamento centralizado das portas;
 - ativação/desativação do sinal de perigo;
 - ativação/desativação da função Stop and Start do sistema de ajuda ao estacionamento (consoante o veículo);
 - ativação/desativação do modo ECO (consoante o veículo).
27. Comandos de aquecimento ou de ar condicionado.
28. Tomadas USB-C;
29. Suporte multiacessórios YouClip.
30. Botão de estacionamento.
31. Zona de carregamento/arrumação do telefone
32. Comandos satélite do rádio.
33. Comando:
 - passagem das informações do computador de bordo;
 - comando de voz do sistema multi-média.
34. Comando de regulação do volante em altura e em profundidade.
35. Comando da regulação da altura dos faróis.
36. Comandos de regulações da função:
 - limitador de velocidade;
 - regulador de velocidade.
37. Compartimento dos fusíveis.
38. Comando de destrancamento do capô.
39. Comando de GPL.
40. Volante aquecido ou, consoante o veículo, interruptor geral para ligar/desligar o Sistema de ajuda ao estacionamento.
41. My Safety botão. → 191

POSTO DE CONDUÇÃO

42. Câmara interior → 219

2

POSTO DE CONDUÇÃO

Posto de condução - volante à direita

2

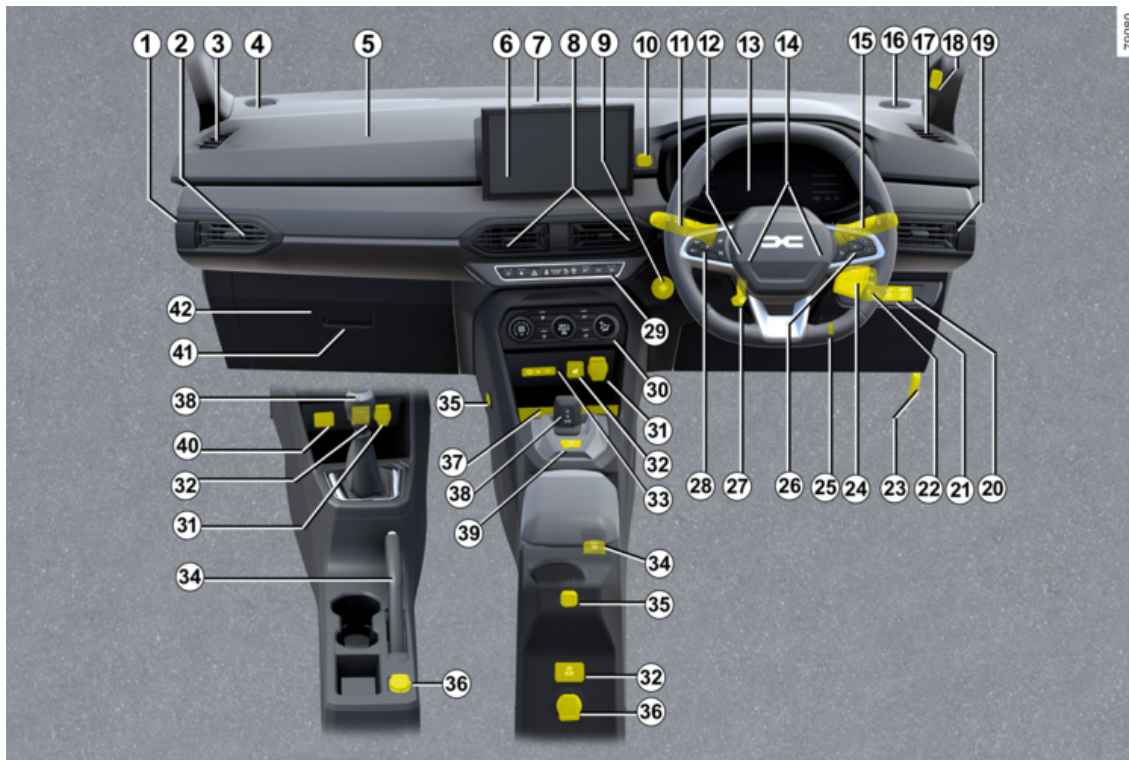

POSTO DE CONDUÇÃO

A presença dos equipamentos DEPENDE DA VERSÃO DO VEÍCULO E DO PAÍS DE COMERCIALIZAÇÃO.

1. Botão de ativação ou desativação do airbag do passageiro.
2. Arejador lateral.
3. Entrada de ar para desembacia-mento lateral.
4. Altifalante de agudos.
5. Local airbag do passageiro.
6. Sistema de navegação ou porta-obje-tos (consoante o veículo).
7. Entrada de ar para desembacia-mento central.
8. Arejadores centrais.
9. Botão de arranque ou contactor de ignição (consoante o veículo).
10. Tomada multimédia.
11. Haste de:
 - pisca-piscas;
 - iluminação exterior;
 - luzes de nevoeiro dianteiras;
 - luzes de nevoeiro traseiras.
12. Localização do airbag do condu-tor.
13. Quadro de instrumentos.
14. Buzina.
15. Haste de limpa-vidros/lava-vidros do para-brisas.

16. Altifalante de agudos.
17. Entrada de ar para desembacia-mento lateral.
18. Câmara interior → 219
19. Arejador lateral.
20. Botão My Safety.
21. Volante de direção aquecido ou, consoante o veículo, interruptor para ativação/desativação do Sistema de auxílio ao estacionamento
22. Comando de GPL.
23. Comando de destrancamento do capô.
24. Comandos satélite do rádio.
25. Comando da regulação da altura dos faróis.
26. Comando:
 - passagem das informações do com-putador de bordo;
 - comando de voz do sistema multi-média.
27. Comando de regulação do volante em altura e em profundidade.
28. Comandos de regulações da fun-ção:
 - limitador de velocidade;
 - regulador de velocidade.
29. Interruptor geral de:

- consoante o veículo, os bancos aquecidos do condutor e do passagei-ro dianteiro;
 - ativação/desativação do trancamen-to centralizado das portas;
 - ativação/desativação do sinal de pe-rigo;
 - ativação/desativação da função Stop and Start do sistema de ajuda ao esta-cionamento (consoante o veículo);
 - ativação/desativação do modo ECO (consoante o veículo).
30. Comandos de aquecimento ou de ar condicionado.
 31. Isqueiro ou tomada de acessórios.
 32. O comando de ativação/desativa-ção do controlo de tração - Extended grip (consoante o veículo).
 33. Tomadas USB-C;
 34. Travão de estacionamento ou co-mando de ativação/desativação do tra-vão de estacionamento assistido (con-soante o veículo).
 35. Suporte multiacessórios YouClip.
 36. Tomada de acessórios.
 37. Zona de carregamento/arrumação do telefone
 38. Alavanca de velocidades.
 39. Botão de estacionamento.
 40. Tomada multimédia.
 41. Porta-luvas

POSTO DE CONDUÇÃO

42. Compartimento dos fusíveis.

2

COMPUTADOR DE BORDO

Generalidades

Computador de bordo A ou B

Nalgumas versões, apresenta as seguintes funções:

- quilometragem;
- definições do trajeto;
- mensagens de informação;
- mensagens de anomalia de funcionamento (relacionadas com o teste-

munho );

- mensagens de alerta (relacionadas

com o testemunho **STOP**);

- menu de personalização das definições do veículo ➔ 109.

Veículo equipado com computador de bordo A



- **Com o veículo imobilizado**, prima o interruptor **1** tantas vezes quantas as necessárias para aceder ao sepa-

rador "  ";

- prima o interruptor **4** "OK";

Selecione a função efetuando uma pressão longa no interruptor **2** ou **3** e prima o interruptor **4** "OK" para confirmar.

f) Diário de bordo, passagem das mensagens de informação e anomalias de funcionamento;

b) Definições do trajeto:

- consumo médio;

- consumo instantâneo;
- autonomia estimada com o combustível existente no depósito;
- quilometragem;
- velocidade média;
- consumo médio de GPL;
- autonomia estimada com o combustível GPL existente no depósito;
- distância de GPL;

c) conta-quilómetros total e parcial e velocidade média;

d) reinicializar as pressões dos pneus;

e) acerto das horas;

f) autonomia de manutenção;

- autonomia de revisão;

- autonomia de mudança de óleo.



g) autonomia prevista com o reagente restante.

COMPUTADOR DE BORDO

Veículo equipado com computador de bordo **B**



Consoante o veículo, permite visualizar as seguintes funções na zona **5**. Selecione as funções premindo repetidamente o interruptor **2** ou **3**:

- quilometragem;
- definições do trajeto;
- mensagens de informação;
- mensagens de anomalia de funcionamento (relacionadas com o testemunho );
- mensagens de alerta (relacionadas com o testemunho );
- ecrã de ECO;

- consoante o veículo, o fluxo de energia;
- inclinações do veículo e bússola;
- informações de navegação.

A zona **6** pode ser personalizada através do interruptor **1** e apresenta as seguintes funções;

- conta-rotações ou, consoante o veículo, económetro;
- de assistência à condução.

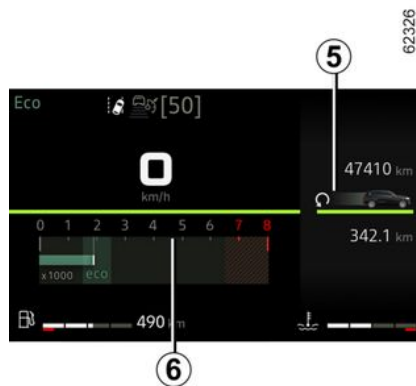

Seleções a visualizar na zona **5**

(a visualização depende do equipamento do veículo e do país):

- f) Diário de bordo, passagem das mensagens de informação e anomalias de funcionamento;
- b) Definições do trajeto:

- consumo médio;
- consumo instantâneo;
- autonomia estimada com o combustível existente no depósito;
- quilometragem;
- velocidade média;
- consumo médio de GPL;
- autonomia estimada com o combustível GPL existente no depósito;
- distância de GPL;

c) conta-quilómetros parcial e velocidade média;

d) reinicializar as pressões dos pneus;

e) autonomia de manutenção:

- autonomia de revisão;
- autonomia de mudança de óleo.

f) autonomia prevista com o reagente restante;

g) ecrã de ECO;

h) consoante o veículo, o fluxo de energia;

i) inclinações do veículo e bússola;

j) informações de navegação;

Reinicializar o conta-quilómetros parcial e os parâmetros de trajeto (botão de reinicialização)

Com uma das definições de trajeto selecionada como visualização, efetue uma pressão longa no interruptor **2** ou **3** até a visualização ser reinicializada a zero.

COMPUTADOR DE BORDO

Interpretação de alguns valores afixados após um "ponto zero"

Os valores de consumo médio, autonomia e velocidade média são cada vez mais estáveis e significativos à medida que aumenta a distância percorrida desde o último «ponto zero».

Nos primeiros quilómetros após o "ponto zero", pode constatar que a autonomia aumenta em andamento.

Esta autonomia tem em conta o consumo médio realizado desde o último "ponto zero".

No entanto, o consumo médio pode diminuir quando:

- o veículo sai de uma fase de aceleração;
- o motor atinge a temperatura de funcionamento (Ponto zero: motor frio);
- passa de uma circulação urbana para uma circulação em estrada.

Reposição automática dos parâmetros de viagem





A reposição a zero faz-se automaticamente, logo que seja ultrapassada a capacidade máxima de um dos parâmetros.

COMPUTADOR DE BORDO





Definições de viagem

2

A afixação das informações a seguir apresentadas **DEPENDE DO EQUIPAMENTO DO VEÍCULO E DO PAÍS.**

| Exemplos de seleção | Interpretação da afixação selecionada |
|--|---|
| Não há mensagens em memória | a) Diário de bordo. Afixação sucessiva: <ul style="list-style-type: none">– mensagens informativas (airbag do passageiro OFF, etc.);– mensagens de anomalia de funcionamento ("Mandar verificar a injeção", etc.). |
| Consumo instant.  7.4 L/100 | b) Parâmetros de viagem: Consumo instantâneo de combustível. Este valor é apresentado após atingir uma velocidade de aproximadamente 30 km/h. |
| Média  5.8 L/100 | Consumo médio desde o último "ponto zero". O valor é afixado após ter percorrido pelo menos 400 metros, depois do último "ponto zero". |
| Autonomia  112.4 km | Autonomia previsível com o combustível existente no depósito. Este valor só é afixado depois de percorrer 400 m. |
| Distância  112.4 km | Distância percorrida desde o último "ponto zero". |
| Média  123.4 km/h | Velocidade média desde o último "ponto zero". Este valor só é afixado depois de percorrer 400 m. |
| Média GPL | Consumo médio de GPL. |

COMPUTADOR DE BORDO

| Exemplos de seleção | Interpretação da afixação selecionada |
|--|---|
|  5.8 L/100 | <p>Autonomia estimada com o GPL existente no depósito.</p> <p>Distância percorrida com GPL desde a última reinicialização.</p> <p>c) Conta-quilómetros parcial Distância percorrida desde a última reinicialização.</p> <p>Velocidade média desde o último "ponto zero". Este valor só é afixado depois de percorrer 400 m.</p> <p>d) Reinicializar as pressões dos pneus. ➔ 180</p> <p>e) Acerto das horas. ➔ 111</p> |
| Autonomia GPL  112.4 km | |
| Distância GPL  112.4 km | |
| Distância  112.4 km | |
| Média  123.4 km/h | |
| Pressão pneus inic. pres.longa | |
| 16:30 | |

2

COMPUTADOR DE BORDO

Exemplos de seleção

Interpretação da afixação selecionada

2

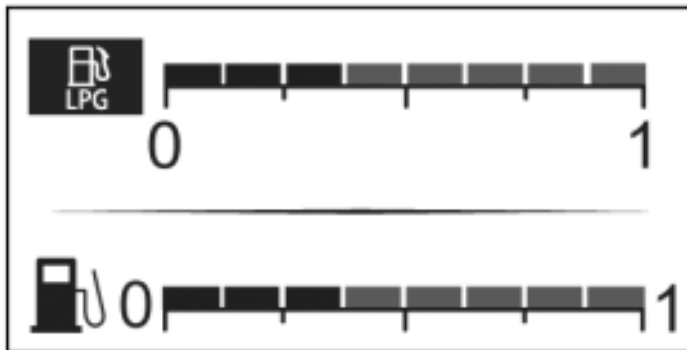

Modo de gasolina.

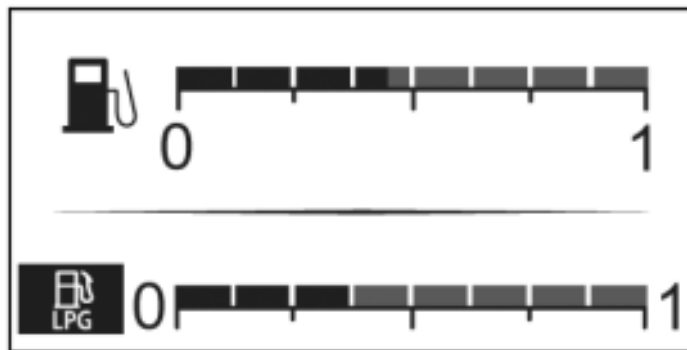

Modo GPL.

COMPUTADOR DE BORDO

| Exemplos de seleção Computador de bordo com mensagem de autonomia de revisão | Interpretação da afixação selecionada |
|--|---|
| Revisão dentro de 30 000 Km / 12 meses | f) Autonomia de manutenção. Com a ignição ligada e o motor parado , aceda às informações sobre a autonomia de manutenção. Quando a autonomia estiver próxima do seu termo, podem ser apresentados vários casos: |
| Prever revisão dentro de 300 Km / 24 dias | – autonomia inferior a 1500 km ou um mês : a mensagem "Prever revisão dentro de" é apresentada em conjunto com o limite mais próximo (distância ou tempo); – se a autonomia for 0 km ou a data de revisão for atingida : a mensagem "Fazer revisão" será apresentada em con- |
| Fazer revisão | junto com o testemunho  . Neste caso, o veículo necessita de uma revisão o mais depressa possível. |
| Reinicialização: para reinicializar o intervalo antes da próxima manutenção, efetue uma pressão longa no botão " OK " durante aproximadamente 10 segundos até o intervalo antes da manutenção ser apresentado fixamente. Nota: se for efetuada uma revisão sem mudança de óleo do motor, apenas será necessário reinicializar a autonomia de revisão. No caso de mudança de óleo do motor, é necessário reinicializar a autonomia de revisão e de mudança de óleo. | |

COMPUTADOR DE BORDO

2

| Exemplos de seleção | |
|--|--|
| Computador de bordo com mensagem de autonomia de revisão | Interpretação da afixação selecionada |
| Mudança de óleo dentro de 30 000 km/24 meses | Autonomia de mudança de óleo Com a ignição ligada e o motor parado , aceda às informações sobre quilometragem para visualizar a autonomia até à mudança de óleo seguinte. |
| <p>Consoante o veículo, a autonomia de mudança de óleo adapta-se do estilo de condução (circulação frequente a baixa velocidade, percursos porta a porta, circulação prolongada ao ralenti, tração de reboque...). Consequentemente, a distância a percorrer até à próxima mudança de óleo pode, nalguns casos, diminuir mais rapidamente do que a distância realmente percorrida.</p> <p>Reinicialização: para reinicializar o intervalo antes da próxima manutenção, efetue uma pressão longa no botão "OK" durante aproximadamente 10 segundos até o intervalo antes da mudança de óleo ser apresentado fixamente.</p> <p>Nota: se for efetuada uma revisão sem mudança de óleo do motor, apenas será necessário reinicializar a autonomia de revisão. No caso de mudança de óleo do motor, é necessário reinicializar a autonomia de revisão e de mudança de óleo.</p> | |
| Prever AdBlue antes de 2400 km | g) autonomia prevista com o reagente restante → 136. |

COMPUTADOR DE BORDO

Mensagens de informação

Estas mensagens podem servir para o ajudar na fase do arranque do veículo ou para informar o utilizador de uma opção ou de um estado de condução.

Em seguida, são dados alguns exemplos de mensagens de informação.

| Exemplos de mensagens | Interpretação da afixação selecionada |
|---|--|
| « Travão imobili- zação acciona- do » | Indica que o travão de mão automático está acionado. |
| « Teste de funções em curso » | Afixa-se, ao ligar a ignição, quando os sistemas do veículo estão em autocontrolo. |
| « Rodar volante + START » | Rode ligeiramente o volante ao mesmo tempo que prime o botão de arranque do motor, para desbloquear a coluna de direção. |
| « Avaria na direção » | Indica que a coluna de direção não foi bloqueada. |

COMPUTADOR DE BORDO

Mensagens de anomalias de funcionamento

2

Estas mensagens aparecem em simultâneo com o testemunho  e impõem uma paragem logo que possível num representante da marca, conduzindo com moderação. O desrespeito por esta recomendação pode implicar o risco de danificar o veículo.

Desaparecem se premir uma vez a tecla de seleção da afixação ou ao fim de alguns segundos. Ficam memorizadas no diário de bordo. O testemunho  mantém-se aceso. Em seguida, são dados alguns exemplos de mensagens de anomalias de funcionamento.

| Exemplos de mensagens | Interpretação da afixação selecionada |
|-----------------------------------|--|
| « Purgar o filtro de gasóleo » | Indica a presença de água no filtro de gasóleo; consulte o seu representante da marca logo que possível. |
| « Mandar verificar o veículo » | Indica uma deficiência num dos sensores dos pedais, no sistema de gestão da bateria ou num sensor de nível de óleo... |
| « Mandar verificar airbag » | Indica uma deficiência nos sistemas de retenção complementares aos cintos de segurança. Em caso de acidente, é possível que não sejam ativados |
| « Mandar verificar antipoluição » | <ul style="list-style-type: none">– Indica uma avaria no sistema do filtro de partículas do veículo.– Indica uma avaria no sistema de redução de emissões quando é acompanhado do testemunho  → 136. |
| « Verificar Chamada SOS » | Indica uma avaria do sistema de chamada de emergência. |

COMPUTADOR DE BORDO

Mensagens de alerta

Aparecem em simultâneo com o testemunho **STOP** e impõem, para sua segurança, uma paragem obrigatória e imediata assim que as condições de circulação o permitirem. Pare o motor e não tente voltar a acioná-lo. Chame um representante da marca.

Em seguida, são dados alguns exemplos de mensagens de alerta. **Nota:** as mensagens podem aparecer no visor isolada ou alternadamente (se houver várias mensagens a apresentar) e poderão ser acompanhadas de um testemunho e/ou sinal sonoro.

| Exemplos de mensagens | Interpretação da afixação selecionada |
|-----------------------------------|---|
| « Perigo gripagem motor » | Indica uma deficiência do sistema de injeção, um sobreaquecimento do motor ou um problema grave ao nível deste órgão. |
| « Avaria na direção » | Indica um problema na direção. |
| « Avaria sistema de travagem » | Indica um problema no sistema de travagem. Acione manualmente o travão de mão automático e assegure-se de que o veículo está bem imobilizado com auxílio de um calço. |
| « Avaria elétrica » | Indica um problema no circuito de carga da bateria do veículo (alternador, etc.) ou uma avaria no sistema de tração elétrica. |
| « Risco avaria caixa automática » | Indica uma avaria na caixa de velocidades automática. |
| « Furo » | Indica que, pelo menos, uma dos pneus tem furto ou a pressão é demasiado baixa. |

COMPUTADOR DE BORDO

Visores e indicadores

2 A presença e o funcionamento dos visores e testemunhos **DEPENDEM DO EQUIPAMENTO DO VEÍCULO E DO PAÍS DE COMERCIALIZAÇÃO.**

Quadro de instrumentos **A**



Ilumina-se ao abrir a porta do condutor. Em simultâneo com o acendimento de alguns testemunhos, é afixada uma mensagem.



Conta-rotações **1** (rpm x 1000)



Velocímetros **2** e, consoante o veículo, **3**

(km ou milhas por hora)

Controle a sua velocidade de acordo com o velocímetro **2** ou **3**. Em caso de diferença entre os velocímetros, consulte o velocímetro aprovado **2** e consulte um Representante da marca aprovado.

4 Indicador do nível de combustível

O número de traços acesos indica o nível de combustível. Quando está na reserva, não há qualquer traço afixado e o testemunho de alerta de nível mínimo de combustível acende-se, consoante o veículo.

Quadro de instrumentos **B**



Ilumina-se ao abrir a porta do condutor. Em simultâneo com o acendimento

COMPUTADOR DE BORDO

de alguns testemunhos, é afixada uma mensagem.

Seleção das vistas

Consoante o veículo, poderão estar disponíveis diversas vistas no quadro de instrumentos. Para selecionar uma vista, prima o comando **5** as vezes necessárias para percorrer as diferentes vistas no quadro de instrumentos **B** até aceder à vista pretendida.

Todas as vistas disponíveis apresentam as seguintes informações essenciais no quadro de instrumentos:

- velocímetro;
- as informações sobre as ajudas à condução ativadas;
- zona de informações.

A vista "Minimalista" apenas apresenta as informações essenciais no quadro de instrumentos.

A vista "Clássica" apresenta as informações essenciais, o conta-rotações e o económetro (consoante o veículo) no quadro de instrumentos.

A vista de "Ajudas à condução" apresenta informações detalhadas e instantâneas relacionadas com as ajudas à condução ativadas no quadro de instrumentos. Por exemplo, a proximidade de um traço branco ou a proximidade excessiva relativamente ao veículo que circula mais à frente.

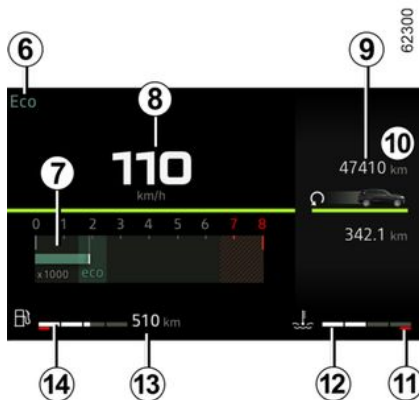

Afixação das informações

Alarme sonoro de excesso de velocidade

Consoante o veículo e o país, o teste-

munho  é apresentado no quadro de instrumentos e é emitido um sinal sonoro. O sinal sonoro será emitido assim que o veículo circular a mais de 120 km/h. Este testemunho permanecerá aceso enquanto o veículo circular a mais de 120 km/h.

Modo de condução selecionado 6
➔ 170

Conta-rotações 7
(escala x 1000)

É apresentado de forma diferente consoante a personalização efetuada no quadro de instrumentos. Consoante o estilo selecionado, poderá não ser apresentado.

Velocímetro 8

A visualização varia consoante o estilo selecionado.

Conta-quilómetros total 9 ➔ 98

Indicador de temperatura do líquido de refrigeração 12

Em condições de utilização normal, o indicador **12** deverá estar situado antes da zona **11**.

Pode, no entanto, atingir esta zona em caso de utilização mais "intensiva".

Só é caso para alerta se o testemunho

luminoso **STOP** se acender ao mesmo tempo que uma mensagem no quadro de instrumentos e é emitido um sinal sonoro.

Autonomia previsível com o combustível existente no depósito 13

Este valor apenas é apresentado depois de percorrer 400 metros ➔ 98.

Indicador do nível de combustível 14

Se o nível estiver na reserva, o teste-

munho  integrado no indicador é apresentado a cor de laranja ao mes-

COMPUTADOR DE BORDO

mo tempo que é emitido um sinal sonoro.

Reabasteça o depósito com, pelo menos, 8 litros de combustível.

Zona de informações 10 → 95



Consoante o veículo, utilize o comando **15** ou **16** para navegar e seleccionar os diversos widgets no quadro de instrumentos:

- informações do computador de bordo (conta-quilómetros, mensagens de aviso, etc.);
- informações do sistema multimédia (bússola, fonte de áudio em escuta, etc.);
- ...

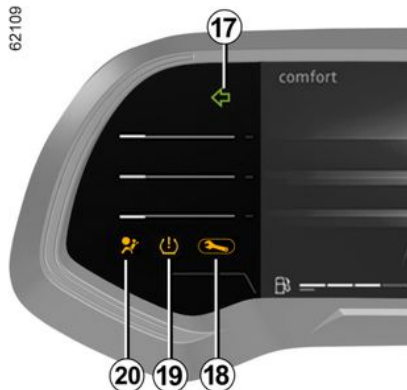

Pisca-piscas 17

Testemunho 18 → 113

Testemunho de baixa pressão dos pneus 19 → 180

Testemunho airbag 20 → 186

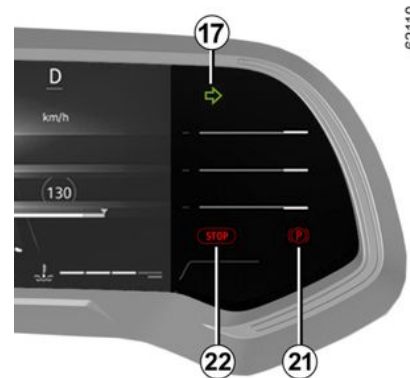

Testemunho do travão de estacionamento ou do travão de estacionamento assistido 21 → 157

Testemunho de paragem imperativa 22 → 113

Alerta de nível mínimo do óleo do motor

Quando o motor é ligado, o visor do quadro de instrumentos alerta o condutor caso o nível mínimo do óleo seja atingido → 293.

Na primeira vez em que o testemunho é apresentado, pode ser apagado premindo o interruptor "OK".

Os alertas seguintes desaparecerão automaticamente ao fim de 30 segundos, aproximadamente.

COMPUTADOR DE BORDO

Quadro de instrumentos em milhas

(possibilidade de passar a km/h)

Veículos não equipados com ecrã multimédia



– Com a ignição desligada, prima o interruptor **5** tantas vezes quantas as necessárias para aceder ao mundo "Definições";

– prima repetidamente **15** ou **16** para aceder a "Regulação veículo" e, em seguida, prima **23 "OK"**;

– prima repetidamente **15** ou **16** para aceder a "QUAD.INSTRUM." e, em seguida, prima **23 "OK"**;

– prima repetidamente **15** ou **16** para aceder a "Unidade: km/h" (ou "Unidade: mph", se necessário) e, em seguida, prima **23 "OK"**;

Veículos equipados com ecrã multimédia.

Consulte as instruções do sistema multimédia para selecionar a unidade.

Nota: em ambos os casos, se a bateria for desligada, o computador de bordo voltará a afixar as suas informações nas unidades de medida originais.

Para voltar à unidade anterior, efetue a mesma operação.

Para mais informações, consulte o manual do sistema multimédia.

Funções personalizáveis do veículo

Consoante o equipamento do veículo, esta função permite ativar/desativar e regular algumas funções do veículo.

Veículos equipados com ecrã multimédia 1



Acesso ao menu de regulação

Consulte as diversas instruções do sistema multimédia para mais informações sobre como aceder às regulações.

Regulação dos parâmetros

Selecione um menu e, em seguida, a função a modificar (a visualização depende do equipamento do veículo e do país):

a) "AJUDAS CONDUÇÃO":

– Volume do indicador.

b) "Acesso":

– Destancar a porta do condutor;
– Trancar as portas em andamento;

COMPUTADOR DE BORDO

- Abrir/fechar no modo mãos livres;
- Trancamento por afastamento/des-trancamento por aproximação;
- Som de trancamento por afastamento;

- Modo silencioso;
- Trancamento automático;

c) "LIMPAR e Iluminação":

- Iluminação exterior de acompanhamento;
- Limpeza dos vidros em marcha-atrás;
- Limpeza automática dos vidros dianteiros;
- Limpeza após lavagem;

d) "Boas-vindas":

- Iluminação exterior de boas-vindas;
- Ativação automática dos retrovisores exteriores;
- Iluminação interior de boas-vindas;
- Modo automático das luzes de cortesia

Consoante a função, selecione:

- **"ON"** ou **"OFF"** para ativar ou desativar,

ou

- uma definição do período de acendimento das luzes (por exemplo, para a função "Iluminação exterior de acompanhamento").

Para mais informações, consulte o manual do sistema multimédia.



Por motivos de segurança, efetue as regulações com o veículo parado.

Veículos não equipados com ecrã multimédia



Aceder ao menu das definições no visor 2

(consoante o veículo)

- **Com o veículo parado**, prima o interruptor **3** tantas vezes quantas as necessárias para aceder ao separa-

dor "  ";

ou

- consoante o veículo, prima o interruptor **3** e prima repetidamente o comando **4** ou **5** para aceder ao separa-

dor .

- prima o interruptor **6** "OK";
- prima repetidamente o comando **4**

ou **5** para aceder ao menu  e, em seguida, prima o interruptor **6** "OK".

Regulação dos parâmetros

Navegue com o comando **4** ou **5** para selecionar a função a modificar e prima o interruptor **6** "OK" para confirmar (a visualização poderá variar consoante o equipamento do veículo e o país):

a) "QUAD.INSTRUM.":

- Idioma;
- Unidade;

b) "VEÍCULO":

- Limpeza do vidro traseiro em marcha-atrás;
- Limpeza automática do vidro dianteiro;
- Função de limpeza de gotas do vidro dianteiro/traseiro;
- Iluminação exterior de boas-vindas;

c) "AJUDA ESTACION.":

- Volume do sinal sonoro;

d) "AJUDAS CONDUÇÃO":

COMPUTADOR DE BORDO

- Volume do som do alerta de saída involuntária de via;
- Sensibilidade do alerta de transposição involuntária de via;
- Vibração do alerta de transposição involuntária de via;
- Sensibilidade do alerta de transposição involuntária de via;
- Ângulo morto;
- Travagem ativa;
- Aviso de velocidade;
- Aviso de distância;
- ...

e) "Iluminação":

- Modo automático das luzes de cor-tesia;
- Iluminação exterior automática de acompanhamento;
- Iluminação exterior de acompanha-mento: XX segundos.

f) "Acesso":

- Trancar as portas em andamento;
- Abrir/fechar no modo mãos livres;
- Destancar apenas a porta do con-duc-tor;
- Recomendação automática;
- Trancamento silencioso;
- Destrancamento/trancamento auto-máticos;
- Ativação automática dos retrovisores exteriores;

g) "Reinicialização".

função ativada

função desativada

Depois de selecionar uma linha, prima o interruptor **6 "OK"** para modificar a função.

Se selecionar "AJUDA ESTACION." e, em seguida, "VOLUME" ou "QUAD.INSTRUM." e, em seguida, "LÍNGUA", será necessário realizar uma nova seleção (volume sonoro da ajuda ao estacionamento ou idioma do quadro de instrumentos). Neste caso, faça a sua escolha e confirme premin-do o interruptor **6 "OK"**, o valor seleci-

onado é apresentado por um à frente da linha.

Para sair do menu, prima o interruptor **4** ou **5** para aceder a "VOLTAR" e confirme premindo o interruptor **6 "OK"**. Pode ser necessário efetuar esta operação várias vezes.



O ecrã de funções perso-nalizáveis do veículo não pode ser utilizado em anda-mento. A uma velocidade superior a 20 km/h, o visor do quadro de instrumentos volta automatica-mente ao modo do computador de bordo e sistema de alertas.

Relógio e temperatura exterior

Veículos equipados com ecrã mul-timédia.



As horas e a temperatura exterior são apresentadas no ecrã multimédia **1**.

COMPUTADOR DE BORDO

Consulte as instruções do sistema multimédia.



Veículos não equipados com ecrã multimédia

Prima o interruptor **2** as vezes necessárias para aceder ao separador "Veículo".

Prima repetidamente o comando **3** ou **4** para acertar o relógio.

Efetue uma pressão longa no interruptor **5 "OK"** até a visualização da hora piscar.

Acerte as horas com o comando **3** ou **4** e, em seguida, aguarde três segundos: os minutos piscarão.

Acerte os minutos com o comando **3** ou **4** e, em seguida, aguarde três se-

gundos: a intermitência parará e o acerto da hora estará concluído.

Indicador de temperatura exterior

Característica especial:

Quando a temperatura exterior estiver compreendida entre $-3\text{ }^{\circ}\text{C}$ e $+3\text{ }^{\circ}\text{C}$, os caracteres $^{\circ}\text{C}$ piscarão (assinalando um risco de gelo na estrada).



Após uma rutura de alimentação elétrica (bateria desligada, fio de alimentação cortado...), é conveniente acertar o relógio. Aconselha-se a que esta operação seja executada com o veículo parado.



Indicador de temperatura exterior

Esta informação não pode ser utilizada como detetora de gelo na estrada. Com efeito, a formação de gelo depende de outros fatores, para além da temperatura, como a exposição e a higrometria locais, pelo que não se podem tirar conclusões a partir da simples indicação de um valor de temperatura instantânea.

TESTEMUNHOS LUMINOSOS

Quadro de instrumentos A ou B

A presença e o funcionamento dos testemunhos **DEPENDEM DO EQUIPAMENTO DO VEÍCULO E DO PAÍS DE COMERCIALIZAÇÃO.**



A ausência de sinais visuais ou sonoros indica uma deficiência do quadro de instrumentos. Como tal, é imperativo parar imediatamente (assim que as condições de circulação o permitirem). Assure-se de que o veículo está corretamente imobilizado e chame um representante da marca.



O testemunho  significa que deverá conduzir **de forma extremamente cuidadosa e dirigir-se a um representante da marca assim que possível**. O desrespeito por esta recomendação pode implicar danos no veículo.



Para sua segurança, o testemunho **STOP** impõe uma paragem imediata assim que as condições de circulação o permitirem. Pare o motor e não tente voltar a ligá-lo. Chame um representante da marca.



Testemunho de incidente no circuito de travagem

Acende-se ao ligar a ignição ou no arranque do motor e apaga-se alguns segundos depois.

Se se acender ao travar ao mesmo

tempo que o testemunho **STOP** e é

TESTEMUNHOS LUMINOSOS

emitido um sinal, tal indica uma baixa de nível nos circuitos ou um incidente no sistema de travagem. Pare em local seguro e chame um representante da marca.

STOP Testemunho de paragem imperativa

Acende-se ao ligar a ignição e apaga-se quando o motor começa a trabalhar. Acende-se em simultâneo com outros testemunhos e ao mesmo tempo que é emitido um sinal sonoro.

Para sua segurança, impõe uma paragem imperativa e imediata assim que as condições de circulação o permitirem. Pare o motor e não tente voltar a ligá-lo.

Chame um representante da marca.

Testemunho de alerta

Acende-se ao ligar a ignição e apaga-se quando o motor começa a trabalhar. Pode acender-se em simultâneo com outros testemunhos no quadro de instrumentos.

Impõe uma paragem logo que possível num representante da marca, **conduzindo com moderação**. O desrespeito por esta recomendação pode implicar danos no veículo.



Testemunho de temperatura do líquido de refrigeração

Esta luz acende-se a azul ao ligar a ignição ou o motor.

Se ficar vermelho, pare e deixe o motor a trabalhar ao ralenti durante um ou dois minutos.

A temperatura deverá diminuir e o testemunho deverá apagar-se ou voltar a acender-se a azul. Se não baixar, pare o motor. Deixe o motor arrefecer, antes de verificar o líquido de refrigeração.

Chame um representante da marca.



Testemunho de pressão do óleo

Acende-se ao ligar a ignição ou no arranque do motor e apaga-se alguns segundos depois.

Caso se acenda na estrada e seja acompanhado pelo testemunho

STOP e por um sinal sonoro, deve parar o veículo e desligar a ignição.

Verificar o nível de óleo → 293.

Se o nível estiver correto, a luz terá-se apagado por outro motivo: contacte o mais rapidamente possível um representante autorizado da marca.



Testemunho de Airbag

Acende-se quando se liga a ignição e apaga-se alguns segundos depois. Se não acender ao ligar a ignição ou se acender ou piscar com o motor ligado, tal indicará que existe uma avaria no sistema.

Consulte imediatamente um representante da marca.



LPG Testemunho de GPL → 22



Testemunho de alerta de combustível na reserva

Acende-se a laranja quando a ignição ou o motor é ligado e, em seguida, consoante o veículo, desliga-se após alguns segundos ou é apresentado em branco. Se surgir a laranja em andamento e for emitido um sinal sonoro, reabasteça o depósito com, pelo menos, 8 litros de combustível. A sua autonomia é agora de cerca de 50 km.



LPG Testemunho de nível reduzido de combustível GPL → 22



Indicador de mudança de velocidade

Acende-se para o aconselhar a mudar para uma relação superior (seta para

TESTEMUNHOS LUMINOSOS

cima) ou inferior (seta para baixo)
→ 170.



Testemunho de antibloqueamento de rodas

Acende-se ao ligar a ignição e apaga-se alguns segundos depois.

Caso não se apague após ligar a ignição ou se se acender em andamento, isso significa que há uma avaria no ABS. Neste caso, a travagem passará a ser normal, sem o ABS. Consulte imediatamente um representante da marca.



Testemunho de carga da bateria

Acende-se ao ligar a ignição ou no arranque do motor e apaga-se alguns segundos depois.

Se acender em andamento acompa-

nhado pelo interruptor **STOP** e por um sinal sonoro, indica sobrecarga ou descarga do circuito elétrico.

Pare em local seguro e chame um representante da marca.



Testemunho do controlo eletrónico de estabilidade (ESC) e do sistema de controlo de tração

Acende-se ao ligar a ignição e apaga-se alguns segundos depois.

O testemunho → 186 poderá surgir por diversos motivos.



ESC OFF testemunho

→ 186



Testemunho do controlo de tração → 186



Testemunho do sistema de prevenção de transposição involuntária de via → 192



Testemunhos do regulador de velocidade → 235



Testemunho do limitador de velocidade → 231



Testemunho de excesso de velocidade

Será emitido um sinal sonoro e o testemunho acender-se-á se o veículo exceder 120 km/h.



Testemunho de regulação dos faróis



Testemunho de porta(s) aberta(s) → 41



Testemunho de suspensão do motor → 148.



Testemunho de suspensão do motor indisponível → 148



Testemunho do modo ECO

Acende quando o modo ECO está ativado → 170.



Testemunho de roda livre

Consoante o veículo, acende-se a cinzento e, em seguida, a verde quando o veículo inicia automaticamente o modo de "roda livre" de modo a otimizar o consumo de combustível → 170.



Testemunho de alerta

Se se acender a vermelho em andamento e for acompanhado do testemu-

nhos **STOP**, deverá parar de imediato assim que as condições de circulação o permitirem, para sua segurança. Pare o motor e não tente voltar a ligá-lo.

Chame um representante da marca.

Se se acender a amarelo em andamento e for acompanhado do testemu-

nhos , dirija-se a um representante da marca assim que possível.

TESTEMUNHOS LUMINOSOS

Entretanto, conduza com cuidado. O desrespeito por esta recomendação pode implicar danos no veículo.

 **Testemunho de travão de estacionamento acionado e travão de estacionamento eletrónico acionado** → 157.

 **Testemunho de pressão insuficiente dos pneus**

Acende-se ao ligar a ignição ou quando o motor arranca e, em seguida, desaparece ao fim de alguns segundos → 180 → 175.

 **Testemunho de acionamento do pedal de travão**

Acende-se quando é necessário carregar no pedal de travão → 152.

 **Testemunho de alerta da travagem de emergência ativa ou de indisponibilidade ou avaria** → 210

 **Testemunho da função "Travagem de emergência ativa"** → 210

 **Testemunho de mínimos**

 **Testemunho de máximos**

 **Testemunho de médios**

 **Testemunho de máximos automáticos** → 122

 **Testemunho das luzes de nevoeiro dianteiras**

 **Testemunho das luzes de nevoeiro traseiras**

 **Testemunhos dos piscas esquerdos**

 **Testemunho dos piscas direitos**

 **Testemunho do sistema de controlo de emissões**

Nos veículos com este equipamento, este testemunho acende-se quando o motor é ligado e, consoante o veículo, quando a ignição é desligada enquanto o motor se encontra na fase de suspensão → 148, antes de se apagar.

– Se se acender fixamente, contacte um representante da marca assim que possível;

– Se piscar, desacelere até o testemunho se apagar. Contacte um representante da marca assim que possível → 169.

 **Testemunho de pré-aquecimento (versão Diesel)**

Acende-se ao ligar a ignição. Indica que as velas de pré-aquecimento estão alimentadas.

Apaga-se quando o pré-aquecimento termina. O motor pode ser acionado.

 **Testemunho de controlo da velocidade em descida** → 186.

 **Testemunho de direção de assistência variável**

Acende-se ao ligar a ignição ou no arranque do motor e apaga-se alguns segundos depois.

Consoante o veículo, acende-se em caso de avaria na bateria → 320.

Se se acender em andamento acompanhado do indicador **STOP**, tal indica uma falha do sistema.

Chame um representante da marca.

 **Testemunho do sistema do filtro de partículas** → 165 → 163

 **Testemunho do nível de reagente e avarias no sistema de redução de gases de escape** → 136

TESTEMUNHOS LUMINOSOS



Consoante o veículo, o testemunho de avaria da função de "Aviso de atenção do condutor" ou "Aviso de fadiga do condutor"



Em caso de estacionamento na berma da estrada, deve avisar os outros utentes da estrada da presença do seu veículo com um triângulo de pré-sinalização ou com outros dispositivos exigidos pela legislação local do país em que se encontra.



A ausência de sinais visuais ou sonoros indica uma deficiência do quadro de instrumentos. Como tal, é imperativo parar imediatamente (assim que as condições de circulação o permitirem). Assegure-se de que o veículo está corretamente imobilizado e chame um representante da marca.



No visor C



Airbag (passageiro) ON → 85



Airbag (passageiro) OFF → 85



Testemunho de alerta de não utilização do cinto de segurança
→ 52

DIREÇÃO

Regulação do volante



A altura e, consoante o veículo, a profundidade do volante podem ser reguladas.

Empurre a alavanca **1** para baixo e ajuste o volante para a posição pretendida e, em seguida, eleve a alavanca para bloquear o volante.

Certifique-se do correto travamento da coluna de direção.



Por motivos de segurança, efetue as regulações com o veículo parado.

Aquecimento do volante

(consoante o veículo)



Esta função aquece o volante **2**.

Princípio de funcionamento

Quando a temperatura for atingida, a função regula a temperatura das zonas aquecidas durante cerca de 30 minutos e, em seguida, desliga-se automaticamente.

Ativação da função

Com a ignição ligada, prima o interruptor **3**: o testemunho do interruptor acende-se.

Desativação da função

- **Automaticamente:**

A função desliga-se automaticamente cerca de 30 minutos depois da fase de regulação. O testemunho do interruptor **3** apaga-se.

Nota: se a função tiver sido desligada automaticamente, prima o interruptor **3** duas vezes para voltar a ativá-la.

Se o interruptor **3** não for novamente premido, a função será reativada da próxima vez que a ignição for ligada.

- **Manualmente:**

Para desativar a função durante a fase de regulação, prima o interruptor **3**. O testemunho do interruptor **3** apaga-se.

Direção assistida

Nunca circule com uma bateria pouco carregada.

Caso particular

Consoante o veículo, em caso de falha da bateria (bateria desligada, descarregada, etc.), é necessário realizar uma reposição do ângulo do volante da direção assistida. Para tal:

- veículo parado e em piso plano;
- com apenas o condutor no interior do veículo, ligue o motor: o testemu-

nho e/ou, consoante o veículo, a mensagem "Rodar volante máx direi-

DIREÇÃO

ta/esq." são apresentados no quadro de instrumentos;

- rode o volante até ao batente esquerdo e mantenha-o nessa posição, exercendo pressão no final do curso durante cerca de um segundo (em seguida, poderá sentir o volante mover-se no sentido contrário);
- repita a mesma operação rodando o volante até ao batente direito;
- rode novamente o volante para a esquerda, de modo a endireitar as rodas.



Não mantenha o volante totalmente rodado para qualquer dos lados, até ao batente, com o veículo parado.



Com o motor parado ou em caso de avaria do sistema, é sempre possível manobrar o volante. A força a exercer será, todavia, maior.



Nunca desligue o motor numa descida nem, de modo geral, em andamento (supressão da assistência).

Particularidade da Stop and Start

(consoante o veículo)

Com o motor em suspensão, a assistência de direção deixa de estar operacional. Regressa ao seu estado inicial quando o motor é novamente ligado ou assim que a velocidade for superior a 1 km/h (inclinação, declive, etc.).

VISTA TRASEIRA

Retrovisores

2 Retrovisores exteriores com regulação manual



Para regular o retrovisor exterior, mova a haste **1**.

Retrovisores exteriores rebatíveis

Rebata manualmente o retrovisor exterior contra o vidro da porta.

Retrovisores exteriores elétricos



Regulações

Quando selecionar o retrovisor exterior através do interruptor **3**, será apresentado o testemunho integrado no interruptor. Em seguida, utilize o botão **2** para regulá-lo para a posição pretendida.

Retrovisores com desembaciador

Com o motor a trabalhar, o degelo dos retrovisores é ativado em simultâneo com o degelo ou desembaciamento do óculo traseiro → 261 → 266.

Retrovisores elétricos rebatíveis

Nota: é possível ativar/desativar o rebatimento dos retrovisores exteriores → 109.

Pode forçar o rebatimento (interruptor **4** na posição **B**) ou a abertura (interruptor **4** na posição **A**) dos retrovisores exteriores.



Os objetos observados no espelho do retrovisor estão realmente mais próximos do que parecem. Para sua segurança, tenha isso em consideração para avaliar corretamente a distância antes de qualquer manobra.

Retrovisores exteriores de rebatimento manual



VISTA TRASEIRA

Para rebater o retrovisor exterior, puxe-o na direção do vidro da porta até ouvir um estalido mecânico.

Para recolocar o retrovisor exterior na respetiva posição de funcionamento, proceda pela ordem inversa.

Certifique-se de que está corretamente bloqueado na devida posição.

Caso particular

Se o retrovisor tiver sido aberto ou rebatido manualmente, será possível repô-lo numa posição de utilização.

Para tal, prima o interruptor **4**. Irá ouvir um clique mecânico no bloco retrovisor.

Se não for possível ouvir um ruído tipo batida, prima novamente o interruptor **3** até ser possível ouvir o ruído tipo batida proveniente do retrovisor exterior.



Por motivos de segurança, efetue as regulações com o veículo parado.

Retrovisor interior

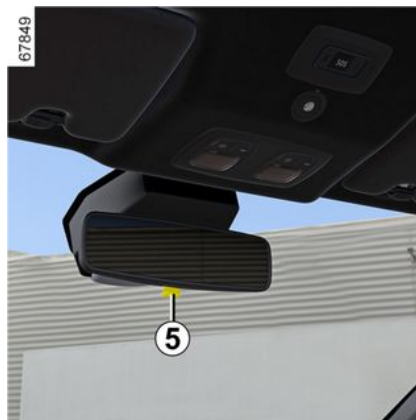

É orientável.

Retrovisor com patilha **5**

Ao conduzir à noite, para não ser encandeado pelos faróis do veículo que o segue, pressione a pequena patilha **5** situada por trás do retrovisor.



Por motivos de segurança, efetue as regulações com o veículo parado.



Os objetos observados no espelho do retrovisor estão realmente mais próximos do que parecem. Para sua segurança, tenha isso em consideração para avaliar corretamente a distância antes de qualquer manobra.

ILUMINAÇÃO E SINALIZAÇÃO

Iluminação e sinalização exteriores

2

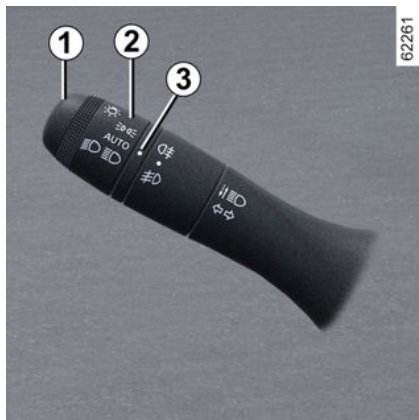

Luzes laterais

 Rode o anel **2** até o símbolo ficar no lado oposto à marca **3**.

Acende-se um testemunho no quadro de instrumentos.

 Em caso de circulação pela via esquerda da estrada num veículo com volante à esquerda (ou vice-versa), é imperativo regular os faróis para o tempo de estadia ➔ 125.

Função acendimento das luzes diurnas

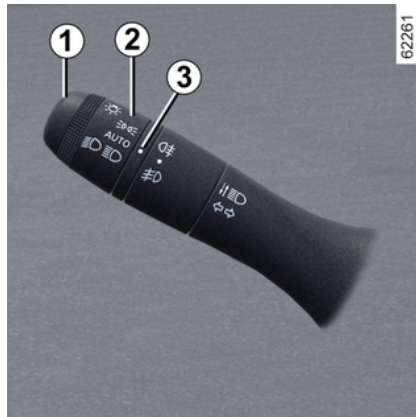

Se o veículo estiver equipado com luzes diurnas e mínimos traseiros, estes acender-se-ão automaticamente sem qualquer ação na haste **1** quando o motor for acionado e desligar-se-ão quando o motor for desligado.

Particularidade: a luz de dia apagar-se-á automaticamente quando o pisca-pisca estiver em funcionamento.



À noite, antes de iniciar uma viagem, verifique o estado do equipamento elétrico e regule os faróis (se não for circular nas condições de carga habituais). De uma maneira geral, verifique se os faróis não estão "tapados" (sujeidade, lama, neve, transporte de objetos que os possam tapar...).

ILUMINAÇÃO E SINALIZAÇÃO

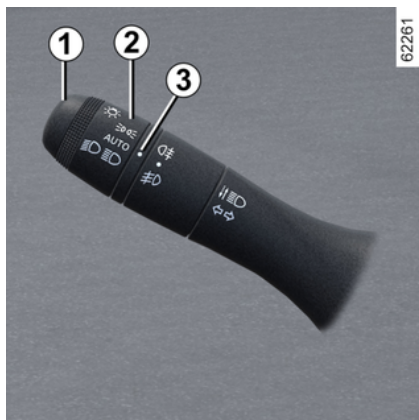

Médios

Funcionamento manual

Rode o anel **2** até o símbolo ficar no lado oposto à marca **3**. Este testemunho acende-se no quadro de instrumentos.

Funcionamento automático

(consoante o veículo)

Rode o anel **2** até o símbolo **AUTO** ficar alinhado com a marca **3**: com o motor ligado, os médios acendem-se ou apagam-se automaticamente consoante o nível de luminosidade exterior, sem necessidade de realizar qualquer ação na haste **1**.

Máximos:

 Com o motor a trabalhar e os médios acesos, empurre a haste **1**. Este testemunho acende-se no quadro de instrumentos.

Para obter de novo os médios, volte a puxar a haste **1** na sua direção.

Máximos automáticos

 Consoante o veículo, este sistema acende e apaga automaticamente os máximos.

Esta função utiliza uma câmara situada atrás do retrovisor interior para detetar veículos que circulam mais à frente e os veículos em sentido contrário.

Nota: à noite, em zonas urbanas com iluminação das ruas, os máximos automáticos apagam-se automaticamente.

Os máximos acendem-se automaticamente se:

- o nível da luminosidade exterior for reduzido;
- não for detetado outro veículo ou iluminação;
- a velocidade do veículo for superior a cerca de 40 km/h.

Se alguma das condições acima não for satisfeita, o sistema passa para médios.

Nota: certifique-se de que o para-brisas não está tapado (sujeidade, lama, neve, condensação, etc.).

Para ativar os máximos automáticos

Rode o anel **2** até o símbolo **AUTO** ficar alinhado com a marca **3** e empurre a haste **1**.

O testemunho  acende-se no quadro de instrumentos.

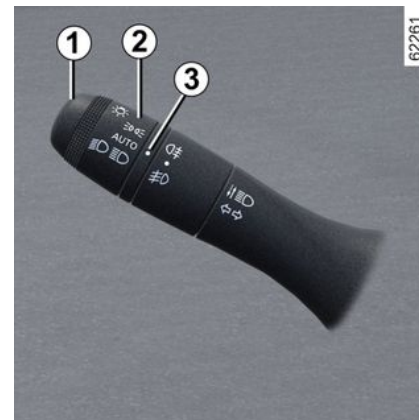

2

ILUMINAÇÃO E SINALIZAÇÃO



Para desativar os máximos automáticos:

– rode o anel **2** para uma posição diferente de AUTO;

ou

– puxe a haste **1**.

O testemunho  apaga-se no quadro de instrumentos.

Nota: os máximos serão ativados após a desativação da função de máximos automáticos.



O sistema pode ser perturbado em determinadas condições, nomeadamente:

- condições climáticas extremas (chuva, neve, nevoeiro...);
- para-brisas ou câmara obstruídos;
- quando um veículo atrás ou de frente possui uma iluminação pouco visível ou coberta;
- má regulação das luzes dianteiras;
- sistemas refletores;
- ...

Anomalias de funcionamento

Quando a mensagem "Verificar acend. automático luzes" for apresentada no quadro de instrumentos, o sistema está desativado.

Consulte o representante da marca.

Extinção dos médios

Há duas possibilidades:

– mover manualmente o anel **2** para a

posição  ou, consoante o veículo, para a posição **0**;

– as luzes se apagam automaticamente ao desligar o motor, abrir a porta do condutor ou trancar o veículo. Neste caso, quando ligar o motor, as luzes voltarão a acender-se consoante a posição do anel **2**, em função do nível de luminosidade exterior, sem acionar a haste **1**.

Alarme sonoro de esquecimento de luzes acesas

Se as luzes permanecerem ligadas depois de desligar a ignição, será emitido um aviso sonoro ao abrir a porta do condutor para prevenir que as luzes ainda estão acesas (no sentido de evitar a descarga da bateria).

Função de boas-vindas e despedida

(consoante o veículo)

Assim que a função estiver ativa, as luzes de dia e os mínimos traseiros acender-se-ão automaticamente aquando da deteção do cartão ou do destrancamento do veículo.

Estas apagam-se automaticamente:

- cerca de um minuto depois de se acenderem;
 - quando ligar o motor com base na posição da haste de luzes;
- ou
- quando o veículo for trancado.

Ativação/desativação da função

Para ativar ou desativar a função de iluminação exterior de boas-vindas, consulte as instruções do sistema multimédia.

Escolha "ON" ou "OFF".

ILUMINAÇÃO E SINALIZAÇÃO

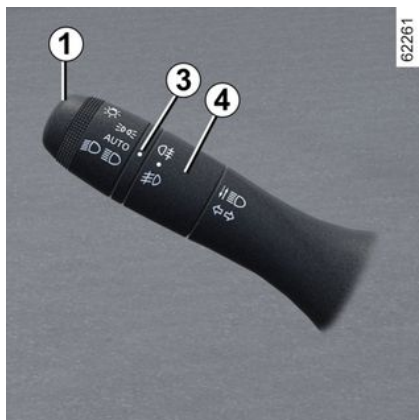

Luzes de nevoeiro dianteiras

☞ Rode o anel central **4** da haste **1** até o símbolo ficar em frente à marca **3** e, em seguida, solte-o.

As luzes de nevoeiro acendem-se, ou não, em função da iluminação exterior selecionada. Um testemunho acender-se-á no quadro de instrumentos.

Luz de nevoeiro traseira

☞ Rode o anel central **4** da haste até o símbolo ficar em frente à marca **3** e, em seguida, solte-o.

Consoante o veículo, a haste regressa à posição inicial ou permanece na posição.

As luzes de nevoeiro acendem-se, ou não, em função da iluminação exterior selecionada. Um testemunho acender-se-á no quadro de instrumentos.

Não se esqueça de desligar estas luzes logo que não necessite delas, para não incomodar os outros automobilistas. Respeite a legislação em vigor.

i Com tempo de nevoeiro, neve ou se transportar um objeto que ultrapasse a dimensão do teto, o acendimento automático das luzes não é sistemático.

As luzes de nevoeiro são comandadas pelo condutor: os testemunhos no quadro de instrumentos informam o condutor se estão acesas (testemunho ligado) ou apagadas (testemunho desligado).

Extinção das luzes de nevoeiro

Há duas possibilidades:

– consoante o veículo, volte a rodar manualmente o anel central **4** até a

marca **3** ficar em frente ao símbolo da luz de nevoeiro que pretende desligar. O testemunho correspondente apaga-se no quadro de instrumentos; – as luzes apagar-se-ão automaticamente quando o motor for desligado ou quando o veículo for trancado e as luzes de nevoeiro traseiras apagar-se-ão quando a porta do condutor for aberta.

Ao desligar a iluminação exterior, desliga também as luzes de nevoeiro dianteiras e traseiras.

Regulação de faróis

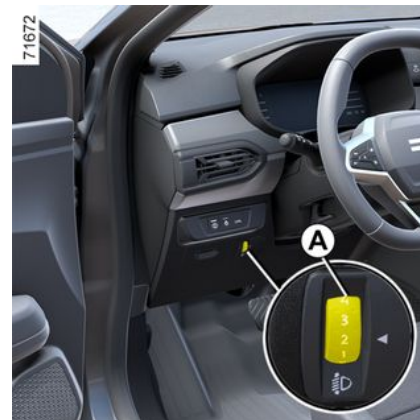

O comando **A** é utilizado para regular a altura dos faróis em função da carga.

ILUMINAÇÃO E SINALIZAÇÃO

Rode o comando **A** para baixo, para baixar os faróis e, para cima, para os levantar.

2

ILUMINAÇÃO E SINALIZAÇÃO

Tabela de exemplos de posição de regulação

| | Exemplos de posição de regulação do comando A consoante a carga |
|---|--|
| | Todas as versões 4 portas |
| Apenas condutor ou com o passageiro dianteiro | 0 |
| Condutor com um passageiro dianteiro e dois ou três passageiros traseiros | 0 |
| Condutor com um passageiro dianteiro, três passageiros traseiros e bagagem | 1 |
| Condutor só e porta-- bagagens carregado ou carga máxima autorizada | 3 |

O quadro apresentado mais abaixo fornece alguns exemplos. Em todos os casos, ajuste o comando **A** consoante a carga do veículo, de modo a permitir ver a estrada e a que os restantes condutores não sejam encadeados.

SINALIZAÇÃO SONORA E LUMINOSA

Buzina



Prima uma das localizações **A**.

Sinal de luzes

Para fazer um sinal de luzes, puxe a haste **1** na sua direção e, em seguida, solte-a.



Sinal de perigo



Prima o interruptor **2**.

Este dispositivo aciona simultaneamente todos os pisca-piscas, incluindo os laterais.

Este sinal só deve ser utilizado em caso de perigo, para avisar os outros automobilistas de que se viu obrigado a parar num local inadequado, ou mesmo interdito, ou que está em condições de condução particulares.

Pisca-piscas



Mova a haste **1** em paralelo ao volante e no sentido para onde pretende virar.

Modo impulsional

Pressione a haste **1** para cima ou para baixo durante breves instantes sem ultrapassar o ponto de resistência, e, em seguida, solte-a: a haste regressará à respetiva posição inicial e o teste-munho do pisca-pisca em questão piscará três vezes.

LIMPA-VIDROS

Limpa-vidros, lava-vidros dianteiro

Veículo equipado com limpa-vidros dianteiro intermitente



A. varrimento único

Um impulso breve provoca um varrimento único do limpa-vidros.

B. desligado

C. varrimento intermitente

Entre dois varrimentos, as escovas param durante alguns segundos.

D. varrimento contínuo lento

E. varrimento contínuo rápido

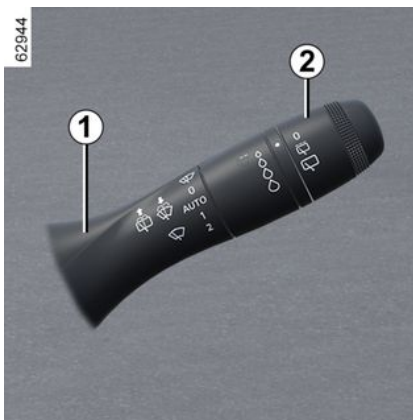

Particularidade

Em andamento, a velocidade do varrimento diminuirá sempre que o veículo parar. De uma velocidade de varrimento contínuo rápido passa para uma velocidade de varrimento contínuo lento. Quando o veículo retoma o andamento, o varrimento passa para o movimento inicialmente selecionado.

Qualquer ação na haste **1** é prioritária e anula, conseqüentemente, o modo automático.

Nota: ao passar com o veículo por um pórtico de lavagem, recoloque o anel **2** da haste **1** na posição desligada para desativar a limpeza.

Nota: após a utilização, não se esqueça de recolocar o anel **2** da haste **1**

na posição desligada, de modo a impedir uma ativação automática do limpa-vidros durante a utilização seguinte.

Veículo equipado com limpa-vidros com sensor de chuva



O sensor de chuva está localizado no para-brisa, em frente do retrovisor interior.

A. varrimento único

Um impulso breve provoca um movimento de vaivém dos limpa-vidros.

B. desligado

C. função de limpa-vidros automático (consoante o veículo)

Com esta posição selecionada, o sis-

LIMPA-VIDROS

tema deteta a presença de água no para-brisas e aciona o limpavidros na velocidade de varrimento adaptada.

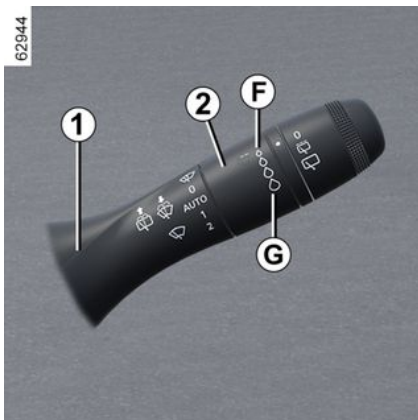

É possível modificar o limiar de ativação e o período de tempo entre passagens rodando o anel:

- **F**: sensibilidade mínima;
- **G**: sensibilidade máxima.

Quanto mais elevada for a sensibilidade, mais rapidamente reage o limpavidros e aumenta a frequência de varrimento.

Um movimento de vaivém é efetuado no momento da ativação do limpavidros automático ou ao aumentar a sensibilidade.

Nota:

- o sensor de chuva tem apenas uma função de assistência. Em caso de visibilidade reduzida, o condutor deve ativar manualmente o limpavidros. Em caso de nevoeiro ou de queda de neve, o limpavidros não se ativa automaticamente e permanece sob o controlo do condutor;
- em caso de temperaturas negativas, o limpavidros automático não está ativo no arranque do veículo. Este é automaticamente ativado assim que o veículo ultrapassar uma velocidade definida (cerca de 8 km/h);
- não ative o limpavidros automático com tempo seco;
- remova totalmente o gelo do para-brisas antes de ativar o limpavidros automático;
- ao lavar o veículo num pórtico de lavagem, coloque a haste **1** na posição **B** para desativar o limpavidros automático.

Se o veículo estiver equipado com um menu de personalização das regulações do veículo, pode optar por ativar ou desativar esta função → 109.

Nos veículos não equipados com um menu de personalização das definições, desative a função junto de um representante da marca.

Anomalias de funcionamento

Em caso de não funcionamento do varrimento automático, o limpavidros

funciona no varrimento intermitente. Chame um representante da marca.

O funcionamento do sensor de chuva poderá ser interrompido em caso de:

- limpavidros dianteiro danificado: uma película de água ou marcas deixadas por uma escova na zona de deteção do sensor podem aumentar o tempo de reação do limpavidros automático ou a frequência de varrimento;
 - para-brisas que se apresenta estalado ou fissurado junto do sensor, ou para-brisas sujo devido ao pó, sujidades, insetos, gelo, à utilização de ceras de lavagem e de produtos hidrófobos;
- Neste caso, o limpavidros será menos sensível ou poderá inclusivamente não reagir de todo.



LIMPA-VIDROS

D. varrimento contínuo lento

E. varrimento contínuo rápido

Particularidade

Em andamento, a velocidade do varrimento diminuirá sempre que o veículo parar. De uma velocidade de varrimento contínuo rápido passa para uma velocidade de varrimento contínuo lento. Quando o veículo retoma o andamento, o varrimento passa para o movimento inicialmente selecionado.

Qualquer ação na haste **1** é prioritária e anula, conseqüentemente, o modo automático.

Precauções

– Em caso de existência de gelo, verifique se as escovas não estão coladas, antes da primeira ativação do limpavidros. Se acionar o limpavidros enquanto as escovas estiverem imobilizadas pelo gelo, corre o risco de danificar a escova bem como o motor do limpavidros.

– Não ative o limpavidros se o vidro estiver seco. Isso provoca o desgaste prematuro ou danos nas escovas.

Posição particular do limpavidros dianteiro (posição serviço)

Esta posição permite levantar as escovas para as poder afastar do para-brisa.

Pode ser útil para:

- limpar as escovas;
- libertar as escovas do para-brisa no inverno;
- substituir as escovas → 335.

Com a ignição ligada ou o motor ligado, eleve a haste **1** duas vezes para a posição **A** (passagem única). As escovas pararão a uma certa distância do capô.

Para recolocar as escovas na posição mais baixa, com a ignição ligada, certifique-se de que as escovas de limpavidros foram corretamente rebatidas sobre o para-brisa e, em seguida, desloque a haste **1** para a posição **A** (varrimento único).

Antes de ligar a ignição, coloque os limpavidros no para-brisa de modo a evitar o risco de danificar o capô ou os limpavidros quando acionar os limpavidros.



Antes de qualquer ação que envolva o para-brisa (lavar o veículo, degelo, limpar o para-brisa, etc.), recolocar a haste **1** na posição **B** (desligada).

Risco de ferimentos e/ou de deterioração.

LIMPA-VIDROS

i Em caso de presença de obstáculos no para-brisas (sujidades, neve, gelo, etc.), limpe o para-brisas (incluindo a zona central situada por trás do retrovisor interior) antes de acionar os limpa-vidros (risco de sobreaquecimento do motor). Se um obstáculo impedir o movimento de uma escova, esta pode parar. Retire o obstáculo e volte a ativar o limpa-vidros com a haste de limpa-vidros.

Lava-vidros dianteiro



Com a ignição ligada, puxe a haste **1** e, em seguida, solte-a.

Uma ação mais longa provocará, além do lava-vidros dianteiro, duas passagens do limpa-vidros seguidas de uma terceira passagem, alguns segundos mais tarde.

Nota: com temperaturas negativas, o líquido de lava-vidros poderá congelar no para-brisas, reduzindo a visibilidade. Aqueça o para-brisas com a ajuda do comando de desembaciamento dianteiro antes de o limpar.



Ao intervir no compartimento do motor, certifique-se de que a haste do limpa-vidros dianteiro se encontra na posição **B** (desligado).

Risco de ferimentos.

i Eficiência de uma escova de limpa-vidros

Vigie o estado das escovas de limpa-vidros. A sua duração depende de si:

- deve manter-se limpa: limpe regularmente a escova e o vidro com água com sabão;
- não a utilize quando o vidro estiver seco;
- separe a escova do vidro se não for utilizada durante muito tempo.

Em qualquer caso, substitua-as assim que a sua eficiência diminua: aproximadamente uma vez por ano → **335**.

Precaução de utilização dos limpa-vidros

- Em condições com gelo ou neve, limpe o vidro antes de ligar os limpa-vidros (risco de sobreaquecimento do motor);
- verifique se nenhum objeto obstrui o curso da escova.

DEPÓSITO DE COMBUSTÍVEL

Versões a gasolina e Diesel

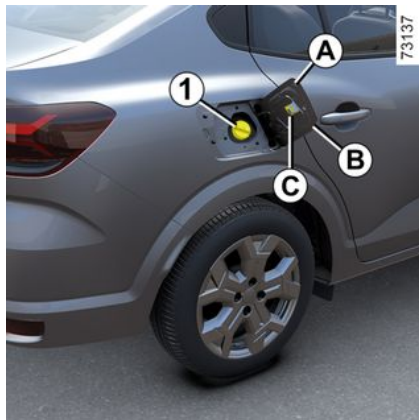

Volume útil do depósito de combustível: aproximadamente 50 litros.

Consoante o veículo, para abrir a tampa do depósito de combustível **A**, introduza o dedo na abertura **B**.

Para fechar, empurre manualmente a tampa do depósito de combustível **A** tanto quanto possível. Em alguns veículos, é possível destrancar o tampão **1** com a chave da ignição. Caso contrário, está ligado ao veículo por um fio plástico. Para mais informações sobre o reabastecimento do depósito, consulte "Reabastecimento de combustível".



Consoante o veículo, eleve a alavanca **2** para destrancar a tampa do depósito de combustível **A**. Abra-a e, em seguida, desaperte a tampa do depósito de combustível **1**.

Existe um suporte **3** na tampa do depósito de combustível onde poderá colocar a tampa durante o reabastecimento.



O tampão do depósito de combustível é específico. Se tiver de o

substituir, certifique-se de que o faz por outro do mesmo tipo do original. Dirija-se a um representante da marca. Nunca manobre o tampão na proximidade de uma chama ou de uma fonte de calor. Nunca lave o bocal de enchimento com um dispositivo de alta pressão.

2

DEPÓSITO DE COMBUSTÍVEL

Qualidade de combustível

Utilize um combustível de alta qualidade que respeite a legislação em vigor em cada país. Deve estar em conformidade com as especificações apresentadas na etiqueta **C** situada no interior da tampa do depósito de combustível → **348**.

Versões a gasolina

Utilize imperativamente gasolina sem chumbo. O índice de octanas (RON) deve estar em conformidade com as informações facultadas na etiqueta **C** situada no interior da tampa do depósito de combustível → **348**.

Versões Diesel

É imperativo utilizar gasóleo em conformidade com as especificações apresentadas na etiqueta **C** situada no interior da tampa do depósito de combustível → **348**.



Combustíveis conformes às normas europeias com as quais os motores de veículos comercializados na Europa são compatíveis → **348**.



Para reabastecer com combustível, o motor deve ser desligado (e não apenas colocado no modo de suspensão, no caso de veículos equipados com a função Stop and Start): é necessário desligar a ignição → **142**, → **144**.
Risco de incêndio.



Nunca misture gasolina (sem chumbo ou E85) no gasóleo, ainda que em pouca quantidade. Nunca utilize combustível com etanol, se o veículo não estiver adaptado para tal. **Não** acrescente reagente ao combustível; caso contrário, o motor poderá ser danificado → **133**. Se pretender acrescentar um aditivo ao combustível, utilize um produto aprovado pelos nossos Serviços Técnicos. Consulte o representante da marca.



É rigorosamente interdita qualquer intervenção e/ou modificação do sistema de alimentação em combustível (caixas eletrónicas, cablagens, circuito de combustível, injetor, tampas de proteção...), por razões de segurança (exceto quando efetuadas por técnicos qualificados da Rede da marca).



Aquando de intervenções perto do motor, proceda com cuidado porque pode estar quente. Além disso, o motoventilador pode entrar em funcionamento a qualquer instante. A etiqueta  no compartimento do motor informa-o desta situação.
Risco de ferimentos.

Reabastecimento de combustível

Com a ignição desligada, introduza a pistola **em batente** antes de puxar pe-

DEPÓSITO DE COMBUSTÍVEL

lo gatilho para reabastecer o depósito de combustível (evitar o risco de projeção de salpicos de combustível).

Mantenha-a nesta posição durante toda a operação de abastecimento. Depois da primeira paragem automática da pistola de abastecimento, próximo do fim da operação, é possível continuar até provocar, no máximo, mais dois disparos automáticos, a fim de preservar um volume de expansão.

Durante o reabastecimento de combustível, tenha cuidado para que não entre água.

Após o reabastecimento, coloque novamente o tampão **1** e feche a tampa do depósito **A** para evitar a entrada de água ou corpos estranhos no sistema.

Certifique-se sempre de que o tampão **1**, a tampa **A** e o respetivo perímetro permanecem limpos e isentos de poeira, lama, sujidade, etc.

Caso particular

Se o veículo estiver parado durante aproximadamente três meses, **será necessário acrescentar combustível de modo a evitar danos na bomba de combustível.**

Para tal, com a ignição desligada, ateste com combustível ou adicione, pelo menos, **aproximadamente 10 litros** e, em seguida, ligue o motor para

acionar a bomba e renovar o combustível no circuito.

Se não for possível acrescentar, pelo menos, 5 litros de combustível devido ao nível de combustível no depósito, conduza o veículo até existir um volume suficiente que permita efetuar esse abastecimento do depósito.

Versões a gasolina

A utilização de gasolina com chumbo provocaria avarias nos dispositivos de despoluição e poderia levar a uma perda da garantia.

Para impedir a introdução de gasolina com chumbo no depósito de combustível, o bocal de enchimento do depósito de combustível tem um estrangulamento equipado com um sistema de segurança que **apenas permite a entrada da pistola de gasolina sem chumbo** (na bomba).



Odor persistente a combustível

No caso de sentir um persistente odor a combustível:

- pare o veículo de acordo com as condições de circulação e desligue a ignição;
- ative o sinal de perigo e peça aos ocupantes que saiam do veículo e se mantenham afastados da zona de circulação;
- chame um representante da marca.

versão GPL

Volume útil do depósito de GPL: aproximadamente 40 litros ou 50 litros (consoante o veículo).

RESERVATÓRIO DE REAGENTE

Respeite a legislação local do país onde se encontra.

É importante notar que o desrespeito das normas em vigor poderá expô-lo à atuação punitiva das autoridades.

Princípio de funcionamento

O reagente destina-se a motores Diesel equipados com o sistema SCR (redução catalítica seletiva).

A utilização de um reagente reduz a quantidade de óxidos de azoto nos gases de escape.

O consumo de reagente em tempo real depende das condições de utilização do veículo, dos equipamentos montados e do estilo de condução.

Qualidade do reagente

Utilize apenas **reagentes em conformidade com a norma ISO 22241** e de acordo com a marca na tampa do depósito.



Para um abastecimento de reagente, o motor deve estar parado (e não apenas colocado no modo de suspensão, no caso de veículos com a função Stop and Start). É necessário desligar a ignição → 142, → 144.



Se a mensagem "xxxKM BLOQUEIO ENCHER COM ADBLUE" for apresentada, encha o depósito de reagente e consulte as instruções de abastecimento.
Risco de imobilização do veículo.

Enchimento

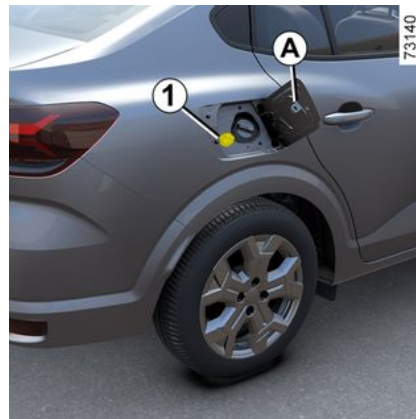

Volume útil do depósito:

11 litros, aproximadamente.

Com a ignição desligada, abra a tampa **A** e, em seguida, desaperte o tampão **1**.

Nota: Poderá ser libertado vapor de hidróxido de amónio pela abertura do tampão quando a temperatura do depósito é elevada.

É possível encher o reservatório na bomba. Com a ignição desligada, introduza a pistola **em batente** antes de iniciar o reabastecimento (risco de projeção de salpicos de combustível).

Mantenha-a nesta posição durante toda a operação de abastecimento.

RESERVATÓRIO DE REAGENTE

Depois da primeira paragem automática da pistola de abastecimento, próximo do fim da operação, é possível continuar até provocar, no máximo, mais dois disparos automáticos, a fim de preservar um volume de expansão.

Noutros casos de abastecimento, é imperativo ler as informações apresentadas no recipiente do reagente (por exemplo, a lata ou o frasco).



O tampão do depósito de combustível é específico.

Se tiver de o substituir, certifique-se de que o faz por outro do mesmo tipo. Dirija-se a um representante da marca. Nunca lave o bocal de enchimento com um dispositivo de alta pressão.

Precauções de utilização

Durante o abastecimento:

– **manuseie o reagente com cuidado. Os aditivos podem danificar vestuário, calçado, elementos de carroçaria, etc.**

– certifique-se de que não entra água no depósito de combustível.

Se o reagente transbordar ou contaminar qualquer parte da pintura, limpe

rapidamente a área afetada com água fria abundante e um pano macio.

Nota: se o fluido de reagente cristalizar, utilize uma esponja macia.



O reagente não pode entrar em contacto com os olhos ou com a pele.

Se isso acontecer, lave a zona atingida com água abundante. Se necessário, consulte um médico.

Em condições climáticas de frio extremo

Com temperaturas muito baixas, o depósito de reagente deverá ser reabastecido assim que o testemunho



e a mensagem "ENCHER COM ADBLUE ANTES DE 1200 km" forem apresentados no quadro de instrumentos.

Casos particulares

O fluido reagente congela a temperaturas inferiores a aproximadamente -10°C .

Nestas condições, não tente proceder ao abastecimento quando o fluido está congelado. Caso seja necessário repor o reagente ao nível ou encher o

depósito com reagente ( ligado), estacione o veículo num local mais quente, se possível, de modo a que o reagente liquidifique novamente. Caso contrário, solicite a um profissional qualificado que reponha o fluido reagente ao nível ou que abasteça com fluido reagente.



Após abastecer o depósito de reagente, verifique se o tampão e a tampa estão fechados, ligue o motor e **AGUARDE 10 segundos com o veículo ligado e o motor a funcionar** antes de arrancar novamente.

Se esta operação não for realizada, o abastecimento do reservatório só será considerado automaticamente após várias dúzias de minutos de condução.

A mensagem "ENCHER COM ADBLUE" e/ou os testemunhos continuarão a ser apresentados até que o abastecimento seja registado pelo sistema.

RESERVATÓRIO DE REAGENTE

2





Não é permitido realizar qualquer tipo de intervenção em qualquer parte do sistema. No sentido de evitar danos, apenas técnicos qualificados da nossa Rede poderão realizar intervenções no sistema.

RESERVATÓRIO DE REAGENTE

Manutenção/autonomia

As informações apresentadas no quadro de instrumentos poderão ser acompanhadas de um sinal sonoro.



2

| Testemunhos | Mensagem | O que fazer? |
|---|--------------------------------------|--|
| - | "ENCHER COM ADBLUE ANTES DE 2400 km" | Quando a mensagem é apresentada com a ignição ligada, a autonomia é inferior a 2400 km . Abasteça ou solicite a um representante da marca o abastecimento ou reposição do depósito de reagente ao nível " no depósito. |
|  acende-se. | "ENCHER COM ADBLUE ANTES DE 1200 km" | Quando a mensagem é apresentada com a ignição ligada, a autonomia está compreendida entre 1200 km e 800 km . Abasteça ou solicite a um representante da marca o abastecimento ou reposição do depósito de reagente ao nível " no depósito. |
|  acende-se. | "xxxKM BLOQUEIO ENCHER COM ADBLUE" | A mensagem é apresentada com a ignição ligada e é repetida: - a aproximadamente cada 100 km, a autonomia está compreendida entre 800 km e 200 km ; - a aproximadamente cada 50 km, a autonomia é inferior a 200 km . Em qualquer caso, abasteça ou solicite a um representante da marca o abastecimento do reservatório de reagente assim que possível . |
|  acende-se. | "0 KM BLOQUEIO ENCHER COM ADBLUE" | O motor não pega. Para reiniciar, deve abastecer o reservatório de reagente. |

RESERVATÓRIO DE REAGENTE

Avárias no sistema

As informações apresentadas no quadro de instrumentos poderão ser acompanhadas de um sinal sonoro.

| Testemunhos | Mensagem | Interpretação |
|---|--|---|
|  acendem-se. | "VERIFICAR CONTROLO DE EMISSÕES" "VERIFICAR QUALIDADE DO ADBLUE" "VERIFICAR INJEÇÃO DE ADBLUE" | Indica uma avaria no sistema. Consulte um representante da marca logo que possível. |
|  acendem-se. | "xxxKM BLOQUEIO CONTROLO DE EMISSÕES" | Indica uma avaria no sistema e que, em menos de 800 km, tornar-se-á impossível ligar novamente o veículo. Estes alertas são repetidos: - a cada 100 km até restarem entre 800 km e 200 km até ser impossível ligar novamente o veículo; - a cada 50 km quando restarem menos de 200 km até ser impossível ligar novamente o veículo. Consulte um representante da marca logo que possível. |
|  acendem-se. | "0 KM PARA BLOQUEIO DE CONTROLO DE EMISSÕES" | Indica que o motor não será novamente acionado após a ignição ser desligada. Contacte um representante da marca. |

RODAGEM

Versões a gasolina

Durante os primeiros **1000 km**, não exceda 130 km/h na mudança mais elevada.

Apenas poderá tirar todo o benefício das potencialidades do seu veículo depois dos **3000 km**, aproximadamente.

Periodicidade das revisões: consulte o documento de manutenção do veículo.

Versões Diesel

Durante os primeiros **1500 km**, não exceda 130 km/h ou 2500 rpm na mudança mais elevada. Após esta quilometragem, poderá rolar mais depressa, embora só depois dos 6000 km, aproximadamente, possa obter todas as «performances» do veículo.

Durante o período de rodagem, não faça grandes acelerações com o motor frio, nem submeta o motor a altas rotações.

Intervalos de revisão: consulte o livro de manutenção do seu veículo.

Nota: num veículo novo, na fase de rodagem: o nível do líquido de refrigeração poderá estar acima das marcas "MAXI" do reservatório e, em seguida, descer para um nível entre as marcas "MINI" e "MAXI".

Tal não representa um risco.

ARRANQUE, PARAGEM DO MOTOR

Contactor de ignição num veículo com chave.

"Posição de "paragem e travamento da direção" A

Para travar: remova a chave **1** e rode o volante até a coluna da direção ser bloqueada.

Para destrancar a direção, manobre ligeiramente a chave e o volante.

Posição "On" B

Com a ignição ligada:

- **Versão a gasolina:** o motor pode ser ligado.
- **Versão diesel:** o motor está em pré-aquecimento.

Posição "Start" C



Se o motor não pegar, terá que rodar a chave para trás antes de acionar de novo o motor de arranque.

Largue a chave logo que o motor começa a trabalhar.

Particularidade dos veículos equipados com caixa de velocidades automática

➔ 152 .

Arranque do motor

Consoante o veículo, se uma relação for engrenada, será necessário carregar no pedal da embraiagem ou colocar a alavanca de velocidades em

ponto-morto para ligar o motor. A mensagem "Ponto-morto + START" é apresentada no computador de bordo para informar o condutor desta situação.

Com tempo muito frio (temperaturas inferiores a -20°C): para facilitar o arranque do motor, ligue a ignição durante vários segundos **antes** de ligar o motor.

Se ligar o motor com temperaturas exteriores extremamente baixas (inferiores a -10°C): mantenha o pedal da embraiagem premido até o motor arrancar.

Num veículo equipado com uma caixa de velocidades automáticas, antes de arrancar, coloque a alavanca na posição **P** ou **N** e carregue no pedal de travão. ➔ 152.

ARRANQUE, PARAGEM DO MOTOR



Versões a gasolina

- ode a chave até à posição "Start" **sem carregar no pedal do acelerador.**
- Largue a chave logo que o motor começa a trabalhar.

Versões Diesel

Rode a chave para a posição "On" **B** e mantenha esta posição até o testemunho de pré-aquecimento do motor se apagar.

Rode a chave para a posição "Start" **C** **sem acelerar.**

Largue a chave logo que o motor começa a trabalhar.

Paragem do motor

Com o motor ao ralenti, rode a chave para a posição "Stop" **A**.

Particularidade

Consoante o veículo, os acessórios (por exemplo, rádio) deixam de funcionar quando o motor é desligado, quando a porta do condutor é aberta ou quando as portas são trancadas.



Nunca coloque o veículo no modo "roda livre" em piso inclinado. Risco de paragem de assistência de direção.

Existe um risco de acidente.

versão GPL

O motor é sempre ligado através da utilização de gasolina.



Enquanto o depósito de combustível estiver vazio, não será possível ligar o veículo ou conduzir apenas no modo GPL.

O funcionamento com bicarburação com GPL/gasolina exige a presença de gasolina (para ligar o veículo, fortes acelerações, baixas temperaturas, etc.).

Se o testemunho  laranja for apresentado no quadro de instrumentos acompanhado de um sinal sonoro, encha o depósito com, pelo menos, 8 litros de combustível.



Para mais informações sobre as versões GPL → 22.

ARRANQUE, PARAGEM DO MOTOR



Não estacione, nem ligue o motor em locais onde substâncias ou matérias combustíveis, tais como folhagem ou folhas secas, possam entrar em contacto com o sistema de escape quente.



Nunca desligue a ignição antes de o veículo estar completamente parado. Após a paragem do motor, o servofreio, a direção assistida e os dispositivos de segurança passiva, como, por exemplo, os airbags e os pré-tensores, deixarão de funcionar.



Responsabilidade do condutor durante o estacionamento ou paragem do veículo

Nunca abandone o veículo com crianças, adultos não autónomos ou animais lá dentro, ainda que seja por pouco tempo. Com efeito, poderiam pôr-se em perigo a si próprios e a outras pessoas, acionando, por exemplo, o motor ou os equipamentos (como é o caso dos elevadores de vidros) ou ainda o sistema de trancamento das portas. Além disso, com tempo quente e/ou com sol, a temperatura no interior do habitáculo aumenta muito rapidamente. **PERIGO DE MORTE OU FERIMENTOS GRAVES.**

Contactor de ignição num veículo com cartão



67811

O cartão deve estar na zona de deteção **1**.

Para arrancar:

– num veículo com caixa de velocidades automática, coloque a alavanca na posição **P** ou **N**, carregue no pedal de travão e prima o botão **2**. Em veículos Hybrid, a mensagem READY é apresentada no quadro de instrumentos, acompanhada por um sinal sonoro. A mensagem desaparece quando a velocidade do veículo é superior a aproximadamente 5 km/h.

ARRANQUE, PARAGEM DO MOTOR



– em veículos com caixa de velocidades manual, carregue no pedal de travão ou da embraiagem e prima o botão **2**. Com uma velocidade engrenada, terá de premir o pedal de embraiagem para poder acionar o motor.

Particularidades

– Se alguma das condições de arranque não estiver reunida, a mensagem "Carregar travão + START", "Desengatar + Arrancar" ou "Coloc. cx.veloc. em P" será apresentada no quadro de instrumentos;

– em alguns casos, será necessário manobrar o volante premindo o botão de arranque **2** para ajudar a desancorar a coluna de direção: neste caso, a

mensagem "Rodar volante + START" avisará o condutor.

versão GPL

O motor é sempre ligado através da utilização de gasolina.

 Enquanto o depósito de combustível estiver vazio, não será possível ligar o veículo ou conduzir apenas no modo GPL.

O funcionamento com bicarburação com GPL/gasolina exige a presença de gasolina (para ligar o veículo, fortes acelerações, baixas temperaturas, etc.).

Se o testemunho  laranja for apresentado no quadro de instrumentos acompanhado de um sinal sonoro, encha o depósito com, pelo menos, 8 litros de combustível.

 Para mais informações sobre as versões GPL → **22**.

Arranque "mãos livres" com a tampa da bagageira aberta

Neste caso, o cartão não pode estar no porta-bagagens.



Responsabilidade do condutor durante o estacionamento ou paragem do veículo

Nunca abandone o veículo com crianças, adultos não autónomos ou animais lá dentro, ainda que seja por pouco tempo.

Com efeito, poderiam pôr-se em perigo a si próprios e a outras pessoas, acionando, por exemplo, o motor ou os equipamentos (como é o caso dos elevadores de vidros) ou ainda o sistema de trancamento das portas.

Além disso, com tempo quente e/ou com sol, a temperatura no interior do habitáculo aumenta muito rapidamente.

PERIGO DE MORTE OU FERIMENTOS GRAVES.

Função "acessórios"

(ligação da ignição)

ARRANQUE, PARAGEM DO MOTOR



Logo que o veículo é destrancado, ficam disponíveis algumas funcionalidades (rádio, sistema de navegação, limpa-vidros...).

Para utilizar as restantes funcionalidades, com o cartão no habitáculo, prima o botão **2** sem carregar nos pedais.

Anomalias de funcionamento



Em algumas situações, o cartão mãos livres poderá não funcionar:

- se a pilha do cartão estiver gasta, se a bateria estiver descarregada, etc.
- se o cartão estiver próximo de aparelhos que utilizem a mesma frequência (ecrã, telemóvel, consolas de videojogos, etc.);
- o veículo encontra-se numa zona de fortes radiações eletromagnéticas.

A mensagem "Coloq. cartão na zone + START" aparece no quadro de instrumentos.



Carregue no pedal de travão ou da embraiagem e, em seguida, coloque o cartão **3** (**A** ou **B**) no símbolo **4** (**A** ou **B**). Prima o botão **2** para ligar o veículo. A mensagem apaga-se.

ARRANQUE, PARAGEM DO MOTOR



Condições de paragem do motor



Nos veículos com caixa de velocidades automática, o veículo deve estar parado e a alavanca na posição **P**.

Com o cartão no interior do veículo, prima o botão **2**: o motor é desligado.

A abertura da porta do condutor ou o trancamento do veículo provocam o bloqueio da coluna de direção.

Se o cartão já não estiver no interior do habitáculo ou se a pilha do cartão estiver descarregada, com o veículo parado e ao tentar desligar o motor, a mensagem "Cartão ausente press.long.START" será apresentada no quadro de instrumentos: prima o botão **2** durante, pelo menos, três segundos. Se o cartão já não estiver no

habitáculo, certifique-se de que o consegue recuperar antes de proceder a uma pressão longa do botão: sem o cartão, não será possível ligar o veículo.

Com o motor parado, os acessórios (rádio...) que nesse momento estejam a ser utilizados continuam a funcionar durante cerca de 10 minutos.

Ao abrir a porta do condutor, os acessórios são desligados.



Nunca desligue a ignição até o veículo estar parado. Após a paragem do motor, o servofreio, a direção assistida, etc. e os dispositivos de segurança passiva, como, por exemplo, os airbags e os pré-tensores, deixarão de funcionar.



Não estacione nem ligue o motor em locais onde substâncias ou matérias combustíveis, tais como ervas ou folhas secas, possam entrar em contacto com o sistema de escape quente.

3

ARRANQUE, PARAGEM DO MOTOR



Ao sair do veículo, sobretudo se tiver o cartão consigo, verifique se o motor está realmente desligado.

Função de paragem e arranque

Este sistema permite diminuir o consumo de combustível e a emissão dos gases de efeito de estufa. Assim que o veículo arranca, o sistema é ativado automaticamente. Em andamento, o sistema para o motor (suspensão da função) quando ocorre uma paragem do veículo (fila de trânsito, paragem num semáforo...)

Condições de suspensão

O veículo circulou depois da sua última paragem.

Para veículos com caixa de velocidades automática:

– a caixa de velocidades está na posição **D**, **L** (consoante o veículo) ou **N**;

e

– o pedal de travão estiver premido (com força suficiente);

Consoante o veículo, se o testemunho



pisca e a mensagem "Carre-

gue no pedal de travão" for apresentada no quadro de instrumentos, tal indicará que não está a carregar no pedal do travão com força suficiente;

e

– o pedal do acelerador não for premido;

e

– a velocidade é nula durante aproximadamente 1 segundo.

A suspensão do motor acontece se a posição **P** estiver engrenada ou se a posição **N** estiver engrenada com o travão de estacionamento accionado e o pedal de travão libertado.

Para veículos com caixa de velocidades de comando manual:

– A caixa de velocidades está na posição neutra (ponto-morto);

Se o testemunho  piscar e a mensagem "Colocar em ponto-morto" for apresentada no quadro de instrumentos, tal indicará que é necessário colocar a alavanca de velocidades em ponto-morto;

e

– o pedal de embraiagem for libertado;

e

– a velocidade do veículo é inferior a aproximadamente 5 km/h.

Para todos os veículos:

o testemunho  acende-se de forma permanente no quadro de instrumentos para o alertar da suspensão do motor.

Os equipamentos do veículo permanecem em funcionamento durante a paragem do motor.

Quando o motor entra no modo de suspensão, a assistência da direção poderá deixar de estar operacional.

Neste caso, voltará a ficar operacional assim que o motor deixar de estar no modo de suspensão ou a velocidade for superior a aproximadamente 1 km/h (descida, declive, etc.).



No caso de suspensão da função do motor, o travão de mão automático (consoante o veículo) não é ativado automaticamente.

ARRANQUE, PARAGEM DO MOTOR



Não permita que o veículo se desloque quando o motor estiver no modo de suspensão (o teste-munho  acende-se no quadro de instrumentos).



Antes de sair do veículo, o motor deve ser desligado (e não colocado no modo de suspensão)
→ 142, → 144.

Impedir que o motor entre em modo de suspensão

Em determinadas situações, como, por exemplo, ao entrar num cruzamento, é possível (com o sistema ativado) manter o motor ligado para se poder efetuar um arranque rápido.

Para veículos com caixa de velocidades automática:

Mantenha o veículo parado pressionando com pouca força o pedal de travão.

Para veículos com caixa de velocidades de comando manual:

Mantenha o pedal de embraiagem acionado.



Para reabastecer com combustível, o motor deve ser desligado (e não apenas colocado no modo de suspensão, no caso de veículos equipados com a função Stop and Start): é necessário desligar a ignição → 142 → 144.
Risco de incêndio.

Condições para sair do modo de suspensão do motor

Para veículos com caixa de velocidades automática:

– quando a porta do condutor é aberta;

ou

– quando o cinto de segurança do condutor não é utilizado;

ou

– o pedal de travão está em repouso e a posição **D** ou **L** está engrenada (consoante o veículo);

ou

– quando o pedal de travão está em repouso, a posição **N** está engrenada

e o travão de estacionamento está desativado;

ou

– quando o pedal de travão é novamente premido, a posição **P** é engrenada ou a posição **N** é engrenada com o travão de estacionamento acionado → 152;

ou

– a posição **R** é engrenada;

ou

– o pedal do acelerador está a ser premido.

Para veículos com caixa de velocidades de comando manual:

– ao abrir a porta do condutor, sem qualquer relação engrenada e o pedal da embraiagem em repouso;

ou

– ao desapertar o cinto de segurança do condutor, sem qualquer relação engrenada e o pedal da embraiagem em repouso;

ou

– alavanca de velocidades em ponto-morto e pedal de embraiagem ligeiramente premido;

ou

– velocidade engrenada e pedal de embraiagem completamente premido.

ARRANQUE, PARAGEM DO MOTOR

Particularidade: consoante o veículo, se desligar a ignição quando o veículo está em modo suspenso, o testemu-

nho  poderá ser apresentado durante alguns segundos no quadro de instrumentos.



Em veículos equipados com uma caixa de velocidades de comando manual:

o re arranque poderá ser interrompido se o pedal da embraiagem for libertado demasiado rapidamente com uma relação engrenada.

Condições de não suspensão do motor

Determinadas condições não permitem a ativação do sistema de suspensão do motor, sobretudo quando:

- a porta do condutor não está fechada;
- o cinto de segurança do condutor não está encaixado;
- a marcha-atrás está engrenada;
- o capô não está trancado;
- a temperatura exterior é demasiado baixa ou demasiado elevada;

- a bateria não está suficientemente carregada;
- a diferença entre a temperatura interior do veículo e a de referência do ar condicionado automático é muito elevada;
- a função do sistema de ajuda ao estacionamento está ativa;
- a altitude é excessiva;
- o declive é demasiado íngreme para veículos equipados com caixa de velocidades automática;
- a função "Desembaciamento rápido" é ativada → 266;
- a temperatura do motor é insuficiente;
- o sistema de despoluição está em curso de regeneração;
- ...



Antes de realizar qualquer intervenção no compartimento do motor, é imperativo desligar a ignição → 142, → 144.

Particularidade de reativação automática do motor

Em determinadas condições, o motor pode ser reativado sem intervenção para garantir a sua segurança e o seu conforto.

Tal pode ocorrer quando:

- a temperatura exterior é demasiado baixa ou demasiado elevada;
- a função "Desembaciamento rápido" é ativada → 266;
- a bateria não está suficientemente carregada;
- a velocidade do veículo é superior a 5 km/h (em descida...);
- o pedal de travão é premido repetidamente ou há necessidade do sistema de travagem;
- ...



Antes de sair do veículo, o motor deve ser desligado (e não colocado no modo de suspensão)

→ 142, → 144.

ARRANQUE, PARAGEM DO MOTOR

Desativação, ativação da função



Prima o interruptor **1** para desativar a função. A mensagem "Stop & Start desactivado" é apresentada no quadro de instrumentos e o testemunho do interruptor **1** acende-se.

Uma nova pressão reativa o sistema. A mensagem "Stop & Start ativado" é apresentada no quadro de instrumentos e o testemunho do interruptor **1** apaga-se.

O sistema é reativado automaticamente sempre que o veículo é ligado através do botão de arranque ➔ **144**.

Anomalias de funcionamento

Quando a mensagem "Mandar verificar Stop & Start" é apresentada no quadro de instrumentos, acompanhada do acendimento do testemunho do interruptor **1**, tal indicará que o sistema está desativado.

Consulte o representante da marca.



Particularidade: quando o motor está no modo de suspensão, premir o interruptor **1** uma vez voltará a ligar automaticamente o motor.

ALAVANCA DE VELOCIDADES

Alavanca de velocidades

Engrenamento da marcha-atrás



(com o veículo parado)

Veículo com caixa de velocidades de comando manual: coloque a alavanca em ponto-morto e, em seguida, coloque a alavanca em marcha-atrás.

Respeite o desenho gravado no punho **1** e levante o anel **2** até tocar no punho de modo a engrenar a marcha-atrás.

Veículos equipados com caixa de velocidades automática ➔ 152

A(s) luz(es) de marcha-atrás acende(m)-se quando a marcha-atrás é selecionada (com a ignição ligada).

Caixa de velocidades automática, alavanca eletrônica

Alavanca seletora 1



R: marcha-atrás

N: ponto-morto

D: relação de marcha para a frente

P: estacionamento, botão **2**

O visor **3** no quadro de instrumentos informa-o sobre a posição engrenada da alavanca seletora **1**.

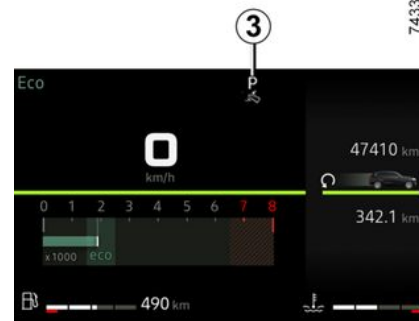

O visor **3** no quadro de instrumentos informa-o sobre a posição engrenada da alavanca seletora **1**.



Verifique se o testemunho **P** no quadro de instrumentos e o testemunho vermelho integrado no botão **2** são apresentados antes de sair do veículo.

Risco de perda de imobilização do veículo.

Funcionamento

ALAVANCA DE VELOCIDADES

Com o veículo parado e a alavanca seletora **1** na posição **P**, ligue o veículo.

Com o pé no pedal de travão (o testemunho **3** desaparece do visor), saia da posição **P** e engrene a posição **D**.

A alavanca apenas deve ser deslocada para a posição D, B ou R com o veículo parado, com o pé no pedal de travão e o pedal do acelerador em repouso.

Funcionamento



Desloque a alavanca do seletor **1** um ou dois entalhes para a frente ou para trás para engrenar a posição pretendida (**R**, **N**, **D** ou **B**) e, em seguida, solte

a alavanca para que esta regresse à sua posição estável.

A posição engrenada acende-se no quadro de instrumentos.

Se determinadas condições impedirem a passagem de uma posição para outra, a posição solicitada piscará no quadro de instrumentos.

Para engrenar a posição P



Com o veículo parado e o motor a trabalhar ou a ignição ligada, prima o botão **2** para engrenar a posição **P**. O testemunho no botão **2** acender-se-á a laranja assim que a posição de Estacionamento **P** da caixa de velocidades for engrenada.

Para desengrenar a posição P

Com o veículo imobilizado e o motor a trabalhar, carregue no pedal de travão e desloque a alavanca seletora **1** para a frente ou para trás, consoante a posição pretendida. O testemunho do botão **2** apaga-se.

Se o pedal de travão não for premido a fundo, a mensagem "Carregue no pedal de travão" e o testemunho



serão apresentados no quadro de instrumentos.

Nota:

– se o condutor abrir a sua porta para sair do veículo enquanto a posição **P** não estiver engrenada, será emitido um sinal sonoro e a mensagem "P não engrenada" será apresentada no quadro de instrumentos;

– o testemunho  é apresentado sempre que é necessário carregar no pedal de travão para mudar a posição da alavanca da caixa de velocidades automática.

Para engrenar a posição de ponto-morto (N)

Com o veículo estacionário e o motor a trabalhar, para engrenar a posição **N**, passe a alavanca do seletor **1** um entalhe para a frente ou para trás, consoante a relação engrenada.

ALAVANCA DE VELOCIDADES

Para engrenar a relação de marcha à frente (posição **D**)

Coloque a alavanca **1** na posição **D**.

Na maioria das condições de condução, deixará de ser necessário utilizar a alavanca de velocidades: as relações são engrenadas automaticamente, no momento certo e num regime de motor adequado, uma vez que o sistema automatizado toma em consideração a carga do veículo, o perfil da estrada e o estilo de condução selecionado.

Para engrenar a marcha-atrás (posição **R**)

Com o veículo parado e o motor a trabalhar, desloque a alavanca seletora **1** dois entalhes para a frente para engrenar a posição **R**.

Se o pedal de travão não for premido, será emitido um sinal sonoro, a visualização da posição **R** piscará durante cerca de cinco segundos na grelha apresentada no quadro de instrumentos e será apresentada uma mensagem "Carregue no pedal de travão" durante cerca de 15 segundos.

Nota: com o motor a trabalhar, o veículo a circular a uma velocidade de aproximadamente 0 a 8 km/h, posição **N** ou **D** engrenada, não é necessário carregar no pedal de travão para engrenar a posição **R**. Isto é útil no esta-

cionamento, quando são necessárias várias manobras de marcha para a frente e para trás.

Condução económica

Em estrada, deixe sempre a alavanca na posição **D** porque, desta forma, se mantiver o pedal do acelerador pouco premido, as mudanças de relação ocorrerão automaticamente num regime de motor mais baixo.

Acelerações e ultrapassagens

Prima a fundo o pedal do acelerador (até ultrapassar o ponto duro do pedal).

Isso provocará, na medida das possibilidades do motor, uma redução para a relação de caixa mais adequada às circunstâncias.

Patilhas de mudança de velocidade 4 e 5



Consoante o veículo, as patilhas **4** e **5** podem ser utilizadas para mudar de relação quando a alavanca seletora **1** se encontrar na posição **D**.

4: mudar para uma relação inferior.

5: mudar para uma relação superior.

Não é possível aceder às posições **P**, **N** e **R** através das patilhas.

Casos particulares

Em determinadas condições de circulação (provocando, por exemplo, a proteção do motor, a ativação do controlo eletrónico de estabilidade [ESC],

ALAVANCA DE VELOCIDADES

etc.), o sistema automático poderá mudar automaticamente de relação.

Da mesma forma, para evitar «manobras erradas», a passagem a determinada relação pode ser recusada pelo «automatismo»; neste caso, a afixação pisca durante alguns segundos para o avisar desse facto.



Em subida, para permanecer parado, não mantenha o pé no acelerador.

Risco de sobreaquecimento da caixa de velocidades automática.



Verifique se o testemunho **P** é apresentado no quadro de instrumentos antes de sair do veículo.

Risco de perda de imobilização do veículo.

Caso excepcional

Se o tipo de piso ou as condições meteorológicas (subidas acentuadas, descidas acentuadas, neve, areia ou lama profundas) dificultarem a permanência no modo automático, consoan-

te o veículo, será aconselhável passar para o modo "Low" de modo a permitir que o veículo circule a baixa velocidade, inferior a 50 km/h, em pisos com fraca aderência (neve, lama, etc.), ao subir um declive ou ao travar com o motor numa descida. Para tal, coloque a alavanca na posição **L**.

Nota: no modo "Low", as variações do regime do motor são contínuas e as acelerações são mais lineares.

Com tempo muito frio, para evitar que o motor pare, aguarde alguns instantes antes de sair da posição **P** ou **N** e colocar a transmissão na posição **D**, **R** ou **L**, consoante o veículo,

Posição **P** ou **N** e engrenar a alavanca em **D/B** ou **R**.

Paragem do veículo

Com o veículo imobilizado, coloque a alavanca na posição **P** mantendo o pé no pedal de travão: a caixa de velocidades fica em ponto-morto e as rodas motrizes são bloqueadas mecanicamente pela transmissão.

Certifique-se de que o travão de estacionamento assistido é acionado.



Em caso de colisão na parte inferior do veículo durante uma manobra (por exemplo, contacto com um pilarete, um passeio mais elevado ou qualquer outro mobiliário urbano) poderá danificar o veículo (por exemplo, deformação de um eixo).

Para evitar o risco de acidente, mande verificar o seu veículo num representante da marca.

Periodicidade de manutenção

Consulte o documento de manutenção do seu veículo ou consulte um Representante da marca aprovado para verificar se a caixa de velocidades automática necessita de uma manutenção periódica.

Se não necessitar de manutenção, não será necessário repor o óleo ao nível.

Anomalias de funcionamento

– **em andamento**, se a mensagem "Mandar verificar cx. velocidades" for apresentada no quadro de instrumentos, tal indicará uma avaria.

ALAVANCA DE VELOCIDADES

Contacte um representante da marca assim que possível;

- **em andamento**, se a mensagem "Sobreaquecimento cx. velocidades" for apresentada no quadro de instrumentos, pare assim que possível para deixar a caixa de velocidades arrefecer e aguarde que a mensagem desapareça;
- **desempanagem de um veículo com caixa de velocidades automática** → 320.



Por segurança, nunca desligue a ignição antes do veículo estar completamente parado.



Ao arrancar, se a alavanca estiver bloqueada na posição **P** ao carregar no pedal de travão (por exemplo, devido a avaria na bateria), será possível libertar a alavanca para desbloquear as rodas motrizes. Para tal, desencaixe a base do fole e prima o botão **6** premindo simultaneamente o botão **5** na alavanca para a desbloquear e coloque a transmissão na posição **N**.

Consulte um representante da marca, logo que possível;

TRAVÃO DE ESTACIONAMENTO

Travão de estacionamento assistido

Função assistida



Ativação do travão de estacionamento assistido

Com o veículo parado, o travão de estacionamento assistido pode ser utilizado para imobilizar o veículo:

- premindo o botão start/stop do motor **1** ou rodando a chave da ignição **2** (chave na posição de "Paragem e trancamento da direção **A**);

ou

- quando o cinto de segurança do condutor não é utilizado;

ou

- quando a porta do condutor é aberta;



ou

- em veículos equipados com caixa de velocidades automática, quando a posição **P** está engrenada.



Antes de abandonar o veículo, verifique se o travão de estacionamento assistido está efetivamente acionado. Para indicar que o travão de estacionamento foi acionado, o testemunho **3** no in-

terruptor **4** e o testemunho  no quadro de instrumentos acendem-se até as portas serem trancadas.

Em todos os restantes casos, por exemplo, quando o motor vai abaixo ou entra no modo de suspensão devido à função **Stop and Start** → **148**, o travão de estacionamento assistido não é acionado automaticamente. Neste caso, deve ser utilizado o modo manual.

Nalguns países, a função de ativação assistida do travão está desativada. Consulte as informações sobre o "Funcionamento manual".

A mensagem "Travão imobilização

acionado" e o testemunho  são apresentados no quadro de instrumentos e o testemunho **3** acende-se no interruptor **4** para confirmar a ativa-

TRAVÃO DE ESTACIONAMENTO

ção do travão de estacionamento assistido.

Depois de desligar o motor, o testemunho **3** apaga-se alguns minutos depois da ativação do travão de estacionamento assistido e o testemunho

(P) apaga-se quando o veículo é trancado.

Nota: em determinadas situações (avaria do travão de estacionamento assistido, desativação manual do travão de estacionamento, etc.), é emitido um sinal sonoro e é apresentada a mensagem "Accionar travão imobilização" no quadro de instrumentos para alertar o condutor de que o travão de estacionamento assistido foi desativado.

- com o motor ligado: quando a porta do condutor é aberta;
- com o motor desligado (por exemplo, quando o motor se vai abaixo): quando uma porta dianteira é aberta.

Neste caso, puxe e depois liberte o interruptor **4** para acionar o travão de estacionamento assistido.



Desativação do travão de estacionamento assistido

A desativação é realizada assim que o veículo é ligado através de uma aceleração ou, em veículos equipados com caixa de velocidades automática, quando a ignição é ligada e a **posição P** passa para **R, N ou D**.

Funcionamento manual



É possível acionar manualmente o travão de mão automático.

Acionar manualmente o travão de estacionamento assistido

Puxe o interruptor **4**. Os testemunhos

3 e **(P)** no quadro de instrumentos acendem-se.

TRAVÃO DE ESTACIONAMENTO



Desativar manualmente o travão de estacionamento assistido

Para desativar o travão de estacionamento, prima o interruptor **1** sem carregar nos pedais ou rode a chave **2** para a posição "On" **B** para ligar a ignição do veículo. Carregue no pedal do travão e, em seguida, prima o interruptor **4**: o testemunho **3** no interruptor

e o testemunho **(P)** apresentado no quadro de instrumentos apagam-se.



Antes de abandonar o veículo, verifique se o travão de estacionamento assistido está efetivamente acionado. O testemunho **3** no interruptor **4** e o testemunho



no quadro de instrumentos acendem-se para indicar que o travão de estacionamento foi acionado, mas apagam-se quando as portas são trancadas.

Paragem pontual



Para acionar manualmente o travão de estacionamento automático (quando paragem num sinal vermelho ou parar com o motor a trabalhar, etc.): puxe e liberte o interruptor **4**. O travão desativar-se-á automaticamente quando acelerar, para pôr o veículo em andamento.

Casos particulares

Estacionar num declive

Para estacionar num declive ou quando rebocar um atrelado, por exemplo, puxe o interruptor **4** durante alguns segundos para conseguir a travagem máxima.



TRAVÃO DE ESTACIONAMENTO

Estacionar com o travão de estacionamento assistido desativado



Antes de desativar o travão de estacionamento, certifique-se de que o veículo está estável.

Para estacionar com o travão de estacionamento assistido desativado, o travão de estacionamento deve ser desativado.

Para tal:

- engrene qualquer mudança ou a posição P: as rodas motrizes serão travadas mecanicamente pela transmissão;
- desligue o motor premindo o botão start/stop do motor **1** ou rodando a chave da ignição **2**;
- desaperte o cinto de segurança do condutor;
- abra a porta do condutor;
- desative manualmente o travão de estacionamento assistido (consulte o parágrafo sobre como "Desativar manualmente o travão de estacionamento assistido"). Certifique-se de que o veículo está estável;
- feche a porta do condutor. Se necessário, tranque o veículo.

Versões com caixa de velocidades automática

Por razões de segurança, se a porta do condutor estiver aberta ou mal fechada e o motor a trabalhar, a desativação automática é inibida (para evitar que o veículo se desloque sozinho, sem o condutor). A mensagem "Desativar travão estacion." é apresentada no painel de instrumentos quando o condutor carregar no pedal do acelerador.



Nunca saia do veículo sem colocar a alavanca seletora na posição **P** e desligar o motor. De facto, se acelerar com uma velocidade engrenada, o veículo começará a rolar.

Risco de acidente.



Se a mensagem "Avaria elétrica", "Verificar bateria" ou "Avaria sistema de travagem" for apresentada, deverá imobilizar o veículo selecionando a primeira relação (numa caixa de velocidades de comando manual), engrenando a posição **P** (caixa de velocidades automática) ou puxando o interruptor **4** durante aproximadamente 10 segundos.

Se as condições e o declive o exigirem, coloque calços nas rodas do veículo.

Risco de perda de imobilização do veículo.

Contacte um representante da marca.

Anomalias de funcionamento

- Se existir uma avaria, o testemunho



acender-se-á no quadro de instrumentos acompanhado da mensagem "Mandar verificar travão imobiliz." e, em alguns casos, do testemunho

inho .

TRAVÃO DE ESTACIONAMENTO

Consulte imediatamente um representante da marca.

– Se existir uma avaria no travão de estacionamento assistido, o testemu-

nho **STOP** acender-se-á, acompanhado da mensagem "Avaria sistema de travagem", de um sinal sonoro e, em alguns casos, do testemunho



(P). Se isto acontecer, tal implica uma paragem imediata, de forma compatível com as condições de circulação.



A ausência de sinais visuais ou sonoros indica uma deficiência do quadro de instrumentos, o que obriga a uma paragem imediata (de forma compatível com as condições de circulação). Assegure-se de que o veículo está corretamente imobilizado e chame um representante da marca.

Travão de estacionamento



Para destravar

Puxe ligeiramente a alavanca **4** para cima, prima o botão **3** e desça a alavanca até ao piso.

O testemunho **(P)** apaga-se no quadro de instrumentos.

Se circular com o travão de estacionamento incorretamente desativado (a velocidades superiores a 10 km/h), o testemunho vermelho acender-se-á no quadro de instrumentos, acompanhado de um sinal sonoro.

Para travar:

Puxe a alavanca **4** para cima e certifique-se de que o veículo está imobilizado.

O testemunho **(P)** acende-se no quadro de instrumentos.



Em andamento, o travão de estacionamento deverá estar completamente desativado (testemunho vermelho apagado); caso contrário, há risco de sobreaquecimento, ou mesmo de deterioração.

TRAVÃO DE ESTACIONAMENTO



Para manter o veículo imobilizado, consoante o grau de inclinação do piso e/ou a carga do veículo, pode ser necessário puxar a alavanca, pelo menos, mais dois dentes e engrenar uma velocidade (1ª ou marcha-atrás), nos veículos com caixa de velocidades de comando manual, ou colocar a alavanca na posição **P**, nos veículos com caixa de velocidades automática.





Em caso de colisão na parte inferior do veículo durante uma manobra (por exemplo, contacto com um pilarete, um passeio mais elevado ou qualquer outro mobiliário urbano) poderá danificar o veículo (por exemplo, deformação de um eixo).
Para evitar o risco de acidente, solicite a verificação do seu veículo num Representante da marca.

PARTICULARIDADES DAS VERSÕES DIESEL

Regime de motor Diesel

Em andamento, no sentido de evitar danificar o motor, nunca deixe que o regime do motor exceda as 4500 rpm, independentemente da mudança engrenada.

Se a mensagem "Mandar verificar anti-polluição" for apresentada em conjunto

com os testemunhos  e , consulte imediatamente um representante da marca.

Em andamento, consoante a qualidade de combustível utilizada, o escape pode emitir fumo branco.

Isto resulta da regeneração automática do filtro de partículas e não influencia o comportamento do veículo.

Falta de combustível

Após um reabastecimento do depósito depois de um **esgotamento completo de combustível**, será necessário voltar a ferrar o sistema de combustível → **133** antes de ligar o motor.

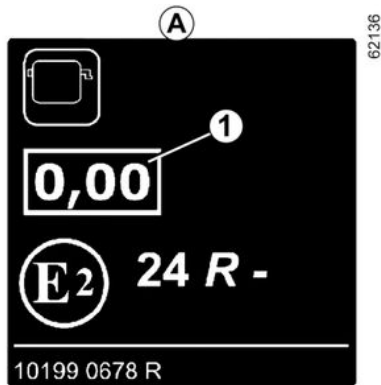

Etiqueta de opacidade de fumo do motor

As informações **1** podem ser consultadas na etiqueta **A** afixada no compartimento do motor ou, consoante o veículo, na placa de identificação do veículo → **347**.

1 Emissões de gases de escape Diesel.

Precauções inverniais

Para evitar incidentes com tempo de gelo:

- tenha cuidado para que a bateria esteja sempre bem carregada;
- mantenha sempre o depósito de gasóleo relativamente cheio, para evitar que a condensação de vapor de água se deposite no fundo do depósito.



Não estacione, nem ligue o motor em locais onde substâncias ou matérias combustíveis, tais como folhagem ou folhas secas, possam entrar em contacto com o sistema de escape quente.

Filtro de partículas

O filtro de partículas é utilizado no tratamento dos gases de escape de motores Diesel.

Consoante o veículo, o testemunho



apresentado no quadro de instrumentos indica que o filtro está a ficar obstruído e necessita de uma limpeza.

Para tal, quando o testemunho  for apresentado, continue a conduzir de acordo com as condições de circulação e respeite o limite de velocidade até o testemunho se apagar. Se possível, não deixe que o regime do motor desça abaixo das 2000 rpm.

O testemunho deverá apagar-se ao fim de aproximadamente 10 a 20 minutos → **106**.

PARTICULARIDADES DAS VERSÕES DIESEL

3 A apresentação de  no quadro de instrumentos poderá ser acompanhada de um aumento do regime do motor e do funcionamento do sistema de refrigeração para limpar o filtro de partículas.

Nota: o testemunho poderá acender-se novamente se as condições de circulação indispensáveis à limpeza do filtro não estiverem totalmente reunidas. Se o veículo parar ou o regime do motor for inferior a 2000 rpm antes de o testemunho se apagar, poderá ser necessário repetir a operação.



No sentido de facilitar a regeneração do filtro de partículas, realize uma fase de condução longa (20 minutos, pelo menos) em estradas principais a cada 200 km.

Se o filtro ficar saturado, o testemunho



e, consoante o veículo, o tes-

temunho  serão apresentados no quadro de instrumentos, acompanhados da mensagem "Mandar verificar a injeção". Neste caso, consulte um representante da marca.

Se o testemunho  e, consoan-

te o veículo, o testemunho  forem apresentados, acompanhados da mensagem "Perigo gripagem motor", pare o veículo e contacte um representante da marca.



Para sua segurança, o

testemunho  impõe uma paragem imediata assim que as condições de

circulação o permitirem. Pare o motor e não tente voltar a ligá-lo. Contacte um representante da marca.

PARTICULARIDADE DAS VERSÕES A GASOLINA

Condições de funcionamento do seu automóvel, tais como:

- circular muito tempo com o testemunho de combustível na reserva aceso;
- utilizar gasolina com chumbo;
- utilizar aditivos para lubrificantes ou combustível não recomendados pelo construtor.

Ou anomalias de funcionamento, tais como:

- um sistema de ignição defeituoso, falta de combustível ou velas desligadas, provocando falhas de ignição ou esticões em andamento;
- perda de potência,

dado que provocam um sobreaquecimento do catalisador e, como tal, **diminuem a respetiva eficiência ou danificam o mesmo de forma irreparável e provocam danos térmicos no veículo.**

Se constatar as anomalias de funcionamento atrás descritas, dirija-se, logo que possível, a um representante da marca, para mandar efetuar as reparações necessárias.

Se levar regularmente o seu veículo a um representante da marca, de acordo com a periodicidade prescrita no Documento de Manutenção, poderá evitar este e outros tipos de incidentes.

Problemas de arranque

No sentido de evitar danificar o catalisador ou o motor de arranque e evitar o desgaste prematuro da bateria, **não insista em tentar ligar o motor (utilizando o botão de arranque, empurrando ou rebocando o veículo) sem identificar e corrigir a causa da anomalia do arranque.**

Caso não consiga, não insista e chame um representante da marca.



Não estacione, nem ligue o motor em locais onde substâncias ou matérias combustíveis, tais como folhagem ou folhas secas, possam entrar em contacto com o sistema de escape quente.

Filtro de partículas

O filtro de partículas é utilizado no tratamento de gases de escape de motores a gasolina.

Consoante o veículo, o testemunho



apresentado no quadro de instrumentos indica que o filtro está a ficar obstruído e necessita de uma limpeza.

Para o limpar, quando o testemunho



surgir, e na medida em que as condições de circulação e os limites de velocidade o permitirem, circule a uma velocidade compreendida entre 50 km/h e 110 km/h até o testemunho se apagar.

Ao fim de aproximadamente 5 a 20 minutos, o testemunho deverá apagar-se.

Nota: o testemunho poderá apagar-se ao fim de 20 minutos se as condições de circulação necessárias para a limpeza do filtro não estiverem totalmente reunidas.

Se o veículo parar antes de o testemunho se apagar, pode ser necessário recomeçar a operação.

Se o filtro ficar saturado, o testemunho



e, consoante o veículo, o tes-



temunho serão apresentados no quadro de instrumentos, acompanhados da mensagem "Mandar verificar a injeção". Neste caso, consulte um representante da marca.

Se o testemunho **STOP** e, consoan-



te o veículo, o testemunho forem apresentados, acompanhados da mensagem "Perigo gripagem motor",

PARTICULARIDADE DAS VERSÕES A GASOLINA

pare o veículo e contacte um representante da marca.



Para sua segurança, o

testemunho **STOP** impõe uma paragem imediata

assim que as condições de circulação o permitirem. Pare o motor e não tente voltar a ligá-lo.

Contacte um representante da marca.

3

MEIO AMBIENTE

O seu veículo foi concebido para respeitar o **meio ambiente** durante toda a sua vida: aquando da fabricação, durante a utilização e até mesmo quando termina a sua vida útil.

Fabricação

O seu veículo é produzido em instalações industriais que aplicam avançadas tecnologias para redução dos impactos ambientais relativamente à população residente e à natureza (redução dos consumos de água e de energia, poluição sonora e visual, emissões atmosféricas e aquosas, separação seletiva e valorização de resíduos)

Emissões

O seu veículo foi concebido de modo a emitir menos gases com efeito de estufa (CO₂) durante a sua utilização e, conseqüentemente, consumir menos combustível (por exemplo, 140 g/km equivale a 5,3 l/100 km, no caso de um veículo Diesel).

Os nossos veículos estão igualmente equipados com um sistema antipoluição que inclui um catalisador, uma sonda de oxigénio e um filtro de vapores de gasolina (este último impede a saída para a atmosfera dos vapores de combustível provenientes do depósito), etc.

Nalgumas versões Diesel, este sistema é completado com um filtro de partículas, que reduz a emissão de partículas poluentes.

Contribua também para um melhor ambiente

- As peças e os veículos que se encontrem no final da respetiva vida útil não podem ser eliminados na natureza. Têm de ser entregues a uma entidade legal que esteja em conformidade com as normas ambientais.
- As peças e componentes gastos que sejam substituídos durante a manutenção de rotina do veículo, como, por exemplo, pneus ou óleo (depósitos esvaziados ou abastecidos) devem ser eliminados em pontos de recolha específicos.
- Os componentes **elétricos e eletrónicos** gastos que sejam substituídos (como, por exemplo, baterias) não devem ser eliminados com os resíduos domésticos. Leve-as a um representante da marca ou consulte a sua autoridade local para obter mais informações sobre instalações de reciclagem adequadas.



- No sentido de otimizar a reciclagem do seu veículo no final da respetiva vida útil, pode contactar um representante da marca ou visitar o site do construtor para ser encaminhado para os pontos de recolha que asseguram o respeito pelo ambiente em conformidade com a legislação local.
- Em fim de vida, o veículo deve ser entregue nos centros homologados, de forma a assegurar a sua reciclagem.
- Respeite a legislação local.

MEIO AMBIENTE

Reciclagem

Seu veículo é, pelo menos, 85 % reciclável e, pelo menos, 95 % recuperável.

Para alcançar estes objetivos, numerosas peças do veículo foram concebidas de forma a permitir a respetiva reciclagem. Os materiais e as estruturas foram cuidadosamente concebidos no sentido de:

- facilitar a remoção e reprocessamento destes componentes por empresas especializadas;
- promover uma economia circular (reutilização, reciclagem, recuperação, etc.)

Isto aplica-se em particular às baterias dos veículos eletrificados.

Além disso, no sentido de preservar os recursos naturais em termos de matérias-primas, este veículo integra numerosas peças em matérias plásticas recicladas ou matérias renováveis (vegetais ou animais, como sejam o algodão ou a lã, respetivamente).

CONSELHOS DE MANUTENÇÃO E ANTIPOLUIÇÃO

O seu veículo cumpre os critérios de reciclagem e recuperação de veículos em fim de vida que entraram em vigor em 2015.

Como tal, muitas peças do seu veículo foram concebidas de forma a permitir a sua reciclagem.

Estas peças são facilmente desmontáveis, para poderem ser recuperadas e processadas nas fileiras de reciclagem.

Além disso, pela sua conceção, pelas suas afinações de origem e pelo seu consumo moderado, o seu veículo está em conformidade com as normas antipoluição vigentes. O seu automóvel participa ativamente na redução de emissão de gases poluentes e na economia de energia. No entanto, os níveis de emissão de gases poluentes e de consumo do veículo dependem também de si. Cuide da manutenção do seu automóvel e da sua correta utilização.

Manutenção

É importante notar que o não respeito das normas antipoluição pode expô-lo à atuação punitiva das autoridades.

Além disso, a substituição de peças do motor ou do sistema de alimentação e de escape, por outras não preconizadas pelo construtor, pode pôr em cau-

sa a conformidade do seu automóvel face às normas antipoluição.

Mande efetuar, no representante da marca, as afinações e os controlos do seu veículo, de acordo com as instruções do programa de manutenção: ali disporá de todos os meios materiais que permitem garantir as afinações de origem do seu veículo.

Afinações do motor

– **Velas de ignição:** para alcançar o consumo de combustível, a eficiência e o rendimento ideais, é imperativo aplicar rigorosamente as especificações estabelecidas pelos nossos gabinetes de estudos.

Em caso de substituição de velas, utilize as marcas, tipos e afastamento dos elétrodos específicos para o motor do veículo. Para isso, consulte um representante da marca.

– **Filtro de ar, filtro de combustível:** um filtro sujo diminui o rendimento. É necessário substituí-lo.
– **Ignição e ralenti:** não é necessária qualquer regulação.

Controlo dos gases de escape

O sistema de monitorização dos gases de escape detetará eventuais anomalias de funcionamento no sistema de controlo de emissões do veículo.

Estas anomalias podem provocar a libertação de substâncias nocivas ou avarias mecânicas.



Este testemunho no quadro de instrumentos indica possíveis avarias no sistema:

Acende-se ao ligar a ignição e apaga-se quando o motor começa a trabalhar.

– Se se acender fixamente, contacte um representante da marca assim que possível;
– Se piscar, desacelere até o testemunho se apagar. Consulte um representante da marca, logo que possível;



Testemunho do sistema do filtro de partículas → 165 → 163.



Testemunho do nível de reagente e avarias no sistema de redução de gases de escape → 136.

CONSELHOS DE CONDUÇÃO, CONDUÇÃO ECO

O consumo de combustível está homologado em conformidade com um método padrão e regulamentar. Comum a todos os construtores, permite a comparação de veículos entre si. O consumo em tempo real depende das condições de utilização do veículo, dos equipamentos montados e do estilo de condução do utilizador. Para otimizar o consumo, consulte os conselhos seguintes.

Consoante o veículo, dispõe de várias funções que o podem ajudar a reduzir o consumo de combustível.

No quadro de instrumentos:

- o conta-rotações;
- o indicador de mudança de velocidade;
- o indicador do estilo de condução;
- modo ECO;
- a função Stop and Start ➔ 148;
- sistema de navegação.

No ecrã multimédia (para mais informações, consulte o manual do utilizador do sistema multimédia):

- dados relacionados com o consumo de energia;
- um gráfico de consumo de energia;
- pontuações com base no estilo de condução;
- conselhos de condução ECO;
- o balanço do trajeto e os conselhos eco através do ecrã multifunções.

- um modo de condução ECO.

No quadro de instrumentos A ou B

Consoante o veículo, a apresentação das informações pode ser organizada e personalizada em função do estilo de personalização do quadro de instrumentos, selecionado através do ecrã multifunções.

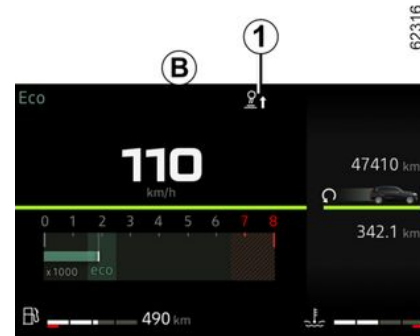

Indicador de mudança de velocidade 1

Consoante o veículo, para otimizar o consumo, um testemunho no quadro de instrumentos informa sobre o melhor momento para engrenar a relação superior ou a relação inferior:



engrene a relação superior;



engrene a relação inferior.

Se seguir regularmente este indicador, poderá reduzir o consumo de combustível do veículo.

CONSELHOS DE CONDUÇÃO, CONDUÇÃO ECO

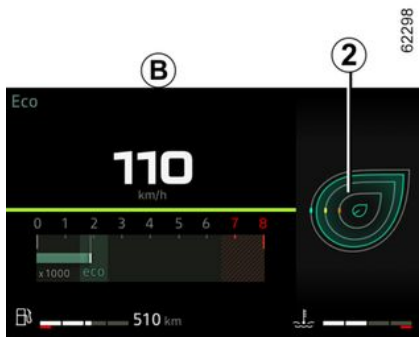

Indicador do estilo de condução 2

Depois da ativação, indica em tempo real o estilo de condução adotado. O condutor será notificado pelo testemunho 2.

Quanto maior for o número de folhas apresentadas no testemunho 2, mais suave e económica será a sua condução.

Se seguir regularmente este indicador, poderá baixar o consumo de combustível do veículo.

Para mais informações, consulte o manual do sistema multimédia.

No ecrã multimédia



Balanço do trajeto

Quando o motor é desligado, é apresentado um "Balanço do trajeto" no ecrã multimédia 3 que permite consultar informações relacionadas com o último trajeto.

Indica:

- pontuação geral;
- evolução da pontuação;
- distância sem consumo de combustível.

É exibida uma nota global de 0 a 100 que lhe permite avaliar o seu desempenho de eco-condutor.

Quanto maior for a pontuação, mais baixo será o consumo de combustível.

Os eco-conselhos são-lhe disponibilizados a fim de otimizar o seu desempenho.

A memorização dos seus percursos preferidos permitir-lhe-á comparar os seus desempenhos, entre eles, e com os dos outros utilizadores do veículo.

Para mais informações, consulte o manual do sistema multimédia.

ModoECO



(consoante o veículo)

O modo ECO é uma função que otimiza o consumo de combustível. Afeta o comportamento do veículo (aceleração, mudanças de relação, regulador de velocidade, desaceleração, etc.).

CONSELHOS DE CONDUÇÃO, CONDUÇÃO ECO

O limite de aceleração permite uma condução urbana e periurbana de baixo consumo.

Ativação da função

Prima o interruptor 4.

O testemunho 5 **ECO** é apresentado no quadro de instrumentos para confirmar a ativação.

Em andamento, é possível sair temporariamente do modo ECO para melhorar o rendimento do motor.

Para isso, prima com força e a fundo o pedal do acelerador.

O modo ECO é reativado quando alivia a pressão no pedal do acelerador.

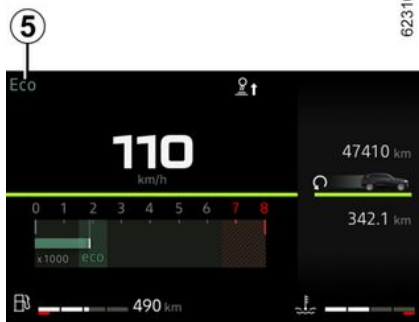

Desativação da função

Prima o interruptor 4.

O testemunho 5 **ECO** apaga-se no quadro de instrumentos para confirmar a desativação.

Sistema de ajuda à navegação

Utilize as informações disponíveis no seu sistema de navegação (informações de trânsito, etc.) para simplificar o seu trajeto.



A presença e a apresentação destas informações dependem do tipo de definição ambiente selecionada.

Conselhos de condução e condução Eco



Comportamento

- Conduza cuidadosamente até que o motor atinja a respetiva temperatura de funcionamento normal, em vez de permitir que o motor aqueça com o veículo parado.
- As altas velocidades afetam significativamente o consumo de combustível do veículo.

Exemplos (a uma velocidade constante):

- a redução da velocidade de, aproximadamente, 130 km/h para 110 km/h permite poupar cerca de 20% de combustível;

CONSELHOS DE CONDUÇÃO, CONDUÇÃO ECO

- a redução da velocidade de, aproximadamente, 90 km/h para 80 km/h permite poupar cerca de 10% de combustível.
- A condução dinâmica com acelerações e desacelerações consideráveis e frequentes são mais dispendiosas em combustível relativamente ao ganho de tempo.
- Nas relações intermédias, não faça subir demasiado o regime do motor. Utilize sempre a relação mais elevada possível, sem, no entanto, fatigar o motor.
- Evite acelerações bruscas.
- Trave o menos possível. Avaliando corretamente a distância que o separa de um obstáculo ou curva, muitas vezes bastará aliviar atempadamente o acelerador.
- Numa subida, em vez de tentar manter a velocidade, não acelere mais que em piso plano: de preferência, mantenha a mesma posição do pé no pedal de acelerador.
- A dupla desembraiagem e a aceleração antes de desligar o motor são inúteis nos veículos modernos.
- Intempéries, estradas inundadas:



Não circule em estradas inundadas se a altura da água ultrapassar o bordo inferior das jantes.

O conforto térmico

É normal que constate um aumento no consumo de combustível do veículo ao utilizar o aquecimento (particularmente quando a temperatura exterior é negativa) ou o ar condicionado.



Perturbação da condução

Do lado do condutor, utilize imperativamente

apenas tapetes adaptados ao veículo fixados aos elementos pré-instalados e verifique regularmente a sua fixação. Não sobreponha vários tapetes.

Risco de bloqueio dos pedais.

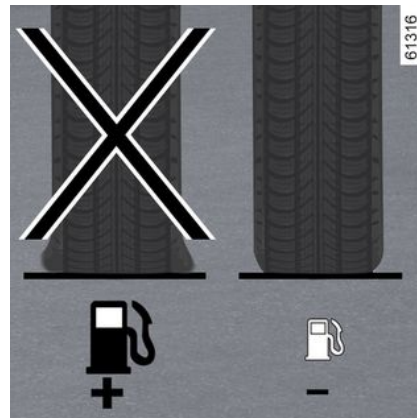

Pneus

- Um pneu com uma pressão insuficiente aumenta o consumo de combustível.
- Para otimizar o consumo de combustível, defina a pressão dos pneus para a velocidade mais elevada ou para a pressão preconizada indicada no rebordo da porta do condutor ➔ 308.
- A utilização de pneus não preconizados pode aumentar o consumo de combustível.

CONSELHOS DE CONDUÇÃO, CONDUÇÃO ECO



Conselhos de utilização

- Privilegie o modo ECO.
- A eletricidade é "petróleo". Portanto, desligue qualquer aparelho elétrico que não seja verdadeiramente necessário. **No entanto** (segurança acima de tudo), conserve as luzes acesas sempre que a visibilidade o exija ("ver e ser visto").
- De preferência, utilize os arejadores. Circular com os vidros abertos a 100 km/h aumentará o consumo de combustível em 4 %.
- Evite atestar totalmente o depósito de combustível, para evitar o transbordamento;
- **Em veículos equipados com ar condicionado não automático**, desli-

gue o ar condicionado quando não for necessário.

Conselhos para reduzir o consumo e, conseqüentemente, preservar o ambiente:

- Se o veículo tiver estado estacionado ao sol, mantenha os vidros abertos durante alguns minutos para deixar sair o ar quente, antes de arrancar.
- Não use uma bagageira de tejadilho vazia.
- É aconselhável montar um reboque para transportar objetos volumosos.
- Se rebocar uma caravana, utilize um defletor homologado e não se esqueça de o regular.
- Evite a utilização "porta a porta" do veículo (trajetos curtos com paragens prolongadas), dado que, nessas condições, o motor nunca chega a atingir a temperatura de funcionamento ideal.

SISTEMA DE CONTROLO DA PRESSÃO DOS PNEUS

Nas versões com este equipamento, o sistema vigia a pressão de enchimento dos pneus.

Princípio de funcionamento

Cada uma das rodas (exceto a roda sobressalente) possui um sensor, implantado na válvula de enchimento, que verifica, periodicamente, a pressão de enchimento do pneu.



O sistema apresenta no painel de instrumentos **1** as pressões em curso e alerta o condutor em caso de pressão insuficiente.

Reinicialização do valor de referência da pressão dos pneus

Deve ser efetuada:

- quando a pressão de referência dos pneus tiver de ser modificada para ser adaptada às condições de utilização (vazio, carregado, condução em autoestrada...);
- após uma troca de rodas (contudo, esta prática não é aconselhada);
- depois da mudança de uma roda.

Deve ser efetuada sempre depois da verificação a frio das pressões de enchimento dos 4 pneus.

As pressões de enchimento devem corresponder à utilização atual do veículo (vazio, carregado, condução em autoestrada...).

i Se as rodas forem trocadas, será necessário reinicializar o sistema. Consulte um representante da marca.

i Se o veículo estiver equipado com um sistema de navegação, o procedimento de reinicialização poderá ser igualmente realizado através do ecrã multimédia: consulte as instruções do equipamento.



Procedimento de reinicialização

Ignição ligada, **veículo parado**:

- toque repetidamente no interruptor **5** as vezes necessárias para aceder

ao separador "Veículo"  ;

SISTEMA DE CONTROLO DA PRESSÃO DOS PNEUS

3

- efetue repetidamente uma pressão breve no interruptor **2** ou **3** para aceder à página "Pressão dos pneus";
- efetue uma pressão longa (cerca de 3 segundos) no comando **4** para iniciar a reinicialização. O testemunho dos pneus pisca e as mensagens "Parametr. pres. pneus iniciada" e, em seguida, "Deteção de pneus em curso" são apresentadas de modo a indicar que o pedido de reinicialização dos valores de referência da pressão dos pneus foi registado.

A reinicialização pode demorar vários minutos de condução.

Se a reinicialização for seguida de trajetos curtos, a mensagem "Deteção de pneus em curso" poderá continuar a ser apresentada após vários arranques sucessivos.

Nota: o valor de referência da pressão dos pneus não pode ser inferior à pressão preconizada e indicada na estrutura da porta.







Para sua segurança, se o testemunho **STOP** se acender, pare de imediato de modo compatível com as condições de circulação.

SISTEMA DE CONTROLO DA PRESSÃO DOS PNEUS

Apresentação de mensagem

O quadro mais abaixo apresenta as possíveis mensagens relacionadas com o procedimento de reinicialização das pressões dos pneus.

| Etapas | Afixações (consoante o veículo) | Interpretação |
|--------|---|--|
| 1 |  | Com a ignição ligada e o veículo imobilizado, comece a reinicialização da pressão dos quatro pneus efetuando uma pressão longa no interruptor 4 OK . |
| 2 |  | Os símbolos "---" à frente de cada roda piscarão de modo a indicar que o sistema registou a reinicialização da pressão dos pneus das quatro rodas. |
| 3 |  | Os símbolos "---" à frente de cada roda permanecerão acesos. Este sistema reinicializa a pressão dos quatro pneus. Em seguida, será possível conduzir. A mensagem poderá persistir durante trajetos curtos. Nota: durante a reinicialização, o controlo da pressão dos pneus permanece em funcionamento. |
| 4 |  | O valor da pressão dos quatro pneus é apresentado: o procedimento de reinicialização foi concluído com êxito. |

SISTEMA DE CONTROLO DA PRESSÃO DOS PNEUS

Reajustamento da pressão dos pneus

A pressão dos quatro pneus deve ser ajustada a frio (consulte a etiqueta situada no enquadramento da porta do condutor). Caso a verificação da pressão não possa ser efetuada com os pneus frios, será necessário acrescentar às pressões recomendadas entre **0,2 e 0,3 bar** (3 PSI).

Nunca tire pressão a um pneu quente.

Roda sobressalente

Nos veículos que a tenham, a roda sobressalente não tem sensor.



Esta função constitui uma ajuda suplementar à condução.

A função não intervém em lugar do condutor. Por isso, em caso algum o sistema poderá substituir a vigilância e a responsabilidade do condutor. Verifique a pressão dos pneus (incluindo a da roda sobressalente) uma vez por mês.

Substituição de rodas/pneus

Este sistema obriga à utilização de equipamentos específicos (rodas, pneus, jantes, etc.) → 306.

Contacte um representante da marca para substituir os pneus e para saber mais sobre acessórios compatíveis com o sistema disponíveis na rede da marca; a utilização de outros acessórios pode afetar o correto funcionamento do sistema.



Mudança de roda

O sistema pode demorar vários minutos, consoante as condições de circulação, para identificar as novas posições das rodas e as pressões; verifique a pressão dos pneus depois de qualquer intervenção.

Aerossóis tapa-furos e kit de enchimento de pneus

Devido à especificidade das válvulas, utilize apenas os equipamentos homologados pela Rede da marca. Consulte o parágrafo sobre → 310.

Anomalias relacionadas com a pressão dos pneus

O quadro presente na página que se segue enumera as mensagens de aviso apresentadas no painel de instrumentos **1** quando o sistema deteta uma anomalia relacionada com a pressão dos pneus.









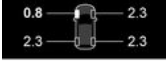

As informações no quadro de instrumentos assinalam potenciais anomalias relacionadas com a pressão dos pneus (por exemplo, pneu vazio ou furado). Para sua segurança,

o testemunho **STOP** impõe uma paragem imediata assim que as condições de circulação o permitirem.

SISTEMA DE CONTROLO DA PRESSÃO DOS PNEUS

Possíveis anomalias relacionadas com a pressão dos pneus

| Testemunhos | Mensagem (consoante o veículo) | Afixações (consoante o veículo) | Interpretação |
|--|---------------------------------|---|---|
|  acende-se (sem piscar). | Ajustar pressão dos pneus |  | A roda e o respetivo valor da pressão são apresentados a amarelo. Indica que foi detetado um pneu com pressão insuficiente. Verifique e ajuste a pressão dos quatro pneus e, em seguida, reinicialize o sistema. |
|  + STOP acende-se (sem piscar). | Furo |  | A roda e o respetivo valor da pressão são apresentados a vermelho. Indica a presença de um furo ou de uma pressão extremamente baixa do respetivo pneu. Ajuste a pressão dos quatro pneus a frio e reinicialize o sistema caso a pressão do pneu seja insuficiente. Substitua o pneu (ou solicite a respetiva substituição) caso esteja furado. |
|  pisca e, em seguida, permanece aceso, em conjunto com o testemunho  | Mandar verificar sensores pneus |  | Deixa de ser apresentada uma roda. Indica que, pelo menos, uma roda não está equipada com um sensor (por exemplo, roda sobressalente) ou que o sensor está avariado. Consulte o representante da marca. |
|  acende-se (sem piscar). | Falha ao detetar pneus |  | Indica que o sistema não foi capaz de determinar a pressão de cada um dos pneus. Esta situação poderá ser causada pela utilização de um sensor não recomendado por um representante da marca. O sistema de controlo dos sensores de pressão dos pneus permanece em funcionamento. |

ALERTA DE PERDA DE PRESSÃO DOS PNEUS

61319

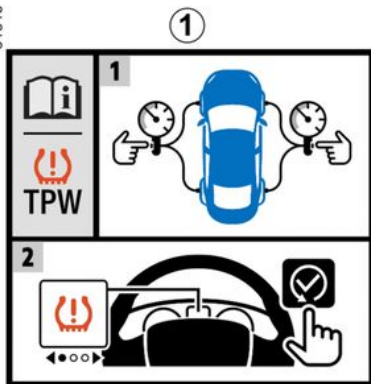

Quando o veículo está equipado com este sistema, o mesmo avisa sobre a perda de pressão de um ou de vários pneus.

O sistema pode ser identificado através da etiqueta **1** no veículo.

67905

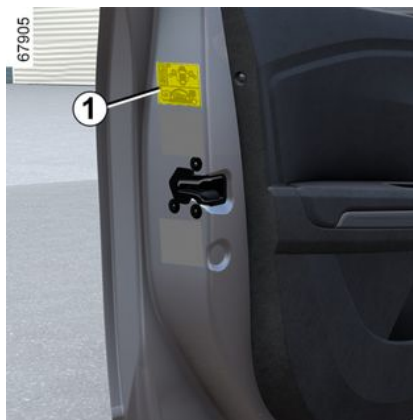

Princípio de funcionamento

Este sistema deteta uma perda de pressão num dos pneus medindo a velocidade das rodas durante a condução.

O testemunho  **2** acende-se de forma permanente para alertar o condutor em caso de pressão insuficiente (pneu vazio, pneu furado, etc.).

71696



62109



ALERTA DE PERDA DE PRESSÃO DOS PNEUS



Esta função constitui uma ajuda suplementar à condução.

A função não intervém em lugar do condutor. Por isso, em caso algum o sistema poderá substituir a vigilância e a responsabilidade do condutor. Verifique a pressão dos pneus (incluindo a da roda sobressalente) uma vez por mês.

Condições de funcionamento

Para apresentar um aviso fiável em caso de perda significativa de pressão, o sistema deve ser reinicializado com uma pressão dos pneus igual à indicada na etiqueta de pressões dos pneus (valores de referência) ➔ 308.

A reinicialização deve ser sempre realizada depois da verificação a frio das pressões de enchimento dos quatro pneus.

Nas situações que se seguem, o sistema corre o risco de intervir tardiamente ou de não funcionar de forma correta:

– sistema não reinicializado após um reenchimento ou qualquer operação nas rodas;

– sistema incorretamente reinicializado: pressões de enchimento dos pneus diferentes das pressões recomendadas.



A pressão dos pneus deve ser verificada antes de começar o processo de reinicialização.

O sistema não emitirá um aviso se a pressão não corresponder à pressão recomendada.

- alteração significativa da carga ou distribuição da carga de um dos lados do veículo;
- condução desportiva com forte aceleração;
- circulação em estrada coberta de neve ou escorregadia;
- circulação com correntes de neve;
- montagem de um pneu novo apenas;
- utilização de pneus não homologados pela rede da marca.



Uma perda súbita de pressão de um pneu (rebentamento de um pneu, etc.) poderá não ser imediatamente detetada pelo sistema.

Procedimento para redefinir os níveis predefinidos para as pressões dos pneus

Deve ser efetuada:

- após cada reenchimento ou reinicialização da pressão dos pneus;
- depois da mudança de uma roda;
- após uma troca de rodas (contudo, esta prática não é aconselhada).

As pressões de enchimento devem corresponder à utilização atual do veículo (vazio, carregado, condução em autoestrada...).

Respeite as pressões de enchimento dos pneus (incluindo o da roda sobressalente). Verifique, pelo menos, uma vez por mês e antes de cada trajeto longo (consulte a etiqueta no enquadramento da porta do condutor ➔ 308).

ALERTA DE PERDA DE PRESSÃO DOS PNEUS

Veículos não equipados com ecrã multimédia



Ignição ligada, **veículo parado**:

– efetue uma pressão breve no interruptor **6** as vezes necessárias para

aceder ao separador "Veículo" .

– efetue repetidamente uma pressão breve no interruptor **3** ou **4** para aceder à página "Pressão pneus inic. pres.longa";

– mantenha premido o interruptor **5** **OK** para começar a reinicialização.

Pressione continuamente o interruptor **5** até a mensagem "Operação terminada" ser apresentada. Em seguida, será possível conduzir.

Veículos equipados com ecrã multimédia **8**



O procedimento de reinicialização deve ser realizado com o **veículo imobilizado** e a ignição ligada.

Para mais informações, consulte o manual do sistema multimédia.

ALERTA DE PERDA DE PRESSÃO DOS PNEUS

Possíveis mensagens

O quadro mais abaixo apresenta as possíveis mensagens relacionadas com o procedimento de reinicialização das pressões dos pneus.

| Eta- pa | Mensagem | Interpretação |
|------------|---------------------------------|--|
| - | Pressão pneus inic. parado | A mensagem é apresentada em andamento. Se pretender reinicializar a pressão dos quatro pneus, pare o veículo. |
| 1 | Pressão pneus inic. pres.longa | Para restabelecer a pressão dos quatro pneus, com o veículo parado, efetue uma pressão longa no interruptor 5 OK para proceder à reinicialização até a mensagem "Se pressões OK [manter premido]" ser apresentada. |
| 2 | Se pressões OK [manter premido] | A mensagem pisca. Isto destina-se a recordar que é necessário regular a pressão de acordo com os valores de referência recomendados na etiqueta de pressões de enchimento dos pneus → 308 . Efetue uma pressão longa no interruptor 5 OK para confirmar o pedido de reinicialização até a mensagem "Operação terminada" ser apresentada. |
| 3 | Operação terminada | O procedimento de reinicialização terá sido concluído com êxito. Em seguida, será possível conduzir. |

ALERTA DE PERDA DE PRESSÃO DOS PNEUS

Reajustamento da pressão dos pneus

A pressão dos quatro pneus deve ser ajustada a frio (consulte a etiqueta situada no enquadramento da porta do condutor).

Caso a verificação da pressão não puder ser efetuada com os pneus **frios**, é necessário acrescentar às pressões indicadas entre **0,2 e 0,3 bar (3 PSI)**.

Nunca tire pressão a um pneu quente.

Após cada reenchimento ou reajustamento da pressão dos pneus, inicie a reinicialização do valor de referência da pressão dos pneus.

Substituição de rodas/pneus

Utilize apenas equipamentos homologados pela rede de representantes da marca; caso contrário, o sistema corre o risco de uma ativação tardia ou de um funcionamento incorreto → **306**.

Após cada mudança de roda/pneu, reajuste a pressão dos pneus e inicie a reinicialização do valor de referência da pressão dos pneus.

Roda sobressalente

Quando o veículo estiver equipado com a roda e esta estiver montada, re-

ajuste a pressão dos pneus e inicie a reinicialização do valor de referência da pressão dos pneus.

Aerossóis tapa-furos e kit de enchimento de pneus

Utilize apenas equipamentos homologados pela rede de representantes da marca; caso contrário, o sistema corre o risco de uma ativação tardia ou de um funcionamento incorreto → **310**.

Após a utilização do kit de enchimento dos pneus, reajuste a pressão dos pneus e inicie a reinicialização do valor de referência da pressão dos pneus.

Anomalias relacionadas com a pressão dos pneus







O quadro presente na página que se segue enumera as mensagens de aviso apresentadas no painel de instrumentos **9** quando o sistema deteta uma anomalia relacionada com a pressão dos pneus.

ALERTA DE PERDA DE PRESSÃO DOS PNEUS

Possíveis mensagens

As informações no quadro de instrumentos assinalam potenciais anomalias relacionadas com a pressão dos pneus (por exemplo, pneu vazio ou furado).

| Testemunhos | Mensagem | Interpretação |
|---|-------------------------------|---|
|  acende-se (sem piscar). | Encher pneus e inicializar | Indica que foi detetado um pneu furado ou com pressão insuficiente. Verifique e ajuste a pressão dos quatro pneus a frio e reinicialize o sistema. |
|  pisca e, em seguida, permanece aceso. | Ajustar pressão pneus e inic. | Indica que a reinicialização não foi concluída com êxito. Verifique e reajuste a pressão dos pneus antes de voltar a iniciar o procedimento de reinicialização. |
|  pisca e, em seguida, permanece aceso, em conjunto com o testemunho  | Verificar TPW | Indica uma avaria no sistema. Consulte o representante da marca. |
|  pisca e, em seguida, permanece aceso. | TPW indisponível | Indica que foi montada no veículo uma roda sobressalente de tamanho diferente das restantes quatro rodas. O sistema permanecerá indisponível até ser montada uma roda de tamanho idêntico às restantes e ser realizado o procedimento de reinicialização. |

SISTEMAS DE CORREÇÃO E DE AJUDA À CONDUÇÃO

Consoante a versão do veículo, podem incluir:

- o sistema antiblocagem de rodas (ABS);
- do controlo eletrónico de estabilidade (ESC) com controlo de subviragem e controlo de tração;
- o sistema de assistência à travagem de emergência;
- ajuda ao arranque em subida;
- controlo de tração - "Extended grip".



Estas funções constituem uma ajuda perante situações críticas, permitindo adaptar o comportamento do veículo às condições de condução.

As funções não intervêm em lugar do condutor. **Estas funções não aumentam as potencialidades do veículo e não devem ser tomadas como um convite à condução a uma velocidade mais elevada.** Como tal, em caso algum poderão substituir a vigilância e a responsabilidade do condutor (este deve manter-se atento a situações imprevistas e delicadas que possam surgir durante a condução).

Sistema antiblocagem de rodas (ABS)

Em caso de forte travagem, o ABS permite evitar a blocagem das rodas e assim controlar a distância de paragem e manter o controlo do veículo.

Nestas condições, manobras um pouco bruscas para evitar um obstáculo, com ação no travão, são agora admissíveis. Além disso, este sistema permi-



te otimizar as distâncias de paragem, ainda que a aderência de uma ou de várias rodas seja precária (piso molhado, etc.).

A entrada em ação da função manifesta-se por uma vibração do pedal de travão. O ABS não permite, em caso algum, aumentar os desempenhos "físicamente" ligados às condições de aderência dos pneus ao solo e exploração de estradas. As regras de prudência devem ser **imperativamente** respeitadas (distância entre veículos, etc.).







Em caso de emergência, o pedal de travão deve ser acionado a fundo, **forte e continuamente**. Não é necessário fazê-lo por pressões sucessivas. O ABS modulará a força aplicada no sistema de travagem.

Anomalias de funcionamento:

-  e  acesos no quadro de instrumentos e acompanhados das mensagens "ABS", "Mandar verificar os travões" e "ESC": isto indica que as funções do ABS, do ESC e da Assistência à travagem de emergência es-

SISTEMAS DE CORREÇÃO E DE AJUDA À CONDUÇÃO

tão desativadas. **A travagem continua a ser assegurada;**

–  ,  ,  e  apresentados no quadro de instrumentos "Avaria sistema de travagem": **tal indica uma avaria no sistema de travagem.**

Em ambos os casos, contacte um Representante da marca.



Para sua segurança, o

testemunho  impõe uma paragem imediata assim que as condições de circulação o permitirem. Pare o motor e não tente voltar a ligá-lo. Chame um representante da marca.



A travagem é parcialmente assegurada. No entanto, **é perigoso travar bruscamente** e é imperativo parar imediatamente assim que as condições de circulação o permitirem. Chame um representante da marca.

Ajuda à travagem de emergência

Trata-se de um sistema complementar ao ABS que ajuda a reduzir as distâncias de paragem do veículo.

Princípio de funcionamento

O sistema identifica uma situação de travagem de emergência. Neste caso, a assistência à travagem desenvolve instantaneamente a sua máxima potência para atingir o mais rapidamente possível a regulação ABS.

A travagem ABS mantém-se enquanto o pedal de travão estiver acionado.

Acendimento do sinal de perigo

Consoante o veículo, estas luzes poderão piscar no caso de uma desaceleeração súbita.

Controlo eletrónico de estabilidade ESC com controlo de subviragem e sistema antipatinagem

Controlo eletrónico de estabilidade ESC ;

Este sistema ajuda a manter a estabilidade do veículo em situações de condução críticas (contorno de um obstáculo, perda de aderência em curva, etc.).

Princípio de funcionamento

Um sensor no volante permite determinar a trajetória de condução pretendida pelo condutor.



Outros sensores distribuídos pelo veículo medem a trajetória real.

O sistema compara as manobras do condutor com a trajetória real do veículo e corrige esta última, se necessário, provocando a travagem de algumas rodas e/ou recorrendo à potência do motor. Caso o sistema seja ativado,

o testemunho  piscará no quadro de instrumentos.

Anomalias de funcionamento

Quando o sistema deteta uma anomalia de funcionamento, a mensagem "Mandar verificar ESC" e os testemunhos

 e  são apresentados no quadro de instrumentos. Neste caso, o ESC e o sistema antipatinagem são desativados.

Consulte um representante da marca.

Controlo de subviragem

Este sistema otimiza a ação do ESC em caso de subviragem acentuada (perda de aderência do trem dianteiro).

Antipatinagem

Este sistema destina-se a limitar a patinação das rodas motrizes e a conservar a trajetória do veículo em situa-

SISTEMAS DE CORREÇÃO E DE AJUDA À CONDUÇÃO

ções de arranque, de aceleração ou de desaceleração.

Princípio de funcionamento

Através dos sensores de rodas, o sistema mede e compara, constantemente, a velocidade das rodas motrizes e deteta uma eventual falta de aderência. Quando uma roda tende a patinar, o sistema trava-a até que a sua motricidade se torne compatível com o nível de aderência ao piso.

O sistema também atua no regime do motor, em função da aderência possível ao piso, independentemente da pressão exercida no pedal do acelerador.

Em algumas situações (condução em piso muito mole como, por exemplo, neve ou lama, ou condução com pneus com correntes de neve), o sistema poderá reduzir a potência do motor para limitar a derrapagem das rodas.

Ativar e desativar o controlo de tração

(consoante o veículo)



Ao arrancar na neve, no gelo ou sobre piso macio (lama, areia, gravilha), o sistema de controlo da tração pode ser desativado através do ecrã multimédia **2**.

Quando o sistema é desativado, o testemunho  é apresentado no quadro de instrumentos.

Para mais informações, consulte as instruções do sistema multimédia.

Nota: o sistema é automaticamente reativado:

- quando a velocidade do veículo excede aproximadamente 50 km/h;
- quando o veículo é novamente ligado.

Se o testemunho não for apresentado no quadro de instrumentos, tal confirmará que o sistema está novamente ativado.



A desativação da função antipatinagem provoca a indisponibilidade temporária de determinadas funções de ajuda à condução (travagem de emergência ativa, etc.).

Ajuda ao arranque em subida

Consoante o grau de inclinação, este sistema ajuda o condutor a arrancar em subida. Impede que o veículo recue, consoante o grau de inclinação do piso, intervindo na travagem automática dos travões quando o condutor levanta o pé do pedal de travão para acionar o acelerador.

Funcionamento do sistema

O sistema apenas funcionará se a alavanca de velocidades não estiver em ponto-morto (posição diferente de **N** ou **P** nas transmissões automáticas) e se o veículo estiver completamente parado (pedal de travão premido).

O sistema retém o veículo durante aproximadamente **2 segundos**. Em

SISTEMAS DE CORREÇÃO E DE AJUDA À CONDUÇÃO

seguida, a força de travagem é aliviada (o veículo desliza em função da inclinação do plano).

Se o sistema detetar uma anomalia de funcionamento, o testemunho

 acender-se-á e, consoante o veículo, a mensagem "Verif. arranque em subida" será apresentada no quadro de instrumentos. Consulte um representante da marca.



O sistema de ajuda ao arranque em subida não pode impedir totalmente o veículo de recuar ou avançar em todas as situações (inclinações extremamente elevadas, etc.).

O condutor pode, em qualquer caso, acionar o pedal de travão e, desta forma, impedir que o veículo recue.

O sistema de ajuda ao arranque em subida não deverá ser utilizado para paragens prolongadas: utilize o pedal de travão.

Esta função não foi concebida para imobilizar o veículo de forma permanente.

Se necessário, utilize o pedal de travão para parar o veículo.

O condutor deve manter-se particularmente vigilante ao circular em pisos escorregadios ou pouco aderentes.

Perigo de ferimentos graves.

Controlo de tração - "Extended grip"

Se o veículo assim estiver equipado, o controlo de tração facilitará o controlo do veículo em estradas com condições de fraca aderência (piso instável, etc.).



Estas funções constituem uma ajuda perante situações críticas, permitindo adaptar o comportamento do veículo às condições de condução.

As funções não intervêm em lugar do condutor. **Estas funções não aumentam as potencialidades do veículo e não devem ser tomadas como um convite à condução a uma velocidade mais elevada.** Como tal, em caso algum poderão substituir a vigilância e a responsabilidade do condutor (este deve manter-se atento a situações imprevistas e delicadas que possam surgir durante a condução).

SISTEMAS DE CORREÇÃO E DE AJUDA À CONDUÇÃO



Modo "Automático"

O modo predefinido "Automático" permite uma utilização ideal em condições de estrada normais (piso seco, molhado, com pouca neve, etc.).

O modo "Automático" utiliza as funções do sistema antipatinagem.

i O modo "Piso móvel" provoca uma indisponibilidade temporária de determinadas funções de ajuda à condução (Travagem de emergência ativa, etc.).

i Após desligar o motor, o veículo será sempre novamente ligado no modo "Automático".

Modo de "piso móvel"

Efetue uma pressão longa no interruptor **1**: o testemunho  e, consoan-

te o veículo, o testemunho  são apresentados no quadro de instrumentos acompanhados da mensagem "Modo fora estrada ativado". Esta posição permite uma utilização ótima em pisos pouco estáveis (lama, areia, folhas mortas, etc.). Nesta posição, o regime do motor mantém-se sob o controlo do condutor.

Se o interruptor **1** for novamente premido, o testemunho  e, consoan-

te o veículo, o(s) testemunho(s)  será(ão) desligado(s) e a mensagem "Modo automático ativado" será apresentada no quadro de instrumentos para avisar o condutor.

FUNÇÕES ADICIONAIS DE AJUDA À CONDUÇÃO

My Safety

A função "My Safety" pode ser utilizada para ativar ou desativar em simultâneo um conjunto de funções de ajuda à condução.

Consoante o veículo, é possível configurar a função "My Safety" através do ecrã multimédia ou do quadro de instrumentos selecionando as funções de ajuda à condução a desligar em grupo.

Funcionamento



Modo "ALL ON"

Consoante o veículo, este modo inclui as seguintes funções de ajuda à condução:

- alerta sonoro de excesso de velocidade → 113;
- prevenção de transposição involuntária de via → 192;
- aviso de atenção do condutor → 217;
- alerta de fadiga do condutor → 222;
- aviso de distração do condutor → 219;
- aviso de ângulo morto → 200;

Quando o modo "ALL ON" é ativado: o testemunho no botão **1** acende-se e a mensagem "My Safety All ON selecionado" é apresentada no quadro de instrumentos para confirmar essa situação. As ajudas à condução disponíveis no modo são ativadas.

Modo "Perso"

Este modo permite-lhe **desativar** ou **reativar** determinadas funções de ajuda à condução disponíveis no modo "ALL ON".

Com a ignição ligada, **prima** o botão **1** duas vezes consecutivas para ativar o modo "Perso".

A primeira pressão dará origem à apresentação da mensagem "Premir nov. p/ My Safety Perso" no quadro de instrumentos. Aquando da segunda pressão, o testemunho no botão **1** apaga-se. O modo "Perso" é ativado. A mensagem "My Safety Perso selecionado" é apresentada no quadro de instrumentos.

Para regressar ao modo "ALL ON", **prima uma vez** o botão **1**. O testemunho no botão **1** acende-se.



Consoante o veículo, a função é reativada em função do período de tempo após a última paragem do motor:

- quando o veículo é destrancado;
- ou
- quando é aberta uma porta;
- ou
- quando o motor é novamente ligado.

Configuração de "My Safety Perso"



Por motivos de segurança, efetue as regulações com o veículo parado.

FUNÇÕES ADICIONAIS DE AJUDA À CONDUÇÃO



As configurações "My Safety Perso" guardadas para o modo "Perso" são armazenadas sempre que o motor estiver desligado ou quando as portas estiverem trancadas.

Veículo equipado com um ecrã multimédia



Consulte as instruções do sistema multimédia **2** para mais informações sobre o acesso às definições.

Veículo não equipado com ecrã multimédia

(consoante o veículo)



Configuração através do computador de bordo **3**

– Com o veículo imobilizado, prima o interruptor **4** tantas vezes quantas necessárias para aceder ao separador "  ";

ou

– prima o comando **4** e prima repetidamente o comando **5** ou **6** para aceder ao separador "  ";

– prima o interruptor **7** "OK"

– prima repetidamente o comando **5**

ou **6** para aceder ao menu  e, em seguida, prima o interruptor **7** "OK";

– prima repetidamente o comando **5** ou **6** para aceder ao menu "MY SAFETY PERSO" e, em seguida, prima o interruptor **7** "OK";

– Seleccione as ajudas à condução a desativar ou ativar a partir do modo "Perso" premindo repetidamente o comando **5** ou **6** e, em seguida, prima o interruptor de **7** "OK" para desativar ou ativar as ajudas à condução.

Prevenção de transposição involuntária de via



FUNÇÕES ADICIONAIS DE AJUDA À CONDUÇÃO

Utilizando informações da câmara **1**, a função ativa uma ação corretiva ao nível do sistema da direção do veículo quando um traço contínuo ou tracejado é cruzado ou ao aproximar-se da berma da estrada (divisória, barreira, passeio, ravina, etc.) sem ativação dos indicadores de luz.

Consoante a configuração, no caso de cruzar um traço descontínuo sem ativar os pisca-piscas, a função:

– avisa o condutor sem realizar qualquer ação corretiva no sistema da direção;

ou

– executa ações corretivas no sistema da direção.

Localização da câmara **1**

Certifique-se de que o para-brisas não está obstruído (por sujidade, lama, neve, condensação, etc.).



É possível retomar o controlo do veículo em qualquer momento acionando o volante.



Esta função constitui uma ajuda suplementar à condução. Esta função não substitui, de forma alguma, a vigilância e a responsabilidade do condutor, o qual deve assegurar sempre o controlo do veículo.

Ativação/desativação

Veículos equipados com a função "My Safety" **2**



Para desativar a função, prima o interruptor **2** duas vezes. Consoante o

veículo, o testemunho  é apresentado a amarelo ou a branco no quadro de instrumentos ou o testemu-

nho  desaparece do quadro de instrumentos.

Para reativar a função, prima o interruptor **2** uma vez.

Consoante o veículo, o testemunho

 é apresentado a cinzento no quadro de instrumentos.

Veículos equipados com ecrã multimédia **3**



Para mais informações, consulte o manual do sistema multimédia.

FUNÇÕES ADICIONAIS DE AJUDA À CONDUÇÃO

Veículos não equipados com ecrã multimédia

(consoante o veículo)



– Com o veículo imobilizado, prima o interruptor **4** tantas vezes quantas necessárias para aceder ao separador "  ";

ou

– prima o interruptor **4** e prima repetidamente o comando **5** ou **6** para aceder ao separador  ;

– prima o interruptor **7 "OK"**

– prima repetidamente o comando **5**

ou **6** para aceder ao menu  e,

em seguida, prima o interruptor **7 "OK"**;

– prima repetidamente o comando **5** ou **6** para aceder ao menu "AJUDAS CONDUÇÃO" e, em seguida, prima o interruptor **7 "OK"**;

– prima repetidamente o comando **5** ou **6** para aceder ao menu "Manutenção na via" e, em seguida, prima o interruptor **7 "OK"**;

– prima novamente o interruptor **7 "OK"** para ativar ou desativar a função:

– função ativada;

– função desativada.

Quando a função é desativada, conso-

ante o veículo, o testemunho  é apresentado a amarelo ou a branco no quadro de instrumentos ou o testemu-

nho  desaparece do quadro de instrumentos.

 Consoante o veículo, a função é reativada em função do período de tempo após a última paragem do motor:

– quando o veículo é destrancado;

ou

– quando é aberta uma porta;

ou

– quando o motor é novamente ligado.

Funcionamento



FUNÇÕES ADICIONAIS DE AJUDA À CONDUÇÃO

Quando a função é ativada, o testemu-

nho  é apresentado a cinzento no quadro de instrumentos e os indicadores de traços dos lados esquerdo e direito **B** são apresentados a cinzento no quadro de instrumentos.

A função está configurada para avisar ou reagir se:

– a velocidade estiver compreendida entre aproximadamente 65 km/h e 170 km/h;

– o testemunho  é apresentando a branco e os indicadores de traços dos lados esquerdo e direito **B** são apresentados a branco no quadro de instrumentos.

A função estará em funcionamento se o veículo:

– se aproximar de uma berma sem ativar os pisca-piscas;
– transpuser um traço contínuo sem ativar os pisca-piscas;
– transpuser um traço descontínuo sem ativar os pisca-piscas, se a definição "Operação em traço descontínuo" estiver selecionada.

Nestes casos:

– a função inicia uma ação no sistema de direção do veículo de modo a corrigir a trajetória do veículo;

e

– o testemunho  pisca a branco ou, consoante o veículo, o testemunho

 é apresentado a amarelo e o indicador **B** no lado do traço transposto é apresentado a amarelo no quadro de instrumentos.

Em determinados casos, se a ação corretiva realizada no sistema de direção não for suficiente, o testemunho

 continuará a piscar a branco ou, consoante o veículo, o testemunho

 será apresentado a vermelho e o testemunho **B** no lado do traço transposto passará a vermelho no quadro de instrumentos. Isto é acompanhado por uma vibração no volante.

Quando a definição "Operação em traço descontínuo" não está selecionada, **a função fará soar o alarme** se o veículo transpuser um traço descontínuo sem ativar os pisca-piscas e não houver uma berma suficientemente perto do traço.

Neste caso, a função avisa o condutor:

– através de uma vibração no volante;

e

– o testemunho  pisca a branco ou, consoante o veículo, o testemunho

 é apresentado a vermelho e o indicador **B** no lado do traço transposto fica vermelho no quadro de instrumentos.

Nota: nas curvas, a função permite cortar ligeiramente a trajetória.

Casos particulares

Alerta de "Manter controlo".

– Se o sistema estiver a funcionar e deixar de detetar qualquer atividade do condutor sobre o volante, a mensagem "Manter controlo" será apresentada no quadro de instrumentos, acompanhada de um sinal sonoro e, consoante o veículo, o testemunho amarelo

 será apresentado a amarelo até o condutor retomar o controlo do veículo.

ou

– Se o sistema estiver em funcionamento durante demasiado tempo, a mensagem "Manter controlo" será apresentada no quadro de instrumentos, acompanhada de um alerta sonoro, e, consoante o veículo, do testemu-

nho  a amarelo e do testemunho **B** no lado do traço em questão de forma intermitente até o condutor retomar o controlo do veículo.

FUNÇÕES ADICIONAIS DE AJUDA À CONDUÇÃO



Pode interromper a correção da trajetória em qualquer momento movendo o volante.

3

Função temporariamente indisponível/desativada

A função está temporariamente indisponível ou desativada nos seguintes casos:

- ultrapassagem muito rápida do traço;
- circulação contínua sobre um traço;
- aproximadamente quatro segundos após mudar de via de trânsito;
- curvas apertadas;
- visibilidade reduzida;
- um dos pisca-piscas é ativado;
- ativar os sinais de perigo;
- engrenar a marcha-atrás;
- forte aceleração;
- a largura da via mudar;
- funcionamento do controlo eletrónico de estabilidade ESC;
- funcionamento do sistema antiblocação de rodas.
- o sistema de travagem de emergência ativa é ativado;

Se a câmara dianteira estiver obstruída, a mensagem "Câmara dianteira

sem visibilidade" será apresentada no quadro de instrumentos.

Limpe a zona em que os sensores se encontram.

Desativação automática

A função é automaticamente desativada quando:

- o controlo eletrónico de estabilidade ESC está desativado ou a funcionar incorretamente;
- existe uma anomalia no sistema antiblocação de rodas;
- Uma barra de reboque está eletricamente ligada ao acoplamento do reboque;

– o testemunho  é apresentado.

Quando a função é desativada, conso-

ante o veículo, o testemunho  é apresentado a amarelo ou a branco no quadro de instrumentos ou o testemu-

nho  desaparece do quadro de instrumentos.

Definições

Veículo equipado com um ecrã multimédia 3



Para aceder às definições das funções do ecrã multimédia 3, consulte as instruções do sistema multimédia:

– "Operação em traços descontínuos": utilize esta definição para selecionar a resposta da função se o veículo transpuser um traço descontínuo sem a ativação de um dos pisca-piscas:

- definição selecionada: a função pode iniciar uma ação no sistema de direção do veículo de modo a corrigir a trajetória do veículo;
- definição não selecionada: a função pode avisar o condutor através de uma vibração no volante sem corrigir a trajetória do veículo.

FUNÇÕES ADICIONAIS DE AJUDA À CONDUÇÃO

– "VIBRAÇÃO": regular a vibração do volante para a função de "Prevenção de saída involuntária de via";
– consoante o veículo, "Antecipação de saída da via" ou "Aviso": ajustar o nível de sensibilidade de deteção de via de trânsito. Para tal, seleccione:

- "Atrasado": traço detetado em caso de transposição;
- "Standard": traço detetado na aproximação;
- "Precoce" traço detetado nas imediações.

Para mais informações, consulte o manual do sistema multimédia.

Veículo não equipado com ecrã multimédia

(consoante o veículo)



– **Com o veículo imobilizado**, prima o interruptor **4** tantas vezes quantas necessárias para aceder ao separador "";

ou

– prima o interruptor **4** e prima repetidamente o comando **5** ou **6** para aceder ao separador ****;

– prima o interruptor **7 "OK"**

– prima repetidamente o comando **5**

ou **6** para aceder ao menu **** e, em seguida, prima o interruptor **7 "OK"**;

– prima repetidamente o comando **5** ou **6** para aceder ao menu "AJUDAS CONDUÇÃO" e, em seguida, prima o interruptor **7 "OK"**;

– prima repetidamente o comando **5** ou **6** para aceder ao menu "Sensibilidade do assistente de manutenção de via" e, em seguida, prima o interruptor **7 "OK"**;

– prima repetidamente o comando **5** ou **6** para seleccionar a definição e, em seguida, prima o interruptor **7 "OK"**.

Anomalias de funcionamento

Quando o sistema deteta uma anomalia de funcionamento:

– o testemunho **** é apresentado a amarelo ou a branco no quadro de instrumentos;

ou, consoante o veículo

– o testemunho **** é apresentado no quadro de instrumentos.

Em alguns casos, são acompanhados pelo seguinte:

– a mensagem "Ajudas condução indisponíveis";

ou

– a mensagem "Verificar ajudas à condução";

ou

– a mensagem "Verificar câmara dianteira".

Nestes casos, contacte um Representante da marca.

FUNÇÕES ADICIONAIS DE AJUDA À CONDUÇÃO

Alertas



Esta função constitui uma ajuda suplementar à condução. Esta função não substitui, de forma alguma, a vigilância e a responsabilidade do condutor, o qual deve assegurar sempre o controlo do veículo.

Intervenções/reparações do sistema

- Em caso de embate, o alinhamento da câmara poderá ser modificado e o respetivo funcionamento poderá ser afetado. Desative a função e consulte um representante da marca.
- Qualquer intervenção na zona da câmara (substituições, reparações, modificações no para-brisas, etc.) deve ser realizada por um profissional qualificado.

Apenas um representante da marca está habilitado a intervir no sistema.

Casos de perturbação do sistema

Determinadas condições podem perturbar ou degradar o funcionamento do sistema, tais como:

- para-brisas tapado (por sujidade, gelo, neve, condensação, etc.);
- um meio ambiente complexo (túnel, etc.);
- más condições atmosféricas (neve, chuva, granizo, fina camada de gelo, etc.);
- má visibilidade (noite, nevoeiro, etc.);
- diversas marcações da estrada (obras, etc.), traços de difícil distinção ou irregulares (por exemplo, traços parcialmente apagados, traços demasiado apagados, espaçamento excessivo dos traços, piso irregular, etc.);
- encandeamento (sol intenso, luzes de veículos em sentido contrário, etc.);
- a estrada é estreita, sinuosa ou ondulante (curvas apertadas, etc.);
- atrás de um veículo próximo na mesma via.

Neste caso, a função de "Prevenção de transposição involuntária de via" poderá ser incorretamente ativada ou não ser ativada de todo.

Risco de correção involuntária ou incorreta ou ausência de correção da trajetória.

Desativação da função

Será necessário desativar a função se:

- a zona da câmara tiver sido danificada (no lado do para-brisas ou no lado do retrovisor interior);
- a estrada estiver escorregadia (neve, fina camada de gelo, aquaplanagem, gravilha, etc.);

FUNÇÕES ADICIONAIS DE AJUDA À CONDUÇÃO

- o para-brisas estiver fissurado ou deformado (não realize reparações do para-brisas nesta zona; solicite a respetiva substituição junto de um representante da marca);
- o veículo rebocar um atrelado ou uma caravana;

FUNÇÕES ADICIONAIS DE AJUDA À CONDUÇÃO

Alerta de ângulo morto

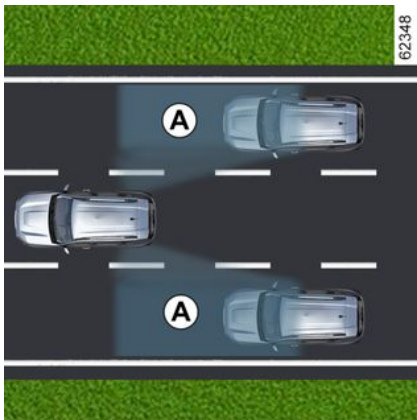

Este sistema informa o condutor quando outro veículo se encontra na zona de detecção **A**.

O sistema é ativado quando a velocidade do veículo está compreendida entre aproximadamente 30 km/h e 140 km/h.

Esta função utiliza os sensores **1** instalados de cada lado dos para-choques dianteiro e traseiro.

Particularidade

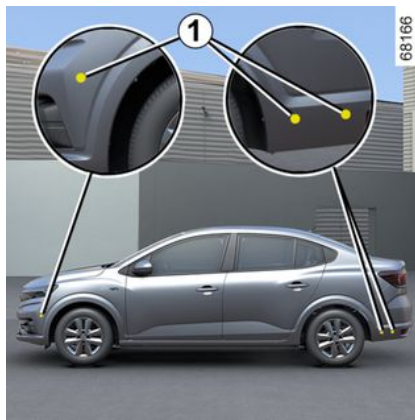

Verifique se os sensores não ficam tapados (por sujidades, lama, neve...). Se um dos sensores ficar tapado, a mensagem "Limpar sensor ângulo morto" será apresentada no quadro de instrumentos. Limpe os sensores.



Esta função é uma ajuda complementar que indica a presença de outro veículo na zona do ângulo morto em relação ao seu veículo.

Por isso, nunca poderá substituir a vigilância nem a responsabilidade do condutor durante a condução.

O condutor deverá estar sempre preparado para imprevistos que possam surgir durante a condução: certifique-se sempre de que não existem obstáculos móveis (como, por exemplo, uma criança, um animal, um carrinho de criança, uma bicicleta, etc.) nem objetos pequenos ou estreitos (como, por exemplo, pedras, postes, etc.) no ângulo morto durante a manobra.

FUNÇÕES ADICIONAIS DE AJUDA À CONDUÇÃO

Ativação/desativação



Para ativar ou desativar a função, consulte as instruções do sistema multimédia **2**.

Escolha "ON" ou "OFF".

Ativar/desativar a função com o botão 3 "My Safety".



A função pode ser desativada ou ativada através do modo "Perso" na função "My Safety" → 191.

Se a função tiver sido anteriormente desativada a partir do modo "Perso":

- **para desativar os alertas**, prima o botão **3** duas vezes. O testemunho no botão **3** apaga-se;
- **para reativar alertas**, prima o botão **3** uma vez. O testemunho no botão **3** acende-se.



A capacidade de deteção do sistema tem em consideração uma largura de via convencional. Se conduzir em vias estreitas, o sistema poderá detetar veículos situados noutras vias.

3

Testemunho 4

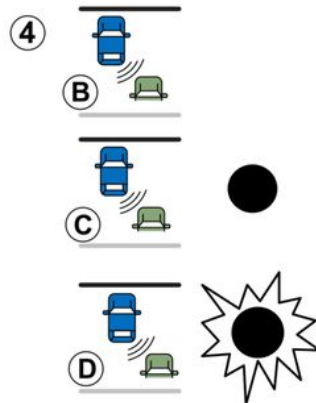

62258

O testemunho **4** encontra-se em cada um dos retrovisores **5**.

Nota: limpe regularmente os retrovisores exteriores **5** de modo a garantir que os testemunhos **4** permanecem visíveis.

FUNÇÕES ADICIONAIS DE AJUDA À CONDUÇÃO

Funcionamento



Esta função emite um aviso:

- quando a velocidade do veículo está compreendida entre aproximadamente 30 km/h e 140 km/h;
- quando um veículo se encontra na zona do ângulo morto e circula no mesmo sentido que o seu veículo.

Se outro veículo for ultrapassado, o testemunho **4** apenas será ativado se o veículo ultrapassado se encontrar no ângulo morto durante mais de um segundo.

Visor **B**

A função é ativada e não deteta qualquer veículo.

Visor **C**

Primeiro aviso: o testemunho **4** indica que foi detetado um veículo na zona de ângulo morto.

Visor **D**

Quando o pisca-pisca está ativado, o testemunho **4** pisca quando é detetado um veículo na zona de ângulo morto no lado para o qual pretende virar o volante. Se desativar o pisca-pisca, a função passa para o primeiro aviso (visor **C**).



Devido à presença de sensores nos para-choques, qualquer intervenção (reparação, substituição, retoque de pintura...) deve ser executada por um profissional qualificado.

Condições de não funcionamento

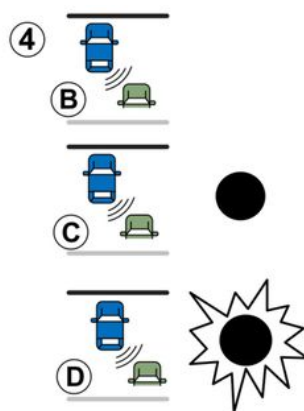

- Se o objeto não estiver em movimento;
- se o trânsito for intenso;
- se a estrada for sinuosa;
- se os sensores dianteiros e traseiros detetarem um objeto ao mesmo tempo (por exemplo, ao ultrapassar um camião longo);
- ...

Anomalias de funcionamento

Se o sistema detetar uma anomalia, a mensagem «Verif. alerta ângulo morto» aparece no quadro de instrumentos. Chame um representante da marca.

FUNÇÕES ADICIONAIS DE AJUDA À CONDUÇÃO

Nota: quando o motor é ligado, o testemunho **4** no visor **B** pisca três vezes. É normal.

FUNÇÕES ADICIONAIS DE AJUDA À CONDUÇÃO

Alertas



- A capacidade de deteção do sistema tem em consideração uma largura de via convencional. Se conduzir numa via larga, o sistema pode não detetar um veículo no ângulo morto.
- Em caso de condições meteorológicas muito adversas (chuva intensa, neve, etc.), o sistema poderá ser temporariamente perturbado. Mantenha-se atento às condições de circulação.

Risco de acidente.



Esta função constitui uma ajuda suplementar à condução. Esta função não substitui, de forma alguma, a vigilância e a responsabilidade do condutor, o qual deve assegurar sempre o controlo do veículo.

O condutor deve adaptar sempre a sua velocidade às condições de circulação independentemente das indicações do sistema.

O sistema não deve, em caso algum, ser considerado um detetor de obstáculos ou um sistema anticolisão.

Intervenções/reparações do sistema

- Em caso de impacto, o alinhamento do radar poderá ser modificado e o respetivo funcionamento será afetado. Desative a função e consulte um representante da marca.
- Qualquer intervenção na zona dos radares (reparações, substituições, etc.) deve ser realizada por um profissional qualificado.

Apenas um representante da marca está habilitado a intervir no sistema.

Em caso de perturbação do sistema

Determinadas condições podem perturbar ou degradar o funcionamento do sistema, tais como:

- meio envolvente complexo (pontes metálicas, túneis, estradas com barreiras na berma, etc.);
- más condições climáticas (neve, granizo, gelo..).

Risco de falsos alarmes ou ausência de avisos

Em caso de comportamento anormal do sistema, desative-o e contacte um representante da marca.



Limitação do funcionamento do sistema

- A zona do radar deve permanecer limpa e isenta de modificações de modo a garantir o correto funcionamento do sistema.
- Os objetos de pequenas dimensões que se desloquem perto do veículo (motos, bicicletas, peões, etc.) poderão não ser reconhecidos pelo sistema.
- Quando o veículo entra numa curva, os sensores poderão deixar temporariamente de detetar veículos em vias adjacentes.
- O sistema não emite qualquer aviso quando os radares dos lados direito e esquerdo detetam simultaneamente veículos em movimento a velocidades semelhantes (como, por exemplo, tráfego numa estrada com três vias).
- O sistema poderá não reagir quando existir uma diferença de velocidade significativa relativamente a outros veículos.
- Se o veículo for ultrapassado por um veículo longo (por exemplo, ultrapassagem de um veículo pesado de mercadorias a uma velocidade semelhante à do veículo), o sistema poderá interromper o aviso antes do final da manobra.
- O veículo circula numa estrada sinuosa.

Desativação da função

Será necessário desativar a função se:

- a zona do radar foi danificada (para-choques traseiro);
- veículo equipado com reboque.

FUNÇÕES ADICIONAIS DE AJUDA À CONDUÇÃO

Alerta de distância de segurança



Utilizando as informações da câmara **1**, esta função informa o condutor sobre o intervalo de tempo que o separa do veículo que segue à sua frente, de modo a que seja possível manter uma distância de segurança entre os dois veículos.

A função é ativada quando o veículo circula a uma velocidade compreendida entre aproximadamente 30 km/h e 200 km/h, consoante o veículo.

Localização da câmara 1

Certifique-se de que o para-brisas não está obstruído (por sujidade, lama, neve, condensação, etc.).



Esta função constitui uma ajuda suplementar à condução. Esta função não substitui, de forma alguma, a vigilância e a responsabilidade do condutor, o qual deve assegurar sempre o controlo do veículo.

Ativação/desativação da função



Veículos equipados com ecrã multi-média 2

No universo "Veículo" no ecrã multimédia, **2**, prima o menu "Assistente de condução".

Ative ou desative a função "Distância de segurança".







Veículos não equipados com ecrã multimédia

(consoante o veículo)

– **Com o veículo parado**, prima o interruptor **3** tantas vezes quantas as necessárias para aceder ao separador "  ";

ou

FUNÇÕES ADICIONAIS DE AJUDA À CONDUÇÃO

- prima o comando **3** e prima repetidamente o comando **4** ou **5** para aceder ao separador ;
- prima o interruptor **6** "OK";
- prima repetidamente o comando **4** ou **5** para aceder ao menu  e, em seguida, prima o interruptor **6** "OK";
- prima repetidamente o comando **4** ou **5** para aceder ao menu "AJUDAS CONDUÇÃO" e, em seguida, prima o interruptor **6** "OK";
- prima repetidamente o comando **5** ou **6** para aceder ao menu "Distância veíc." e, em seguida, prima o interruptor **6** "OK";
- prima novamente o interruptor **6** "OK" para ativar ou desativar a função:
 -  função ativada;
 -  função desativada.



Sempre que o veículo é ligado, a função continua no modo guardado aquando da última paragem do motor.

Funcionamento

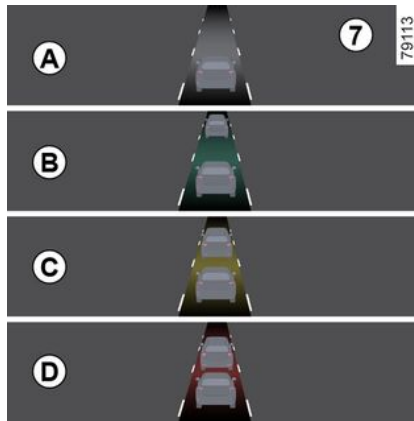

Com a função ativa, o indicador **7** é apresentado no quadro de instrumentos e informa o condutor sobre a distância entre o seu veículo e o veículo que segue à frente.

- **A** (cinzento): função inoperacional;
- **A** (verde): nenhum veículo detetado;
- **B** (verde): o intervalo de tempo é superior ou igual a cerca de 2 segundos (distância entre os dois veículos adaptada à sua velocidade);
- **C** (amarelo): o intervalo de tempo está compreendido entre um e dois segundos, aproximadamente (distância insuficiente entre os dois veículos);

- **D** (vermelho): o intervalo de tempo é inferior ou igual a cerca de 1 segundo (distância muito insuficiente entre os dois veículos).

Se o intervalo entre os dois veículos for inferior a cerca de 0,5 segundos, a notificação **7** e o ecrã **D** permanecerão acesos a vermelho no quadro de instrumentos.

Em determinadas condições, o intervalo de tempo pode não ser afiado:

- numa curva;
- ao mudar de via;
- se o veículo da frente estiver suficientemente longe ou fora do alcance da câmara.

FUNÇÕES ADICIONAIS DE AJUDA À CONDUÇÃO

Alertas



A medição é apresentada para fins informativos: o sistema não realiza qualquer ação sobre o veículo.

A função não foi concebida para ser utilizada em condições urbanas nem no âmbito de uma condução dinâmica (curvas, acelerações, travagens bruscas...), mas quando as condições de circulação estão estáveis.

A função de limitador de velocidade não atua no sistema de travagem.

a câmara deverá permanecer limpa e isenta de modificações de modo a garantir o devido funcionamento do sistema.

Qualquer intervenção na zona da câmara (reparações, substituições, modificações no para-brisas, etc.) deve ser realizada por um profissional qualificado.

FUNÇÕES ADICIONAIS DE AJUDA À CONDUÇÃO



Esta função constitui uma ajuda suplementar à condução. Esta função não substitui, de forma alguma, a vigilância e a responsabilidade do condutor, o qual deve assegurar sempre o controlo do veículo.

Intervenções/reparações do sistema

- Em caso de impacto, o alinhamento da câmara poderá ser modificado e o respetivo funcionamento poderá ser afetado. Desative a função e consulte um representante da marca.
- Qualquer intervenção na zona da câmara (reparações, substituições, modificações no para-brisas, etc.) deve ser realizada por um profissional qualificado.

Apenas um representante da marca está habilitado a intervir no sistema.

Casos de perturbação do sistema

- para-brisas tapado (por sujidade, gelo, neve, condensação, etc.);
- um meio ambiente complexo (ponte metálica, túnel, etc.);
- más condições climatéricas (neve, granizo, gelo, etc.);
- má visibilidade (noite, nevoeiro, etc.);
- mau contraste entre o veículo que o precede e a zona envolvente (por exemplo, veículo branco numa zona com neve, etc.);
- encandeamento (sol intenso, luzes de veículos em sentido contrário, etc.);
- a estrada é estreita, sinuosa e ondulante (curvas apertadas, etc.)

Risco de falsos alarmes.

FUNÇÕES ADICIONAIS DE AJUDA À CONDUÇÃO

Travagem de emergência ativa



O sistema utiliza as informações provenientes do radar **1** para determinar a distância relativamente ao seu veículo:

– do veículo que circula mais à frente na mesma via;

ou

– e os veículos que circulem em sentido contrário no contexto de uma manobra de mudança de direção;

ou

– e veículos que passem na perpendicular;

ou

– e veículos parados;

ou

– peões e ciclistas existentes nas imediações.

O sistema informará o condutor caso exista risco de colisão frontal, de modo a permitir as devidas manobras de emergência (carregando no pedal do travão e/ou rodando o volante).

Consoante a capacidade de resposta do condutor, o sistema pode facilitar a travagem de modo a limitar os danos ou evitar uma colisão.

Caso contrário, o sistema estará inativo e não emitirá qualquer alerta.



Esta função constitui uma ajuda suplementar à condução.

Esta função não substitui, de forma alguma, a vigilância e a responsabilidade do condutor, o qual deve assegurar sempre o controlo do veículo.



Este sistema pode aplicar a travagem máxima ao veículo até uma paragem completa, se necessário.

Por motivos de segurança, utilize sempre o cinto de segurança nas suas viagens e certifique-se de que o veículo está carregado de modo a que nenhum objeto possa ser projetado e atingir os ocupantes.

Localização da câmara 1

Certifique-se de que o para-brisas não está obstruído (por sujidade, lama, neve, condensação, etc.).

Funcionamento

Em andamento, se existir um risco de colisão, o sistema:

– **alertará o condutor para um risco de colisão:** a mensagem "Obstáculo detetado" será apresentada no quadro de instrumentos, acompanhada de um sinal sonoro.

Nota: se o condutor carregar no pedal de travão e o sistema detetar um risco de colisão, a força de travagem poderá ser amplificada caso não seja suficiente para evitar a colisão.

FUNÇÕES ADICIONAIS DE AJUDA À CONDUÇÃO

– a travagem poderá ser ativada: se o condutor não reagir na sequência do alerta e a colisão se tornar iminente, o

testemunho vermelho  e a mensagem "Travel!" serão apresentados no quadro de instrumentos, acompanhados de um sinal sonoro.

Nota:

- se o condutor utilizar os controlos do veículo (volante, pedais, etc.), o sistema poderá retardar a respetiva reação ou não ser ativado;
- se a travagem de emergência ativa tiver provocado a paragem do veículo, este permanecerá imobilizado durante um curto período de tempo. Para além deste limite de tempo, o condutor deve manter o veículo imobilizado mantendo o pé no pedal de travão;
- depois de o sistema ativar a travagem, será apresentada a mensagem "Segurança Avanç. ativada".



No caso de uma manobra de emergência, pode interromper a travagem em qualquer momento:

- carregando rapidamente no pedal de acelerador;
- ou
- rodando o volante como manobra para evitar uma colisão.



Particularidades dos avisos

Consoante a velocidade, o aviso e a travagem poderão ser ativados simultaneamente.

Deteção de veículos

Deteção de veículos a circular na mesma via de trânsito

O risco de colisão com o veículo que circula à sua frente na mesma via de trânsito é detetado pelo sistema quando:

- o seu veículo circular a uma velocidade compreendida entre aproximadamente 5 km/h e 180 km/h.

Deteção de veículos em sentido contrário no contexto de uma manobra de mudança de direção

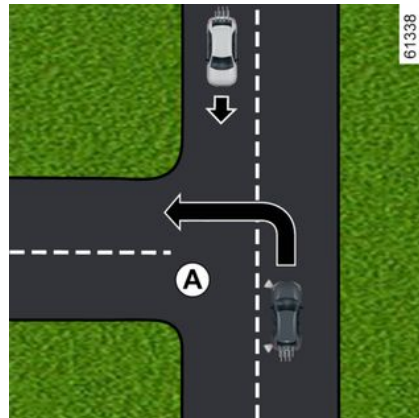

Se pretender mudar de direção (por exemplo, **A**), os veículos em sentido contrário são detetados pelo sistema quando:

- o seu veículo circular a uma velocidade compreendida entre aproximadamente 7 km/h e 30 km/h.
- o pisca-pisca tiver sido ativado.

FUNÇÕES ADICIONAIS DE AJUDA À CONDUÇÃO

Deteção de veículos que transpõem a via de trânsito na perpendicular

Os veículos que transponham a via de trânsito na perpendicular são detetados pelo sistema quando:

– o seu veículo circular a uma velocidade compreendida entre aproximadamente 5 km/h e 85 km/h.

Deteção de veículos parados na via de trânsito

Os veículos imobilizados são detetados pelo sistema quando:

– o seu veículo circular a uma velocidade compreendida entre aproximadamente 5 km/h e 85 km/h.

Deteção de peões e ciclistas

Deteção de peões e ciclistas na mesma via de trânsito

O sistema deteta peões e ciclistas quando:

– o seu veículo circular a uma velocidade compreendida entre aproximadamente 5 km/h e 85 km/h.

Deteção de peões e ciclistas ao mudar de direção

O sistema deteta peões e ciclistas quando:

– o seu veículo circular a uma velocidade compreendida entre aproximadamente 7 km/h e 30 km/h.

Ativação/desativação

 Consoante o veículo, a função é reativada em função do período de tempo após a última paragem do motor:

– quando o veículo é destrancado;

ou

– quando é aberta uma porta;

ou

– quando o motor é novamente ligado.

Ativar/desativar o sistema através do ecrã multimédia 2



Para ativar ou desativar a função, consulte as instruções do sistema multimédia.

Selecione "LIGADO" ou "DESLIGADO".

Ativar/desativar o sistema no computador de bordo 3

(consoante o veículo)

FUNÇÕES ADICIONAIS DE AJUDA À CONDUÇÃO



– Com o veículo imobilizado, prima o interruptor **4** tantas vezes quantas necessárias para aceder ao separador "  ";

ou

– prima o interruptor **4** e prima repetidamente o comando **5** ou **6** para aceder ao separador  ;

– prima o interruptor **7** "OK"

– prima repetidamente o comando **5**

ou **6** para aceder ao menu  e, em seguida, prima o interruptor **7** "OK";

– prima repetidamente o comando **5** ou **6** para aceder ao menu "AJUDAS



CONDUÇÃO" e, em seguida, prima o interruptor **7** "OK";

– prima repetidamente o comando **5** ou **6** para aceder ao menu "Travagem activa" e, em seguida, prima o interruptor **7** "OK";

– Prima novamente o interruptor **7** "OK" para ativar ou desativar a função:

– função ativada;

– função desativada.

Após a desativação do sistema, acender-se-á o testemunho  ou, consoante o veículo, o testemunho  no quadro de instrumentos. Quando o sistema é ativado, o testemunho desaparece.

Definições



Por motivos de segurança, efetue as regulações com o veículo parado.

Configurar as definições através do ecrã multimédia **2**

(consoante o veículo)



Com o veículo imobilizado, para aceder às definições das funções através do ecrã multimédia **2**, consulte as instruções do sistema multimédia:

– "Alerta": regular o nível de sensibilidade do alerta. Para tal, seleccione:

- « Atrasado » ;
- « Standard » ;
- « Precoce » .

Para mais informações, consulte o manual do sistema multimédia.

FUNÇÕES ADICIONAIS DE AJUDA À CONDUÇÃO

Definições do computador de bordo 3



– Com o veículo imobilizado, prima o interruptor 4 tantas vezes quantas necessárias para aceder ao separador "  ";

ou

– prima o interruptor 4 e prima repetidamente o comando 5 ou 6 para aceder ao separador  ;

– prima o interruptor 7 "OK"

– prima repetidamente o comando 5

ou 6 para aceder ao menu  e, em seguida, prima o interruptor 7 "OK";

– prima repetidamente o comando 5 ou 6 para aceder ao menu "AJUDAS CONDUÇÃO" e, em seguida, prima o interruptor 7 "OK";

– prima repetidamente o comando 5 ou 6 para aceder ao menu "Sensibilidade da travagem ativa" e, em seguida, prima o interruptor 7 "OK";

– prima repetidamente o comando 5 ou 6 para selecionar a definição e, em seguida, prima o interruptor 7 "OK".

Temporariamente indisponível

Se o sistema detetar uma avaria temporária, acender-se-á o testemunho



ou, consoante o veículo, acen-

der-se-á o testemunho  no quadro de instrumentos.

As causas possíveis são as seguintes:

– o sistema está temporariamente obstruído (encandeado pelo sol, médios, condições atmosféricas adversas, etc.). O sistema ficará novamente operacional quando as condições de visibilidade melhorarem;

– o sistema é temporariamente perturbado (por exemplo: o para-brisas está obstruído por sujidade, neve, condensação, etc.). Neste caso, estacione o veículo e desligue o motor. Limpe o para-brisas. No arranque seguinte do motor, ao fim de aproximadamente

cinco ou dez minutos de condução, o testemunho e a mensagem desaparecerão. Se assim não for, esta situação poderá dever-se a outra causa: contacte um representante da marca.

Anomalias de funcionamento

Quando o sistema deteta uma anomalia de funcionamento, o testemunho



ou, consoante o veículo, o tes-

temunho  é apresentado no quadro de instrumentos.

Consulte o representante da marca.

FUNÇÕES ADICIONAIS DE AJUDA À CONDUÇÃO

Alertas



Esta função constitui uma ajuda suplementar à condução. Esta função não substitui, de forma alguma, a vigilância e a responsabilidade do condutor, o qual deve assegurar sempre o controlo do veículo.

A ativação desta função poderá ser retardada ou inibida quando o sistema deteta indícios claros de controlo do veículo por parte do condutor (ação no volante, pedais, etc.).

O sistema não pode ser ativado quando:

- o Controlo eletrónico de estabilidade (ESC) tiver sido ativado.

Intervenções/reparações do sistema

- Em caso de embate, o alinhamento da câmara poderá ser modificado e o respetivo funcionamento poderá ser afetado. Desative a função e consulte um representante da marca.
- Qualquer intervenção na zona da câmara (substituições, reparações, modificações no para-brisas, etc.) deve ser realizada por um profissional qualificado.

Apenas um representante da marca está habilitado a intervir no sistema.

Em caso de perturbação do sistema

Determinadas condições podem perturbar ou degradar o funcionamento do sistema, tais como:

- más condições atmosféricas (neve, chuva, granizo, fina camada de gelo, etc.);
- má visibilidade (noite, nevoeiro, etc.);
- mau contraste entre o objeto (veículo, peão, etc.) e a zona envolvente (por exemplo, peão vestido de branco numa zona com neve, etc.);
- encandeamento (sol intenso, luzes de veículos em sentido contrário, etc.);
- para-brisas tapado (por sujidade, gelo, neve, condensação, etc.);
- ...

Nestas condições, o sistema poderá não reagir, poderá avisar o condutor ou poderá travar inadvertidamente.

Limitação do funcionamento do sistema

- Sempre que o veículo é ligado, o sistema realiza uma calibração de acordo com o meio envolvente do veículo e poderá permanecer inativo durante um período de tempo compreendido entre dois e cinco minutos de condução, aproximadamente;

FUNÇÕES ADICIONAIS DE AJUDA À CONDUÇÃO

- a câmara deverá permanecer limpa e isenta de modificações para garantir o devido funcionamento do sistema;
- o sistema poderá não reagir a veículos de pequenas dimensões de forma tão eficaz como relativamente a outros veículos;
- o sistema poderá não funcionar corretamente quando o piso da estrada é escorregadio (chuva, neve, fina camada de gelo, etc.); ;
- para garantir o correto funcionamento, o sistema necessita distinguir a totalidade do obstáculo. Como tal, o sistema não é capaz de detetar:
 - peões/ciclistas na escuridão ou em condições de iluminação deficientes;
 - peões/ciclistas parcialmente visíveis;
 - peões com menos de 80 cm de altura, aproximadamente;
 - peões que transportem objetos de grandes dimensões;
 - ...

Nestas condições, o sistema poderá não reagir, poderá avisar o condutor ou poderá travar inadvertidamente.

Desativação da função

Será necessário desativar a função se:

- se a zona da câmara tiver sido danificada (por exemplo, no interior ou no exterior do para-brisas);
- o veículo irá ser rebocado (desempanagem);
- o para-brisas estiver fissurado ou deformado (não realize reparações do para-brisas nesta zona; solicite a respetiva substituição junto de um representante da marca);
- não circular numa estrada pavimentada.

Em caso de comportamento anormal do sistema, desative-o e contacte um representante da marca.

Interrupção da função

Pode interromper a função de travagem ativa em qualquer altura através de uma pressão rápida no pedal do acelerador ou manobrando o volante para evitar uma colisão.

FUNÇÕES ADICIONAIS DE AJUDA À CONDUÇÃO

Aviso de vigilância do condutor

O aviso de atenção do condutor é uma função que analisa o comportamento do condutor (estilo de condução, direção do veículo, etc.) e o alerta, caso exista o risco de adormecer.

Esta função toma em consideração indicadores como, por exemplo:

- movimentos do volante;
- ações do condutor noutros sistemas (pisca-piscas, pedal do travão, etc.)



Esta função constitui uma ajuda suplementar à condução em caso de risco de fadiga. A função não funciona no veículo. A função não pode substituir, em quaisquer circunstâncias, a responsabilidade do condutor em andamento. O condutor deve adaptar sempre a sua condução à sua capacidade de atenção, independentemente das indicações do sistema.

Funcionamento



A função está pronta para alertar o condutor se:

- tiverem decorrido alguns minutos desde a última paragem do veículo;
- a velocidade do veículo for superior a aproximadamente 70 km/h.

Se existir um risco de fadiga ou de falta de atenção, a mensagem "Alert.vigilância Fazer uma pausa" será apresentada no quadro de instrumentos **1**, acompanhada de um sinal sonoro.

Prima o interruptor **5 "OK"** para eliminar o aviso. É aconselhável parar assim que possível para realizar uma pausa.

Após a eliminação da mensagem, o sistema continua a monitorização da atenção e emitirá um novo aviso, se necessário.



O aviso de vigilância do condutor monitoriza constantemente a atenção do condutor e pode emitir vários avisos por trajeto. O sistema é reiniciado sempre que o motor é ligado.

Ativação/desativação de alertas



Por motivos de segurança, efetue as regulações com o veículo parado.

FUNÇÕES ADICIONAIS DE AJUDA À CONDUÇÃO

- i** Consoante o veículo e o período de tempo após a última paragem do motor, os alertas são reativados:
- quando o veículo é destrancado;
 - ou
 - quando é aberta uma porta;
 - ou
 - quando o motor é novamente ligado.

- i** Quando os alertas são desativados, o sistema continua a avaliar o estado de fadiga do condutor.

Ativar, desativar alertas através do botão **6** "My Safety"



- **Para desativar os alertas**, prima o botão **6** duas vezes;
- **Para reativar os alertas**, prima o botão **6** uma vez.

Ativar e desativar os alertas através do ecrã multimédia **7**



Para ativar ou desativar os alertas, consulte as instruções do sistema multimédia.

Selecione "**ON**" ou "**OFF**".

Ativar/desativar os alertas no computador de bordo **1**

(consoante o veículo)

FUNÇÕES ADICIONAIS DE AJUDA À CONDUÇÃO



– Com o veículo imobilizado, prima o interruptor **2** tantas vezes quantas necessárias para aceder ao separa-

dor "  ";

ou

– prima o interruptor **2** e prima repetidamente o comando **3** ou **4** para ace-

der ao separador  ;

– prima o interruptor **5** "OK"

– prima repetidamente o comando **3**

ou **4** para aceder ao menu  e, em seguida, prima o interruptor **5** "OK";

– prima repetidamente o comando **3** ou **4** para aceder ao menu "AJUDAS

CONDUÇÃO" e, em seguida, prima o interruptor **5** "OK";

– prima repetidamente o comando **3** ou **4** para aceder ao menu "Aviso de atenção" e, em seguida, prima o interruptor **5** "OK";

– prima novamente o interruptor **5** "OK" para ativar ou desativar os alertas:

- avisos ativados;
- avisos desativados.

Limitações de funcionamento do sistema

Determinadas condições podem perturbar ou danificar o funcionamento do sistema, tais como:

- determinados estilos de condução (condução incorreta, etc.);
- conduzir em estradas em mau estado;
- forte vento lateral;
- O relógio está configurado incorretamente (consoante o veículo);
- estradas sinuosas;
- tração de reboque.

Anomalias de funcionamento

Se o sistema detetar uma avaria, a mensagem "Verificar Contr. vigil." e o

testemunho  serão apresentados no quadro de instrumentos.

Solicite a verificação do sistema por parte de um representante da marca.

Aviso de atenção do condutor

Apresentação



Esta função constitui uma ajuda suplementar à condução em caso de risco de distração. A função não funciona no veículo. A função não pode substituir, em quaisquer circunstâncias, a responsabilidade do condutor em andamento.

O condutor deve adaptar sempre a sua condução à sua capacidade de atenção, independentemente das indicações do sistema.

FUNÇÕES ADICIONAIS DE AJUDA À CONDUÇÃO



O sistema analisa o comportamento do rosto do condutor através da câmara interior **1** e emitirá um aviso se for detetada qualquer distração.

Uma distração tem lugar quando um condutor não olha para a estrada durante aproximadamente três segundos ou repete este movimento diversas vezes seguidas.

Nota: o sistema não grava quaisquer imagens e funciona em tempo real.

Localização da câmara **1**

Certifique-se que a câmara não está obstruída (por sujidade, embaciamento, etc.) nem tapada.

Funcionamento

 O sistema monitoriza continuamente a atenção do condutor e pode emitir diversos avisos durante um trajeto.

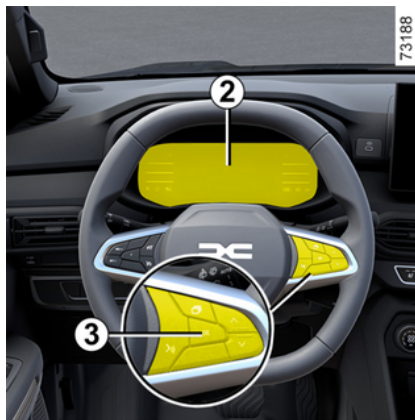

A função estará pronta para avisar o condutor quando a velocidade for superior a aproximadamente 20 km/h.

Em caso de distração, a mensagem "Concentre-se na condução" é apresentada no quadro de instrumentos **2**, acompanhada de um sinal sonoro.

Prima o interruptor **3** "OK" para apagar o testemunho apresentado no qua-

dro de instrumentos. Após a eliminação da mensagem, o sistema continua a monitorizar uma eventual distração e emitirá um novo aviso, se necessário.

Ativação/desativação



Por motivos de segurança, efetue as regulações com o veículo parado.



Consoante o veículo e o período de tempo após a última paragem do motor, os alertas são reativados:

- quando o veículo é destrancado;
- ou
- quando é aberta uma porta;
- ou
- quando o motor é ligado.



Consoante o veículo, poderá não ser possível desativar os alertas.

FUNÇÕES ADICIONAIS DE AJUDA À CONDUÇÃO

Consoante o veículo, os alertas podem ser ativados ou desativados através de:

- o botão "My Safety";
- o ecrã multimédia;
- o computador de bordo.

Ativar e desativar alertas utilizando o botão "My Safety" 4

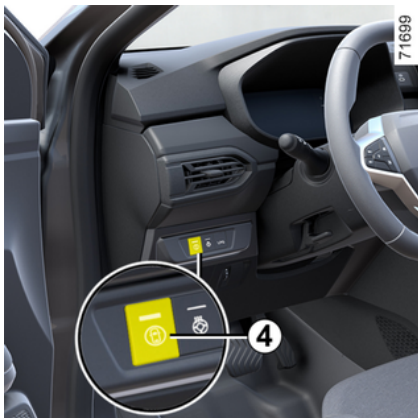

Os alertas podem ser desativados ou ativados através do modo "Perso" na função "My Safety" → 191.

Se os alertas tiverem sido anteriormente desativados através do modo "Perso":

- **para desativar os alertas**, prima o botão 4 duas vezes. O testemunho no botão 4 apaga-se;

- **para reativar alertas**, prima o botão 4 uma vez. O testemunho no botão 4 acende-se.

Ativar e desativar os alertas através do ecrã multimédia 5



Para ativar ou desativar os alertas, consulte as instruções do sistema multimédia.

Selecione "ON" ou "OFF".

Ativar e desativar os alertas no computador de bordo 2

(consoante o veículo)



- **Com o veículo imobilizado**, prima o interruptor 6 as vezes necessárias

para aceder ao separador , consoante o veículo, ao separador



ou

- prima o interruptor 6 e prima repetidamente o comando 7 ou 8 para aceder ao separador ;



– consoante o veículo, prima o interruptor "3 OK";

- prima repetidamente o comando 7

ou 8 para aceder ao menu , e, em seguida, prima o interruptor 3 "OK";

FUNÇÕES ADICIONAIS DE AJUDA À CONDUÇÃO

- prima repetidamente o comando **7** ou **8** para aceder ao menu "AJUDAS CONDUÇÃO" e, em seguida, prima o interruptor **3** "OK";
- prima repetidamente o comando **7** ou **8** para aceder ao menu "Alerta distração" e, em seguida, prima o interruptor **3** "OK";
- prima novamente o interruptor **3** "OK" para ativar ou desativar os avisos:

-  alertas ativados;
- alertas  desativados.

Limitações de funcionamento do sistema

Determinadas condições podem perturbar ou danificar o funcionamento do sistema, tais como:

- ao usar determinados tipos de óculos;
- se a câmara estiver obstruída, ainda que parcialmente;
- se parte do rosto do condutor estiver oculta (pelo cabelo, por um boné, por uma máscara cirúrgica, por um lenço, etc.);
- uma posição de condução inadequada (como, por exemplo, sentar-se numa posição demasiado baixa, demasiado recostada, etc.) que possa

impedir a câmara de analisar corretamente o rosto.

Nestas condições, o sistema poderá não acionar um alerta ou poderá acionar alertas falsos ou inoportunos.

Anomalias de funcionamento

Se o sistema detetar uma anomalia de funcionamento, a mensagem "Verificar Contr. vigil." ou, consoante o veículo, a mensagem "Monit. atenção indispr. Rosto não detetado" serão apresentados, acompanhados do testemunho



e da mensagem, no quadro de instrumentos.

Verifique se a câmara está limpa e/ou remova os eventuais acessórios que cubram o rosto. Certifique-se de que se senta corretamente. Dirija-se a um representante da marca, se o problema subsistir.

Aviso de fadiga do condutor

Apresentação



Esta função constitui uma ajuda suplementar à condução em caso de risco de fadiga. A função não funciona no veículo. A função não pode substituir, em quaisquer circunstâncias, a responsabilidade do condutor em andamento. O condutor deve adaptar sempre a sua condução à sua capacidade de atenção, independentemente das indicações do sistema.

FUNÇÕES ADICIONAIS DE AJUDA À CONDUÇÃO



O sistema analisa o comportamento do rosto do condutor através da câmara interior **1** e emitirá um aviso se existir um risco de adormecimento do condutor.

Nota: o sistema não grava quaisquer imagens e funciona em tempo real.

Localização da câmara **1**

Certifique-se que a câmara não está obstruída (por sujidade, embaciamento, etc.) nem tapada.

Funcionamento

i O sistema monitoriza continuamente a atenção do condutor e pode emitir diversos avisos durante um trajeto.

i Sempre que o motor é ligado ou ao mudar de condutor, as definições do sistema são reinicializadas ao fim de alguns minutos.



A função está pronta para alertar o condutor se:

- tiverem decorrido alguns minutos desde a última paragem do veículo;
- a velocidade do veículo é superior a aproximadamente 20 km/h.

Se existir um risco de fadiga, a mensagem "Fazer uma pausa" será apresentada no quadro de instrumentos **2** acompanhada de um sinal sonoro.

Se o condutor adormecer, a mensagem "Alerta de fadiga fazer uma pausa" será apresentada no quadro de instrumentos **2** acompanhada de um sinal sonoro.

É aconselhável parar assim que possível e realizar uma pausa.

Prima o interruptor **3 "OK"** para apagar o testemunho apresentado no quadro de instrumentos. Após a eliminação da mensagem, o sistema continua a monitorizar a fadiga e emitirá um novo aviso, se necessário

Ativação/desativação



Por motivos de segurança, efetue as regulações com o veículo parado.

FUNÇÕES ADICIONAIS DE AJUDA À CONDUÇÃO

3

i Consoante o veículo e o período de tempo após a última paragem do motor, os alertas são reativados:

- quando o veículo é destrancado;
- ou
- quando é aberta uma porta;
- ou
- quando o motor é ligado.

i Consoante o veículo, poderá não ser possível desativar os alertas.

Consoante o veículo, os avisos podem ser ativados ou desativados através de:

- o botão "My Safety";
- o ecrã multimédia;
- o computador de bordo.

Ativar, desativar alertas através do botão 4 "My Safety"



Os avisos podem ser desativados ou ativados através do modo "Perso" na função "My Safety" ➔ 191.

Se os alertas tiverem sido anteriormente desativados através do modo "Perso":

- **para desativar** os alertas, prima o botão **4** duas vezes seguidas. O testemunho no botão **4** apaga-se;
- **para reativar** os alertas, prima o botão **4** uma vez. O testemunho no botão **4** acende-se.

Ativar e desativar os alertas através do ecrã multimédia 5



Para ativar ou desativar os alertas, consulte as instruções do sistema multimédia.

Selecione ON ou OFF.

Ativar e desativar os alertas no computador de bordo 2

(consoante o veículo)

FUNÇÕES ADICIONAIS DE AJUDA À CONDUÇÃO

Reconhecimento dos sinais de trânsito



O sistema apresenta os limites de velocidade no quadro de instrumentos de acordo com os sinais de trânsito detetados na berma da estrada.

Utiliza principalmente as informações provenientes da câmara **1** fixada no para-brisas por trás do retrovisor.

Consoante o país, o sistema utiliza igualmente informações de uma subscrição de mapas para interpretar determinados sinais (entrada em localidades, etc.).

O sinal apresentado no quadro de instrumentos muda quando um sinal de trânsito é detetado pelo sistema.

Assim que o limitador de velocidade ou o regulador de velocidade for ativado, poderá adaptar o valor de referência do limite de velocidade ao limite de velocidade apresentado no quadro de instrumentos pelo sistema ("Limitador de velocidade" → 231 e "Regulador de velocidade" → 235).

Se o limite de velocidade detetado for excedido, o sinal de trânsito apresentado no quadro de instrumentos será modificado de modo a informar o condutor.

Localização da câmara 1

Certifique-se de que o para-brisas não está obstruído (por sujidade, lama, neve, condensação, etc.).

Particularidades

Para veículos com uma subscrição de mapas:

– se o veículo circular num país onde as unidades de velocidade sejam diferentes das do veículo, o sistema apresentará o painel de limite de velocidade na unidade do país e a conversão da velocidade limitada na unidade do quadro de instrumentos do veículo.

– nos países que reduzem o limite de velocidade com tempo de chuva em determinados tipos de estrada, o sistema poderá alterar o limite de velocidade

de detetado alguns segundos depois da ativação do limpa-vidros dianteiro.

Para veículos sem subscrição de mapas: ao conduzir num país cujas unidades de velocidade sejam diferentes das do seu veículo, é possível selecionar manualmente a unidade de velocidade apresentada no quadro de instrumentos (por exemplo, alterar a unidade de milhas para quilómetros), de modo a visualizar informações corretas "Visores e indicadores" → 106.

Nota:

O sistema não considera os limites excecionais como, por exemplo, os dias de nível de poluição elevado.

FUNÇÕES ADICIONAIS DE AJUDA À CONDUÇÃO

Funcionamento

Testemunhos luminosos



A função apresenta os seguintes testemunhos:

2. Sinais de limite de velocidade e sinais de limite de velocidade adicionais (velocidade na saída com seta, velocidade com uma caravana, limite de velocidade com duração de aplicabilidade, etc.)

Se o limite de velocidade detetado for excedido, um círculo piscará à volta do sinal rodoviário (testemunho **2**), acompanhado, consoante o veículo, de um sinal sonoro emitido durante alguns segundos para avisar o condutor. Este permanecerá aceso no quadro de ins-

trumentos enquanto o veículo exceder o limite de velocidade detetado.



Subscrição de mapas

A deteção dos sinais rodoviários está associado a uma subscrição de mapas.

Para gerir a subscrição, consulte as instruções do sistema multimédia.

Se não existir uma subscrição, o sistema limitar-se-á a tomar em consideração os sinais de limite de velocidade quando forem detetados pela câmara.

O sistema deixará de tomar em consideração informações relacionadas com os mapas. A disponibilidade do limite de velocidade poderá ser afetada.

Ativação/desativação



Por motivos de segurança, efetue as regulações com o veículo parado.



Consoante o veículo e o período de tempo após a última paragem do motor, o alerta sonoro é reativado:

– quando o veículo é destrancado;

ou

– quando é aberta uma porta;

ou

– quando o motor é novamente ligado.

FUNÇÕES ADICIONAIS DE AJUDA À CONDUÇÃO

Ativar/desativar o alerta sonoro de excesso de velocidade utilizando o botão 3 "My Safety"



- Para desativar o alerta sonoro, prima o botão 3 duas vezes seguidas. O testemunho no botão 3 apaga-se;
- Para reativar o alerta sonoro, prima o botão 3 uma vez. O testemunho no botão 3 acende-se.

Ativar/desativar o alerta sonoro de excesso de velocidade através do ecrã multimédia 4



Para ativar ou desativar o alerta sonoro, consulte as instruções do sistema multimédia.

Selecione "ON" ou "OFF".

Ativar/desativar o alerta sonoro de excesso de velocidade através do computador de bordo 5

(consoante o veículo)



– Com o veículo parado, prima o interruptor 6 as vezes necessárias para

aceder ao separador ;

ou

– prima o interruptor 6 e prima repetidamente o comando 7 ou 8 para ace-

der ao separador ;

– prima o interruptor 9 "OK"

– prima repetidamente o comando 7



ou 8 para aceder ao menu  e, em seguida, prima o interruptor 9 "OK";

– prima repetidamente o comando 7 ou 8 para aceder ao menu "AJUDAS CONDUÇÃO" e, em seguida, prima o interruptor 9 "OK";

FUNÇÕES ADICIONAIS DE AJUDA À CONDUÇÃO

– prima repetidamente o comando **7** ou **8** para aceder ao menu "Alerta de veloc." e, em seguida, prima o interruptor **9 "OK"**;

– prima novamente o interruptor **9 "OK"** para ativar ou desativar o alerta sonoro:

-  alerta ativado;
-  alerta desativado.

Variação da velocidade limitada ou da velocidade de regulação



Para adaptar a referência do limitador ou do regulador de velocidade ao limite de velocidade detetado, prima o interruptor **10 (RES/+)** ou **11 (SET/-)**.

Indisponibilidade temporária

Se o sistema estiver indisponível por motivos relacionados com os dados da

câmara ou do mapa, o símbolo  ou, consoante o veículo, o símbolo

 será apresentado no quadro de instrumentos. Dirija-se a um representante da marca, se o problema subsistir.



O sistema pode não detetar o limite de velocidade se:

- o para-brisas não estiver limpo;
- a câmara estiver encandeada devido ao sol;
- a visibilidade for insuficiente (nevoeiro, etc.);
- os painéis estiverem ilegíveis (neve...) ou tapados (por outro veículo ou por árvores);
- as informações dos mapas não estão atualizadas.

Nota: quando a câmara dianteira está obstruída, a mensagem "Câmara dianteira sem visibilidade" é apresentada no quadro de instrumentos. Limpe a zona do para-brisas à frente da câmara.

Anomalias de funcionamento

Quando o sistema deteta uma anomalia de funcionamento, o testemunho

 ou, consoante o veículo,  é apresentado no quadro de instrumentos.

Em alguns casos, são acompanhados pela seguinte mensagem:

- « Ajudas condução indisponíveis » ;
 - ou
 - « Verificar câmara dianteira » ;
 - ou
 - « Verificar ajudas à condução ».
- Consulte o representante da marca.

FUNÇÕES ADICIONAIS DE AJUDA À CONDUÇÃO



Esta função constitui uma ajuda suplementar à condução. Esta função não substitui, de forma

alguma, a vigilância e a responsabilidade do condutor, o qual deve assegurar sempre o controlo do veículo.

O condutor deve adaptar sempre a velocidade ao código de estrada e às condições de circulação, independentemente das indicações do sistema.

O sistema poderá não detetar todos os sinais de limite de velocidade ou poderá interpretá-los incorretamente.

O condutor não deve ignorar os sinais de trânsito não detetados pelo sistema e deverá dar prioridade ao respeito pelos sinais de trânsito reais e pelo código da estrada.

Em caso de má visibilidade (nevoeiro, neve, gelo...), o sistema poderá não indicar ao condutor o limite adequado.

LIMITADOR DE VELOCIDADE



O limitador de velocidade é uma função que lhe permite decidir a que **velocidade máxima**, designada por velocidade limitada, pretende circular.



É possível associar o limitador de velocidade à função "Detecção de sinais rodoviários" → 226.



A função "limitador de velocidade" não atua, em nenhuma circunstância, no sistema de travagem.

Comandos

1. Interruptor para ligar/desligar o limitador de velocidade.
2. Interruptor para ligar/desligar o regulador de velocidade.
3. Interruptor para ativar e diminuir o limite de velocidade (**SET/-**).
4. Interruptor para ativar e aumentar o limite de velocidade ou para recuperar o limite de velocidade memorizado (**RES/+**).
5. Colocar a função em suspensão, com memorização da velocidade limitada (**0**).

Conduzir

Se um limite de velocidade tiver sido definido, mas não atingido, a condução será semelhante à de um veículo sem a função de limitador de velocidade.

Logo que o veículo atinja a velocidade selecionada, qualquer ação no pedal

de aceleração não terá qualquer efeito. Só poderá ultrapassar esse valor em caso de emergência (consulte "Exceder o limite de velocidade").

Funcionamento



LIMITADOR DE VELOCIDADE

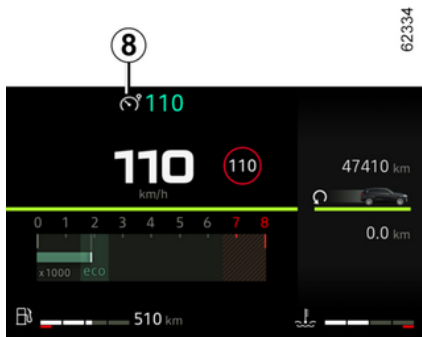

Prima o interruptor **1**. Os testemunhos **6** ou **8** acendem-se a cinzento ou,

consoante o veículo, o testemunho **7** acende-se a laranja.

A mensagem "**Regulador de velocidade LIGADO**" ou, consoante o veícu-

lo, o testemunho **LIMIT** é apresentado no quadro de instrumentos, acompanhada de traços, para indicar que a função regulador está em funcionamento e a aguardar pela memorização de um limite de velocidade.

Para memorizar a velocidade atual, prima o interruptor **4 (RES/+)** ou o interruptor **3 (SET/-)**: o limite de velocidade substitui os traços e, consoante o veículo, o testemunho **6** é apresentado a branco.

A velocidade mínima que pode ser memorizada é de 30 km/h.

Variação da velocidade limitada



A velocidade limitada pode ser alterada premindo repetidamente ou efetuando uma pressão longa:

- o interruptor **4 (RES/+)** para aumentar a velocidade;
- o interruptor **3 (SET/-)** para diminuir a velocidade.

Ultrapassagem da velocidade limitada

É possível exceder a velocidade limitada em qualquer momento. Para tal, carregue no pedal do acelerador **firmemente para baixo** para além do ponto de resistência.

LIMITADOR DE VELOCIDADE

Durante o tempo de ultrapassagem da velocidade limitada, esta pisca no quadro de instrumentos. Em seguida, largue o pedal do acelerador: a função do limitador de velocidade será recuperada assim que o veículo atingir uma velocidade inferior à velocidade memorizada.



Se o limitador de velocidade não estiver disponível (após várias tentativas de ativação), contacte um representante da marca.

Impossibilidade de respeitar a velocidade limitada

Ao descer um declive acentuado, o sistema poderá não conseguir manter o limite de velocidade: o limite de velocidade pisca a vermelho no quadro de instrumentos e um sinal sonoro avisa o condutor em intervalos regulares.

Interrupção da função

A função do limitador de velocidade será suspensa quando premir o interruptor 5 ((O)). O limite de velocidade é memorizado e apresentado a cinzento no quadro de instrumentos.

Chamada da velocidade limitada

Se uma velocidade tiver sido memorizada, poderá ser recuperada premindo o interruptor 4.



Se o limitador de velocidade estiver no modo de espera, premir o interruptor 3 reativará a função sem que a velocidade memorizada seja tomada em consideração: será considerada a velocidade a que o veículo circular nesse momento.

Paragem da função



LIMITADOR DE VELOCIDADE

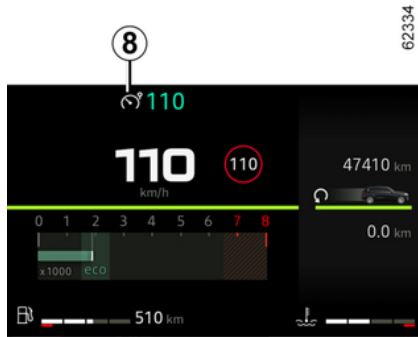

A função do limitador de velocidade será interrompida:

- ao premir novamente o interruptor **1**. Neste caso, a velocidade deixa de estar memorizada;
- ao premir novamente o interruptor **2**. Neste caso, o regulador de velocidade é selecionado e não existe qualquer velocidade memorizada.

O testemunho laranja **7** ou, consoante o veículo, os testemunhos **6** ou **8** desaparecem do quadro de instrumentos para confirmar que a função está desativada.

REGULADOR DE VELOCIDADE



A função do regulador de velocidade ajuda-o a manter a velocidade de circulação, definida por si, denominada **velocidade de referência**.

Esta velocidade de regulação pode ser definida a qualquer velocidade superior a 30 km/h.

i É possível associar a função do regulador de velocidade à função "Reconhecimento dos sinais de trânsito"
→ 226.



A função regulador de velocidade não atua, em nenhuma circunstância, no sistema de travagem.

Comandos

1. Interruptor para ligar/desligar o regulador de velocidade.
2. Interruptor para ativar e diminuir a velocidade de regulação (**SET/-**).
3. Interruptor para ativar e aumentar a velocidade de regulação ou para recuperar a velocidade de regulação memorizada (**RES/+**).
4. Colocar a função no modo de suspensão (com memorização da velocidade de regulação) (**0**).
5. Interruptor para ligar/desligar o limitador de velocidade.



Esta função constitui uma ajuda suplementar à condução.

Em caso algum o sistema poderá substituir o respeito pelas limitações de velocidade ou a vigilância do condutor.

O condutor deve manter sempre o controlo do veículo.

O "Regulador de velocidade" não deve ser utilizado quando as condições de circulação o não permitirem (trânsito intenso, estrada com gelo, gravilha, etc.) e as condições meteorológicas forem adversas (nevoeiro, chuva, vento lateral, etc.).

Risco de acidente.

REGULADOR DE VELOCIDADE

Funcionamento

3

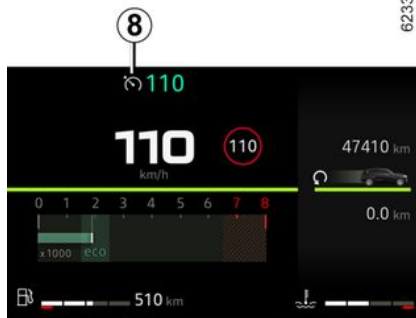

Prima o interruptor **1**.

Os testemunhos **6** ou **8** acendem-se a cinzento ou, consoante o veículo, o testemunho **7** acende-se a verde.

A mensagem "Regulador de velocidade ON" ou, consoante o veículo, o tes-

temunho **CRUISE** é apresentado no quadro de instrumentos, acompanhado de traços, para indicar que a função do regulador de velocidade está ativa e a aguardar pela memorização de uma velocidade de regulação.

Regulação da velocidade

A uma velocidade constante superior a aproximadamente 30 km/h, prima o interruptor **2 (SET/-)** ou o interruptor **3**

(RES/+): a função será ativada e será tomada em consideração a velocidade atual.

A velocidade de regulação substitui os traços. A velocidade de regulação é confirmada pela apresentação a branco da velocidade memorizada e do testemunho **6** ou, consoante o veícu-

lo, do testemunho **CRUISE** e do testemunho **8** a verde para além do testemunho **7**.

Consoante o veículo, se tentar ativar a função a uma velocidade inferior a 30 km/h, a mensagem "Veloc. inválida" será apresentada e a função permanecerá inativa.

Conduzir

Assim que for registada uma velocidade de referência e a função do regulador de velocidade estiver ativa, o condutor poderá retirar o pé do pedal do acelerador.



Tenha em atenção que é necessário manter os pés perto dos pedais, de modo a estar pronto a intervir em caso de emergência.

REGULADOR DE VELOCIDADE

Varição da velocidade de regulação



A velocidade de regulação pode ser alterada várias vezes premindo o:

- interruptor **2 (SET/-)** para diminuir a velocidade;
- interruptor **3 (RES/+)** para aumentar a velocidade.

Nota: efetue uma pressão longa num dos interruptores para modificar a velocidade em intervalos sucessivos.

Ultrapassagem da velocidade de regulação

A velocidade de regulação pode ser ultrapassada em qualquer altura; para isso, prima o pedal do acelerador. Du-

rante o tempo de ultrapassagem da velocidade, o valor da velocidade regulada pisca no quadro de instrumentos.

Em seguida, retire o pé do pedal do acelerador; alguns segundos depois, o veículo volta automaticamente à velocidade de regulação inicial.

Impossibilidade de respeitar a velocidade regulada

Ao descer um declive acentuado, o sistema não conseguirá manter a velocidade de regulação: a velocidade memorizada piscará no quadro de instrumentos.



Se o regulador de velocidade deixar de estar disponível (após várias tentativas de ativação), contacte um representante da marca.



Regulador de velocidade com manutenção da velocidade de regulação durante uma mudança de relação de caixa:

Esta função mantém a velocidade do regulador antes e depois de uma mudança de relação de caixa, sem necessidade de qualquer ação por parte do condutor.

Interrupção da função

A função é suspensa se premir:

- prima o interruptor **4 (O)**;
- carregue no pedal de travão;
- carregue no pedal da embraiagem durante um período prolongado ou se o veículo estiver em ponto-morto durante um período prolongado no caso de veículos equipados com caixa de velocidades de comando manual;
- coloque a transmissão na posição de ponto-morto em veículos equipados com uma caixa de velocidades automática.

A velocidade de regulação é memorizada e apresentada a cinzento no quadro de instrumentos.

REGULADOR DE VELOCIDADE



Consoante o veículo, o testemunho **8** desaparece para confirmar a entrada no modo de suspensão.

Chamada da velocidade de regulação

Antes de chamar uma velocidade memorizada, assegure-se de que as condições de circulação o permitem (estado do trânsito e do piso, condições meteorológicas, etc.). Prima o interruptor **3 (RES/+)** se a velocidade do veículo for superior a 30 km/h.

Quando a velocidade é recuperada, a ativação do regulador de velocidade é confirmada através da apresentação da velocidade de regulação a branco e, consoante o veículo, do testemunho **8**.

Nota: se a velocidade anteriormente memorizada for muito superior à velocidade atual do veículo, o sistema provocará uma forte aceleração até atingir a velocidade definida.

Se a função do regulador de velocidade estiver no modo de espera, prima o interruptor **2 (SET/-)** para reativar a função do regulador de velocidade sem tomar em consideração a velocidade memorizada: será considerada a velocidade a que o veículo circula.

Paragem da função



A função do regulador de velocidade será interrompida:

- ao premir novamente o interruptor **1**. Neste caso, a velocidade deixa de estar memorizada;
- ao premir novamente o interruptor **5**. Neste caso, o limitador de velocidade é selecionado e não existe qualquer velocidade memorizada.

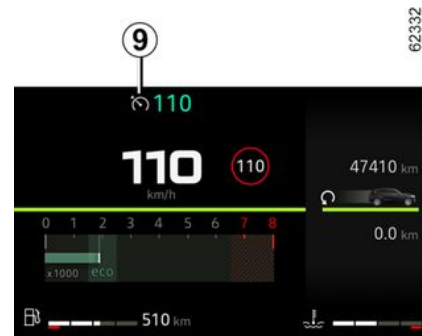

O testemunho **7** ou, consoante o veículo, o testemunho **6** ou **9** desaparece do quadro de instrumentos para confirmar que a função está desativada.

REGULADOR DE VELOCIDADE



Colocar a função do regulador de velocidade no modo de espera ou desligá-la não provoca a diminuição rápida da velocidade; para tal, é necessário carregar no pedal de travão.

AJUDA AO ESTACIONAMENTO

Câmara de marcha-atrás

Funcionamento



Quando a marcha-atrás é engrenada, a câmara **1** situada na traseira do veículo transmite uma vista da zona por trás do veículo no visor multimédia **2**, acompanhada de uma a três guias **3** **4** ou **5** (fixa, móvel e atrelado).

Este sistema utiliza diversas guias para o respetivo funcionamento (guias móveis para a trajetória, guias fixas para a distância). Quando a zona vermelha for atingida, baseie-se na representação do para-choques para parar com precisão.



Guias fixas **3**

A zona fixa inclui as marcas de cores **A**, **B** e **C** que indicam a distância atrás do veículo:

- **A** (vermelha) a cerca de 30 centímetros do veículo;
- **B** (amarela) a aproximadamente 70 centímetros do veículo;
- **C** (verde) a cerca de 150 centímetros do veículo.

Esta zona mantém-se fixa e indica a trajetória do veículo, em função do alinhamento das rodas.

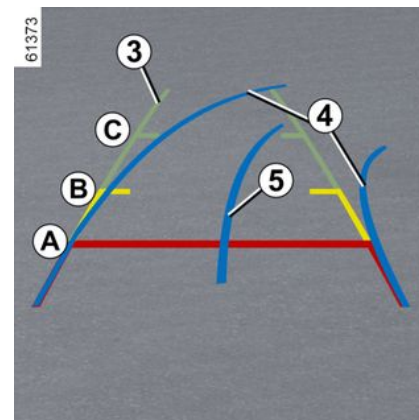

Guia móvel **4**

São apresentadas a azul no ecrã multimédia **2**. Indica a trajetória do veículo em função da posição do volante.

Guias do atrelado **5**

São apresentadas a azul no ecrã multimédia **2**. Isto indica a trajetória do atrelado em função da posição do volante. Permite ao condutor posicionar o gancho de reboque o mais perto possível da cabeça de engate do atrelado.

« Vista do reboque »

Se um reboque estiver ligado, enquanto estiver numa marcha à frente, prima o menu "Câmara" no universo "Veículo" no ecrã multimédia **2** para permitir que a câmara **1** transmita uma vista

AJUDA AO ESTACIONAMENTO

do ambiente traseiro durante aproximadamente 30 segundos.

Particularidade

Certifique-se de que a câmara não está tapada (por sujidade, lama, neve, condensação, etc.).

Definições



Com o veículo parado e o motor a trabalhar, no ecrã multimédia **2**, é possível adicionar ou remover as guias e configurar as definições da imagem da câmara (luminosidade, contraste, etc.). Para mais informações, consulte o manual do sistema multimédia.

Função "Zoom auto"

Se for detetado um obstáculo por trás do veículo, a função "Zoom auto" mudará a visualização atual para uma vista superior traseira.

Para ativar ou desativar a função "Zoom auto", consulte o manual do utilizador multimédia.



O ecrã apresenta uma imagem invertida semelhante à de um espelho.

As zonas são uma representação projetada numa superfície plana.

Esta informação deve ser ignorada quando se sobrepõe a um objeto vertical ou assente no solo.

Os objetos que se afixam no bordo do ecrã podem surgir deformados.

Em caso de excessiva luminosidade (neve, veículo ao sol, etc.), a imagem captada pela câmara pode ser perturbada.

Se a bagageira estiver aberta ou mal fechada, a mensagem "Porta-bagagens aberto" será apresentada no ecrã multimédia.

Desativação do sistema

O sistema poderá ser desativado:

- quando a velocidade do veículo for superior a aproximadamente 10 km/h;
- pouco depois de desengrenar a marcha-atrás.

Anomalias de funcionamento

Quando a marcha-atrás é engrenada, se o sistema detetar uma anomalia, será apresentado temporariamente um ecrã negro no ecrã multimédia **2**.

Esta situação poderá ser causada por uma avaria na câmara ou no ecrã (nitidez, imagem fixa, atraso na comunicação, etc.).

Se a apresentação temporária do ecrã negro persistir, consulte um representante da marca.

AJUDA AO ESTACIONAMENTO



Esta função é uma ajuda complementar. Por isso, em caso algum o sistema poderá substituir a vigilância e a responsabilidade do condutor.

O condutor deve estar sempre preparado para imprevistos que possam surgir durante a condução: certifique-se sempre de que não existem obstáculos móveis pequenos e estreitos (como, por exemplo, uma criança, um animal, um carrinho de criança, uma bicicleta, uma pedra, um poste, etc.) no ângulo morto durante a manobra.

Diferença entre a distância estimada e a distância real

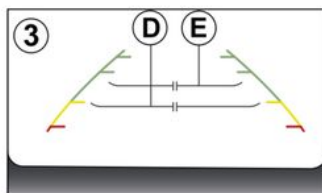
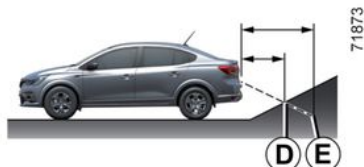

Conduzir em marcha-atrás em direção a uma subida acentuada

As distâncias apresentadas nas guias fixas **3** são menores do que as distâncias reais.

Os objetos apresentados no ecrã estão na verdade mais distantes no declive.

Por exemplo, se o ecrã apresentar um objeto a **D**, a distância real do objeto será de **E**.

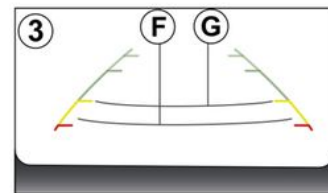

Conduzir em marcha-atrás em direção a uma descida acentuada

As distâncias apresentadas nas guias fixas **3** são maiores do que as distâncias reais.

Como tal, os objetos apresentados no ecrã estão na verdade mais próximos no declive.

Por exemplo, se o ecrã apresentar um objeto a **G**, a distância real do objeto será de **F**.

AJUDA AO ESTACIONAMENTO

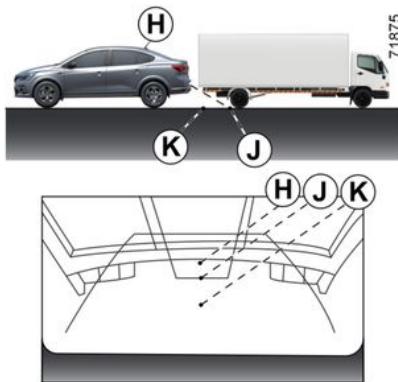

Conduzir em marcha-atrás em direção a um objeto saliente

A posição **H** parece mais distante do que a posição **J** no ecrã. Contudo, a posição **H** encontra-se a uma distância idêntica à da posição **K**.

A trajetória indicada pelas guias fixas e móveis não toma em consideração a altura do objeto. Como tal, existe o risco de o veículo colidir com o objeto ao recuar em direção à posição **K**.

Câmara multivistas

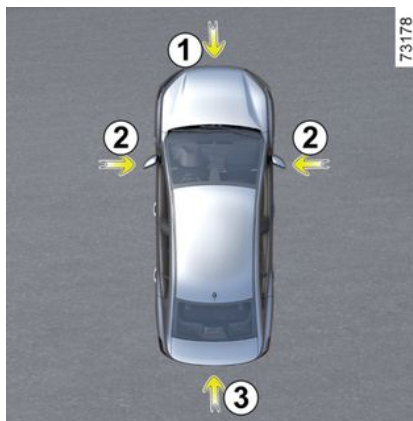

Se estiverem montadas no veículo, as quatro câmaras **1**, **2** e **3** situadas no para-choques dianteiro, nos retrovisores exteriores e no porta-bagagens ajudá-lo-ão a realizar manobras difíceis.



As câmaras transmitem quatro vistas separadas no ecrã **4**, permitindo visualizar a zona em torno do veículo.

Nota: certifique-se de que as câmaras não estão obstruídas (por sujidade, lama, neve, condensação, etc.).

AJUDA AO ESTACIONAMENTO



Esta função é uma ajuda complementar. Por isso, em caso algum o sistema poderá substituir a vigilância e a responsabilidade do condutor.

O condutor deve estar sempre preparado para imprevistos que possam surgir durante a condução: certifique-se sempre de que não existem obstáculos móveis pequenos e estreitos (como, por exemplo, uma criança, um animal, um carrinho de criança, uma bicicleta, uma pedra, um poste, etc.) no ângulo morto durante a manobra.

Ativação do sistema

Com a ignição ligada, o sistema poderá ser ativado:

- no modo automático, ao engrenar a marcha-atrás: o sistema é ativado e a câmara situada na bagageira transmite uma vista da zona por trás do veículo no ecrã **4**;
- no modo manual, com o veículo imobilizado e o motor a trabalhar, no universo "Veículo" no ecrã multimédia **4**, prima o menu "Câmara 360°" e a

vista frontal será apresentada no ecrã multimédia.

Nota: consoante o veículo, é possível configurar determinadas definições no ecrã **4**. Consulte as instruções do sistema multimédia.

Modo automático



O modo automático é ativado quando a marcha-atrás é engrenada e o ecrã **4** apresenta a vista da câmara traseira. Quando se verifica uma mudança rápida entre a marcha-atrás e uma relação de marcha para a frente, o ecrã **4** apresenta a imagem transmitida pela câmara dianteira.

O modo automático está desativado:

- ao selecionar a vista de outra câmara no menu do ecrã **4**;
- automaticamente assim que for atingida uma velocidade de aproximadamente 12 km/h;
- pouco depois de desengrenar a marcha-atrás.

Modo manual

Para ativar, selecione a vista da câmara pretendida no menu do ecrã **4**.

É apresentada uma mensagem no ecrã **4** durante aproximadamente cinco segundos para confirmar a ativação do modo manual.

O modo manual é desativado:

- automaticamente assim que for atingida uma velocidade de aproximadamente 10 km/h;
- aproximadamente 3 minutos depois de a marcha-atrás ser desengrenada, no modo manual;
- premindo o botão "Anterior" depois de desengrenar a marcha-atrás, no modo manual.

AJUDA AO ESTACIONAMENTO

Câmara de marcha-atrás 3



Se a câmara traseira for ativada de forma automática ou manual, a vista da câmara será apresentada no ecrã 4.

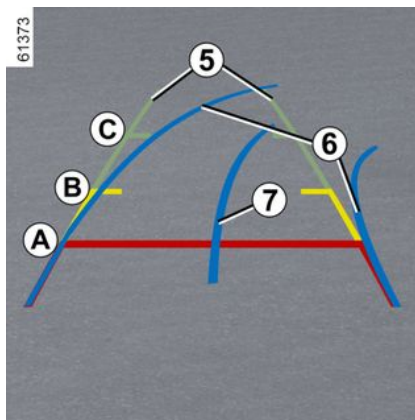

Guias fixas 5

A zona fixa inclui as marcas de cores **A**, **B** e **C** que indicam a distância atrás do veículo:

- **A** (vermelha) a cerca de 30 centímetros do veículo;
- **B** (amarela) a aproximadamente 70 centímetros do veículo;
- **C** (verde) a cerca de 150 centímetros do veículo.



A imagem apresentada no ecrã multimédia poderá parecer mais rápida do que a realidade.

Guia móvel 6

(consoante o veículo)

É apresentada a azul no ecrã multimédia 4. Indica a trajetória do veículo em função da posição do volante.

Guias do atrelado 7

É apresentada a azul no ecrã multimédia 4. Isto indica a trajetória do atrelado em função da posição do volante. Permite ao condutor posicionar o gancho de reboque o mais perto possível da cabeça de engate do atrelado.

« Vista do reboque »

Se um reboque estiver ligado, enquanto estiver numa marcha à frente, prima o menu "Câmara" no universo "Veículo" no ecrã multimédia 4 para permitir que a câmara 3 transmita uma vista do ambiente traseiro durante aproximadamente 30 segundos.

Função "Zoom auto"

Se for detetado um obstáculo por trás do veículo, a função "Zoom auto" mudará a visualização atual para uma vista superior traseira.

Para ativar ou desativar a função "Zoom auto", consulte o manual do utilizador multimédia.

AJUDA AO ESTACIONAMENTO

i O ecrã apresenta uma imagem invertida semelhante à de um espelho.

As zonas são uma representação projetada numa superfície plana. Esta informação deve ser ignorada quando se sobrepõe a um objeto vertical ou assente no solo. Os objetos que se afixam no bordo do ecrã podem surgir deformados.

Em caso de excessiva luminosidade (neve, veículo ao sol, etc.), a imagem captada pela câmara pode ser perturbada.

Se o compartimento de carga estiver aberto ou mal fechado, a mensagem "Porta traseira aberta" será apresentada.

Câmara dianteira 1



Se a câmara dianteira for ativada de forma automática ou manual, a vista da câmara será apresentada no ecrã 4.

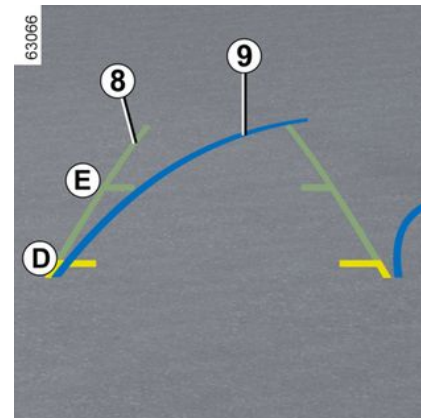

Guias fixas 8

A guia fixa é constituída por marcas de cores **D** e **E** que indicam a distância à frente do veículo:

- **D** (amarela) a aproximadamente 70 centímetros do veículo;
- **E** (verde) a aproximadamente 150 centímetros do veículo.

i A imagem apresentada no ecrã multimédia poderá parecer mais rápida do que a realidade.

AJUDA AO ESTACIONAMENTO

Guia móvel 9

(consoante o veículo)

É apresentada a azul no ecrã multimédia 4. Indica a trajetória do veículo em função da posição do volante.

Função "Zoom auto"

Se for detetado um obstáculo à frente do veículo, a função "Zoom auto" mudará a visualização atual para uma vista superior dianteira.

Para ativar/desativar a função "Zoom auto", consulte as instruções do sistema multimédia.



O ecrã apresenta uma imagem invertida semelhante à de um espelho.

As zonas são uma representação projetada numa superfície plana. Esta informação deve ser ignorada quando se sobrepõe a um objeto vertical ou assente no solo. Os objetos que se afixam no bordo do ecrã podem surgir deformados.

Em caso de excessiva luminosidade (neve, veículo ao sol, etc.), a imagem captada pela câmara pode ser perturbada.

Se o compartimento de carga estiver aberto ou mal fechado, a mensagem "Porta traseira aberta" será apresentada.

Câmaras laterais 2



As câmaras 2, montadas nos retrovisores exteriores, transmitem as vistas laterais ao ecrã 4.

Para ativar a vista da câmara pretendida, seleccione-a no ecrã 4. Para mais explicações, consulte o manual do equipamento multimédia.

AJUDA AO ESTACIONAMENTO

Diferença entre a distância estimada e a distância real

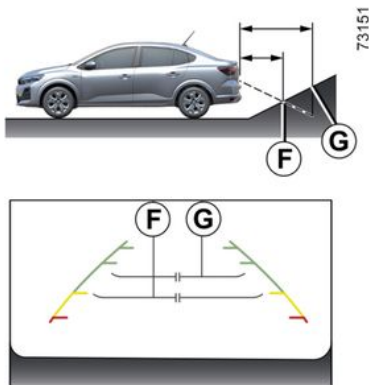

Conduzir para a frente ou para trás em direção a uma subida acentuada

As distâncias apresentadas nas guias fixas **5** são menores do que as distâncias reais.

Os objetos apresentados no ecrã estão na verdade mais distantes no declive.

Por exemplo, se o ecrã apresentar um objeto a **F**, a distância real do objeto será de **G**.

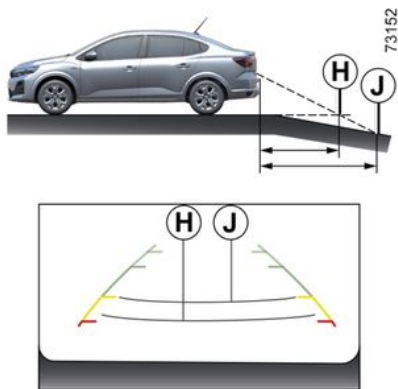

Conduzir para a frente ou para trás em direção a uma descida acentuada

As distâncias apresentadas nas guias fixas **5** são maiores do que as distâncias reais.

Como tal, os objetos apresentados no ecrã estão na verdade mais próximos no declive.

Por exemplo, se o ecrã apresentar um objeto a **J**, a distância real do objeto será de **H**.

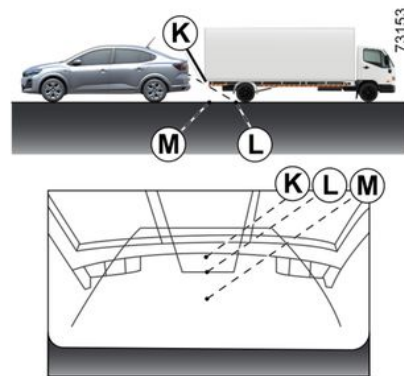

Conduzir para a frente ou para trás em direção a um objeto saliente

A posição **K** parece mais distante do que a posição **L** no ecrã. Contudo, a posição **K** encontra-se a uma distância idêntica à da posição **M**.

A trajetória indicada pelas guias fixas e móveis não toma em consideração a altura do objeto. Como tal, existe o risco de o veículo colidir com o objeto ao recuar em direção à posição **M**.

AJUDA AO ESTACIONAMENTO

Ajuda ao estacionamento

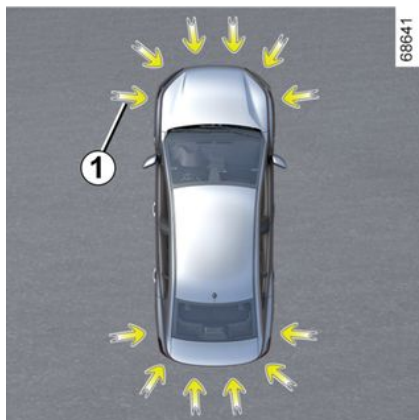

Existem sensores ultrassônicos, indicados pelas setas **1**, montados nos para-choques para detetar obstáculos perto do veículo.

A função alerta o condutor através de sinais sonoros e, consoante o veículo, de uma visualização que representa a zona em que o obstáculo foi detetado.

Consoante o equipamento, o sistema deteta obstáculos atrás, à frente e nas laterais do veículo.

O sistema de ajuda ao estacionamento só está ativo enquanto o veículo se deslocar a uma velocidade inferior a cerca de 10 km/h.

A função não toma em consideração os sistemas de reboque ou de transporte que não sejam reconhecidos pelo sistema.



Esta função constitui uma ajuda suplementar à condução.

Todavia, em caso algum pode substituir o condutor nos cuidados e na responsabilidade que este deve ter durante as manobras.

O condutor deve estar sempre preparado para imprevistos que possam surgir durante a condução: certifique-se sempre de que não existem obstáculos móveis pequenos e estreitos (como, por exemplo, uma criança, um animal, um carrinho de criança, uma bicicleta, uma pedra, um poste, etc.) no ângulo morto durante a manobra.



Em caso de colisão na parte inferior do veículo durante uma manobra (por exemplo, contacto

com um pilarete, um passeio mais elevado ou qualquer outro mobiliário urbano) poderá danificar o veículo (por exemplo, deformação de um eixo).

Para evitar o risco de acidente, mande verificar o seu veículo num representante da marca.

Localização dos sensores ultrassônicos **1**

Certifique-se de que a zona em torno dos sensores ultrassônicos indicados pelas setas **1** não está obstruída (por sujidade, lama, neve, uma placa de matrícula incorretamente colocada/fixada), não foi sujeita a impactos, modificada (incluindo pintura) ou tapada por qualquer acessório colocado na traseira e/ou, consoante o veículo, na dianteira do veículo.

AJUDA AO ESTACIONAMENTO

Funcionamento



Consoante o veículo, o visor **2** apresenta o entorno do veículo em conjunto com os sinais sonoros.

Deteção de obstáculos

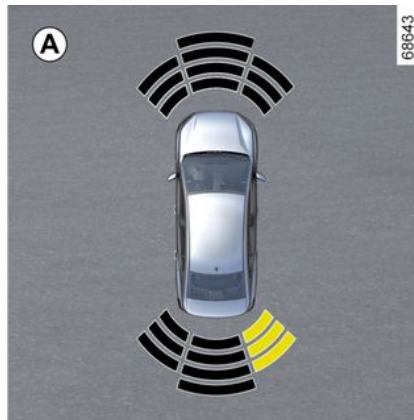

O sistema é capaz de detetar a maioria dos obstáculos existentes perto da traseira e, consoante o equipamento, perto da dianteira e das partes laterais do veículo.

A frequência do sinal sonoro aumentará à medida que o veículo se aproximar de um obstáculo até passar a ser um sinal consoante a aproximadamente 20 cm no caso de um obstáculo detetado nas partes laterais e a aproximadamente 30 cm no caso de um obstáculo detetado à frente ou atrás.

Consoante o veículo, é apresentada a zona de deteção do obstáculo (visor **A**). Consoante o veículo, a zona é apresentada a verde, laranja (ou ama-

relou, consoante o veículo) ou vermelho, dependendo da proximidade do obstáculo detetado.

 Em caso de mudança de trajetória durante uma manobra, poderá ser assinalado tardiamente um risco de colisão com um obstáculo.

Ativação/desativação

Ativar/desativar o sistema através do ecrã multimédia **3**



AJUDA AO ESTACIONAMENTO

No modo "Veículo" no ecrã multimédia **3**, prima o menu "AJUDA ESTACION.".

Ativar ou desativar áreas abrangidas pelos sensores ultrassónicos.

Para mais informações, consulte o manual do sistema multimédia.

Nota: consoante o veículo, não é possível desativar a zona de deteção traseira.

Ativar/desativar o sistema através do computador de bordo **4**

(consoante o veículo)



– Com o veículo imobilizado, prima o interruptor **5** tantas vezes quantas

as necessárias para aceder ao separador " ";

ou

– prima o interruptor **5** e prima repetidamente o comando **6** ou **7** para aceder ao separador ;

– prima o interruptor **8** "OK"
– prima repetidamente o comando **6**

ou **7** para aceder ao menu e, em seguida, prima o interruptor **8** "OK";
– prima repetidamente o comando **6** ou **7** para aceder ao menu "AJUDAS CONDUÇÃO" e, em seguida, prima o interruptor **8** "OK";
– prima repetidamente o comando **6** ou **7** para aceder ao menu "Estacion." e, em seguida, prima o interruptor **8** "OK";
– prima novamente o interruptor **8** "OK" para ativar ou desativar a função:

– função ativada;

– função desativada.

Nota: consoante o veículo, não é possível desativar a zona de deteção "traseira".

Desativação automática do sistema de ajuda ao estacionamento

O sistema desativa-se:

- quando a velocidade do veículo é superior a cerca de 10 km/h;
- consoante o veículo, quando este está parado há mais de, aproximadamente, cinco segundos e é detetado um obstáculo (por exemplo, num engarramento, etc.);
- quando o veículo se encontra em ponto-morto (com caixa de velocidades de comando manual) ou nas posições **N** ou **P** (com caixa de velocidades automática);
- quando é detetada uma anomalia de funcionamento.

Nota: consoante o veículo, se o veículo estiver equipado com um reboque não reconhecido pelo sistema, apenas será desativada a função do sistema de ajuda ao estacionamento traseiro.

Regulações



Por motivos de segurança, efetue as regulações com o veículo parado.

AJUDA AO ESTACIONAMENTO

 Sempre que o veículo é ligado, a função continua no modo guardado aquando da última paragem do motor.

Definições através do ecrã multimédia 3



Com o veículo parado, no mundo "Veículo" do ecrã multimédia 3, prima o menu "Assistente de estacionamento".

Para mais informações, consulte o manual do sistema multimédia.

Definições do computador de bordo 4

(consoante o veículo)



– Com o veículo parado, prima o interruptor 5 as vezes necessárias para

aceder ao separador "";

ou

– prima o comando 5 e prima repetidamente o comando 6 ou 7 para ace-

der ao separador ;

– consoante o veículo, prima o interruptor 8 "OK"

– prima repetidamente o comando 6

ou 7 para aceder ao menu  e, em seguida, prima o interruptor 8 "OK";

– prima repetidamente o comando 6 ou 7 para aceder ao menu "AJUDAS

CONDUÇÃO" e, em seguida, prima o interruptor 8 "OK";

– prima repetidamente o comando 6 ou 7 para aceder ao menu "Estacion." e, em seguida, prima o interruptor 8 "OK";

– prima repetidamente o comando 6 ou 7 para seleccionar a definição e, em seguida, prima o interruptor 8 "OK".

Desativação do som do sistema (consoante o veículo)

Ative ou desative o som do sistema de ajuda ao estacionamento.

Nota: se cortar o som, ao aproximar-se de um obstáculo, apenas será alertado pelo visor.

Volume sonoro do sistema de ajuda ao estacionamento

Ajuste o volume do sistema de ajuda ao estacionamento com a barra de volume.

 Sempre que o veículo é ligado, a função continua no modo guardado aquando da última paragem do motor.

Casos particulares

É possível desativar manualmente os alertas sonoros ou, consoante o veícu-

AJUDA AO ESTACIONAMENTO

lo, a zona de deteção em causa nos seguintes casos:

- se estiverem presentes equipamentos de reboque, transporte ou atrelado não reconhecidos pelo sistema à frente dos sensores ultrassónicos;
- se os sensores ultrassónicos estiverem danificados.

Nota: mesmo que o som esteja desativado, os ecrãs continuarão a avisar o condutor.

Anomalias de funcionamento

Quando o sistema deteta uma anomalia de funcionamento:

- é emitido um sinal sonoro durante aproximadamente três segundos quando a marcha-atrás é engrenada, acompanhado da mensagem "Verificar sensor. estac." apresentada no quadro de instrumentos;
- ou o sistema não emite qualquer som (exceto se for deliberadamente desativado) ou não é apresentada qualquer visualização quando a marcha-atrás é engrenada.

Verifique se os sensores ultrassónicos estão limpos. Se a avaria persistir, consulte um representante da marca.



Quando o veículo circular a uma velocidade inferior a cerca de 10 km/h, alguns ruídos (moto, camião, martelo pneumático, etc.) poderão provocar a emissão de sinais sonoros do sistema de ajuda ao estacionamento.

Conselhos



Intervenções/reparações do sistema

- Em caso de impacto, o alinhamento dos sensores ultrassónicos poderá ser alterado e o respetivo funcionamento poderá ser afetado. Desative a função e consulte um representante da marca.
- Qualquer intervenção na zona dos sensores ultrassónicos (reparações, substituições, etc.) deve ser realizada por um profissional qualificado.

Apenas um representante da marca está habilitado a intervir no sistema.

Em caso de perturbação do sistema

Determinadas condições podem perturbar ou danificar o funcionamento do sistema, tais como:

- condições meteorológicas adversas (chuva, neve, granizo, fina camada de gelo, etc.);
- alguns tipos de ruídos (motociclos, camiões, martelos pneumáticos, etc.);
- montagem de uma lança ou gancho de reboque incompatível.

Risco de falsos alarmes ou ausência de avisos

Se o sistema se comportar de forma anormal, contacte um representante da marca.

Limitação do funcionamento do sistema

- As zonas de deteção ultrassónicas devem permanecer limpas e isentas de modificações de modo a garantir o devido funcionamento do sistema.
- Os objetos de pequenas dimensões que se desloquem perto do veículo (motos, bicicletas, peões, etc.) poderão não ser reconhecidos pelo sistema.
- O sistema poderá não detetar obstáculos que estejam demasiado perto do veículo.
- O sistema poderá não emitir qualquer aviso quando os outros veículos ou obstáculos circularem a uma velocidade significativamente diferente.
- Em caso de mudança de trajetória durante uma manobra, o sistema poderá comunicar obstáculos com lentidão.

CHAMADA DE EMERGÊNCIA

Se o veículo estiver equipado com esta funcionalidade, a função de chamada de emergência pode ser utilizada para telefonar (gratuitamente) para os serviços de emergência de forma automática ou manual em caso de acidente ou doença, reduzindo o tempo necessário para a chegada dos serviços de emergência.

Nota: a função da chamada de emergência está operacional:

- em países cobertos por uma infraestrutura de telecomunicações de tipo 2G e 3G ou, consoante o veículo, de tipo 4G e serviços de emergência telemáticos associados compatíveis com o sistema;
- em função da cobertura de rede da região geográfica em que o veículo circula.

Se utilizar a função de chamada de emergência para reportar um acidente que tenha testemunhado, tal implicará parar, se as condições de circulação o permitirem, de modo a permitir que os serviços de emergência localizem o seu veículo e, como tal, a localização do acidente reportado.

Respeite a legislação local.

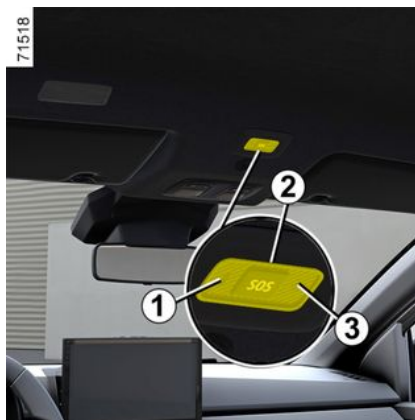

1. Testemunho de funcionamento do sistema:

- verde: operacional (por exemplo, sistema e rede disponíveis);
- apagado: inoperacional (por exemplo, rede indisponível);
- vermelho: anomalia operacional
- verde intermitente: chamada em curso.

2. Botão SOS;

3. Microfone;

4. Altifalante.



Utilize a chamada de emergência apenas em caso de emergência se estiver envolvido ou testemunhar um acidente ou caso se sinta doente.

CHAMADA DE EMERGÊNCIA



Em caso de acidente, se a localização e as condições de circulação o permitirem, permaneça perto do veículo, de modo a poder responder rapidamente à central de atendimento, se necessário.

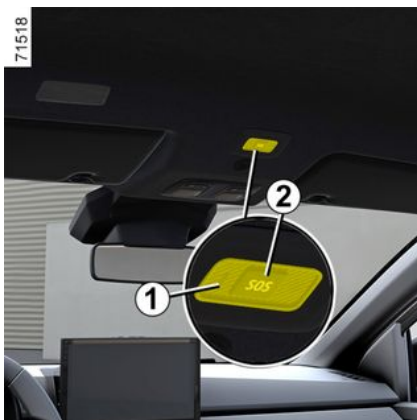

Uma chamada é realizada da seguinte forma:

- a chamada para os serviços de emergência é iniciada;
- os dados relacionados com o incidente (matrícula do construtor, hora da

chamada, últimas localizações, sentido do veículo, etc.) são enviados;

- é estabelecida uma comunicação de voz com os serviços de emergência;
- se necessário, é realizada uma chamada para a assistência de emergência.

Existem dois modos da chamada de emergência:

- modo automático;
- modo manual.

Modo automático

Quando o sistema está operacional, o modo automático é ativado.

A chamada de emergência é automaticamente iniciada no caso de um acidente que tenha solicitado a ativação do equipamento de proteção (pré-tensores dos cintos de segurança, airbag, etc.).

Modo manual

A chamada de emergência pode ser iniciada:

- efetuando uma pressão longa no botão **2** durante, pelo menos, 3 segundos;

ou

- premindo o botão **2** cinco vezes no espaço de 10 segundos.

Se o botão tiver sido premido inadvertidamente, será possível cancelar a chamada efetuando uma pressão lon-

ga no botão **2** durante aproximadamente dois segundos antes da realização da chamada para a central de atendimento.

Após o estabelecimento de uma chamada, apenas a central de atendimento pode terminar a chamada.

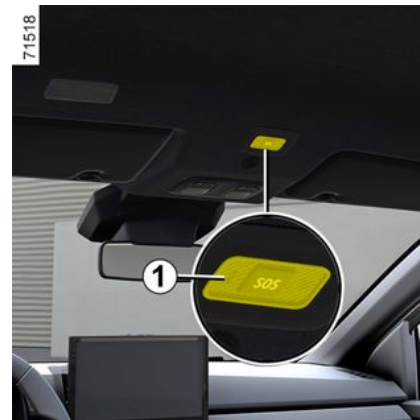

Anomalias de funcionamento

Em alguns casos, a chamada de emergência poderá não funcionar (por exemplo, bateria com pouca carga, etc.).

Quando o sistema deteta uma anomalia de funcionamento, o testemunho **1** é apresentado a vermelho durante mais de 30 minutos. Consulte um representante da marca assim que possível.

CHAMADA DE EMERGÊNCIA



O sistema funciona com uma bateria dedicada. A vida útil da bateria é de aproximadamente 4 anos (o testemunho **1** acende-se a vermelho para o informar dessa situação). Consulte um representante da marca.



No sentido de garantir a sua segurança e o correto funcionamento do sistema, todas as intervenções realizadas na bateria (remoção, desligamento, etc.) devem ser realizadas por um profissional qualificado.

Risco de queimaduras provocadas por choques elétricos.

Respeite imperativamente a periculosidade de substituição mencionada no documento de manutenção sem a ultrapassar.

O tipo da bateria é específico.

Certifique-se de que a bateria é substituída por uma do mesmo tipo.

Chame um representante da marca.



Sem a funcionalidade de chamada de emergência, o sistema não será rastreável e não estará sob constante vigilância. Os dados são apagados automática e constantemente e o sistema apenas memorizará as últimas três posições do veículo. Os dados apenas são enviados no caso de uma chamada de emergência. Os dados enviados para a central de atendimento são tratados de acordo com a legislação de proteção de dados em vigor no país em que o veículo se encontra. O sistema apenas memoriza dados do histórico de atividade durante 13 horas. O proprietário do veículo tem o direito de aceder aos seus dados. O proprietário pode solicitar a correção, eliminação ou bloqueio dos dados.

AREJADORES, AQUECIMENTO E AR CONDICIONADO

Arejadores: entradas de ar

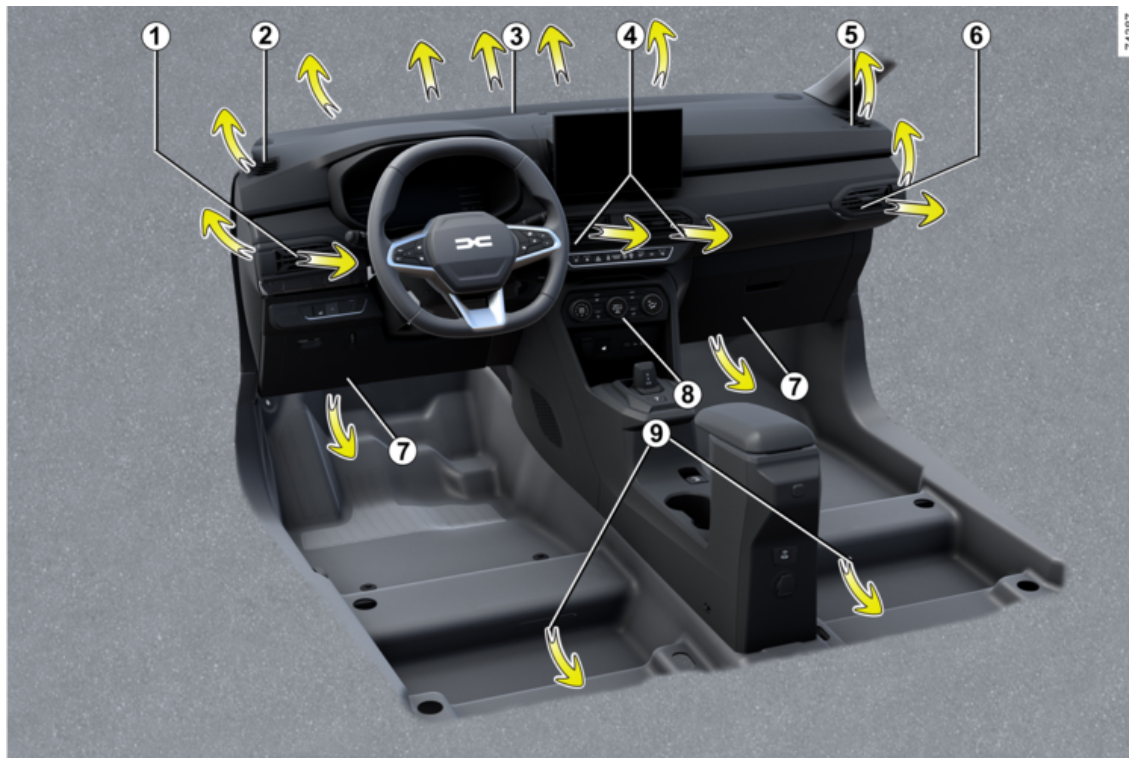

AREJADORES, AQUECIMENTO E AR CONDICIONADO

- 1** Arejador esquerdo
- 2** Arejador de desembaciamento do vidro lateral esquerdo
- 3** Arejadores de desembaciamento do para-brisas
- 4** Arejadores centrais
- 5** Entrada de ar para desembaciamento do vidro lateral direito
- 6** Arejador lateral direito
- 7** Saídas de ar para o aquecimento dos pés dos ocupantes dianteiros
- 8** Bloco de comandos
- 9** Saídas de ar quente para os pés dos passageiros traseiros (consoante o veículo)

AREJADORES, AQUECIMENTO E AR CONDICIONADO

Arejadores centrais 4 e laterais 1 e 6



Caudal

Arejador 1

Para abrir: desloque o cursor **10** para a direita.

Para fechar: desloque o cursor **10** para a esquerda tanto quanto possível.

Arejador 6

Para abrir: desloque o cursor **10** para a esquerda.

Para fechar: desloque o cursor **10** para a direita tanto quanto possível.

Orientação

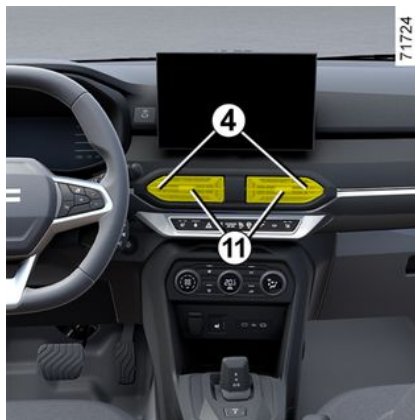

Arejadores 4

Mova o cursor **11** para a posição pretendida.



Não introduza nada no circuito de ventilação do veículo (por exemplo, para eliminar um mau odor...).

Risco de degradação ou de incêndio.

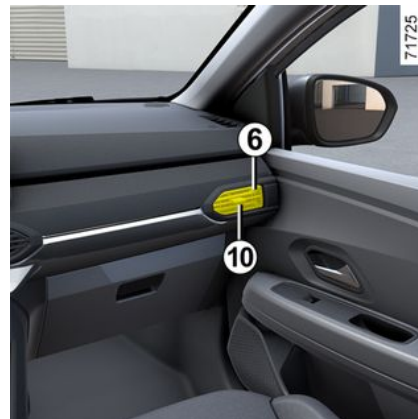

Não fixe qualquer objeto nos arejadores (como, por exemplo, um suporte de telemóvel).

Riscos de danos.



Para eliminar os maus odores no seu veículo, utilize exclusivamente dispositivos concebidos para esse efeito. Consulte o representante da marca.

AREJADORES, AQUECIMENTO E AR CONDICIONADO

Bancos traseiros

(consoante o veículo)



Saídas de ar para o aquecimento dos pés dos ocupantes **12**.



Não introduza nada no circuito de ventilação do veículo (por exemplo, para eliminar um mau

odor...).

Risco de degradação ou de incêndio.

Aquecimento, ar condicionado manual

Sistema A

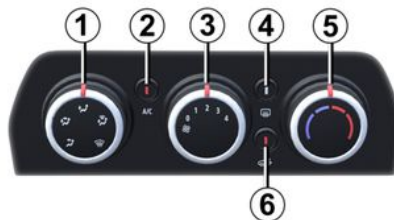

Comandos

A presença dos comandos depende do equipamento do veículo.

1. Repartição do ar.
2. Funcionamento ou paragem do ar condicionado.
3. Regulação da velocidade de ventilação.
4. Degelo/desembaciamento do óculo traseiro e, consoante o veículo, dos retrovisores.

5. Regulação da temperatura do ar.

6. Ativação do modo de isolamento do habitáculo/reciclagem do ar.

Informações e conselhos de utilização → 269.

Regulação da temperatura do ar

Rode o comando **5** para obter a temperatura pretendida. Quanto mais o cursor estiver dentro da zona vermelha, mais elevada será a temperatura do ar insuflado no habitáculo.

Regulação da velocidade da ventilação

Mova o comando **3** da posição 0 para 4. Quanto mais para a direita estiver o comando, maior será o caudal de ar insuflado no habitáculo. Para impedir a entrada de ar no habitáculo, coloque o comando **3** na posição "0".

O sistema está parado: a velocidade de ventilação do ar no habitáculo é nula, com o veículo parado. No entanto, em andamento, poderá sentir um fraco caudal de ar devido à deslocação do veículo.

AREJADORES, AQUECIMENTO E AR CONDICIONADO



A utilização prolongada deste comando na posição 0 pode provocar a formação de condensação dos vidros laterais e do para-brisas e problemas derivados da utilização ar não renovado no habitáculo.

Ativação do modo isolamento do habitáculo/reciclagem do ar



Um testemunho acende-se no botão 6 para confirmar o respetivo funcionamento.

Nestas condições, o ar é recolhido no habitáculo e reciclado, sem admissão de ar exterior.



A utilização prolongada da reciclagem de ar pode provocar o embaciamento dos vidros laterais e do para-brisas, para além de desconforto devido à falta de ar fresco no habitáculo. Como tal, aconselhamos que regresse ao modo normal (ar exterior) assim que a função de reciclagem do ar deixe de ser necessária, premindo o botão 6.

A reciclagem de ar permite:

- isolar o veículo do ambiente exterior (por exemplo, ao circular em zonas poluídas, etc.);
- atingir mais rapidamente a temperatura desejada no habitáculo.

Desembaciamento rápido

Rode os comandos 1, 3 e 6 para as posições:

- desembaciamento ;
- velocidade máxima de ventilação;
- ar exterior.

A utilização do ar condicionado permite acelerar o processo de desembaciamento.

Desembaciamento de óculo traseiro



Com o motor a trabalhar, prima o botão 4 (o testemunho acende-se).

Esta função ativa o degelo/desembaciamento do óculo traseiro e, consoante o veículo, também dos retrovisores elétricos.

Nalgumas versões do veículo, a função para:

- ao fim de um período de tempo definido pelo sistema (o testemunho desaparece);
- premindo novamente o botão 4 (o testemunho desaparece).

AREJADORES, AQUECIMENTO E AR CONDICIONADO

Repartição do ar no habitáculo



67957

Rode o comando **1** para escolher a opção de distribuição.



O fluxo de ar é dirigido para os arejadores do painel de bordo.



O fluxo de ar é dirigido para os arejadores do painel de bordo e para os pés de todos os ocupantes.



O caudal de ar tem origem sobretudo nos arejadores situados aos pés dos ocupantes (sob o painel de bordo e/ou sob os bancos dianteiros).



O fluxo de ar é repartido entre os desembaciadores dos vidros laterais dianteiros, as saídas de desembaciamento do para-brisas e os pés dos ocupantes.



O fluxo de ar é dirigido para os desembaciadores do para-brisas e dos vidros laterais dianteiros.

Ativação ou paragem do ar condicionado

O ar condicionado é ligado (testemunho aceso) e desligado (testemunho apagado) através do botão **2**

A ativação não será possível se o comando **3** estiver na posição 0.

A utilização do ar condicionado permite:

- baixar a temperatura no interior do habitáculo;
- desembaciar rapidamente os vidros.

O ar condicionado não funciona quando a temperatura exterior é muito baixa.



O funcionamento do ar condicionado provoca um aumento do consumo de combustível (desligue-o quando já não for necessário).

Sistema B

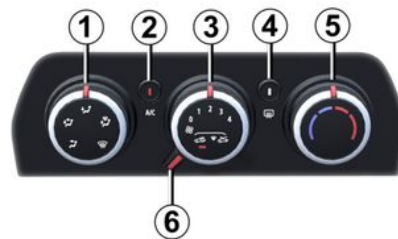

67958

4

Comandos

A presença dos comandos depende do equipamento do veículo.

- 1.** Repartição do ar.
- 2.** Funcionamento ou paragem do ar condicionado.

AREJADORES, AQUECIMENTO E AR CONDICIONADO

3. Regulação da velocidade de ventilação.
4. Degelo/desembaciamento do óculo traseiro e, consoante o veículo, dos retrovisores.
5. Regulação da temperatura do ar.
6. Ativação do modo de isolamento do habitáculo/reciclagem do ar.

Informações e conselhos de utilização → 269.

Regulação da temperatura do ar

Rode o comando **5** para obter a temperatura pretendida. Quanto mais o cursor estiver dentro da zona vermelha, mais elevada será a temperatura do ar insuflado no habitáculo.

Regulação da velocidade da ventilação

Mova o comando **3** da posição 0 para 4. Quanto mais para a direita estiver o comando, maior será o caudal de ar insuflado no habitáculo. Para impedir a entrada de ar no habitáculo, coloque o comando **3** na posição "0".

O sistema está parado: a velocidade de ventilação do ar no habitáculo é nula, com o veículo parado. No entanto, em andamento, poderá sentir um fraco caudal de ar devido à deslocação do veículo.



A utilização prolongada deste comando na posição 0 pode provocar a formação de condensação dos vidros laterais e do para-brisas e problemas derivados da utilização ar não renovado no habitáculo.

Ativação do modo isolamento do habitáculo/reciclagem do ar

67958

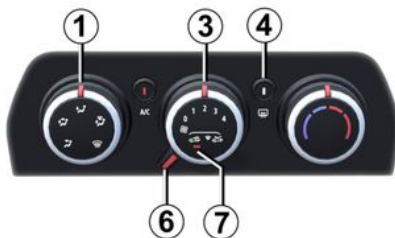

Um testemunho **7** acende-se para confirmar o funcionamento.

Nestas condições, o ar é recolhido no habitáculo e reciclado, sem admissão de ar exterior.



A utilização prolongada da reciclagem de ar pode provocar o embaciamento dos vidros laterais e do para-brisas, para além de desconforto devido à falta de ar fresco no habitáculo. É assim aconselhável passar ao modo normal (ar exterior) quando a reciclagem do ar deixar de ser necessária rodando o comando 6 para a direita.

A reciclagem de ar permite:

- isolar o veículo do ambiente exterior (por exemplo, ao circular em zonas poluídas, etc.);
- atingir mais rapidamente a temperatura desejada no habitáculo.

Desembaciamento rápido

Rode os comandos **1**, **3** e **6** para as posições:

- desembaciamento ;
- velocidade máxima de ventilação;
- ar exterior.

A utilização do ar condicionado permite acelerar o desembaciamento.

AREJADORES, AQUECIMENTO E AR CONDICIONADO

Desembaciamento de óculo traseiro



Com o motor a trabalhar, prima o botão **4** (o testemunho acende-se).

Consoante o veículo, esta função ativa o degelo/desembaciamento do óculo traseiro e dos retrovisores exteriores.

Nalgumas versões do veículo, a função para:

- ao fim de um período de tempo definido pelo sistema (o testemunho desaparece);
- premindo novamente o botão **4** (o testemunho desaparece).

Repartição do ar no habitáculo

67958



Rode o comando **1** para escolher a opção de distribuição.



O fluxo de ar é dirigido para os arejadores do painel de bordo.



O fluxo de ar é dirigido para os arejadores do painel de bordo e para os pés de todos os ocupantes.



O caudal de ar tem origem sobretudo nos arejadores situados aos pés dos ocupantes (sob o painel de bordo e/ou sob os bancos dianteiros).



O fluxo de ar é repartido entre os desembaçadores dos vidros laterais dianteiros, as saídas de desembaçamento do para-brisas e os pés dos ocupantes.



O fluxo de ar é dirigido para os desembaçadores do para-brisas e dos vidros laterais dianteiros.

Ativação ou paragem do ar condicionado

O ar condicionado é ligado (testemunho aceso) e desligado (testemunho apagado) através do botão **2**

A ativação não será possível se o comando **3** estiver na posição 0.

A utilização do ar condicionado permite:

- baixar a temperatura no interior do habitáculo;
- desembaciar rapidamente os vidros.

O ar condicionado não funciona quando a temperatura exterior é muito baixa.



O funcionamento do ar condicionado provoca um aumento do consumo de combustível (desligue-o quando já não for necessário).

AREJADORES, AQUECIMENTO E AR CONDICIONADO

Ar condicionado automático

Comandos



67959

(consoante o veículo)

1. Regulação da velocidade de ventilação.
2. Função "Desembaciamento rápido".
3. Regulação da temperatura do ar.
4. Funcionamento ou paragem do ar condicionado.
5. Regulação da repartição do ar no habitáculo.
6. Visualização do modo de distribuição de ar.
7. Ativação do modo de isolamento do habitáculo/reciclagem do ar.

8. Ativação do modo automático.
9. Visualização da temperatura.
10. Degelo/desembaciamento do óculo traseiro e, consoante o veículo, dos retrovisores.
11. Visualização da velocidade de ventilação.

Modo automático

O ar condicionado automático é um sistema que garante (exceto em casos de utilização extremos) o máximo conforto no habitáculo e assegura um bom nível de visibilidade, com o melhor consumo. O sistema atua na velocidade de ventilação, na repartição do ar, na reciclagem de ar e na temperatura do ar, para além de ativar e desativar o ar condicionado.

AUTO: otimiza o nível de conforto selecionado de acordo com as condições exteriores. Prima o botão **8**. O testemunho integrado no botão **8** acende-se.

Regulação da velocidade da ventilação



67959

No modo automático, o sistema calcula a melhor velocidade de ventilação para atingir e manter a temperatura. Continua a ser possível regular a velocidade de ventilação rodando o comando **1** para aumentar ou diminuir a velocidade de ventilação.

Regulação da temperatura do ar

Rode o comando **3** para obter a temperatura pretendida.

Particularidade: as definições mais alta e mais baixa permitem ao sistema produzir os níveis de temperatura de

AREJADORES, AQUECIMENTO E AR CONDICIONADO

máximo arrefecimento ou máximo aquecimento ("Lo" e "Hi").



Os valores de temperatura afixados traduzem um nível de conforto.

Quando o veículo é ligado, aumentar ou diminuir o valor exibido não significa que a temperatura atinja o nível de conforto mais rapidamente. O sistema ainda otimiza a diminuição ou o aumento da temperatura (a ventilação não começará na velocidade máxima imediatamente: aumenta gradualmente). Este processo pode durar de alguns segundos até vários minutos.

Dum modo geral, exceto se incomodarem, os arejadores do painel de bordo devem estar sempre abertos.

Função "Desembaciamento rápido"

Prima o botão **2**, o testemunho mais acima acende-se.

Esta função permite um degelo e um desembaciamento rápidos do para-brisas, do óculo traseiro, dos vidros laterais

rais dianteiros e dos retrovisores exteriores (consoante o veículo). Isto ativa automaticamente as funções de ar condicionado e degelo do óculo traseiro.

Nota: desativa automaticamente a reciclagem do ar.

Prima o botão **2** para parar o funcionamento do degelo do óculo traseiro. O testemunho mais acima apaga-se.

Para sair desta função, prima o botão **2** ou **8** ou ajuste a velocidade de ventilação rodando o comando **1**.

Modificação da repartição do ar no habitáculo



67959

Rode o comando **5** consoante a distribuição de ar pretendida. O testemu-

nho integrado na tecla selecionada acende-se.

É possível combinar duas posições em simultâneo.



O fluxo de ar é, então, dirigido para os desembaciadores do para-brisas e dos vidros laterais dianteiros.



O fluxo de ar é repartido entre os desembaciadores dos vidros laterais dianteiros, as saídas de desembaciamento do para-brisas e os pés dos ocupantes.



O caudal de ar tem origem sobretudo nos arejadores situados aos pés dos ocupantes (sob o painel de bordo e/ou sob os bancos dianteiros).



O fluxo de ar é dirigido para os arejadores do painel de bordo e para os pés de todos os ocupantes.



O fluxo de ar é dirigido para os arejadores do painel de bordo e para os arejadores centrais para os passageiros traseiros.

AREJADORES, AQUECIMENTO E AR CONDICIONADO

Ativação ou paragem do ar condicionado

67959



Em modo automático, o sistema comanda a ativação e a desativação do ar condicionado, em função das condições climáticas.

Prima o interruptor **4** para forçar a ativação (o testemunho mais acima acende-se) ou parar o ar condicionado (o testemunho mais acima apaga-se).



Alguns botões possuem um indicador de luz operacional que indica o estado operacional.

Degelo e desembaciamento do óculo traseiro

Prima o botão **10**, o testemunho mais acima acende-se. Esta função permite um desembaciamento rápido ou o degelo do óculo traseiro e dos retrovisores (em veículos equipados).

Para sair desta função, prima novamente o botão **10**. Se o não fizer, o desembaciamento parará automaticamente.

Ativação da reciclagem do ar (com isolamento do habitáculo)

67959



Esta função é gerida de forma automática, mas pode ser ativada manualmente. Neste caso, a ativação é con-

firmada pelo acendimento do testemunho por cima do botão **7**.



Em todos os casos, o desembaciamento/degelo continua a ter prioridade relativamente à reciclagem do ar.

Nota:

- durante a reciclagem, o ar é recolhido no habitáculo e reciclado, sem admissão de ar do exterior do veículo;
- a reciclagem do ar permite isolar o habitáculo do ambiente exterior (útil ao circular em zonas poluídas, etc.);
- atingir mais rapidamente a temperatura desejada no habitáculo.

Utilização manual

Prima o botão **7**, o testemunho mais acima acende-se.

Nota: de modo a evitar o embaciamento dos vidros, o sistema poderá desativar automaticamente a função. O testemunho integrado no botão **7** apaga-se.

A utilização prolongada desta função pode provocar odores, devidos ao ar não-renovado, e/ou embaciamento dos vidros.

É aconselhado assim voltar ao modo automático, premindo de novo o botão

AREJADORES, AQUECIMENTO E AR CONDICIONADO

7 quando a reciclagem do ar já não for necessária.

Para sair desta função, prima novamente o botão 7.

Paragem do sistema

Rode o comando 1 para a posição "OFF" para parar o sistema. Para o ligar, rode novamente o comando 1 para ajustar a velocidade do ventilador ou prima o botão 8.

 O funcionamento do ar condicionado provoca um aumento do consumo de combustível (desligue-o quando já não for necessário).

Ar condicionado: informações e conselhos de utilização

Conselhos de utilização

Nalgumas situações (ar condicionado desligado, reciclagem de ar ativa, velocidade de ventilação nula ou fraca...), pode constatar o embaciamento dos vidros do veículo.

Se existir condensação, utilize a função "Desembaciamento rápido" para o remover e, em seguida, utilize o ar condicionado no modo automático para evitar que se forme novamente.



Não introduza nada no circuito de ventilação do veículo (por exemplo, para eliminar um mau

odor...).

Risco de degradação ou de incêndio.

Consumo

Com o ar condicionado em funcionamento, é normal que constate um aumento no consumo de combustível (sobretudo em circuitos urbanos).

Nos veículos equipados com ar condicionado sem modo automático, desative o sistema quando já não for necessário.

Conselhos para reduzir o consumo e, consequentemente, preservar o ambiente

Circule com os arejadores abertos e os vidros fechados.

Se o veículo tiver estado estacionado ao sol, mantenha os vidros abertos durante alguns minutos para deixar sair o ar quente, antes de arrancar.



Utilize regularmente o sistema de ar condicionado, mesmo com tempo frio, acionando-o, pelo menos, uma vez por mês durante aproximadamente 5 minutos.

Manutenção

Consulte o livro de manutenção do seu veículo, para conhecer a periodicidade das operações de manutenção.

Anomalias de funcionamento

De um modo geral, em caso de anomalia de funcionamento, consulte um Representante da marca.

– **Perda de eficácia do degelo, do desembaciamento ou do ar condicionado.**

Esta situação poderá dever-se ao entupimento do cartucho do filtro do habitáculo.

– **Falta de produção de ar frio.**

Verifique a posição correta dos comandos e o estado dos fusíveis. Se estiverem bem, desligue o sistema.

Presença de água sob o veículo

Após uma utilização prolongada do ar condicionado, a presença de água sob

AREJADORES, AQUECIMENTO E AR CONDICIONADO

o veículo é normal. Esta água é proveniente da condensação.



Não abra o circuito de fluido criogénico. O fluido poderá ferir os olhos ou a pele.

Fluido criogénico



61852

O circuito do fluido criogénico (em relação ao qual alguns componentes estão hermeticamente vedados) pode conter gases fluorados com efeito de estufa.

Dependendo do veículo, encontrará as seguintes informações na etiqueta **A**

colada no interior do compartimento do motor.

A presença e a localização das informações na etiqueta dependem do veículo.



Tipo de fluido criogénico



(XXX) Tipo de óleo no circuito do ar condicionado



Produto inflamável



Consulte o Manual do Utilizador do veículo



Manutenção

| | |
|----------------|---|
| x,xxx kg | (1) Quantidade de fluido criogénico existente no veículo. |
| GWP xxx | (2) Potencial de aquecimento global. |
| CO2 eq x,xxx t | (3) Quantidade em peso e em equivalente de CO2. |

Informações complementares

Consoante a etiqueta e consoante o tipo de fluido criogénico:

Fluido criogénico R-134a

Fluido criogénico R-1234yf

- (1) 0,450 kg/0,465 kg/0,520 kg/0,650 kg
- (2) GWP 0.501
- (3) 0,0002 t/0,0003 t



Não abra o circuito de fluido criogénico. O fluido poderá ferir os olhos ou a pele.



Antes de realizar qualquer ação no compartimento do motor, é imperativo desligar a ignição

→ 142 ou → 144.

EQUIPAMENTOS MULTIMÉDIA

Sistema multimédia



A presença e a localização destes equipamentos dependem do equipamento multimédia do veículo.

1. Ecrã multimédia.
2. Duas portas multimédia USB-C na consola central.
3. Tomada de acessórios → 281.
4. Comandos sob o volante.
5. Comando de voz.
6. Tomada multimédia.
7. Portas multimédia USB-C para os passageiros traseiros (consoante o veículo).



Utilização do telemóvel

Relembramos-lhe que deve respeitar a legislação em vigor no país em que circula relativamente à utilização deste tipo de aparelhos.



Ligue apenas acessórios cuja potência máxima seja de 12 watts.

Risco de incêndio.

Porta multimédia



As portas multimédia USB-C **2** e **7** (consoante o veículo) podem ser utilizadas para carregar acessórios com uma potência máxima de 12 watts (5 volts) por porta.

Nota: as portas multimédia USB-C **2** também podem ser utilizadas para transferir dados.



Se ligar um cabo de um acessório a uma porta USB (por exemplo, um cabo de carga de smartphone), certifique-se de que o desliga quando deixar de ser necessário.

Risco de curto-circuito e danos na porta USB em caso de contacto entre a extremidade do cabo e um objeto metálico (por exemplo, isqueiro, etc.).



Para mais informações, consulte o manual do sistema multimédia.

EQUIPAMENTOS MULTIMÉDIA

Comando integrado de telemóvel mãos livres



Utilize o microfone **8** e o comando sob o volante **4**.



Utilização do telemóvel

Relembramos-lhe que deve respeitar a legislação em vigor no país em que circula relativamente à utilização deste tipo de aparelhos.

Zona de carga por indução **9**



Consoante o veículo, a zona **9** está equipada com um dispositivo magnético **C**. → 283



Em andamento, certifique-se de que o recipiente colocado no porta-bebidas está bem fechado de modo a não tombar.

Risco de danos no equipamento elétrico e/ou eletrónico adjacente em caso de derrame de líquido.

EQUIPAMENTOS MULTIMÉDIA

Suporte do telefone A



Em veículos que disponham desse equipamento, levante a tampa **10**, coloque o telefone **13** na horizontal no suporte **11** e, em seguida, baixe a tampa **10** mantendo o telefone na devida posição no suporte **12**.



Por motivos de segurança, efetue as regulações com o veículo parado.



Certifique-se de que o telefone é corretamente retido na devida posição entre os suportes **11** e **12** antes da utilização.



Certifique-se de que o telefone é corretamente retido na devida posição no suporte do telefone, de modo a garantir que não é projetado na direção dos ocupantes em caso de viragem ou travagem brusca.



Utilização do telemóvel

Relembremos-lhe que deve respeitar a legislação em vigor no país em que circula relativamente à utilização deste tipo de aparelhos.

Suporte de telefone amovível B

Em veículos que disponham deste equipamento, para montar o suporte de telefone amovível **B**, respeite as instruções que se seguem:

EQUIPAMENTOS MULTIMÉDIA

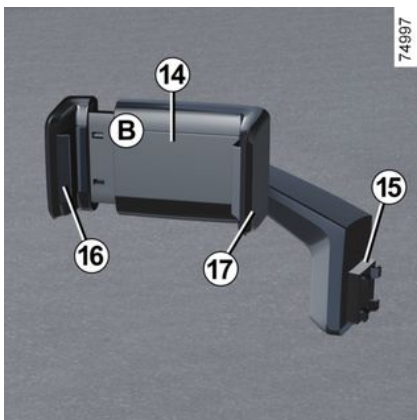

Em veículos que disponham deste equipamento, para montar o suporte de telefone amovível **B**, respeite as instruções que se seguem:

- remova a tampa **18** (movimento **C**);
- fixe a base **15** do suporte do telefone no componente **19** (movimento **D**);
- puxe a lingueta **16** para a esquerda;

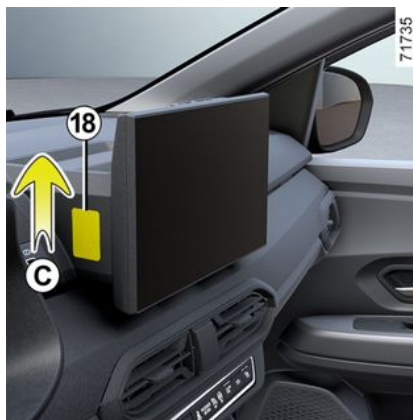

– coloque o telefone no respetivo suporte **14** premindo a lingueta fixa **17** e, em seguida, solte a lingueta **16** de modo a que o telefone fique firmemente retido na devida posição entre as linguetas **16** e **17**.

Para remover o suporte de telefone amovível **B**, proceda no sentido inverso.

Nota: é possível ajustar manualmente a inclinação do suporte de telefone **14** para a posição pretendida.



EQUIPAMENTOS MULTIMÉDIA



Certifique-se de que a base do suporte de telefone está corretamente montada e que o telefone é corretamente retido na devída posição no suporte do telefone, de modo a garantir que não é projetado na direção dos ocupantes em caso de viragem ou travagem brusca.



Por motivos de segurança, efetue as regulações com o veículo parado.



Utilização do telemóvel
Relembremos-lhe que deve respeitar a legislação em vigor no país em que circula relativamente à utilização deste tipo de aparelhos.

EQUIPAMENTO DO HABITÁCULO

Elevadores de vidros elétricos

Elevadores de vidros elétricos

Estes sistemas funcionam com a ignição ligada ou desligada até que uma porta dianteira seja aberta (durante um período limitado a 3 minutos).

4



Responsabilidade do condutor

Ao sair do veículo, nunca deixe o cartão ou a chave no habitáculo se tiver uma criança, adulto não autónomo ou animal de estimação no interior do veículo, ainda que seja por pouco tempo.

Com efeito, poderiam pôr-se em perigo a si próprios e a outras pessoas, acionando o motor ou os equipamentos (como, por exemplo, os elevadores de vidros) ou ainda trancar as portas. Em caso de entalamento, prima imediatamente o contactor correspondente para inverter o sentido do movimento do vidro.

Perigo de ferimentos graves.



Os elevadores elétricos dos vidros funcionam com a ignição ligada.

No lugar do condutor

Pressione ou puxe o contactor do vidro que pretende acionar para o baixar ou fazer subir até à altura desejada.

1 para o vidro do lado do condutor;

2 para o vidro do lado do passageiro dianteiro;

3 e 5 para os passageiros traseiros.

Segurança dos passageiros

O condutor pode desativar o funcionamento dos vidros elétricos dos passageiros traseiros premindo o interruptor **4**. É apresentada uma mensagem de confirmação no quadro de instrumentos ou, consoante o veículo, o teste-

munho integrado no interruptor acende-se.



No lugar do passageiro dianteiro

Prima o interruptor **6**.



Evite apoiar objetos sobre um vidro entreaberto: risco de danificar o elevador de vidros.

Modo impulsional

Estes elevadores de vidros diferem dos anteriormente descritos por terem a mais um modo de funcionamento chamado «impulsional» (basta uma pressão momentânea no contactor pa-

EQUIPAMENTO DO HABITÁCULO

ra o vidro subir ou descer completamente).

Pressione ou puxe brevemente um interruptor do vidro até ao limite: o vidro subirá ou descerá completamente. Uma ação no interruptor interrompe o movimento do vidro.

Impossibilidade de utilização do vidro elétrico

O vidro elétrico está equipado com um modo de proteção térmica: se premir repetidamente o interruptor do vidro (muitas vezes em poucos minutos), o vidro entrará no modo de proteção (bloqueando o vidro na posição fechada).

Para sair do modo de proteção térmica, com a ignição ligada, não realize qualquer ação no interruptor durante aproximadamente 20 minutos. A proteção será automaticamente desativada no final desse período de tempo.

Até esse momento, a utilização do vidro elétrico será limitada. Ao fim de aproximadamente cinco minutos, será possível premir o interruptor até quatro vezes no espaço de aproximadamente cinco minutos.

Nota: se a ignição for desligada antes do fim do período de 20 minutos, será necessário iniciar o procedimento desde o princípio.

Nos lugares traseiros



Prima o interruptor 7.



Ao fechar os vidros, certifique-se de que nenhuma parte do corpo (braços, mãos, etc.) está fora do veículo.

Perigo de ferimentos graves.



Segurança dos passageiros traseiros

O condutor pode impedir o funcionamento dos vidros elétricos traseiros premindo o interruptor 4. É afixada uma mensagem de confirmação no quadro de instrumentos;

Responsabilidade do condutor

Ao abandonar o veículo, nunca deixe a chave no interior e com crianças, adultos não autónomos ou animais, ainda que seja por pouco tempo.

Com efeito, poderiam pôr-se em perigo a si próprios e a outras pessoas, acionando o motor ou os equipamentos (como, por exemplo, os elevadores de vidros) ou ainda trancar as portas. Em caso de entalamento, prima imediatamente o contactor correspondente para inverter o sentido do movimento do vidro.

Perigo de ferimentos graves.

EQUIPAMENTO DO HABITÁCULO

Abertura/fecho dos vidros à distância

Ao destrancar as portas a partir do exterior, se **efetuar uma pressão longa no botão de destrancamento do cartão**, todos os vidros equipados com elevador elétrico impulsional serão automaticamente abertos.

Ao trancar as portas a partir do exterior, se **efetuar uma pressão longa no botão de trancamento do cartão**, todos os vidros equipados com elevador elétrico impulsional serão automaticamente fechados.

Recomenda-se que o sistema só seja acionado se o utilizador estiver a ver claramente o veículo e sem ninguém no interior.



Ao fechar os vidros, certifique-se de que nenhuma parte do corpo (braços, mãos, etc.) está fora do veículo.

Perigo de ferimentos graves.

Anomalias de funcionamento

Em caso de avaria no fecho de uma janela, o sistema regressa ao modo normal: puxe o interruptor em causa para cima as vezes necessárias para

fechar completamente a janela (a janela fecha-se gradualmente), segure o interruptor (ainda do lado do fecho) durante um segundo e, em seguida, baixe e levante completamente a janela para reiniciar o sistema.

Caso seja necessário, dirija-se ao seu representante da marca.

Elevadores de vidros manuais tra-seiros



Rode a manivela **8** para abrir ou fechar o vidro até à altura pretendida.

Iluminação interior

Luz de teto

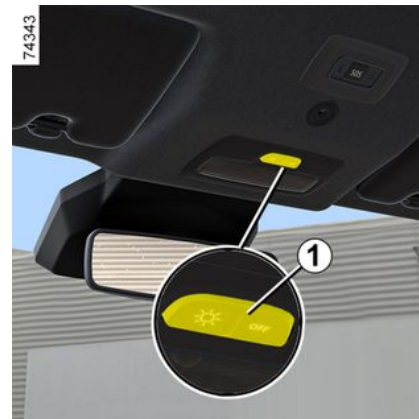

Prima o interruptor **1** ou, consoante o veículo, o interruptor **2** ou **3** para ativar:

- uma iluminação contínua;
- uma iluminação comandada pela abertura de uma das portas dianteiras ou, nalgumas versões do veículo, de uma das quatro portas. Esta luz só apaga quando as portas em questão estiverem corretamente fechadas;
- uma extinção contínua.

EQUIPAMENTO DO HABITÁCULO



Luzes de leitura

(consoante o veículo)

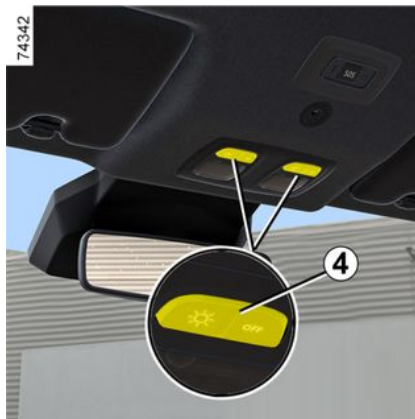

Prima o interruptor **4** para ativar:

- uma iluminação contínua;
- uma iluminação comandada pela abertura de uma das portas dianteiras ou, nalgumas versões do veículo, de uma das quatro portas. Esta luz só apaga quando as portas em questão estiverem corretamente fechadas;
- uma extinção contínua.

Luz do porta-luvas

(consoante o veículo)



A luz **5** acende-se quando a tampa é aberta.

Luz de bagageira

(consoante o veículo)

EQUIPAMENTO DO HABITÁCULO

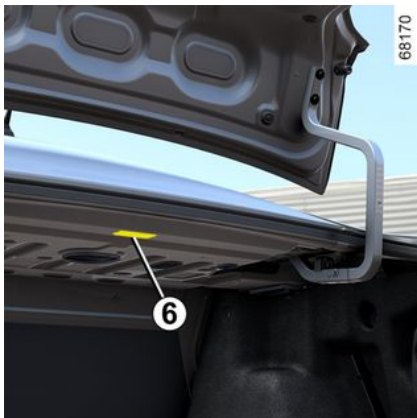

A luz **6** acende-se quando o porta-bagagens é aberto.

Automatismos de funcionamento da iluminação interior

(consoante o veículo)

- se as portas forem destrancadas com o comando à distância, a iluminação interior acender-se-á durante aproximadamente 30 segundos;
- se uma porta estiver aberta (ou mal fechada), ocorre uma temporização da iluminação entre cerca de 1 e 3 minutos.
- se todas as portas forem fechadas, a iluminação interior começará a apagar-se progressivamente quando a ignição for ligada.

Pala de sol, retrovisor, pega de cortesia

Pala de sol **1** e **2**



Baixe a pala de sol **1** ou **2** sobre o para-brisas ou desencaixe-a e rode-a para tapar o vidro lateral.

EQUIPAMENTO DO HABITÁCULO

Espelhos de cortesia 3



Consoante o veículo, as palas de sol estão equipadas com um espelho de cortesia.

Levante a tampa 4.

Pegas de cortesia para a frente 5 e para a traseira 6 ou, consoante o veículo, 7

Podem ser utilizadas pelos passageiros como ponto de apoio quando o veículo está em movimento.

Não as utilize para se apoiar ao entrar ou sair do veículo.

Ganchos-cabides 8



Tomada de acessórios, cinzeiro, isqueiro

Cinzeiro 1



Este componente poderá estar integrado no alojamento 2 ou 4.

Para o abrir, levante a tampa.

Para o esvaziar, puxe o conjunto; o cinzeiro libertar-se-á do seu alojamento.



Se o seu veículo não tiver isqueiro nem cinzeiro, pode adquiri-los num representante da marca.

EQUIPAMENTO DO HABITÁCULO

Isqueiros **3** e **5** ou, consoante o veículo, **6**



Com a ignição ligada, carregue no isqueiro **3**. Voltará à posição inicial com um pequeno estalido logo que esteja incandescente. Puxe-o. Depois de o utilizar, volte a colocá-lo no lugar sem carregar a fundo.

Tomadas de acessórios **3** e **5** ou, consoante o veículo, **6**

As tomadas têm como objetivo a ligação de acessórios homologados pelos nossos serviços técnicos.



Ligue apenas acessórios cuja potência máxima seja de 120 Watts (12 V).

Quando são utilizadas várias tomadas de acessórios ao mesmo tempo, a potência total dos acessórios ligados não deverá exceder os 180 watts.

Risco de incêndio.

ARRUMAÇÕES NO HABITÁCULO

Porta-objetos nas portas dianteiras 1



Não deverá ser colocado qualquer objeto sobre o piso (na área à frente do condutor) dado que, no caso de uma travagem súbita, esses objetos poderão deslizar para debaixo dos pedais e, dessa forma, obstar à sua utilização.

Porta-objetos de consola central



Em andamento, certifique-se de que o recipiente colocado no porta-bebidas está bem fechado de modo a não tombar.

Risco de danos no equipamento elétrico e/ou eletrónico adjacente em caso de derrame de líquido.

Compartimento de arrumação da consola central/zona de carregamento por indução 2



Consoante o veículo, a zona 2 está equipada com um dispositivo magnético C concebido para manter o seu smartphone na devida posição, desde que o smartphone esteja equipado com tecnologia magnética ou com uma capa (magnética) compatível. Este sistema permite uma fixação estável e otimiza a carga do seu dispositivo.

Para mais informações sobre o estado de carga, consulte as instruções do sistema multimédia.

ARRUMAÇÕES NO HABITÁCULO

4  É imperativo não deixar quaisquer objetos (cartão de arranque, unidade USB, cartão SD, cartão de crédito, joias, chaves, moedas, etc.) **2** na zona de carregamento por indução ao carregar o telemóvel. Remova os eventuais cartões magnéticos ou cartões de crédito da capa do telemóvel antes de o posicionar na zona de carregamento por indução **2**.

 Os objetos que permaneçam na zona de carregamento por indução **2** poderão entrar em sobreaquecimento. É aconselhável colocá-los nas zonas previstas para este efeito (porta-objetos, compartimento da pala de sol, etc.).

Local para copo ou cinzeiro **3**



Não coloque objetos duros, pesados ou pontiagudos, que ultrapassem o espaço disponível ou fiquem em má posição, nos espaços de arrumação "abertos", sob pena de serem projetados sobre os ocupantes, em caso de curva apertada, travagem brusca ou impacto.

Porta-luvas do lado do passageiro



Puxe pela pega **4** para abrir.

Neste porta-luvas, podem ser guardados documentos de formato A4...

No interior da tampa, está previsto um compartimento para esferográficas, mapas, etc.



Não deverá ser colocado qualquer objeto sobre o piso (na área à frente do condutor) dado que, no caso de uma travagem súbita, esses objetos poderão deslizar para debaixo dos pedais e, dessa forma, obstar à sua utilização.

ARRUMAÇÕES NO HABITÁCULO

Porta-objetos na consola central 5

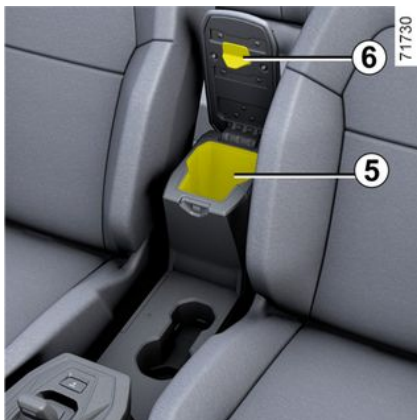

Levante a tampa do apoio de braço central **6**.

Porta-objetos traseiro 7



Porta-objetos de porta traseira 8



4



Não coloque objetos duros, pesados ou pontiagudos, que ultrapassem o espaço disponível ou fiquem em má posição, nos espaços de arrumação "abertos", sob pena de serem projetados sobre os ocupantes, em caso de curva apertada, travagem brusca ou impacto.

ARRUMAÇÕES NO HABITÁCULO

Porta-objetos dos bancos dianteiros **9**

(consoante o veículo)

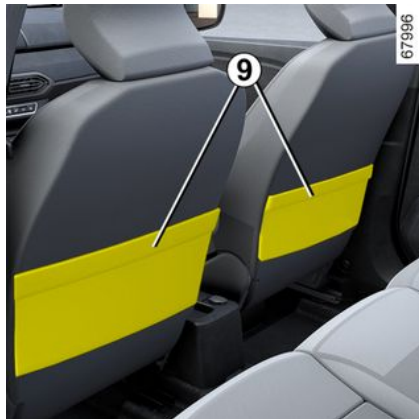

Suporte multiacessórios You-Clip **10 e 11**

Consoante o veículo, destinam-se a fixar o cubo **12**, a luz **15**, o gancho porta-sacos **17** (situado na bagageira) ou os acessórios aprovados pelo Departamento Técnico da marca.

Contacte um representante autorizado para obter aconselhamento.

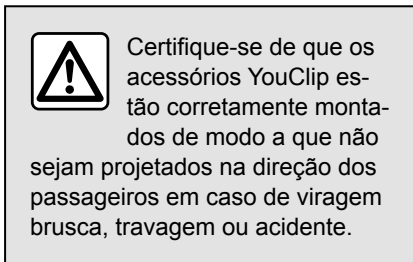

Cubo **12**

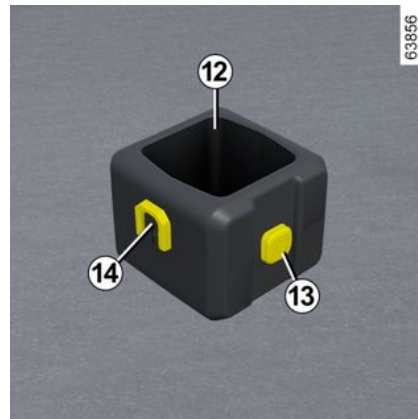

ARRUMAÇÕES NO HABITÁCULO

Para colocar o cubo em veículos equipados, deslize a base **14** do cubo de cima para baixo no suporte multiacessórios **10** ou **11**.

É possível utilizar o cubo como um porta-bebidas.

Para remover o cubo, deslize a base **14** do cubo de baixo para cima no suporte multiacessórios.

Peso máximo por cubo: 0,5 kg.

Luz **15**

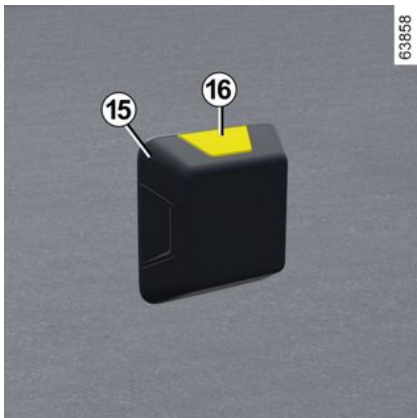

É possível fixar a luz à base **13** do cubo ou a um dos suportes multiacessórios **10** ou **11**.

Prima o botão **16** para acender a luz.

Gancho porta-sacos **17**

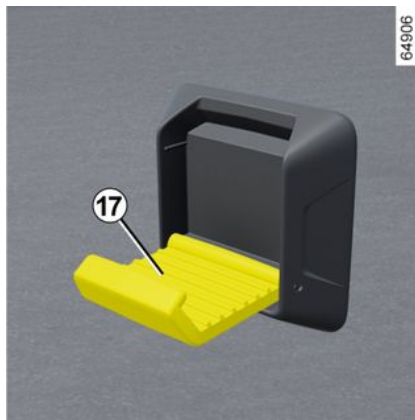

É possível fixar o gancho porta-sacos à base **13** do cubo ou a um dos suportes multiacessórios **10** ou **11**.

Peso máximo por gancho na base do cubo: 1 kg.

Peso máximo por gancho na base **10**: 2 kg.

TRANSPORTE DE OBJETOS

Arrumações no porta-bagagens

Prateleira traseira



Não coloque objetos, sobretudo se forem pesados ou duros, sobre a prateleira traseira **1**. Em caso de travagem brusca ou de acidente, esses objetos poderão constituir um perigo para os ocupantes do veículo.

Arrumações no compartimento de carga

Compartimentação do porta-bagagens (consoante o veículo)

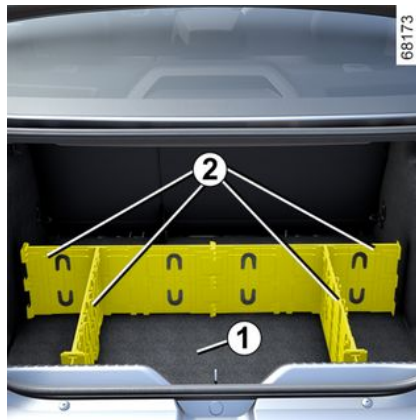

O porta-bagagens pode ser adaptado para disponibilizar zonas de arrumação separadas.

Para desmontar e montar os componentes **2**, consulte as instruções do equipamento.

Aconselhamo-lo a que guarde estas instruções junto dos outros documentos de bordo.

Nota:

- ao montar componentes **2**, certifique-se de que o piso do porta-bagagens **1** é corretamente posicionado;
- após a desmontagem, utilize a bolsa de arrumação para guardar os componentes **2**.



Carga máxima permitida no porta-bagagens: 16 kg, uniformemente distribuídos entre compartimentos.

Ganchos de retenção



Os pontos de fixação **3** situados no porta-bagagens permitem prender as cargas.

TRANSPORTE DE OBJETOS



Coloque sempre os objetos de modo a que os mais pesados fiquem apoiados no encosto do banco traseiro.



Coloque sempre os objetos mais pesados diretamente sobre o piso do compartimento de carga.

Utilize, se o veículo os tiver, os ganchos de retenção situados no piso do porta-bagagens. A carga deve ser distribuída de modo a que nenhum objeto possa ser projetado para a frente em caso de travagem brusca. Aplique os cintos de segurança dos lugares traseiros, ainda que não estejam a ser utilizados.

Transporte de objetos no compartimento de carga

Coloque sempre os objetos de modo a que os maiores fiquem apoiados:

73141

A



os encostos dos bancos traseiros, para cargas normais (exemplo **A**);

73142

B



os bancos dianteiros quando os encostos traseiros estão rebatidos → **50** (exemplo **B**).

Certifique-se de que os objetos transportados são uniformemente distribuídos por toda a área de carga.

Se desejar transportar objetos sobre o encosto rebatido, antes de o rebater, é imperativo que retire o apoio de cabeça para que o encosto possa encostar o mais possível ao assento.



Coloque sempre os objetos mais pesados diretamente sobre o piso do compartimento de carga.

Se o veículo estiver equipado, utilize os pontos de fixação **1** situados no piso do porta-bagagens. A carga deve ser distribuída de modo a que nenhum objeto possa ser projetado para a frente em caso de travagem brusca. Aplique os cintos de segurança dos lugares traseiros, ainda que não estejam a ser utilizados.

TRANSPORTE DE OBJETOS

Reboque

i **Peso admissível, peso máximo admissível do reboque com e sem travões**

→ 354.

escolha e colocação de um sistema de reboque

Peso máximo do equipamento de reboque

Barra de reboque (travessa e engate) não montada de origem no veículo: o conjunto da barra de reboque e das fixações não deve exceder os **23 kg**.

Nenhum equipamento de reboque deve obstruir qualquer componente de iluminação ou a placa de matrícula quando não estiver a ser utilizado.

Em todos os casos, deve respeitar os regulamentos em vigor no país em que circula.

Para a montagem e conhecer as condições de utilização, consulte as instruções de montagem do equipamento.

Aconselhamo-lo a que guarde estas instruções junto dos outros documentos de bordo.

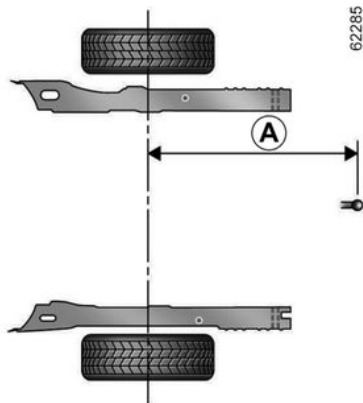

Versão de quatro portas:
A = 1053 mm, no máximo



Veículos equipados com pontos de fixação



TRANSPORTE DE OBJETOS

Aceder aos pontos de fixação 1

Abra as portas, para aceder aos encaixes de fixação 1.

Carga máxima permitida nas barras de tejadilho: 80 kg (incluindo o equipamento de transporte).



Para escolher o equipamento adaptado ao seu veículo, aconselhamo-lo a consultar um representante da marca.

Para mais informações sobre como montar o equipamento e as condições de utilização, consulte as instruções de montagem do equipamento.

Aconselhamo-lo a que guarde estas instruções junto dos outros documentos de bordo.



Se as barras de tejadilho de origem, e homologadas pelos nossos serviços técnicos, forem fornecidas com parafusos, utilize-os exclusivamente para a fixação das barras de tejadilho neste veículo.

ACEDER AO MOTOR, NÍVEIS

Capô



Para abrir o capô, puxe a alavanca **1** situada do lado esquerdo do painel de bordo com uma porta aberta.

Destrancamento de segurança do capô

Para desbloquear, levante ligeiramente o capô e empurre a lingueta **4** no sentido indicado pela seta **A** para libertar o fecho **2**.

 Antes de realizar qualquer intervenção no compartimento do motor, é imperativo desligar a ignição → 142 → 144.

Abertura do capô



Levante o capô e liberte a vareta **6** da respetiva fixação **3**; para sua própria segurança, coloque a vareta no respetivo fixador **5**.

Fecho do capô

Verifique se não ficou nada esquecido dentro do compartimento do motor.

Para fechar o capô, coloque de novo a vareta **6** na respetiva fixação **3**, segure no capô pela parte central e, em seguida, acompanhe-o até 30 cm da posição de fecho antes de o soltar. Fechar-se-á por ação do seu próprio peso.



Aquando de intervenções perto do motor, proceda com cuidado porque pode estar quente. Além disso, o motoventilador pode entrar em funcionamento a qualquer instante. A etiqueta



no compartimento do motor informa-o desta situação.

Risco de ferimentos.



Aquando de intervenções no compartimento do motor, assegure-se de que a haste de limpa-vidros está na posição «paragem».

Risco de ferimentos.

ACEDER AO MOTOR, NÍVEIS



Evite exercer pressão sobre o capô: risco de fecho inadvertido do capô.



Certifique-se do correto travamento do capô. Assegure-se de que nada impede o travamento (areia, pano...).



Depois de qualquer intervenção no compartimento do motor, assegure-se que não se esqueça de nada (pano, ferramentas...) Estes podem danificar o motor ou provocar um incêndio.



Em caso de choque, ainda que ligeiro, que envolva a grelha dianteira ou o capô, solicite a verificação do sistema de travamento do capô num representante da marca assim que possível.

Óleo do motor

Generalidades

Um motor de combustão utiliza óleo para lubrificação e refrigeração das peças móveis e é normal fazer ligeiros acréscimos entre duas mudanças de óleo previstas.

No entanto, contacte um representante da marca se, após o período de rodagem, o consumo de óleo for superior a 0,5 litros por cada 1000 km.

Periodicidade: verifique regularmente o nível do óleo e, sobre tudo, sempre que inicie uma grande viagem, para não correr o risco de danificar o motor.

Leitura do nível do óleo

A leitura, para ser válida, deve ser feita com o veículo em piso horizontal e após paragem prolongada do motor.

Para saber exatamente o nível do óleo e assegurar-se de que o nível máximo não foi ultrapassado (perigo de danificar o motor), é imperativo utilizar a vareta.

Consoante o veículo, o visor de quadro de instrumentos apenas alerta o condutor quando o nível de óleo está no mínimo.

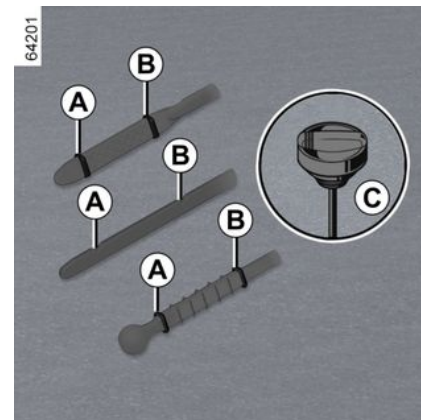

- Retire a vareta e limpe-a com um pano limpo e sem pelos;
- introduza a vareta tanto quanto possível (para os veículos equipados com o "bujão de nível" C, aperte o bujão tanto quanto possível);
- retire a vareta novamente;

ACEDER AO MOTOR, NÍVEIS

– leia o nível: nunca deverá ser inferior ao nível "MINI" **A** nem superior ao nível "MAXI" **B**.

Depois de ler o nível, insira a vareta até ao batente ou aperte totalmente o "bujão-vareta".



Utilize um funil ou proteção a zona do bocal de enchimento para evitar o derrame de óleo do motor numa parte quente do compartimento do motor ou numa zona sensível (por exemplo, componentes elétricos).

Risco de incêndio.



Ultrapassagem do nível máximo de óleo de motor

O nível máximo de enchimento **B** nunca deverá ser excedido: tal poderá danificar o motor e o sistema de controlo de emissões. Se o nível exceder a marca MAXI, **não ligue o veículo** e contacte um representante da marca.

Reposição ao nível, abastecimento, mudança de óleo

mudança do óleo/acréscimos

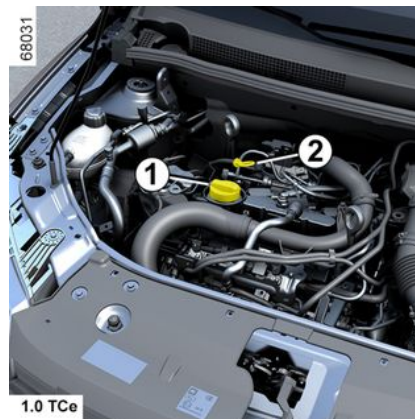

1.0 TCe

O veículo deve estar estacionado em piso nivelado e o motor deverá estar parado e frio (por exemplo, antes do primeiro arranque do dia).



Antes de realizar qualquer ação no compartimento do motor, é imperativo desligar a ignição

➔ 142 ou ➔ 144.



Não ultrapasse o nível "MAXI" e não se esqueça de repor o bujão **1** e a vareta **2**.

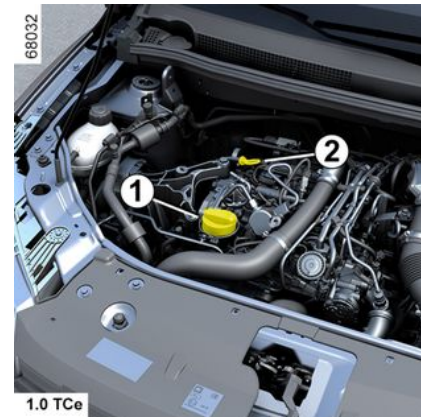

1.0 TCe

- Desaperte a tampa **1**;
- reponha o nível (a título orientativo, o volume entre as marcas "MINI" e "MAXI" na vareta **2** está compreendido entre 1,5 e 2 litros, consoante o motor);
- aguarde cerca de 20 minutos, para permitir que o óleo circule;
- verifique o nível com a vareta **2** (tal como indicado anteriormente).

ACEDER AO MOTOR, NÍVEIS

Depois de ler o nível, insira a vareta até ao batente ou aperte totalmente o "bujão-vareta".

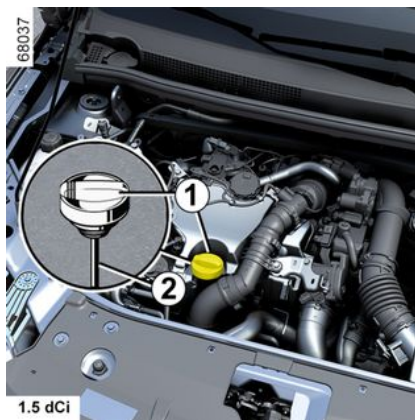
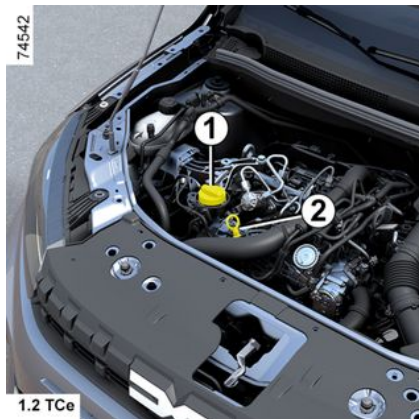
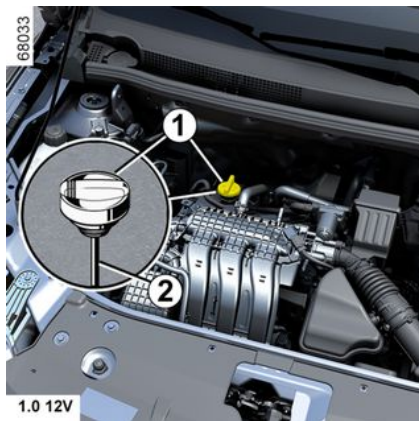

Ultrapassagem do nível máximo de óleo de motor

O nível máximo de enchimento nunca deverá ser excedido: tal poderá danificar o motor e o sistema antipoluição. Se o nível exceder o nível MAXI, **não ligue o veículo** e contacte um representante da marca.

Mudança do óleo do motor

Periodicidade das revisões: consulte o documento de manutenção do seu veículo.

Capacidade aquando da mudança de óleo

Consulte o documento de manutenção do seu veículo ou contacte um representante da marca.

Verifique sempre o nível de óleo de motor com auxílio da vareta, como explicado anteriormente (nunca deverá estar abaixo do mínimo, ou acima do máximo da vareta).

Qualidade do óleo do motor

Consulte o documento de manutenção do seu veículo

5



Acrescentar óleo do motor

Utilize um funil ou proteja a zona do bocal de enchimento para evitar o derrame de óleo do motor numa parte quente do compartimento do motor ou numa zona sensível (por exemplo, componentes elétricos).

Risco de incêndio.

ACEDER AO MOTOR, NÍVEIS



Não deixe o motor a trabalhar num local fechado, porque os gases de escape são tóxicos.



Aquando de intervenções no compartimento do motor, assegure-se de que a haste de limpavidros está na posição «paragem».

Risco de ferimentos.



Enchimento e/ou verificação do nível de óleo:

ao repor ou verificar o nível de óleo, certifique-se de que não é derramado óleo sobre os componentes do motor. Não se esqueça de fechar devidamente a tampa e de repor a vareta, de modo a evitar eventuais projeções sobre componentes do motor que estejam quentes.

Risco de incêndio.



Aquando de intervenções perto do motor, proceda com cuidado porque pode estar quente. Além disso, o motoventilador pode entrar em funcionamento a qualquer instante. O testemunho



no compartimento do motor informa-o desta situação.

Risco de ferimentos.



Em caso de descida anormal ou repetida do nível de óleo, consulte um representante da marca.



Mudança de óleo de motor:

se mudar o óleo com o motor quente, tenha cuidado para não se queimar à medida que o óleo é drenado.

Líquido de refrigeração do motor

Líquido de refrigeração do motor de combustão



Com o motor desligado e o veículo em piso horizontal, o nível **a frio** deve situar-se entre as marcas "MINI" e "MAXI" indicadas no reservatório do líquido de refrigeração **1**.

Reponha este nível **a frio** antes de atingir a marca "MINI".

Periodicidade de verificação do nível

Verifique regularmente o nível do líquido de refrigeração (a falta de lí-

ACEDER AO MOTOR, NÍVEIS

quido de refrigeração poderá provocar graves danos no motor).

Se for necessário acrescentar óleo, utilize apenas produtos homologados pelos nossos Serviços Técnicos que garantem:

- proteção anticongelante;
- proteção anticorrosão do circuito de refrigeração.



Não deverá ser realizada qualquer intervenção no circuito de refrigeração enquanto o motor de combustão estiver quente.

Risco de queimaduras.

Periodicidade de substituição

Consulte o documento de manutenção do seu veículo



Em caso de descida anormal ou repetida do nível de óleo, consulte um representante da marca.



Ao intervir perto do motor de combustão, tenha em atenção que pode estar quente. Além disso, o motoventilador pode entrar em funcionamento a qualquer ins-

tante. A etiqueta  no compartimento do motor informa-o desta situação.

Risco de ferimentos.

Níveis, filtros

Nível de líquido de travões



Deve ser verificado com frequência e sempre que sinta uma diferença, ainda que ligeira, na eficácia do sistema de travagem.

A verificação do nível efetua-se com o motor parado e em piso horizontal.



Antes de realizar qualquer ação no compartimento do motor, é imperativo desligar a ignição

→ 142 ou → 144.

Nível

É normal que o nível baixe à medida que as pastilhas de travões se vão desgastando, mas nunca deve ser inferior à linha de alerta "MINI" apresentada no reservatório de líquido de travões 1.

Se pretender verificar pessoalmente o estado de desgaste dos discos e dos tambores, consulte o documento explicativo do método de verificação disponível na rede ou no website do construtor.

ACEDER AO MOTOR, NÍVEIS



Aquando de intervenções no compartimento do motor, assegure-se de que a haste de limpeza dos vidros está na posição «para-gem».

Risco de ferimentos.

5 Enchimento

Sempre que se proceda a intervenções no circuito hidráulico, o líquido deve ser substituído por um especialista.

Utilize imperativamente produtos homologados pelos serviços técnicos (em embalagem virgem).

Periodicidade de substituição

Consulte o documento de manutenção do seu veículo.



Em caso de descida anormal ou repetida do nível de óleo, consulte um representante da marca.

Lava-vidros



Enchimento



Com o motor desligado, abra a tampa **2**, introduza o líquido, até o ver, e volte a colocar a tampa

Este depósito alimenta os lava-vidros dianteiro e traseiro, se equiparem o veículo.

Nota: verifique o nível do reservatório com regularidade e reponha o nível do fluido antes de realizar uma viagem.

Fluido: apenas deverá utilizar líquido de lava-vidros dianteiro que contenha anticongelante.

Aconselhamo-lo a consultar um representante da marca ou um profissional qualificado.

Nota: não utilize água pesada (risco de danos na bomba de ferragem ou de depósitos de calcário na bomba e nos jatos).

Jatos: utilize uma ferramenta como, por exemplo, um alfinete para regular a altura dos jatos do lava para-brisas.

Filtros

A substituição dos elementos filtrantes (filtro de ar, filtro de partículas, filtro de gasóleo, etc.) está prevista nas operações de manutenção do seu veículo.

Periodicidade de substituição dos filtros: consulte o livro de manutenção do seu veículo.

Filtro do habitáculo

Se o seu veículo não estiver equipado de origem com um filtro do habitáculo, será possível instalar um posteriormente.

Dirija-se a um representante da marca.

ACEDER AO MOTOR, NÍVEIS



Antes de realizar qualquer intervenção no compartimento do motor, é imperativo desligar a ignição → 142, → 144.



Aquando de intervenções no compartimento do motor, assegure-se de que a haste de limpavidros está na posição «paragem».
Risco de ferimentos.



Aquando de intervenções perto do motor, proceda com cuidado porque pode estar quente. Além disso, o motoventilador pode entrar em funcionamento a qualquer instante. A etiqueta  no compartimento do motor informa-o desta situação.
Risco de ferimentos.

BATERIA

Bateria de "12 V"



A bateria **1** não necessita de manutenção. **Não deverá abri-la ou acrescentar qualquer fluido.**



Manuseie a bateria **1** com cuidado, dado que contém ácido sulfúrico que não pode entrar em contacto com os olhos ou a pele. Se tal acontecer, lave a zona atingida com água abundante e, se necessário, consulte um médico. Mantenha os componentes da bateria afastados de chamas, objetos incandescentes e faíscas (risco de explosão).

Nalgumas versões, um sistema verifica continuamente o estado de carga da bateria. Se diminuir, a mensagem "Modo salvaguarda bateria 12V" será apresentada no quadro de instrumentos seguida de "Bateria fraca Ligar o motor". Neste caso, ligue o motor, conduza o veículo ou aguarde pelo desaparecimento da mensagem do quadro de instrumentos.

Nota: a mensagem "Modo salvaguarda bateria 12V" poderá ser apresentada ao fim de 5 a 30 minutos de utilização do veículo com o motor parado de modo a avisar o utilizador que as funções que consomem energia (iluminação interior, rádio, navegação, ventilação, alimentação de acessórios, etc.)

poderão ser desativadas automaticamente.

O estado de carga da bateria poderá diminuir, sobretudo se utilizar o veículo:

- para trajetos curtos;
- num contexto urbano;
- quando a temperatura é baixa;
- após uma utilização prolongada de elementos consumidores (rádio, etc.) com a ignição desligada.



Antes de realizar qualquer intervenção no compartimento do motor, é imperativo desligar a ignição → 142, → 144.

BATERIA



Aquando de intervenções perto do motor, proceda com cuidado porque pode estar quente. Além disso, o motoventilador pode entrar em funcionamento a qualquer instante. A etiqueta



no compartimento do motor informa-o desta situação.

Risco de ferimentos.



Etiqueta A

Respeite as indicações apresentadas na bateria:

- **2** chamas vivas interditas e proibido fumar;
- **3** proteção obrigatória dos olhos;
- **4** manter afastado de crianças;
- **5** materiais explosivos;
- **6** consulte o manual;
- **7** materiais corrosivos.



No sentido de garantir a sua segurança e o correto funcionamento dos equipamentos elétricos do veículo (luzes, limpa-vidros, ABS, etc.), todas as intervenções na bateria (extrair, desligar, etc.) devem ser realizadas imperativamente por um profissional especializado.

Risco de queimaduras provocadas por choques elétricos.

Respeite imperativamente a periodicidade de substituição mencionada no documento de manutenção sem a ultrapassar.

O tipo da bateria é específico.

Certifique-se de que a bateria é substituída por uma do mesmo tipo.

Chame um representante da marca.

LIMPEZA

Manutenção da carroçaria

Um veículo bem cuidado permite ser conservado durante mais tempo. É assim aconselhável cuidar regularmente do exterior do veículo.

O seu veículo beneficia de técnicas de anticorrosão avançadas. Não está, contudo, menos sujeito à ação de vários parâmetros.

Agentes atmosféricos corrosivos

- poluição atmosférica (em cidades e zonas industriais);
- salinidade da atmosfera (zonas marítimas, sobretudo em tempo quente),
- condições climáticas sazonais e higrométricas (sal espalhado pelas ruas no Inverno, água de lavagem de ruas...).

Incidentes de circulação

Agressões abrasivas

Poeiras atmosféricas, areia, lama, gravilha projetada pelos outros veículos... Impõe-se um mínimo de precauções para se proteger contra estes riscos.

O que deve fazer

Lavar frequentemente o veículo, **com o motor parado**, utilizando os champôs selecionados pelos nossos serviços (nunca produtos abrasivos).

Lave prévia e abundantemente com lava-jato:

- produtos resinosos caídos das árvores ou poluição industrial;
- a lama nas cavas de rodas e na parte inferior da carroçaria, onde forma pastas húmidas;
- **excrementos de aves que produzem uma reação química na pintura, levando a uma ação descolorante rápida, podendo mesmo provocar a decapagem da pintura;**

É imperativo lavar **imediatamente** o veículo para remover estas manchas, pois será impossível fazê-las desaparecer por simples polimento;

- o sal, sobretudo nas cavas de rodas e na superfície inferior da carroçaria, depois de andar em regiões onde foram espalhados produtos ou resíduos químicos.

Retire regularmente os resíduos vegetais (resina, folhas, etc.) do veículo.

Respeitar as leis locais sobre lavagem de veículos (por ex.: não lavar o veículo na via pública).

Manter uma certa distância dos outros veículos no caso de estrada com gravilha, para evitar danificar a pintura.

Fazer ou mandar fazer rapidamente os retoques na pintura, para evitar a propagação da corrosão.

Não deixe de fazer visitas periódicas, porque o seu veículo beneficia de uma garantia anticorrosão. Consulte o documento de manutenção do veículo.

Ao lavar o veículo com um dispositivo de limpeza de alta pressão, tome as seguintes precauções:

- certifique-se de que a pintura do seu veículo, a zona ou o componente que pretende limpar é compatível com este tipo de lavagem;
- a pressão exercida pelo dispositivo deve ser inferior a 100 bar;
- durante a lavagem, posicione o bico de pulverização a, pelo menos, 15 cm do veículo e verifique se o caudal de água é inferior a 15 l por minuto;
- não persista em lavar a mesma zona, pontos afetados ou as juntas (risco de danos na pintura, separação de juntas, etc.).

Caso os elementos mecânicos, dobradiças, etc. tenham sido limpos, é imperativo protegê-los de novo com uma pulverização com produtos homologados pelos nossos serviços técnicos.



Selecionámos produtos de manutenção que poderá encontrar nas boutiques da marca.

LIMPEZA

Evitar

Lavar o veículo ao sol ou com temperaturas negativas.

Raspar lamas ou sais sem humedificação prévia.

Deixar acumular sujidades exteriores.

Deixar aumentar a ferrugem a partir de pequenas esfoladelas acidentais.

Tirar manchas com solventes não selecionados pelos nossos Serviços Técnicos, que podem atacar a pintura.

Circular na neve e lama sem lavar o veículo, particularmente nas cavas de rodas e na parte inferior da carroçaria.



Desengordure ou limpe com aparelhos de limpeza de alta pressão ou pulverização de produtos não-homologados pelos nossos Serviços técnicos:

- componentes mecânicos (por ex. compartimento do motor);
- rodas (por exemplo, componentes do sistema de travagem como, por exemplo, estribos dos travões);
- parte inferior da carroçaria;
- peças com dobradiças (por ex. dentro das portas);
- plásticos exteriores pintados (por ex. para-choques).

Essa utilização pode provocar oxidações ou maus funcionamentos.

Particularidade dos veículos com pintura mate

Este tipo de pintura necessita de determinadas precauções.

O que deve fazer

Lavar manualmente o veículo com muita água e com um pano macio ou uma esponja macia...

Evitar

Utilizar produtos à base de cera (polimento).

Esfregar de demasiado intenso.

Passar o veículo sob um pórtico de lavagem.

Colar autocolantes na pintura (risco de marcas).



Lavar o veículo com um dispositivo de limpeza de alta pressão.

Passagem sob um pórtico de lavagem

No sentido de manter o seu veículo e evitar danos, aconselhamo-lo a respeitar as seguintes instruções, bem como as instruções indicadas pelo pórtico de lavagem:

- reponha a haste de limpa-vidros na posição desligada ➔ 129;
- feche todos os abríveis e vidros;
- verifique se o eventual equipamento exterior (faróis adicionais, etc.) está corretamente montado no veículo;
- remova a antena, se existir;
- rebata os retrovisores exteriores (se possível);
- remova os acessórios (barras de tejadilho, porta-bicicletas, etc.).

Nota: consoante o veículo, após a lavagem, não se esqueça de repor a antena enroscando-a tanto quanto possível.

Limpar os faróis, luzes traseiras, sensores e câmaras.

Utilize um pano macio ou algodão.

Se isso não bastar, utilize um pano macio (ou algodão) ligeiramente embebido em água com sabão e, em seguida, limpe com um pano macio ou algodão.

Seque delicadamente com um pano macio.

Não utilize produtos de limpeza à base de álcool nem utensílios como, por exemplo, raspadores.

Limpar autocolantes, películas decorativas, etc.

O que deve fazer

LIMPEZA

Utilize um pano macio ou algodão. Humedeça-o com água e sabão e, em seguida, limpe sempre com um pano macio ou de algodão.

Seque delicadamente com um pano macio.

Evitar

Utilize produtos de limpeza à base de álcool.

Utilize utensílios (por ex. raspador).

Esfregar de demasiado intenso.



Lavar a área com um dispositivo de limpeza de alta pressão.

Manutenção das guarnições interiores

Um veículo bem cuidado permite ser conservado durante mais tempo. É assim aconselhável cuidar regularmente do interior do veículo.

Uma nódoa deve ser sempre tratada rapidamente.

Seja qual for a origem da nódoa, utilize uma solução de água fria (ou morna) com sabão natural.

O emprego de detergentes (detergentes para loiça, produtos em pó, produtos à base de álcool...) é totalmente interdito.

Utilize um pano macio. Enxágue e absorva o excedente.

Ecrã multimédia

A manutenção do ecrã poderá depender do tipo de equipamento multimédia. Para mais informações, consulte o manual do sistema multimédia.

Vidros do painel de bordo

(ex.: quadro de instrumentos, relógio, visor da temperatura exterior, visor do rádio...)

Utilize um pano macio ou algodão.

Se isso não bastar, utilize um pano macio (ou algodão) ligeiramente embebido em água com sabão e, em seguida, limpe com outro pano macio ou algodão húmidos.

Seque **delicadamente** com um pano macio.

Não utilize produtos com álcool e/ou fluidos de vaporização na área.

Cintos de segurança

Devem conservar-se sempre limpos.

Utilize os produtos selecionados pelos nossos Serviços Técnicos (Boutique da marca) ou água tépida com sabão aplicada com uma esponja. Em seguida, seque com um pano.

Não devem ser utilizados detergentes ou corantes.

Têxteis (bancos, guarnição de portas...)

Aspire **regularmente** os têxteis.

Nódoa líquida

Utilize uma solução de água e sabão.

Absorva ou enxugue ligeiramente (nunca esfregar) com a ajuda de um pano macio, lave e absorva o excedente.

Nódoa sólida ou pastosa

Remova **imediatamente** e com cuidado o excedente de matéria sólida ou pastosa com uma espátula (dos rebordos para o centro, de modo a evitar espalhar a nódoa).

Limpe como é indicado para uma nódoa líquida.

Particularidade de bombons, pastilha elástica

Coloque um cubo de gelo sobre a nódoa para a cristalizar e proceda de seguida como é indicado para uma nódoa sólida.

LIMPEZA



Para ver todos os conselhos de manutenção interior e/ou em caso de resultado insatisfatório, consulte o representante da marca.

Desmontagem/montagem de equipamentos amovíveis montados de origem no veículo

Se tiver de retirar os equipamentos amovíveis para limpar o habitáculo (por exemplo, os tapetes), verifique se os recoloca sempre corretamente e do lado certo (os tapetes do condutor devem ser colocados no lado do condutor...) e se os fixa utilizando os elementos fornecidos com o equipamento (por exemplo, os tapetes do condutor devem ser fixados sempre com a ajuda dos elementos de fixação pré-instalados).

Com o veículo parado, verifique sempre se nada impede a condução (obstáculo no curso dos pedais, calcanhar preso no tapete, etc.).

Evitar

Posicionar objetos como, por exemplo, ambientadores, perfumes, etc. nos arejadores, dado que poderão danificar a guarnição do painel de bordo.



Utilizar equipamentos de limpeza de alta pressão ou sprays no interior do habitáculo:

– sem cuidados de utilização, esses aparelhos poderiam, entre outras situações, prejudicar o bom funcionamento dos componentes elétricos e eletrônicos presentes no veículo.

PNEUS

Pneus

Segurança pneus – rodas

Os pneus, sendo o único meio de ligação entre o veículo e a estrada, devem ser mantidos em bom estado. Deve respeitar, imperativamente, as normas previstas no Código da Estrada.

Manutenção dos pneus



Os pneus devem estar em bom estado e os sulcos devem apresentar-se com profundidade suficiente: os pneus homologados pelos nossos serviços técnicos incluem avisadores de desgaste **1** que são **constituídos por bossas-**

testemunhos incorporadas nos sulcos do piso.

Quando o piso do pneu estiver gasto até ao nível dos indicadores de desgaste, **estes tornar-se-ão visíveis 2: será então necessário substituir os pneus, dado que a profundidade do piso é de apenas 1,6 mm, no máximo, provocando uma aderência deficiente em pisos molhados.**

Um veículo sobrecarregado, longos percursos em autoestrada, particularmente com muito calor, e condução frequente em maus pisos concorrem para a deterioração mais rápida dos pneus e influem na segurança.



Os incidentes de condução, tais como «toques no passeio», podem causar danos nos pneus e nas jantes, para além de desafios no trem dianteiro ou no trem traseiro. Neste caso, mande verificar o seu estado num representante da marca.

Pressões de enchimento dos pneus

Respeite as pressões de enchimento dos pneus (incluindo a da roda sobressalente). As pressões dos pneus deverão ser verificadas uma vez por mês, pelo menos, e, além disso, antes de cada viagem grande (consulte a etiqueta afixada no enquadramento da porta do condutor) → **308**.



Pressões insuficientes dos pneus

provocam um desgaste prematuro e um aquecimento anormal dos pneus.

A segurança do veículo pode, por conseguinte, ser afetada e os riscos possíveis são os seguintes:

- aderência deficiente;
- perigo de rebentamento ou de desvulcanização.

A pressão dos pneus depende da carga e da velocidade de utilização do veículo. As pressões devem ser ajustadas em função das condições de utilização (consulte a etiqueta colada no enquadramento da porta).

PNEUS

As pressões devem ser verificadas com os pneus frios. Não tenha em conta pressões altas que possa atingir com temperatura elevada ou após conduzir a alta velocidade.

Caso a verificação das pressões não possa ser efetuada com os pneus **frios, será necessário acrescentar às pressões indicadas entre 0,2 e 0,3 bar** (ou 3 PSI).

Nunca tire pressão a um pneu quente.



Atenção: um pipo de válvula em falta ou mal apertado pode prejudicar a estanqueidade do

pneu e ocasionar perdas de pressão.

Adquira sempre pipos de válvulas idênticos aos de origem e aperte-os corretamente.



Veículo equipado com um sistema de alerta de perda de pressão dos pneus

Se a pressão for insuficiente (furo, pressão insuficiente, etc.), o

testemunho  será apresentado no quadro de instrumentos
➔ 180 ➔ 175.

Troca de rodas

Esta prática não é aconselhada.

Roda sobressalente

➔ 314 ➔ 317.

Substituição dos pneus



Para sua segurança e para respeitar a lei.

Quando for necessário substituí-los, recomenda-se que monte no seu veículo pneus da mesma marca, do mesmo tipo, da mesma dimensão e da mesma estrutura.

Os pneus devem ter índices de capacidade de carga e de velocidade, pelo menos, idênticos aos dos pneus originais ou estar em conformidade com os índices recomendados por um representante da marca.

O desrespeito por estas instruções poderá por em perigo a sua segurança e comprometer o comportamento em estrada do seu veículo.

Risco de perda de controlo do veículo.

Precauções inverniais

Correntes

Por razões de segurança, é formalmente interdito montar correntes no eixo traseiro.

PNEUS

A montagem de pneus de dimensões superiores às de origem **impossibilita a utilização de correntes.**



A montagem de correntes no veículo apenas é possível em pneus de dimensões idênticas às dos pneus de origem do **seu veículo.**

As rodas podem ser equipadas com correntes se forem utilizadas correntes específicas. Consulte o representante da marca.

Pneus de "Neve" ou de "Inverno"

Aconselhamo-lo a equipar **as quatro rodas** do veículo com o mesmo tipo de pneus, para preservar o mais possível a sua capacidade de aderência.

Atenção: estes pneus têm por vezes um sentido de rodagem específico e um índice de velocidade máxima que pode ser inferior à velocidade máxima que o seu veículo pode atingir.

Pneus com pregos

Este tipo de pneus só pode ser utilizado durante um período limitado e definido pela legislação local.

É necessário respeitar a velocidade imposta pela legislação em vigor. Estes pneus devem equipar, no mínimo, as duas rodas dianteiras.



Em qualquer dos casos, consulte um representante da marca, que saberá aconselhar a escolha dos equipamentos que melhor se adaptam ao seu veículo.

Pressão dos pneus

Etiqueta A



Para a ler, abra a porta do condutor. As pressões de enchimento devem ser verificadas com os pneus frios.

Caso a verificação das pressões não possa ser efetuada com os pneus frios, **será necessário acrescentar aos valores de pressão indicados 0,2 a 0,3 bar (ou 3 PSI). Nunca tire pressão a um pneu quente.**

As pressões de enchimento devem corresponder à utilização atual do veículo (vazio, carregado, condução em autoestrada...). Respeite as pressões de enchimento dos pneus (incluindo as da roda sobressalente). Verifique-as pelo menos uma vez por mês e antes de cada grande viagem.

Consoante o veículo, após cada reenchimento ou reajustamento da pressão dos pneus, deverá reinicializar o valor de referência da pressão dos pneus → 306.

PNEUS

Veículo equipado com um sistema de alerta de perda de pressão dos pneus

Se a pressão for insuficiente (furo, pressão insuficiente, etc.), o

testemunho  será apresentado no quadro de instrumentos → 180 → 175.

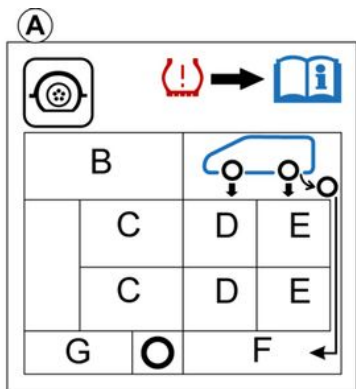

A presença e a localização das informações na etiqueta dependem do veículo.

B: tamanho dos pneus montados no veículo.

C: velocidade de circulação prevista.

D: pressão dos pneus dianteiros.

E: pressão dos pneus traseiros.

F: pressão da roda sobressalente.

G: tamanho do pneu da roda sobressalente.



Veículos utilizados em plena carga (Massa Máxima Autorizada em Carga) e com reboque

A velocidade máxima deve ser limitada a **100 km/h** e dever-se-á acrescentar **0.2 bar** → **354** à pressão dos pneus.

Risco de rebentamento de pneus.

Segurança dos pneus e montagem de correntes: para mais informações sobre as condições de manutenção e, consoante a versão do veículo, a utilização de correntes → 306.



Para sua segurança e para respeitar a lei.

Quando for necessário substituí-los, recomen-

da-se que monte no seu veículo pneus da mesma marca, do mesmo tipo, da mesma dimensão e da mesma estrutura.

Os pneus devem ter índices de capacidade de carga e de velocidade, pelo menos, idênticos aos dos pneus originais ou estar em conformidade com os índices recomendados por um Representante da marca.

O desrespeito por estas instruções poderá por em perigo a sua segurança e comprometer o comportamento em estrada do seu veículo.

Risco de perda de controlo do veículo.

PNEUS

Kit de reparação dos pneus



6



O kit repara pneus se a banda de rolamento **A** tiver sido danificada por objetos com dimensão inferior a 4 milímetros. O kit não consegue reparar todos os tipos de furos, como, por exemplo, cortes no flanco do pneu **B**, etc. Assegure-se também de que a jante está em bom estado. Não extraia o corpo estranho que provoca o furo, se ainda estiver no pneu.



Não utilize o kit de reparação, se o pneu estiver deteriorado depois de ter rolado com um furo.

Por conseguinte, examine cuidadosamente os flancos do pneu antes de utilizar o kit.

Não se esqueça que circular com pneus pouco cheios, ou mesmo vazios (ou com furo), prejudica a sua segurança e pode tornar o pneu irreparável.

Esta reparação é provisória.

Um pneu que tenha tido um furo deve ser sempre inspecionado (e reparado, se possível) por um especialista assim que possível.

Quando mandar substituir um pneu que tenha sido reparado com este kit, deve informar o reparador desse facto.

Em andamento, é possível que sinta uma ligeira vibração originada pela presença do produto injetado no pneu.

PNEUS



O kit está homologado para encher apenas pneus de veículos que disponham, de origem,

deste equipamento.

Nunca deverá servir para encher pneus de qualquer outro veículo ou objetos insufláveis (boia, barco...).

Evite derrames sobre a pele ao manusear o produto de reparação. No entanto, se isto acontecer, lave a zona atingida com água abundante.

Nunca deixe o kit de reparação ao alcance de crianças.

Não abandone a garrafa vazia, nem a junte ao lixo doméstico.

Entregue-a a um representante da marca ou a um organismo habilitado para a reciclagem.

A garrafa tem uma duração de vida limitada inscrita no seu rótulo.

Verifique a data de validade.

Dirija-se a um representante da marca para substituir o tubo de enchimento e a garrafa de produto de reparação.

62281

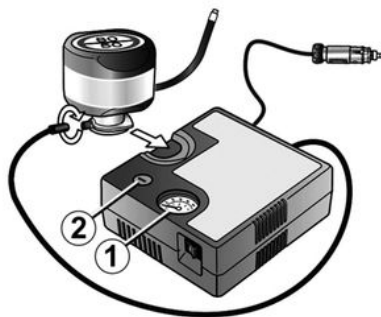

Consoante o veículo, em caso de furo, utilize o kit situado no porta-bagagens ou sob o tapete do porta-bagagens.

A imagem poderá não ser contratual relativamente ao kit fornecido com o veículo.



Antes de utilizar o kit, imobilize o veículo em local suficientemente afastado da zona de circulação, ative o sinal de perigo e ative o travão de mão. Peça aos ocupantes que saiam do veículo e se mantenham afastados da via de circulação.



Veículo equipado com um sistema de alerta de perda de pressão dos pneus

Se a pressão for insuficiente (furo, pressão insuficiente, etc.), o

testemunho  será apresentado no quadro de instrumentos

➔ 180 ➔ 175.

Com o motor a trabalhar e o travão de estacionamento acionado:

– Desligue eventuais acessórios previamente ligados às tomadas de acessórios do veículo.

– **consulte as informações sobre o compressor do kit de reparação** situado na bagageira do veículo e siga as instruções de utilização;

– encha o pneu à pressão preconizada ➔ 308;

– ao fim de, no máximo, 15 minutos, pare o enchimento e leia a pressão (no manómetro 1);

Nota: durante o esvaziamento do recipiente (aproximadamente 30 segundos), o manómetro 1 indicará durante breves instantes uma pressão máxima de 6 bar e, em seguida, a pressão diminuirá.

PNEUS

– ajuste a pressão: para aumentar, continue o enchimento com o kit. Para reduzir, prima o botão 2.

Se não for possível atingir a pressão mínima de 1,8 bar ao fim de 15 minutos, a reparação será impossível. Não circule com o veículo. Consulte um representante da marca.



Em caso de estacionamento na beirada da estrada, deve avisar os outros utentes da estrada da presença do seu veículo com um triângulo de pré-sinalização ou com outros dispositivos exigidos pela legislação local do país em que se encontra.

6

62281

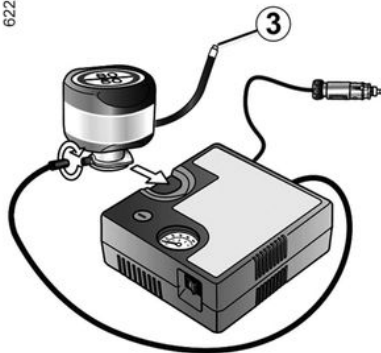

Quando o pneu estiver devidamente cheio, remova o conjunto: desaperte lentamente o adaptador de enchimento do recipiente 3, de modo a evitar a projeção de produto, e armazene o recipiente numa embalagem de plástico para evitar fugas de produto.



Não coloque qualquer objeto por baixo dos pés do condutor, dado que, durante uma travagem súbita, esses objetos poderão deslizar para debaixo dos pedais e impedir a sua utilização.

- Cole a etiqueta de aviso (localizada sob a garrafa) no painel de bordo, num local bem visível para o condutor.
- Guarde o kit.
- No fim desta operação de enchimento inicial, continua a sair ar do pneu. É necessário percorrer uma distância curta para vedar o furo.
- Arranque imediatamente e conduza uma velocidade compreendida entre 20 e 60 km/h de modo a distribuir uniformemente o produto pelo pneu e, em seguida, pare ao fim de 3 km para verificar a pressão.
- Se a pressão for superior a 1,3 bar, mas inferior à pressão recomendada (consulte a etiqueta afixada no enquadramento da porta do condutor), deverá reajustá-la. Caso contrário, contacte um representante da marca: o pneu não pode ser reparado.

Precauções de utilização do kit

O kit não deve funcionar mais de 15 minutos consecutivos.

A garrafa deve ser substituída após a primeira utilização, mesmo que ainda contenha líquido.

PNEUS



Atenção: um pipo de válvula em falta ou mal apertado pode prejudicar a estanqueidade do pneu e ocasionar perdas de pressão.

Adquira sempre pipos de válvulas idênticos aos de origem e aperte-os corretamente.



Após uma reparação com o kit, não percorra mais de 200 km. Além disso, reduza a velocidade e não ultrapasse os 80 km/h em qualquer circunstância. A etiqueta colada no painel de bordo contém esta recomendação. Consoante o país ou a legislação local, um pneu reparado com o kit de reparação dos pneus deve ser substituído.

Ferramentas

Acesso às ferramentas



68054



A presença das ferramentas depende do veículo.

Macaco 1

Para utilizar o macaco, solte a porca 5. Ao guardar o macaco, rebata-o corretamente e recolque-o no respetivo alojamento. Aperte a porca 5 para fixar o macaco.



Não deixe ferramentas soltas no interior do veículo, dado que poderão ser projetadas ao travar. Depois de as utilizar, certifique-se de que as ferramentas são corretamente posicionadas nos respetivos alojamentos: evite o risco de ferimentos.

Chave de tampão 2

Permite retirar os tampões de roda.



6

Anel de reboque 3

→ 320

PNEUS

Chave de rodas 4

Pode ser utilizada para bloquear ou desbloquear os parafusos de roda e o anel de reboque 3.



6



Para sua segurança, a utilização de um macaco não preconizado pelo construtor é estritamente interdita.

O macaco é específico do veículo e é utilizado para mudar as rodas. Nunca deverá ser utilizado:

- noutra veículo;
- para realizar uma reparação;
- para aceder à parte inferior do veículo.

Risco de ferimentos.

Risco de danos no veículo.

Furo, roda sobressalente

Em caso de furo

Consoante o veículo, é fornecida uma roda sobressalente ou um kit de enchimento dos pneus ➔ 310.



Veículo equipado com um sistema de alerta de perda de pressão dos pneus

Se a pressão for insuficiente (furo, pressão insuficiente, etc.), o

testemunho  será apresentado no quadro de instrumentos ➔ 180 ➔ 175.



Em caso de estacionamento na berma da estrada, deve avisar os outros utentes da estrada da presença do seu veículo com um triângulo de pré-sinalização ou com outros dispositivos exigidos pela legislação local do país em que se encontra.



Não toque no escape, **perigo de queimaduras.**

PNEUS

Roda sobressalente



Está situada no compartimento de carga.

Para a retirar:

- abra a tampa da bagageira;
- consoante o veículo, extraia os componentes do organizador do porta-bagagens → 288;
- levante o tapete da bagageira;
- desaperte a fixação central 1;
- extraia a roda sobressalente 2.



Não deixe ferramentas soltas no interior do veículo, dado que poderão ser projetadas ao travar.

Depois de utilizar as ferramentas, certifique-se de que são corretamente posicionadas nas respetivas fixações: **se não o fizer, haverá um risco de ferimentos.**

Alertas



Se a roda sobressalente for sempre a mesma durante muitos anos, mande-a verificar por um técnico para que esteja sempre em condições e não apresente perigo de utilização.

Veículo equipado com uma roda sobressalente diferente das restantes quatro rodas.

- Nunca monte mais de uma roda sobressalente no mesmo veículo.
- Dado que a roda furada é maior do que a roda sobressalente, a distância da carroçaria ao solo passa a ser menor.
- Substitua logo que possível a roda sobressalente por uma roda idêntica à de origem.
- Durante a utilização (que deve ser temporária) da roda sobressalente, a velocidade do veículo não deve ultrapassar o valor indicado na etiqueta situada na roda.
- A montagem da roda sobressalente pode modificar o comportamento habitual do veículo. Evite acelerações e desacelerações brutais e reduza a velocidade ao curvar.
- Se tiver de utilizar correntes de neve, monte a roda sobressalente no eixo traseiro e verifique as pressões dos pneus.

PNEUS

Mudança de roda

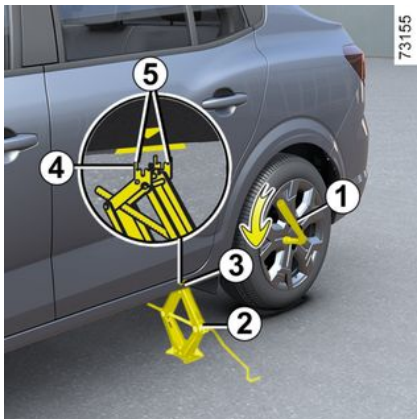

Ligue o sinal de perigo. Imobilize o veículo afastado da via de circulação, em solo plano e consistente.

Active o travão de estacionamento e engrene uma mudança (primeira ou marcha-atrás ou, nos veículos com caixa de velocidades automática, posição **P**).

Peça aos ocupantes que saiam do veículo e que se mantenham afastados da zona de circulação.

Veículos equipados com macaco e chave de rodas

Se for necessário, retire o tampão.

Desbloqueie os parafusos da roda com a chave de rodas **1**. Coloque-a de modo a que o esforço seja exercido de cima para baixo.



Em caso de estacionamento na berma da estrada, deve avisar os outros utentes da estrada da presença do seu veículo com um triângulo de pré-sinalização ou com outros dispositivos exigidos pela legislação local do país em que se encontra.

Coloque o macaco **2** horizontalmente. A cabeça do macaco **deve** ficar alinhada com a embalagem o mais próximo possível da roda em questão, conforme indicado pela seta **3**.

Comece por apertar manualmente o macaco, posicionando a placa de apoio do macaco **4** na ranhura ligeiramente vincada sob o veículo, situada entre os dois entalhes **5** e no sentido da seta **3**.

Continue a apertar para assentar corretamente a base (que deve estar introduzida sob o veículo e alinhada verticalmente com a cabeça do macaco).

Dê algumas voltas para levantar a roda do solo.

PNEUS



Para evitar acidentes ou danificar o veículo, abra o macaco até que a roda a substituir fique, no máximo, a 3 centímetros do solo.

Desaperte os parafusos e retire a roda.

Coloque a roda sobressalente no cubo central e rode-a para fazer coincidir os furos de fixação da roda e do cubo.

Se a roda sobressalente for fornecida com parafusos, utilize-os exclusivamente nesta roda sobressalente.

Aperte os parafusos, assegurando-se de que a roda está bem encostada ao cubo, e baixe o macaco.

Com as rodas no solo, aperte fortemente os parafusos e, logo que possível, mande verificar o aperto dos parafusos e a pressão de enchimento da roda sobressalente.



Parafusos antirroubo

Se utilizar parafusos antirroubo, utilize as instruções no interior do tampão para posicionar os parafusos (poderá não ser possível montar o tampão).



Veículo equipado com um sistema de alerta de perda de pressão dos pneus

Se a pressão for insuficiente (furo, pressão insuficiente, etc.), o

testemunho  será apresentado no quadro de instrumentos
➔ 180 ➔ 175.



Em caso de furo, substitua a roda o mais rapidamente possível. Um pneu que tenha tido um furo deve ser sempre examinado (e reparado, se necessário) por um especialista.



Não deixe ferramentas soltas no interior do veículo, dado que poderão ser projetadas ao travar. Depois de as utilizar, certifique-se de que as ferramentas são corretamente posicionadas nos respetivos alojamentos: evite o risco de ferimentos.



Para sua segurança, a utilização de um macaco não preconizado pelo construtor é estritamente interdita. O macaco é específico do veículo e é utilizado para mudar as rodas. Nunca deverá ser utilizado:

- noutra veículo;
- para realizar uma reparação;
- para aceder à parte inferior do veículo.

Risco de ferimentos.
Risco de danos no veículo.

PNEUS

Tampões de roda, tampão de roda – jante

Tampão central com parafusos de rodas visíveis



(por exemplo, tampão de roda 1)
O acesso aos parafusos é direto.



Não deixe ferramentas soltas no interior do veículo, dado que poderão ser projetadas ao travar.

Depois de as utilizar, certifique-se de que as ferramentas são corretamente posicionadas nos respectivos alojamentos: evite o risco de ferimentos.

Tampão central com parafusos de roda tapados

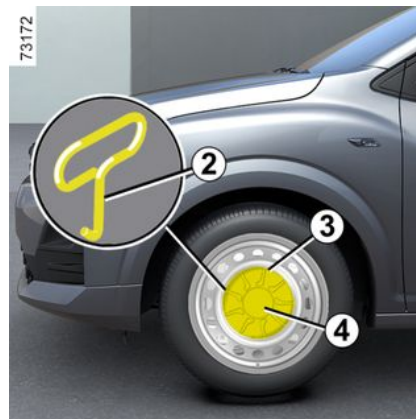

(por exemplo, tampão de roda 4)

Extraia-o com a chave do tampão 2 inserindo a ferramenta na reentrância 3 prevista para este efeito.

Para repor o tampão, oriente-o relativamente à jante e encaixe-o.

Tampão com parafusos de roda visíveis

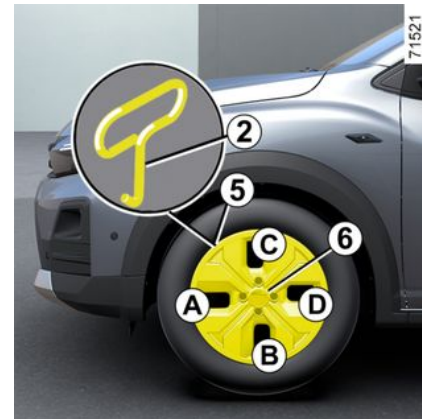

(por exemplo, tampão de roda 6)

Extraia-o com a chave do tampão 2 inserindo a ferramenta na reentrância da válvula 5.

Para o repor, alinhe-o com a válvula 5. Pressione os ganchos de fixação até ao encosto, começando pelo lado da válvula A, seguido de B e C, terminando no lado oposto ao da válvula D.

DESEMPANAGEM

Reboque: desempanagem

Antes de rebocar, coloque a caixa de velocidades na posição de ponto-morto (posição **N** nos veículos equipados com uma caixa de velocidades automática),

Desbloqueamento da coluna de direção

Insira a chave na ignição, rode-a para a posição "On" ON **2** ou, consoante o veículo, com o cartão presente no habitáculo, prima o botão de arranque do motor **durante aproximadamente dois segundos** sem carregar no pedal de travão → **142** → **144**

Coloque a alavanca em ponto-morto (posição **N** em veículos com caixa de velocidades automática).

A coluna de direção é desbloqueada e as funções acessórias são ativadas: pode utilizar as luzes do veículo (pisca-piscas, luzes de stop). À noite, as luzes do veículo devem estar acesas.

Consoante o veículo, a mensagem "Após contacto permanente ativo" é apresentada no quadro de instrumentos.

Se o cinto de segurança do condutor estiver encaixado, desencaixe-o.

Abra a porta do condutor.

Desative o travão de estacionamento enquanto carrega no pedal de travão

→ **157**. O testemunho  desaparece do quadro de instrumentos ou, consoante o veículo, e a mensagem "Travão estacion. não acionado" é apresentada no quadro de instrumentos.

Feche a porta do condutor e não tranque o veículo (consoante o veículo, o modo "Após contacto permanente ativo" deve permanecer ativado).

Consoante o veículo, após o fim do reboque, prima o botão de arranque do motor durante mais de dois **segundos** sem carregar no pedal de travão (risco de descarga da bateria). A mensagem "Após contacto permanente ativo" desaparece do quadro de instrumentos.

É imperativo respeitar a legislação em vigor relativamente ao reboque. Caso conduza o veículo de reboque, não exceda o peso máximo de reboque permitido do veículo → **354**.

Rebocar um veículo com transmissão automática e alavanca mecânica

Transporte o veículo assente num estrado ou reboque-o com as rodas dianteiras levantadas.

Em circunstâncias excecionais, o veículo poderá ser rebocado com as quatro rodas no solo, apenas em marcha para a frente, com a alavanca de velocidades em ponto-morto **N**, num percurso máximo de 80 km e a uma velocidade máxima de 25 km/h.



Deixe o cartão no interior do veículo durante o reboque.

Risco de bloqueio da coluna da direção.



Ao arrancar, se a alavanca estiver bloqueada na posição **P** ao carregar no pedal de travão (por exemplo, devi-

DESEMPANAGEM

do a avaria na bateria), será possível libertar a alavanca para desbloquear as rodas motrizes. Para tal, desencaixe a base do fole e prima o botão **1** premindo simultaneamente o botão **2** na alavanca para a desbloquear e coloque a transmissão na posição **N**.

Consulte um Representante da marca assim que possível.

Utilize apenas os pontos de reboque dianteiro 3 e traseiro 7 (nunca utilize os veios de transmissão ou qualquer outra parte do veículo). Estes pontos de reboque apenas podem ser utilizados para puxar. Em caso algum devem servir para levantar direta ou indiretamente o veículo.



nais.

Com o motor parado, os sistemas de assistência de direção e de travagem não estão operacionais.

Acesso aos pontos de reboque

Ponto de reboque dianteiro

(consoante o veículo)

Prima a zona **A** para extrair a parte superior da tampa

ou, consoante o veículo, insira uma ferramenta plana na zona **B** para ajudar a abrir a tampa **5**.

Aperte o anel de reboque 4 ao máximo: tanto quanto possível com a mão, em primeiro lugar, e bloqueando-o em seguida com a chave de rodas.

Utilize apenas o anel de reboque **4** e a chave de rodas → **313**.

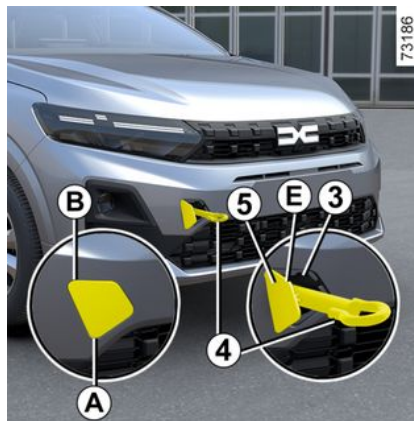

Ponto de reboque traseiro

(consoante o veículo)

Pressione a zona **C** para remover a parte superior da tampa e, em seguida, insira uma ferramenta plana na zona **D** para elevar e abrir a tampa **6**.

Aperte o anel de reboque 4 ao máximo: tanto quanto possível com a mão, em primeiro lugar, e bloqueando-o em seguida com a chave de rodas.

Utilize apenas o anel de reboque **4** e a chave de rodas → **313**.

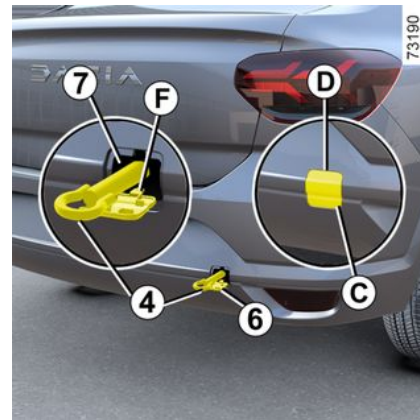

Repor a tampa 5 e 6.

Após a utilização, desaperte o anel de reboque **4** e pressione a tampa **5** na zona E para a bloquear.

- Desaperte o anel de reboque **4**;
- coloque o gancho **F** no respetivo alojamento;
- pressione a área **G**

DESEMPANAGEM

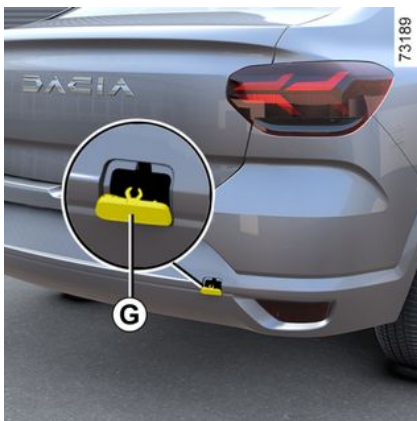

Certifique-se de que o anel de reboque está corretamente enroscado.

Risco de perda do objeto rebocado.



– Utilize uma barra de reboque rígida. Em caso de utilização de uma corda ou de um cabo (se a legislação o permitir), o veículo rebocado deve ter capacidade de travagem.

- não deve rebocar um veículo que não esteja em boas condições para ser conduzido.
- evite acelerações ou travagens súbitas ao rebocar, dado que tal poderá provocar danos no veículo.
- Em qualquer dos casos, é aconselhável não exceder **25 km/h**.



Não deixe ferramentas soltas no interior do veículo, dado que poderão ser projetadas ao travar.



Com o motor parado, os sistemas de assistência de direção e de travagem não estão operacionais.



Não retire a chave do contactor de ignição nem deixe o cartão no interior do veículo durante a operação de reboque (consoante o veículo).

Risco de bloqueio da coluna da direção.

DESEMPANAGEM

Desempanagem do veículo ou reboque sobre um veículo de plataforma

71529



71528



É estritamente proibido rebocar o veículo com as rodas dianteiras no solo. Antes do reboque ou do transporte do seu veículo numa plataforma, respeite as seguintes instruções:

- é necessário respeitar as condições de reboque aplicáveis no país onde se encontra;
- com o cartão no interior do habitáculo, prima o botão de arranque do motor;
- coloque o comando de relações na posição **N**: o travão de estacionamento é desativado;
- prima o botão de arranque do motor durante mais de dois segundos. As funções de acessórios são alimentadas: é possível utilizar as luzes do veículo (sinais de perigo, luzes de travagem, etc.). À noite, as luzes do veículo devem estar acesas;
- depois de terminar o reboque, prima duas vezes o botão de arranque do motor durante mais de dois segundos (risco de descarga da bateria).

Bateria: desempanagem

Para evitar qualquer risco de faísca

- Certifique-se de que todos os consumidores de energia (luzes de cortesia, etc.) estão desligados antes de desligar ou ligar novamente uma bateria;

- durante a carga, desligue o carregador antes de ligar ou desligar a bateria;
- não coloque quaisquer objetos metálicos sobre a bateria, dado que tal poderá provocar um curto-circuito entre os terminais;
- depois de desligar o motor, aguarde sempre, pelo menos, um minuto antes de desligar a bateria;
- certifique-se de que liga novamente os terminais da bateria após a reposição.



Antes de realizar qualquer ação no compartimento do motor, é imperativo desligar a ignição

➔ 142 ou ➔ 144.

Ligação de um carregador

O carregador deve ser compatível com uma bateria de tensão nominal de 12 V.

Nunca desligue a bateria com o motor a trabalhar. **Siga as instruções de utilização dadas pelo fornecedor do carregador da bateria que utiliza.**

DESEMPANAGEM



Algumas baterias podem ter especificidades em termos de carga. Contacte um representante da marca.

Evite qualquer risco de faísca, pois poderá provocar uma explosão imediata. Carregue a bateria num local bem arejado.

Perigo de ferimentos graves.



Manobre a bateria com precaução, porque contém ácido sulfúrico que não deve entrar em contacto com os olhos ou a pele. Se isso acontecer, lave a zona atingida com água abundante. Se necessário, consulte um médico. Mantenha os componentes da bateria afastados de chamas, objetos incandescentes e faíscas (**risco de explosão**).

Aquando de intervenções perto do motor, proceda com cuidado porque pode estar quente. Além disso, o motoventilador pode entrar em funcionamento a qualquer

instante. A etiqueta  no compartimento do motor informa-o desta situação.

Risco de ferimentos.

ca ou, se já tiver os tiver, certifique-se de que estão em bom estado.

As duas baterias devem ter uma tensão nominal semelhante: 12 V. A bateria que fornece a corrente deve ter uma capacidade (amperes-hora, Ah) pelo menos idêntica à da bateria descarregada.

Certifique-se de que não existe qualquer contacto entre os dois veículos (risco de curto-circuito aquando da ligação dos terminais positivos) e que a bateria descarregada está devidamente ligada. Desligue a ignição do seu veículo.

O motor do veículo que fornece a corrente deve estar a trabalhar a um regime médio.

Nota: na versão Hybrid, dado que não é possível aceder diretamente à bateria, será necessário utilizar os terminais remotos situados no compartimento do motor.

Arranque do motor com a bateria de outro veículo

Se tiver de utilizar a bateria noutro veículo para ligar o seu veículo, adquira cabos elétricos apropriados (de grande secção) num representante da mar-

DESEMPANAGEM

 Não utilize o seu veículo Hybrid para voltar a ligar a bateria de "12 V" de outro veículo. A energia elétrica na bateria de "12 V" secundária de um veículo Hybrid não é suficiente para esta operação.
Risco de danos no veículo.

Bateria de "12 V" no compartimento do motor

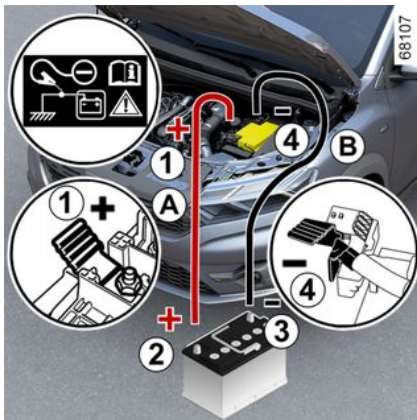

(versão de combustão)

Ligue o cabo positivo (+) **A** ao terminal (+) **1** da bateria descarregada e, em

seguida, ao terminal (+) **2** da bateria que fornece a corrente.

Ligue o cabo negativo (-) **B** ao terminal (-) **3** da bateria que fornece a corrente e, em seguida, ao terminal (-) **4** ou, consoante o veículo, (-) **5** da bateria descarregada.

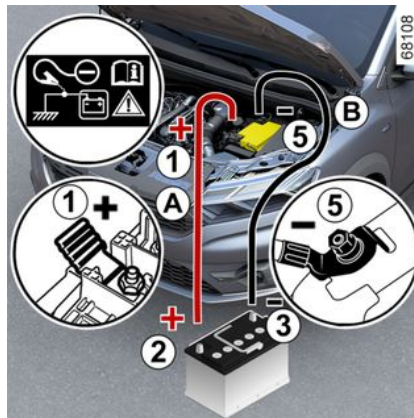

Ponha o motor a trabalhar normalmente. Assim que o motor começar a trabalhar, desligue os cabos **A** e **B** pela ordem inversa (**4 - 3 - 2 - 1**) ou, consoante o veículo, (**5 - 3 - 2 - 1**).



Certifique-se de que não existe qualquer contacto entre os cabos **A** e **B** e que o cabo positivo **A** não está em contacto com qualquer componente metálico do veículo que fornece a corrente.
Risco de ferimentos graves e/ou de provocar danos no veículo.



Consoante o veículo, em caso de falha da bateria (bateria desligada, descarregada, etc.), é necessário reinicializar o ângulo do volante → 118.

FARÓIS, LUZES: SUBSTITUIR LÂMPADAS

Iluminação interior: substituir lâmpadas

Faróis: substituir as lâmpadas

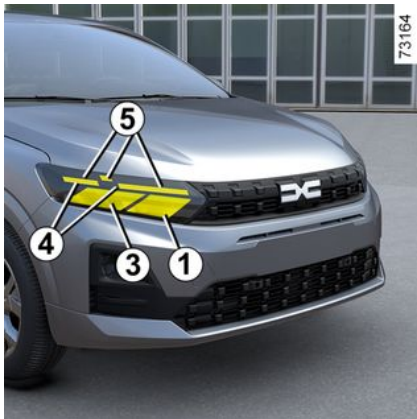

Máximo 1

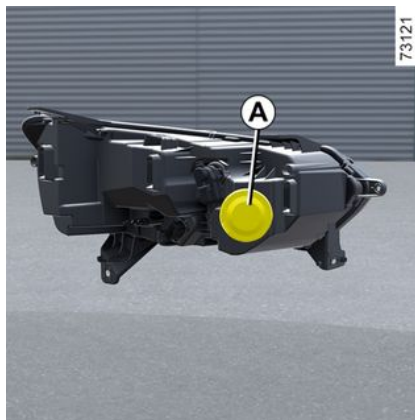

Extraia a tampa **A**.

Desencaixe a ficha **2**, extraia o conjunto do respetivo alojamento e remova a lâmpada.

Tipo de lâmpada:H7.

Antes de substituir a lâmpada, anote cuidadosamente a sua posição original no respetivo alojamento. Após mudar a lâmpada, verifique se a lâmpada de substituição se encontra exatamente na mesma posição no alojamento. Encaixe a tampa.

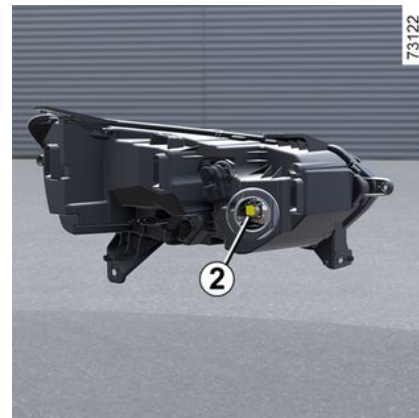

Médio 3 (LED)

Consulte o representante da marca.

Luz diurna/mínimo 4 (LED)

Consulte o representante da marca.

Pisca-pisca 5 (LED)

Consulte o representante da marca.

FARÓIS, LUZES: SUBSTITUIR LÂMPADAS



Aquando de intervenções perto do motor, proceda com cuidado porque pode estar quente. Além disso, o motoventilador pode entrar em funcionamento a qualquer instante. A etiqueta



no compartimento do motor informa-o desta situação.

Risco de ferimentos.

Faróis de nevoeiro 6 dianteiros



Devido à reduzida acessibilidade, aconselhamos que solicite a substi-

tuição destas lâmpadas num representante da marca.



- Aceda ao casquilho desencaixando a tampa 7;
- rode o casquilho um quarto de volta;
- retire a lâmpada.

Tipo de lâmpada: H16LL.

Faróis adicionais

Se pretender equipar o seu veículo com luzes de nevoeiro, consulte um representante da marca.

Luzes traseiras e pisca-piscas



Mínimos/luzes de stop, pisca-piscas e luzes de marcha-atrás

Desaperte o parafuso 1 e, em seguida, remova o grupo ótico traseiro a partir do exterior do veículo.



As lâmpadas estão sob pressão e podem estalar durante a extração.

Risco de ferimentos.

FARÓIS, LUZES: SUBSTITUIR LÂMPADAS

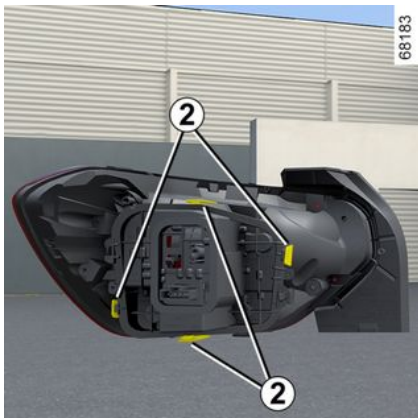

6 Puxe pelas linguetas **2** para desencaiçar o casquilho.

Para efetuar a reposição, proceda cuidadosamente no sentido inverso para não danificar a cablagem.

Assegure-se do correto travamento das linguetas.



No sentido de cumprir a legislação local ou por precaução, pode obter um kit de emergência com um conjunto de lâmpadas e fusíveis sobresselentes junto do seu Representante da marca.

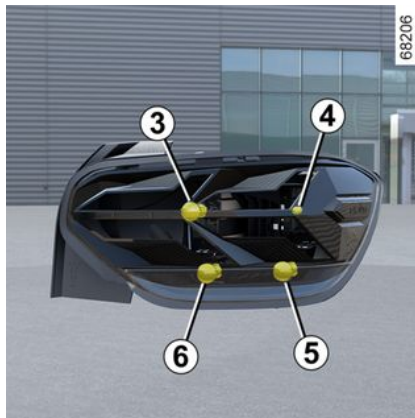

3. Mínimos/luzes de stop

Tipo de lâmpada **3**: P21/5W.

4. Mínimo

Tipo de lâmpada **4**: W5W.

5. Luz de marcha-atrás

Tipo de lâmpada **5**: P21W.

6. Pisca-pisca

Tipo de lâmpada **6**: PY21W.

Dado que é necessário extrair o para-choques traseiro, consulte um representante da marca.

7. Mínimo/luz de nevoeiro

Tipo de lâmpada **7**: P21W.

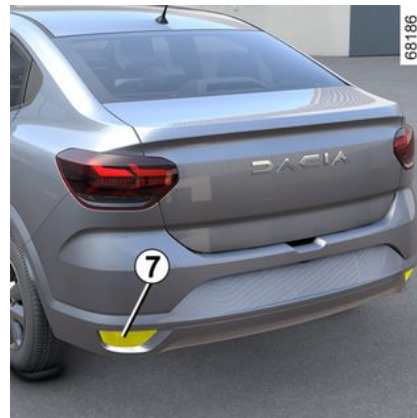

Farolim superior de stop **8**

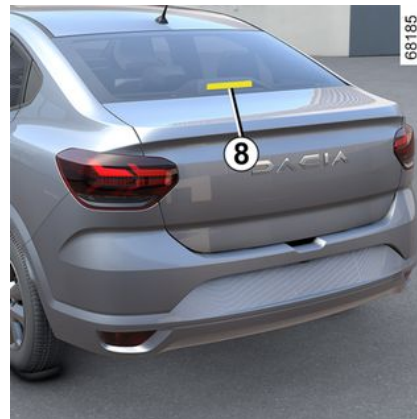

FARÓIS, LUZES: SUBSTITUIR LÂMPADAS

É possível aceder à lâmpada **9** do farolim superior de stop **8** através da bagageira.

Tipo de lâmpada 9: W16W.



Luzes da placa de matrícula 12

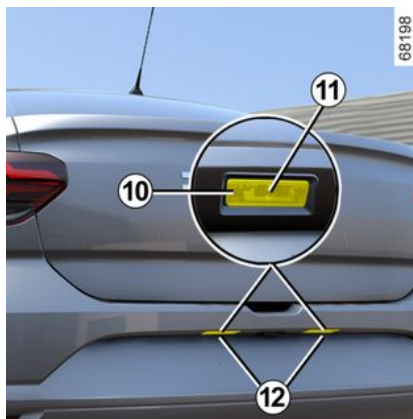

Desencaixe a luz **12** premindo a lingueta **10** com uma chave de fendas ou uma ferramenta semelhante.

Desencaixe a ótica **11** e remova a lâmpada **13**.

Tipo de lâmpada:W5W.

Luzes LED da placa de matrícula 12.

(consoante o veículo)

Consulte um representante da marca.



Pisca-pisca 14

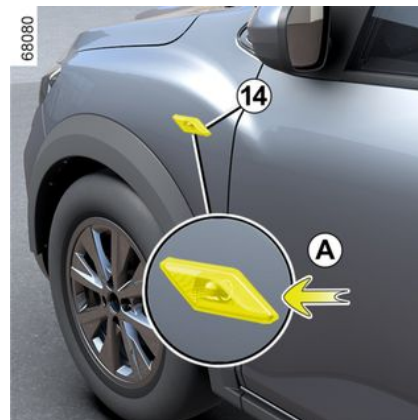

Desencaixe o pisca-pisca **14** com uma chave de fendas ou uma ferramenta

FARÓIS, LUZES: SUBSTITUIR LÂMPADAS

semelhante posicionada em **A** para extrair o pisca-pisca na direção do exterior do veículo.

Rode um quarto de volta (movimento **B**) no casquilho **15** e remova a lâmpada **16** (movimento **C**).

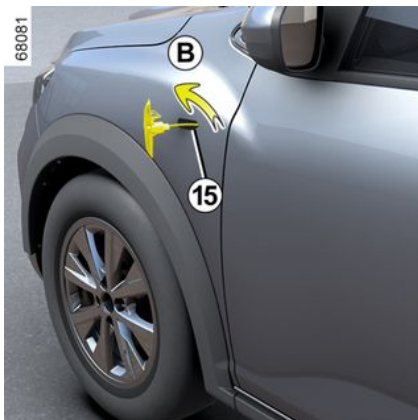

Tipo de lâmpada: WY5W.

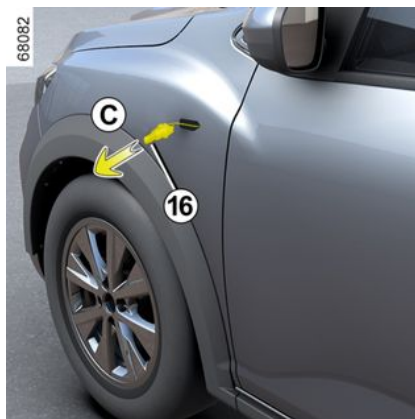

Substitua a lâmpada e reponha o pisca-pisca.

Iluminação interior: substituição de lâmpadas

Luz de teto dianteira 1



- Desencaixe a ótica **2** utilizando uma ferramenta como, por exemplo, uma chave de fendas posicionada em **A**;
- desencaixe e solte o casquilho **3** utilizando as linguetas **4**;
- remova a lâmpada em causa.

Tipo de lâmpada **5**: W5W.

FARÓIS, LUZES: SUBSTITUIR LÂMPADAS



Para montar

- Encaixe a lente **2** no casquilho **3**;
- encaixe a luz de cortesia **1** até ouvir o clique;
- certifique-se de que as luzes interiores estão corretamente posicionadas e bloqueadas na devida posição.



As lâmpadas estão sob pressão e podem estalar durante a extração.

Risco de ferimentos.



Focos de leitura dianteiros **6**

(consoante o veículo)

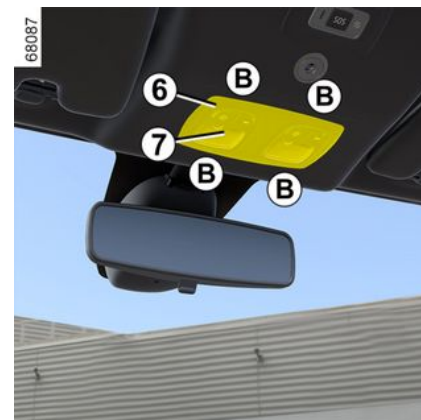

- Desencaixe a ótica **7** utilizando uma ferramenta como, por exemplo, uma chave de fendas posicionada em **B**;
- desencaixe e solte o casquilho **8** utilizando as linguetas **9**;
- remova a lâmpada em causa.

Tipo de lâmpada 10: W5W.

FARÓIS, LUZES: SUBSTITUIR LÂMPADAS

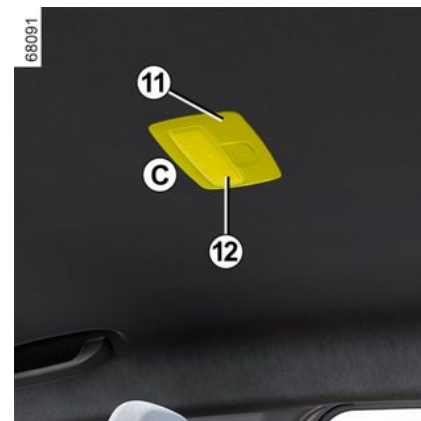
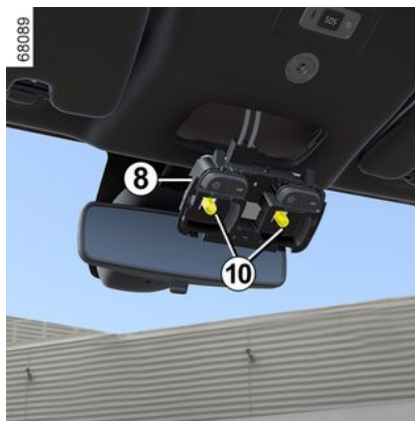

Para montar

- Encaixe a lente **7** no casquilho **8**;
- encaixe a unidade do foco de leitura **6** até encaixar;
- certifique-se de que o bloco de luzes de leitura está corretamente posicionado e bloqueado na devida posição.



Foco de leitura traseiro **11**

(consoante o veículo)

- Desencaixe a ótica **12** utilizando uma ferramenta como, por exemplo, uma chave de fendas posicionada em **C**;
- desencaixe e solte o casquilho **13** utilizando as linguetas **14**;
- remova a lâmpada em causa.

Tipo de lâmpada 15: W5W.

FARÓIS, LUZES: SUBSTITUIR LÂMPADAS



Para montar

- Encaixe a lente **12** no casquilho **13**;
- encaixe a unidade do foco de leitura **11** até ouvir um clique;
- certifique-se de que o bloco de luzes de leitura está corretamente posicionado e bloqueado na devida posição.



Luz de cortesia traseira **16**

(consoante o veículo)



Utilizando uma chave de fendas ou uma ferramenta semelhante, desencaixe a luz de cortesia traseira **16** pressionando a lingueta situada num dos lados da luz de cortesia para aceder à lâmpada.

Tipo de lâmpada 16: W5W.

Luz do porta-luvas **17**

(consoante o veículo)

FARÓIS, LUZES: SUBSTITUIR LÂMPADAS

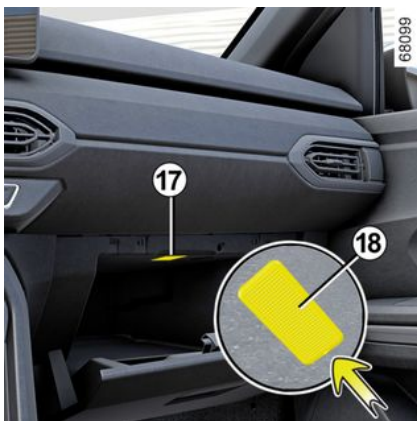

Desencaixe a luz **17** com uma chave de fendas ou uma ferramenta semelhante para premir a lingueta **18** para deslocar a luz na direção do interior da caixa.

Desligue o conjunto.

Tipo de lâmpada 17: W5W.

Luz do porta-bagagens **19**

Desencaixe a luz **19** com uma chave de fendas ou uma ferramenta semelhante para premir a lingueta **20** para deslocar a luz na direção do interior do porta-bagagens.

Desligue o conjunto.

Solte a lente **21** e aceda à lâmpada **22**.

Tipo de lâmpada 22: W5W.

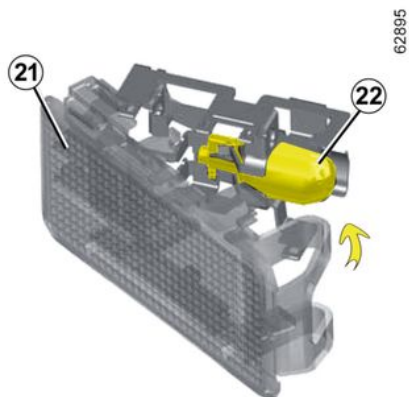
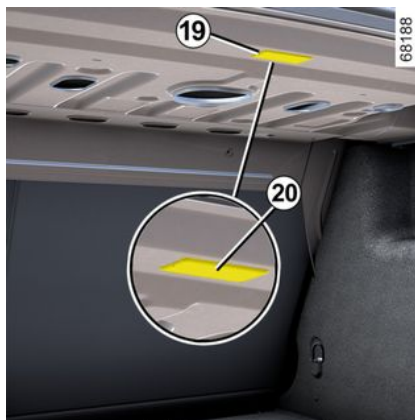

ESCOVAS DE LIMPA-VIDROS: SUBSTITUIÇÃO

Substituição das escovas do limpa-vidros dianteiro 2



Para substituir as escovas, coloque-as primeiro na posição de serviço **B**

Motor a trabalhar ou ignição ligada:

- mova a haste **1** duas vezes consecutivas para a posição **A** (passagem única): as escovas de para-brisas pararão na posição **B**, afastadas do capô;
- Levante o braço de limpa-vidros **3**;
- baixe a patilha **4** e, em seguida, remova a escova **2**.

Para montar

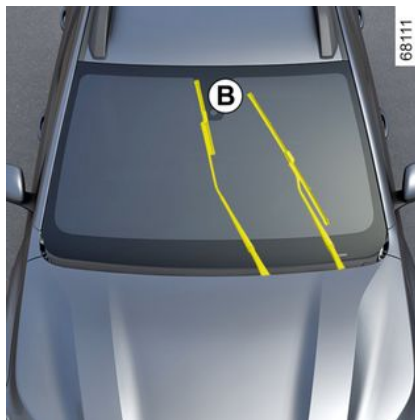

Para repor a escova de limpa-vidros **2**, insira-a no respetivo braço **3** e, em seguida, encaixe-a até ouvir um clique. Certifique-se do correto travamento da escova.

Para recolocar as escovas na posição rebaixada, certifique-se de que as escovas estão dobradas na direção do para-brisas e, em seguida, coloque a haste **1** na posição **A** (passagem única): as escovas do para-brisas dianteiro serão rebatidas na direção do capô.

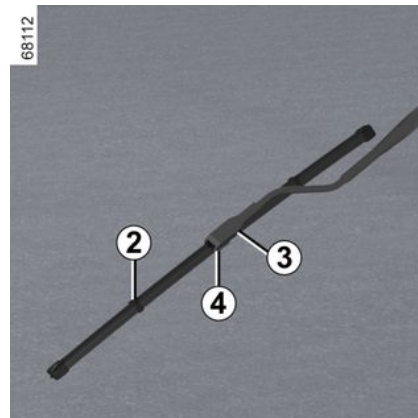

Vigie o estado das escovas de limpa-vidros. A sua duração também depende de si:

- limpe regularmente as escovas, o para-brisas e o óculo traseiro com água com sabão;
- não as utilize se o para-brisas ou o óculo traseiro estiver seco;
- separe-as do para-brisas ou do óculo traseiro, caso não as utilize há muito tempo.

FUSÍVEIS

Compartimento dos fusíveis



Se algum dos aparelhos elétricos não funcionar, comece por verificar o estado dos fusíveis.

Desencaixe a tampa **A** utilizando o entalhe **1** ou, consoante o veículo, desencaixe a tampa **B** utilizando o entalhe **2**.

Pinça 3

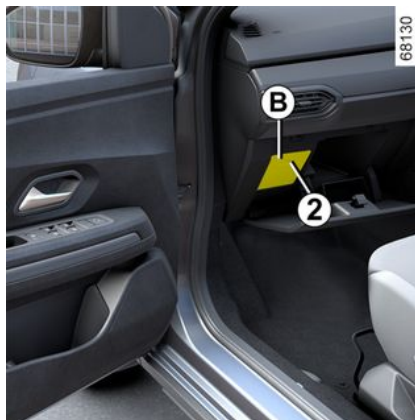

Solte o fusível com a pinça **3**, situada na parte posterior da tampa **A** ou **B**. Para extrair o fusível da pinça, faça-o deslizar lateralmente.

Não utilize os espaços livres para fusíveis.

i De acordo com a legislação local ou por precaução, pode obter um kit de emergência com um conjunto de lâmpadas e fusíveis sobressalentes junto do seu representante da marca.

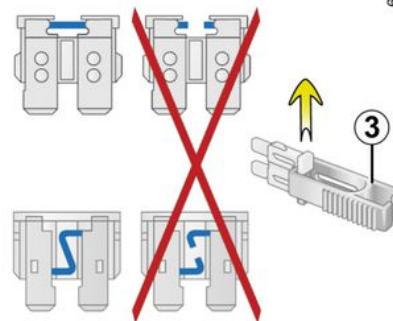

Verifique o fusível em questão e, **se necessário, substitua-o por um fusível com a mesma intensidade do fusível original.**

Um fusível de uma intensidade demasiado alta pode, em caso de consumo anormal de um dos equipamentos, provocar o aquecimento excessivo do circuito elétrico (risco de incêndio).

Fusível de GPL na caixa de fusíveis A ou B

FUSÍVEIS

Fusível de GPL: corte do circuito de GPL ou corte do circuito de GPL e do circuito de gasolina.



Aquando de intervenções perto do motor, proceda com cuidado porque pode estar quente. Além disso, o motoventilador pode entrar em funcionamento a qualquer instante. A etiqueta



no compartimento do motor informa-o desta situação.
Risco de ferimentos.

Afetação dos fusíveis

(a presença dos fusíveis depende do nível de equipamento do veículo)



Buzina



Elevador de vidro dianteiro, vidros dianteiros elétricos



Elevadores elétricos de vidros traseiros



Luzes de stop, UCH



Luz de cortesia, luz do porta-bagagens



Porta multimédia



Tomada do reboque



Bomba de lava-vidros, comandos sob o volante



Testemunho dos pisca-piscas, UCH



Isqueiro, tomada de acessórios



Retrovisores com desembaciador



Comando dos retrovisores eléctricos



GPL



Utilize a etiqueta de afetação de fusíveis situada no espaço de arrumação para identificar os fusíveis.

Alguns fusíveis apenas deverão ser substituídos por um profissional qualificado. Estes fusíveis não estão enumerados na etiqueta. Intervenha apenas nos fusíveis representados na etiqueta.

PRÉ-EQUIPAMENTO RÁDIO



Ainda que não esteja equipado com sistema áudio, o seu automóvel dispõe de um pré-equipamento com espaços previstos para:

- os altifalantes dianteiros **1** e **2**;
- os altifalantes traseiros **3**.

Para instalar um equipamento, consulte um representante da marca.

- i** – Em qualquer dos casos, é importante que siga as instruções de montagem do fabricante do equipamento.
- As características dos suportes e das cablagens (disponíveis na rede da marca) variam em função do nível de equipamento do seu automóvel e do tipo de rádio. Para saber a referência, consulte um representante da marca.
 - Não é permitido realizar qualquer intervenção nos circuitos elétricos do veículo ou do rádio, exceto se for efetuada por um representante da marca; um sistema incorretamente montado poderá provocar danos no equipamento elétrico e/ou nos componentes que lhe estão ligados.



Acessórios elétricos e eletrônicos

Antes de instalar este tipo de acessório (particularmente emissores/recetores: banda de frequências, nível de potência, posição da antena...), assegure-se que é compatível com o seu veículo. Aconselhe-se junto de um representante da marca.

Antes de ligar um acessório a uma tomada, certifique-se de que não excede a potência máxima autorizada para a tomada → 281 → 271. **Risco de incêndio.**

Não é permitido realizar intervenções nos circuitos elétricos e/ou eletrônicos do veículo, exceto se forem realizadas por um profissional qualificado. Com efeito, uma eventual ligação e/ou montagem incorreta de acessórios elétricos/eletrônicos não aprovados pelo construtor poderá provocar:

- danos nos equipamentos elétricos e/ou eletrônicos;
- danos nos componentes ligados aos mesmos;
- a recolha e utilização de dados do veículo;
- uma invasão de privacidade (modificação, eliminação ou acesso não autorizado a dados pessoais);
- cancelamento da autorização de entrada em vigor.

Risco de acidentes graves. Risco de invasão de privacidade.

Se o equipamento elétrico for montado posteriormente, certifique-se de que é notificado da intensidade e da posição do fusível correspondente.

Utilizar a tomada de diagnóstico

A utilização de acessórios eletrônicos na tomada de diagnóstico poderá provocar perturbações graves dos sistemas eletrônicos do veículo e/ou dar origem a uma invasão da privacidade (modificação, eliminação ou acesso não autorizado a dados pessoais). Para sua segurança, recomendamos a utilização apenas de acessórios eletrônicos aprovados pelo fabricante: consulte um representante da marca. **Risco de acidentes graves. Risco de invasão de privacidade.**

Montagem de acessórios em pós-venda

Se deseja instalar acessórios no veículo, consulte um representante da marca. Além disso, para garantir o bom funcionamento do seu veículo e evitar quaisquer riscos que ponham em causa a sua segurança, aconselhamo-lo a utilizar acessórios homologados, porque são adaptados ao seu veículo e os únicos reconhecidos pelo construtor.

Se desejar utilizar uma barra antirroubo, fixe-a exclusivamente no pedal de travão.

Perturbação da condução

INSTALAÇÃO E UTILIZAÇÃO DE ACESSÓRIOS

Do lado do condutor, utilize imperativamente apenas tapetes adaptados ao veículo fixados aos elementos pré-instalados e verifique regularmente a sua fixação. Não sobreponha vários tapetes. **Risco de bloqueio dos pedais.**

ANOMALIAS DE FUNCIONAMENTO

Os conselhos que se seguem permitir-lhe-ão intervir rápida e provisoriamente; por segurança, consulte, logo que possível, um representante da marca.

| Utilizar o cartão | CAUSAS POSSÍVEIS | QUE FAZER |
|---|--|--|
| O cartão não tranca nem destranca as portas. | Pilha do cartão gasta. | Substitua a pilha. Continuará a ser possível trancar/destrancar e ligar o veículo → 42 e → 142 ou → 144. |
| | Utilização de aparelhos que funcionam na mesma frequência do cartão (telemóvel...). | Não utilize estes aparelhos ou utilize a chave integrada → 42. |
| | O veículo encontra-se numa zona de fortes radiações eletromagnéticas. | Utilize a chave integrada no cartão → 42. |
| | Bateria do veículo descarregada. | |
| | A mensagem "Coloq. cartão na zone + START" aparece no quadro de instrumentos. | Coloque o cartão na zona de colocação → 144 e, em seguida, prima o botão START. |
| | O veículo está ligado. | Com o motor ligado, não é possível trancar/destrancar o veículo com o cartão. Desligue a ignição. |
| Dessincronização do cartão. | Destranque a porta do condutor introduzindo a chave integrada no cartão na fechadura da porta → 42 e, em seguida, coloque o cartão na zona de colocação → 144 e prima o botão START para sincronizar o cartão. | |
| Utilização do telecomando | CAUSAS POSSÍVEIS | QUE FAZER |
| O telecomando não destranca nem tranca as portas. | Pilha do telecomando gasta. | Utilize a chave. |
| | Utilização de aparelhos que funcionam na mesma frequência do telecomando (telemóvel, etc.). | Não ligue estes aparelhos ou utilize a chave. |

ANOMALIAS DE FUNCIONAMENTO

| Utilização do telecomando | CAUSAS POSSÍVEIS | QUE FAZER |
|--|--|---|
| | <p>O veículo encontra-se numa zona de fortes radiações eletromagnéticas. Bateria descarregada.</p> <p>O veículo está ligado.</p> <p>Dessincronização do telecomando.</p> | <p>Substitua a pilha. Continuará a ser possível trancar/destrancar e ligar o veículo → 42 e → 142 ou → 144.</p> <p>Com o motor ligado, não é possível trancar/destrancar o veículo com a chave. Desligue a ignição.</p> <p>Destranque a porta do condutor utilizando a chave na fechadura da porta e, em seguida, ligue o motor para sincronizar o telecomando.</p> |
| Ao acionar o motor de arranque. | CAUSAS POSSÍVEIS | QUE FAZER |
| <p>As lâmpadas-testemunhos do quadro de instrumentos enfraquecem ou não se acendem e o motor de arranque não roda.</p> | <p>Terminais da bateria mal apertados, desligados ou oxidados.</p> <p>Bateria descarregada ou inoperacional.</p> <p>Circuito defeituoso.</p> | <p>Reaperte-os, ligue-os ou limpe-os, se estiverem oxidados.</p> <p>Ligue outra bateria à bateria defeituosa → 323 ou substitua a bateria , se necessário.</p> <p>Não empurre o veículo, se a coluna de direção estiver bloqueada.</p> <p>Consulte um representante da marca.</p> |
| <p>O motor não pega.</p> | <p>As condições de arranque não estão reunidas.</p> <p>O cartão "mãos livres" não funciona.</p> | <p>→ 142 ou → 144.</p> <p>Coloque o cartão na concavidade prevista para o efeito na consola central.</p> <p>→ 142 ou → 144.</p> |
| <p>Com o veículo parado e o motor frio, o regime do motor ao ralenti é elevado.</p> | <p>Na versão a gasolina, não se trata necessariamente de uma avaria.</p> | <p>O regime do motor ao ralenti deverá diminuir ao fim de aproximadamente um minuto. Ca-</p> |

6

ANOMALIAS DE FUNCIONAMENTO

| Ao acionar o motor de arranque. | CAUSAS POSSÍVEIS | QUE FAZER |
|---------------------------------|---|---|
| | Esta situação poderá dever-se à subida da temperatura do motor. | so contrário, esta situação poderá ter outra causa. Chame um representante da marca. |
| O motor não para. | <p>Cartão não-detetado.</p> <p>Problema eletrónico.</p> | <p>Coloque o cartão na concavidade prevista para o efeito na consola central.</p> <p>Faça uma pressão longa no botão de arranque.</p> <p>Prima rapidamente o botão de arranque por 3 vezes ou efetue uma pressão longa.</p> |
| A direção continua bloqueada. | <p>Volante bloqueado.</p> <p>Circuito elétrico defeituoso.</p> | <p>Manobre o volante enquanto prime o botão de arranque do motor (ou, consoante o veículo, ao utilizar a chave da ignição) → 142.</p> <p>Consulte um representante da marca.</p> |

| Em estrada | CAUSAS POSSÍVEIS | QUE FAZER |
|------------------------|--|--|
| Vibrações. | Pneus com pressão incorreta, mal calibrados ou danificados. | Verifique a pressão dos pneus: se não for essa a causa, solicite a verificação do respetivo estado junto de um representante da marca. |
| Fumo branco no escape. | <p>Na versão a gasóleo, isto não representa necessariamente uma avaria. O fumo pode resultar do processo de regeneração do filtro de partículas.</p> <p>Na versão a gasolina, não se trata necessariamente de uma avaria. Consoante as condições climáticas (frio, humidade, etc.), poderá ser emitido fumo no caso de uma aceleração vigorosa do veículo.</p> | <p>→ 163</p> <p>Reduza o regime do motor e evite acelerações bruscas de modo a fazer com que o fumo desapareça gradualmente. Caso contrário, esta situação poderá ter outra causa. Consulte um representante da marca.</p> |
| Fumo sob o capô. | Curto-circuito ou fuga do circuito de refrigeração. | Pare, desligue a ignição e afaste-se do veículo. Chame um representante da marca. |

ANOMALIAS DE FUNCIONAMENTO

| Em estrada | CAUSAS POSSÍVEIS | QUE FAZER |
|---|---|---|
| <p>O testemunho de pressão de óleo acende-se:</p> <p>ao curvar ou ao travar,</p> <p>tarda a apagar-se ou permanece aceso em aceleração.</p> <p>A direção torna-se dura.</p> | Nível demasiado baixo. | Reponha o nível de óleo do motor → 293 . |
| | Falta de pressão do óleo. | Pode ser perigoso prosseguir viagem. chame um representante da marca. |
| | Sobreaquecimento da assistência. | Conduza cuidadosamente a baixa velocidade e preste atenção ao nível de força sobre o volante necessário para virar as rodas. |
| | Avaria no motor de assistência elétrica. | Consulte um representante da marca. |
| | Avaria no sistema de assistência. | |
| <p>O motor aquece. O indicador de temperatura do líquido de refrigeração situa-se na zona de aviso e o testemunho</p> <p>STOP acende-se.</p> | Avaria do motoventilador. | Pare o veículo e desligue o motor. Consulte um representante da marca. |
| | Fugas de líquido de refrigeração. | Verifique o reservatório de líquido de refrigeração: deverá conter fluido. Se não tiver líquido, consulte o seu representante da marca logo que possível. |
| Borbulhar no reservatório do líquido de refrigeração. | Avaria mecânica: junta da cabeça deteriorada. | Pare o motor. Chame um representante da marca. |

ANOMALIAS DE FUNCIONAMENTO



Radiador: no caso de uma falta significativa de líquido de refrigeração, não se esqueça que nunca repor o nível com líquido de refrigeração frio enquanto o motor estiver muito quente. Após qualquer intervenção no veículo que tenha implicado o esvaziamento, mesmo parcial, do circuito de refrigeração, este deve ser cheio com mistura nova convenientemente doseada. Recordamos-lhe que é imperativo utilizar apenas produtos selecionados pelos nossos Serviços Técnicos para esta finalidade.

| Equipamento elétrico | CAUSAS POSSÍVEIS | QUE FAZER |
|---|---|---|
| O limpa-vidros não funciona. | Escovas de limpa-vidros coladas. | Descole as escovas, antes de utilizar o limpa-vidros. |
| | Circuito elétrico defeituoso. | Consulte um representante da marca. |
| | Fusível queimado. | Substitua o fusível ou solicite a respetiva substituição → 336. |
| O limpa-vidros não para. | Comandos elétricos defeituosos. | Consulte um representante da marca. |
| Frequência mais rápida de intermitência dos pisca-piscas. | Lâmpada traseira fundida. | → 327 |
| Os pisca-piscas não funcionam. | Circuito elétrico ou comando defeituoso. | Consulte um representante da marca. |
| | Fusível queimado. | Substitua o fusível ou solicite a respetiva substituição → 336. |
| Os faróis não se acendem ou não se apagam. | Circuito elétrico ou comando defeituoso. | Consulte um representante da marca. |
| | Fusível queimado. | Substitua o fusível ou solicite a respetiva substituição → 336. |
| Vestígios de condensação nos faróis ou nas luzes traseiras. | A presença de vestígios de condensação pode ser um fenómeno natural | |

ANOMALIAS DE FUNCIONAMENTO

| Equipamento elétrico | CAUSAS POSSÍVEIS | QUE FAZER |
|---|---|--|
| | <p>causado por variações de temperatura e humidade.</p> <p>Se for o caso, os vestígios desaparecerão gradualmente quando as luzes se acenderem.</p> | |
| <p>O acendimento do testemunho de não-utilização dos cintos de segurança dianteiros é incoerente com o estado de utilização dos cintos.</p> | <p>Um objeto intercalado entre o piso e o banco perturba o funcionamento do sensor.</p> | <p>Retire todos os objetos colocados sob os bancos dianteiros.</p> |

INFORMAÇÕES SOBRE O VEÍCULO

a trabalhos no veículo, em caso de acidente.

Certifique-se de que a etiqueta **A** está sempre visível e presente tanto no para-brisas como no óculo traseiro.

Qualquer modificação ou dano pode impedir o acesso às informações.



Identificação do motor, especificações do motor

Placa de identificação do motor

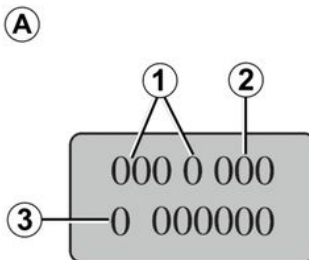

Refira as informações de identificação do motor na zona **A em toda a correspondência ou encomendas.**

(a localização pode ser diferente consoante a motorização)

1. Tipo de motor.
2. Índice do motor.
3. Número de série do motor.

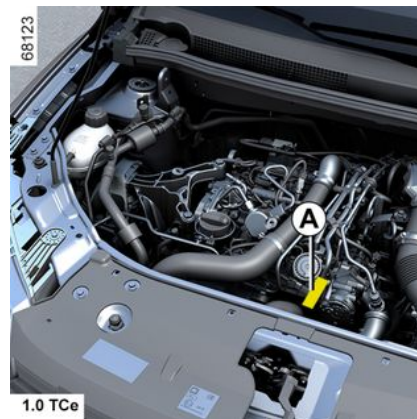
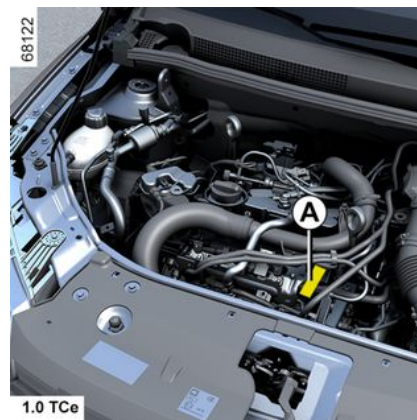

INFORMAÇÕES SOBRE O VEÍCULO

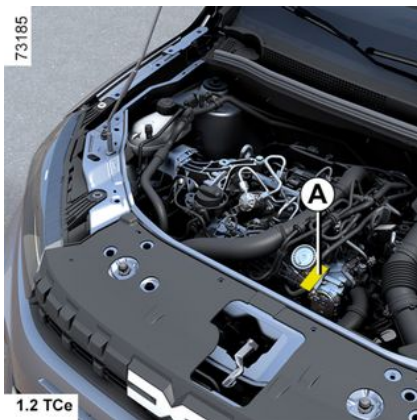





INFORMAÇÕES SOBRE O VEÍCULO

Características do motor

| Versões | 1.0 12V | 1.0 TCe | | 1.2 TCe | 1.5 dCi |
|--|--|---------|-----|---|-----------|
| Tipo de motor (indicado na placa do motor) | B4D | H4Dt | H5D | H5Ft | K9K Turbo |
| Cilindrada (cm³) | 999 | | | 1 198 | 1 461 |
| Tipo de combustível Índice de octanas | Gasolina É imperativo utilizar gasolina sem chumbo com um índice de octanas correspondente ao indicado na etiqueta afixada na tampa do depósito de combustível ➔ 133 . | | | Gasóleo Os combustíveis autorizados estão indicados na etiqueta situada na tampa do depósito de combustível. | |
| Velas | Utilize apenas velas especificadas para o motor do seu veículo. O tipo deverá estar indicado numa etiqueta afixada no interior do compartimento do motor. Caso contrário, contacte um Representante da marca. A montagem de velas não especificadas pode provocar a deterioração do motor. | | | - | |

INFORMAÇÕES SOBRE O VEÍCULO

Características do motor

| Versões | 1.0 12V | 1.0 TCe | | 1.2 TCe | 1.5 dCi |
|---|---|---------|---|---------|---|
| Tipo de motor (indicado na placa do motor) | B4D | H4Dt | H5D | H5Ft | K9K |
| Cilindrada (cm ³) | 999 | | 1 198 | | 1 461 |
| Os tipos de combustível em conformidade com as normas europeias são compatíveis com os motores dos veículos vendidos na Europa (caso contrário, contacte um representante da marca). |  | | <p>A gasolina sem chumbo em conformidade com a norma EN 228 contém até 5 % de etanol em volume.</p> | |  <p>O gasóleo em conformidade com a norma EN 590 contém até 7 % de éster metílico de ácidos gordos em volume.</p> |
| |  | | <p>A gasolina sem chumbo em conformidade com a norma EN 228 contém até 10 % de etanol em volume.</p> | |  <p>O gasóleo em conformidade com a norma EN 16734 contém até 10 % de éster metílico de ácidos gordos em volume.</p>  <p>O gasóleo parafínico em conformidade com a norma EN 15940 contém até 7 % de éster metílico de ácidos gordos em volume.</p> |

INFORMAÇÕES SOBRE O VEÍCULO

Dimensões (em metros)

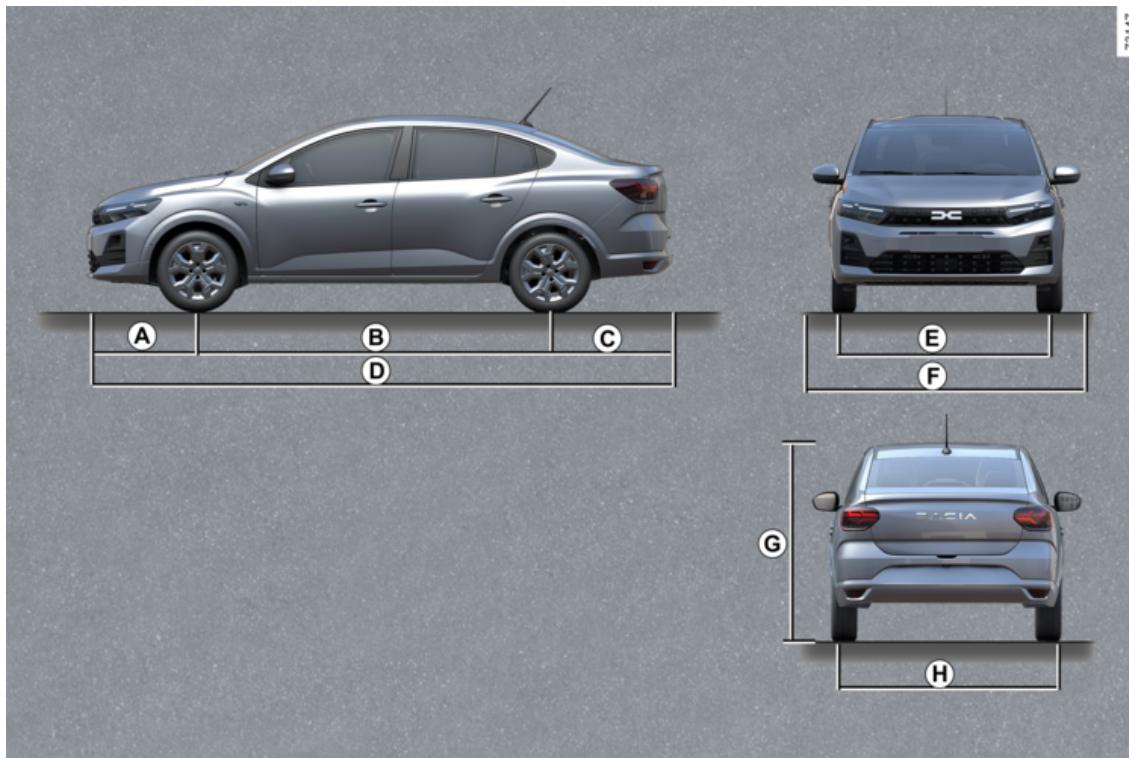

7

INFORMAÇÕES SOBRE O VEÍCULO

| | Versões de quatro portas |
|----------|---|
| A | 0.819 |
| B | 2.649 |
| C | 0.928 |
| D | 4.396 |
| E | 1,526 ou, consoante o veículo, 1,536 |
| F | 1.848 to 2.007 – 1,848 com retrovisores exteriores recolhidos; – 2,007 com retrovisores exteriores abertos. |
| G | 1.501 sem carga |
| H | 1,520 ou, consoante o veículo, 1,530 |

INFORMAÇÕES SOBRE O VEÍCULO

Massas (em kg)

As massas indicadas referem-se a um veículo de base sem extras opcionais: poderão variar em função do equipamento do seu veículo. Consulte um Representante da marca.

| Versões de quatro portas | |
|---|--|
| Massa máxima autorizada em carga (MMAC) Massa máxima autorizada (MMTA) Massa total rolante (MTR) | Pesos indicados na placa de identificação do veículo. ➔ 347 |
| Massa de reboque com travões * | obtida através do cálculo: MTR - MMAC |
| Massa de reboque sem travões * | 550 kg |
| Carga admitida na lança de reboque * | 75 kg |
| Carga admitida no tejadilho | ➔ 290 |

* Carga rebocável (reboque de caravana, barco...)

O reboque está interdito quando o cálculo $MTR - MMAC$ é igual a zero, ou quando o MTR é igual a zero (ou não está indicado) na placa do fabricante.

- É importante que respeite as condições de reboque impostas pela legislação local, nomeadamente as que estão definidas no Código da Estrada. Para qualquer modificação do equipamento de reboque, contacte um Representante da marca.
- No caso de um veículo com reboque, **a massa total rolante (veículo + reboque) nunca deve ser ultrapassada**. No entanto, é admitido:
 - ultrapassar em 15 % o valor da MMTA no eixo traseiro,
 - ultrapassar em 10 % o valor da MMAC ou 100 kg (consoante o limite que ocorrer em primeiro lugar).

Em qualquer dos casos, a velocidade máxima do veículo e atrelado não pode exceder 100 km/h e à pressão dos pneus deve acrescentar 0,2 bar (3 psi).

- O rendimento e a potência do motor em subida diminuem com a altitude. Por isso, a marca preconiza a redução da carga máxima de 10 % aos 1000 metros e, em seguida, mais 10 % por cada 1000 metros.

PEÇAS SOBRESSALENTES E REPARAÇÕES

As peças sobressalentes de origem, concebidas com base num caderno de encargos muito rigoroso, são objeto de testes específicos. Com efeito, o seu nível de qualidade é equivalente ao das peças utilizadas nos veículos novos.

A utilização sistemática de peças sobressalentes de origem assegura a preservação das performances do seu veículo. Além disso, as reparações efetuadas na Rede da marca com peças de origem beneficiam das condições de garantia indicadas no verso da ordem de reparação.

COMPROVATIVOS DE MANUTENÇÃO

VIN:

| | | | |
|---|-----|----------------|----------------------|
| Data: | Km: | N° de fatura: | Observações/diversos |
| Tipo de intervenção: Revisão <input type="checkbox"/> <input type="checkbox"/> | | Carimbo | |
| Verificação anticorrosão: OK <input type="checkbox"/> Não OK* <input type="checkbox"/> | | | |
| | | | |
| Data: | Km: | N° de fatura: | Observações/diversos |
| Tipo de intervenção: Revisão <input type="checkbox"/> <input type="checkbox"/> | | Carimbo | |
| Verificação anticorrosão: OK <input type="checkbox"/> Não OK* <input type="checkbox"/> | | | |
| | | | |
| Data: | Km: | N° de fatura: | Observações/diversos |
| Tipo de intervenção: Revisão <input type="checkbox"/> <input type="checkbox"/> | | Carimbo | |
| Verificação anticorrosão: OK <input type="checkbox"/> Não OK* <input type="checkbox"/> | | | |

* Consulte a página específica

7

COMPROVATIVOS DE MANUTENÇÃO

VIN:

| | | | |
|---|-----|----------------|----------------------|
| Data: | Km: | N° de fatura: | Observações/diversos |
| Tipo de intervenção: Revisão <input type="checkbox"/> <input type="checkbox"/> | | Carimbo | |
| Verificação anticorrosão: OK <input type="checkbox"/> Não OK* <input type="checkbox"/> | | | |
| | | | |
| Data: | Km: | N° de fatura: | Observações/diversos |
| Tipo de intervenção: Revisão <input type="checkbox"/> <input type="checkbox"/> | | Carimbo | |
| Verificação anticorrosão: OK <input type="checkbox"/> Não OK* <input type="checkbox"/> | | | |
| | | | |
| Data: | Km: | N° de fatura: | Observações/diversos |
| Tipo de intervenção: Revisão <input type="checkbox"/> <input type="checkbox"/> | | Carimbo | |
| Verificação anticorrosão: OK <input type="checkbox"/> Não OK* <input type="checkbox"/> | | | |

* Consulte a página específica

COMPROVATIVOS DE MANUTENÇÃO

VIN:

| | | | |
|---|-----|----------------|----------------------|
| Data: | Km: | N° de fatura: | Observações/diversos |
| Tipo de intervenção: Revisão <input type="checkbox"/> <input type="checkbox"/> | | Carimbo | |
| Verificação anticorrosão: OK <input type="checkbox"/> Não OK* <input type="checkbox"/> | | | |
| | | | |
| Data: | Km: | N° de fatura: | Observações/diversos |
| Tipo de intervenção: Revisão <input type="checkbox"/> <input type="checkbox"/> | | Carimbo | |
| Verificação anticorrosão: OK <input type="checkbox"/> Não OK* <input type="checkbox"/> | | | |
| | | | |
| Data: | Km: | N° de fatura: | Observações/diversos |
| Tipo de intervenção: Revisão <input type="checkbox"/> <input type="checkbox"/> | | Carimbo | |
| Verificação anticorrosão: OK <input type="checkbox"/> Não OK* <input type="checkbox"/> | | | |

* Consulte a página específica

7

COMPROVATIVOS DE MANUTENÇÃO

VIN:

| | | | |
|---|-----|----------------|----------------------|
| Data: | Km: | N° de fatura: | Observações/diversos |
| Tipo de intervenção: Revisão <input type="checkbox"/> <input type="checkbox"/> | | Carimbo | |
| Verificação anticorrosão: OK <input type="checkbox"/> Não OK* <input type="checkbox"/> | | | |
| | | | |
| Data: | Km: | N° de fatura: | Observações/diversos |
| Tipo de intervenção: Revisão <input type="checkbox"/> <input type="checkbox"/> | | Carimbo | |
| Verificação anticorrosão: OK <input type="checkbox"/> Não OK* <input type="checkbox"/> | | | |
| | | | |
| Data: | Km: | N° de fatura: | Observações/diversos |
| Tipo de intervenção: Revisão <input type="checkbox"/> <input type="checkbox"/> | | Carimbo | |
| Verificação anticorrosão: OK <input type="checkbox"/> Não OK* <input type="checkbox"/> | | | |

* Consulte a página específica

COMPROVATIVOS DE MANUTENÇÃO

VIN:

| | | | |
|---|-----|----------------|----------------------|
| Data: | Km: | N° de fatura: | Observações/diversos |
| Tipo de intervenção: Revisão <input type="checkbox"/> <input type="checkbox"/> | | Carimbo | |
| Verificação anticorrosão: OK <input type="checkbox"/> Não OK* <input type="checkbox"/> | | | |
| | | | |
| Data: | Km: | N° de fatura: | Observações/diversos |
| Tipo de intervenção: Revisão <input type="checkbox"/> <input type="checkbox"/> | | Carimbo | |
| Verificação anticorrosão: OK <input type="checkbox"/> Não OK* <input type="checkbox"/> | | | |
| | | | |
| Data: | Km: | N° de fatura: | Observações/diversos |
| Tipo de intervenção: Revisão <input type="checkbox"/> <input type="checkbox"/> | | Carimbo | |
| Verificação anticorrosão: OK <input type="checkbox"/> Não OK* <input type="checkbox"/> | | | |

* Consulte a página específica

7

COMPROVATIVOS DE MANUTENÇÃO

VIN:

| | | | |
|---|-----|----------------|----------------------|
| Data: | Km: | N° de fatura: | Observações/diversos |
| Tipo de intervenção: Revisão <input type="checkbox"/> <input type="checkbox"/> | | Carimbo | |
| Verificação anticorrosão: OK <input type="checkbox"/> Não OK* <input type="checkbox"/> | | | |
| | | | |
| Data: | Km: | N° de fatura: | Observações/diversos |
| Tipo de intervenção: Revisão <input type="checkbox"/> <input type="checkbox"/> | | Carimbo | |
| Verificação anticorrosão: OK <input type="checkbox"/> Não OK* <input type="checkbox"/> | | | |
| | | | |
| Data: | Km: | N° de fatura: | Observações/diversos |
| Tipo de intervenção: Revisão <input type="checkbox"/> <input type="checkbox"/> | | Carimbo | |
| Verificação anticorrosão: OK <input type="checkbox"/> Não OK* <input type="checkbox"/> | | | |

* Consulte a página específica

CONTROLO ANTICORROSÃO

Se a validade da garantia depender de uma reparação, esta deve ser indicada abaixo.

VIN:

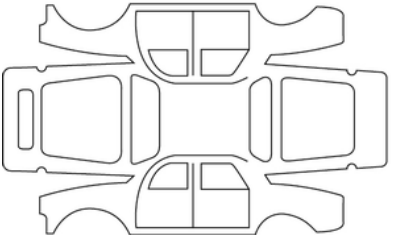
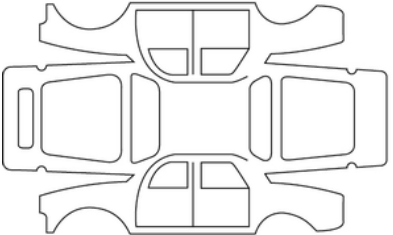
| | | |
|--|--|----------------|
| Data da reparação: |  | Carimbo |
| Reparação devido a corrosão a efetuar: | | |
| Data da reparação: |  | Carimbo |
| Reparação a efetuar: | | |

7

CONTROLO ANTICORROSÃO

Se a validade da garantia depender de uma reparação, esta deve ser indicada abaixo.

VIN:

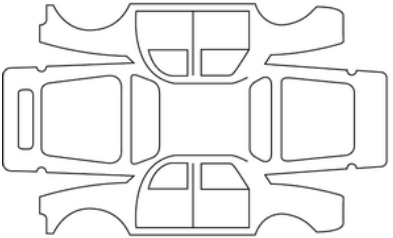
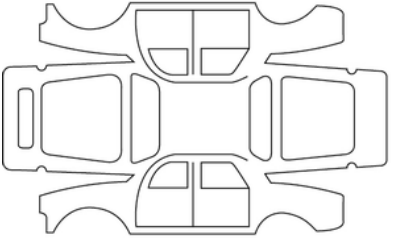
| | | |
|--|--|----------------|
| Data da reparação: |  | Carimbo |
| Reparação devido a corrosão a efetuar: | | |
| | | |
| Data da reparação: |  | Carimbo |
| Reparação a efetuar: | | |

CONTROLO ANTICORROSÃO

Se a validade da garantia depender de uma reparação, esta deve ser indicada abaixo.

VIN:

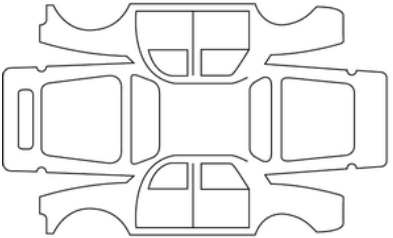
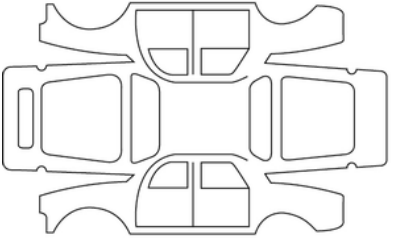
| | | |
|--|--|----------------|
| Data da reparação: |  | Carimbo |
| Reparação devido a corrosão a efetuar: | | |
| Data da reparação: |  | Carimbo |
| Reparação a efetuar: | | |

7

CONTROLO ANTICORROSÃO

Se a validade da garantia depender de uma reparação, esta deve ser indicada abaixo.

VIN:

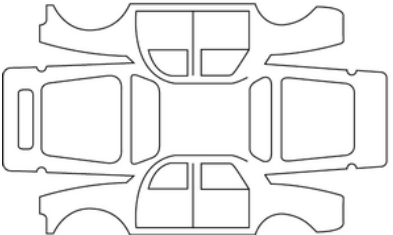
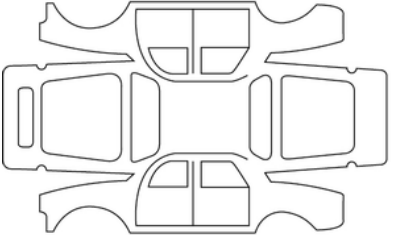
| | | |
|--|--|----------------|
| Data da reparação: |  | Carimbo |
| Reparação devido a corrosão a efetuar: | | |
| | | |
| Data da reparação: |  | Carimbo |
| Reparação a efetuar: | | |

CONTROLO ANTICORROSÃO

Se a validade da garantia depender de uma reparação, esta deve ser indicada abaixo.

VIN:

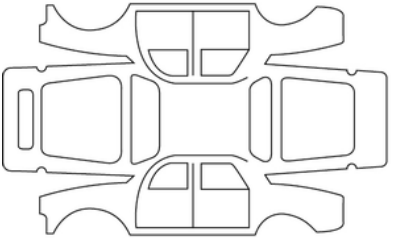
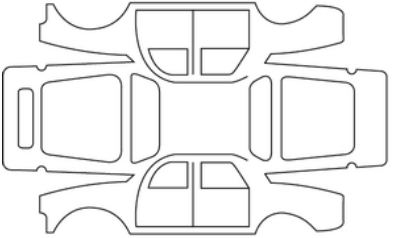
| | | |
|--|--|----------------|
| Data da reparação: |  | Carimbo |
| Reparação devido a corrosão a efetuar: | | |
| Data da reparação: |  | Carimbo |
| Reparação a efetuar: | | |

7

CONTROLO ANTICORROSÃO

Se a validade da garantia depender de uma reparação, esta deve ser indicada abaixo.

VIN:

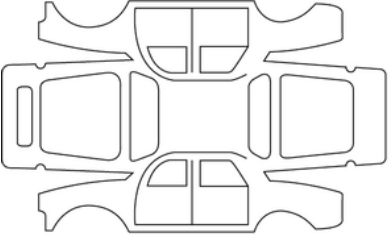
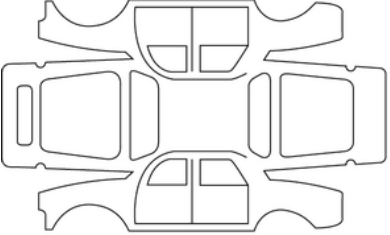
| | | |
|--|--|----------------|
| Data da reparação: |  | Carimbo |
| Reparação devido a corrosão a efetuar: | | |
| | | |
| Data da reparação: |  | Carimbo |
| Reparação a efetuar: | | |

CONTROLO ANTICORROSÃO

Se a validade da garantia depender de uma reparação, esta deve ser indicada abaixo.

VIN:

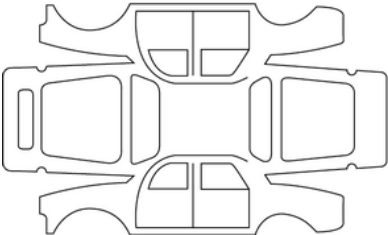
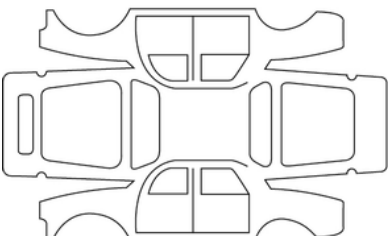
| | | |
|--|--|----------------|
| Data da reparação: |  | Carimbo |
| Reparação devido a corrosão a efetuar: | | |
| Data da reparação: |  | Carimbo |
| Reparação a efetuar: | | |

7

ÍNDICE ALFABÉTICO

Símbolos

"Cartão mãos livres": utilização, [30](#)

A

Abrir as portas, [41](#), [42](#)

Abriveis, [41](#), [45](#)

ABS, [186](#)

Acesso ao compartimento do motor, [292](#)

Aditivo (reagente), [136](#)

Airbag, [57](#), [62](#), [63](#), [66](#)

Airbag : ativar o airbag do passageiro dianteiro, [85](#)

Airbag : desativar o airbag do passageiro dianteiro, [85](#)

Airbags : segurança de crianças, [85](#)

Ajuda à condução, [210](#), [210](#)

Ajuda ao arranque em subida, [186](#)

Ajuda ao estacionamento, [109](#), [240](#)

Ajuda à travagem de emergência, [186](#)

Ajudas à condução, [109](#), [186](#), [200](#), [200](#), [206](#), [206](#), [231](#), [231](#),
[235](#), [235](#), [240](#), [240](#), [244](#), [244](#)

Alarme sonoro, [41](#)

Alavanca de velocidades, [152](#)

Alavanca seletora, [152](#)

Alerta de ângulo morto, [200](#)

Alerta de distância de segurança, [206](#)

Alerta de excesso de velocidade, [231](#)

Almofada insuflável do airbag, [57](#), [63](#), [66](#)

Anéis de reboque, [313](#), [320](#), [323](#)

Ângulo morto: alerta, [200](#)

Anomalias de funcionamento, [45](#), [66](#), [129](#), [148](#), [157](#), [157](#), [210](#),
[210](#)

Anomalias de funcionamento: pilhas de cartões, [28](#)

Antipatinagem, [186](#), [186](#)

Antirroubo (interruptor), [141](#)

Aparelhos de controlo, [95](#), [106](#), [113](#), [122](#)

Apoio de braço, [283](#)

Apoios de cabeça, [48](#)

Apoios de cabeça dianteiros, [48](#)

Ar condicionado, [258](#), [260](#), [261](#), [261](#), [261](#), [266](#), [266](#), [266](#), [269](#),
[269](#)

Ar condicionado: informações e conselhos de utilização, [269](#)

Ar condicionado manual, [261](#)

Arejadores, [258](#), [260](#)

Arranque, [142](#)

Arranque do motor, [141](#), [142](#), [142](#), [145](#), [145](#), [148](#)

Arranque do motor à distância, [28](#)

Arrumações, [283](#), [283](#)

Atenção, [128](#)

Aviso de perda de pressão dos pneus, [180](#)

B

Bagageira, [47](#)

Bancos aquecidos, [48](#)

Bancos dianteiros, [48](#)

Bancos traseiros, [50](#)

Bateria, [300](#)

Bateria: desempanagem, [323](#)

Baterias, [34](#)

ÍNDICE ALFABÉTICO

Botão start/stop do motor, [145](#)

Buzina, [128](#), [128](#)

C

Cadeiras para criança, [67](#), [73](#)

Caixa de velocidades automática (utilização), [157](#)

Câmara de marcha-atrás, [240](#)

Capô, [292](#)

Características do motor, [348](#)

Cartão: chave de emergência, [28](#)

Cartão: mãos livres, [28](#)

Cartão: o motor não se liga no modo mãos livres, [28](#)

Cartão: pilha, [34](#)

Cartão: trancar/destrancar os abríveis, [28](#)

Cartão: utilização, [28](#), [30](#)

Cartão "mãos livres": pilha, [34](#), [34](#)

Catalisador, [165](#)

Chave/telecomando, [36](#)

Chave de emergência, [28](#)

Chave de emergência do cartão, [42](#)

Chave de rodas, [313](#), [317](#)

Chave de tampão, [313](#)

Chaves, [36](#), [38](#)

Cintos de segurança, [52](#), [57](#), [63](#), [66](#), [304](#)

Cinzeiro, [281](#)

Cinzeiros, [281](#)

Colocar o motor em suspensão, [148](#)

Comando da chave/telecomando por radiofrequência: utilização, [38](#)

Comando integrado de telemóvel mãos livres, [271](#)

Comandos, [231](#), [235](#)

computador de bordo, [109](#)

Computador de bordo, [95](#)

Condução, [109](#), [141](#), [142](#), [157](#), [170](#), [180](#), [186](#), [200](#), [206](#), [231](#), [235](#), [240](#), [244](#)

Condução ECO, [113](#), [170](#)

Conduzir, [145](#), [163](#), [165](#), [210](#)

Conselhos de condução, [170](#)

Conselhos práticos, [326](#), [330](#), [336](#)

Conselhos sobre controlo de emissões, [169](#), [169](#)

Consumo de combustível, [170](#)

Consumo energia, [106](#)

Contactora de arranque, [141](#), [157](#)

Controlo de tração - Extended grip, [186](#)

Controlo eletrónico de estabilidade: ESC, [186](#)

D

Definições, [109](#)

Definições da posição de condução, [52](#)

Definições do menu de configuração, [109](#)

Degelo de para-brisas, [266](#)

Degelo-desembaciamento do para-brisas, [266](#)

Depósito de combustível, [133](#)

Desembaciamento do para-brisas, [266](#)

Desembaciar o vidro traseiro, [266](#)

Desempanagem da bateria, [323](#)

Destrancamento das portas, [42](#)

ÍNDICE ALFABÉTICO

Deteção de peões, [210](#)
Deteção de veículos, [210](#)
Direção assistida, [118](#), [118](#)
Dispositivos complementares aos cintos de segurança dianteiros, [57](#)
Dispositivos de proteção lateral, [62](#), [63](#)
Dispositivos de retenção adicionais, [66](#)
Dispositivos de retenção complementares dos cintos de segurança traseiros, [62](#)
Dispositivos de retenção de crianças, [67](#), [67](#)
Distâncias de segurança, [206](#)

E

Economia de combustível, [170](#)
Ecrãs multimédia, [200](#), [206](#), [210](#), [240](#), [244](#)
Embelezadores de roda, [319](#)
Enchimento dos pneus, [175](#), [180](#), [308](#), [312](#)
Engrenamento da marcha-atrás, [152](#)
Equipamentos multimédia, [109](#), [271](#)
ESC: controlo eletrónico de estabilidade, [186](#)
Escovas de limpa-vidros: substituição, [335](#)
Escovas dos limpa-vidros, [129](#)
Estacionamento mãos livres, [240](#)
Extended grip, [186](#)

F

Faróis, [122](#)
Faróis adicionais, [326](#)
Fechar as portas, [41](#), [42](#)

Ferramentas, [313](#)
Filtro: filtro de partículas, [163](#), [165](#)
Função de paragem e arranque, [148](#), [157](#)
Funções personalizáveis do veículo, [109](#)
Furo, [312](#), [314](#), [317](#)
Furo: roda sobressalente, [314](#)
Fusíveis, [336](#)

G

GPL, [22](#), [133](#), [142](#), [145](#)

I

Iluminação: iluminação exterior de acompanhamento, [109](#)
Iluminação e sinalização exteriores, [122](#)
Iluminação interior, [278](#), [278](#), [330](#)
Iluminação interior: substituição de lâmpadas, [330](#)
Indicadores: pisca-piscas, [128](#)
Instalação da cadeira para criança, [73](#)
Isqueiro, [281](#)

K

Kit de reparação dos pneus, [175](#), [180](#), [312](#), [314](#)

L

Lâmpadas de substituição, [326](#), [330](#)
Lavagem, [302](#)
Lava-vidros, [129](#), [297](#)
Limitador de velocidade, [231](#)

ÍNDICE ALFABÉTICO

Limpa-vidros, [129](#)
Limpa-vidros/lava-vidros, [109](#), [129](#), [335](#)
Limpeza: interior do veículo, [304](#)
Luz de teto, [278](#), [330](#)
Luzes: exteriores, [122](#), [326](#)
Luzes: máximos, [326](#)
Luzes: médios, [326](#)
Luzes: mínimos, [326](#)
Luzes: pisca-piscas, [128](#), [326](#)
Luzes: sinal de perigo, [128](#)
Luzes: substituir as lâmpadas, [326](#)
Luzes de leitura, [278](#)
Luzes diurnas, [109](#)
Luzes exteriores, [326](#)

M

Macaco, [313](#), [317](#)
Manutenção, [169](#)
Manutenção: carroçaria, [302](#)
Manutenção: filtros, [297](#)
Manutenção: guarnições interiores, [304](#)
Manutenção: mecânica, [293](#), [297](#)
Manutenção da pintura, [302](#)
Manutenção das guarnições interiores, [304](#)
Meio ambiente, [167](#)
Mensagens no quadro de instrumentos, [95](#), [148](#), [157](#), [180](#)
Menu de configuração, [109](#)
Modo ECO, [170](#)

Mudança de roda, [317](#)
Mudança do óleo do motor, [294](#)
Mudanças de relação, [152](#)
Mudar de combustível em andamento, [22](#)

N

Navegação, [271](#)
Níveis, [292](#), [293](#), [297](#)
Níveis: líquido de refrigeração, [296](#)
Nível do líquido de refrigeração do motor, [296](#)
Nível do óleo do motor:, [293](#), [294](#)

O

Óleo do motor, [293](#), [294](#)

P

Palas de sol, [280](#)
Paragem do motor, [142](#), [157](#)
Para utilizar, [52](#)
Particularidade de veículos Diesel, [163](#)
Particularidade dos veículos a gasolina, [165](#)
Particularidades das versões GPL, [22](#)
Peças sobressalentes e de reparação, [355](#)
Pega de cortesia, [280](#)
Personalização das regulações do veículo, [109](#)
Personalizar definições do veículo, [109](#)
Pilha (telecomando), [39](#)
Pilhas do telecomando de trancamento das portas, [39](#)

ÍNDICE ALFABÉTICO

Pisca-piscas, [128](#)
Placa de identificação do motor, [348](#)
Pneus, [175](#), [180](#), [306](#)
Pneus: sistema de controlo da pressão dos pneus, [175](#)
Porta(s) multimédia, [271](#)
Porta-luvas, [283](#)
Porta-objetos, [283](#)
Porta-objetos/arrumações: habitáculo, [283](#)
Portão traseiro, [47](#)
Portas, [41](#), [45](#), [109](#)
Portas/tampa do porta-bagagens, [28](#), [30](#), [38](#)
Posto de condução, [88](#)
Precauções de utilização, [129](#)
Pressão dos pneus, [175](#), [180](#), [308](#), [314](#)
Pré-tensores, [57](#)
Pré-tensores dos cintos de segurança, [62](#)
Proteção anticorrosão, [302](#)

Q

Quadro de instrumentos, [95](#), [109](#), [113](#), [148](#), [157](#), [180](#)
Qualidade do óleo do motor, [294](#)
Qualidade do reagente, [136](#)

R

Rádio, [271](#)
Reabastecimento de reagente, [136](#)
Reagente (reservatório), [136](#)
Reboque de desempanagem, [320](#), [323](#)

Regulação da altura a cadeira para criança, [67](#)
Regulação da posição de condução, [52](#)
Regulação da temperatura, [266](#), [269](#)
Regulação do banco dianteiro, [48](#)
Regulação do volante, [118](#)
Regulador de velocidade, [235](#)
Regulador de velocidade - limitador de velocidade, [231](#), [235](#)
Regular os bancos dianteiros, [48](#)
reservatório de lava-vidros, [297](#)
Reservatório de reagente, [136](#)
Resolução de problemas: bateria, [323](#)
Retenção complementar aos cintos de segurança, [57](#), [62](#), [63](#), [66](#)
Retrovisores, [120](#), [280](#)
Rodagem, [141](#)
Roda sobressalente, [314](#)

S

SCR: redução catalítica seletiva, [136](#)
Segurança de crianças:, [38](#), [67](#)
Segurança dos passageiros: passageiro dianteiro airbag, [85](#)
Sinais de iluminação, [122](#)
Sinais visuais, [128](#)
Sinal de perigo, [128](#)
Sinalização sonora e luminosa, [128](#)
Sistema de ajuda à navegação, [271](#)
Sistema de ajuda ao estacionamento: estacionamento assistido, [240](#)
Sistema de antiblocagem de rodas: ABS, [186](#)
Sistema de aquecimento, [258](#), [260](#), [261](#), [266](#), [269](#)

ÍNDICE ALFABÉTICO

Sistema de controlo da pressão dos pneus, [175](#)
Sistema de retenção de crianças, [67](#)
Substituição das escovas do limpa-vidros dianteiro, [335](#)
Substituição das lâmpadas, [326](#), [330](#)
Substituição de escovas do limpa/lava-vidros, [129](#), [335](#)
Substituição de lâmpadas, [326](#), [330](#)
Sugestões para a redução do consumo de combustível, [170](#)

T

Tampa do reservatório de reagente, [136](#)
Telecomando de trancamento, [36](#)
Telecomando para trancamento centralizado das portas, [38](#)
Telefone, [271](#)
Testemunhos do quadro de instrumentos, [95](#), [148](#), [157](#)
Testemunhos dos comandos, [95](#), [106](#), [113](#)
Testemunhos luminosos, [200](#)
Testemunhos no quadro de instrumentos, [180](#)
Tomada de acessórios, [281](#)
Trancamento automático dos abríveis com o veículo em andamento, [45](#)
Trancamento das portas, [28](#), [30](#), [38](#), [42](#), [109](#), [109](#)
Trancar/destrancar os abríveis: portas, [42](#)
Transporte de crianças, [67](#)
Travagem de emergência, [186](#), [210](#)
Travagem de emergência ativa, [210](#)
Travão de estacionamento, [152](#), [157](#), [157](#)
Travão de estacionamento assistido, [157](#)

V

Vareta de medição do nível de óleo do motor, [293](#), [294](#)
Ventilação, [266](#), [269](#)
Ventilação e ar condicionado, [261](#)
Visor, [106](#)
Volume do reservatório de aditivo, [136](#)
Volume do reservatório de reagente, [136](#)

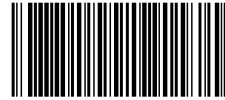

7799002716

Réf 7799002716 / Edition portugaise
NU 1687-2 – 04/2026

