

DACIA



MEDIA NAV LIVE



## Precauzioni d'uso

È tassativo seguire le precauzioni riportate in basso durante l'utilizzo del sistema per motivi di sicurezza o di rischio di danneggiamento dei materiali. Rispettate obbligatoriamente le leggi vigenti nel paese in cui vi trovate.



### **Precauzioni riguardanti la manipolazione del sistema**

- Azionare i controlli e leggere le informazioni sullo schermo soltanto quando le condizioni della strada lo consentono.
- Regolate il volume sonoro a un livello moderato che permetta di ascoltare i rumori circostanti.

### **Precauzioni riguardanti la navigazione**

- L'utilizzo del sistema di navigazione non sostituisce in alcun caso la responsabilità né la vigilanza del conducente durante la guida del veicolo.
- In base alle zone geografiche, la «mappa» può essere priva di informazioni sulle novità del percorso. Siate vigili. In ogni caso, il codice della strada ed i cartelli stradali hanno sempre priorità rispetto alle indicazioni del sistema di navigazione.

### **Precauzioni relative alle funzioni di assistenza alla guida**

Queste funzioni forniscono un ulteriore aiuto durante la guida. Queste funzioni non sostituiscono in alcun modo la vigilanza e la responsabilità del conducente, che deve mantenere sempre il controllo del veicolo. Il conducente deve sempre adattare la velocità alle condizioni del traffico, indipendentemente dalle indicazioni del sistema.

### **Precauzioni materiali**

- Non effettuare alcuna operazione di smontaggio o modifica del sistema per evitare di danneggiare il materiale o il rischio di ustioni.
- In caso di cattivo funzionamento ed in caso di necessità di smontaggio, abbiate cura di rivolgervi al rappresentante del costruttore.
- Non inserite corpi estranei o una periferica di archiviazione esterna danneggiata o sporca (chiave USB, scheda SD, ecc.) nel lettore.
- Utilizzare esclusivamente una periferica di archiviazione esterna (chiavetta USB, presa Jack, ecc.) che sia compatibile con il sistema.
- Pulite sempre lo schermo con un panno in microfibra.
- Non utilizzare prodotti a base di alcool e/o polverizzazione fluidi sull'area.



Prima di utilizzare il sistema, è obbligatorio accettare le Condizioni generali di vendita.

La descrizione dei modelli, indicati in questo libretto, è stata stabilita a partire dalle caratteristiche tecniche note alla data di redazione del presente documento. A seconda della marca e del modello del vostro telefono, alcune funzioni potrebbe essere completamente o parzialmente incompatibili con il sistema multimediale del vostro veicolo. Per maggiori informazioni, contattare un rappresentante del Marchio.



### **Protezione dei dati personali**

I dati del tuo veicolo vengono elaborati dal produttore, dai distributori autorizzati e da altre entità nel gruppo del produttore. I dettagli del produttore sono disponibili sul loro sito web e nell'ultima pagina del manuale d'uso del veicolo.

I tuoi dati personali sono trattati per le seguenti finalità:

- Per consentirti di beneficiare dei servizi e delle applicazioni di bordo del tuo veicolo;
- Per consentire il funzionamento e la manutenzione del tuo veicolo;
- per migliorare l'esperienza del conducente e sviluppare i prodotti e i servizi del gruppo del produttore;
- Far rispettare gli obblighi legali del gruppo del produttore.

In conformità alle normative applicabili, in particolare se ci si trova in Europa, è possibile chiedere quanto segue:

- di ottenere e verificare i dati che il produttore detiene e che ti riguardano;
- di correggere eventuali informazioni inesatte;
- di eliminare i dati che ti riguardano;
- di ottenere una copia dei tuoi dati per riutilizzarli altrove;
- di opporsi in qualsiasi momento all'utilizzo dei tuoi dati;
- congelare l'uso dei tuoi dati.

Dallo schermo multimediale del tuo veicolo puoi:

- rifiutare di prestare il consenso alla condivisione dei tuoi dati personali (inclusa la posizione);
- revocare il consenso in qualsiasi momento.

Se decidi di sospendere la condivisione dei tuoi dati personali, alcune delle funzioni del veicolo e/o dei servizi forniti dal produttore verranno interrotti in quanto richiedono il tuo consenso.



### **Protezione dei dati personali**

Indipendentemente dal fatto che tu decida o meno di sospendere la condivisione, i dati di utilizzo del veicolo verranno inoltrati al produttore e ai partner/alle filiali interessati per le seguenti finalità:

- Per consentire il funzionamento e la manutenzione del tuo veicolo;
- migliorare il ciclo di vita del tuo veicolo.

Lo scopo dell'utilizzo di questi dati non è la propaganda commerciale, ma piuttosto il miglioramento continuo dei veicoli del produttore e la prevenzione dei problemi che possono ostacolare il loro funzionamento quotidiano.

Per ulteriori informazioni, la politica sulla protezione dei dati è disponibile sul sito Web del produttore, per il quale l'indirizzo è disponibile nel manuale dell'utente del veicolo.



**La descrizione dei modelli, indicati in questo libretto, è stata stabilita a partire dalle caratteristiche tecniche note alla data di redazione del presente documento.**

**Questo libretto descrive tutte le funzioni esistenti (di serie oppure opzionali) dei modelli descritti. La loro presenza dipende dal modello della dotazione, dalle opzioni scelte e dal paese di commercializzazione. Le funzioni descritte in questo libretto sono soggette a future modifiche a causa di aggiornamenti, normative o vincoli tecnici. Allo stesso modo, in questo libretto possono essere descritte funzionalità che verranno rese disponibili nel corso dell'anno. Le schermate presenti sul libretto d'istruzioni sono del tipo non-contrattuali.**

→ ovunque nel manuale indica il trasferimento a una pagina.

# SOMMARIO

<b>Informazioni generali.....</b>	<b>5</b>	Telecamera multivista .....	67
Descrizione generale .....	5	Tutte le informazioni sulla strada .....	69
Presentazione dei comandi .....	8	La pressione degli pneumatici .....	70
Attivazione dei servizi .....	11	My driving .....	71
principi di utilizzo .....	15	Qualità dell'aria .....	74
Pulizia .....	18	Veicolo elettrico.....	75
ON, OFF .....	19	Chiamata di emergenza .....	79
Aggiungere e gestire dei widget .....	21	<b>Impostazioni.....</b>	<b>80</b>
Utilizzare il riconoscimento vocale.....	22	Impostazioni utente .....	80
<b>Navigazione.....</b>	<b>24</b>	Impostazioni sistema .....	84
<b>Audio/Multimedia.....</b>	<b>26</b>	Aggiorna .....	87
Sorgenti audio.....	26	Notifiche.....	90
Ascoltare la radio.....	28	<b>anomalie di funzionamento .....</b>	<b>92</b>
Musica .....	32	Sistema.....	92
Regolazioni audio .....	35	Telefono;.....	94
<b>Telefono;.....</b>	<b>37</b>	Aggiorna .....	95
Associare e collegare un telefono .....	37		
Gestione delle chiamate .....	42		
SMS .....	47		
Impostazioni telefono.....	48		
Caricabatterie wireless .....	49		
<b>App.....</b>	<b>51</b>		
Android Auto™, CarPlay™ .....	51		
Gestione delle app.....	55		
My Dacia.....	57		
Prestito e cessione del veicolo .....	59		
<b>Veicolo .....</b>	<b>60</b>		
Assistenza alla guida .....	60		
Parcheggio assistito .....	65		
Telecamera di retromarcia .....	66		

# DESCRIZIONE GENERALE

## Schermo



Per ulteriori informazioni sul livello di riscaldamento, consultare il libretto di istruzioni del veicolo.



**A.** Barra di accesso e di stato.

**B.** Accesso a diversi mondi.

**C.** Area di visualizzazione del mondo selezionato.

**D.** Indicatore della barra livello di riscaldamento.

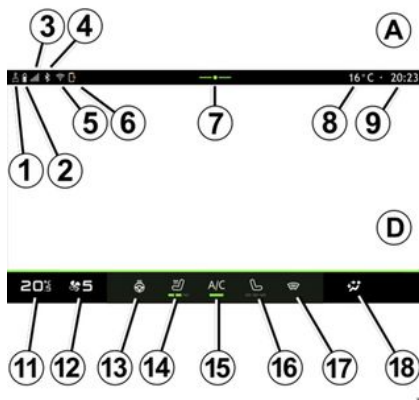

1. Stato della connessione e condivisione dei dati;
2. Livello di carica della batteria.
3. Stato di ricezione telefono.
4. Bluetooth® del sistema multimediale attivato.
5. Stato sistema multimediale WIFI.
6. Stato del caricabatterie wireless.
7. Accedere al centro notifiche.
8. Temperatura esterna.
9. Ora.
10. Stato e controllo del microfono.
11. Indicatore del valore nominale della temperatura.
12. Indicatore velocità di ventilazione.

13. Comando volante riscaldato.

14. Comando sedile termico lato conducente.

15. Comando dell'aria condizionata.

16. Comando del sedile termico lato passeggero.

17. Comando del parabrezza riscaldato.

18. Indicatore della ripartizione dell'aria nell'abitacolo.

## Schermi dei Mondi

Il sistema si compone di diversi mondi **B**:

- Pagina iniziale  ;
- « Audio »  ;
- "Telefono"  o "Replica dello smartphone"   ;
- « Applicazioni »  ;
- « Veicolo »  .

**Nota:** la disponibilità dei Mondi dipende dall'equipaggiamento.

È possibile accedere ai vari Mondi in qualsiasi momento dalla barra dei Mondi **B**, visibile e accessibile in ogni momento sullo schermo attivo.

# DESCRIZIONE GENERALE

1

## Mondo "Pagina iniziale"

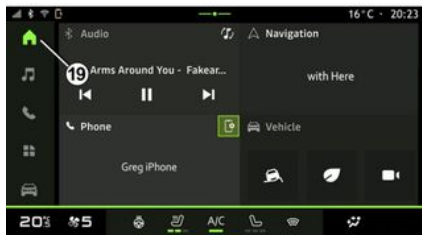

Nel mondo "Schermata iniziale"

, accessibile tramite il pulsante **19**, sono visualizzati quattro widget personalizzati.

## Mondo "Audio"



Il mondo "Audio" , accessibile tramite il pulsante **20**, consente di accedere alla radio e alla musica.

## Mondo "Telefono"



Il mondo "Telefono" , accessibile tramite il pulsante **21**, consente di accedere alle chiamate, alla rubrica e ad altre funzioni del telefono collegato al sistema multimediale.

**Note:** l'icona del mondo "Telefono"

 potrebbe cambiare mentre è in corso la replica dello smartphone



# DESCRIZIONE GENERALE

## Mondo "Applicazioni"

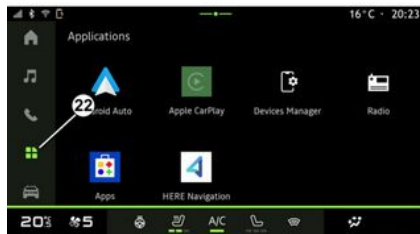

Il mondo "Applicazioni"  , accessibile tramite il pulsante **22**, può essere utilizzato per accedere alle applicazioni dal sistema multimediale.

## Mondo "Veicolo"

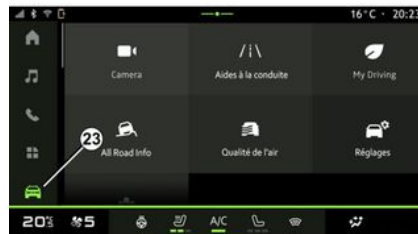

Il mondo "Veicolo"  , a cui è possibile accedere tramite il pulsante **23**, consente di gestire alcune apparecchiature del veicolo come gli ausili alla guida, la telecamera, il My driving e così via e di modificare alcune impostazioni del sistema multimediale come il display, la lingua e così via.

**Nota:** a seconda del livello di equipaggiamento, nella schermata iniziale vengono visualizzate solo le funzioni disponibili che possono essere selezionate.

## Centro notifiche



Il centro notifiche **E**, a cui è possibile accedere tramite il pulsante **7** o facendo scorrere rapidamente lo schermo multimediale dalla zona **A** verso il centro dello schermo, consente di accedere alle notifiche, a "Profilo" e ad alcune funzioni. Per uscire dal centro notifiche, premere **7** o scorrere rapidamente verso l'alto dalla parte inferiore dello schermo verso il centro dello stesso.

# PRESENTAZIONE DEI COMANDI

1

## Comandi a schermo

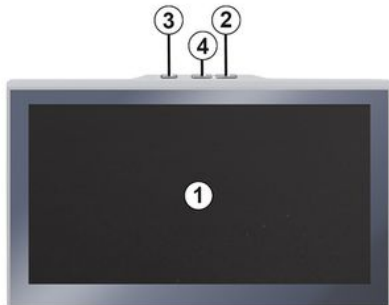

## Comando al volante

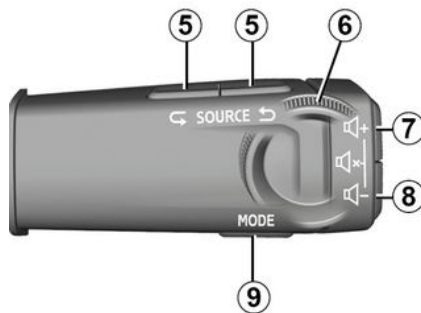

## Comando al volante



# PRESENTAZIONE DEI COMANDI

1

## Funzionalità

	Funzione
<b>1</b>	Schermata multimediale.
<b>2</b>	Aumento del volume.
<b>3</b>	Premere brevemente: "Radio - Musica OFF"/"Radio - Musica ON", "Visualizzazione in modalità standby", "Pulire lo schermo", "Stand-by". Tenere premuto (per circa cinque secondi): forzare lo spegnimento del sistema multimediale.
<b>4</b>	Diminuzione del volume.
<b>5</b>	Scelta della sorgente audio.
<b>6</b>	Sfogliare le stazioni radio o le tracce audio e le directory (a seconda dell'equipaggiamento).
<b>7</b>	Premere brevemente: – aumentare il volume della sorgente che si sta ascoltando. Tenere premuto (5 secondi circa): – disattivare il silenziamento forzato dell'audio.
<b>8</b>	Premere brevemente: – diminuire il volume della sorgente che si sta ascoltando. Tenere premuto (5 secondi circa): – attivare il silenziamento forzato dell'audio.
<b>7 + 8</b>	Premere brevemente: – attivare/disattivare l'audio dell'autoradio; – mettere in pausa o riprodurre la traccia audio. Tenere premuto (5 secondi circa): – attiva/disattiva il silenziamento forzato dell'audio.

## PRESENTAZIONE DEI COMANDI

1

	<b>Funzione</b>
<b>9</b>	Cambiare della modalità di riproduzione delle stazioni radio ("Lista", "Preferiti").
<b>10</b>	Se il telefono non è connesso al sistema multimediale: – accedere alla funzione di associazione del telefono. Se il telefono è connesso al sistema multimediale: – accedere al mondo Telefono  ; – rispondere/terminare una chiamata.
<b>11</b>	Pressione continua: – attivare/disattivare il riconoscimento vocale del telefono (disponibile solo quando il telefono è connesso al sistema multimediale).

# ATTIVAZIONE DEI SERVIZI

## Introduzione

Per utilizzare i servizi connessi del veicolo (ad es. informazioni sul traffico in tempo reale, ricerca online di POI, controllo del veicolo a distanza con lo smartphone e così via), questi devono essere innanzitutto attivati.

L'attivazione dei servizi consente inoltre l'aggiornamento automatico del sistema. Fare riferimento alla sezione "Aggiornamento" ➔ 87.

Una volta attivati, i servizi saranno gratuiti per l'utilizzo per un periodo limitato a partire dalla data di consegna del veicolo.

Il sistema multimediale consente di configurare il profilo personale in pochi passaggi.

### Nota:

- la procedura guidata per la configurazione offre assistenza ogni volta che viene creato un profilo, ad eccezione del profilo "Ospite";
- la procedura guidata per la configurazione può essere utilizzata solo a veicolo fermo.

## Assistente alla configurazione

 Il produttore adoterà tutte le precauzioni necessarie per garantire un livello di sicurezza adeguato ai rischi, tenendo conto delle norme applicabili.



Selezionare la lingua da utilizzare dall'elenco disponibile in **1**, quindi confermare premendo **2**.



Il sistema multimediale informa sulla protezione dei propri dati personali. Per ulteriori informazioni sulle varie opzioni di condivisione dati, premere

l'icona "Informazioni" .

Dopo avere esaminato le informazioni fornite, confermare la scelta premendo "Conferma" per continuare.

Scegliere i termini di utilizzo dei dati personali tra le seguenti opzioni:

- Accettare tutti, autorizza la condivisione dei dati personali e consente l'accesso a tutti i servizi connessi disponibili;
- Rifiutare tutti, rifiuta la condivisione dei dati personali e non consente l'accesso o il funzionamento dei servizi connessi (a eccezione delle funzioni

## ATTIVAZIONE DEI SERVIZI

1

legali relative alla sicurezza della chiamata automatica di emergenza in caso di incidente);

– Personalizza, consente la personalizzazione delle condizioni di utilizzo dei dati personali attivando/disattivando alcune funzionalità relative ai seguenti dati:

- « My Dacia » ;
- « I miei servizi connessi a bordo » ;
- "Miglioramento e sviluppo di prodotti e servizi";
- ...



È possibile personalizzare il profilo configurando le seguenti funzioni:

- Account "My Dacia" **3**;
- bloccare il profilo **4**.

**Nota:** è possibile sospendere la configurazione premendo **5**, quindi riprenderla in un secondo momento dal centro notifiche o dal proprio profilo. Per ulteriori informazioni sulla configurazione del profilo, vedere il capitolo "Impostazioni utente" → **80**.

### « My Dacia » **3**

Il sistema multimediale consente di collegarsi al proprio account "My Dacia" in modo da poter gestire alcune funzioni del veicolo e accedere a queste informazioni tramite il proprio smartphone.

Per maggiori informazioni su "My Dacia", consultare il capitolo in "My Dacia" → **57**.

### Bloccare il profilo **4**

Per salvaguardare le informazioni sensibili e proteggere la privacy, consigliamo vivamente di prendere nota di quanto segue. Il sistema multimediale consente di bloccare l'accesso al proprio profilo con le seguenti modalità:

- « Modello » ;
- « Codice PIN » ;
- « Password » ;
- "Non utilizzare il blocco del profilo".

Seguire le istruzioni visualizzate sullo schermo del sistema multimediale per completare la configurazione.



Per salvaguardare la privacy, inclusa la riservatezza e l'integrità dei dati personali, consigliamo vivamente di bloccare il profilo.

### Raccolta dati



Una volta convalidata la richiesta di attivazione dei servizi, sarà comunque possibile attivare/disattivare la raccolta dati o modificare il livello di condivisione dati. Per scegliere i Termini d'uso dei dati personali, aprire il centro notifiche, selezionare il proprio "Profilo", quindi "Impostazioni privacy".

## ATTIVAZIONE DEI SERVIZI

Scegliere quindi tra i seguenti livelli di condivisione dei dati:

- "Accettare tutti": autorizza la condivisione dei dati;
- "Rifiutare tutti": rifiuta la condivisione dei tuoi dati;
- "Personalizza": autorizza la condivisione dei dati selezionati dall'elenco.

**Nota:** se non si desidera condividere i dati, i servizi che richiedono il consenso potrebbero smettere di funzionare (ad eccezione delle funzioni e dei servizi standard relativi alla chiamata automatica di emergenza in caso di incidente).

### Sospensione temporanea della raccolta dati

La raccolta dei dati del veicolo può essere sospesa temporaneamente.

A questo scopo, è possibile mettere in pausa o modificare il livello di raccolta dati in qualsiasi momento dal proprio "Profilo" disponibile nel Centro notifiche: premere "Condividi solo i dati". È possibile sospendere alcune raccolte di dati selezionando "Rifiutare tutti", oppure sospendere determinate raccolte di dati selezionando "Personalizza", quindi scegliere quelle che si desidera sospendere.

Se i dati non vengono condivisi, i servizi che richiedono il consenso potreb-

bero smettere di funzionare (a eccezione di quelli standard relativi alla chiamata automatica di emergenza in caso di incidente).



Il costruttore prende tutte le precauzioni necessarie per garantire che i dati personali siano elaborati in totale sicurezza.

### Protezione dei dati

I dati del veicolo vengono trattati dal rappresentante del marchio e possono essere trasmessi alle nostre filiali, ai membri della nostra rete di distribuzione e ai nostri partner, a seconda dell'obiettivo. I dati potrebbero essere raccolti anche da terze parti. In questo caso, le loro norme sulla protezione dei dati personali sono applicate dai distributori autorizzati e da altre entità del gruppo di rappresentanti del marchio. I dettagli del rappresentante del marchio sono disponibili sul rispettivo sito Web e nell'ultima pagina del manuale d'uso del veicolo.

I tuoi dati personali sono trattati per le seguenti finalità:

- per consentire all'utente di controllare il veicolo da remoto, aggiornare au-

tomaticamente il veicolo o fornire servizi di intrattenimento nel veicolo;

- per consentire la manutenzione del veicolo;
- per fornire servizi di assistenza alla guida;
- per migliorare l'esperienza di guida, fornire vari metodi di mobilità e sviluppare prodotti e servizi;
- per soddisfare i nostri obblighi legali o normativi.

In conformità alla normativa applicabile in materia di protezione dei dati personali, è possibile chiedere di:

- di ottenere e verificare i dati che il produttore detiene e che ti riguardano;
- di correggere eventuali informazioni inesatte;
- di eliminare i dati che ti riguardano;
- di ottenere una copia dei tuoi dati per riutilizzarli altrove;
- di opporsi in qualsiasi momento all'utilizzo dei tuoi dati;
- congelare l'uso dei tuoi dati.

Dallo schermo multimediale del tuo veicolo puoi:

- rifiutare di prestare il consenso alla condivisione dei tuoi dati personali (inclusa la posizione);
- revocare il consenso in qualsiasi momento.

Se decidi di sospendere la condivisione dei tuoi dati personali, alcune delle funzioni del veicolo e/o dei servizi for-

## ATTIVAZIONE DEI SERVIZI

1

niti dal produttore verranno interrotti in quanto richiedono il tuo consenso.

Indipendentemente dal fatto che tu decida o meno di sospendere la condivisione, i dati di utilizzo del veicolo verranno inoltrati al produttore e ai partner/alle filiali interessati per le seguenti finalità:

- Per consentire il funzionamento e la manutenzione del tuo veicolo;
- migliorare il ciclo di vita del tuo veicolo.

Questi dati non vengono utilizzati per servizi commerciali ma per il miglioramento continuo dei veicoli del produttore e per prevenire problemi che possono ostacolare l'uso quotidiano.

Per ulteriori informazioni, la politica sulla protezione dei dati è disponibile sul sito Web del produttore, per il quale l'indirizzo è disponibile nel manuale dell'utente del veicolo.

### Scadenza dei servizi

I servizi sono attivi per un periodo limitato. Una volta trascorso tale periodo, cessano di funzionare. Per riattivare i servizi, fare riferimento al paragrafo di "Rinnovo di un servizio" ➔ 58.



Il produttore adotterà tutte le precauzioni necessarie per garantire un livello di sicurezza adeguato ai rischi, tenendo conto delle norme applicabili.

# PRINCIPI DI UTILIZZO

## Schermata multimediale



Per motivi di sicurezza, effettuate queste operazioni a veicolo fermo.



**Alcune impostazioni devono essere modificate mentre il motore è in funzione per poter essere memorizzate dal sistema multimediale.**

## Spostarsi in un menu



Lo schermo multimediale può essere utilizzato per accedere alle funzioni del sistema. Toccarlo per selezionare uno dei menu.

## Interazione tramite gesti



- Premere brevemente: toccare una parte schermo con un dito e sollevare immediatamente il dito dallo schermo.
- Pressione continua: toccare una parte dello schermo per almeno 1,5 secondi;
- Zoom avanti/Zoom indietro: avvicinare due dita o allargarle sullo schermo.

# PRINCIPI DI UTILIZZO

1



- Scorrimento: scorrere rapidamente il dito:
  - in orizzontale, da sinistra a destra o da destra a sinistra;
  - in verticale, dal basso verso l'alto o dall'alto verso il basso.

## Introduzione della barra dei mondi

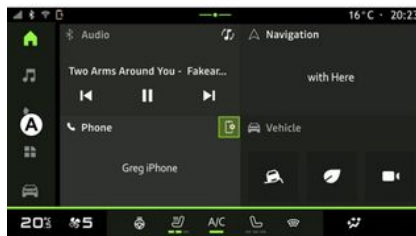

Il sistema multimediale include la barra del mondo **A**. Il sistema include cinque mondi, a cui è possibile accedere in qualsiasi momento sullo schermo del display multimediale:

- "Pagina iniziale": consente di visualizzare quattro widget personalizzabili;
- "Audio": consente di accedere alla radio e alla riproduzione di file audio;
- "Telefono"/"Replica":
  - consente di associare uno o più telefoni al sistema o di accedere alle chiamate, alla rubrica e ad altre funzioni disponibili sul telefono connesso al sistema multimediale;
  - può essere utilizzata per abilitare la replica dello smartphone.

- "Applicazioni": può essere utilizzato per accedere alle applicazioni;
- "Veicolo": consente di gestire alcune apparecchiature del veicolo, come gli ausili alla guida, la telecamera multivista, la My driving, nonché di modificare vari parametri del sistema multimediale, tra cui lo schermo, la lingua e così via.

## Supažindinimas su puslapiais „Pasaulis“

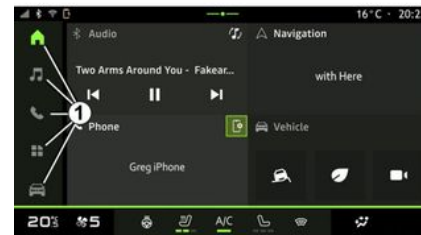

Eikite iš vien o pasaulio į kitą, spausdami tiesiogiai vieną iš pasaulio mygtukų **1**.

Pradžios puslapyje yra valdiklių, kuriais suteikiama prieiga prie tam tikrų funkcijų, pvz., padangų slėgio reguliavimo, radijo ir kt.

## PRINCIPI DI UTILIZZO

Šiais valdikliais galite tiesiai atverti funkcijos pagrindinį langą ar, tam tikrais atvejais, tiesiogiai valdyti funkcijas iš kurio nors pagrindinio puslapio (pavyzdžiui, įjungti kitą radijo stotį).

Per una descrizione della home page, consultare il capitolo "Descrizione generale" ➔ 5.

**Pastaba:** galite keisti pradinio puslapio konfigūraciją. Daugiau informacijos rasite skyriuje „Valdiklių pridėjimas ir tvarkymas“ ➔ 21.

### Centro notifiče



È possibile accedervi con il pulsante 2 o scorrendo rapidamente lo schermo multimediale dall'area B verso il centro dello schermo. Il centro notifiče con-

sente di accedere alla cronologia delle notifiche, ad esempio:

- SMS ;
- « Pressione pneumatici » ;
- aggiornamenti disponibili;
- ...



Selezionare una notifica per accedervi.

Per eliminare una notifica, scorrere rapidamente sullo schermo.

Per eliminare tutte le notifiche, premere il pulsante 3.

È inoltre possibile creare e configurare il proprio profilo utente. Per ulteriori informazioni, consultare il capitolo "Impostazioni utente" ➔ 80.

Per ulteriori informazioni sulle notifiche, vedere il capitolo "Notifiche" ➔ 90.

### Funzioni non disponibili

Durante la guida, funzioni quali l'accesso al tutorial e alcune impostazioni potrebbero non essere disponibili, in base a normative specifiche del paese.

Per accedere alle funzioni non disponibili, spegnere il veicolo.

**Nota:** in alcuni paesi, la normativa richiede l'inserimento del freno di stazionamento per poter accedere alle applicazioni. Per maggiori informazioni, contattare una concessionaria autorizzata.

# PULIZIA

1

## Consigli per la pulizia



Non versare né spruzzare il prodotto detergente sullo schermo.

Non utilizzare detergenti chimici o prodotti per la casa. Il dispositivo non deve entrare in contatto con liquidi e non deve essere esposto a umidità. Altrimenti, le superfici o i componenti elettrici potrebbero deteriorarsi o danneggiarsi.



Non utilizzare prodotti a base di alcool e/o polverizzazione fluidi sull'area.

**Utilizzare solo un panno in microfibra asciutto, morbido e privo di lanugine** per pulire il touchscreen in modo da non danneggiare i materiali antiriflesso.

Non applicare troppa pressione sullo schermo multimediale e non utilizzare attrezzi di pulizia che potrebbero graffiare lo schermo (ad esempio, spazzole, panni ruvidi e così via).

## Modalità "Pulire lo schermo"

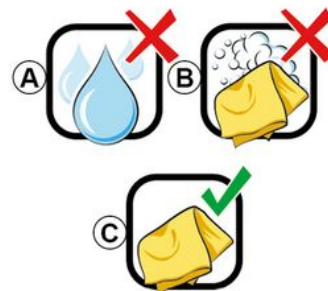

Per utilizzare un panno in microfibra sullo schermo del sistema multimediale quando è acceso, premere brevemente il comando **1** sul pannello multimediale, quindi premere "Pulire lo schermo" **2** per disattivare il touchscreen.

Per uscire dalla modalità "Pulire lo schermo", premere due volte sullo schermo multimediale.

Attenersi ai seguenti consigli per la pulizia:

**A.** : non utilizzare liquidi a base di alcool, non applicare né spruzzare liquidi;

**B.** : non pulire con acqua saponata utilizzando un panno in microfibra leggermente inumidito;

**C.** : pulire a secco con un panno in microfibra.

## ON, OFF

### Attivazione

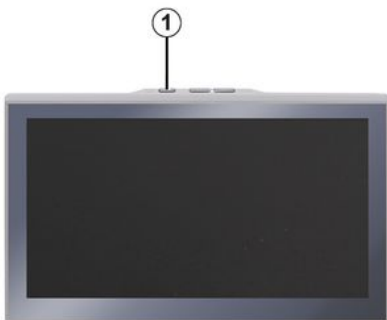

Il sistema multimediale viene avviato:

- all'apertura delle porte;
- premendo brevemente il comando del pannello multimediale **1**.

### Spegnimento



Il sistema multimediale può essere spento:

- premendo brevemente il comando **1** sul pannello multimediale, quindi premendo "Stand-by";
- quando le parti apribili del veicolo sono bloccate.

### Visualizzazione minima

Questa funzione consente di visualizzare sullo schermo solo la temperatura esterna, l'orologio e la barra del livello di riscaldamento.

Per selezionare questa modalità di visualizzazione, premere brevemente il comando **1** sul pannello multimediale,

quindi selezionare la funzione "Visualizzazione in modalità standby".

Altre funzioni verranno visualizzate quando viene premuto brevemente il comando **1**:

- « Radio - Musica OFF »/« Radio - Musica ON » ;
- « Pulire lo schermo ».

### Riavvia

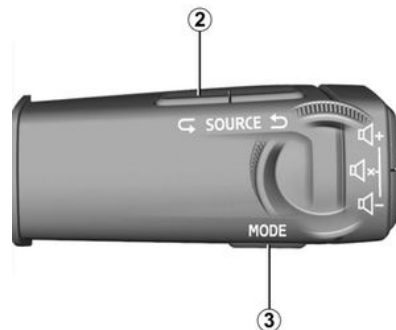

Il sistema multimediale può essere riavviato tenendo premuto (tenere premuto fino al riavvio del sistema):

- sul comando **1** del pannello multimediale;
- o

## ON, OFF

1

– sul pulsante "Mode" **3** e sul pulsante sinistro "Source" **2** del comando al volante.

# AGGIUNGERE E GESTIRE DEI WIDGET

## Introduzione



Per motivi di sicurezza, eseguire queste operazioni a veicolo fermo.



La configurazione del widget è collegata al profilo. Se il profilo viene modificato, anche la visualizzazione dei widget viene modificata.

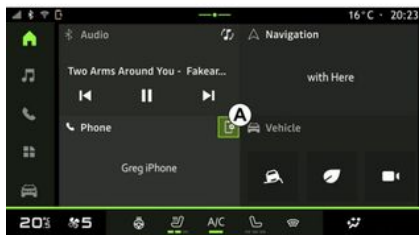

Il sistema include una "Pagina iniziale" personalizzabile. Si compone da vari

widget nell'area **A**, che consentono l'accesso a informazioni e funzioni quali My driving, radio, regolazione pressione pneumatici e così via. Premere uno dei comandi widget per controllare direttamente la funzione dalla schermata principale (cambiare stazione radio, accedere al telefono, ecc.).

## Personalizzazione dei widget

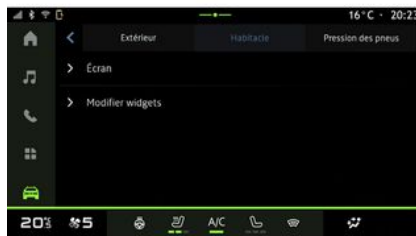

Dal mondo "Veicolo" , selezionare il menu "Veicolo", "Abitacolo", quindi "Modificare i widget" è possibile personalizzare i widget.

È inoltre possibile accedere all'opzione di personalizzazione dei widget dal

mondo "Schermata iniziale"  tenendo premuto il widget da personalizzare.



Quindi selezionare la posizione desiderata nell'area **B** toccando semplicemente lo schermo e selezionare il widget da visualizzare dall'elenco **C**.

# UTILIZZARE IL RICONOSCIMENTO VOCALE

1

## Introduzione



Quando si utilizza il riconoscimento vocale tramite la replica dello smartphone, si utilizza la connessione Internet del proprio telefono, che è soggetta a costi e limitazioni imposti dal proprio operatore di telefonia mobile.

Quando lo smartphone è collegato al sistema multimediale tramite la connessione Bluetooth® o tramite la replica dello smartphone, è possibile utilizzare alcune funzioni di riconoscimento vocale che consentono di accedere ai domini e alle applicazioni disponibili sul tuo smartphone tenendo le mani sul volante.

Per ulteriori informazioni sulla replica dello smartphone, vedere "Android Auto™, CarPlay™" ➔ 51.

**Nota:** se si desidera utilizzare il sistema di riconoscimento vocale dello smartphone con il sistema multimediale, assicurarsi che:

– lo smartphone sia dotato di una funzione di riconoscimento vocale compatibile con il sistema multimediale;

– ci si trovi in un'area con copertura di rete.

### Funzioni principali controllate dal sistema di riconoscimento vocale dello smartphone

Le funzioni utilizzate dal riconoscimento vocale dipendono dallo smartphone e dalle app installate.

Il riconoscimento vocale può essere utilizzato per accedere alle seguenti applicazioni e ai seguenti domini dello smartphone:

- Telefono;
- Navigazione
- Musica
- ...

### Attivazione

È possibile attivare il riconoscimento vocale:

– tramite Bluetooth® (funzionalità limitata);

o

– tramite replica, dal mondo "Replica"



**Nota:** quando si attiva il riconoscimento vocale, attendere sempre un segnale acustico di conferma prima di parlare, quindi indicare la richiesta.

Esempio di comandi vocali:

– collegato al telefono:

- "Chiama José";
- "Chiama l'ufficio";
- ...

– collegato alla navigazione:

- "Vai agli Champs-Élysées a Paris";
- "Vai a casa";
- ...

### Attivazione del riconoscimento vocale tramite Bluetooth®

Collegare lo smartphone al sistema multimediale mediante la connessione Bluetooth®.

Per maggiori informazioni, consultare il capitolo "Associazione e connessione di un telefono" ➔ 37.

Per abilitare il riconoscimento vocale tramite Bluetooth®, è necessario avviare il comando vocale dal microfono dello smartphone pronunciando "Ehi Google" o "Ehi Siri".

### Nota:

- quando connesso a Bluetooth®, il comando al volante non è operativo;
- quando connesso a Bluetooth®, la capacità di questa funzione dipende dalle specifiche e dalle impostazioni dello smartphone.

## UTILIZZARE IL RICONOSCIMENTO VOCALE

### Attivazione del riconoscimento vocale durante la replica



Collegare lo smartphone al sistema multimediale mediante la replica dello smartphone.

Per maggiori informazioni, consultare la sezione "Connettere/disconnettere un telefono" → 38 e "Android Auto™, CarPlay™" → 51.

Per utilizzare il riconoscimento vocale dello smartphone:

– premere brevemente il pulsante di riconoscimento vocale sul comando al volante **1** del veicolo;

o

– premere il pulsante di riconoscimento

vocale **2** dal mondo "Replica" 



o

– pronunciare il comando vocale:

– "Hey Google" dalla replica "An-

droid Auto™" 

o

– "Dì Siri" dalla replica "CarPlay™"



# NAVIGAZIONE

## Introduzione

È possibile accedere alla navigazione tramite:

– l'app di navigazione **1**;

– navigazione per replica **2**.



## Applicazione di navigazione

(a seconda dell'equipaggiamento)



L'applicazione di navigazione è disponibile da:

– widget di navigazione **A** nel mondo

"Schermata iniziale"  su **1**;

**Nota:** è possibile passare dall'app di navigazione alla navigazione per replica dello smartphone e viceversa dal widget di navigazione.

– il mondo "Applicazioni"  su **3**.

L'applicazione di navigazione è una navigazione connessa inclusa nel piano dati di otto anni e preinstallata sul sistema multimediale.

Include una navigazione connessa aggiornata in modo da poter sfruttare le seguenti funzionalità:

- aggiornamento della mappa;
- traffico in tempo reale;
- guida vocale;
- i punti di interesse;
- visualizzazione dei limiti di velocità;
- edifici in vista 3D;
- vista dettagliata degli incroci;
- maggiori aree di vigilanza;
- cronologia delle destinazioni e collegamenti agli indirizzi "Casa" e "Lavoro";
- ...

**Nota:** l'applicazione di navigazione è in continuo sviluppo e può essere aggiornata o scaricata tramite "App" nel

mondo "Applicazioni" .

## Navigazione per replica



## NAVIGAZIONE

È possibile accedere alla navigazione per replica dello smartphone dall'app

"Android Auto™"  o "CarPlay™"

 nel mondo "Applicazioni"



La navigazione tramite replica richiede che il smartphone sia connesso al sistema multimediale.

Per ulteriori informazioni, consultare il capitolo "Android Auto™, CarPlay™" → 51.

È inoltre possibile accedere alla navigazione per replica dello smartphone dal widget di navigazione **A** nel mondo

"Schermata iniziale"  su **2**.

### Display di navigazione sul quadro della strumentazione

(a seconda dell'equipaggiamento)

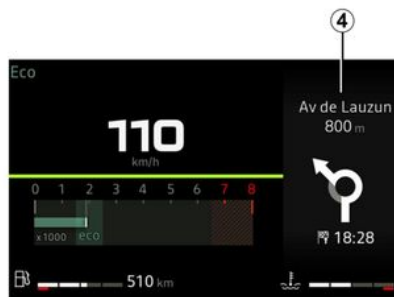



La navigazione viene visualizzata solo sul quadro della strumentazione **4** tramite la replica per navigazione dello smartphone.

Per ulteriori informazioni sulle impostazioni del display del quadro della strumentazione, vedere il libretto di istruzioni del veicolo.

# SORGENTI AUDIO

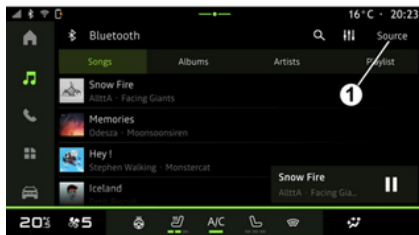
## Introduzione



Dal mondo "Audio" , è possibile selezionare la sorgente audio premendo "Sorgenti" **1**.

È anche possibile selezionare la sorgente audio agendo sul comando al volante. Per ulteriori informazioni, consultare il capitolo "Introduzione ai comandi" ➔ **8**.

Le sorgenti audio possono variare in base al livello di allestimento.

## Schermata "Sorgenti audio"



2. Sorgente "Android Auto™".
3. Sorgente "CarPlay™".
4. Sorgente audio "Bluetooth®".
5. Sorgente "App".
6. Uscire dalla schermata "Sorgenti audio".
7. Sorgente "Radio".
8. Sorgente "USB" (porta USB).

### « Android Auto™ »

Utilizzare questa sorgente per ascoltare musica dal proprio smartphone, se dotato di app "Android Auto™", tramite replica smartphone. Per ulteriori informazioni consultare le sezioni "Android

Auto™, CarPlay™ ➔ **51** e "Musica" ➔ **32**

### « CarPlay™ »

Utilizzare questa sorgente per ascoltare musica dal proprio smartphone, se dotato di "CarPlay™", tramite replica smartphone. Per maggiori informazioni, consultare il capitolo "Android Auto™, CarPlay™" ➔ **51**.

### "Audio Bluetooth®"

Questa sorgente può essere utilizzata per ascoltare la musica sul proprio smartphone tramite connessione Bluetooth®. Per ulteriori informazioni, consultare i capitoli "Musica" ➔ **32** e "Connessione/disconnessione di un telefono" ➔ **38**.

### "App"

Utilizzare questa sorgente per ascoltare musica tramite app di musica in streaming e per accedere alle app audio scaricate tramite l'applicazione "App". Per maggiori informazioni consultare i capitoli "Musica" ➔ **32** e "Gestione delle app" ➔ **55**.

### « Radio »

È possibile utilizzare questa sorgente per ascoltare la radio. Per ulteriori in-

## SORGENTI AUDIO

formazioni, consultare la sezione "Ascolto della radio" ➔ 28.

### "USB" (porta USB)

Utilizzare questa sorgente per ascoltare la musica tramite chiavetta USB. Per ulteriori informazioni consultare il capitolo "Musica" ➔ 32.

#### **Nota:**

- alcuni formati potrebbero non essere riconosciuti dal sistema;
- l'unità USB deve essere formattata FAT32 o NTFS e avere una capacità minima di 8 GB e una massima di 64 GB.

# ASCOLTARE LA RADIO

## Introduzione



Per motivi di sicurezza, effettuate queste operazioni a veicolo fermo.



selezionare una stazione memorizzata, scorrere le stazioni radio dall'elenco a seconda della modalità selezionata mediante il tasto dei comandi al volante. Per ulteriori informazioni sui comandi del piantone dello sterzo, consultare il capitolo "Introduzione ai comandi" ➔ 8.

Dal mondo "Audio" , premere il pulsante **3** per selezionare la sorgente "Radio".

È possibile accedere alla sorgente "Radio" anche dal mondo "Applicazioni" .

Utilizzando il comando al volante, è possibile selezionare la sorgente audio, scorrere le stazioni e modificare la modalità di selezione ("Elenco", "Pre-

feriti"). Per ulteriori informazioni, consultate il capitolo "Presentazione dei comandi". ➔ 8.

## Schermata "Radio".

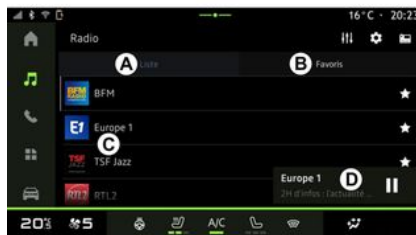

**A.** Scheda modalità "Lista".

**B.** Scheda modalità "Preferiti".

**C.** Elenco delle stazioni disponibili.

**D.** Area di riproduzione della stazione radio attualmente in riproduzione e accesso alla visualizzazione a schermo intero. Premere quest'area per visualizzare la traccia attualmente in riproduzione a schermo intero.



**1.** Accedere al mondo "Audio"



**2.** Accedere al mondo "Applicazioni"



**3.** Accedere all'audio "Sorgenti".

**4.** Accedere a "Impostazioni audio".

**5.** Accedere a "Impostazioni radio".

**6.** Stazione radio attualmente in ascolto.

**7.** Salvare una stazione in "Preferiti".

**8.** Spegner la radio o interrompere la riproduzione della stazione corrente.

**9.** Nome della stazione radio attualmente in ascolto. Informazioni di testo (artista, brano, ecc.).

# ASCOLTARE LA RADIO

10. Tipo di "Sorgenti" ascoltato.

**Nota:** alcune informazioni sono disponibili esclusivamente su alcune emittenti radio.

## Visualizzazione a schermo intero **E**

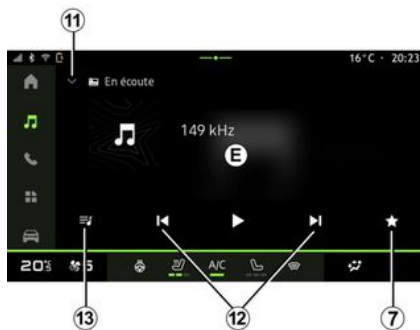

Premere quest'area per visualizzare la stazione radio attualmente in riproduzione nell'area **D** in modalità a tutto schermo.

Per ridurre a icona la visualizzazione a tutto schermo **E**, premere **11**.

A veicolo fermo, è possibile attivare "Visualizzazione dell'immagine a scorrimento automatico" premendo il logo della stazione radio attualmente in ascolto, se la stazione corrente DAB lo consente.

## Selezionate una banda radio

Premere il pulsante **5** per impostare le seguenti lunghezze d'onda.

- « FM » :
- « Frequenza alternativa (AF) » ;
- « Regione ».
- "DAB" (radio digitale terrestre):
- « Commutazione (DAB ↔ FM) » ;
- "Immagini a scorrimento automatico".

## Programma radiofonico

A seconda della stazione ascoltata, sarà possibile visualizzare una vista dettagliata dei programmi attualmente in riproduzione e di quelli in onda nelle successive 24 ore.

Premere il pulsante **13** per visualizzare l'elenco di questi programmi.

**Nota:** questa funzione è disponibile solo se la stazione è disponibile nella versione DAB, a seconda della stazione.

## Ricerca stazione

È possibile cercare le stazioni radio nella lunghezza radio corrente in ordine alfabetico nell'elenco: spostarsi avanti o indietro alla stazione successiva premendo i pulsanti **12**.

## Aggiungere/rimuovere una stazione radio a/dal "Preferiti"

Dal display a tutto schermo o da quello della modalità "Lista", premere il pulsante **7** per aggiungere/rimuovere la stazione attuale a/dal "Preferiti".

## Modalità "Lista" **A**

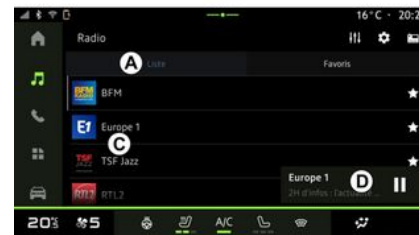

Questa modalità consente di cercare e visualizzare le stazioni acquisite dal sistema multimediale ed elencate in ordine alfabetico.

Scorrere rapidamente l'elenco **C** per visualizzare tutte le stazioni.

Selezionare una stazione radio dall'elenco per ascoltarla direttamente.

La stazione radio attualmente in riproduzione viene visualizzata nel mini

## ASCOLTARE LA RADIO

player **D**. Premere quest'area per visualizzare la radio corrente a schermo intero.

Se le stazioni radio della banda "FM" non utilizzano il sistema RDS o se il veicolo si trova in una zona in cui la ricezione radio è scarsa, sullo schermo comparirà solo la frequenza e non il nome e il logo delle stazioni.

**Nota:** alcune informazioni sono disponibili esclusivamente su alcune emittenti radio.

### Modalità "Preferiti" **B**



Questa modalità permette di accedere alle stazioni radio memorizzate in precedenza.

Selezionare una stazione radio dall'elenco per ascoltarla direttamente.

La stazione radio attualmente in riproduzione viene visualizzata nel mini player **D**.

### Menu "Impostazioni radio" **5**

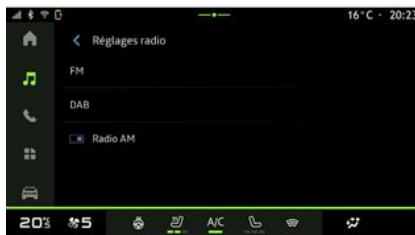

Dal menu "Impostazioni radio" **5** è possibile accedere alle seguenti impostazioni delle funzioni radio:

- "TA/I-Traffic (a seconda dell'equipaggiamento)";
- « FM » ;
- "DAB" (a seconda dell'equipaggiamento e del Paese);
- "Tematica dei Messaggi" (a seconda dell'equipaggiamento e del Paese).

### "TA/I-Traffic" (informazioni sul traffico)

(a seconda dell'equipaggiamento)

Quando questa funzione è attivata, il sistema audio consente di ricevere le informazioni stradali (a seconda del Paese) se vengono trasmesse da alcune stazioni radio FM e DAB.

È quindi necessario scegliere la frequenza della stazione che trasmette le informazioni sul traffico. Se si ascolta un'altra sorgente audio (USB, Bluetooth®), la riproduzione verrà interrotta automaticamente ogni volta che vengono ricevute informazioni sul traffico.

### « FM »

Dalle impostazioni è possibile attivare o disattivare i seguenti elementi:

- « Frequenza alternativa (AF) » ;
- « Regione ».

### « Frequenza alternativa (AF) »

La frequenza di una stazione radio "FM" può variare in base alla zona geografica.

Attivare la funzione "Frequenza alternativa (AF)" per poter continuare ad ascoltare una stessa stazione radio mentre si cambia area geografica.

Il sistema audio seguirà automaticamente le variazioni di frequenza senza interruzioni.

## ASCOLTARE LA RADIO

**Nota:** non tutte le stazioni radio permettono questa funzione di mantenimento.

Cattive condizioni di ricezione possono a volte provocare dei cambiamenti di frequenza intempestivi e spiacevoli. In questo caso disattivate la funzione di mantenimento automatico dei cambiamenti di frequenza.

### « Regione »

Quando la modalità "Regione" è attivata, se il livello del segnale diminuisce, la radio passerà a una nuova frequenza che potrebbe funzionare come relè della stazione che si stava ascoltando in precedenza.

#### **Nota:**

- può capitare talvolta che le stazioni di una stessa zona trasmettano programmi diversi o utilizzino nomi di stazioni radio diversi;
- alcune stazioni radio trasmettono su frequenze regionali. In tal caso:
  - con "Regione" attivato: il sistema non passerà al trasmettitore della nuova zona, ma passerà normalmente tra i trasmettitori della zona iniziale;
  - Con "Regione" disattivato: il sistema passerà al trasmettitore della nuova area, anche se il programma di trasmissione è diverso.

### « DAB »

(a seconda dell'equipaggiamento e del Paese)

Dalle impostazioni è possibile attivare o disattivare i seguenti elementi:

- « Commutazione (DAB ↔ FM) » ;
- "Scorrimento automatico delle immagini" (a seconda dell'equipaggiamento).

### « Commutazione (DAB ↔ FM) »

Quando questa funzione è attivata, se la ricezione della stazione DAB attualmente in riproduzione è scadente, il sistema radio passa automaticamente a una stazione FM equivalente (se disponibile).

Il sistema audio torna automaticamente alla stessa stazione digitale DAB quando la ricezione è possibile.

**Nota:** questa funzione è disponibile solo se la stazione supporta le versioni FM e DAB.

### "Immagini a scorrimento automatico"

Quando questa funzione è abilitata e la stazione corrente DAB lo consente, una presentazione di immagini scorre sullo schermo in modalità di riproduzione a tutto schermo.

**Nota:** questa funzione è disponibile solo in un veicolo fermo, premendo il logo della radio in riproduzione.

### « Tematica dei Messaggi »

(a seconda dell'equipaggiamento e del Paese)

Quando è attivata, questa funzione permette di ascoltare automaticamente i bollettini di informazioni quando vengono trasmessi da alcune stazioni radio "DAB".

Se vengono successivamente selezionate altre sorgenti, quando verrà trasmesso un programma del tipo selezionato, questo interromperà le altre sorgenti.

Dalle impostazioni è possibile attivare/disattivare gli annunci per i seguenti argomenti:

- « Emergenza » ;
- « Avvertimento » ;
- « Meteo » ;
- « News » ;
- « Evento » ;
- « Sport » ;
- « Varie ».

### « Impostazioni audio » 4

Dall'icona **4** è possibile regolare le impostazioni audio.

Per ulteriori informazioni sulle impostazioni disponibili, consultare il capitolo su "Impostazioni audio" ➔ **35**.

# MUSICA

## Introduzione



Per motivi di sicurezza, eseguire queste operazioni a veicolo fermo.



È possibile modificare la sorgente audio premendo il pulsante sul comando al volante.

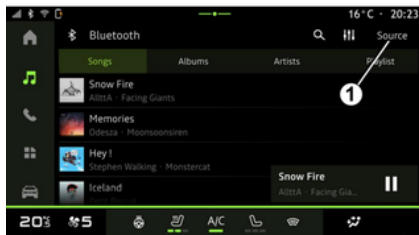

Dal mondo "Audio" , premere "Sorgenti" **1** per selezionare la sorgente audio da ascoltare.

Utilizzando il comando al volante, è possibile selezionare la sorgente audio da ascoltare e scorrere i brani musicali e le cartelle. Per ulteriori informazioni, consultate il capitolo "Presentazione dei comandi". → **8**.

Le sorgenti musicali possono variare in base al livello di equipaggiamento. Soltanto le sorgenti disponibili vengono visualizzate e possono essere selezionate sullo schermo multimediale.

### Nota:

- a seconda dell'applicazione di streaming audio utilizzata, il display e i controlli potrebbero variare;
- alcuni formati potrebbero non essere riconosciuti dal sistema;
- l'unità USB deve essere formattata FAT32 o NTFS e avere una capacità minima di 8 GB e una massima di 64 GB.

## Menu "Sorgenti" **1**



Dal menu "Sorgenti" **1** è possibile selezionare la musica dalle varie sorgenti disponibili.

Selezionare una sorgente di ingresso collegata al sistema multimediale dall'elenco riportato di seguito:

- « Radio » ;
- "USB" (porta USB);
- "Audio Bluetooth®";
- « Podcasts » ;
- « CarPlay™ » ;
- « Android Auto™ » ;
- app di streaming audio;
- ...

Le sorgenti musicali possono variare in base al livello di equipaggiamento.

# MUSICA

**Nota:** altre sorgenti multimediali possono essere installate tramite "App", che verranno quindi visualizzate nell'elenco di quelle disponibili. Per ulteriori informazioni sull'installazione delle app, fare riferimento al capitolo "Gestione delle app" → 55.

## Modalità "Riproduzione"

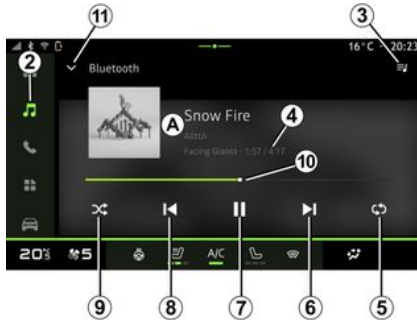

**A.** Informazioni sulla traccia audio correntemente in riproduzione (titolo della canzone, nome dell'artista, titolo dell'album e copertina, se trasferita dalla sorgente).

**2.** Accedere al mondo "Audio" world



**3.** Accesso alla playlist corrente;

**4.** Durata e lunghezza di riproduzione della traccia audio.

**5.** Attivare/disattivare la ripetizione della traccia audio una volta o la ripetizione continua.

**6.** Riprodurre la traccia audio successiva.

**7.** Pausa/ripresa della riproduzione della traccia audio.

**8.** Premere brevemente: torna all'inizio della traccia audio corrente.

Premere brevemente di nuovo (entro 3 secondi dalla prima breve pressione): riprodurre la traccia audio precedente.

**9.** Per attivare/disattivare la riproduzione casuale di tutte le tracce audio.

**10.** Barra di avanzamento della traccia audio attualmente in riproduzione.

**11.** Tornare alla modalità elenco con il mini player.

### Nota:

– è possibile scegliere di visualizzare la musica riprodotta a tutto schermo **A** o nel mini player **B**;

– a seconda del telefono e dell'applicazione di musica in streaming, alcune funzioni potrebbero non essere disponibili.

## "Bluetooth®", "USB" e applicazioni di streaming audio



Dalla sorgente "Bluetooth® audio", "USB" o dall'applicazione di musica in streaming è possibile accedere alle playlist per categoria:

- « Artisti » ;
- « Album » ;
- « Canzoni » ;
- « Playlists » ;
- ...

La traccia attualmente in riproduzione viene visualizzata nel mini player **B**. Premere quest'area per visualizzare la traccia attualmente in riproduzione **A**.

### "Ricerca"

(A seconda del tipo di "Sorgenti")

# MUSICA

3



## "Impostazioni audio" 13

Dall'icona **13** è possibile regolare le impostazioni audio.

Per ulteriori informazioni sulle impostazioni disponibili, consultare il capitolo su "Impostazioni audio" ➔ **35**.

Premendo l'icona "Cerca" **12** (la disponibilità dipende dal tipo di "Sorgenti"

nel mondo "Audio" , è possibile cercare:

- un titolo di traccia;
- un album;
- un artista;
- una playlist;
- ...

Immettere il nome utilizzando la tastiera.

Quando si inseriscono le prime lettere, il sistema multimediale suggerisce i nomi associati.

Selezionare il nome dall'elenco dei suggerimenti.

# REGOLAZIONI AUDIO

## Introduzione



Per motivi di sicurezza, eseguire queste operazioni a veicolo fermo.



Dall'icona **1** è possibile regolare le seguenti impostazioni audio:

- « Ambiente » ;
- « Audio ».

### « Ambiente »

(a seconda dell'equipaggiamento)

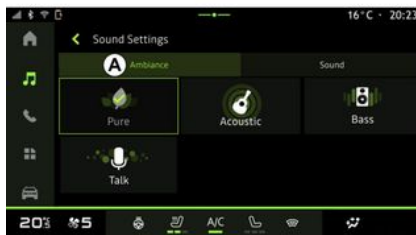

Dalla scheda **A** è possibile selezionare uno dei seguenti equalizzatori predefiniti:

- « Pure » ;
- « Acoustic » ;
- « Bass » ;
- « Talk ».

**Nota:** la disponibilità degli equalizzatori dipende dall'allestimento.

### « Audio »

(a seconda dell'equipaggiamento)



Dalla scheda **B** è possibile regolare le seguenti impostazioni:

- « Bilanciamento / Dissolvenza » ;
- « Controllo suono » ;
- « Volume / Velocità » ;
- « Normalizzare il volume ».

## REGOLAZIONI AUDIO

### « Bilanciamento / Dissolvenza »



- attivare/disattivare "Booster";
- « Bassi » ;
- « Medio » ;
- « Acuti » ;
- ...

### « Volume / Velocità »

Questa funzione consente di regolare automaticamente il livello del volume in funzione della velocità del veicolo. Premere "Volume / Velocità", quindi regolare la sensibilità o disattivarla premendo direttamente sulla barra di livello "Volume / Velocità".

Questa funzione consente di impostare la distribuzione del suono. Premere "Centrato" o "Anteriore" per ottimizzare la distribuzione del suono per tutti gli occupanti del veicolo o per il comfort dei passeggeri posteriori (suono disattivato nella parte posteriore e volume moderato nella parte anteriore del veicolo).

Quando si tocca lo schermo o quando si seleziona "Manuale", è possibile modificare le impostazioni spostando la destinazione **2**.

### « Controllo suono »

Questa funzione può essere utilizzata per equalizzare l'audio:

# ASSOCIARE E COLLEGARE UN TELEFONO

## Associare, disassociare un telefono









Per motivi di sicurezza, effettuate queste operazioni a veicolo fermo.

### Introduzione

Questa funzione consente di associare il vostro telefono al sistema multimediale.

È possibile accedere al menu "Accoppia nuovo dispositivo" da:

- il mondo "Telefono" , quindi premere "Connetti con Bluetooth®" (se non è presente un telefono associato);
- il mondo "Applicazioni" , quindi "Gestore dei dispositivi";
- il mondo "Veicolo" , "Impostazioni", quindi "Bluetooth®";
- il mondo "Telefono" , quindi premere l'icona "Impostazioni"  seguita da "Gestore dei dispositivi" (se un telefono è già associato);

- il mondo "Audio" , quindi premere "Connetti con Bluetooth®" (se non è presente un telefono associato);
- il centro notifiche, l'icona "Impostazioni" , quindi "Bluetooth®".

**Nota:** se nessun telefono è collegato al sistema multimediale, alcuni menu sono disabilitati e il sistema offre la possibilità di collegare un telefono.

L'associazione del telefono consentirà al sistema multimediale di accedere alle funzioni del telefono. Nel sistema multimediale non verranno salvate copie dei contatti o dei dati personali.

Per consentire al sistema multimediale di gestire i telefoni dotati di "dual SIM", configurare il proprio telefono affinché utilizzi una SIM predefinita. Si prega di consultare il manuale utente del telefono.

### Nota:

- prima di eseguire l'associazione, assicurarsi che la funzione Bluetooth® del telefono sia attivata e impostare il relativo stato su "Visibile";
- per associare un telefono, il veicolo deve essere fermo.



Per maggiori informazioni sull'elenco dei telefoni compatibili, visitare il sito web del rappresentante del marchio.

### Associare un telefono

Per utilizzare il sistema mani libere, associare il proprio telefono Bluetooth® al sistema multimediale.

Per maggiori informazioni sull'attivazione dello stato di visibilità del telefono, consultare il libretto d'istruzioni del telefono.

Il telefono può richiedere l'autorizzazione per la condivisione di contatti, registri delle chiamate, messaggi e così via. Accettare la condivisione se si desidera accedere a queste informazioni sul sistema multimediale.

Dal mondo "Telefono" , premere "Connetti tramite Bluetooth®" oppure il mondo "Applicazioni" , quindi "Gestore dei dispositivi" dal sistema multimediale:

- sul display viene visualizzato un messaggio che consiglia l'associazione di un telefono;

## ASSOCIARE E COLLEGARE UN TELEFONO

- premere "Accoppia nuovo dispositivo". Il sistema multimediale ricerca telefoni vicini con la funzione Bluetooth® attivata e che siano visibili;
- selezionare il tuo telefono dall'elenco dei suggerimenti o selezionare il sistema multimediale dal telefono.

Sullo schermo del sistema multimediale, oltre che sul telefono, viene visualizzato un messaggio che invita ad accettare la richiesta di abbinamento se il codice proposto sul telefono e sul sistema multimediale è identico.

Una volta associato il telefono al sistema multimediale, è possibile selezionare i servizi che si desidera utilizzare tramite "Gestore dei dispositivi". Per maggiori informazioni, consultare il capitolo "Connessione/disconnessione di un telefono" ➔ 38.

**Nota:** il telefono è collegato al profilo utilizzato durante l'associazione. Il telefono potrebbe non essere disponibile su altri profili utente.

### Associare un altro telefono

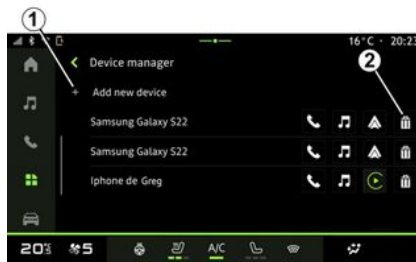

Dall'applicazione "Gestore dei dispositivi" è possibile associare un nuovo telefono al sistema multimediale:

- premere "Bluetooth® (Associa nuovo dispositivo)", quindi l'icona **1** "Accoppia nuovo dispositivo";
- selezionare il nuovo telefono dall'elenco dei suggerimenti, quindi finalizzare la procedura di accoppiamento.

È anche possibile aggiungere un nuovo telefono dal mondo "Veicolo"



, "Impostazioni", "Bluetooth®", "Accoppia nuovo dispositivo" quindi selezionare il nuovo telefono dall'elenco dei suggerimenti e finalizzare la procedura di associazione.

Ora il nuovo telefono è associato al sistema multimediale.

È possibile associare fino a sei telefoni contemporaneamente (i telefoni utilizzati solo tramite replica cablata Android Auto™ o CarPlay™ sono visualizzati in aggiunta su "Gestore dei dispositivi"). Oltre a ciò, si consiglia di disassociare manualmente un telefono prima di associarne uno nuovo. In caso contrario, il "Gestore dei dispositivi" sostituirà automaticamente il dispositivo con la prima data di utilizzo.

### Disassociare un telefono

Dal menu "Gestore dei dispositivi" è possibile disassociare il telefono dal sistema multimediale:

- premere l'icona **2** accanto al telefono da disassociare;
- premere "Sì" per confermare.

### Connettere, disconnettere un telefono



Per motivi di sicurezza, effettuate queste operazioni a veicolo fermo.

# ASSOCIARE E COLLEGARE UN TELEFONO



Determinate funzionalità sono disponibili solo a veicolo fermo.

## Connettere un telefono

Per collegare un telefono, è necessario prima eseguirne l'accoppiamento. Per ulteriori informazioni, consultare il capitolo "Associazione, annullamento dell'associazione di un telefono" ➔ 37.

**Nota:** se nessun telefono è connesso al sistema multimediale, alcuni menu sono disattivati.

La connessione del telefono consentirà al sistema multimediale di accedere alle funzioni del telefono. Nel sistema multimediale non verranno salvate copie dei contatti o dei dati personali.

Per consentire al sistema multimediale di gestire i telefoni dotati di "dual SIM", configurare il proprio telefono affinché utilizzi una SIM predefinita. Si prega di consultare il manuale utente del telefono.

## Connessione automatica

Dopo l'avvio, il sistema multimediale ricerca i telefoni associati a Bluetooth® presenti nei dintorni (fino a 10 metri di distanza). Il sistema visualizza auto-

maticamente i dati del telefono connesso (rubrica, musica, ecc.).

**Nota:** al momento della connessione automatica del telefono al sistema multimediale, la visualizzazione dei dati (rubrica, SMS, contatti e così via) viene attivata solo se è stata precedentemente autorizzata la condivisione dati durante l'associazione del telefono al sistema multimediale. Per ulteriori informazioni, consultare il capitolo "Associazione, annullamento dell'associazione di un telefono" ➔ 37.

## Connessione manuale

È possibile collegare/scollegare manualmente il proprio telefono al/dal sistema multimediale utilizzando il menu "Bluetooth®", accessibile da:

– il mondo "Veicolo" , "Impostazioni", quindi "Bluetooth®";

– il centro notifiche, "Impostazioni"



, quindi "Bluetooth®".

Dal menu "Bluetooth®", viene visualizzato un elenco dei telefoni associati.

Selezionare i servizi e il telefono che si desidera collegare e verificare che il Bluetooth® sia stato attivato.

**Nota:** se durante la connessione del telefono è in corso una chiamata, que-

sta viene automaticamente trasferita agli altoparlanti del veicolo.

## Gestisci dati servizi



Per accedere all'elenco telefonico, alla musica e alla connessione Internet direttamente tramite il sistema multimediale, è necessario autorizzare la condivisione dei dati del servizio dai "Profili" dei propri "Dispositivi associati", disponibili nel menu "Bluetooth®". Selezionare il telefono dall'elenco "Dispositivi associati", quindi attivare/disattivare i servizi che si desidera utilizzare:

- "Chiamate telefoniche": effettuare e ricevere chiamate;
- "Multimedia": accedere alla musica;
- "Accesso Internet": accedere alla condivisione della connessione Inter-

## ASSOCIARE E COLLEGARE UN TELEFONO

net tramite Bluetooth® (vedere la sezione "Impostazioni di sistema") ➔ 84;

- "SMS": inviare e ricevere SMS;
- "Condivisione dei contatti" : accedere alla rubrica e al registro delle chiamate;
- ...

**Nota:** se il servizio è evidenziato, ciò indica che è attivato.



Quando si utilizza il servizio "Accesso a Internet", per velocizzare il trasferimento dei dati è inoltre possibile utilizzare la connessione Internet del telefono tramite WIFI "Punto di accesso e condivisione della connessione" (soggetto a oneri e limitazioni stabiliti dal proprio operatore di telefonia mobile).

### « Gestore dei dispositivi »



Gestione dispositivi viene utilizzato per gestire i servizi telefonici connessi. Si consiglia di utilizzare l'app "Gestore dei

dispositivi"



per gestire questi servizi.

Dal mondo "Applicazioni" , quindi da "Gestore dei dispositivi", selezionare dapprima il telefono dall'elenco di quelli suggeriti e successivamente le funzioni del telefono da attivare/disattivare:

- « Telefono » 1 ;
- "Musica" 2 ;
- applicazione di replica dello smart-phone 3 ;

– annullare l'associazione di un telefono 4 .

**Nota:**

- se l'icona del servizio è evidenziata, indica che è attivato.
- alcuni telefoni possono autorizzare il trasferimento automatico dei dati.

È anche possibile accedere a "Gestore dei dispositivi" dall'icona "Gestore dei dispositivi" disponibile nel widget "Telefono" del mondo "Schermata iniziale"



### Sostituire un telefono connesso

Da "Gestore dei dispositivi", selezionare i servizi da collegare a un altro telefono già associato e presente nell'elenco dei dispositivi.

**Nota:** per cambiare il telefono connesso, è necessario che siano stati associati più telefoni.

### Disconnessione un telefono

Dal mondo "Applicazioni" , quindi "Gestore dei dispositivi", premere l'icona evidenziata del servizio telefonico da disconnettere.

- « Telefono » 1 ;
- "Musica" 2 ;
- applicazione di replica dello smart-phone 3 .

## ASSOCIARE E COLLEGARE UN TELEFONO

È inoltre possibile scollegare il telefono dal menu "Bluetooth®": selezionare il telefono dall'elenco dei "Dispositivi associati" e quindi premere "Disconnetti".

**Nota:** se siete impegnati in un'altra conversazione al momento della disconnessione del vostro telefono, questa verrà trasferita automaticamente sul vostro telefono.

# GESTIONE DELLE CHIAMATE

## Chiamata telefonica

### Mondo "Telefono"

Dal mondo "Telefono" 

**Nota:** per effettuare una chiamata, il telefono deve essere connesso al sistema multimediale. Per maggiori informazioni, consultare il capitolo "Connessione/disconnessione di un telefono" → 38.

### Effettuare una chiamata



Potete effettuare una chiamata selezionando:

- Un numero dal registro delle chiamate, accedendo alla scheda "Chiamate recenti" **A**;
- un contatto nella Rubrica dal menu "Contatti" **B**;
- un contatto nei preferiti dal menu "Preferiti" **C**;
- i tasti del tastierino numerico dal menu "Tastiera" **D**.

### Videata "Chiamata in corso"



1. Numero e nome del contatto.
2. Durata della chiamata corrente.
3. Messa in pausa della chiamata corrente.
4. Trasferimento della chiamata sul telefono.
5. Riagganciare.

6. Accesso al tastierino numerico per comporre un numero.

7. Disattivare/attivare il microfono.

### Ricezione di una chiamata

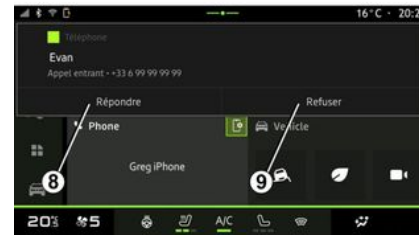

## GESTIONE DELLE CHIAMATE



In caso di chiamata in arrivo, viene visualizzata la schermata "Chiamate ricevute" con le seguenti informazioni:

- il nome del contatto (se il numero è presente nell'elenco di numeri preferito o nella rubrica);
- il numero di chi chiama (se il numero non è presente nella vostra rubrica);
- "Numero privato" (se il numero non può essere mostrato).

### "Rispondi"

Per rispondere a una chiamata, premere il comando **10** al volante o il pulsante "Rispondi" **8** sullo schermo del sistema multimediale.

### "Rifiutare" una chiamata

Per rifiutare una chiamata in arrivo, premere due volte il comando al volan-

te **10** o premere il pulsante "Rifiutare" **9** sullo schermo del sistema multimediale.

La persona che vi chiama viene indirizzata verso la segreteria telefonica.

### Durante una chiamata



Nel corso di una telefonata potete:

- regolare il volume usando i pulsanti di comando sul piantone dello sterzo o utilizzando i tasti del volume sullo schermo multimediale;
- terminare una chiamata premendo "Fine chiamata" **5** o premendo il pulsante **10** sul volante;
- mettere una chiamata in attesa premendo il pulsante **3**. Per riprendere la chiamata, premere nuovamente il pulsante **3**;

- trasferire la chiamata sul telefono connesso premendo il pulsante "Trasferimento sul telefono" **4**;
- rispondere a una seconda chiamata e alternarle premendo **11**;

### Nota:

- non appena si risponde alla seconda chiamata in entrata, la prima telefonata viene messa in pausa automaticamente;
- nel corso di una telefonata, è possibile ricevere una seconda chiamata, ma non è possibile effettuare un'altra;
- accedere al tastierino numerico premendo il pulsante "Tastiera" **6**;
- disattivare/attivare il microfono premendo il pulsante "Mute" **7**.

Durante una chiamata è possibile modificare il Mondo senza terminare la chiamata in corso.

Premere il mondo "Telefono"  per tornare indietro.

### Terminare una chiamata

Per terminare la chiamata in corso, riagganciare premendo il comando **10** al volante o il tasto "Termina chiamata" **5** sullo schermo del sistema multimediale.

# GESTIONE DELLE CHIAMATE

## Rubrica telefonica



Per motivi di sicurezza, effettuate queste operazioni a veicolo fermo.



Determinate funzionalità sono disponibili solo a veicolo fermo.

## Menu "Rubrica telefonica"



Dal mondo "Telefono"  , premere la scheda "Contatti" **B** per acce-

dere alla rubrica dello smartphone tramite il sistema multimediale.

Per abilitare il sistema multimediale alla gestione dei telefoni dotati di "dual SIM", configurare il telefono per consentire al sistema multimediale di accedere alla rubrica corretta del telefono.

1. Telefono connesso.
2. Cercare un contatto per nome o numero.
3. Informazioni di contatto dettagliate. **Nota:** dalla schermata delle informazioni di contatto dettagliate, è possibile avviare la navigazione verso l'indirizzo salvato, a condizione che sia stato inserito correttamente.
4. Elenco dei contatti del telefono connesso.

## Scaricare la rubrica del telefono

Per impostazione predefinita, quando si collega un telefono, i contatti vengono sincronizzati automaticamente se è attivata la connessione vivavoce. Per maggiori informazioni, consultare il capitolo "Connessione/disconnessione di un telefono" ➔ 38.

**Nota:** per accedere alla rubrica telefonica dal sistema multimediale, è necessario autorizzare la condivisione dei dati sul telefono. Consultare il capi-

tolo "Associazione, annullamento dell'associazione di un telefono" e ➔ 37 il libretto d'istruzioni del telefono.

## Contatti "Preferiti"

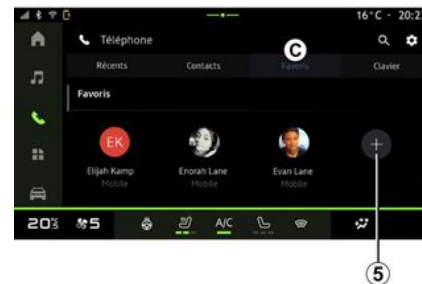

Dal mondo "Telefono"  , premere la scheda "Preferiti" **C** per accedere ai contatti salvati nei preferiti dello smartphone o aggiungerli manualmente dall'elenco "Contatti" sul sistema multimediale.

# GESTIONE DELLE CHIAMATE

## Aggiungere un contatto "Preferiti"



Premere "Aggiungi un preferito" **5** per aggiungere un contatto all'elenco "Preferiti", quindi seguire le istruzioni visualizzate sullo schermo multimediale.

È inoltre possibile aggiungere un numero preferito per il contatto selezionando la stella **6**.

## Ricerca di contatti

Potete cercare un contatto inserendo il nome o il numero di telefono.

Premere la lente d'ingrandimento **2**. Immettere alcuni dei numeri o delle lettere del contatto desiderato utilizzando la tastiera digitale che viene visualizzata sullo schermo. La rubrica telefonica permette di visualizzare l'elenco dei

contatti iniziando dalla prima lettera inserita.

## Privacy

Nel sistema multimediale non verranno salvate copie dei contatti o dei dati personali.

Per motivi di privacy, ogni elenco scaricato è visibile soltanto quando si connette il telefono corrispondente.

## Registro chiamate

### Accedere alla cronologia "Chiamate recenti"

Dal mondo "Telefono" , premere la scheda "Recenti" **A** per accedere alla cronologia delle chiamate.

Il registro delle chiamate viene visualizzato dal più recente al più vecchio.

## Menu "Chiamate recenti"



1. Etichetta numero.
2. Nome o numero telefonico del contatto.
3. Data e ora della chiamata.
4. Accedere ai dettagli dei contatti.
5. Chiamata in uscita (freccia verde rivolta verso l'alto).
6. Chiamata in arrivo (freccia verde verso il basso).
7. Chiamata persa (freccia rossa).

**Nota:** a seconda dello schermo multimediale, alcune informazioni potrebbero non essere disponibili.

# GESTIONE DELLE CHIAMATE

## Navigare nel registro delle chiamate

Scorrere la videata verso l'alto o verso il basso per scorrere l'elenco delle chiamate.

## Effettuare una chiamata dal registro delle chiamate

Premere uno dei contatti o dei numeri da chiamare. La chiamata si avvia automaticamente.

## Comporre un numero



Per motivi di sicurezza, effettuate queste operazioni a veicolo fermo.



1. Numero digitato.
2. Eliminare i numeri.
3. Suggerimento contatti.
4. Chiama.
5. Tastierino digitale

## Accesso a "Tastiera"

Dal mondo "Telefono" , premere la scheda "Tastiera" **D**.

## Emettere una chiamata componendo un numero

Dalla scheda "Tastiera" **D**, comporre il numero utilizzando il tastierino **5**, quindi premere il pulsante **4** per iniziare la chiamata.

Dal momento in cui si effettua l'inserimento, il sistema multimediale propone una lista dei contatti con la stessa serie di numeri **3**.

Selezionare il contatto da chiamare, quindi premere il pulsante **4** per iniziare la chiamata.

## Comporre un numero tramite comando vocale

È possibile dettare un numero attraverso la funzione di comando vocale integrata nel sistema multimediale. A tale scopo, avviare il comando vocale quindi, dopo il segnale acustico, pronunciare:

– "Chiama", quindi dettare il numero di telefono che si desidera chiamare;  
o

– "Chiama" seguito dal nome del contatto che si desidera chiamare.

Il sistema multimediale visualizza il numero fornito e inizia a chiamarlo.

**Nota:** se il contatto ha più numeri di telefono (lavoro, casa, cellulare e così via), è possibile scegliere quale comporre. Ad esempio: "Chiama - Grégory - casa".

Per ulteriori informazioni sul comando vocale, vedere il capitolo "Utilizzo del riconoscimento vocale" ➔ **22**.

# SMS



A seconda della marca e del modello del telefono, alcune funzioni potrebbero non funzionare.

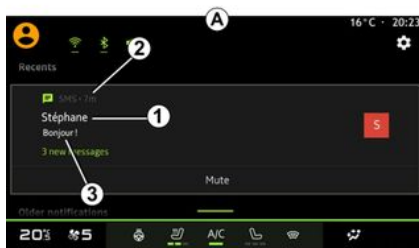

1. Nome/numero del mittente del messaggio.
2. Ora di ricezione;
3. Inizio del messaggio.

**Nota:** l'anteprima dei messaggi non è consentita durante la guida.

## Accedere a "SMS"

Dal centro notifiche **A**, è possibile accedere al SMS ricevuto sul telefono tramite il sistema multimediale.

Il telefono deve essere connesso al sistema di telefonia vivavoce. Dovete anche autorizzare il trasferimento dei messaggi (con le impostazioni del telefono, a seconda del modello) per poter utilizzare tutte le relative funzioni.

**Nota:** a seconda del livello di allestimento, solo i SMS ricevuti durante la guida possono essere letti dal sistema multimediale.

## Ricezione di SMS



Il sistema multimediale informa della ricezione di un nuovo SMS tramite un

messaggio di avviso in **B**, visualizzato in qualsiasi menu aperto.

È possibile disattivare la conversazione e interrompere le notifiche premendo il pulsante **4**.

Come impostazione predefinita, dopo l'associazione e la connessione del telefono, quando si riceve un messaggio, questo è disponibile sul sistema multimediale.

### Nota:

- saranno disponibili solo i messaggi ricevuti dopo l'associazione e durante la connessione del telefono al sistema multimediale;
- se la notifica è stata cancellata o la conversazione è stata disabilitata, non è più possibile accedere al messaggio sul sistema multimediale.

# IMPOSTAZIONI TELEFONO





Per motivi di sicurezza, effettuate queste operazioni a veicolo fermo.



Queste funzionalità sono disponibili solo a veicolo fermo.

## Menu "Impostazioni"



Con il telefono connesso al sistema, dal mondo "Telefono"  preme- re l'icona "Impostazioni"  1.

Dal menu "Impostazioni" è possibile accedere alle seguenti impostazioni:

- "Telefono connesso";
  - "Chiamata attiva";
  - "Riservatezza";
- "Schermata iniziale";
- "Ordine elenco contatti";
- « Gestore dei dispositivi » ;
- "Impostazioni Bluetooth®"

## "Schermata iniziale"

Questa impostazione può essere utilizzata per selezionare la scheda da visualizzare all'avvio della schermata ini-

ziale del mondo "Telefono"  :

- "Recente" (impostazione predefinita);
- "Contatti";
- « Preferiti » ;
- « Tastiera ».

## "Ordine elenco contatti"

Questa impostazione può essere utilizzata per visualizzare i contatti in ordine alfabetico, classificati per:

- "Nome di battesimo";
- « Nome ».

**Nota:** la selezione ha effetto al successivo riavvio del sistema multimediale.

## "Suoneria telefono"



Dal mondo "Veicolo"  , preme- re il menu "Impostazioni", quindi "Au- dio" per:

- regolare il "Volume chiamate in en- trata" 2;
- selezionare il tipo di "Suoneria tele- fono" 3.

Per ulteriori informazioni, consultare la sezione "Impostazioni di sistema" ➔ 84.

# CARICABATTERIE WIRELESS

## Zona di ricarica per induzione

**i** È fondamentale non lasciare alcun oggetto (chiavette USB, schede SD, carta di credito, carte di avvio, carte di credito, gioielli, chiavi, monete e così via) nella zona di carica a induzione **1** mentre il telefono è in carica. Rimuovere tutte le carte magnetiche o carte di credito dalla custodia prima di posizionare il telefono nell'area di carica a induzione **1**.

**i** Gli oggetti lasciati nella zona di carica a induzione **1** potrebbero surriscaldarsi. È preferibile posizionarli in altre aree portaoggetti fornite, come il vano portaoggetti, il vano dell'aletta parasole, ecc.



L'area di ricarica a induzione **1** può essere utilizzata per caricare un telefono senza collegarlo a un cavo.

Se il veicolo ne è dotato, l'area di ricarica è indicata da (a seconda del veicolo):

- un simbolo associato;

e/o

- lo stato di carica viene visualizzato automaticamente sullo schermo fintanto che il telefono è posizionato nell'area dedicata.

**Nota:** a seconda del veicolo, la zona **1** è dotata di un dispositivo magnetico progettato per tenere in posizione lo smartphone, a condizione che sia dotato di tecnologia magnetica o di una custodia (magnetica) compatibile.

Questo sistema consente un fissaggio stabile, ottimizzando al contempo la ricarica del dispositivo.

La posizione dell'area di ricarica può variare a seconda del veicolo. Per ulteriori informazioni, consultare il libretto d'istruzioni del veicolo.

### Nota:

- la carica a induzione viene avviata all'inserimento del contatto o quando il motore è acceso;
- assicurarsi che il telefono sia compatibile con la carica a induzione;
- per una carica ottimale, si consiglia rimuovere la custodia protettiva del telefono prima di ricaricarlo;
- per una ricarica ottimale, l'intera superficie dello smartphone deve coincidere al massimo con la superficie dell'area di ricarica ed essere posizionata il più centrale possibile.

## Procedura di carica

Posizionare il telefono nella zona di ricarica a induzione **1**. La ricarica viene avviata automaticamente e il relativo avanzamento **2** viene visualizzato sullo schermo.

La procedura di ricarica può essere interrotta se viene rilevato un oggetto nell'area di carica a induzione **1** o se questa **1** si surriscalda. Una volta sce-

# CARICABATTERIE WIRELESS

se la temperatura, la procedura di ricarica del telefono verrà riavviata.

## Stato di carica

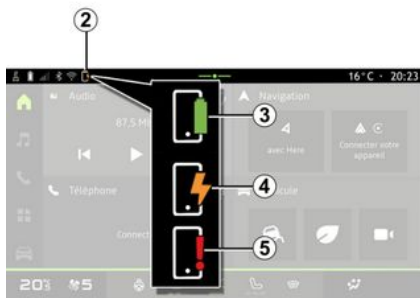

- giallo quando la carica è in corso;
- lampeggia in giallo quando viene rilevato un oggetto metallico nell'area di carica a induzione;
- giallo o verde spento, accompagnato da un messaggio sullo schermo multimediale, quando la temperatura della zona di ricarica è eccessiva.

Il sistema multimediale informa sullo stato di carica del telefono **2**:

- carica completa **3**;
- carica in corso **4**;
- oggetto rilevato nella zona di carica/surriscaldamento oggetto/procedura di carica interrotta **5**.

**Nota:** il sistema multimediale avviserà se la procedura di ricarica del telefono viene interrotta.

A seconda dell'allestimento, una spia colorata situata vicino alla zona di ricarica informa anche sullo stato di carica:

- verde quando la carica è completa;

# ANDROID AUTO™ , CARPLAY™

## Smartphone Replication

 Quando si utilizza l'app "Android Auto™" o il servizio "CarPlay™", si utilizza la connessione Internet del proprio smartphone (fatti salvi eventuali oneri e limitazioni imposti dal proprio operatore di telefonia mobile).

 L'app "Android Auto™" e le funzioni di servizio "CarPlay™" possono variare a seconda della marca e del modello dello smartphone. Per ulteriori dettagli, consultate il sito Web del costruttore, se disponibile.

Android Auto™

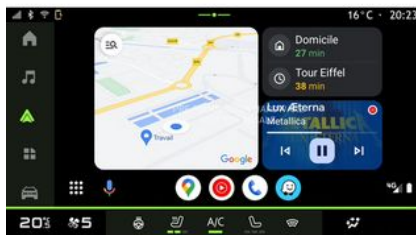

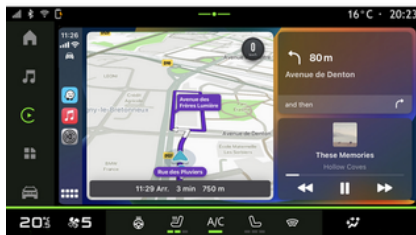

CarPlay™



Questa funzione consente di replicare il proprio smartphone per utilizzare alcune delle relative app e funzioni sullo

schermo del sistema multimediale, tramite:

- « Android Auto™ »  ;
- « CarPlay™ »  .

**Nota:** quando si utilizza "Android Auto™" o "CarPlay™", è possibile accedere alle app di navigazione e musicali del proprio smartphone.

Queste applicazioni sostituiranno applicazioni simili integrate nel sistema multimediale che sono già in uso.

È possibile utilizzare un solo sistema di navigazione:

- « Android Auto™ » ;
- « CarPlay™ » ;
- quello incluso nel sistema multimediale.

**Nota:** quando si utilizza l'applicazione "Android Auto™" o il servizio "CarPlay™", alcune funzioni del sistema multimediale continuano a essere eseguite in background. Ad esempio, se si attiva "Android Auto™" o "CarPlay™" e si utilizza la navigazione sullo smartphone mentre la radio del sistema multimediale è accesa, la radio continua a trasmettere.

# ANDROID AUTO™ , CARPLAY™

## Introduzione Android Auto™

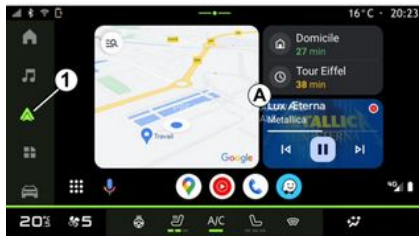

"Android Auto™" è un'app che permette di replicare lo smartphone sullo schermo del sistema multimediale.

### Nota:

- L'app "Android Auto™" funziona solo se lo smartphone è connesso alla porta USB del veicolo o in modalità wireless tramite Bluetooth® per abilitare la connessione WIFI automatica al sistema;
- per assicurarsi che l'app funzioni correttamente, si consiglia di utilizzare i cavi USB consigliati dal produttore dello smartphone.

## Primo utilizzo

Se non è stato già fatto, scaricare e installare l'applicazione "Android Auto™" dalla piattaforma di download delle applicazioni del proprio smartphone compatibile.

Collegare lo smartphone alla porta USB del sistema multimediale o collegarlo tramite Bluetooth® per avviare automaticamente la connessione WIFI.

Accettare le richieste sullo smartphone per utilizzare l'applicazione.

**Nota:** è possibile verificare la compatibilità dello smartphone e della relativa versione di Android utilizzando il servizio "Android Auto™": consultare la documentazione Google.

Il sistema multimediale suggerisce di utilizzare il servizio "Android Auto™".

L'applicazione viene avviata sul sistema multimediale e dovrebbe essere visibile nell'area **A**. La replica dello smartphone sostituisce il mondo "Tele-

fono"  e viene visualizzata

l'icona **1** .

Se la procedura descritta in precedenza non riesce, ripetere l'operazione.

Una volta utilizzata per la prima volta, la replica dello smartphone si avvierà automaticamente per le sessioni successive.

Dal mondo "Applicazioni" , quindi da "Gestore dei dispositivi", è anche possibile attivare/disattivare la funzione di replica dello smartphone premendo l'icona "Android Auto™"



## Uscita dalla replica

Per uscire dalla replica wireless "Android Auto™":

- premere "Esci dalla modalità auto" nella schermata delle notifiche dello smartphone;
- disattivare la replica dello smartphone premendo l'icona "Android Auto™"



o attivare il servizio "Telefono"



da "Gestore dei dispositivi". Questa azione, eseguita tramite il pulsante "Gestore dei dispositivi", trasferisce automaticamente la gestione delle chiamate e dell'audio Bluetooth® agli ultimi dispositivi connessi;

- selezionare l'app del rappresentante del marchio tra le app di replica per smartphone.

# ANDROID AUTO™ , CARPLAY™

## Introduzione CarPlay™



"CarPlay™" è un servizio preinstallato sullo smartphone che consente di utilizzare alcune app di quest'ultimo tramite lo schermo del sistema multimediale.

### Nota:

- il servizio "CarPlay™" funziona solo se il servizio SIRI è attivato, se il microfono del veicolo è attivato e se lo smartphone è connesso alla porta USB del veicolo o in modalità wireless utilizzando il Bluetooth® per abilitare la connessione automatica al sistema tramite WIFI;
- per assicurarsi che l'app funzioni correttamente, si consiglia di utilizzare i cavi USB consigliati dal produttore dello smartphone.

## Primo utilizzo

Collegare lo smartphone alla porta USB del sistema multimediale o connettersi usando il Bluetooth® per abilitare la connessione WIFI automatica al sistema.

Il sistema multimediale suggerisce di:

- autorizzare la connessione e la condivisione dei dati;
- connettersi automaticamente al servizio "CarPlay™" per le sessioni future.

**Nota:** se non si consente al sistema multimediale di ricordare queste scelte, verrà visualizzato un messaggio a ogni avvio.

Accettare le richieste sullo smartphone per utilizzare l'applicazione.

Il servizio viene avviato sul sistema multimediale e dovrebbe essere visibile nell'area **B**. La replica dello smartphone sostituisce il mondo "Telefono"



; viene visualizzata l'icona



Se la procedura descritta in precedenza non riesce, ripetere l'operazione.

Dal mondo "Applicazioni" , quindi da "Gestore dei dispositivi", è anche possibile attivare/disattivare la

funzione di replica dello smartphone

premendo l'icona "CarPlay™" .

## Uscita dalla replica

Per uscire dalla replica wireless "CarPlay™":

- disattivare WIFI sullo smartphone;
- disattivare la replica dello smartphone premendo l'icona "CarPlay™"



o attivare il servizio "Telefono"



da "Gestore dei dispositivi".

Questa azione, eseguita tramite il pulsante "Gestore dei dispositivi", trasferisce automaticamente la gestione delle chiamate e dell'audio Bluetooth® agli ultimi dispositivi connessi;

- seleziona l'app della Rete del marchio tra le app di replica per smartphone.

5

# ANDROID AUTO™ , CARPLAY™

## Riconoscimento vocale



Tenere premuto il comando **3** per attivare/disattivare la funzione di riconoscimento vocale dello smartphone per il controllo di determinate app e funzioni tramite un comando vocale.

Per maggiori informazioni, fare riferimento alla sezione "Utilizzare il riconoscimento vocale" ➔ **22**.

## Android Auto™



Mediante la replica "Android Auto™" è inoltre possibile controllare alcune delle funzioni sul proprio smartphone:

- premendo il pulsante di riconoscimento vocale **4**;
- pronunciando il comando vocale "Hey Google".

## CarPlay™



Mediante la replica "CarPlay™" è inoltre possibile controllare alcune delle funzioni sul proprio smartphone:

- tenendo premuto il pulsante **5**;
- pronunciando il comando vocale "Di Siri", a condizione che il microfono del veicolo sia attivato **6**.

# GESTIONE DELLE APP

## Mondo "Applicazioni"



Per motivi di sicurezza, eseguire queste operazioni a veicolo fermo.



Alcune impostazioni sono disponibili solo a veicolo fermo.

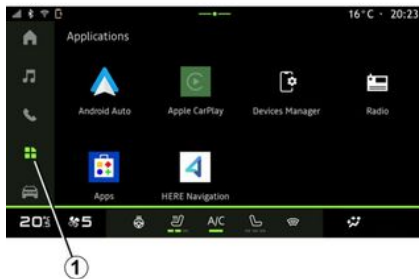

Dal mondo "Applicazioni"  1, è possibile accedere a:

- app installate nel sistema multimediale;
  - replica smartphone;
  - "Gestore dei dispositivi";
  - le "App";
  - ...
- È possibile scaricare nuove app tramite l'applicazione "App".

## Menu "Applicazioni"

È possibile accedere alle app installate nel sistema multimediale.

Le prime due righe sono dedicate alle app preinstallate per impostazione predefinita.

Qualsiasi altra app scaricata tramite "App" viene elencata in ordine alfabetico.

Se l'app non è disponibile, non viene visualizzata.

Premere l'app per aprirla.





Tenendo premuta l'app, è possibile:

- "Elimina" l'app 2;
- accedere alle informazioni dell'app 3 (versione, validità e data creazione, titolo e così via);
- forzare la chiusura dell'app 4.

**Nota:** è possibile eliminare solo le applicazioni installate tramite "App".

## Impostazioni "Applicazioni"

È possibile accedere alle informazioni e alle informazioni "Applicazioni" dal menu "Impostazioni" tramite:

- il mondo "Applicazioni"  , quindi l'app "Impostazioni";
- il mondo "Veicolo"  , quindi "Impostazioni";

# GESTIONE DELLE APP

– il centro notifiche, quindi l'icona "Impostazioni" .

## Posizione del "Applicazioni"



Dal menu "Impostazioni", selezionare "Posizione", quindi "Autorizzazioni app" **5** per configurare le autorizzazioni di localizzazione delle app installate sul proprio sistema multimediale.

## "App"

Dal menu "Impostazioni", quindi "App", è possibile accedere alle informazioni e alle impostazioni delle "Applicazioni" installate sul sistema multimediale:

- app aperte di recente;
- informazioni sulle app;
- "Responsabile per le autorizzazioni";

- "App predefinite";
- "App inutilizzate";
- "Diritti di accesso speciali per le app".

## Informazioni sulle app

È possibile accedere alle informazioni su tutte le app presenti nel sistema multimediale:

- titolo delle app;
- "disinstallare le applicazioni";
- arrestare le app in modo forzato
- attivare/disattivare le notifiche;
- autorizzazioni delle app;
- spazio di archiviazione e cache delle app;
- dare priorità alle prestazioni delle app;
- versione delle app;
- ...

## "Responsabile per le autorizzazioni"

Consente di gestire le autorizzazioni per le app presenti nel tuo sistema multimediale.

## "App predefinite"

È possibile accedere alle app predefinite utilizzate per:

- assistenza;
- il navigatore;
- l'SMS;

- il telefono;
- la schermata iniziale;
- ...

È inoltre possibile configurare l'apertura dei link di accesso alle app.

## "App inutilizzate"

È possibile accedere all'elenco delle app rimaste inutilizzate per più di sei mesi.

Se non utilizzi un'app per alcuni mesi:

- le autorizzazioni vengono rimosse per proteggere i tuoi dati;
- le notifiche sono disabilitate per preservare la durata della batteria;
- i file temporanei vengono eliminati per liberare spazio.

**Nota:** per riattivare le autorizzazioni e le notifiche, aprire l'app.

## "Diritti di accesso speciali per le app"

È possibile attivare/disattivare i diritti di accesso specifici concessi alle app utilizzate per:

- "Modifica delle impostazioni di sistema";
- "Accesso alle notifiche";
- "Accesso SMS premium";
- "Accesso alle informazioni utente";
- "Comando WIFI".

# MY DACIA

## Introduzione

 Quando si utilizza l'app "My Dacia", si utilizza la connessione Internet del proprio telefono (soggetta a costi e limitazioni imposti dal proprio operatore di telefonia mobile).

È possibile accedere al proprio account cliente "My Dacia" sul sito web del produttore o scaricando l'app "My Dacia" sul proprio smartphone.

### Nota:

- l'app "My Dacia" è in costante sviluppo. Connettersi regolarmente per migliorare l'account con nuove funzionalità;
- per maggiori informazioni, contattare un rappresentante del marchio.

Dall'account "My Dacia" del cliente, è possibile interagire con il veicolo e ottenere informazioni:

- visualizzare le informazioni sul veicolo;
- accedere allo storico e al calendario delle tue interviste e fissa un appuntamento;
- individuare il luogo in cui è parcheggiato il veicolo;

- attivare il clacson e le luci del veicolo a distanza;
- visualizzare e gestire i contratti e i servizi;
- consultare i manuali utente;
- individuare una concessionaria autorizzata nelle vicinanze;
- creare/modificare il "Codice PIN" "My Dacia";
- ...

### Nota:

- alcune funzioni dipendono dall'allestimento del veicolo, dall'abbonamento ai contratti di servizio e dalle normative del paese;
- alcune funzioni sono disponibili solo dallo smartphone tramite l'app "My Dacia".
- è necessario attivare i servizi per poter abilitare il comando a distanza del veicolo. Fare riferimento al capitolo "Attivazione dei servizi" ➔ 11.

## Servizi connessi in "My Dacia"

### Per i veicoli elettrici

È possibile utilizzare i servizi di connettività nell'app "My Dacia", ad esempio:

- controllare il livello e lo stato di carica della batteria;
- programmare la carica;
- avviare/programmare la climatizzazione;

– ...

**Nota:** le funzioni di programmazione per la carica, l'aria condizionata e il riscaldamento sono disponibili solo su alcuni veicoli. Per maggiori informazioni, contattare un rappresentante del Marchio.

## Creare un account utente "My Dacia"

Per accedere alle funzioni "My Dacia", è necessario creare un account utente tramite sito Web o applicazione "My Dacia".

Dal sito Web:

- seleziona "Crea Account" dalla pagina iniziale;
- inserire le informazioni necessarie per creare l'account.

Dall'app:

- selezionate "Registra" dal menu principale dell'app;
- inserire le informazioni necessarie per creare l'account.

Una e-mail di conferma verrà inviata all'indirizzo di posta elettronica precedentemente fornito.

Per finalizzare la creazione dell'account "My Dacia", fare clic sul collegamento visualizzato nell'e-mail di conferma.

## MY DACIA

**Nota:** è possibile utilizzare lo stesso nome utente e la stessa password per accedere all'account utente Web.

### Sincronizzate l'account "My Dacia" con il veicolo

Per poter utilizzare l'app "My Dacia" e interagire con il veicolo, è necessario sincronizzare l'app "My Dacia" con il veicolo. La sincronizzazione avviene automaticamente all'avvio dell'app.

#### **Nota:**

- per sincronizzare l'app "My Dacia" con il veicolo, occorre trovarsi all'interno di quest'ultimo, avere parcheggiato in una zona con copertura di rete e avere acceso il sistema multimediale del veicolo.
- il collegamento all'account "My Dacia" è disponibile solo dal profilo amministratore;
- se l'app "My Dacia" non è sincronizzata con il veicolo, non sarà possibile accedere ai contratti di servizio.



Dal Centro notifiche, accessibile premendo **1**, selezionare "Profilo", l'account "My Dacia", quindi seguire le istruzioni visualizzate sullo schermo del sistema multimediale.

Una volta che l'account "My Dacia" è associato al sistema multimediale, la sincronizzazione avverrà automaticamente all'avvio dell'app.

### Registrare il veicolo nell'account "My Dacia"

Se si è già sincronizzato l'account "My Dacia" con il veicolo, la registrazione viene effettuata automaticamente.

È anche possibile registrare il veicolo nell'account "My Dacia" tramite l'account "My Dacia" facendo clic su "Aggiungi un veicolo" e aggiungendo il

VIN (numero di identificazione del veicolo) o il numero di immatricolazione del veicolo manualmente o tramite scansione.

### Rinnovo di un servizio

Per rinnovare uno dei servizi man mano che si avvicina la scadenza, fare clic sulla scheda "Renault CONNECT store" nell'account "My Dacia", quindi seleziona "I miei servizi".

Quindi fate clic su "Rinnova" e seguite le istruzioni.

# PRESTITO E CESSIONE DEL VEICOLO

## Informazioni legali

Quando si presta il veicolo, si è tenuti a informare la persona a cui lo date in prestito che si tratta di un veicolo connesso e che quindi raccoglie informazioni personali come la posizione del veicolo (consultare le Condizioni generali di vendita dei servizi di connettività).

## Raccolta dati

Per abilitare i servizi connessi, il veicolo raccoglie principalmente dati relativi alla propria posizione e al proprio stato di funzionamento. Questi dati sono personali. In conformità alle normative vigenti in materia di protezione dei dati, tali dati sono trattati in modo riservato previo consenso dell'utente del veicolo.

La raccolta dei dati del veicolo può essere sospesa temporaneamente. A tale scopo, quando si avvia il veicolo e viene visualizzata la finestra "Sicurezza e privacy" sullo schermo centrale, selezionare "OFF" per sospendere la raccolta dati.

I servizi non saranno più disponibili, ad eccezione delle funzioni obbligatorie o di sicurezza relative alla chiamata automatica di emergenza in caso di incidente.

## Eliminazione dei dati personali

In caso di cessione del veicolo (ad es. rivendita o acquisto), è essenziale eliminare tutti i dati personali memorizzati, sia quelli conservati nel veicolo sia quelli associati ai servizi online.

Ripristinare il sistema di bordo e rimuovere il veicolo dall'account "My Dacia" per eliminare tutti i dati personali.

## Eliminazione di un veicolo dall'account "My Dacia"

Quando il veicolo viene ceduto, è anche necessario eliminarlo dal proprio account "My Dacia".

Per effettuare questa operazione, collegarsi all'account "My Dacia" ed eliminare il veicolo.

## Cessione del veicolo

Al momento della cessione del veicolo, è necessario informare il nuovo acquirente che questo veicolo sia collegato e raccolga dati personali quali la posizione del veicolo.

## Reinizializzazione del sistema

Quando il veicolo viene ceduto, il sistema deve essere reimpostato. Per effettuare questa operazione, accendere il sistema multimediale del veicolo.

Dal mondo "Veicolo" , "Impostazioni", "Sistema", "Opzioni di ripristino", quindi "Ripristina le impostazioni di fabbrica" (eliminazione dei dati).

**Nota:** è possibile ripristinare il sistema solo dal profilo amministratore. Reinizializzando il sistema, le app installate verranno eliminate.

# ASSISTENZA ALLA GUIDA

## Menu "Assistenza alla guida"



Queste funzioni forniscono ulteriori aiuti alla guida.

Pertanto, in nessun modo possono sostituire l'attenzione e la responsabilità del conducente (il conducente deve essere sempre pronto a frenare).



Per motivi di sicurezza, eseguire queste operazioni a veicolo fermo.



Alcuni servizi di assistenza alla guida sono disponibili solo su abbonamento e accessibili durante un periodo di tempo definito. È possibile prorogare il periodo di abbonamento tramite il sito Web [www.mydacia.com](http://www.mydacia.com).



Alcune impostazioni devono essere modificate mentre il motore è acceso per poter essere memorizzate dal sistema multimediale.

### Introduzione

Il veicolo è dotato di ausili alla guida che offrono ulteriore assistenza durante la guida del veicolo.

Per ulteriori informazioni, consultare il libretto d'istruzioni del veicolo.

**Nota:** alcune impostazioni "Assistenza alla guida" sono disponibili a veicolo fermo.

## Accedere a "Assistenza alla guida"

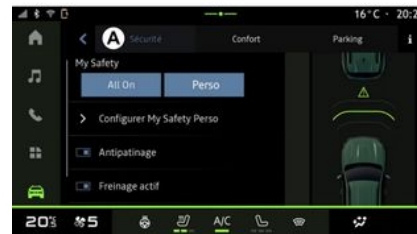

# ASSISTENZA ALLA GUIDA

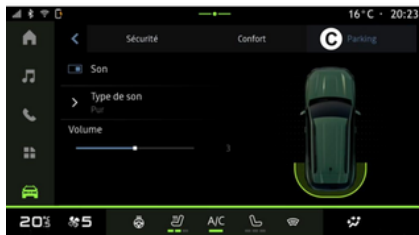

Da mondo "Veicolo" , selezionare "Assistenza alla guida" quindi la scheda "Sicurezza" **A**, per ausili alla guida relativi alla sicurezza o la scheda "Comfort" **B** per ausili alla guida relativi al comfort.

La scheda "Parcheggio" **C** è riservata al parcheggio assistito.

Per ulteriori informazioni sulla scheda "Parcheggio" **C**, consultare il capitolo "Parcheggio assistito") ➔ 65.

## « Sicurezza »

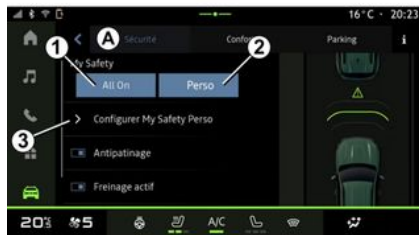

Dalla scheda "Sicurezza" **A**, è possibile attivare/disattivare e/o configurare (a seconda dell'equipaggiamento) gli ausili alla guida relativi alla sicurezza:

- "My Safety";
- "Tutto attivo" **1**;
- « Perso » **2**;
- « Controllo della trazione »;
- « Frenata attiva »;
- « Distanza di allerta »;
- ...



Il pulsante di attivazione/disattivazione è evidenziato quando la funzione è attiva.

## « My Safety »

### "Tutto attivo" **1**

La funzione "My Safety" può essere utilizzata per disattivare o attivare contemporaneamente una serie di funzioni di assistenza alla guida.

È possibile configurare la funzione "My Safety" modificando le funzioni di assistenza alla guida disattivabili contemporaneamente da "Configurare My Safety Perso" **3**.

Quando l'opzione "Tutto attivo" My Safety è abilitata, vengono attivati gli ausili alla guida disponibili nella modalità in questione. Questa modalità si attiva per impostazione predefinita ogni volta che il veicolo viene avviato.

La funzione "Tutto attivo" My Safety può anche essere attivata premendo

una volta il comando  sul veicolo.

Per ulteriori informazioni sul comando



, vedere la sezione "My Safety"

## ASSISTENZA ALLA GUIDA

sul libretto di uso e manutenzione del veicolo.

### « Perso » 2

Quando la modalità My Safety "Perso" è attiva, vengono attivati gli ausili di sicurezza precedentemente configurati e personalizzati in "Configurare My Safety Perso" 3.

La funzione My Safety "Perso" può anche essere attivata premendo due volte

sul comando  del veicolo.

Per ulteriori informazioni sul comando

, vedere la sezione "My Safety" sul libretto di uso e manutenzione del veicolo.

### « Configurare My Safety Perso » 3



Da questo menu è possibile attivare e/o configurare gli ausili alla guida (la disponibilità dipende dall'equipaggiamento) che si desidera utilizzare quando si attiva la modalità My Safety "Perso":

- « Avviso acustico di sovravelocità » ;
- « Suono di modifica della limitazione » ;
- « Prevenzione dell'uscita di corsia » ;
- « Intervento con linea tratteggiata » ;
  - « mantenimento corsia » ;
  - « Intensità vibrazione » ;
- "Prevenzione uscita dalla carreggiata di emergenza";
- "Avviso di fatica";
- "Avviso di distrazione";
- ...

### « Avviso acustico di sovravelocità »

Questa funzione avvisa il conducente con un avviso acustico quando il veicolo supera il limite di velocità autorizzato.

### « Suono di modifica della limitazione »

Questa funzione avvisa il conducente mediante un avviso acustico quando cambia il limite di velocità autorizzato.

### « Prevenzione dell'uscita di corsia »

Questa funzione consente vibrazioni sul volante (o tramite un avviso acustico, a seconda dell'allestimento) per avvisare il conducente se il veicolo si allontana dalla corsia e supera una linea (continua o tratteggiata) senza che gli indicatori di direzione siano stati attivati.

Per ulteriori informazioni, consultare il capitolo "Avviso uscita dalla carreggiata" nel manuale utente del veicolo.

### « Intervento con linea tratteggiata »

Questa funzione corregge la traiettoria del veicolo quando esce dalla corsia e attraversa una linea tratteggiata senza che gli indicatori di direzione siano stati attivati se esiste un rischio imminente di impatto (ad esempio, rischio di urtare un altro veicolo quando si cambia corsia senza attivare gli indicatori di direzione).

È possibile scegliere la sensibilità del sistema del veicolo desiderata, "mantenimento corsia":

- « Presto » ;
- « Standard » ;
- « Tardi » .

## ASSISTENZA ALLA GUIDA

È inoltre possibile scegliere l'intensità di vibrazione desiderata, "Intensità vibrazione":

- « Bassa » ;
- « Standard » ;
- « Alta ».

### "Prevenzione uscita dalla carreggiata di emergenza"

Questa funzione avverte il conducente con vibrazioni sul volante (o un avviso acustico, a seconda dell'allestimento) quando il veicolo esce dalla corsia e supera la linea (continua o tratteggiata) senza che gli indicatori di direzione siano stati attivati se sussiste un rischio di impatto (ad esempio, rischio di urtare un altro veicolo quando si cambia corsia senza che gli indicatori di direzione siano stati attivati).

Per ulteriori informazioni, consultare il capitolo "Avviso uscita dalla carreggiata" nel manuale utente del veicolo.

### "Avviso di fatica"

Questa funzione analizza le espressioni del volto del conducente utilizzando una telecamera interna ed emette un avviso se rileva il rischio che il conducente si addormenti.

Per ulteriori informazioni, consultare la sezione "Funzioni di guida assistita ag-

giuntive" nel libretto di uso e manutenzione del veicolo.

### "Avviso di distrazione"

Questa funzione analizza le espressioni del volto del conducente utilizzando una telecamera interna ed emette un avviso se viene rilevata una distrazione.

Per ulteriori informazioni, consultare la sezione "Funzioni di guida assistita aggiuntive" nel libretto di uso e manutenzione del veicolo.

### « Controllo della trazione »

Questa funzione limita lo slittamento delle ruote motrici e controlla il veicolo nelle partenze, in fase di accelerazione o decelerazione.

**Nota:** è anche possibile attivare/disattivare questa funzione dal centro notifiche premendo la scelta rapida del comando "Controllo della trazione".

Per ulteriori informazioni, consultare la sezione "Dispositivi di correzione e di assistenza alla guida" nel manuale d'uso del veicolo.

### « Frenata attiva »

Da questo menu è possibile attivare/disattivare la funzione "Frenata attiva". È inoltre possibile scegliere la sensibilità

dell'attivazione dell'avvertenza premendo "Distanza di allerta":

- « Presto » ;
- « Standard » ;
- « Tardi ».

Per ulteriori informazioni, consultare il capitolo "Sicurezza avanzata" nel manuale utente del veicolo.

### « Comfort »



Mediante la scheda "Comfort" **B**, è possibile attivare/disattivare e/o configurare ausili alla guida relativi al comfort:

- « Distanza da veicolo antistante » ;
- ...

## ASSISTENZA ALLA GUIDA

**Nota:** il pulsante di attivazione/disattivazione è evidenziato quando la funzione è attivata.

### « Distanza da veicolo antistante »

Questa funzione avvisa il conducente qualora si trovi troppo vicino a un altro veicolo.

Per ulteriori informazioni, consultare il capitolo "Allarme distanza di sicurezza" nel manuale d'uso del veicolo.

# PARCHEGGIO ASSISTITO

## Introduzione



Queste funzioni forniscono ulteriori aiuti alla guida.

Pertanto, in nessun modo possono sostituire l'attenzione e la responsabilità del conducente (il conducente deve essere sempre pronto a frenare).



Per motivi di sicurezza, eseguire queste operazioni a veicolo fermo.

Il veicolo è dotato di funzioni di parcheggio assistito che offrono ulteriore assistenza durante le manovre di parcheggio.

A seconda dell'equipaggiamento, dal

mondo "Veicolo" , premere il menu "Assistenza alla guida", quindi la scheda "Parcheggio" per accedere al menu Park Assist.

Per ulteriori informazioni, consultare il libretto d'istruzioni del veicolo.

## Menu "Assistenza al parcheggio"

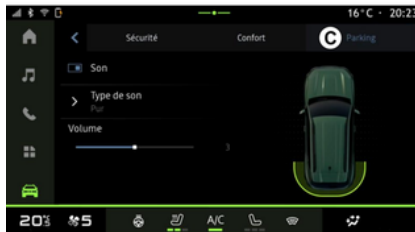

Dal mondo "Veicolo" , selezionare il menu "Assistenza alla guida", quindi la scheda "Parcheggio" **C**. Utilizzare questo menu per accedere alle impostazioni Park Assist. Per maggiori informazioni, consultare la sezione "Assistenza al parcheggio" del manuale d'uso del veicolo.



1. « Audio ».
2. « Tipo di suono ».
3. « Volume ».

### « Audio » 1

Premere "Audio" **1** per attivare o disattivare gli avvisi acustici di Park Assist. È possibile variare i seguenti parametri:

- "Tipo di suono" **2**: selezionare il tipo di avviso acustico tra quelli offerti;
- "Volume": regolare il volume dell'avviso acustico mediante la barra "Volume" **3**.

## TELECAMERA DI RETROMARCIA



Per motivi di sicurezza, eseguire queste operazioni a veicolo fermo.



Quando si inserisce la retromarcia, la telecamera di retromarcia situata nella parte posteriore del veicolo viene attivata per trasmettere la vista dietro il veicolo allo schermo multimediale.

Quando la telecamera di retromarcia è visualizzata sullo schermo multimediale, è possibile accedere alle impostazioni premendo l'icona "Impostazioni"



1.

Per ulteriori informazioni sulla telecamera di retromarcia, vedere il manuale utente del veicolo.

### Nota:

- accertarsi che le telecamere non siano oscurate (da sporcizia, fango, neve e così via);
- il display della telecamera di retromarcia non è più disponibile (viene sostituito da uno schermo nero) quando la velocità del veicolo supera i 10 km/h circa, a seconda delle normative locali.

### "Impostazioni dell'immagine"

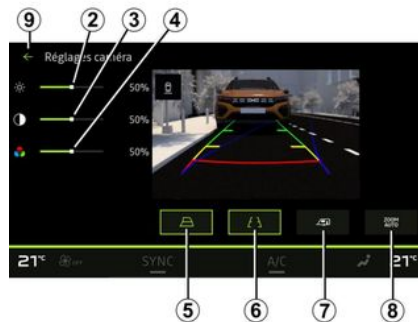

Potete regolare le seguenti impostazioni:

- luminosità **2**;
- contrasto **3**;
- colore **4**.

Per uscire dalle impostazioni, premere **9**.

### "Sagome"

Potete attivare o disattivare:

- le sagome mobili **5** indicanti la traiettoria del veicolo in funzione della posizione del volante;
- le sagome fisse **6** che indicano la distanza dietro il veicolo;
- le sagome mobili del rimorchio **7** che indicano la traiettoria del rimorchio in funzione della posizione del volante.

### "Zoom automatico"

È possibile attivare o disattivare lo "Zoom automatico" **8**.

# TELECAMERA MULTIVISTA



Questa funzione è un ausilio aggiuntivo che visualizza l'ambiente circostante il veicolo. Quindi non esime il conducente dalla normale vigilanza e dalla responsabilità in caso d'incidente. Il conducente deve essere sempre pronto ad affrontare situazioni improvvise che possono verificarsi nella circolazione stradale. Prima di iniziare la manovra, verificate in particolare la presenza di ostacoli mobili (come un bambino, un animale, una bicicletta, una pietra, un palo, ecc.) o di oggetti nell'angolo morto troppo piccoli per essere rilevati.



La schermata rappresenta un'immagine invertita delle viste posteriori.

Le sagome sono una rappresentazione proiettata su un terreno piano. Queste informazioni non devono essere prese in considerazione se sovrapposte a un oggetto verticale oppure a terra. Gli oggetti che compaiono sul bordo dello schermo possono essere deformati.

In caso di luminosità troppo forte (neve, veicolo al sole ecc.), la visione della telecamera potrebbe essere disturbata.

## Introduzione

Il veicolo è dotato di quattro telecamere una nella parte anteriore, due sui vetri laterali e una nella parte posteriore del veicolo per offrire ulteriore ausilio durante le manovre difficili.

Le telecamere trasmettono quattro viste separate sullo schermo multimediale, consentendo una visione dell'ambiente circostante il veicolo.

Per maggiori informazioni, consultare il capitolo relativo alla "Telecamera multivista" nel manuale d'uso del veicolo.

**Nota:** accertarsi che le telecamere non siano oscurate (da sporcizia, fango, neve e così via).

## Funzionamento

Quando la retromarcia è inserita, la telecamera posteriore visualizza lo spazio dietro il veicolo sullo schermo multimediale.

È inoltre possibile scegliere la vista da visualizzare sullo schermo multimediale attivando la modalità manuale.

## Scelta della telecamera



Per attivarne la vista, selezionare la telecamera desiderata sullo schermo multimediale:

## TELECAMERA MULTIVISTA

- **1** vista dell'area retrostante il veicolo;
- **2** vista dell'area antistante il veicolo;
- **3** vista dell'area a sinistra del veicolo;
- **4** vista dell'area a destra del veicolo.

### Impostazioni

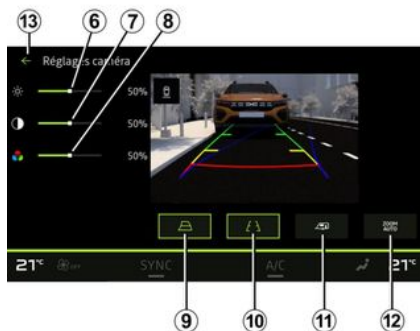

- le sagome mobili **9** indicanti la traiettoria del veicolo in funzione della posizione del volante;
  - le sagome fisse **10** che indicano la distanza dietro il veicolo;
  - le sagome mobili del rimorchio **11** che indicano la traiettoria del rimorchio in funzione della posizione del volante;
  - lo "Zoom automatico" **12**.
- Per uscire dalle impostazioni, premere **13**.

Premere l'icona "Impostazioni"



**5** per visualizzare l'elenco delle impostazioni.

È possibile regolare le impostazioni di luminosità **6**, contrasto **7** e colore **8**.

Potete attivare o disattivare:

## TUTTE LE INFORMAZIONI SULLA STRADA



Queste funzioni forniscono ulteriori aiuti alla guida.

Pertanto, in nessun modo possono sostituire l'attenzione e la responsabilità del conducente durante le manovre (il conducente deve essere sempre pronto a frenare).

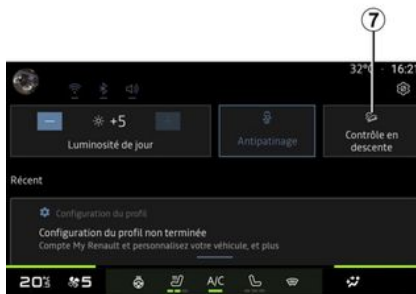
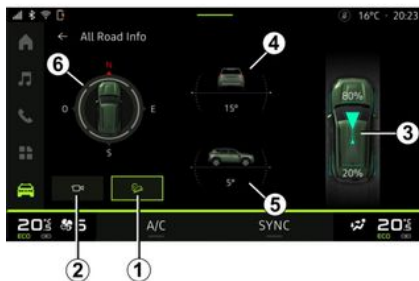

Per maggiori informazioni su "Controllo della discesa (HDC)", consultare il capitolo "Dispositivi di correzione e di assistenza alla guida" nel libretto di istruzioni del veicolo.

Dal mondo "Veicolo" , premere "Tutte le informazioni sulla strada" per effettuare le seguenti operazioni:

- attivazione/disattivazione del sistema "Controllo della discesa (HDC)" (a seconda dell'allestimento) **1**;

**Nota:** è possibile attivarlo/disattivarlo anche dal centro notifiche premendo la scelta rapida di comando **7**.

- collegamento al menu "Videocamera" (a seconda dell'allestimento) **2**;
- distribuzione della coppia anteriore/posteriore per i veicoli con 4 ruote motrici (4WD) **3**;
- inclinometro trasversale **4**;
- Inclinometro longitudinale **5**;
- bussola **6**.

## LA PRESSIONE DEGLI PNEUMATICI



Per motivi di sicurezza, effettuate queste operazioni a veicolo fermo.



Per ulteriori informazioni sulla pressione degli pneumatici, vedere la sezione "Sistema di monitoraggio pressione pneumatici" nel manuale utente del veicolo.

### Stato pressione pneumatici con sistema TPW

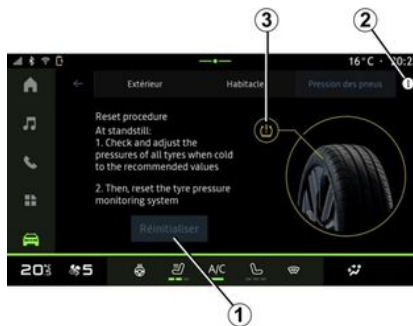

### Reinizializzazione

Questa funzione consente di effettuare la reinizializzazione premendo il pulsante "Reimposta" **1**.

La procedura di ripristino deve essere eseguita a veicolo fermo e a contatto inserito.

Avviare la procedura di reinizializzazione premendo "Sì" oppure tornare allo stato della pressione degli pneumatici premendo "No".

Quando la reinizializzazione è terminata, un messaggio di conferma compare sullo schermo.

Dal mondo "Veicolo" , premere "Veicolo", quindi la scheda "Pressione pneumatici" per controllare lo stato di gonfiaggio degli pneumatici e ripristinare il sistema di monitoraggio "Pressione pneumatici".

Il display sul quadro della strumentazione del veicolo segnala le eventuali anomalie di gonfiaggio degli pneumatici.

Dal sistema multimediale è possibile controllare lo stato della pressione dei pneumatici.

Il simbolo **3** usa i colori per indicare lo stato della pressione degli pneumatici:

- verde: la pressione degli pneumatici è corretta o non è cambiata dall'ultima reinizializzazione;
- Arancione: la pressione di uno degli pneumatici è insufficiente.

Per ulteriori informazioni sul sistema di monitoraggio "Pressione pneumatici"

del veicolo, premere l'  icona **2**.

Reinizializzare il sistema di controllo "Pressione pneumatici" su **1**.

# MY DRIVING

## Menu "My driving"



Determinate funzionalità sono disponibili solo a veicolo fermo.



Dal mondo "Veicolo" , premere "My driving" per accedere alle seguenti informazioni e funzioni:

- data di inizio, distanza percorsa e velocità media dell'itinerario corrente **A**;
- "Punteggio Eco" **B**;
- "Consumo di energia" **C**.

È inoltre possibile accedervi tramite l'icona "My driving" nel widget "Veicolo" dal mondo "Schermata iniziale"



Dall'icona "Informazioni"  **1**, è possibile accedere alle informazioni di "My driving".

### Nota:

- le informazioni a cui è possibile accedere tramite il menu "My driving" possono variare in base al livello di allestimento del veicolo.
- i dati visualizzati vengono ripristinati automaticamente quando il motore è stato spento per almeno due ore o quando si cambia "Profilo".

## "Punteggio Eco"



Dalla modalità di visualizzazione "Punteggio Eco" **B** è possibile visualizzare il comportamento di guida in termini di risparmio energetico dalla partenza per il viaggio in corso.

**Nota:** i dati visualizzati sono calcolati dall'ultima reimpostazione dei dati del veicolo, in automatico dopo due ore di fermo vettura oppure quando si modifica "Profilo".

Tramite l'icona "Informazioni" , è possibile accedere alle informazioni relative al "Punteggio Eco".

### Punteggio complessivo 2

## MY DRIVING

Questi dati consentono di conoscere il punteggio complessivo (da 0 a 100) sul viaggio in corso:

- punteggio compreso tra 76 e 100: "Congratulazioni, sei un Eco driver";
- punteggio compreso tra 51 e 75: "Hai uno stile di guida normale";
- punteggio compreso tra 0 e 50: "Hai uno stile di guida dinamico".

Il punteggio complessivo viene calcolato in base ai punteggi parziali.

### Calcolo dei punteggi parziali 3

I punteggi parziali sono valutazioni del comportamento di guida sul percorso corrente in base ai seguenti criteri:

- "Accelerazione" valuta il comportamento in relazione all'accelerazione e alla velocità;
- "Anticipazione" valuta la capacità di anticipare ed evitare frenate brusche;
- "Cambio marcia" valuta il comportamento dell'utente in merito ai cambi di marcia in relazione all'indicatore di cambio marcia visualizzato sul quadro della strumentazione;

**Nota:** questa valutazione è disponibile solo con cambi manuali.

– ...

### Consigli e stile di guida 4

Utilizzando i punteggi parziali, queste informazioni offrono una valutazione

dello stile di guida per aiutare a guidare in modo più efficiente.

Per accedere ad altri consigli, premere "Consigli".

### « Consumo di energia »

(a seconda dell'equipaggiamento)



Dalla modalità di visualizzazione "Consumo di energia" **C**, è possibile visualizzare i seguenti dati di consumo energetico in relazione alla guida:

- dati del viaggio corrente **5**;
- dati dall'ultimo ripristino **6**;
- cronologia dei consumi medi **7**.

Dall'icona "Informazioni" **i**, è possibile accedere alle informazioni relative al "Consumo di energia".

### Dati del viaggio corrente 5

A seconda della versione, potrebbero essere disponibili i seguenti dati:

- "Consumo medio";
- Distanza del viaggio "Distanza EV" in modalità elettrica (veicolo ibrido);
- ...

**Nota:** i dati visualizzati vengono calcolati dall'ultima reimpostazione dei dati "Punteggio eco", automaticamente dopo che il veicolo non è stato utilizzato per due ore o quando si cambia "Profilo".

### Dati dall'ultimo ripristino 6

A seconda della versione, potrebbero essere disponibili i seguenti dati:

- "Consumo medio";
- distanza di guida in modalità elettrica pura (veicolo ibrido);
- data dell'ultima reinizializzazione;
- ...

**Nota:** i dati visualizzati vengono ripristinati insieme a quelli del quadro della strumentazione.

### Evoluzione dei consumi medi 7

Un grafico mostra l'evoluzione del consumo medio al minuto, negli ultimi trenta minuti del viaggio.

La riga e il valore associato corrispondono al consumo medio dall'ultimo ripristino manuale.

## MY DRIVING

**Nota:** i dati del grafico vengono reimpostati insieme a quelli dall'ultima reimpostazione manuale.

# QUALITÀ DELL'ARIA

Dal mondo "Veicolo"  , premere "Qualità dell'aria".

Da questo menu è possibile creare un'atmosfera e una qualità dell'aria salubri all'interno dell'abitacolo attivando la funzione "Purificazione dell'aria".

Utilizzando l'icona informazioni **1** , a veicolo fermo, è possibile accedere alle informazioni su "Qualità dell'aria".

## « Purificazione dell'aria »



È possibile avviare un ciclo di purificazione dell'aria utilizzando:

– il pulsante "Purificazione dell'aria" **2**;

– il pulsante "Purificazione dell'aria" del widget "Qualità dell'aria" nel mondo

"Schermata iniziale"  .

Quando il pulsante "Purificazione dell'aria" è evidenziato, è in corso il ciclo di purificazione dell'aria (circa cinque minuti).

# VEICOLO ELETTRICO

## Menu "Elettrico"



Per motivi di sicurezza, effettuate queste operazioni a veicolo fermo.



La disponibilità di alcune funzionalità dipende dal tipo di veicolo (elettrico o ibrido).



Alcune impostazioni sono disponibili solo a veicolo fermo.

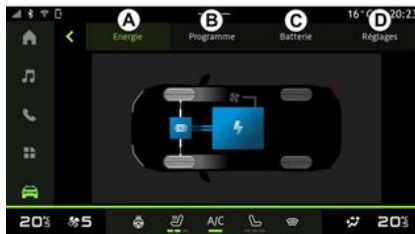

Dal mondo "Veicolo" , è possibile accedere al menu "Elettrico".

È inoltre possibile accedervi tramite l'icona "Elettrico" nel widget "Veicolo" dal mondo "Schermata iniziale"



È possibile utilizzare questo menu per visualizzare e impostare le funzioni relative al proprio veicolo ibrido o elettrico.

Dal menu "Elettrico" è possibile accedere alle seguenti schede:

- "Energia" **A**;
- "Programmi" **B** (a seconda dell'equipaggiamento);
- "Batteria" **C** (a seconda dell'equipaggiamento);

– "Impostazioni" **D** (a seconda dell'equipaggiamento).

## « Energia »



Dalla scheda "Energia" **A**, il sistema multimediale consente di visualizzare i flussi energetici del veicolo.

**Nota:** le informazioni possono variare in base al tipo di motore del veicolo (elettrico o ibrido) e di cambio.

## « Programmi »

(a seconda dell'equipaggiamento)

# VEICOLO ELETTRICO



Da questo menu è possibile visualizzare e modificare:

- informazioni sul "Programma successivo" **1**;
- l'impostazione dell'ora in relazione ai programmi di carica **2**;
- l'impostazione del comfort di riscaldamento in relazione ai programmi di climatizzazione **3** (a seconda dell'allestimento);
- elenco e impostazioni del "I miei programmi" memorizzato **4**;
- "Aggiungi" un programma **5**.

Per ulteriori informazioni sulle varie funzioni di "Programmi", premere

l'icona "Informazioni" **i**.

Dopo avere aggiunto un programma, è possibile visualizzare le informazioni sul successivo "Programma successivo" **1** dalla scheda "Programmi" **B**.

**Nota:** la carica si avvierà se il motore è spento, il veicolo è collegato a un'alimentazione e l'accesso è autorizzato. Per maggiori informazioni, vedere le informazioni sul veicolo ibrido o sul sistema di carica nel manuale utente del veicolo.

Se non è stato impostato nessun altro programma, è possibile impostare il programma di comfort o di carica del veicolo dalla scheda "Programmi" **B**, quindi "I miei programmi" o "Aggiungi".

## "Aggiungi" una programmazione

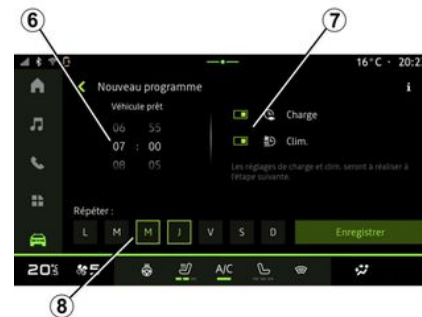

È possibile memorizzare fino a tre programmazioni.

Per aggiungere un programma, premere "Aggiungi" **5**, quindi configurare quanto segue:

- l'orario entro il quale l'aria condizionata programmata deve essere pronta **6**;
  - tipo di programma, se si tratta di un programma di carica e/o di climatizzazione **7**;
  - i giorni della settimana in cui si desidera applicare la programmazione **8**.
- Premere "Salva" per confermare.

# VEICOLO ELETTRICO

## « Impostazioni di carica » 2



Da "Impostazioni di carica" **2**, modificare l'ora di inizio e di fine carica, quindi premere "Salva" per confermare.

### Nota:

- se l'ora di inizio e l'ora di fine sono identiche, la programmazione durerà 24 ore;
- il livello "Max" della batteria potrebbe non essere raggiunto se il periodo di programmazione della ricarica è troppo breve;
- non è possibile confermare una programmazione di ricarica se non si seleziona un giorno della settimana.

## « Impostazioni climatiche » 3

(a seconda dell'equipaggiamento)



Da "Impostazioni climatiche" **3**, regolare la temperatura del comfort dell'abitacolo **9**, quindi premere "Salva" per confermare.

## Impostazione dei giorni 8



Selezionare i giorni **8** a cui si desidera applicare la programmazione.

Quando il giorno è evidenziato, ciò indica che è selezionato.

Premere "Salva" per confermare.

# VEICOLO ELETTRICO

## « I miei programmi » 4

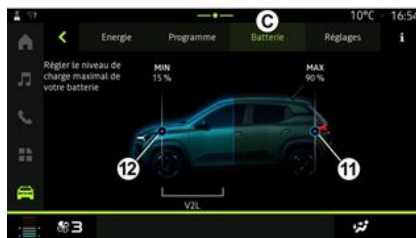

6

Dall'elenco **4**, è possibile visualizzare una panoramica di tutte le programmazioni di carica e/o livello di riscaldamento attive.

Premere uno dei programmi per visualizzarlo, modificarlo o eliminarlo.

È possibile eliminare una programmazione premendo l'icona del cestino **10**.

### « Batteria »

(a seconda dell'equipaggiamento)

Da "Batteria" **C**, è possibile configurare:

- il livello massimo di carica della batteria del veicolo, spostando il pulsante **11**;
- il livello minimo della batteria del veicolo che non deve essere superato quando si utilizza la funzione "V2L", spostando il pulsante **12**. Per ulteriori informazioni, consultare il libretto d'istruzioni del veicolo.

La funzione "V2L" (Vehicle to Load) consente di collegare i dispositivi elettrici direttamente al veicolo. Per ulteriori informazioni, consultare il libretto d'istruzioni del veicolo.

### « Impostazioni »

(a seconda dell'equipaggiamento)

Dalla scheda "Impostazioni" **D**, è possibile accedere alle seguenti impostazioni:

- « Suono di avvertimento pedonale » ;
- ...

### « Suono di avvertimento pedonale »

Durante la guida è possibile scegliere il suono del clacson per avvertire gli altri utenti della strada, in particolare pedoni e ciclisti, della propria presenza.

Per ulteriori informazioni sul clacson pedonale, fare riferimento alla sezione "Veicolo elettrico" nel manuale utente del veicolo.

## CHIAMATA DI EMERGENZA

Se il veicolo ne è dotato, in caso di incidente o malore il sistema chiamata di emergenza consente di effettuare la chiamata ai servizi di emergenza (senza addebito) in modo automatico o manuale, al fine di ridurre il tempo necessario per giungere sul luogo del sinistro.

**Nota:** la chiamata di emergenza è disponibile:

- nei Paesi coperti da infrastrutture di telecomunicazione 2G e 3G e dai relativi servizi di emergenza telematici compatibili con il sistema;
- a seconda della copertura di rete nell'area geografica in cui viene guidato il veicolo.

Una volta effettuata la chiamata ai servizi di emergenza, il volume della sorgente audio/dell'autoradio viene disattivato automaticamente.

L'uso della funzione "Chiamata di emergenza" consente di disattivare alcuni comandi e menu del sistema multimediale per almeno un'ora per dare la priorità alla risposta a chiamate telefoniche di emergenza.

Per ulteriori informazioni, consultare il libretto d'istruzioni del veicolo.

# IMPOSTAZIONI UTENTE

## Menu "Veicolo"



Per motivi di sicurezza, eseguire queste operazioni a veicolo fermo.



Dal mondo "Veicolo" , selezionare il menu "Veicolo".

Da questo menu è possibile accedere alle seguenti schede:

- "Esterno" **A**;
- "Abitacolo" **B**;
- "Pressione pneumatici" **C**.

**Nota:** la disponibilità delle impostazioni può variare in base al livello di allestimento.

## "Esterno" **A**

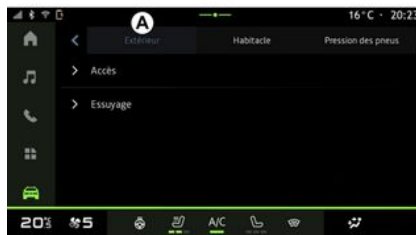

### « Accesso »

Utilizzare questo menu per attivare/disattivare le seguenti opzioni:

- « Blocco automatico delle porte durante la guida » ;
- « Blocco/sblocco modo mani libere » ;
- « Modalità silenziosa » ;

**Nota:** alcune opzioni sono disponibili solo se le funzioni precedenti sono attivate.

### « Benvenuto »

Utilizzare questo menu per attivare/disattivare le seguenti opzioni:

- « Sequenza di illuminazione esterna » ;
- « Suono di accoglienza all'apertura porte » ;
- « Apertura automatica degli specchi » ;
- « Funzione luce interna » ;
- ...

### « Luci di guida »

Utilizzare questo menu per attivare/disattivare le seguenti opzioni:

- "Illuminazione adattiva";
- « Selezione lato traffico » :
  - « Sinistra » ;
  - « Destra » .

– ...

**Nota:** alcune opzioni sono disponibili solo se le funzioni precedenti sono attivate.

### « Automatismo Tergivetri »

Utilizzare questo menu per attivare/disattivare le seguenti opzioni:

- "Tergilunotto acceso in retromarcia": il tergicristallo posteriore si attiva quando si inserisce la retromarcia;

## IMPOSTAZIONI UTENTE

**Nota:** questa funzione è disponibile solo se i tergicristalli anteriori sono attivati.

- « Tergicristallo anteriore automatico » ;
- ...

### "Abitacolo" B



#### « Visualizzazione »

Utilizzare questo menu per attivare o disattivare il "Luminosità automatica" (a seconda dell'equipaggiamento) e regolare le seguenti opzioni:

- « Multimedia: luminosità diurna » ;
- « Multimedia: luminosità notturna » ;
- « Luminosità dell'abitacolo » ;
- ...

**Nota:** alcune opzioni sono disponibili solo se le funzioni precedenti sono attivate.

#### « Volume suono dell'indicatore di svolta »

Utilizzare questo menu per regolare il volume degli indicatori nell'abitacolo:

- « Bassa » ;
- « Medio » ;
- « Alto ».

#### « Modificare i widget »

Da questo menu è possibile modificare i widget nel mondo "Schermata iniziale"

(disponibili a seconda dell'equipaggiamento del veicolo):

- « Navigazione » ;
- « Pressione pneumatici » ;
- « Veicolo » ;
- « Data e ora » ;
- « Audio » ;
- ...

## "Pressione pneumatici" C



Utilizzare questo menu per controllare lo stato della pressione degli pneumatici del veicolo ed eseguire un reset.

Per ulteriori informazioni sulla pressione degli pneumatici, vedere:

- la sezione "Pressione pneumatici" ➔ 70;
- il manuale utente del veicolo.

# IMPOSTAZIONI UTENTE

## Menu "Profilo"

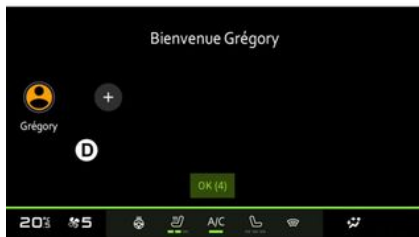

7 All'avvio del sistema multimediale, in **D**, è possibile scegliere o aggiungere un profilo utente da applicare al sistema e al veicolo.

Selezionate il profilo utente desiderato.

**Nota:** è possibile modificare il profilo solo a veicolo fermo.

Puoi accedere al menu "Profilo" dal Centro notifiche in qualsiasi momento premendo l'immagine sul profilo.

## Funzioni relative al profilo utente

Nel profilo utente sono registrati le seguenti impostazioni:

- la lingua del sistema;
- Account "My Dacia";
- impostazioni del display;

- regolazioni dei retrovisori esterni;
- impostazioni audio;
- ...

**Nota:** il primo profilo creato sarà il profilo Amministratore predefinito. Alcune impostazioni sono disponibili solo tramite il profilo Amministratore.

## Aggiungere un "Profilo"



Per aggiungere un nuovo "Profilo", premere **1** e seguire le istruzioni visualizzate sullo schermo multimediale.

### Nota:

- è possibile aggiungere fino a cinque "Profilo";
- ogni volta che si crea un nuovo "Profilo" è necessaria una configurazione: vedere il capitolo "Attivazione dei servizi" ➔ 11.

## Impostazioni "Profilo"



Per proteggere al meglio i dati personali, consigliamo di bloccare il profilo.



Da **2** è possibile impostare le seguenti funzioni:

- « Gestione dei profili » ;
- « Gestire i conti » ;
- « Elimina profilo » ;
- « Profilo dell'ospite ».

Per modificare il "Profilo" corrente, premere "Modifica profilo" **3** per accedere al menu **E**, quindi modificare quanto segue:

- « Nome » ;

## IMPOSTAZIONI UTENTE

- « Immagine » ;
- « Sicurezza » :
  - "Bloccare il profilo";
  - "Elimina ID";
  - "Aggiornamento di sicurezza";
  - "Sblocca il profilo con il telefono".

È possibile utilizzare questa funzione per sbloccare il "Profilo" utilizzando lo smartphone, se presente nel veicolo.

Per ulteriori informazioni, consultare il capitolo "Impostazioni di sistema" ➔ **84**.

- "Account My Dacia" (disponibile solo sul profilo Amministratore);
- « Condizioni sulla privacy » ;
- « Impostazioni sulla privacy » :
  - « Accettare tutti » ;
  - « Rifiutare tutti » ;
  - « Personalizza ».

Per ulteriori dettagli, fare riferimento al capitolo "Attivazione dei servizi" ➔ **11**.

- ...

### Profilo « Ospite »



Il profilo "Ospite" (GUEST) può essere utilizzato per accedere ad alcune funzioni del sistema multimediale come con un profilo utente.

Per accedervi, premere **2** quindi "Profilo dell'ospite" o **4** al momento dell'avvio.

Il profilo "Ospite" viene ripristinato a ogni riavvio del sistema e le impostazioni non vengono memorizzate.

# IMPOSTAZIONI SISTEMA

## Menu "Impostazioni"



Per motivi di sicurezza, eseguire queste operazioni a veicolo fermo.



Dal mondo "Veicolo" , premere "Impostazioni".

È inoltre possibile accedere al menu "Impostazioni" dal Centro notifiche premendo l'icona "Impostazioni".

### Nota:

– la disponibilità delle impostazioni può variare in base al livello di allestimento;

– alcune impostazioni sono disponibili a veicolo fermo.

Questo menu vi consente di impostare i seguenti parametri:

- « Audio » ;
- "Rete e Internet";
- « Bluetooth® » ;
- "Localizzazione";
- "Riservatezza";
- "App";
- "Notifiche";
- « Data e ora » ;
- "Profili e account";
- « Sicurezza » ;
- « Sistema » ;
- « Aggiornamento e assistente » ;
- ...

### « Audio »

Questo menu può essere utilizzato per impostare e regolare le seguenti impostazioni del volume:

- « Volume dei media » ;
- "Volume chiamate in entrata";
- "Volume suoneria telefono";
- "Volume notifiche";
- "Volume di navigazione";
- « Volume del sistema (bip e tocchi) » ;
- « Volume assistente » ;
- "Suoneria telefono";
- ...

## "Rete e Internet"



Quando si utilizza la condizione della connessione sul telefono, si utilizza la connessione Internet del telefono tramite la connessione WIFI (fatti salvi eventuali oneri e limitazioni imposti dal proprio operatore di telefonia mobile).

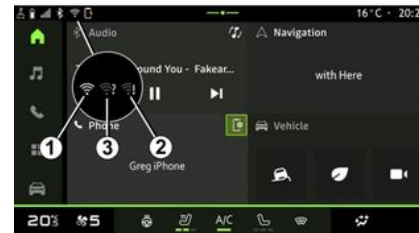

# IMPOSTAZIONI SISTEMA

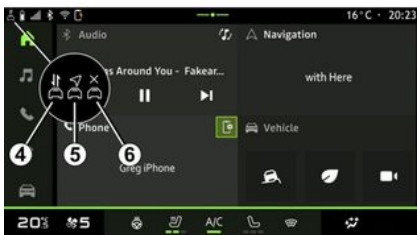

Questo menu può essere configurato per impostare le seguenti reti Internet:

- "Punto di accesso":
  - abilitare o disabilitare "Punto di accesso";
  - dettagli del punto di accesso;
  - attivare/disattivare automaticamente il punto di accesso;
  - ...
- « WIFI » :
  - attivare/disattivare il "WIFI" sul sistema multimediale per l'utilizzo di un punto di accesso remoto a Internet;
  - visualizzare le reti disponibili;
  - "Aggiungi una rete".
- "Impostazioni WIFI"

– "Connettività" fornisce informazioni su:

- dati e stato della connettività;
- su "Tipo di rete";
- ID sistema;
- ...

Quando si attiva il sistema multimediale "WIFI", il relativo stato viene notificato tramite l'icona sulla barra di stato:

- **1** "WIFI" attivato e connesso a una rete senza connessione limitata;
- **2** "WIFI" attivato e connesso a una rete ma senza alcun accesso a Internet o con una connessione limitata;
- **3** "WIFI" attivato, ma non connesso a una rete.

**Nota:** se "WIFI" è disattivato, nessuna icona WIFI verrà visualizzata sulla barra di stato.

È inoltre possibile visualizzare le informazioni sullo stato di condivisione dei dati premendo l'icona sulla barra di stato:

- **4** "Accettare tutti", condividere tutti i dati;
- **5** "Rifiutare tutti": non condivide alcun dato;
- **6** "Personalizza", condividere solo i dati consentiti.

Per ulteriori informazioni sulla condivisione dei dati, vedere il capitolo "Attivazione dei servizi" ➔ 11.

**Nota:** se i dati non vengono condivisi, nella barra di stato non verrà visualizzata alcuna icona.

## « Bluetooth® »

Questo menu può essere utilizzato per regolare le funzioni Bluetooth® del sistema multimediale:

- attivare/disattivare il sistema multimediale "Bluetooth®";
- "Impostare i dati del servizio telefonico";
- « Accoppia nuovo dispositivo ».

## "Alloggiamento"

Questo menu può essere utilizzato per regolare le impostazioni della posizione del veicolo:

- "Richieste di posizione recenti";
- "Autorizzazioni app".

## "App"

Utilizzare questo menu per configurare le applicazioni del sistema multimediale:

- visualizzare tutte le app;
- "Responsabile per le autorizzazioni";
- "App predefinite";
- "App inutilizzate";
- "Diritti di accesso speciali per le app".

# IMPOSTAZIONI SISTEMA

## « Data e ora »

Questo menu può essere utilizzato per regolare la data e l'ora sul sistema multimediale:

- "Impostare il fuso orario automaticamente";
- "Impostare il fuso orario" (manualmente);
- "Utilizzare il formato 24 ore".

## "Profili e account";

Consente di accedere al menu del profilo del sistema multimediale.

## « Sicurezza »

Questo menu può essere utilizzato per regolare le impostazioni di sicurezza del sistema multimediale:

- "Bloccare il profilo";
- "Elimina ID";
- "Aggiornamento di sicurezza";
- "Sblocca il profilo con il telefono".

## « Sistema »

Questo menu può essere utilizzato per regolare le impostazioni del sistema multimediale:

- "Lingua e inserimento";
- "Unità" (km/h o mph);

**Nota:** il tachimetro e alcune delle informazioni sulla distanza visualizzate sul quadro della strumentazione

vengono convertiti. Per tornare alla modalità precedente, rifate la stessa operazione.

- "Memoria":
  - "Musica e audio";
  - "Altre app";
  - "File";
  - « Sistema ».
- "Informazioni";
- "Informazioni legali";
- "Opzioni di ripristino";
- ...

## « Aggiornamento e assistente »

Da questo menu è possibile visualizzare e/o modificare il "Aggiornamento del veicolo".

Per maggiori informazioni, consultare la sezione "Aggiornamento" ➔ 87.

# AGGIORNA

## Menu "Secondoamento del veicolo"

 Alcune installazioni di aggiornamento potrebbero rendere il tuo veicolo temporaneamente non disponibile per l'uso. In tal caso, vedere le indicazioni visualizzate sullo schermo.

 Il veicolo deve essere immobilizzato, fermo e a contatto disinserito. In alcuni casi non sarà possibile avviare il veicolo per la durata indicata dal sistema multimediale.

 Per motivi di sicurezza, effettuate queste operazioni a veicolo fermo.



Prima di iniziare l'installazione, parcheggiare il veicolo lontano dal traffico e inserire il freno di stazionamento.

Dal mondo "Veicolo" , selezionare il menu "Veicolo", "Impostazioni", "Aggiornamento", quindi "Secondoamento del veicolo".

Questo menu può essere utilizzato per visualizzare diversi tipi di informazioni e per aggiornare il veicolo, ad esempio:

- allestimento multimediale;
- assistenza alla guida;
- ...

Il sistema può offrire gli aggiornamenti automaticamente. È inoltre possibile controllare gli aggiornamenti manualmente, a seconda della connettività del veicolo.

## Schermata "Aggiornamento del veicolo"



1. « Verifica dell'aggiornamento ».
2. « Aggiornamento in corso. ».
3. « Storico Aggiornamenti ».
4. « Informazioni ».
5. "Aggiornamento automatico"
6. attivare/disattivare gli aggiornamenti automatici.

### Nota:

- la disponibilità di un aggiornamento viene segnalata nella sezione Notifiche. Consultare il capitolo "Notifiche" → 90;
- Se è disponibile un aggiornamento, il download si avvia automaticamente;

## AGGIORNA

- gli aggiornamenti possono essere cercati e scaricati solo se il veicolo si trova in un'area geografica coperta da una rete mobile. Per maggiori informazioni, consultare il capitolo "Impostazioni di sistema" ➔ 84;
- Se l'aggiornamento non è disponibile nel Paese in cui si trova il veicolo, il menu "Verifica dell'aggiornamento" e "Aggiornamento in corso." non saranno disponibili.



Quando l'installazione di un aggiornamento è pronta, consenso e conferma verranno richiesti per completare l'installazione.

Per avviare l'aggiornamento, devono essere soddisfatte tutte le condizioni visualizzate sullo schermo del sistema multimediale **A**.

In seguito all'aggiornamento, il sistema multimediale consente anche di programmare la relativa ora di installazione. A tale scopo, selezionare "Programmare", impostare l'ora di avvio dell'aggiornamento desiderata e premere "Installa" per confermare la programmazione.

Seguire le istruzioni riportate sulla schermata del sistema multimediale.

### Nota:

- a seconda dell'aggiornamento, gli schermi potrebbero essere spenti;
- Eventuali aggiornamenti critici necessari verranno installati automaticamente dopo il conto alla rovescia visualizzato sullo schermo del sistema multimediale;
- alcune installazioni richiedono l'uscita e la chiusura del veicolo.

Al riavvio del sistema multimediale viene visualizzato un messaggio per confermare che l'aggiornamento è stato completato con successo.

In caso di errore, consultare il capitolo "Guasti operativi" ➔ 92.

### « Verifica dell'aggiornamento » 1

È anche possibile cercare gli aggiornamenti direttamente premendo "Verifica dell'aggiornamento" **1**.

Dopo aver cercato nel sistema multimediale, è possibile accedere al successivo aggiornamento, se disponibile.

Seguire le istruzioni riportate sulla schermata del sistema multimediale.

L'aggiornamento può richiedere diversi giorni, ma durante questo periodo sarà possibile utilizzare normalmente il proprio veicolo.

### « Aggiornamento in corso. » 2

Questo menu è accessibile quando è disponibile un aggiornamento.

Quando è in corso un aggiornamento,

premere l'icona "Informazioni" **i** per accedere alle informazioni sul contenuto dell'aggiornamento.

**Nota:** quando un "Aggiornamento in corso." non è disponibile, il "Verifica dell'aggiornamento" non è accessibile.

### « Storico Aggiornamenti » 3

Questo menu può essere utilizzato per visualizzare la cronologia e lo stato degli aggiornamenti.

Per trovare informazioni sugli aggiornamenti precedenti, selezionare un aggiornamento.

## AGGIORNA

### « Informazioni » 4

Questo menu consente di accedere alle informazioni relative agli aggiornamenti, visualizzare il "VIN" (numero di identificazione del veicolo) e così via.

### "Aggiornamento automatico" 5

Quando questa funzione è attiva, alcuni aggiornamenti vengono installati automaticamente senza alcuna azione da parte dell'utente.

È possibile attivare/disattivare l'aggiornamento automatico per determinati aggiornamenti premendo 6.

### Funzioni speciali relative ai veicoli elettrici e ibridi ricaricabili



L'aggiornamento rende il veicolo temporaneamente non disponibile e durante l'installazione dell'aggiornamento la funzione di carica è inibita.



Se è appena stato accettato un aggiornamento del sistema tramite il sistema multimediale la ricarica della batteria di trazione viene ritardata o annullata. Attendere il completamento dell'aggiornamento prima di collegare il cavo di ricarica al veicolo.

Non avviare la ricarica del veicolo durante l'installazione dell'aggiornamento del veicolo.

Seguire le istruzioni visualizzate sullo schermo del sistema multimediale.

#### Nota:

- Gli aggiornamenti non possono essere installati mentre il veicolo è in carica con corrente continua (DC). Se è in corso un aggiornamento, sarà necessario attendere la fine prima di avviare la ricarica del veicolo a corrente continua. Tuttavia, se la ricarica è in corso, l'aggiornamento può essere avviato, ma verrà effettuato solo al termine della ricarica;
- Se viene avviato un aggiornamento prima/durante la ricarica del veicolo a corrente alternata (AC), quest'ultima verrà interrotta e riprenderà automati-

camente una volta completato l'aggiornamento.

Per ulteriori informazioni, fare riferimento alla sezione "Veicolo elettrico: ricarica" o "Veicolo ibrido: ricarica" nel manuale utente del veicolo.

# NOTIFICHE

## Centro notifiche



Per motivi di sicurezza, effettuate queste operazioni a veicolo fermo.



Il Centro notifiche fornisce notifiche durante la guida, nonché alcune funzioni, suggerimenti e impostazioni quali:

- accesso al "Profilo" dell'utente **3**;
- lo stato dei servizi **B**;

- attivazione/disattivazione del WIFI;
- attivazione/disattivazione del Bluetooth®;
- disinserire/reinserire il suono.

- le "Impostazioni"  **4**;
- collegamenti ai comandi dell'allestimento del veicolo e dell'illuminazione dello schermo **C**;

**Nota:** la disponibilità dei collegamenti e dei tipi di comando dipende dall'allestimento e non può essere modificata.

- l'elenco delle notifiche ricevute **D**;
- app utilizzate di recente;
- ...

Premendo il pulsante **1** o facendo scorrere rapidamente lo schermo multimediale in verticale dalla zona **A** verso il centro dello schermo, è possibile accedere al Centro notifiche per visualizzare le notifiche e le funzioni disponibili.

Quando è disponibile una notifica non letta, un puntino **2** compare al centro del pulsante **1**.

Premendo **2** si apre automaticamente il Centro notifiche e si è in grado di leggere eventuali notifiche non lette, quindi il simbolo scompare.

## NOTIFICHE

Dopo avere aperto il Centro notifiche, selezionare una notifica dall'elenco **D** per accedervi.

È possibile eliminare la notifica scorrendo velocemente in orizzontale sullo schermo.

Per eliminare tutte le notifiche, premere il pulsante **5**.

**Nota:** alcune notifiche richiedono il completamento di un'azione per essere eliminate dal centro notifiche.

Per uscire dal centro notifiche, premere **1** o scorrere rapidamente verso l'alto dalla parte inferiore dello schermo verso il centro dello stesso.

### Impostazioni notifiche

Dall'icona "Impostazioni" **4** o dal mon-

do "Veicolo"  , accedere al menu "Impostazioni", quindi al menu "Notifiche".

Utilizzare questo menu per configurare le notifiche del sistema multimediale.

Per ulteriori informazioni sul menu "Notifiche", consultare il capitolo "Impostazioni di sistema" ➔ **84**.

## SISTEMA

Sistema		
Descrizione	Cause	Soluzioni
Non compare alcuna immagine.	La videata è in stand-by.	Verificate che la videata non sia in standby.
Lo schermo resta bloccato.	La memoria del sistema è satura.	Riavviare il sistema tenendo premuto: – il pulsante stop/start multimediale (tenere premuto fino al riavvio del sistema); o – il tasto "Mode" e il tasto "Source" sul lato sinistro del comando al volante (tenere premuto fino al riavvio del sistema).
La telecamera viene visualizzata in modo errato nella schermata.	La telecamera è coperta di impurità che oscurano l'obiettivo.	Verificare che non vi siano fango o impurità sulla telecamera.
Non si sentono suoni.	Il volume è al minimo o su pausa.	Aumentate il volume o disattivate la pausa.
L'altoparlante sinistro, destro, anteriore o posteriore non emette suoni.	L'impostazione Bilanciamento o fader è errata.	Regolare correttamente il suono Bilanciamento o fader.
I servizi connessi nell'app "My Dacia" non funzionano.	Scarsa ricezione del sistema multimediale/della rete Internet telefonica. Problema di sincronizzazione con il servizio My Dacia.	Spostare il veicolo e il telefono in un'area coperta dalla rete Internet. Accedere alla guida in linea sul sito Web: <a href="https://renault-connect.renault.com">https://renault-connect.renault.com</a> .
I servizi o le applicazioni non funzionano.	L'abbonamento è sospeso. La connessione Internet del sistema multimediale non è più disponibile.	Verificare lo stato del proprio abbonamento sul portale del provider Internet accessibile dalla pagina del contratto del proprio account "My Dacia" (occorre pri-

## SISTEMA

Sistema		
		<p>ma collegarsi al proprio account "My Dacia" nel veicolo).</p> <p>Utilizzare la funzione "Punto di accesso e condivisione della connessione" del telefono per accedere alla connessione Internet (vedere il capitolo "Impostazioni di sistema" → 84).</p>

## TELEFONO;

<b>Telefono;</b>		
<b>Descrizione</b>	<b>Cause</b>	<b>Soluzioni</b>
Il telefono non viene visualizzato nell'elenco dei telefoni disponibili.	Il sistema non comunica con il telefono.	Verificare che il telefono Bluetooth® sia attivato. Se il telefono non viene ancora visualizzato, selezionare il sistema multimediale dall'elenco dei dispositivi sul telefono.
Il telefono viene visualizzato nell'elenco dei telefoni associati, ma l'associazione non riesce.	Il codice di associazione non è stato confermato.	Confermare il codice sul sistema multimediale e sul telefono.
Non si sentono né suoni né suonerie.	Il telefono cellulare non è collegato o connesso al sistema. Il volume è al minimo o su pausa.	Verificate che il telefono cellulare sia collegato o connesso al sistema. Aumentate il volume o disattivate la pausa.
Impossibile emettere una chiamata.	Il telefono cellulare non è collegato o connesso al sistema. Il blocco tastiera del telefono è attivato.	Verificate che il telefono cellulare sia collegato o connesso al sistema. Sbloccate la tastiera del telefono.
La replicazione CarPlay™ o Android Auto™ non funziona.	Il telefono non è collegato o non è compatibile con il sistema.	Verificate la compatibilità del telefono con queste applicazioni. Verificate che il telefono sia collegato correttamente al sistema.

# AGGIORNA

Aggiorna		
Descrizione	Cause	Soluzioni
Il download del nuovo SW (software) richiede molto tempo.	Scarsa ricezione della rete Internet. Il download richiede un tempo di guida minimo.	Spostare il veicolo in un'area coperta dalla rete Internet. Eseguire ulteriori fasi di guida.
Il completamento dell'aggiornamento non viene mai richiesto.	Il veicolo non è fermo in modo sicuro.	Verificare che il veicolo sia correttamente fermo (freno di stazionamento inserito).
Gli schermi sono spenti, audio assente, perdita di alcune funzioni durante l'aggiornamento.	L'aggiornamento è in corso.	Attendere la fine dell'aggiornamento.
La richiesta di completare l'aggiornamento non viene visualizzata.	Nessuna risposta nel mese successivo all'inizio dell'aggiornamento.	Il server riavvierà l'operazione in un secondo momento. È possibile controllare manualmente se l'aggiornamento è ancora disponibile.
L'aggiornamento non è stato completato.	Errore interno del sistema di aggiornamento: le altre funzioni non sono interessate. Incompatibilità con la ricarica in corrente continua (specifica per veicoli elettrici/ibridi).	Rivolgetevi ad un Rappresentante del marchio. Attendere il completamento dell'aggiornamento prima di eseguire una carica in corrente continua. Per ulteriori informazioni sulle spie di avvertenza, vedere il libretto di istruzioni del veicolo.
L'aggiornamento non è stato completato a causa di un errore e viene visualizzata la spia di avvertenza <b>STOP</b> .	Errore critico.	Non riavviare il veicolo. Rivolgetevi alla Rete del marchio. Per ulteriori informazioni sulle spie di avvertenza, vedere il libretto di istruzioni del veicolo.

## AGGIORNA

### Aggiorna

L'aggiornamento non è stato completato a causa di un errore e viene visualizzata

la spia di avvertenza .

Errore durante l'aggiornamento (non critico).

Contattare un rappresentante del Marchio per risolvere il problema.

Per ulteriori informazioni sulle spie di avvertenza, vedere il libretto di istruzioni del veicolo.

# INDICE ALFABETICO

## Simboli

4 ruote motrici (4WD), [69](#)

## A

All Road Info, [69](#)

Ambiente, [71](#)

Android Auto™ , Carplay™, [22](#), [32](#), [51](#)

anomalie di funzionamento, [92](#), [94](#), [95](#)

Applicazioni, [55](#)

Assistenza alla guida, [60](#)

Associare un telefono, [37](#)

Attivazione della telecamera di retromarcia: linee guida, [66](#), [67](#)

Avviare il sistema multimediale, [19](#)

## B

Bluetooth®, [32](#)

## C

Caricabatterie wireless: carica a induzione, [49](#), [50](#)

Chiamata in attesa, [43](#)

Comandi, [8](#), [15](#)

Comandi al volante, [8](#)

Comandi a schermo, [8](#)

Comando al volante, [8](#)

Comando vocale, [22](#)

Comporre un numero, [42](#), [46](#)

Configurazione del sistema multimediale attivato, [80](#)

Connettere un telefono, [39](#)

Consumo di carburante, [71](#)

## D

Dati personali: salvataggio, [11](#), [37](#), [44](#)

Disassociare un telefono, [38](#)

Disconnessione un telefono, [39](#)

## E

ECO guida, [71](#)

Equipaggiamento multimediale, [5](#)

## G

guida USB, [32](#)

## H

HDC : Controllo della velocità in discesa, [69](#)

## I

Impostazioni, [48](#), [84](#)

Impostazioni: personalizzazione, [84](#)

Impostazioni della telecamera di retromarcia: impostazioni delle immagini, [66](#), [67](#)

Impostazioni del telefono: suoneria del telefono, [46](#), [48](#)

Impostazioni di personalizzazione del veicolo, [80](#)

Inserimento di un numero mediante la tastiera, [46](#)

# INDICE ALFABETICO

## L

La pressione degli pneumatici, [70](#)

## M

Menu: pagina iniziale, [21](#), [21](#)

Messaggi vocali, [46](#)

Musica, [32](#)

My Dacia, [11](#), [57](#)

## N

Notifiche: suggerimenti e notifiche, [17](#), [90](#)

## P

Parcheggio a mani libere, [65](#)

Parcheggio assistito, [65](#)

Personalizzazione delle impostazioni, [21](#), [21](#), [80](#)

Pulsanti: accensione/spengimento, [19](#)

## Q

Qualità dell'aria, [74](#)

## R

Radio: memorizzazione automatica delle stazioni, [28](#)

Radio: preselezione di stazioni, [28](#)

Radio: selezione di una stazione: ascolto della radio, [28](#)

Registro chiamate, [45](#)

Regolazione del volume audio, [48](#)

Ricezione di una chiamata, [42](#)

Riconoscimento vocale, [22](#)

Rifiutare una chiamata, [42](#)

Risparmio di carburante, [71](#)

Risparmio energetico, [71](#)

Risposta a una chiamata, [42](#)

Rubrica cellulare, [44](#)

## S

Schermata multimediale, [5](#), [15](#)

Schermo: menu, [5](#)

Schermo: stand-by, [19](#)

Servizi connessi, [11](#)

Sistema: aggiornamento, [87](#)

smartphone replica, [22](#), [51](#)

SMS, [47](#)

SMS: lettura di SMS, [47](#)

SMS: ricezione di SMS, [47](#)

Sorgente, [32](#)

Sorgente: audio, [26](#)

## T

Tasti contestuali, [5](#)

Telecamera di retromarcia, [66](#)

Telecamera multivista, [67](#)

Terminare una chiamata, [42](#), [43](#)

# INDICE ALFABETICO

## V

Veicolo elettrico, [75](#)

Veicolo elettrico: carica, [75](#)

Veicolo elettrico e ibrido, [75](#)

## W

Wifi, [51](#), [84](#)





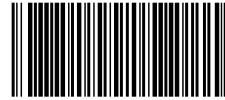

7799002479

Réf 7799002479 / Edition italienne  
NW 1494-5 – 02/2026

