

DACIA



MEDIA NAV LIVE



# Användningsföreskrifter

Av säkerhetsskäl och för att undvika materialskador är det viktigt att följa nedanstående försiktighetsåtgärder vid användning av systemet. Respektera de lagar och förordningar som gäller i det land där du befinner dig.



## Försiktighetsåtgärder vid hanteringen av systemet

- Du ska bara använda funktionerna och läsa informationen på skärmen vid lämpliga vägförhållanden.
- Ställ in volymen på ett läge där du fortfarande hör de omgivande ljuden.

## Försiktighetsåtgärder för navigeringssystemet

- Om navigeringssystemet används ersätter det på inget sätt förarens ansvar eller uppmärksamhet när bilen körs.
- Beroende på geografiska zoner kan kartan sakna information om nya vägsträckor eller vägdragningar. Var uppmärksam. Vägtrafikförordningen och trafikskyltarna gäller alltid före anvisningarna från navigeringssystemet.

## Försiktighetsåtgärder vid användning av körhjälpfunktioner

Dessa funktioner ger ytterligare körhjälp. Funktionerna är under inga omständigheter avsedda att befria föraren från ansvar och skyldighet att visa uppmärksamhet. Föraren ska hela tiden ha fullständig kontroll över bilen. Föraren måste alltid anpassa hastigheten efter trafikförhållandena, oberoende av vilka anvisningar systemet ger.

## Materiella försiktighetsåtgärder

- Demontera eller ändra inte systemet för att undvika brandrisk eller skador på utrustningen.
- Vid funktionsstörningar och demontering, kontakta en representant för tillverkaren.
- Sätt inte i främmande föremål eller en skadad eller smutsig extern lagringsenhet (USB nyckel, SD kort osv.) i läsaren.
- Använd en extern lagringsenhet (USB-minne, Jack-uttag osv.) som är kompatibel med systemet.
- Rengör alltid skärmen med en mikrofibertrasa.
- Använd inte produkter som innehåller alkohol och/eller spruta inte vätska på området.



De allmänna försäljningsvillkoren måste godkännas innan systemet kan användas.

Beskrivningen av de versioner som omnämns i denna instruktionsbok har upprättats med utgångspunkt från de specifikationer som gällde vid bokens tillkomst. Beroende på telefonmärke och modell kan vissa handsfree-funktioner vara delvis eller helt inkompatibla med bilens multimediasystem.

För mer information, rådfråga en auktoriserad återförsäljare.



### **Personuppgiftsskydd**

Uppgifter från bilen behandlas av tillverkaren, godkända återförsäljare och andra enheter i tillverkarens grupp. Tillverkarens information finns på deras webbplats och på den sista sidan i bilens instruktionsbok.

Dina personuppgifter behandlas för följande ändamål:

- För att låta dig dra nytta av bilens inbyggda tjänster och appar.
- För att möjliggöra drift och underhåll av bilen.
- För att förbättra förarupplevelsen och utveckla produkterna och tjänsterna från tillverkarens grupp.
- För att tillämpa juridiska skyldigheter i tillverkarens grupp.

I enlighet med de regler som gäller för dig, särskilt om du befinner dig i Europa, kan du be om att:

- Få och kontrollera de uppgifter som tillverkaren har om dig.
- Korrigera felaktig information.
- Ta bort uppgifter som rör dig.
- Få en kopia av dina uppgifter för att återanvända dem någon annanstans.
- Motsätta dig användningen av dina uppgifter när som helst.
- Frysa användningen av dina uppgifter.

På bilens multimediaskärm kan du:

- Vägra att ge ditt samtycke till delning av dina personuppgifter (inklusive plats).
- Dra tillbaka ditt samtycke när som helst.

Om du bestämmer dig för att avbryta delningen av dina personuppgifter kommer vissa av bilens funktioner och/eller tjänster som levereras av tillverkaren stoppas eftersom de kräver ditt samtycke.



### **Personuppgiftsskydd**

Oavsett om du bestämmer dig för att avbryta delningen eller ej, kommer användningsdata från bilen att vidarebe-  
fordras till tillverkaren och berörda partner/dotterbolag för följande ändamål:

- För att möjliggöra drift och underhåll av bilen.
- För att förbättra livscykeln för bilen.

Syftet med att använda dessa uppgifter är inte kommersiellt utan snarare kontinuerlig förbättring av tillverkarens bilar och förebyggande av problem som kan hindra deras dagliga drift.

För mer information finns dataskyddspolicyn tillgänglig på tillverkarens webbplats. Adressen hittar du i bilens instruktions-  
bok.



**Beskrivningen av de modeller som omnämns i denna handbok baseras på de tekniska specifikationer som gällde när handboken skrevs.**

**Denna instruktionsbok beskriver alla befintliga funktioner (standard och tillval) för dessa modeller. Om de finns i just din bil beror på utrustning, tillval och försäljningsland.**

**Funktionerna som beskrivs i denna instruktionsbok kan komma att ändras i framtiden på grund av uppdateringar, föreskrifter eller tekniska begränsningar. Likaså kan vissa funktioner som eventuellt kommer till under innevarande modellår vara beskrivna i denna instruktionsbok. Innehållet i de skärmbilder som visas i instruktionsboken kan variera.**

→ sidhänvisning i instruktionsboken, gå till sidan.

# INNEHÅLL

<b>Allmän information</b> .....	<b>5</b>	Multivvykamera .....	64
Allmän beskrivning .....	5	All väginformation .....	66
Presentation av reglagen .....	8	Däcktryck för hjul .....	67
Aktivera tjänster .....	11	My driving .....	68
Användning .....	15	Luftkvalitet .....	70
Rengöring .....	18	Elbil .....	71
Start, stopp .....	19	Nödsamtal .....	75
Lägga till och hantera widgets .....	20	<b>Inställningar</b> .....	<b>76</b>
Använda röstigenkänningen .....	21	Användarinställningar .....	76
<b>Navigering</b> .....	<b>23</b>	Systeminställningar .....	80
<b>Ljud/multimedia</b> .....	<b>25</b>	Update .....	83
Ljudkällor .....	25	Meddelanden .....	86
Lyssna på radion .....	27	<b>Funktionsstörning</b> .....	<b>88</b>
Musik .....	31	-system .....	88
Ljudinställningar .....	34	Telefon .....	90
<b>Telefon</b> .....	<b>36</b>	Update .....	91
Para ihop och ansluta en telefon .....	36		
Hantering av samtal .....	40		
SMS .....	45		
Telefoninställningar .....	46		
Trådlös laddare .....	47		
<b>Appar</b> .....	<b>49</b>		
Android Auto™, CarPlay™ .....	49		
Programhanterare .....	53		
My Dacia .....	55		
Utlåning och överlåtelse av fordon .....	57		
<b>Bil</b> .....	<b>58</b>		
Körhjälp .....	58		
Hjälpalternativ vid parkering .....	62		
Backkamera .....	63		

# ALLMÄN BESKRIVNING

## Display



För mer information om värmekomforten, se bilens instruktionsbok.



- A.** Åtkomst och statusfält.
- B.** Åtkomst till olika menyerna.
- C.** Visningsområde för vald meny.
- D.** Visning av indikering för värmekomforten

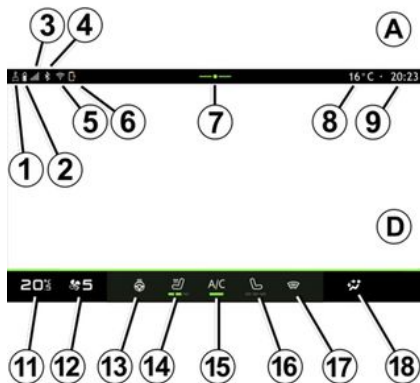

- 1.** Status om anslutningen och delning av data;
- 2.** Telefonbatteriets laddningsnivå.
- 3.** Telefonmottagningsstatus.
- 4.** Bluetooth® till det aktiverade multim mediasystemet.
- 5.** Multim mediasystemets WIFI-status.
- 6.** Status för den trådlösa laddaren.
- 7.** Åtkomst till meddelandecenter.
- 8.** Yttertemperatur.
- 9.** Tid
- 10.** Mikrofonstatus och mikrofonstyrning.
- 11.** Temperaturbörvärdeindikator.
- 12.** Indikering för fläkthastighet.

- 13.** Knapp för rattvärme.
- 14.** Knapp för sätesvärme på förarsidan.
- 15.** Knapp för klimatanläggning.
- 16.** Knapp för sätesvärme på passagerarsidan.
- 17.** Knapp för uppvärmd vindruta.
- 18.** Luftfördelning , indikering för kypén.

## Världsskärmarna

Ditt system består av flera Världar **B**:

- "Startsida"
- « Ljud » ;
- "Telefon" eller "Smartphonespegling"
- « Appar » ;
- « Fordon » .

**Obs!** Vilka Världar som är tillgängliga beror på utrustningen.

Du kan komma åt de olika Världarna när som helst via Världsfältet **B**, som är synligt och tillgängligt hela tiden på den aktiva skärmen.

# ALLMÅN BESKRIVNING

1

## Världen "Startsida"

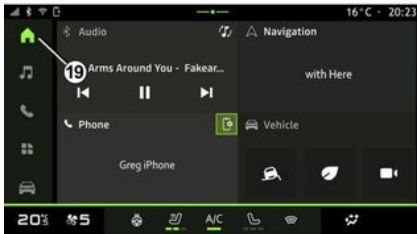

Världen "Startskärm" , som kan nås via knappen **19**, visar fyra anpassningsbara widgets.

## "Ljud"-världen



Världen "Ljud" , som kan nås via knappen **20**, ger dig tillgång till radio och musik.

## "Telefon"-världen



Världen "Telefon" , som kan nås via knappen **21**, ger dig åtkomst till samtal, kontaktlistan och andra telefonfunktioner som är anslutna till multi-mediasystemet.

**Obs!** Ikonen för världen "Telefon"

, kan ändras när smartphone-speglning är aktivt  .

# ALLMÄN BESKRIVNING

## "Appar"-världen



Världen "Appar" , som kan nås med knappen **22**, kan användas för att öppna appar i multidisplayen.

## "Fordon"-världen



I världen "Fordon" , som du når genom att trycka på knappen **23**, kan du hantera viss fordonsutrustning som körhjälpmedel, kameran och My driving och justera vissa inställningar för multimediasystemet som display och språk.

**Obs!** Beroende på utrustningsnivån visas endast tillgängliga och valbara funktioner på hemskärmen.

## Aviseringscenter



Meddelandecentret **E**, som kan nås med knappen **7**, eller genom att snabbt svepa multimediaskärmen från zon **A** mot mitten av skärmen, gör att du kan komma åt aviseringarna, "Profil" och vissa funktioner. För att lämna aviseringscentret trycker du på **7** eller sveper snabbt uppåt från skärmens nedre kant mot mitten av skärmen.

# PRESENTATION AV REGLAGEN

1

## Displayknappar

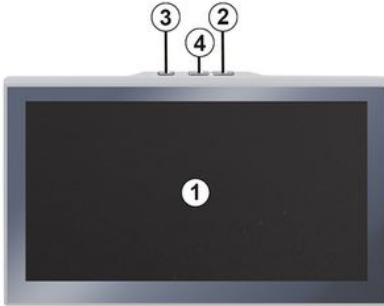

## Reglage under ratten

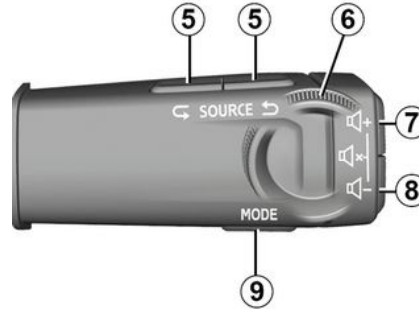

## Reglage under ratten



# PRESENTATION AV REGLAGEN

1

## Funktioner

	<b>Funktion</b>
<b>1</b>	Multidisplay
<b>2</b>	Ökning av volymen.
<b>3</b>	Tryck kort: "Radio - Musik AV"/"Radio - Musik PÅ", "Display i standbyläge", "Display för rengöring", "Stand-by läge". Tryck och håll in (i ungefär fem sekunder): forcerad avstängning av multimediasystemet.
<b>4</b>	Sänkning av volymen.
<b>5</b>	Välja ljudkälla.
<b>6</b>	Bläddra bland radiokanaler eller ljudspår och mappar (beroende på utrustning).
<b>7</b>	Tryck kort: – höja ljudvolymen för den ljudkälla som du lyssnar på. Tryck och håll inne (ungefär 5 sekunder): – inaktivera påtvingad avstängning av ljudet.
<b>8</b>	Tryck kort: – sänka ljudvolymen för den ljudkälla som du lyssnar på. Tryck och håll inne (ungefär 5 sekunder): – aktivera påtvingad avstängning av ljudet.
<b>7 + 8</b>	Tryck kort: – stänga av/sätta på radioljudet. – pausa eller spela ljudspåret. Tryck och håll inne (ungefär 5 sekunder): – aktiverar/inaktiverar tvingad avstängning av ljudet.

# PRESENTATION AV REGLAGEN

1

	<b>Funktion</b>
<b>9</b>	Ändra uppspelningsläget för radiokanaler ("Lista", "Favoriter").
<b>10</b>	Om telefonen inte är ansluten till multimediasystemet: – öppna parkopplingsfunktionen på telefonen. Om telefonen är ansluten till multimediasystemet:  – öppna världen Telefon  – svara/lägg på.
<b>11</b>	Tryck och håll inne knappen: – aktivera/inaktivera telefonens röststyrning (endast tillgänglig när telefonen är ansluten till multimediasystemet).

# AKTIVERA TJÄNSTER

## presentation

För att bilens anslutna tjänster ska fungera (t.ex. trafikinformation i realtid, sökning efter POI (intressepunkter) online, fjärrstyrning av bilen från din smartphone osv.) måste du först aktivera dessa.

Om du aktiverar tjänsterna aktiveras även automatiska uppdateringar av systemet. Se avsnittet "Uppdatering"

→ 83.

När tjänsterna har aktiverats är de gratis att använda under en begränsad period från och med ditt fordons leveransdatum.

Multimediasystemet erbjuder att konfigurera din profil i några få steg.

### OBS!

- Konfigurationsguiden erbjuder hjälp varje gång en profil skapas, med undantag för "Gäst"-profilen.
- Konfigurationsguiden kan endast användas när bilen står stilla.

## Inställningsassistentens

 Tillverkaren ska, med hänsyn till tillämpliga regler, vidta alla nödvändiga försiktighetsåtgärder för att säkerställa en säkerhetsnivå som är lämplig i förhållande till riskerna.



Välj det språk du vill använda i listan som är tillgänglig i **1** och bekräfta sedan genom att trycka på **2**.

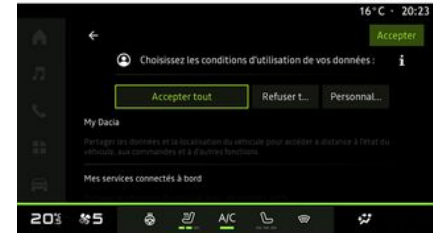

Multisystemet informerar dig om skyddet för dina personuppgifter.

För mer information om ikonen datainsamling, tryck på ikonen "Information"



När du har kontrollerat den angivna informationen bekräftar du ditt val genom att trycka på "Bekräfta" fortsätta. Välj användarvillkor för dina personuppgifter bland följande alternativ:

- Acceptera alla Tillåter delning av dina personuppgifter och ger tillgång till alla tillgängliga anslutna tjänster
- Neka alla, Nekar delning av dina personuppgifter och tillåter inte tillgång till eller användning av anslutna tjänster (med undantag för funktionen kopp-

# AKTIVERA TJÄNSTER

1

lade till säkerhet för automatiskt nödsamtal vid en olycka)

– Anpassa, Gör det möjligt att anpassa användarvillkoren för dina personuppgifter genom att aktivera/stänga av vissa funktioner kopplade till följande uppgifter:

- « My Dacia » ;
- « Mina anslutna tjänster i bilen » ;
- "Förbättring och utveckling av produkter och tjänster"
- ...



Du kan anpassa din profil genom att konfigurera följande funktioner:

- "My Dacia"-konto **3**;
- Lås profilen **4**.

**OBS!** Du kan avbryta konfigurationen genom att trycka på **5** och återuppta

den senare från meddelandecentret eller din profil. För mer information om hur du konfigurerar profilen, se kapitlet "Användarinställningar" → **76**.

## « My Dacia » 3

Med multisystemet kan du ansluta till ditt "My Dacia" konto så att du kan hantera vissa funktioner i din bil och få tillgång till denna information via din smartphone.

För mer information om "My Dacia", se kapitel "My Dacia" → **55**.

## Lås profilen 4.

För att skydda dina personuppgifter och bevara din integritet rekommenderar vi starkt att du skyddar dina personuppgifter. För att göra det kan du i multisystemet låsa åtkomsten till din profil med följande metoder:

- « Mönster » ;
- « PIN-kod » ;
- « Lösenord » ;
- "Använd inte profilåsning".

Följ instruktionerna som visas på multisystemets display för att slutföra konfigurationen.



För att bevara din integritet, inklusive sekretessen och integriteten för dina personuppgifter, rekommenderar vi starkt att du låser din profil.

## Datainsamling



När din tjänsteaktiveringsbegäran har bekräftats kan du fortfarande aktivera eller inaktivera datainsamling eller för att ändra datadelningsnivå. Öppna aviseringscentret, välj din "Profil" och sedan "Sekretessinställningar" för att välja användarvillkor för dina personuppgifter.

# AKTIVERA TJÄNSTER

Välj sedan bland följande datadelningsnivåer:

- "Acceptera alla": auktorisera delning av dina data
- "Neka alla": neka delning av dina data
- "Anpassa": auktorisera delning av data som du har valt i listan.

**Obs!** Om du inte vill dela dina data kanske tjänster som kräver ditt samtycke inte längre fungerar (förutom standardtjänster/-funktioner som rör automatiska nödsamtal vid en olycka).

## Tillfällig inaktivering av datainsamling

Bildatainsamling kan tillfälligt inaktiveras.

För att göra detta kan du pausa eller ändra datainsamlingsnivån när som helst från din "Profil", som är tillgänglig i meddelandecentret. Tryck på "Dela endast data". Du kan avbryta viss datainsamling genom att välja "Neka alla" eller avbryta viss datainsamling genom att välja "Anpassa" och sedan välja vilken insamling du vill avbryta.

Om du nekar till datadelning kanske tjänsterna som kräver ditt samtycke inte längre fungerar (förutom standardtjänster som rör automatiska nödsamtal vid en olycka).



Tillverkaren vidtar alla nödvändiga försiktighetsåtgärder för att säkerställa att dina personuppgifter hålls fullständigt säkra.

## Dataskydd

Data från ditt fordon bearbetas av varumärkesrepresentanten och kan överföras till våra dotterbolag, medlemmar i vårt distributionsnätverk samt våra partners, beroende på målet. Data kan även samlas in av tredje part. I så fall tillämpas deras regler för skydd av personuppgifter av auktoriserade distributörer och andra enheter i varumärkesrepresentantens koncern. Varumärkesrepresentantens uppgifter finns på deras webbplats och på den sista sidan i bilens instruktionsbok.

Dina personuppgifter behandlas för följande ändamål:

- för att låta dig fjärrstyra bilen, uppdatera bilen automatiskt eller tillhandahålla underhållningstjänster i bilen
- för att möjliggöra fordonsunderhåll
- för att tillhandahålla körassistanstjänster
- för att förbättra körupplevelsen, tillhandahålla olika mobilitetsmetoder och utveckla produkter och tjänster

– för att uppfylla våra juridiska eller lagstadgade skyldigheter.

I enlighet med gällande lagstiftning om skydd av personuppgifter kan du:

- Få och kontrollera de uppgifter som tillverkaren har om dig.
- Korrigera felaktig information.
- Ta bort uppgifter som rör dig.
- Få en kopia av dina uppgifter för att återanvända dem någon annanstans.
- Motsätta dig användningen av dina uppgifter när som helst.
- Frysa användningen av dina uppgifter.

På bilens multimediaskärm kan du:

- Vägra att ge ditt samtycke till delning av dina personuppgifter (inklusive plats).
- Dra tillbaka ditt samtycke när som helst.

Om du bestämmer dig för att avbryta delningen av dina personuppgifter kommer vissa av bilens funktioner och/eller tjänster som levereras av tillverkaren stoppas eftersom de kräver ditt samtycke.

Oavsett om du bestämmer dig för att avbryta delningen eller ej, kommer användningsdata från bilen att vidarebefordras till tillverkaren och berörda partner/dotterbolag för följande ändamål:

# AKTIVERA TJÄNSTER

1

- För att möjliggöra drift och underhåll av bilen.
- För att förbättra livscykeln för bilen.

Dessa data används inte för kommersiella tjänster utan för ständig förbättring av tillverkarens fordon och för att förhindra problem som kan hindra deras dagliga användning.

För mer information finns dataskyddspolicyn tillgänglig på tillverkarens webbplats. Adressen hittar du i bilens instruktionsbok.

## Förfallodatum för tjänsterna

Tjänsterna är aktiverade under en begränsad period. När den perioden har löpt ut upphör tjänsterna att fungera. För att återaktivera tjänsterna, se avsnittet "Byta namn på en tjänst" → 56.



Tillverkaren ska, med hänsyn till tillämpliga regler, vidta alla nödvändiga försiktighetsåtgärder för att säkerställa en säkerhetsnivå som är lämplig i förhållande till riskerna.

# ANVÄNDNING

## Multidisplay



Av säkerhetsskäl bör du göra dessa inställningar när bilen står stilla.



Vissa inställningar måste ändras medan motorn är igång så att de kan sparas av multimediastystemet.

## Förflytta sig i en meny



Multimediaskärmen kan användas för att komma åt systemets funktioner. Tryck på multimediaskärmen för att välja en meny.

## Använda handrörelser



- Kort tryckning: Tryck på en del av skärmen med fingret och lyft sedan direkt fingret från skärmen.
- Tryck och håll inne: Tryck någonstans på skärmen i minst 1,5 sekunder.
- Zooma in/Zooma ut: dra ihop eller dra isär två fingrar på skärmen.



- Svep: drag fingret snabbt:
  - horisontellt, från vänster till höger eller från höger till vänster;eller
  - vertikalt, nedifrån och upp eller uppifrån och ned.

# ANVÄNDNING

## 1 Presentation av "Menyer"

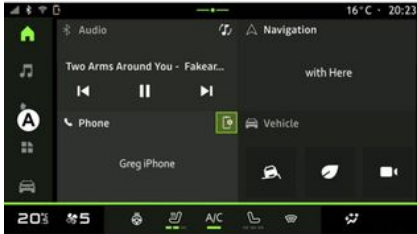

Ditt multimediasystem innehåller en fältet Värld **A**. Systemet består av fem Världar som alla kan nås när som helst på multimediaskärmen:

- "Startsida": kan användas för att visa fyra anpassningsbara widgets.
- "Ljud": används för att komma åt radio och uppspelning av ljudfiler.
- "Telefon"/"Replikering":
  - kan användas för att para ihop en eller flera telefoner med systemet, komma åt samtal, kontaktlistan och andra funktioner på telefonen som är ansluten till multimediasystemet.
  - Kan användas för att aktivera smartphone spegling.

- "Appar": kan användas för att komma åt applikationer.
- "Fordon": används för att hantera bilutrustning som körhjälp, multivykameran, My driving och för att anpassa olika parametrar för multimediasystemet, t.ex. skärm, språk osv.

## Presentation av "Värld"-sidorna

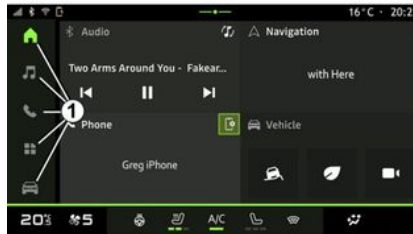

Gå från en Värld till en annan genom att trycka direkt på en av Världsknapparna **1**.

"Startsidan" innehåller widgets som ger tillgång till funktioner som justering av däcktryck, radio osv.

Med dessa widgets kan du komma direkt till funktionens huvudskärm eller, i vissa fall, kontrollera dem via en av hu-

vudskärmarna (byta radiostation till exempel).

För en beskrivning av startsidan, se kapitlet "Allmän beskrivning" ➔ 5.

**Obs!** Det går att ändra konfigurationen för startsidan. För ytterligare information, se kapitlet "Lägg till och hantera widgets" ➔ 20.

## Aviseringscenter



Kan nås med hjälp av knappen **2** eller genom att snabbt svepa multimediaskärmen från området **B** mot mitten av skärmen. Meddelandecentret möjliggör åtkomst till aviseringshistoriken, till exempel:

- SMS ;
- « Däcktryck » ;

# ANVÄNDNING

- uppdateringar tillgängliga
- ...



Välj en avisering för att öppna den.

Svep snabbt på skärmen för att radera en avisering.

För att radera alla aviseringar trycker du på knappen **3**.

Du kan även skapa och konfigurera din användarprofil. För mer information, se kapitlet "Användarinställningar" → **76**.

För mer information om aviseringar, se kapitlet "Aviseringar" → **86**.

## Funktioner inte tillgängliga

Det kan hända att funktioner som åtkomst till självstudieprogrammet och vissa inställningar inte är tillgängliga

under körning, beroende på landsspecifik lagstiftning.

Stanna bilen för att komma åt funktioner som inte är tillgängliga.

**Anm.:** I vissa länder kräver lagstiftningen att parkeringsbromsen ska vara åtdragen innan det går att komma åt apparna. För mer information, rådfråga en auktoriserad återförsäljare.

# RENGÖRING

1

## Rekommendationer för rengöring



Håll inte och spruta inte rengöringsmedlet på skärmen.

Använd inte kemiska rengöringsmedel eller hushållsprodukter. Enheten ska inte komma i kontakt med vätskor och får inte utsättas för fukt. Detta kan leda till att ytor eller elektriska komponenter förstörs eller skadas.



Använd inte produkter som innehåller alkohol och/eller spruta inte vätska på området.

**Använd endast en ren, luddfri, mjuk och torr mikrofiberduk** för att rengöra pekskärmen så att inte antireflexbehandlingen skadas.

Tryck inte för hårt på multimediaskärmen och använd inte rengöringsutrustning som kan repa skärmen (t.ex. borste, grov trasa).

## Läget "Display för rengöring"

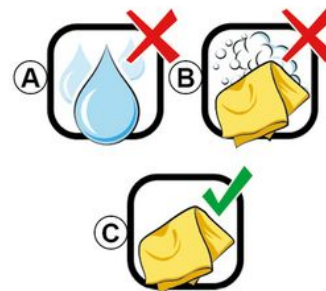

Om du vill använda en mikrofiberduk på multimediasystemets skärm när den är på trycker du kort på reglaget **1** på multimediapanelen och sedan på "Display för rengöring" **2** för att försätta pekskärmen i inaktivt läge.

Avsluta läget "Display för rengöring" genom att trycka på multimediaskärmen två gånger.

Följ dessa rengöringsrekommendationer:

**A.** : Använd inte alkoholbaserade vätskor, applicera eller spraya inte vätskor.

**B.** : Rengör inte med tvållösning på en lätt fuktad mikrofiberduk.

**C.** : Torka med en torr mikrofiberduk.

# START, STOPP

## Aktivering

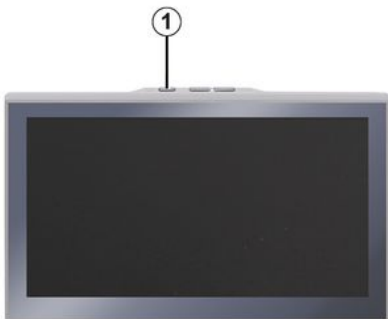

Multimediasystemet sätts på:

- när dörrarna öppnas.
- med en kort tryckning på reglaget **1** på multimediepanelen.

## Avstängning



Multimediasystemet kan stängas av:

- genom att trycka kort på reglaget **1** på multimediepanelen och sedan trycka på "Stand-by läge"
- när du låser bildörrarna.

## Minimumdisplay

Med hjälp av den här funktionen kan du visa endast yttertemperaturen, klockan och raden för värmenivå på skärmen.

Välj det här visningsläget genom att trycka kort på reglaget **1** på multimediepanelen och sedan trycka på funktionen "Display i standbyläge".

Andra funktioner visas när du trycker kort på reglaget **1**, som:

- « Radio - Musik AV »/« Radio - Musik PÅ » ;
- « Display för rengöring ».

## Omstart

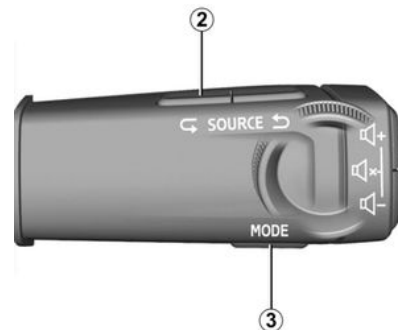

Multimediasystemet kan startas om genom att trycka på och hålla in (tryck på och håll in tills systemet startar om):

- reglaget **1** på multimediepanelen eller
- på knappen "Mode" **3** och den vänstra knappen "Source" **2** på reglaget under ratten.

# LÄGGA TILL OCH HANTERA WIDGETS

1

## presentation



Av säkerhetsskäl ska du göra inställningarna när bilen står stilla.



Konfigurationen av widgets kopplas till profilen. Om profilen ändras, ändras även visningen av widgets.

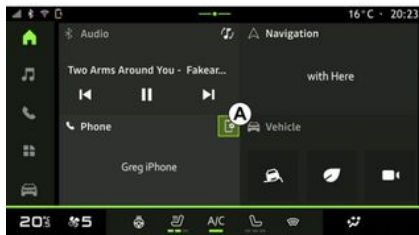



Ditt system har en anpassningsbar "Startsida". Den består av ett visst antal widgets i område **A** som ger till-

gång till information och funktioner som My driving, radio och justering av däcktryck.

Tryck på ett av widgetreglagen för att direkt styra funktionen via huvudskärmen (byt radiokanal, kom åt telefonen osv.).

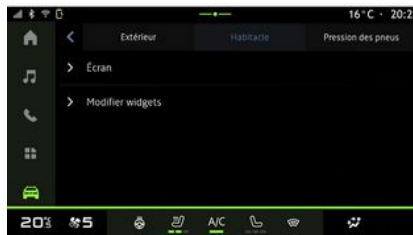
## Anpassning av widgets



I världen "Fordon" , i menyn "Fordon", "Cockpit" och sedan "Ändra widgets" kan du anpassa dina widgets.

Du kan också komma åt anpassningsalternativ för dina widgets via världen

"Startskärm"  genom att trycka och hålla på den widget du vill anpassa.

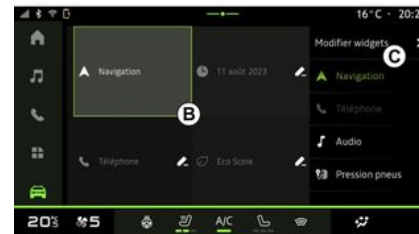

Välj sedan önskad plats i området **B** genom att helt enkelt peka på skärmen och välj den widget du vill visa från listan **C**.

# ANVÄNDA RÖSTIGENKÄNNINGEN.

## presentation



När du använder röststyrning via smartphone-replikering använder du telefonens internetanslutning (med avgifter och begränsningar som bestäms av din mobiloperatör).

När din smartphone är ansluten till multimediasystemet via Bluetooth®-anslutningen eller via smartphone-replikering kan du använda vissa röstigenkänningsfunktioner som gör att du kan komma åt de domäner och applikationer som finns tillgängliga på din smartphone samtidigt som du håller händerna på ratten.

För mer information om "smartphone-replikering", se "Android Auto™, Car-Play™" → 49.

**Obs!** När du vill använda din smartphones röstigenkänningsystem med multimediasystemet, se till att:

- kontrollera att din smartphone har en röststyrningsfunktion som är kompatibel med multimediasystemet
- du befinner dig i ett område med nätverkstäckning.

## Huvudfunktioner som styrs med röstigenkänning i din smartphone

Vilka funktioner som används av röstigenkänning beror på smarttelefonen och själva apparna.

Röstigenkänningen kan användas för att komma åt följande smartphone-applikationer och domäner:



- Telefon
- Navigering
- Musik
- ...

## Aktivering

Du kan aktivera röststyrning:

- via Bluetooth® (begränsad funktionalitet)

eller

- genom replikering, från "Replikering"-världen  .

**Obs!** När du aktiverar röstigenkänning ska du alltid vänta på en ljudbekräftelse innan du talar och sedan säga din begäran.

Exempel på röstkommandon:

- Kopplad till telefonen:
  - "Ring José";
  - "Ring kontoret"
  - ...
- Kopplad till navigering:

- "Kör till Champs-Élysées i Paris";
- "Kör hem"
- ...

## Aktivera röststyrning genom att Bluetooth®

Ansluta din smartphone till multimediasystemet med hjälp av Bluetooth®-anslutningen.

För mer information, se avsnittet om "Parkoppla och ansluta en telefon" → 36.

För att aktivera röstigenkänning via Bluetooth® ska du initiera röstkommandot från din smartphones mikrofon genom att ange röstkommandot "Hej Google" eller "Hej Siri".

### OBS!

- När den är ansluten till Bluetooth® är rattreglaget inte i drift.
- När den är ansluten till Bluetooth® beror funktionens kapacitet på din smartphones specifikationer och inställningar.

# ANVÄNDA RÖSTIGENKÄNNINGEN.

## 1 Aktivera röstigenkänning under spegling



Anslut din smartphone till multimedia-systemet via smartphone-replikering.

Mer information finns i "Ansluta/koppla ifrån en telefon" → 37 och "Android Auto™", "CarPlay™" → 49.

För att använda din smartphones röstigenkänning, tryck på:

- Genom att kort trycka på röstigenkänningsknappen på rattkontrollen 1 i ditt fordon;

eller

- Genom att trycka på röstigenkänningsknappen 2 från "Replikering"-

världen  ;

eller

- genom att säga röstkommandot:

- "Hey Google" från replikeringen

"Android Auto™" ;

eller

- "Säg Siri" från replikeringen "Car-

Play™" .

# NAVIGERING

## presentation

Du når navigeringen från:

– navigeringsappen **1**;

– navigering genom spegling 

 **2**.

## Navigeringsapp

(beroende på utrustning)



Navigationsappen är tillgänglig från:

– navigeringswidgeten **A** i "Hemskärmen"-världen  vid **1**;

**Obs!** Du kan växla mellan navigeringsappen och smartphonens navigeringsspeglning från navigeringswidgeten.

– världen "Appar" , vid **3**.

Navigeringsappen är en uppkopplad navigering som ingår i den åttaåriga dataplånen och är förinstallerad i multi-mediasystemet.

Den innehåller uppdaterad uppkopplad navigering så att du kan dra nytta av följande funktioner:

– Kartuppdateringar.

- trafikinformation i realtid,
- Röstguidning.
- POI - populära platser.
- Visning av hastighetsgränser.
- byggnader i 3D-vy,
- Detaljerad vy över korsningar.
- fler övervakningsområden,
- destinationshistorik och genvägar för dina hem- och arbetsadresser.
- ...

**Obs!** Navigeringsappen utvecklas kontinuerligt och kan uppdateras eller laddas ned via "Appar" i "Appar"-världen



## Navigering genom spegling;

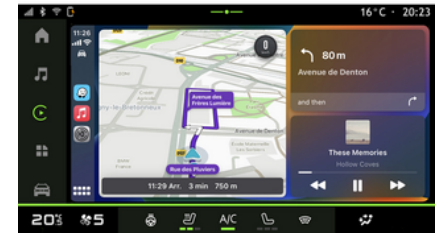

Du kan komma åt smartphonens navigeringsspeglning från appen "Android

# NAVIGERING

Auto™  eller "CarPlay™" 

**2** i världen "Appar"  .

Navigering med spegling kräver att du smartphone är ansluten till multimedia-systemet.

För mer information, se avsnitt "Android Auto™, CarPlay™" → 49.

Du kan också komma åt smartpho-nens navigeringsspeglning från navigeringswidgeten **A** i "Startskärm"-världen



vid **2**.

## Navigatoringsdisplay på instrument-panelen

(beroende på utrustning)

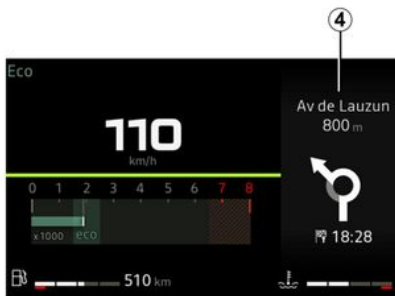



Navigatoringen visas endast på instru-mentpanelen **4** via smartphonens na-avigeringsspeglning

För mer information om inställningarna för instrumentpanelens display, se bi-lens instruktionsbok.

# LJUDKÄLLOR

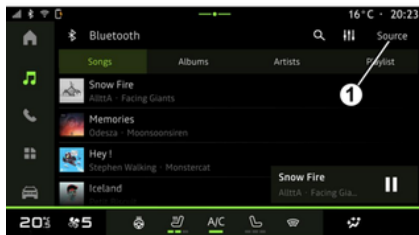
## presentation



Från världen "Ljud"  kan du välja ljudkälla genom att trycka på "Källor" **1**.

Du kan också välja ljudkälla med hjälp av reglaget på ratten. För mer information, se avsnittet "Introduktion till kontrollerna" ➔ **8**.

Ljudkällorna kan variera beroende på utrustningsnivå.

## Skärmen "Ljudkällor"



2. Källan "Android Auto™".
3. Källan "CarPlay™".
4. Källan "Bluetooth®-ljud".
5. Källan "App".
6. Stäng skärmen "Ljudkällor".
7. Källan "Radio".
8. Källan "USB" (USB-port).

### « Android Auto™ »

Använd den här källan för att lyssna på musik från din smartphone, om den är utrustad med appen "Android Auto™", via smartphone-replikering. Mer information finns i avsnitten "Android Auto™, CarPlay™" ➔ **49** och "Musik" ➔ **31**.

### « CarPlay™ »

Använd den här källan för att lyssna på musik från din smartphone, om den är utrustad med tjänsten "CarPlay™", via smartphone-replikering. Se avsnittet "Android Auto™, CarPlay™" för mer information ➔ **49**.

### "Bluetooth®-ljud"

Den här källan kan användas för att lyssna på musiken på din smartphone via Bluetooth®-anslutning. För mer information, se kapitlet "Musik" ➔ **31** och Ansluta/koppla ifrån en telefon ➔ **37**.

### "App"

Använd den här källan för att lyssna på musik via strömmande musikappar och för att komma åt dina ljudappar som laddats ner via applikationen "Appar". För mer information, se avsnitten "Musik" ➔ **31** och "Apphantering" ➔ **53**.

### « Radio »

Du kan använda den här källan för att lyssna på radio. För mer information, se avsnittet "Lyssna på radion" ➔ **27**.

# LJUDKÄLLOR

## "USB" (USB-port)

Använd den här källan för att lyssna på musik från en USB-enhet. För mer information, se avsnittet "Musik" ➔ 31.

### **OBS!**

- Vissa format kanske inte känns igen av systemet.
- USB-minnet måste vara formaterat i FAT32 eller NTFS och ha en lägsta kapacitet på 8 GB och en högsta kapacitet på 64 GB.

3

# LYSSNA PÅ RADION

## presentation



Av säkerhetsskäl bör du göra dessa inställningar när bilen står stilla.



Du kan välja en sparad station, bläddra mellan radiostationer i listan beroende på läge som valts med knappen på rattreglagen. Se avsnittet "Presentation av reglagen" för mer information om reglagen under ratten → 8.

I världen "Ljud"  trycker du på knappen **3** för att välja källan "Radio".

Du kan även komma åt källan "Radio"

via världen "Appar"  .

Med hjälp av reglaget under rattan kan du välja ljudkälla, bläddra bland stationer och ändra läge för val ("Lista", "Favoriter"). För ytterligare information, se kapitlet "Presentation av reglagen".

→ 8.

## "Radio"-skärm

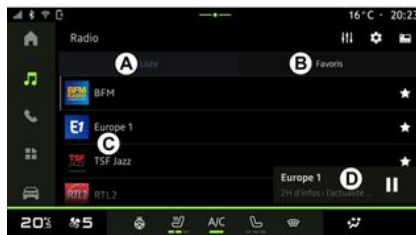

**A.** Lägesfliken "Lista".

**B.** Lägesfliken "Favoriter".

**C.** Kanallista.

**D.** Uppspelningsområde för den radiostation som för närvarande spelas och tillgång till fullskärmsvisning. Tryck på området för att visa spåret som för närvarande spelas i fullskärmsläge.



1. Öppna världen "Ljud"  .

2. Öppna världen "Appar"  .

3. Öppna ljudet "Källor".

4. Öppna "Ljudinställningar".

5. Öppna "Radioinställningar".

6. Aktuell radiostation.

7. Spara en station i "Favoriter".

8. Stoppa radio/uppspelning av den aktuella stationen.

9. Namnet på aktuell radiokanal. Textinformation (artist, låt osv.).

10. Typ av "Källor" som du lyssnar på.

## LYSSNA PÅ RADION

**Obs!** viss information är endast tillgänglig på vissa radiostationer.

### Fullskärmsvisning E

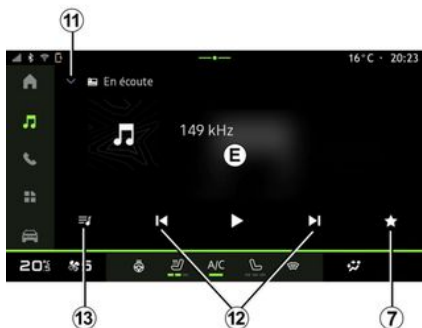

Tryck på det här området för att visa den radiokanal som för närvarande spelas i området **D** i fullskärmsläge.

Tryck på **11** för att minimera fullskärmsvisningen **E**.

När bilen står stilla kan du aktivera "Automatisk bildvisning" genom att trycka på logotypen för den aktuella radiokanalen, om den DAB tillåter det.

### Välja frekvensband

Tryck på knappen **5** för att ställa in följande frekvensområde.

– « FM » :

- « Alternativ frekvens (AF) » ;
- « RDS-AF ».
- "DAB" (marksänd digital radio):
  - « Växling(DAB ↔ FM) » ;
  - "Automatisk bläddring av bilder".

### Radioprogram

Beroende på vilken kanal du lyssnar på kan du se en detaljerad vy över de program som spelas för närvarande och de som spelas under de närmaste 24 timmarna.

Tryck på knappen **13** för att visa listan med dessa program.

**Obs!** Funktionen är endast tillgänglig om kanalen är tillgänglig i en DAB-version.

### Stationssökning

Du kan söka efter radiokanaler på den aktuella radiofrekvensen i alfabetisk ordning i listan: gå framåt eller bakåt till nästa kanal genom att trycka på knapparna **12**.

### Lägg till/ta bort en radiostation i/ från "Favoriter"

Från helskrmsvisningen eller från läget "Lista" trycker du på knappen **7** för att lägga till/ta bort aktuell station i/från "Favoriter".

## "Lista"-läge A

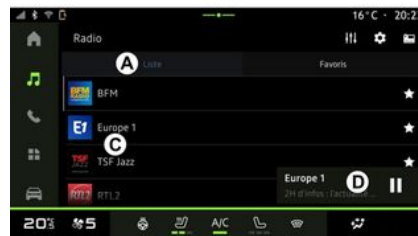

I det här läget kan du söka efter och visa de kanaler som fångats upp av multimediasystemet och som listas alfabetiskt.

Svep snabbt i listan **C** för att lista alla kanaler.

Välj en radiokanal i listan för att lyssna på den direkt.

Den radiokanal som för närvarande spelas visas i minispelaren **D**. Tryck på detta område för att visa den aktuella radiokanalen i fullskärmsläge.

Om radiokanalerna i "FM"-bandet inte använder RDS-systemet eller om bilen befinner sig i ett område med dålig mottagning visas inte radiokanalens namn, utan endast frekvensen.

# LYSSNA PÅ RADION

**Obs!** viss information är endast tillgänglig på vissa radiostationer.

## "Favoriter"-läge *B*



I det här läget kommer du åt tidigare sparade radiokanaler.

Välj en radiokanal i listan för att lyssna på den direkt.

Den radiokanal som för närvarande spelas visas i minispelaren *D*.

## Menyn "Radioinställningar" *5*



I "Radioinställningar"-menyn *5* kan du komma åt följande inställningar för radiofunktionen:

- "TA/I-Traffic (beroende på utrustning)".
- « FM » ;
- "DAB" (beroende på utrustning och land)
- "i-meddelande" (beroende på utrustning och land).

### "TA/I-Traffic" (trafikinformation)

(beroende på utrustning)

När den här funktionen är aktiverad kan du, beroende på land, ta emot och lyssna på trafikinformation så snart

den sänds från vissa radiokanaler på FM- och DAB-bandet.

Du måste sedan välja frekvensen för den station som sänder trafikinformation. Om du lyssnar på en annan ljudkälla (USB, Bluetooth®) avbryts denna automatiskt vid trafikinformation.

### « FM »

I inställningarna kan du aktivera eller inaktivera följande poster:

- « Alternativ frekvens (AF) » ;
- « RDS-AF ».

### « Alternativ frekvens (AF) »

Frekvensen för en radiostation på "FM"-bandet kan ändras beroende på det geografiska området.

Aktivera "Alternativ frekvens (AF)"-funktionen för att kunna fortsätta lyssna på samma radiokanal medan du kör in i ett annat geografiskt område.

Ljudanläggningen följer automatiskt frekvensändringarna utan avbrott.

**Obs!** Det är inte alla radiostationer som har den här funktionen.

Ibland kan dåliga mottagningsförhållanden orsaka oavsiktliga och oönskade frekvensändringar. Inaktivera då funktionen automatisk ändring av frekvensen.

### « RDS-AF »

## LYSSNA PÅ RADION

När "RDS-AF"-läget är aktiverat och signalstyrkan sjunker växlar radion till en ny frekvens som kan sända vidare den kanal du lyssnade på.

### OBS!

– Kanaler i samma område sänder ibland olika program eller använder olika radiostationsnamn.

– Vissa radiokanaler sänds på regionala frekvenser. Se "Radiostyrd fjärrkontroll

– Med "RDS-AF" aktiverat: systemet växlar inte till sändaren för den nya regionen, men systemet växlar vanligtvis mellan sändarna i det ursprungliga området.

– Med "RDS-AF" inaktiverat växlar systemet till sändaren för den nya regionen, även om detta innebär en ny kanal.

### « DAB »

(beroende på utrustning och land)

I inställningarna kan du aktivera eller inaktivera följande poster:

– « Växling(DAB ↔ FM) » ;  
– "Automatisk bläddring av bilder" (beroende på utrustning).

### « Växling(DAB ↔ FM) »

När denna funktion är aktiverad och mottagningen för DAB-radiokanalen som för närvarande spelas är dålig

växlar radiosystemet automatiskt till motsvarande FM-kanal (om den är tillgänglig).

Ljudanläggningen återgår automatiskt till den digitala DAB-kanalen så snart det finns mottagning.

**Obs!** den här funktionen är endast tillgänglig om stationen har FM- och DAB-versioner.

### "Automatisk bläddring av bilder"

När den här funktionen är aktiverad och den aktuella kanalen DAB tillåter det rullar ett bildspel på skärmen i helskärmssuppspelningsläge.

**Obs!** Denna funktion är endast tillgänglig i en stillastående bil, genom att trycka på logotypen för radion som spelas.

### « i-meddelande »

(beroende på utrustning och land)

När den här funktionen är aktiverad kan du automatiskt lyssna på nyheter så snart de sänds av vissa "DAB"-radiokanaler.

Om du väljer andra källor, kan sändningar av typen av valt program välja att avbryta läsningen av andra källor.

I inställningarna kan du aktivera/inaktivera meddelanden för följande ämnen:

– « Nödsituation » ;  
– « Varning » ;

– « Väder » ;  
– « Information » ;  
– « Event » ;  
– « Sport » ;  
– « Övrigt » .

### « Ljudinställningar » 4

Via 4-ikonen kan du justera ljudinställningarna.

Mer information om tillgängliga inställningar finns i avsnittet om "Ljudinställningar" → 34.

# MUSIK

## presentation



Av säkerhetsskäl ska du göra inställningarna när bilen står stilla.



Du kan ändra ljudkällan med hjälp av knappen på reglaget under ratten.

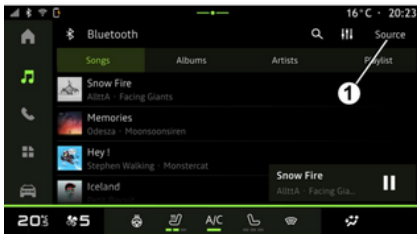

I världen "Ljud"  trycker du på "Källor" **1** för att välja den musikkälla du vill lyssna på.

Med hjälp av reglaget under ratten kan du välja vilken ljudkälla du vill lyssna på och bläddra igenom musikspåren och mapparna. För ytterligare information, se kapitlet "Presentation av reglagen". ➔ **8**.

Musikkällorna kan variera beroende på utrustningsnivå. Endast de källor som är tillgängliga visas och kan väljas på multimediaskärmen.

### OBS!

- Beroende på vilket ljudströmningsprogram som används kan displayen och kontrollerna ändras;
- Vissa format kanske inte känns igen av systemet.
- USB-minnet måste vara formaterat i FAT32 eller NTFS och ha en lägsta kapacitet på 8 GB och en högsta kapacitet på 64 GB.

## Menyn "Källor" **1**

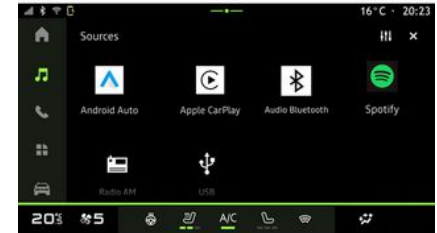

I menyn "Källor" **1** kan du välja musik från de olika tillgängliga källorna.

Välj en ingångskälla som är ansluten till multimediasystemet i följande lista:

- « Radio » ;
- "USB" (USB-port)
- "Bluetooth®-ljud";
- « Podcasts » ;
- « CarPlay™ » ;
- « Android Auto™ » ;
- ljudströmningsapp;
- ...

Musikkällorna kan variera beroende på utrustningsnivå.

**Obs:** andra mediakällor kan installeras via "Appar" och kommer då att visas i listan över tillgängliga källor. Mer infor-

# MUSIK

mation om hur du installerar appar finns i avsnittet "Hantera applikationer" → 53.

## "Uppspelningsläge"



**A.** Information om det ljudspår du lyssnar på (låtens titel, artistnamnet, albumtitel och skivomslag, om dessa överförs från källan).

2. Öppna världen "Ljud" .
3. Åtkomst till aktuell spellista.
4. Tid och längd på uppspelat ljudspår.
5. Aktivera/avaktivera ljudspåret, upprepa en gång eller kontinuerlig upprepning.
6. Spela upp nästa ljudspår.

7. Pausa/återuppta ljudspåret.

8. Kort tryckning: Gå tillbaka till början på det aktuella spåret.

Kort tryckning igen (inom 3 sekunder efter den första korta tryckningen): Spela upp föregående ljudspår.

9. Aktivera/inaktivera slumpmässig uppspelning av ljudspår.

10. List med återstående uppspelningstid för ljudspår som för närvarande spelas upp.

11. Återgå till listlaget med minispelare.

### OBS!

- Du kan välja att visa musiken som spelas i fullskärmsläge **A** eller i minispelaren **B**.
- beroende på telefonen och programmet för streaming av musik kanske vissa funktioner inte är tillgängliga.

## "Bluetooth®-ljud", "USB" och ljudströmningsapp



Via "Bluetooth®-ljud", "USB"-källan eller appen för musikstreaming kan du komma åt spellistorna ordnade efter kategori:

- « Artister » ;
- « Album » ;
- « Melodi » ;
- « Playlists » ;
- ...

Spåret som för närvarande spelas visas i minispelaren **B**. Tryck på området för att visa spåret som för närvarande spelas i uppspelningsläge **A**.

### "Söka"

(Beroende på typen av "Källor")

# MUSIK



## "Ljudinställningar" 13

Via **13**-ikonen kan du justera ljudinställningarna.

Mer information om tillgängliga inställningar finns i avsnittet om "Ljudinställningar" → **34**.

Med "Sök"-ikonen **12**, (tillgänglighet beror på typ av "Källor" i världen "Ljud"



) kan du söka på:

- titeln på ett ljudspår;
- ett album;
- en artist;
- en spellista;
- ...

Ange namnet med hjälp av tangentbordet.

Så snart du skriver in de första bokstäverna föreslår multimediasystemet lämpliga namn.

Välj namnet i listan med förslag.

# LJUDINSTÄLLNINGAR

## presentation



Av säkerhetsskäl ska du göra inställningarna när bilen står stilla.

3



På fliken **A** kan du välja en av följande fördefinierade equalizers:

- « Pure » ;
- « Acoustic » ;
- « Bass » ;
- « Talk ».

**Obs!** Om equalizern är tillgänglig beror på utrustningen.

### « Ljud »

(beroende på utrustning)

På fliken **B** kan du justera följande inställningar:

- « Balans / fader » ;
- « Tonkontroll » ;
- « Volym / Hastighet » ;
- « Grundvolym ».

Via **1**-ikonen kan du justera följande ljudinställningar:

- « Atmosfär » ;
- « Ljud ».

### « Atmosfär »

(beroende på utrustning)

# LJUDINSTÄLLNINGAR

## « Balans / fader »



Med den här funktionen kan du ställa in ljudfördelningen. Tryck på "Centre-rad" eller "Fram" för att optimera ljudet för alla bilens passagerare eller enbart för passagerarna bak (avstängt ljud bak i bilen och måttlig volym fram).

När du rör displayen eller väljer "Manuell" kan du ändra inställningarna genom att flytta målet **2**.

## « Tonkontroll »

Denna funktion kan användas för att balansera ut ljudet:

- aktivera/inaktivera "Bas boost"
- « Bas » ;
- « Mellan » ;
- « Diskant » ;

– ...

## « Volym / Hastighet »

Denna funktion kan användas för att justera volymen automatiskt efter bilens hastighet. Tryck på "Volym / Hastighet" och justera sedan känsligheten eller inaktivera den genom att trycka direkt på raden "Volym / Hastighet".

## PARA IHOP OCH ANSLUTA EN TELEFON

### Sätta dit, ta bort en hopparad telefon



Av säkerhetsskäl bör du göra dessa inställningar när bilen står stilla.

#### presentation

Med den här funktionen kan du para ihop din telefon med multimediasystemet.

Du kan komma åt "Koppla en ny enhet"-menyn från:

– I världen "Telefon" , tryck på "Anslut via Bluetooth®" (om telefonen inte har parkopplats).

– Världen "Appar" , sedan "Hantera enhet".

– Världen "Fordon" , "Inställningar", sedan "Bluetooth®".

– Världen "Telefon"  och tryck

på ikonen "Inställningar"  och sedan på "Hantera enhet" (om en telefon redan är parkopplad).

– Världen "Ljud" , tryck på "Anslut via Bluetooth®" (om telefonen inte har parkopplats).

– aviseringscentret, ikonen "Inställningar"  och sedan "Bluetooth®".

**Obs!** Om ingen telefon är ansluten till multidisplayen inaktiveras vissa menyer och systemet frågar om du vill ansluta en telefon.

När du parkopplar din telefon till multimediasystemet kan systemet komma åt funktionerna i telefonen. Ingen information från din kontaktlista eller några personuppgifter sparas i multimediasystemet.

Om du vill kunna använda multimediasystemet för att hantera telefoner utrustade med "dual SIM" ska du konfigurera din telefon att använda ett standard-SIM. Se telefonens bruksanvisning.

#### OBS!

– innan du påbörjar parkopplingen ska du till att Bluetooth® på din telefon är aktiverad och ställa in statusen på "synlig"

– bilen måste stå stilla för att en telefon ska kunna parkopplas.



För mer information om listan över kompatibla telefoner, kontrollera en återförsäljares webbplats.

### Parkoppla en telefon

För att kunna använda ditt handsfree-system måste du para ihop din Bluetooth®-telefon med multimediasystemet.

Se telefonens instruktionsbok för mer information om hur du ställer in telefonens status på synlig.

Din telefon kan begära auktorisering för att dela dina kontakter, samtalshistorik, meddelanden osv. Acceptera delningen för att komma åt den här informationen i multimediasystemet.

I världen "Telefon"  och sedan "Anslut via Bluetooth®" eller världen

"Appar"  och sedan "Hantera enhet" från ditt multimediasystem:

– Ett meddelande med förslaget om parkoppling visas på displayen.

– tryck på "Koppla en ny enhet". Multimediasystemet söker efter synliga telefoner med Bluetooth® aktiverat i närheten

## PARA IHOP OCH ANSLUTA EN TELEFON

– Välj din telefon från listan med förslag eller välj multimediasystemet från din telefon.

Ett meddelande visas på multimedia-systemets skärm samt på telefonen som uppmanar dig att acceptera parkopplingsförfrågan om den föreslagna koden är identisk på telefonen och multimediasystemet.

När din telefon har parkopplats med multimediasystemet kan du välja de tjänster du vill använda via "Hantera enhet". Se "Ansluta, koppla från en telefon" för mer information → 37.

**OBS:** Telefonen är länkad till profilen som används vid parkoppling. Telefonen kanske inte är tillgänglig på andra användarprofiler.

### Hoppning av en ny telefon



I appen "Hantera enhet" kan du parkoppla en ny telefon till multidisplayen:

– Tryck på "Bluetooth® (Parkoppla en ny enhet)" och sedan på ikonen **1** "Koppla en ny enhet".

– välj din nya telefon i listan med förslag och slutför sedan parkopplingen.

Du kan också lägga till en ny telefon i

världen "Fordon" , "Inställningar", "Bluetooth®", "Koppla en ny enhet" och sedan välja den nya telefonen i listan med förslag och slutföra parkopplingen.

Din nya telefon har nu parats ihop med multimediasystemet.

Du kan para ihop upp till sex telefoner samtidigt (telefoner som endast används via trådbunden spegling Android Auto™ eller CarPlay™ visas dessutom på "Hantera enhet"). Utöver det rekommenderar vi att manuellt koppla bort en telefon innan du parkopplar en ny. Annars kommer "Hantera enhet" automatiskt att ersätta enheten som lagts till först.

### Ta bort en ihopparad telefon

I menyn "Hantera enhet" kan du koppla bort telefonen från multimediasystemet:

- tryck på ikonen **2** för telefonen för att koppla bort den
- tryck på "Ja" för att bekräfta.

### Ansluta, koppla från en telefon



Av säkerhetsskäl bör du göra dessa inställningar när bilen står stilla.



Vissa funktioner är endast tillgängliga när bilen står stilla.

# PARA IHOP OCH ANSLUTA EN TELEFON

## Ansluta en telefon

Om du vill ansluta en telefon måste den först parkopplas. För mer information, se avsnittet om "Parkoppling, ta bort en telefon" ➔ 36.

**Anm.:** Om ingen telefon är ansluten till multimediasystemet är vissa menyer inaktiverade.

När du ansluter din telefon till multimediasystemet kan systemet komma åt funktionerna i telefonen. Ingen information från din kontaktlista eller några personuppgifter sparas i multimediasystemet.

Om du vill kunna använda multimediasystemet för att hantera telefoner utrustade med "dual SIM" ska du konfigurera din telefon att använda ett standard-SIM. Se telefonens bruksanvisning.

## Automatisk anslutning

När multimediasystemet slås på söker systemet efter parkopplade telefoner med aktiverad Bluetooth® som finns i närheten (upp till 10 meter bort). Systemet visar automatiskt data från den senast anslutna telefonen (telefonbok, musik osv.).

**Obs!** När din telefon ansluts automatiskt till multimediasystemet visas data (kontaktlista, SMS, kontakter osv.) endast om du aktiverade datadelning vid

parkoppling av telefonen och multimediasystemet. För mer information, se avsnittet om "Parkoppling, ta bort en telefon" ➔ 36.

## Manuell anslutning

Du kan manuellt ansluta/koppla från telefonen till/från multimediasystemet med hjälp av "Bluetooth®"-menyn, som kan nås från:

- Världen "Fordon" , "Inställningar" och sedan "Bluetooth®".
- aviseringscentret, "Inställningar"



, sedan "Bluetooth®".

Öppna menyn "Bluetooth®" för att se listan med parkopplade telefoner.

Välj de tjänster och den telefon som du vill ansluta och se till att Bluetooth® är aktiverat.

**Obs!** Om ett samtal pågår när telefonen ansluts överförs det automatiskt till bilens högtalare.

## Hantera tjänstedata

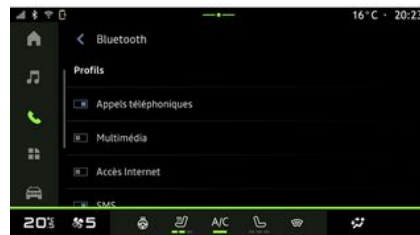

För att komma åt telefonlistan, musik och internetanslutning direkt via multimediasystemet måste du godkänna delning av tjänstedata från "Profiler" på dina "Parkopplade enheter", som finns i menyn "Bluetooth®". Välj din telefon i listan med "Parkopplade enheter" och aktivera/inaktivera sedan de tjänster du vill använda:

- "Telefonsamtal": ring och ta emot samtal
- "Multimedia": lyssna på din musik
- "Internetåtkomst": kom åt delning av internetanslutning via Bluetooth® (se kapitlet "Systeminställningar" ➔ 80).
- "SMS": skicka och ta emot SMS
- "Kontaktindelning": komma åt telefonboken och samtalsloggen;

## PARA IHOP OCH ANSLUTA EN TELEFON

– ...

**Obs!** Om tjänsten är markerad innebär det att funktionen är aktiverad.





När du använder tjänsten "Internetåtkomst" kan du för att påskynda dataöverföringen även använda telefonens internetanslutning via "Åtkomstpunkt och anslutningsdelning" för WIFI (med avgifter och begränsningar som bestämts av din mobiloperatör).

### « Hantera enhet »



Enhetshanteraren används för att hantera anslutna telefontjänster. Det är bäst att använda appen "Hantera en-

het"  för att hantera dessa tjänster.

I världen "Appar"  och sedan "Hantera enhet" väljer du din telefon i listan med förslag och sedan de telefonfunktioner som du vill aktivera/inaktivera:

- « Telefon » **1** ;
- "Musik" **2**,
- applikationen för smartphone-replikering **3**
- koppla bort telefonen **4**.

### OBS!

- Om ikonen för tjänsten är markerad innebär det att funktionen är aktiverad.
- vissa telefoner tillåter automatisk överföring av uppgifterna.

Du kan också komma åt "Hantera enhet" via ikonen "Hantera enhet" i widgeten "Telefon" i världen

"Startskärm"  .

### Ändra en ansluten telefon

I "Hantera enhet" väljer du tjänsterna som ska anslutas till en annan telefon som redan är parkopplad och finns i listan med enheter.

**Obs!** Om du vill ändra en ansluten telefon måste du först parkoppla fler än en telefon.

### Koppla från en telefon

I världen "Appar"  och sedan "Hantera enhet" trycker du på den markerade serviceikonen på telefonen du vill koppla från:

- « Telefon » **1** ;
- "Musik" **2**,
- applikationen för smartphone-replikering **3**.

Du kan också koppla bort telefonen i menyn "Bluetooth®": Välj din telefon i listan med "Parkopplade enheter" och tryck sedan på "Koppla från".

**Obs!** Om ett samtal pågår när telefonen kopplas bort överförs samtalet automatiskt till din telefon.

# HANTERING AV SAMTAL

## Telefonsamtal

### "Telefon"-världen

I världen "Telefon" 

**Obs!** Om du vill ringa ett samtal måste telefonen vara ansluten till ditt multi-mediasystem. Se "Ansluta, koppla från en telefon" för mer information ➔ 37.

### Ringa ett samtal



Du kan ringa ett samtal genom att välja:

– ett nummer från samtalsloggen genom att öppna fliken "Senaste samtalen" **A**

- en kontakt i kontaktlistan i menyn "Kontakter" **B**
- en kontakt i favoriter i "Favoriter"-menyn **C**
- knapparna på sifferknappsatsen i "Tangentbord"-menyn **D**.

### Skärmen "Samtal pågår"



1. Kontaktens namn och telefonnummer.
2. Det pågående samtalets varaktighet.
3. Parkera pågående samtal.
4. Överför samtalet till telefonen.
5. Lägg på.
6. Komma åt knappsatsen för att slå ett nummer.

7. Inaktivera/aktivera mikrofonen.

### Mottagning av samtal

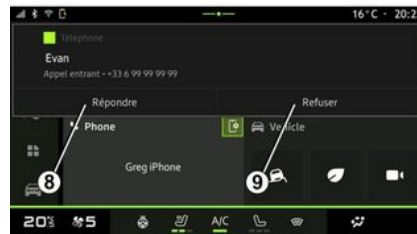

## HANTERING AV SAMTAL

När ett samtal tas emot öppnas skärmen för samtalsmottagning och följande information visas:

- namnet på kontakten (om numret finns i listan med favoritnummer eller i dina kontakter)
- uppringarens nummer (om numret inte finns i din kontaktlista)
- "Privat nummer" (om numret inte kan visas).

### "Svara"

För att besvara ett samtal trycker du på rattreglaget **10** eller på knappen "Svara" **8** på multimediasystemets skärm.

### "Neka" ett samtal

För att avvisa ett inkommande samtal trycker du två gånger på rattreglaget **10** eller på knappen "Neka" **9** på multimediasystemets skärm.

Personen som ringer får då höra ditt röstmeddelande.

## Under ett samtal



När ett samtal pågår kan du:

- justera volymen med hjälp av knapparna bakom ratten eller med hjälp av volymknapparna på multimediasystemets display
- avsluta ett samtal genom att trycka på "Avsluta samtal" **5** eller genom att trycka på knappen **10** på ratten
- parkera ett samtal genom att trycka på knappen **3**. För att återuppta samtalet trycker du på knappen **3** igen
- överföra samtalet till den anslutna telefonen genom att trycka på knappen "Överför till telefon" **4**
- ta emot ett andra samtal och växla mellan de båda samtalen genom att trycka på **11**.

**OBS!**

- När du besvarar det andra inkommande samtalet parkeras det första automatiskt.
- under ett samtal kan du ta emot ett andra samtal, men du kan inte ringa ett andra samtal;
- öppna den digitala knappsatsen genom att trycka på "Tangentbord"-knappen **6**;
- Inaktivera/aktivera din mikrofon genom att trycka på knappen "Stäng av ljudet" **7**.

Under ett samtal kan du byta Värld utan att avsluta det pågående samtalet.

Tryck på världen "Telefon"  för att gå tillbaka.

## Avsluta samtal

För att avsluta det pågående samtalet lägger du på genom att trycka på rattreglaget **10** eller knappen "Lägg på" **5** på multimediasystemets skärm.

## Telefonlista



Av säkerhetsskäl bör du göra dessa inställningar när bilen står stilla.

# HANTERING AV SAMTAL



Vissa funktioner är endast tillgängliga när bilen står stilla.

## Menyn "Kontaktlista"



I världen "Telefon"  trycker du på "Kontakter"-fliken **B** för att komma åt din smartphones kontaktlista via ditt multimediasystem.

För att multimediasystemet ska kunna hantera telefoner som är utrustade med "dual SIM" behöver du konfigurera telefonen så att multimediasystemet kan komma åt rätt telefonlista i telefonen.

1. Telefon ansluten.

42 - Telefon

2. Söka efter en kontakt efter namn eller telefonnummer.

3. Detaljerade kontaktuppgifter.

**Obs:** från den detaljerade kontaktskärmen kan du starta en navigeringsrutt till den sparade adressen, förutsatt att den har angetts korrekt.

4. Lista över kontakter i den anslutna telefonen.

## Hämta telefonlistan

Som standard synkroniseras kontakterna automatiskt vid anslutning av en telefon om handsfreeanslutningen är aktiverad. Se "Ansluta, koppla från en telefon" för mer information → 37.

**Obs!** Om du vill komma åt kontakterna via multimediasystemet måste du godkänna datadelning på din telefon. Se kapitlet "Para ihop/ta bort en telefon" → 36 samt telefonens instruktionsbok.

## Kontakter "Favoriter"

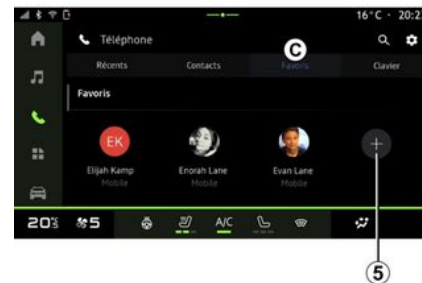

I världen "Telefon"  trycker du på fliken "Favoriter" **C** för att komma åt de kontakter som sparats i din smartphones favoriter eller lägger till dem manuellt från multimediasystemets "Kontakter"-lista.

# HANTERING AV SAMTAL

## Lägga till en kontakt "Favoriter"

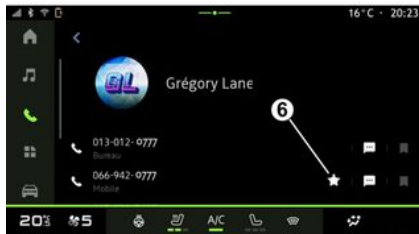

Tryck på "Lägg till en favorit" **5** för att lägga till en kontakt i "Favoriter"-listan och följ sedan instruktionerna som visas på multimediaskrärmen.

Du kan även lägga till ett favoritnummer för kontakten genom att välja stjärnan **6**.

## Sökning efter kontakter

Du kan söka efter en kontakt genom att mata in kontaktens namn eller telefonnummer.

Tryck på förstoringsglaset **2**. Ange några av siffrorna eller bokstäverna för den önskade kontakten med den digitala knappsatsen som visas på skärmen. Telefonboken visar kontaktlistan

från och med den första angivna bokstaven.

## Sekretess

Ingen information från din kontaktlista eller några personuppgifter sparas i multimediasystemet.

Av sekretessskäl kan de nedladdade adressböckerna endast visas när den tillhörande telefonen är ansluten.

## Samtalslogg

### Öppna "Senaste samtalen"

I världen "Telefon"  trycker du på fliken "Senaste samtal" **A** för att komma åt hela samtalshistoriken.

Samtalslistan visas från det senaste till den äldsta samtalet.

## Menyn "Senaste samtalen"



1. Nummeretikett.
2. Kontaktens namn eller telefonnummer.
3. Samtal tid/datum.
4. Öppna kontaktuppgifter.
5. Utgående samtal (grön uppåtpil).
6. Inkommande samtal (grön nedåtpil).
7. Missat samtal (röd pil).

**Obs!** Beroende på multimediaskrärmen är viss information kanske inte tillgänglig.

## Navigera i samtalslistan

Svep uppåt eller nedåt på skärmen för att bläddra i samtalslistorna.

4

# HANTERING AV SAMTAL

## Ringa ett samtal från samtalshistoriken

Tryck på en av kontakterna eller numren som ska ringas. Numret rings upp automatiskt.

## Ringa ett nummer



Av säkerhetsskäl bör du göra dessa inställningar när bilen står stilla.



1. Numret har slagits.
2. Ta bort numren.
3. Föreslagna kontakter.
4. Ring.

## 5. Digital knappsats

### Öppna "Tangentbord"

I världen "Telefon"  trycker du på fliken "Tangentbord" **D**.

### Ringa ett samtal genom att slå in ett telefonnummer

På fliken "Tangentbord" **D** slår du numret med hjälp av knappsatsen **5**. Tryck sedan på knappen **4** för att ringa samtalet.

Från och med den första inmatningen föreslår multimediasystemet en lista över dina kontakter med samma sifferserie **3**.

Välj den kontakt du vill ringa och tryck sedan på knappen **4** för att ringa samtalet.

### Slå ett nummer med hjälp av röstkommandot

Du kan säga ett nummer med hjälp av röstkommandot som integrerats i multimediasystemet. För att göra detta startar du röstkommandot och säger sedan efter pipet:

– "Ring", och säg sedan telefonnummer du vill ringa;  
eller

– "Ring" följt av namnet på kontakten som du vill ringa.

Multimediasystemet visar och ringer numret du har angett.

**Obs!** Om din kontakt har flera telefonnummer (arbete, hem, mobil osv.) kan du välja mellan dem. Till exempel: "Ring – Grégory – hem".

För mer information om röststyrning, se kapitlet "Använda röstigenkänningen" → **21**.

# SMS



Beroende på telefonens märke och modell kanske vissa funktioner inte fungerar.

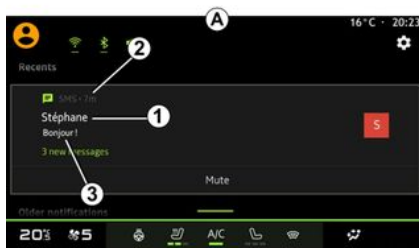

1. Namn/nummer till den som skickar meddelandet.

2. Tid för mottagande.

3. Start på meddelandet.

**Obs!** Det är inte tillåtet att förhandsgranska meddelanden under körning.

## Öppna "SMS"

I aviseringscentret **A** kan du komma åt SMS på din telefon via multimediasystemet.

Telefonen måste vara ansluten till systemet för handsfree-telefoni. Du måste även godkänna överföring av meddelanden (med hjälp av dina telefoninställningar, beroende på modell) för att kunna använda telefonens alla funktioner.

**Obs!** Beroende på utrustningsnivå kan endast SMS som tas emot under körning läsas upp av multimediasystemet.

## Ta emot SMS



Multimediasystemet visar att ett nytt SMS har tagits emot via ett varnings-

meddelande i **B** som visas i den meny som är öppen.

Du kan inaktivera samtalet och stoppa aviseringarna genom att trycka på knappen **4**.

Efter ihopparning och anslutning av telefonen är det standard att ett nytt meddelande tas emot och är tillgängligt på multimediasystemet.

### **OBS!**

– Det går enbart att komma åt meddelanden som tagits emot efter att telefonen parkopplades eller anslöts till multidisplayen.

– Om meddelandet tas bort eller om konversationen inaktiveras är det inte längre möjligt att komma åt meddelandet i multidisplayen.

# TELEFONINSTÄLLNINGAR



Av säkerhetsskäl bör du göra dessa inställningar när bilen står stilla.



Dessa funktioner är endast tillgängliga när bilen står stilla.

## "Inställningar"-meny



När telefonen är ansluten till systemet utgår du från världen "Telefon"



, tryck på "Inställningar"-iko-



nen **1**.

I menyn "Inställningar" kan du komma åt följande inställningar:

- "Telefon ansluten"
- "Aktivt samtal"
- "Sekretess"
- "Startskärm"
- "Ordning i kontaktlistan"
- « Hantera enhet » ;
- "Bluetooth®-inställningar".

## "Startskärm"

Denna inställning kan användas för att välja vilken flik som ska visas på välkomstskärmen för världen "Telefon"

när den öppnas  :

- "Senaste" (standard)
- "Kontakter";
- « Favoriter » ;
- « Tangentbord ».

## "Ordning i kontaktlistan"

Denna inställning kan användas för att visa kontakterna i alfabetisk ordning, kategoriserade efter:

- "Förnamn";
- « Namn ».

**Obs!** Valet träder i kraft nästa gång multim mediasystemet startas om.

## "Ringsignal"



I världen "Fordon"  trycker du på menyn "Inställningar" och sedan "Ljud" för att:

- justera "Volym för inkommande samtal" **2**
- välja typ av "Ringsignal" **3**.

Mer information finns i avsnittet "Systeminställningar" → 80.

# TRÅDLÖS LADDARE

## Induktionsladdningsområde

**i** Det är viktigt att inga föremål (USB start, SD-kort, startkort, kreditkort, smycken, nycklar, mynt osv.) är placerade i induktionsladdningsområdet **1** när du laddar din telefon. Ta bort eventuella magnetiska kort och kreditkort från fodralet innan du placerar din telefon i induktionsladdningsområdet **1**.

**i** Om föremål lämnas kvar i induktionsladdningsområdet **1** kan de överhettas. Det är lämpligt att placera dem i något av de andra förvaringsutrymmena. (förvaringsfacket, solskyddet förvaringsfack osv.)



Induktionsladdningsområdet **1** kan användas för att ladda en telefon utan laddningskabel.

Om fordonet är utrustat indikeras laddningsområdet med (beroende på fordonet):

- En tillhörande symbol. och/eller
- Laddningsstatusen visas automatiskt på skärmen så länge som telefonen är placerad i det dedikerade området.

**OBS!** Beroende på bil är område **1** utrustad med magnetteknik som är utformad för att hålla din smartphone på plats, förutsatt att den är utrustad med ett kompatibelt (magnetiskt) fodral. Detta system möjliggör stabil monte-

ring samtidigt som laddningen av din enhet optimeras.

Beroende på bil kan laddningszonerna vara placerade på olika platser. Se instruktionsboken för ytterligare information.

### **OBS!**

- Induktionsladdning initieras när tändningen slås på eller när motorn är på.
- se till att din telefon är kompatibel med induktiv laddning
- Du bör ta bort telefonens skal eller fodral för att få så bra laddning som möjligt.
- För optimal laddning bör hela ytan på smarttelefonen sammanfalla med laddningsområdets maximala yta och placeras så centralt som möjligt.

## Laddningsprocedur

Placera telefonen i induktionsladdningszonen **1**. Laddningen startas automatiskt och laddningsprocessen **2** visas på skärmen.

Laddningsproceduren kan avbrytas om ett föremål upptäcks i induktionsladdningsområdet **1** eller om induktionsladdningsområdet **1** överhettas. När temperaturen har sjunkit återupptas laddningen av telefonen inom kort.

# TRÅDLÖS LADDARE

## Laddning pågår

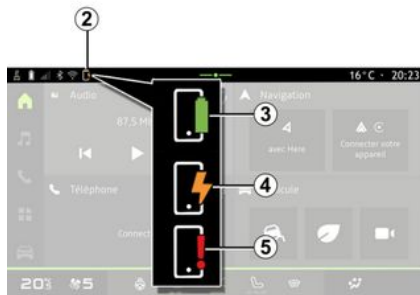

- blinkar gult när ett metallföremål detekteras i induktionsladdningsområdet;
- Gul eller grön avstängd, åtföljd av ett meddelande på multimediaskärmen, när laddningszonens temperatur är för hög.

Multimediasystemet visar telefonens laddningsstatus **2**:

- laddning slutförd **3**
- laddning pågår **4**
- föremål registreras i laddningsområdet/föremål överhettat/laddningsprocedur avbruten **5**.

**Obs!** Multimediasystemet informerar dig om laddningen av telefonen avbryts.

Beroende på utrustning informerar en färgindikatorlampa i närheten av laddningszonen även om laddningsstatusen:

- Grön när laddningen är klar;
- Gul när laddning pågår;

# ANDROID AUTO™ , CARPLAY™

## Smartphonespegling

 När du använder appen "Android Auto™" eller tjänsten "CarPlay™" använder du din smartphones internetanslutning (med avgifter och begränsningar som bestämts av din mobiloperatör).

 "Android Auto™" appen och "CarPlay™" tjänstens funktioner kan variera beroende på din smartphones fabrikat och modell. För ytterligare information, se tillverkarens webbsida.

Android Auto™



CarPlay™



Med den här funktionen kan du spegla din smartphone för att använda vissa

appar och funktioner på multidiplayen via:

– « Android Auto™ »  ;

– « CarPlay™ »  .

**OBS!** När du använder "Android Auto™" eller "CarPlay™" kan du komma åt navigerings- och musikapparna i din smartphone.

Dessa appar ersätter liknande appar som är inbyggda i multimediasystemet som redan används.

Endast ett navigeringssystem kan användas:

– « Android Auto™ » ;

– « CarPlay™ » ;

– det som finns i multimediasystemet.

**Obs!** När du använder applikationen "Android Auto™" eller tjänsten "CarPlay™" fortsätter vissa funktioner i multimediasystemet att köras i bakgrunden. Exempel: om du startar "Android Auto™" eller "CarPlay™" och använder navigeringen i din smartphone medan radion i multisystemet är på kommer radion att fortsätta att sända.

# ANDROID AUTO™ , CARPLAY™

## Presentation Android Auto™

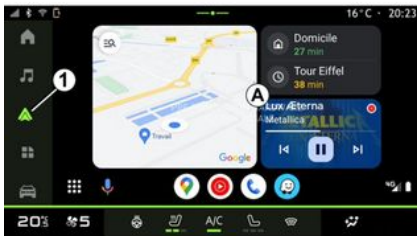

"Android Auto™" är en app som gör att du kan spegla din smartphone på displayen på ditt multisystem.

### OBS!

- "Android Auto™" appen fungerar bara om din smartphone är ansluten till bilens USB port eller trådlöst via Bluetooth® för att aktivera automatisk WIFI anslutning till systemet.
- använd USB-kablar som rekommenderas av tillverkaren av din smartphone för att säkerställa att appen fungerar korrekt.

### Första användning

Om du inte redan har gjort det ska du ladda ned och installera appen "Andro-

id Auto™" via t.ex "App/Play store" till din kompatibla smartphone.

Anslut din smartphone till mediasystemets USB port eller anslut den med hjälp av Bluetooth® för att automatiskt initiera WIFI anslutningen.

För att kunna använda appen måste du godkänna förfrågningarna på din smartphone.

**OBS!** Du kan kontrollera kompatibiliteten för din smartphone och dess version av Android med "Android Auto™"-tjänsten: konsultera Google-dokumentationen.

Multimediasystemet föreslår att du använder tjänsten "Android Auto™".

Appen öppnas på multisystemet och ska visas i området **A**. Smartphone-speglning ersätter världen "Telefon"

 och ikonen **1**  visas.

Om proceduren som beskrivs ovan misslyckas, upprepa åtgärden.

När den används för första gången startar smartphonereplikeringen automatiskt för ytterligare sessioner.

I världen "Appar"  och sedan "Hantera enhet", kan du också aktivera/inaktivera smartphonespeglingen genom att trycka på speglingsikonen

"Android Auto™" .

## Gå ur replikering

För att lämna "Android Auto™" trådlös replikering:

- Tryck på "Avsluta billäge" på skärmen för aviseringar på din smartphone;
- avaktivera smartphone-replikeringen genom att trycka på replikeringsikonen

"Android Auto™"  eller aktivera

tjänsten "Telefon"  från "Hantera enhet". Denna åtgärd, som utförs från "Hantera enhet", överför automatiskt telefonsamtal och ljudhantering Bluetooth® till de senast anslutna enheterna.

– välj den godkända återförsäljarens app bland apparna för smartphone-replikering.

# ANDROID AUTO™ , CARPLAY™

## PresentationCarPlay™



"CarPlay™" är en tjänst som är förinstallerad i din smartphone och som kan hjälpa dig att använda vissa appar på din smartphone via multisystemets display.

### OBS!

- "CarPlay™"-tjänsten fungerar bara om SIRI-tjänsten är aktiverad, fordonets mikrofon är aktiverad och din smartphone är ansluten till bilens USB port eller trådlöst via Bluetooth® för att aktivera automatisk anslutning till systemet via WIFI.
- använd USB-kablar som rekommenderas av tillverkaren av din smartphone för att säkerställa att appen fungerar korrekt.

## Första användning

Anslut din smartphone till mediasystemets USB port eller anslut med Bluetooth® för att aktivera automatisk WIFI anslutning till systemet.

Mediasystemet föreslår att du:

- Tillåter anslutningen med datadelning;
- Ansluter automatiskt till tjänsten "CarPlay™" för framtida sessioner.

**OBS** Om du inte låter mediasystemet komma ihåg dessa val visas ett påminnelsemeddelande varje gång du startar.

För att kunna använda appen måste du godkänna förfrågningarna på din smartphone.

Tjänsten öppnas på multimediasystemet och ska visas i området **B**. Smartphonespeglning ersätter världen

"Telefon"  och ikonen **2**  visas.

Om proceduren som beskrivs ovan misslyckas, upprepa åtgärden.

I världen "Appar"  och sedan "Hantera enhet", kan du också aktivera/inaktivera smartphonespeglingen genom att trycka på speglingsikonen

"CarPlay™" .

## Gå ur replikering

För att lämna "CarPlay™" trådlös replikering:

- avaktivera WIFI på din smartphone;
- avaktivera smartphone-replikeringen genom att trycka på replikeringsikonen

"CarPlay™"  eller aktivera tjänsten

"Telefon"  från "Hantera enhet". Denna åtgärd, som utförs från "Hantera enhet", överför automatiskt telefonsamtal och ljudhantering Bluetooth® till de senast anslutna enheterna.

– välj den godkända återförsäljarens app bland apparna för smartphone-replikering.

# ANDROID AUTO™ , CARPLAY™

## Röststyrning



Tryck och håll nere reglaget **3** för att aktivera/inaktivera din smartphones röstigenkänningsfunktion för att styra vissa appar och funktioner med röstkommandon.

Mer information finns i avsnittet "Använda röststyrningen" → 21.

## Android Auto™



Med hjälp av "Android Auto™"-replikering kan du även styra några av din smartphones funktioner:

- genom att trycka på röstigenkänningsknappen **4**
- genom att säga "Hey Google"-röstkommandot.

## CarPlay™



Med hjälp av "CarPlay™"-replikering kan du även styra några av din smartphones funktioner:

- genom en lång tryckning på knappen **5**
- genom att ange röstkommandot "Säg Siri" om bilens mikrofon är aktiverad **6**.

# PROGRAMHANTERARE

## "Appar"-världen



Av säkerhetsskäl ska du göra inställningarna när bilen står stilla.



Vissa inställningar är endast tillgängliga när bilen står stilla.

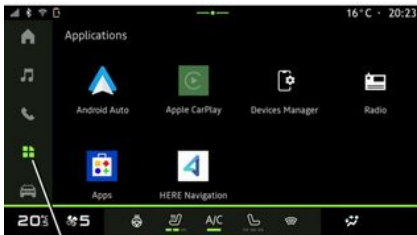

I "Appar"-världen



**1** kan du få åtkomst till:

- appar installerade i ditt multimedia-system,
- smartphone-replikering;
- "Hantera enhet"
- apparna,
- ...

Du kan ladda ner nya appar via "Appar"-appen.

## "Appar"-meny

Du kan komma åt de appar som är installerade på ditt multimediasystem. De två första raderna är avsedda för appar som är förinstallerade som standard.

Alla andra appar som laddas ner från "Appar" kommer att listas i alfabetisk ordning.

Om appen inte är tillgänglig kommer den inte att visas.

Tryck på appen för att öppna den.



Genom att trycka på och hålla appen nedtryckt kan du:

- "Ta bort" appen **2**
- få tillgång till information om appen **3** (version, giltighetsdatum eller datum för skapande, titel osv.)
- tvinga appen att stänga **4**.



**Obs!** Endast appar som installeras via "Appar" kan tas bort.

## "Appar"-inställningar

Du kan komma åt information och inställningar för "Appar" från "Inställningsmenyn" som är tillgänglig via:

- världen "Appar" , sedan appen "Inställningar"

# PROGRAMHANTERARE

- I världen "Fordon"  och sedan "Inställningar".
- aviseringssystemet, sedan ikonen "Inställningar" .

## "Appar" placering



I menyn "Inställningar" väljer du "Plats", sedan "Appbehörigheter" **5** för att konfigurera platsbehörigheterna för de appar som är installerade på ditt multimediasystem.

## "Appar"

I menyn "Inställningar" och sedan "Appar" kan du komma åt information och inställningar för "Appar" installerade i ditt multimediasystem:

- nyligen öppnade appar;
- information om appar;
- "Ansvarig för godkännande";
- "Standardappar";
- "Oanvända appar";
- "Särskilda åtkomsträttigheter för appar".

## Information om appar

Du kan ta del av information om alla appar som finns i ditt multimediasystem:

- namn på apparna;
- "avinstallera appar";
- tvångsstopp av appar
- aktivera/inaktivera aviseringar;
- app-behörigheter;
- lagringsutrymme och appcache;
- prioritera appens prestanda;
- appversion;
- ...

## "Ansvarig för godkännande"

Du hanterar behörigheterna för appar som finns i ditt multimediasystem.

## "Standardappar"

Du kan komma åt de standardappar som används för:

- assistans;
- navigeringssystemet;
- SMS
- telefonen

- startskärmen
- ...

Du kan även konfigurera öppningen av apparnas åtkomstlänkar.

## "Oanvända appar"

Du kan komma åt listan över appar som inte har använts på mer än sex månader.

Om du inte använder en app på några månader:

- behörigheter tas bort för att skydda dina uppgifter;
- aviseringar inaktiveras för att spara batteritid;
- temporära filer tas bort för att frigöra utrymme.

**Observera:** öppna appen för att återaktivera behörigheter och aviseringar.

## "Särskilda åtkomsträttigheter för appar"

Du kan aktivera/inaktivera de specifika åtkomsträttigheter som beviljas appar som används för:

- "Ändra systeminställningar";
- "Tillgång till aviseringar";
- "Tillgång till premium SMS";
- "Tillgång till användarinformation";
- "WIFI-reglage".

# MY DACIA

## presentation



När du använder "My Dacia"-appen använder du telefonens internetanslutning (med avgifter och begränsningar som bestämts av din mobiloperatör).

Ditt "My Dacia"-kundkonto kan nås via tillverkarens hemsida eller genom att ladda ner "My Dacia"-appen till din smartphone.

### OBS!

– "My Dacia"-appen är under ständig utveckling. Anslut regelbundet för att utöka ditt konto med nya funktioner.  
– för mer information kan du rådfråga en auktoriserad återförsäljare.

Från ditt "My Dacia"-kundkonto kan du interagera med fordonet och få information:

- Se din fordonsinformation.
- Få tillgång till historiken och kalendern för dina intervjuer och boka ett möte.
- Se information om var bilen är parkerad.
- Aktivera ditt fordons signalhorn och belysning på distans.

- Se och hantera dina kontrakt och tjänster.
- Läs användarmanualerna.
- Hitta en märkesrepresentant i närheten.
- Skapa/ändra din "PIN-kod" "My Dacia".
- ...

### OBS!

- Vissa funktioner beror på fordonets utrustning, prenumeration på servicekontrakt och lagarna i landet.
- vissa funktioner är endast tillgängliga via din smartphone med hjälp av "My Dacia"-appen.
- Tjänsterna måste aktiveras för åtkomst till fjärrstyrning av bilen. Se avsnittet "Aktivera tjänster" ➔ 11.

## Anslutna tjänster i "My Dacia"

### För elbilar

Du kan dra nytta av de tillhörande tjänsterna i "My Dacia"-appen, som:

- kontrollera batterinivån och laddningsstatus,
- programmera laddning,
- starta/programmera luftkonditionerings- eller värmesystemet;
- ...

**Anm.:** Funktionerna för programmering av laddning, luftkonditionering och uppvärmning finns bara på vissa bilar.

För mer information, rådfråga en auktoriserad återförsäljare.

## Skapa ett "My Dacia"-användarkonto

För att komma åt "My Dacia"-funktionerna måste du skapa ett användarkonto via webbplatsen eller "My Dacia"-appen.

Från webbplatsen:

- Välj "Skapa konto" från startsidan.
- Ange den information som krävs för att skapa kontot.

Från appen:

- Välj "Registrera dig" på appens huvudmeny.
- Ange den information som krävs för att skapa kontot.

Ett bekräftelsemeddelande skickas till den tidigare angivna e-postadressen. Slutför skapandet av ditt "My Dacia"-konto genom att klicka på länken som visas i bekräftelsemeddelandet.

**Obs!** Du kan använda samma användarnamn och lösenord för att logga in på webb-användarkontot.

## Synkronisera ditt "My Dacia"-konto med bilen

För att kunna använda den "My Dacia"-applikationen och interagera med bilen måste du synkronisera "My Da-

## MY DACIA

cia"-applikationen med din bil. Synkronisering sker automatiskt när du startar din app.

### OBS!

- Om du vill synkronisera "My Dacia"-appen med bilen måste den vara parkerad i ett område där det finns täckning och multimediasystemet i bilen måste vara påslaget.
- Anslutning till "My Dacia"-kontot är endast tillgänglig från administratörsprofilen.
- Om "My Dacia"-appen inte synkroniseras med bilen kan du inte komma åt dina serviceavtal.



Från aviseringscenret, som du kan öppna genom att trycka på **1** väljer du "Profil", "My Dacia-kontot" och följer in-

struktionerna på multimediasystemets skärm.

När "My Dacia"-kontot är kopplat till multimediasystemet sker synkroniseringen automatiskt när du startar din app.

### Registrera ditt fordon på "My Dacia"-kontot

Om du redan har synkroniserat ditt "My Dacia"-konto med bilen sker registreringen automatiskt.

Du kan även registrera bilen på ditt "My Dacia"-konto genom att klicka på "Lägg till en bil" och lägga till VIN (bilens identifieringsnummer) eller bilens registreringsnummer manuellt eller genom att skanna det.

### Förnya tjänst

För att förnya en av tjänsterna när den närmar sig utgångsdatumet går du till "Renault CONNECT store"-fliken i "My Dacia"-kontot och väljer "Mina tjänster".

Klicka på "Förnya" och följ instruktionerna steg för steg.

# UTLÅNING OCH ÖVERLÅTELSE AV FORDON

## Rättslig information

När du lånar ut din bil ska du informera den/de personer som lånar din bil att bilen ansluts och att personlig information såsom bilens position samlas in (se Allmänna försäljningsvillkor för anslutna tjänster).

## Datainsamling

För att aktivera de anslutna tjänsterna samlar bilen in uppgifter huvudsakligen relaterade till bilens position och dess driftstatus. Dessa uppgifter är personliga. I enlighet med gällande bestämmelser om dataskydd behandlas denna data konfidentiellt med fordonsanvändarens samtycke.

Bildatinsamling kan tillfälligt inaktiveras. För att göra detta ska du när bilen startas och fönstret Säkerhet och sekretess visas mitt på skärmen välja "OFF" för att avbryta datainsamlingen.

Tjänsterna kommer inte längre att vara tillgängliga, förutom de obligatoriska funktioner eller säkerhetsfunktioner som är kopplade till det automatiska nödsamtalet vid en eventuell olycka.

## Ta bort personuppgifter

När du lämnar ifrån dig bilen (t.ex. vid vidareförsäljning eller köp) är det mycket viktigt att radera all lagrad person-

lig data, oavsett om den finns i bilen eller är kopplad till onlinetjänster.

Återställ systemet ombord och ta bort bilen från ditt "My Dacia"-konto för att radera all personlig data.

## Ta bort en bil från ditt "My Dacia"-konto

När bilen överläts är det även viktigt att radera den från ditt "My Dacia" konto.

För att göra detta, anslut till ditt "My Dacia"-konto och ta bort bilen.

## Överlåtelse av bilen

När du lämnar ifrån dig bilen måste du informera den nya köparen om att bilen är ansluten och samlar in personuppgifter, t.ex. var bilen befinner sig.

## Nyinitiering av systemet

När bilen överlämnas måste systemet återställas. För att göra detta, starta bilens multimediasystem.

I världen "Fordon" , "Inställningar", "System", "Återställningsalternativ" och sedan "Återställa fabriksinställningarna" (radera data).

**OBS!** Det går bara att återställa systemet från administratörsprofilen. Att återställa systemet tar bort installerade appar.

# KÖRHJÄLP

## Menyn "Körhjälp"



Dessa funktioner ger ytterligare körhjälp. De kan aldrig ersätta förarens uppmärksamhet och ansvar (föraren ska alltid vara redo att bromsa).



Av säkerhetsskäl ska du göra inställningarna när bilen står stilla.



Vissa körhjälptjänster är endast tillgängliga med abonnemang och tillgängliga under en bestämd tidsperiod. Du kan förlänga din prenumerationsperiod via webbplatsen [www.mydaciacom.com](http://www.mydaciacom.com).



Vissa inställningar måste ändras medan motorn är igång så att de kan sparas av multimediasystemet.

### presentation

Bilen är utrustad med körhjälpmedel som ger extra hjälp när du kör bilen.

Se instruktionsboken för ytterligare information.

**Obs!** Vissa "Körhjälp"-inställningar är tillgängliga när bilen står stilla.

### Öppna "Körhjälp"

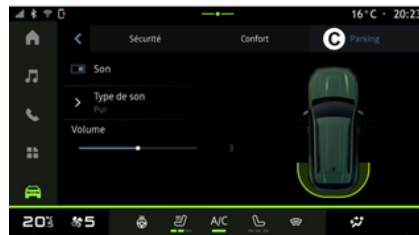
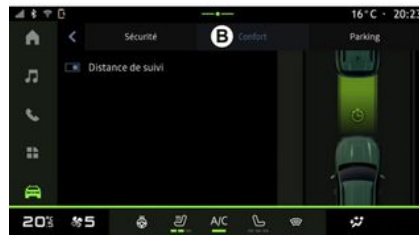
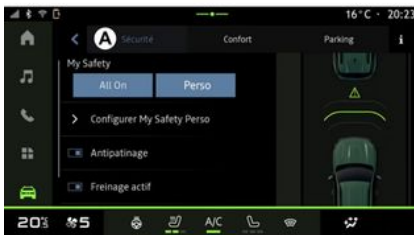

I världen "Fordon"  väljer du "Körhjälp" och sedan fliken "Säkerhet" **A** för säkerhetsrelaterad körhjälp eller

# KÖRHJÄLP

fliken "Komfort" **B** för komfortrelaterad körhjälp.

Fliken "Parkering" **C** är avsedd för parkeringsassistsans.

För mer information om fliken "Parkering" **C**, se avsnittet "Parkeringshjälp") ➔ **62**.

## « Säkerhet »

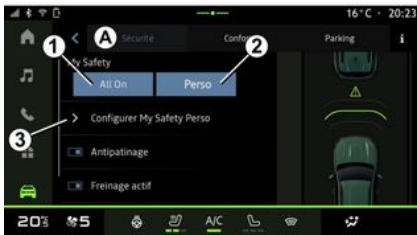

Från fliken "Säkerhet" **A** kan du aktivera/stänga av och/eller ställa in (beroende på utrustning) körhjälpen kopplade till säkerhet:

- "My Safety",
  - "Alla på" **1**
  - « Perso » **2** ;
- « Antispinnreglering » ;
- « Nödbromsning » ;

- « Förebyggande varning » ;
- ...

 Funktionen är aktiv när knappen är markerad, aktivera/stänga av via knappen.

## « My Safety »

### "Alla på" **1**

Med funktionen "My Safety" kan du inaktivera eller aktivera ett antal förarassistansfunktioner samtidigt.

Du kan konfigurera funktionen "My Safety" genom att ändra uppsättningen med förarassistansfunktioner som kan avaktiveras samtidigt från "Inställning My Safety Perso" **3**.

När "Alla på" My Safety är aktiverat aktiveras de förarassistansfunktioner som finns tillgängliga i läget. Det här läget aktiveras som standard varje gång bilen startas.

Funktionen "Alla på" My Safety kan även aktiveras genom att du trycker en

gång på bilens  -reglage.

Mer information om kontrollen  finns i avsnittet om "My Safety" i bilens instruktionsbok.

### « Perso » **2**

När läget My Safety "Perso" är aktiverat aktiveras de säkerhetshjälpmedel som du tidigare har konfigurerat och anpassat från "Inställning My Safety Perso" **3**.

Funktionen My Safety "Perso" kan även aktiveras genom att du trycker en

gång på fordonsreglaget .

Mer information om kontrollen  finns i avsnittet om "My Safety" i bilens instruktionsbok.

### « Inställning My Safety Perso » **3**

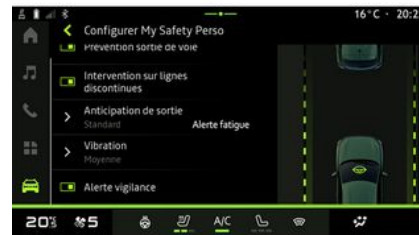

# KÖRHJÄLP

Från den här menyn kan du aktivera och/eller konfigurera de förarassistansfunktioner (tillgängligheten beror på utrustningen) som du vill använda när du aktiverar My Safety "Perso"-läget:

- « Hörbar varning vid för hög hastighet » ;
- « Ljud för ändring av begränsning » ;
- « Förhindra byte av körfält » ;
- « Ingrepp vid streckad väglinje » ;
  - « Vingelvarning inställningar » ;
  - « Vibreringsintensitet » ;
- "Förebyggande av filbyte vid nödsituationer"
- "Alert förare",
- "Varning för distraherad förare",
- ...

## « Hörbar varning vid för hög hastighet »

Denna funktion varnar föraren med en ljudsignal när bilen överskrider den tillåtna hastighetsgränsen.

## « Ljud för ändring av begränsning »

Denna funktion varnar föraren med en ljudsignal när den tillåtna hastighetsgränsen ändras.

## « Förhindra byte av körfält »

Denna funktion aktiverar rattvibrationer (eller en ljudsignal, beroende på utrustning) som varnar föraren om bilen avviker från körfältet och korsar en linje (heldragen eller streckad) utan att körriktningssvisarna har aktiverats.

För ytterligare information, se kapitlet "Vingelvarning" i bilens instruktionsbok.

## « Ingrepp vid streckad väglinje »

Denna funktion korrigerar bilens bana när det avviker från körfältet och korsar en streckad linje utan att körriktningssvisarna har aktiverats om det finns en överhängande risk för kollision (t.ex. risk för att krocka med ett annat fordon vid filbyte utan att körriktningssvisarna har aktiverats).

Du kan välja önskad känslighet för systemet, "Vingelvarning inställningar":

- « Tidig » ;
- « Standard » ;
- « Sen » .

Du kan även välja önskad vibrationsintensitet, "Vibreringsintensitet":

- « Låg » ;
- « Standard » ;
- « Hög » .

## "Förebyggande av filbyte vid nödsituationer"

Denna funktion varnar föraren genom rattvibrationer (eller en ljudsignal, beroende på utrustning) när bilen avviker från körfältet och korsar linjen (heldragen eller streckad) utan att körriktningssvisarna har aktiverats om det finns risk för kollision (t.ex. risk för att krocka med ett annat fordon vid filbyte utan att körriktningssvisarna har aktiverats).

För ytterligare information, se kapitlet "Vingelvarning" i bilens instruktionsbok.

## "Alert förare"

Den här funktionen analyserar förarens ansikte med hjälp av en kamera och utfärdar en varning om föraren verkar trött och är på väg att somna.

För ytterligare information, se kapitlet "Ytterligare körhjälpfunktioner" i bilens instruktionsbok.

## "Varning för distraherad förare"

Den här funktionen analyserar förarens ansikte med hjälp av en kamera och utfärdar en varning om föraren verkar distraherad.

För ytterligare information, se kapitlet "Ytterligare körhjälpfunktioner" i bilens instruktionsbok.

# KÖRHJÄLP

## « Antispinnreglering »

Denna funktion begränsar drivhjulens slirning och kontrollerar bilen vid start, acceleration eller fartminskning.

**Obs:** du kan också aktivera/avaktivera den här funktionen från aviseringscentret genom att trycka på "Antispinnreglering".

Mer information finns i avsnittet "Regleringssystem och assistans vid körning" i bilens instruktionsbok.

## « Nödbromsning »

Via den här menyn kan du aktivera/stänga av funktionen "Aktiv bromsning". Du kan även välja känslighet för varningen genom att trycka på "Förebyggande varning":

- « Tidig » ;
- « Standard » ;
- « Sen ».

För ytterligare information, se avsnittet "Avancerad säkerhet" i bilens instruktionsbok.

## « Komfort »

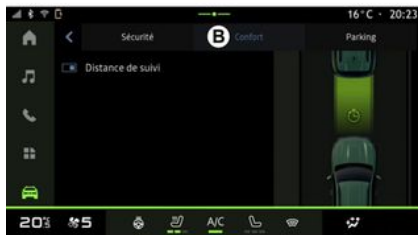

Från fliken "Komfort" **B** kan du aktivera/stänga av och/eller konfigurera körhjälpens kopplade till komfort:

- « Avståndsvarning » ;
- ...

**OBS!** Funktionen är aktiv när knappen är markerad, aktivera/stänga av via knappen.

## « Avståndsvarning »

Funktionen varnar föraren om denne ligger för nära ett annat fordon.

För ytterligare information, se kapitlet "Avståndslarm" i bilens instruktionsbok.

# HJÄLPALTERNATIV VID PARKERING

## presentation



Dessa funktioner ger ytterligare körhjälp. De kan aldrig ersätta förarens uppmärksamhet och ansvar (föraren ska alltid vara redo att bromsa).



Av säkerhetsskäl ska du göra inställningarna när bilen står stilla.

Bilen har parkeringshjälp som ger extra stöd vid parkering.

Beroende på utrustning, från världen

"Fordon"  trycker du på "Körhjälp"-menyn och sedan på fliken "Parkeringshjälp" för att komma åt menyn för parkeringshjälp:

Se instruktionsboken för ytterligare information.

## "Parkerings assistans"-meny

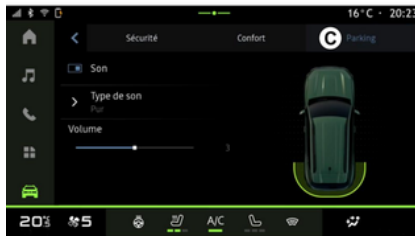

Via världen "Fordon"  väljer du menyn "Körhjälp" och sedan fliken "Parkeringshjälp" **C**. Använd den här menyn för att komma åt inställningarna för parkeringsassistansen. För ytterligare information, se avsnittet "Parkeringsassistans" i bilens instruktionsbok.

1. « Ljud ».
2. « Ljudtyp ».
3. « Volym ».

### « Ljud » 1

Tryck på "Ljud" **1** för att aktivera eller inaktivera ljudsignalerna för parkeringsassistenten.

Du kan ändra följande inställningar:

- "Ljudtyp" **2**: välj typ av ljudsignal bland de som erbjuds
- "Volym": justera varningsvolymen för avkänning av hinder genom att använda stapeln "Volym" **3**.

# BACKKAMERA



Av säkerhetsskäl ska du göra inställningarna när bilen står stilla.



När backväxeln läggs i aktiveras backkameran som sitter baktill på bilen för att överföra vyn bakom bilen till multimediaskrmen.

När backkameran visas på skärmen för multimediasystemet kan du komma åt inställningarna genom att trycka på

"Inställningar"-ikonen  **1**.

Mer information om backkameran finns i bilens instruktionsbok.

**OBS!**

- Se till att kamerorna inte är täckta (av smuts, lera, snö osv.).
- Backkameran är inte längre tillgänglig (svart skärm) när bilens hastighet överstiger cirka 10 km/h, beroende på lokal lagstiftning.

## "Bildinställningar"

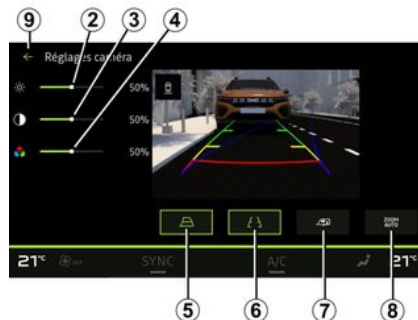

Du kan ställa in följande parametrar:

- ljusstyrka **2**
- kontrast **3**
- färg **4**.

För att gå ur inställningarna trycker du på **9**.

## "Vägledningslinjer"

Du kan aktivera eller stänga av:

- de rörliga vägledningslinjerna **5** som visar bilens körriktning i enlighet med rattens position
- de fasta vägledningslinjerna **6** som visar avståndet bakom bilen
- släpvagnens rörliga vägledningslinjer **7** som visar släpvagnens körriktning i enlighet med rattens position.

## "Automatisk zoom"

Du kan aktivera eller inaktivera "Auto-zoom" **8**.

# MULTIVYKAMERA



Denna funktion är ett extra hjälpmedel som visar omgivningen runt din bil.

Det kan alltså aldrig befria föraren från dennes ansvar och skyldighet att visa uppmärksamhet.

Föraren bör alltid vara beredd på plötsliga händelser som kan inträffa under körningen. Kontrollera alltid att inga små, smala föremål (barn, djur, barnvagn, cykel, sten, stolpe osv.) finns i döda vinkeln vid manövern.



Displayen representerar en inverterad bild av vyn bakåt.

Mallarna är en återgivning som visas på ett plant underlag. Informationen ska inte tas med i beräkningen när den läggs över ett vertikalt föremål eller ett föremål på marken.

Föremålen som visas på displayen kan vara förvrängda.

Vid alltför starkt ljus (snö, bil i direkt solsken osv.) kan kamerabildden försämrast.

## presentation

Bilen är utrustad med fyra kameror, fram, i sidospeglarna och bak på bilen för att hjälpa dig vid svåra manövrar.

Kamerorna skickar fyra separata vyer till multistystemets display, vilket möjliggör en vy av bilens omgivning.

För ytterligare information, se kapitlet "Multivykamera" i bilens instruktionsbok.

**OBS!** Se till att kamerorna inte är täckta (av smuts, lera, snö osv.).

## Åtgärd

När backväxeln är ilagd visar den bakre kameran området bakom bilen på multistystemets display.

Du kan välja vy på multimediaskrämen genom att välja manuellt läge.

## Val av kamera



För att aktivera önskad kameravy väljer du den på multimediasystemets skärm:

- 1 vy av området bakom bilen
- 2 vy av området framför bilen
- 3 vy av området till vänster om bilen;
- 4 vy av området till höger om bilen.

# MULTIVYKAMERA

## Inställningar

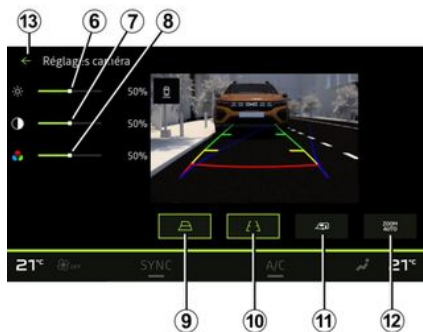

Tryck på ikonen "Inställningar"  **5** för att visa inställningarna.

Du kan justera inställningarna för ljusstyrka **6**, kontrast **7** och färg **8**.

Du kan aktivera eller stänga av:

- De rörliga stödlinjerna **9** som visar bilens körriktning i enlighet med rattens position
- De fasta stödlinjerna **10** som visar avståndet bakom bilen
- Släpvagnens rörliga stödlinjer **11** som visar släpvagnens körriktning i enlighet med rattens position;
- "Autozoom" **12**.

För att gå ur inställningarna trycker du på **13**.

# ALL VÄGINFORMATION



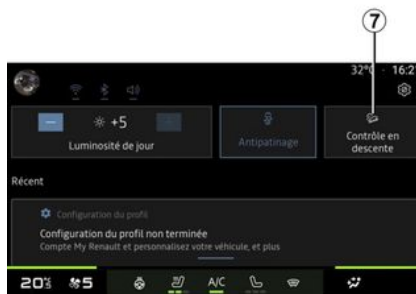

Dessa funktioner ger ytterligare körhjälp. De kan aldrig ersätta förarens uppmärksamhet och ansvar under manövern (föraren ska alltid vara redo att bromsa).

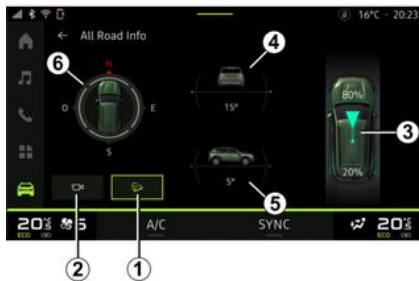

Mer information om "Körhjälp nedförsläpbacke (HDC)(HDC)" finns i avsnittet "Regleringssystem och assistans vid körning" i bilens instruktionsbok.

6



Från "Fordon"-världen  trycker du på "All väginformation" för att komma åt följande komponenter:

- Aktivering/avstängning av systemet "Körhjälp nedförsläpbacke (HDC) (HDC)" (beroende på utrustning) **1**
- **Obs!** du kan också aktivera/avaktivera från meddelandecentret genom att trycka på kontrollgenvägen **7**.
- Genväg till menyn "Kamera" (beroende på utrustning) **2**
- fördelning av vridmoment fram/bak för fordon med fyrhjulsdraft (4WD) **3**
- tvärgående lutningsmätare **4**
- Lutningsmätare för backe **5**
- Kompass **6**.

# DÄCKTRYCK FÖR HJUL



Av säkerhetsskäl bör du göra dessa inställningar när bilen står stilla.



För mer information om däcktryck, se kapitlet "Övervakningssystem för däcktryck" i bilens instruktionsbok.

I världen "Fordon"  trycker du på "Fordon" och sedan på fliken "Däcktryck" för att kontrollera däcktrycksnivå och nollställa "Däcktryck"-övervakningssystemet. Displayen på instrumentpanelen visar om däckstrycket är felaktigt.

## Däcktrycksnivå med TPW-system

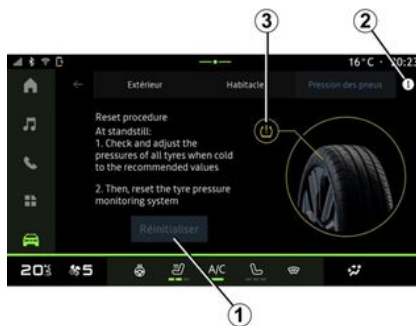

Från multimediasystemet kan du kontrollera däcktrycksnivå.

Symbolen **3** använder färger för att ange däcktrycksnivån:

- Grönt – däcktrycket är korrekt eller oförändrat sedan senaste ominitering
- Orange – trycket på ett av däcken är för lågt.

För mer information om din bils "Däcktryck"-övervakningssystem trycker du

på -ikonen **2**.

Initiera om styrsystemet för "Däcktryck" vid **1**.

## Nyinitiering

Den här funktionen möjliggör ominitering genom att du trycker på knappen "Återställ" **1**.

Återställningsproceduren måste utföras medan bilen står stilla och tändningen är aktiverad.

Starta ominiteringsproceduren genom att trycka på "Ja" eller återgå till däcktrycksnivån genom att trycka på "Nej".

När inläringen är slutförd visas en bekräftelse på displayen.

# MY DRIVING

## "My driving"-meny





Vissa funktioner är endast tillgängliga när bilen står stilla.



I världen "Fordon"  trycker du på "My driving" för att komma åt följande information och funktioner:

- Startdatum, körd sträcka och medelhastighet för den aktuella resan **A**.
- "ECO poäng" **B**.
- "Energiförbrukning" **C**.

Du kan också komma åt den med hjälp av ikonen "My driving" i widgeten "Fordon" i "Startskärm"-världen  .

Från ikonen  **1** "Information" kan du komma åt information om "My driving".

### OBS!

- Informationen som är tillgänglig via menyn "My driving" kan variera beroende på bilens utrustningsnivå.
- Data som visas återställs automatiskt när motorn har varit avstängd i minst två timmar eller när du ändrar "Profil".

## "ECO resultat"



Från visning av "ECO resultat" **B** kan du se ditt körbeteende med avseende på energibesparing sedan starten för den aktuella resan.

**Obs!** Data som visas beräknas från den senaste återställningen av fordondata, antingen automatiskt efter att bilen inte har använts på två timmar eller när "Profil" ändras.

Genom att använda ikonen "Information"  kommer du åt information kopplad till "ECO resultat".

### Sammanlagt resultat 2

Dessa data indikerar ditt sammanlagda resultat (från 0 till 100) för den aktuella resan.

- Resultat mellan 76 till 100: "Grattis, du är en ECO-förare"
- Resultat mellan 51 till 75: "Din körstil är normal"
- Resultat mellan 0 till 50: "Du har en sportig körstil".

Det sammanlagda resultatet beräknas utifrån delresultaten.

### Beräkning av delresultat 3

Delresultat är bedömningar av ditt körbeteende på den aktuella rutten baserat på följande kriterier:

- "Acceleration" Bedömer ditt beteende i förhållande till acceleration och hastighet.

## MY DRIVING

- "Förutseende" Bedömer din förmåga att förutse och undvika hård inbromsning.
- "Växelbyte" Bedömer ditt beteende när det gäller växlingar i förhållande till indikatorn för växelbyte som visas på instrumentpanelen.

**OBS!** Denna bedömning är endast tillgänglig med manuella växellådor.

- ...

### Råd vid körning och stil 4

Med hjälp av dina delresultat ger denna information dig en klassificering av din körstil som hjälper dig att köra mer effektivt.

Tryck på "Tips" för att komma åt ytterligare råd.

### « Energiförbrukning »

(beroende på utrustning)



Från "Energiförbrukning"-visningsläget **C** kan du visa följande energiförbrukningsdata för din körning:

- Data om aktuell resa **5**.
- Data sedan senaste återställning **6**.
- Historik för genomsnittlig förbrukning **7**.

Från ikonen "Information" **i** kommer du åt information koppad till "Energiförbrukning".

#### Data om aktuell resa **5**

Beroende på version kan följande data vara tillgängliga:

- "Genomsnittlig förbrukning"
- "Sträcka EV" körsträcka med enbart eldrift (hybridfordon).

- ...

**Obs!** De data som visas beräknas från den senaste "Eco score"-dataåterställningen, automatiskt efter att bilen inte har använts på två timmar eller när du ändrar "Profil".

#### Data sedan senaste återställning **6**

Beroende på version kan följande data vara tillgängliga:

- "Genomsnittlig förbrukning"
- Körsträcka med enbart eldrift (hybridfordon).
- datum för den senaste ominitieringen,
- ...

**OBS!** De data som visas återställs tillsammans med data på instrumentpanelen.

#### Utveckling av genomsnittlig förbrukning **7**

En graf visar utvecklingen av din genomsnittliga förbrukning per minut under de sista trettio minuterna av resan.

Rad och associerat värde motsvarar den genomsnittliga förbrukningen sedan den senaste manuella återställningen.

**OBS!** Data i diagrammet återställs tillsammans med data sedan den senaste manuella återställningen.

# LUFTKVALITET

Från "Fordon"-världen  trycker du på "Luftkvalitet".

Från den här menyn kan du skapa en hälsosam miljö och luftkvalitet i kupén genom att aktivera följande "Luftrening"-funktionen.

Genom att använda informationsikonen **1** när bilen står stilla kan du komma åt information om "Luftkvalitet".

## « Luftrening »

6



Du kan starta en luftreningssykel med:

- "Luftrening"-knappen **2**
- Knappen "Luftrening" i widgeten "Luftkvalitet" i "Startskärm"-världen



# ELBIL

## "Elektrisk"-meny



Av säkerhetsskäl bör du göra dessa inställningar när bilen står stilla.



Tillgängligheten för vissa funktioner beror på biltyp (el- eller hybridbil).



Vissa inställningar är endast tillgängliga när bilen står stilla.

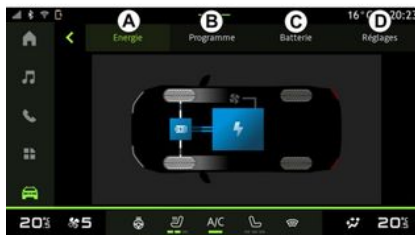

## « Energi »



I världen "Fordon"  kan du komma åt menyn "Elektrisk".

Du kan också komma åt den med hjälp av ikonen "Elektrisk" i widgeten "For-

don" i "Startskärm"-världen .

Du kan använda denna meny för att se och ställa in funktioner relaterade till din hybrid- eller elbil.

Från menyn "Elektrisk" kommer du åt följande flikar:

- "Energi" **A**
- "Program" **B** (beroende på utrustning);
- "Batteri" **C** (beroende på utrustning);
- "Inställningar" **D** (beroende på utrustning).

På fliken "Energi" **A** kan du via mediasystemet se bilens energiflöden.

**Obs!** Informationen som visas här kan variera utifrån bilens motortyp (elmotor eller hybrid) och typ av transmission.

## « Program »

(beroende på utrustning)



Från den här menyn kan du visa och justera:

- information om "Nästa tidsinställning" **1**
- tidsinställning i relation till laddningsprogram **2**;
- Inställningen för värmekomfort i samband med luftkonditioneringsprogram **3** (beroende på utrustning);
- lista och inställningar för lagrade "Mina tidsinställningar" **4**
- "Lägg till" ett program **5**.

För mer information om ikonen datainsamling, tryck på "Program"-ikonen

"Information" **i**.

När du har lagt till ett program kan du visa information om den kommande "Nästa tidsinställning" **1** från fliken "Program" **B**.

**Obs!** Laddningen påbörjas när motorn stängs av, bilen är ansluten till en strömkälla och åtkomsten är auktoriserad. För mer information, se informationen om hybridfordon eller laddnings-system i din bils instruktionsbok.

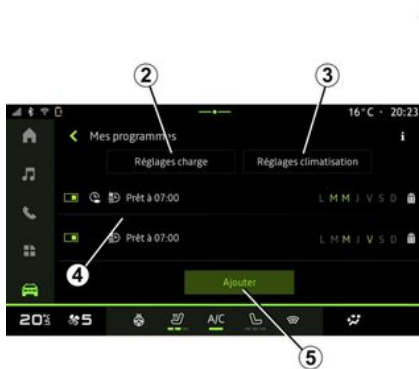

Från fliken "Program" **B** och "Mina tidsinställningar" eller "Lägg till" om inget annat program har ställts in, kan du konfigurera komfort- och laddningsprogrammet för din bil.

## "Lägg till" ett schema

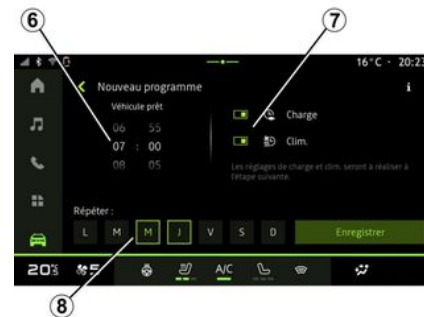

Du kan spara upp till tre scheman.

För att lägga till ett program trycker du på "Lägg till" **5** och ställer sedan in följande:

- den tid då den schemalagda luftkonditioneringen måste vara klar **6**
- typ av program, om det är ett laddnings- och/eller luftkonditioneringsprogram **7**.
- veckodagen/veckodagarna du vill använda schemat för **8**.

Tryck på "Spara" för att bekräfta.

# ELBIL

## « Inställningar för laddning » 2



Ange start- och sluttid för laddning från "Inställningar för laddning" **2** och tryck sedan på "Spara" för att bekräfta.

### OBS!

- Om samma tid anges som start- och sluttid gäller schemat i 24 timmar.
- "Max" batterinivå kanske inte uppnås om laddningsschemaperioden är för kort.
- Du kan inte bekräfta ett schema innan du har valt en veckodag.

## « Inställningar för klimat » 3

(beroende på utrustning)



Från "Inställningar för klimat" **3** justerar du kupéns temperatur **9**. Tryck sedan på "Spara" för att bekräfta.

## Ställa in dag **8**



Välj de dagar **8** som du vill använda detta schema för.

När dagen är markerad indikerar det att den är vald.

Tryck på "Spara" för att bekräfta.

## « Mina tidsinställningar » 4



I listan **4** kan du se en översikt över alla aktiva laddnings- och/eller värmenivåsscheman.

Tryck på ett av programmen för att visa, ändra eller ta bort det.

Du kan ta bort ett schema genom att trycka på papperskorgsikonerna **10** för schemat som ska raderas.

## « Batteri »

(beroende på utrustning)

# ELBIL

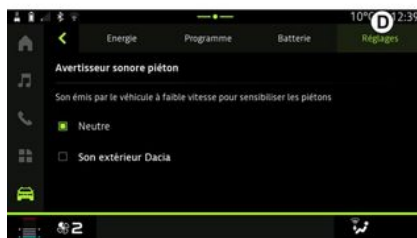
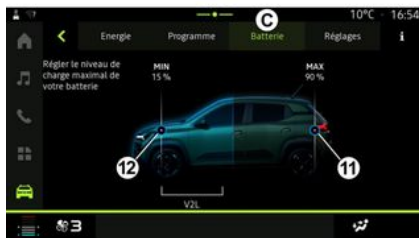

6

Från "Batteri" **C** kan du konfigurera:

- den maximala laddningsnivån för ditt fordens batteri, genom att flytta knappen **11**.
- den lägsta nivån på din bils batteri som inte får överskridas när du använder funktionen "V2L" genom att flytta knappen **12**. Se instruktionsboken för ytterligare information.

Funktionen "V2L" (Vehicle to Load) gör det möjligt att ansluta elektriska enheter direkt till bilen. Se instruktionsboken för ytterligare information.

## « Inställningar »

(beroende på utrustning)

På fliken "Inställningar" **D** kommer du åt följande inställningar:

- « Varningsljud för fotgängare » ;
- ...

## « Varningsljud för fotgängare »

När du kör kan du välja ljudet på ljudsignalen för fotgängare för att varna andra på vägen, särskilt fotgängare och cyklister, om din närvaro.

För mer information om ljudsignalen för fotgängare, se kapitlet "Elbil" i bilens instruktionsbok.

# NÖDSAMTAL

Om bilen är utrustad med en nödanropsfunktion kan SOS-centralen kostnadsfritt ringas upp automatiskt eller manuellt vid en olycka eller sjukdom, vilket minskar den tid det tar för räddningstjänsten att komma till platsen.

**Obs!** Nödsamtalet fungerar:

- I länder som omfattas av 2G- och 3G-telekommunikationsinfrastruktur och tillhörande telematkräddningstjänster som är kompatibla med systemet,
- Beroende på täckningen i området där bilen körs.

När räddningstjänsten anropas stängs ljudkällans/radions volym av automatiskt.

Användning av "Nödsamtal"-funktionen inaktiverar vissa kommandon i multimediasystemet i nästan en hel timme för att prioritera nödsamtal.

Se instruktionsboken för ytterligare information.

# ANVÄNDARINSTÄLLNINGAR

## "Fordon"-meny



Av säkerhetsskäl ska du göra inställningarna när bilen står stilla.



I världen "Fordon"  väljer du menyn "Fordon".

Via den här menyn kommer du åt följande flikar:

- "Ute" **A**
- "Cockpit" **B**
- "Däcktryck" **C**.

**Obs!** Vilka inställningar som är tillgängliga kan variera beroende på utrustningsnivån.

## "Ute" **A**

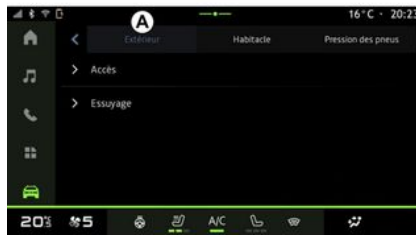

## « Åtkomst »

Med den här menyn kan du aktivera/inaktivera följande alternativ:

- « Automatisk dörrlåsning under färd » ;
- « Handsfree låsning / upplåsning » :
  - « Utan signal vid låsning » ;

**Obs!** Vissa alternativ är endast tillgängliga om de tidigare funktionerna är aktiverade.

## « Välkommen »

Med den här menyn kan du aktivera/inaktivera följande alternativ:

- « Utvändig belysningssekvens » ;
- « Kupéfunktioner ljudsekvens » ;
- « Yttre backspeglar fälls ut » ;
- « Belysning kupé » ;
- ...

## « Belysning »

Med den här menyn kan du aktivera/inaktivera följande alternativ:

- "Adaptiv belysning";
- « Val av körsida » :
  - « Vänster » ;
  - « Höger » .

– ...

**Obs!** Vissa alternativ är endast tillgängliga om de tidigare funktionerna är aktiverade.

## « Vindrutetorkare »

Med den här menyn kan du aktivera/inaktivera följande alternativ:

- "Bakrutetorkare på vid backning": bakrutetorkaren aktiveras när backen läggs i.

**Obs!** Denna funktion fungerar endast om vindrutetorkarna är aktiverade.

- « Automatisk framrutetorkare » ;
- ...

# ANVÄNDARINSTÄLLNINGAR

## "Cockpit" B



### « Skärm »

Använd denna meny för att aktivera/inaktivera "Automatisk ljusstyrka" (beroende på utrustning) och för att justera följande inställningar:

- « Multimedia: Ljusstyrka dag » ;
- « Multimedia: Ljusstyrka natt » ;
- « Ljusstyrka i kupén » ;
- ...

**Obs!** Vissa alternativ är endast tillgängliga om de tidigare funktionerna är aktiverade.

### « Ljudvolym körriktningsvisare »

Använd den här menyn för att justera volymen på indikatorerna i kupén:

- « Låg » ;
- « Medel » ;
- « Hög » .

### « Ändra widgets »

Från den här menyn kan du ändra

"Startskärm"-värld  (som är tillgängliga beroende på bilens utrustning):

- « Navigation » ;
- « Däcktryck » ;
- « Fordon » ;
- « Datum och tid » ;
- « Ljud » ;
- ...

## "Däcktryck" C



Använd den här menyn för att kontrollera bilens däcktrycksnivå och göra en återställning.

För mer information om däcktryck, se:

- avsnittet om "Däcktryck" ➔ 67
- bilens instruktionsbok.

## Meny "Profil"

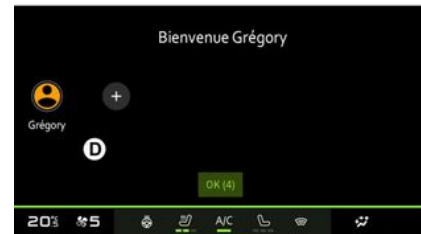

När multimediasystemet startas kan du välja eller lägga till en användarprofil för systemet och bilen **D**.

Välj önskad användarprofil.

**Obs!** Det går endast att ändra profil när bilen står stilla.

Du kan när som helst komma åt menyn "Profil" från aviseringscentret genom att trycka på bilden på din profil.

# ANVÄNDARINSTÄLLNINGAR

## Användarprofilens funktioner

Följande parametrar finns på användarprofilen:

- Systemets språk.
- "My Dacia"-konto;
- Skärminställningar.
- Inställningar för ytterbackspegel.
- Ljudinställningar.
- ...

**Obs:** den första profilen som skapas kommer att vara standardadministratörsprofilen. Vissa inställningar är endast tillgängliga via administratörsprofilen.

## Lägga till en "Profil"

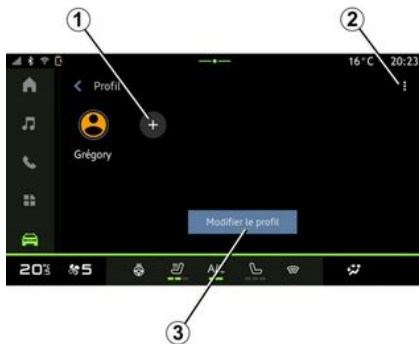

För att lägga till en ny "Profil" trycker du på **1** och följer sedan instruktioner-

na som visas på multimediasystemets skärm.

### OBS!

- du kan lägga till upp till fem "Profil";
- varje gång du skapar ett nytt "Profil" krävs en konfigurering: se avsnittet "Aktivera tjänster" ➔ 11.

## "Profil"-inställningar



För att bättre skydda dina personuppgifter rekommenderar vi att du låser din profil.



Du kommer åt följande funktioner från **2**:

- « Hantera profiler » ;
- « Hantera konton » ;
- « Ta bort profil » ;
- « Gästprofil ».

För att ändra aktuell "Profil", tryck på "Redigera profil" **3** för att komma åt meny **E** och ändra följande:

- « Namn » ;
- « Bild » ;
- « Säkerhet » :
  - "Lås profilen"
  - "Radera ID";
  - "Säkerhetsuppdatering".
  - "Lås upp profil med telefon".

Du kan använda den här funktionen för att låsa upp din "Profil" med din smartphone, om den finns i ditt fordon.

För ytterligare information, se avsnittet "Systeminställningar" ➔ 80.

- "My Dacia-konto" (endast tillgängligt på administratörsprofilen);
- « Sekretessvillkor » ;
- « Sekretessinställningar » :
  - « Acceptera alla » ;
  - « Neka alla » ;
  - « Anpassa ».

För mer information, se kapitlet "Aktivera tjänster" ➔ 11.

– ...

# ANVÄNDARINSTÄLLNINGAR

Profil « Gäst »



Profilen "Gäst" (GUEST) kan användas för att komma åt några av mediasystemets funktioner, som användarprofilen.

För att komma åt den trycker du på **2** och sedan på "Gästprofil" eller **4** under start.

"Gäst"-profilen återställs varje gång systemet startas om och inställningarna sparas inte.

# SYSTEMINSTÄLLNINGAR

## "Inställningar"-meny



Av säkerhetsskäl ska du göra inställningarna när bilen står stilla.

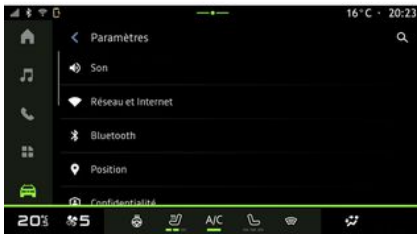

I världen "Fordon"  trycker du på "Inställningar".

Du kan även komma åt menyn "Inställningar" från meddelandecentret genom att trycka på ikonen "Inställningar".

### OBS!

– Vilka inställningar som är tillgängliga kan variera beroende på utrustningsnivån.

– vissa inställningar är tillgängliga när bilen står stilla.

Via den här menyn kan följande parametrar ställas in:

- « Ljud » ;
- "Nätverk och Internet";
- « Bluetooth® » ;
- "Plats";
- "Sekretess"
- "Appar"
- "Meddelanden".
- « Datum och tid » ;
- "Profiler och konton"
- « Säkerhet » ;
- « System » ;
- « Uppdatering & assistans » ;
- ...

### « Ljud »

Denna meny kan användas för att ställa in och justera följande volyminställningar:

- « Mediavolym » ;
- "Volym för inkommande samtal";
- "Ringsignalvolym".
- "Aviseringsvolym"
- "Navigeringsvolym";
- « Systemvolym (pip och känslighet) » ;
- « Assistansvolym » ;
- "Ringsignal";
- ...

## "Nätverk och Internet"



När du använder anslutningsdelning på din telefon använder du telefonens internetanslutning via WIFI-anslutningen (med avgifter och begränsningar som bestämts av din mobiloperatör).

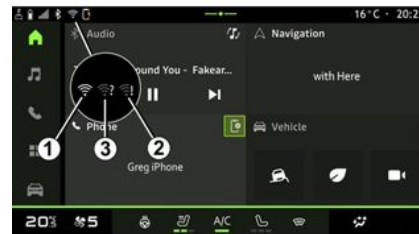

# SYSTEMINSTÄLLNINGAR



Den här menyn kan användas för att konfigurera följande Internetnätverk:

- "Åtkomstpunkt":
  - aktivera/avaktivera "Åtkomstpunkt",
  - åtkomstpunktdetaljer;
  - aktivera/inaktivera åtkomstpunkten automatiskt
  - ...
- « WIFI » :
  - aktivera/inaktivera "WIFI" på multimediasystemet för att använda en fjärransluten internetåtkomstpunkt
    - visa tillgängliga nätverk;
    - "Lägg till ett nätverk".
  - "WIFI-inställningar"
  - "Anslutning" ger information om:

- anslutningsdata och anslutningsstatus;
- för "Nätverkstyp"
- system-ID;
- ...

När du aktiverar multimediasystemet "WIFI", meddelas du om dess status via ikonen i statusfältet:

- **1** "WIFI" aktiverad och ansluten till ett nätverk utan begränsad anslutning
- **2** "WIFI" aktiverad och ansluten till ett nätverk men utan internetåtkomst eller med begränsad anslutning
- **3** "WIFI" aktiverad men inte ansluten till ett nätverk.

**Obs:** om "WIFI" är inaktiverat kommer ingen WIFI-ikon att visas i statusfältet.

Du kan också se information om statusen för datadelning genom att trycka på ikonen i statusfältet:

- **4** "Acceptera alla", dela all data;
- **5** "Neka alla": delar inte några data
- **6** "Anpassa", dela endast de uppgifter som du har godkänt.

För mer information om datadelning, se kapitlet "Aktivera tjänster" → 11.

**Obs!** Om du avstår från att dela data visas ingen ikon i statusfältet.

## « Bluetooth® »

Denna meny kan användas för att justera multimediasystemets Bluetooth®-funktioner:

- aktivera/inaktivera multimediasystemet "Bluetooth®";
- "Ställ in telefondata".
- « Koppla en ny enhet ».

## "Plats"

Denna meny kan användas för att justera bilens platsinställningar:

- "Senaste platsförfrågningar";
- "App-behörigheter".

## "Appar"

Använd den här menyn för att konfigurera multimediasystemets applikationer:

- visa alla appar;
- "Ansvarig för godkännande";
- "Standardappar";
- "Oanvända appar";
- "Särskilda åtkomsträttigheter för appar".

## « Datum och tid »

Denna meny kan användas för att justera datum och tid för multimediasystemet:

- "Ställa in tidszon automatiskt";
- "Ställa in tidszon" (manuellt);

# SYSTEMINSTÄLLNINGAR

- "Använd 24-timmarsformatet".

## «Profiler och konton»

Ger åtkomst till multimediasystemets profilmeny.

### « Säkerhet »

Den här menyn kan användas för att justera multimediasystemets säkerhetsinställningar:

- "Lås profilen"
- "Radera ID";
- "Säkerhetsuppdatering".
- "Lås upp profil med telefon".

### « System »

Den här menyn kan användas för att justera multimediasystemets inställningar:

- "Språk och inmatning";
- "Enheter" (km eller miles per timme):

**Obs!** Hastighetsmätaren och viss avståndsinformation som visas på instrumentpanelen konverteras. Om du vill återgå till föregående läge, gör om samma moment.

- "Fack":
  - "Musik och ljud";
  - "Andra appar";
  - "Filer";
  - « System ».

- "Om";
- "Rättslig information";
- "Återställningsalternativ";
- ...

### « Uppdatering & assistans »

Från den här menyn kan du visa och/eller justera "Biluppdatering".

Mer information finns i avsnittet "Uppdatering", ➔ 83.

# UPDATE

## "Uppdatering av fordonet"-meny

 Vissa uppdateringsinstallationer kan göra att det inte går att använda din bil på en stund. Om så är fallet, se anvisningarna på skärmen.

 Bilen ska stå stilla, vara säkrad på en plats och tändningen ska vara avstängd. I vissa fall kan du inte starta bilen under den tid som anges i multimediasystemet.

 Av säkerhetsskäl bör du göra dessa inställningar när bilen står stilla.

 Innan du påbörjar installationen, parkera bilen långt ifrån trafik och dra åt parkeringsbromsen.

Från världen "Fordon"  väljer du menyn "Fordon", "Inställningar", "Uppdatering" och sedan "Uppdatering av fordonet".

Den här menyn kan användas för att visa olika typer av information och för att uppdatera bilen, till exempel:

- Multimediautrustning.
- Hjälpfunktioner vid körning.
- ...

Uppdateringar kan erbjudas av systemet automatiskt. Du kan även söka efter uppdateringar manuellt beroende på bilens uppkopplingsstatus.

## Skärmen "Biluppdatering"



1. « Söker efter uppdatering ».

2. « Uppdatering pågår ».

3. « Uppdatera historiken ».

4. « Information ».

5. "Automatisk uppdatering"

6. aktivera/inaktivera "Automatiska uppdateringar".

### OBS!

– Du meddelas via "Aviseringar" när det finns en uppdatering tillgänglig. Se kapitlet "Meddelanden" → 86;

– om det finns en uppdatering tillgänglig startar nedladdningen automatiskt;

– Det går bara att söka efter och hämta uppdateringar när din bil befinner sig i ett geografiskt område med mobiltäckning. För mer information, se avsnittet "Systeminställningar" → 80.

– Om uppdateringen inte är tillgänglig i det land där bilen befinner sig är menyerna "Söker efter uppdatering" och "Uppdatering pågår" inte tillgängliga.

# UPDATE



När en uppdateringsinstallation är klar måste du godkänna och bekräfta innan installationen kan slutföras.

För att uppdateringen ska gå att starta måste alla villkor som visas på multimediasystemets skärm **A** uppfyllas.

Efter uppdateringen kan du ställa in installationstiden för uppdateringen i multidisplayen. För att göra detta väljer du "Program.", ställer in önskad starttid för uppdateringen och trycker sedan på "Installerar" för att bekräfta.

Följ instruktionerna som visas på multimediasystemets skärm.

## OBS!

- beroende på uppdateringen kan skärmarna stängas av;
- Om en kritisk uppdatering krävs kommer denna att installeras automa-

tiskt efter nedräkningen på multidisplayen.

– vissa installationer kräver att du kriver ut ur och låser bilen.

Vid omstart av multimediasystemet visas ett meddelande som bekräftar att uppdateringen har slutförts.

Vid fel, se avsnittet "Driftstörningar" → 88.

## « Söker efter uppdatering » 1

Du kan också söka efter uppdateringar direkt genom att trycka på "Söker efter uppdatering" **1**.

Efter att ha sökt i multimediasystemet kan du komma åt nästa uppdatering om det finns en sådan tillgänglig.

Följ instruktionerna som visas på multimediasystemets skärm.

Uppdateringen kan ta flera dagar, men under den tiden kan du använda din bil som vanligt.

## « Uppdatering pågår » 2

Den här menyn är tillgänglig när en uppdatering är tillgänglig.

När en uppdatering pågår trycker du

på ikonen "information" **i** för att komma åt information om innehållet i uppdateringen.

**Obs!** När ingen "Uppdatering pågår" är tillgänglig är "Söker efter uppdatering" inte tillgänglig.

## « Uppdatera historiken » 3

Den här menyn kan användas för att visa uppdateringshistorik och status.

Om du vill hitta information om tidigare uppdateringar väljer du en uppdatering.

## « Information » 4

Den här menyn låter dig komma åt information kopplad till uppdateringar, visa "VIN" (bilens identifikationsnummer) osv.

## "Automatisk uppdatering" 5

När den här funktionen är aktiverad installeras vissa uppdateringar automatiskt utan att du behöver göra något.

Du kan aktivera/inaktivera automatisk installation av vissa uppdateringar genom att trycka på **6**.

## UPDATE

### Specialfunktioner relaterade till el- och laddningsbara hybridfordon



Uppdatering gör att bilen inte kan användas på en stund och laddningsfunktionen spärras under installation av uppdateringen.



Om du precis har godkänt en systemuppdatering via multimediasystemet kommer laddningen av fordonsbatteriet att fördröjas eller avbrytas. Vänta tills uppdateringen är klar innan du ansluter laddkabeln till bilen.

Börja inte ladda bilen under installationen av fordonsuppdateringen.

Följ anvisningarna som visas på multimediasystemets skärm.

#### Obs!

– Uppdateringarna kan inte installeras medan bilen laddas med likström (DC). Om en uppdatering pågår måste du vänta tills den är slut innan DC-laddning av bilen påbörjas. Om laddningen

pågår kan dock uppdateringen startas, men den kommer först att slutföras när laddningen är klar.

– Om en uppdatering startas före/under fordonsladdning med växelström (AC) avbryts laddningen och återupptas automatiskt när uppdateringen är klar.

För mer information, se kapitlet "Elbil: laddning" eller "Hybridbil: laddning" i bilens instruktionsbok.

# MEDDELANDEN

## Aviseringscenter



Av säkerhetsskäl bör du göra dessa inställningar när bilen står stilla.

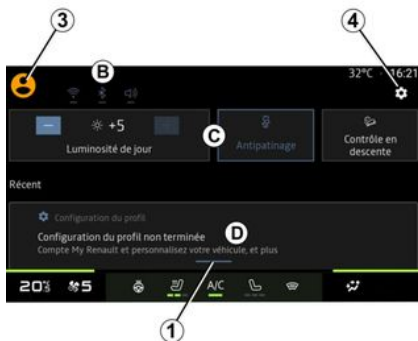

Meddelandecentret ger aviseringar under körning samt vissa funktioner, förslag och inställningar som:

- tillgång till användarens "Profil" **3**
- status för tjänster **B**:

- aktivera/inaktivera WIFI
- aktivera/inaktivera Bluetooth®
- Stänga av/slå på ljudet.

- "Inställningar"  **4**

- Genvägar till reglage för fordonsutrustning och skärmens ljusstyrka **C**.

**Obs!** Vilka genvägar och kommandotyper som är tillgängliga beror på utrustningen och kan inte ändras.

- listan över mottagna aviseringar **D**
- nyligen använda appar;
- ...

Genom att trycka på knapp **1** eller genom att snabbt svepa multimediaskärmen vertikalt från zon **A** mot mitten av skärmen kan du komma åt meddelandecentret för att se meddelanden och tillgängliga funktioner.

När en oläst avisering är tillgänglig visas en punkt **2** i mitten av knappen **1**.

Genom att trycka på **2** öppnar du automatiskt meddelandecentret och kan läsa alla olästa aviseringar. Då försvinner symbolen.

När meddelandecentret är öppet kan du välja ett meddelande i listan **D** för att öppna det.

Du kan radera aviseringen genom att snabbt svepa horisontellt på skärmen.

## MEDDELANDEN

För att radera alla aviseringar trycker du på knappen **5**.

**Obs!** Vissa aviseringar kräver en åtgärd för att kunna raderas från meddelandecentret.

För att lämna aviseringscentret trycker du på **1** eller sveper snabbt uppåt från skärmens nederkant mot mitten.

### Aviseringsinställningar

Via ikonen "Inställningar" **4** eller värl-

den "Fordon"  och sedan menyn "Inställningar" kommer du åt menyn "Aviseringar".

Använd den här menyn för att konfigurera multimediasystemsaviseringar.

Mer information om menyn "Aviseringar" finns i kapitlet "Systeminställningar"

→ 80.

## -SYSTEM

<b>-system</b>		
<b>Beskrivning</b>	<b>Orsak</b>	<b>Lösning</b>
Det visas ingen bild.	Skärmen är i standby-läge.	Kontrollera att skärmen inte är i standby-läge.
Skärmen förblir fryst.	Systemminnet är fullt.	Starta om systemet genom att trycka på och hålla in: – multimedia-stopp/start-knappen (tryck och håll in den tills systemet startar om); eller – Knappen "Mode" och knappen "Source" till vänster om reglaget under ratten (tryck och håll in tills systemet startar om).
Kameran visas felaktigt på skärmen.	Kameran är täckt av smuts som skymmer linsen.	Kontrollera att det inte är någon lera eller smuts på kameran.
Det hörs inget ljud.	Volymen står på lägsta nivå eller på paus.	Höj volymen eller avaktivera pausen.
Det kommer inget ljud från vänster eller från höger högtalare, eller från högtalarna fram eller bak.	Inställningarna Balans eller fader är inkorrekta.	Reglera ljudet Balans eller fader korrekt.
De anslutna tjänsterna i My Dacia-appen fungerar inte.	Dålig nätverksmottagning för multimediasystem/telefon. Synkroniseringsproblem med My Dacia-tjänsten.	Flytta bilen och telefonen till ett område med internettäckning. Gå till onlinehjälp på webbplatsen: <b><a href="https://renault-connect.renault.com">https://renault-connect.renault.com</a></b> .
Tjänsterna eller applikationerna fungerar inte.	Abonnemanget har avbrutits. Multimediasystemets internetanslutning är inte längre tillgänglig.	Kontrollera status för ditt abonnemang på internetleverantörens portal som är tillgänglig via din My Dacia-kontosida (du

## -SYSTEM



-system		
		<p>måste först ansluta till ditt My Dacia-konto i bilen).</p> <p>Använd telefonens funktion "Åtkomstpunkt och anslutningsdelning" för att komma åt en internetanslutning (se kapitlet "Systeminställningar" → 80).</p>

# TELEFON

Telefon		
Beskrivning	Orsak	Lösning
Telefonen visas inte i listan med tillgängliga telefoner.	Systemet kommunicerar inte med telefonen.	Se till att telefonens Bluetooth® är aktiverad. Om telefonen fortfarande inte visas väljer du multidisplayen i listan med tillgängliga enheter på telefonen.
Telefonen visas i listan med parkopplade telefoner, men parkopplingen misslyckas.	Parkopplingskoden har inte bekräftats.	Bekräfta koden på multidisplayen och på telefonen.
Det hörs inget ljud eller någon signal.	Mobiltelefonen är inte ansluten till systemet. Volymen står på lägsta nivå eller på paus.	Kontrollera att mobiltelefonen är ansluten till systemet. Höj volymen eller avaktivera pausen.
Det går inte att ringa ett samtal	Mobiltelefonen är inte ansluten till systemet. Låsningen av telefonens knappsats är aktiverad.	Kontrollera att mobiltelefonen är ansluten till systemet. Lås upp telefonens knappsats.
CarPlay™ eller Android Auto™-repliker inte är igång.	Telefonen är inte ansluten eller är inte kompatibel med systemet.	Kontrollera telefonens kompatibilitet med dessa applikationer. Kontrollera att telefonen är korrekt ansluten till systemet.

8

# UPDATE

Update		
Beskrivning	Orsak	Lösning
Hämtningen av ny SW (programvara) tar väldigt lång tid.	Dålig internetanslutning. Nedladdningen kräver en minsta körtid.	Flytta bilen till ett område med internetanslutning. Utför ytterligare körfaser.
Slutförande av uppdateringen begärs aldrig.	Fordonet är inte säkrat.	Kontrollera att fordonet har stoppats korrekt (parkeringsbromsen åtdragen).
Skärmarna är avstängda, förlust av ljud, förlust av vissa funktioner under uppdateringen.	Uppdateringen pågår.	Vänta tills uppdateringen har slutförts.
Begäran om att slutföra uppdateringen visas inte.	Inget svar under månaden efter början av uppdateringen.	Servern startar om åtgärden senare. Du kan manuellt kontrollera om uppdateringen fortfarande är tillgänglig.
Uppdateringen slutfördes inte.	Uppdatering av internt systemfel: övriga funktioner påverkas inte. Inkompatibilitet med likströmsladdning (specifikt för el-/hybridfordon).	Kontakta en märkesrepresentant. Vänta tills uppdateringen är klar innan du utför en likströmsladdning. Mer information om varningslamporna finns i bilens instruktionsbok.
Uppdateringen kunde inte slutföras på grund av ett fel och  -varningslampan visas.	Kritiskt fel.	Fordonet får inte startas om. Kontakta din återförsäljare. Mer information om varningslamporna finns i bilens instruktionsbok.
Uppdateringen kunde inte slutföras på grund av ett fel och  -varningslampan visas.	Fel under uppdatering (icke-kritiskt).	Kontakta en godkänd återförsäljare för att lösa problemet. Mer information om varningslamporna finns i bilens instruktionsbok.

# ALFABETISKT INDEX

## Symboler

4-hjulsdrift (4WD), [66](#)

## A

Aktivering av backkamera: Stödlinjer, [63](#), [64](#)

All Road Info, [66](#)

Android Auto™ , Carplay™ , [21](#), [31](#), [49](#)

Ange ett nummer med knappsatsen, [44](#)

Anpassa inställningar, [20](#), [20](#), [76](#)

Ansluta en telefon, [38](#)

Avsluta samtal, [40](#), [41](#)

Avvisa ett samtal, [40](#)

## B

Backkamera, [63](#)

Backkamera inställningar: Bildinställningar, [63](#), [64](#)

Besvara ett samtal, [40](#)

Bluetooth®, [31](#)

Bränsleekonomi, [68](#)

Bränsleförbrukning, [68](#)

## D

Display: Meny, [5](#)

Display: Vänteläge, [19](#)

Displayknappar, [5](#), [8](#)

Däcktryck för hjul, [67](#)

## E

ECO körning, [68](#)

Elbil, [71](#)

Elbil: Laddning, [71](#)

Energibesparing, [68](#)

## F

Funktionsstörning, [88](#), [90](#), [91](#)

## H

Handsfree-parkering, [62](#)

HDC : Hastighetskontroll i backe, [66](#)

Hybrid- och elbil, [71](#)

## I

Inställningar, [46](#), [80](#)

Inställningar: Kundinställningar, [80](#)

Inställningar för bilen, [76](#)

Inställning av ljudvolymen, [46](#)

## K

Knappar: På/Av, [19](#)

Koppla från en telefon, [38](#)

Källa, [31](#)

Källa: Ljud, [25](#)

Körhjälp, [58](#)

# ALFABETISKT INDEX

## L

Luftkvalitet, [70](#)

## M

Meddelanden: Förslag och meddelanden, [16](#), [86](#)

Meny: Startside, [20](#), [20](#)

Miljö, [68](#)

Mobiltelefon, [42](#)

Mottagning av samtal, [40](#)

Multidisply, [5](#), [15](#)

Multimediasystemets konfiguration, [76](#)

Multimediautrustning, [5](#)

Multivvykamera, [64](#)

Musik, [31](#)

My Dacia, [11](#), [55](#)

## P

Parkeringsassistans, [62](#)

Parkoppla en telefon, [36](#)

Personuppgifter: Spara, [11](#), [36](#), [42](#)

Program, [53](#)

## R

Radio: Förvalda kanaler, [27](#)

Radio: Spara kanaler automatiskt, [27](#)

Reglage, [8](#), [15](#)

Reglage under ratten, [8](#), [8](#)

Ringa ett nummer, [40](#), [44](#)

Röstmeddelande(n), [44](#)

Röststyrning, [21](#), [21](#)

## S

Samtalslogg, [43](#)

Samtal väntar, [41](#)

smartphone spegling, [21](#), [49](#)

SMS, [45](#)

SMS: Ta emot SMS, [45](#)

SMS: Uppläsning av SMS, [45](#)

Starta multimediasystemet, [19](#)

System: Uppdaterar, [83](#)

## T

Ta bort en ihopparad telefon, [37](#)

Telefoninställningar: Telefonens ringsignal, [44](#), [46](#)

Tillhörande tjänster, [11](#)

Trådlös laddare: Induktionsladdning, [47](#), [48](#)

## U

USB, [31](#)

## W

Wifi, [49](#), [80](#)

Välja radiokanal: Lyssna på radion, [27](#)





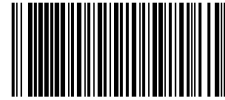

7799002481

Réf 7799002481 / Edition suédoise  
NW 1494-5 – 02/2026

