

DACIA



MEDIA NAV LIVE



## Használati tanácsok

Biztonsági okokból és az anyagi kár elkerülése érdekében a rendszer használata során kövesse az alábbi előírásokat. Tartsa be annak az országnak a vonatkozó előírásait, ahol éppen tartózkodik.



### A rendszer használatával kapcsolatos előírások

- Csak akkor használja a gombokat és olvassa a képernyőt, ha a közlekedési viszonyok ezt lehetővé teszik.
- A hangerőt úgy állítsa be, hogy észlelhesse a környezeti zajokat.

### A navigációs rendszerrel kapcsolatos előírások

- A vezetés során a navigációs rendszer használata nem menti fel a gépkocsivezetőt a felelősség alól és nem csökkentheti az éberségét.
- A földrajzi övezettől függően, a „térképen” az útvonallal kapcsolatos új információk hiányosak lehetnek. Legyen figyelmes. A KRESZ szabályai és a jelzőtáblák minden esetben elsőbbséget élveznek a navigációs rendszer utasításaival szemben.

### A berendezéssel kapcsolatos előírások

- Az anyagi károk és a berendezések meghibásodásának elkerülése érdekében ne szerelje szét és ne módosítsa a rendszert.
- Működési rendellenességek esetén és a rendszer szerelési műveleteivel kapcsolatban forduljon a gyártó képviselőjéhez.
- Ne helyezzen idegen tárgyat vagy sérült, piszkos külső adattároló eszközt (USB kulcsot, SD kártyát stb.) a kártyaolvasóba.
- Csak olyan külső adattároló eszközt (USB meghajtó, Jack csatlakozó stb.) használjon, amely kompatibilis a rendszerrel.
- A képernyőt mindig mikroszálas törlőkendővel törölje le.
- Ne használjon alkoholt és/vagy spray folyadékot tartalmazó terméket a területen.



Az Általános Értékesítési Feltételek elfogadása a rendszer használatának megkezdése előtt kötelező.

A jelen kezelési útmutatóban tárgyalt típusok leírása a szerkesztéskor rendelkezésre álló adatok alapján történt. A telefon márkájától és modelljétől függően előfordulhat, hogy egyes funkciók csak részben vagy egyáltalán nem kompatibilisek a gépkocsiba épített multimédiás rendszerrel.

Bővebb tájékoztatásért vegye fel a kapcsolatot egy márkakereskedéssel.



### **Személyes adatainak védelme**

A gépkocsiból származó adatokat a gyártó, a jóváhagyott forgalmazók és a gyártó csoportjának más vállalatai dolgozzák fel. A gyártó adatai elérhetők a weboldalukon és a jármű felhasználói kézikönyvének utolsó oldalán. Személyes adatait a következő célokból kezeljük:

- a jármű fedélzeti szolgáltatásai és alkalmazásai hasznosításának engedélyezéséhez;
- a jármű üzemeltetésének és karbantartásának lehetővé tételéhez;
- a vezetői élmény javításához, valamint a gyártói csoport termékeinek és szolgáltatásainak fejlesztéséhez;
- Hajtsa végre a gyártói csoport jogi kötelezettségeit.

Az Önre vonatkozó előírásoknak megfelelően, különösen ha Európában tartózkodik, kérheti:

- azoknak az adatoknak a beszerzését és ellenőrzését, amelyekkel a gyártó Önnel kapcsolatban rendelkezik;
- bármely pontatlan információ javítását;
- az Önre vonatkozó adatok eltávolítását;
- másolat készítését adatairól, hogy máshol is felhasználhassa azokat;
- adatai felhasználásnak visszavonását bármikor;
- adatai felhasználásának felfüggesztését.

A jármű multimédia képernyőjén a következőket teheti:

- megtagadhatja a beleegyezés megadását személyes adatai (beleértve a tartózkodási helyét is) megosztásához;
- bármikor visszavonhatja beleegyezését.

Ha úgy dönt, hogy felfüggeszti személyes adatainak megosztását, a jármű egyes funkciói és/vagy a gyártó által nyújtott szolgáltatások leállnak, mivel ezekhez az Ön beleegyezése szükséges.



### **Személyes adatainak védelme**

Függetlenül attól, hogy dönt-e a megosztás felfüggesztéséről, a járműhasználati adatokat a következő célokra továbbítjuk a gyártónak és az érintett partnereknek/leányvállalatoknak:

- a jármű üzemeltetésének és karbantartásának lehetővé tételéhez;
- a jármű élettartamának javítása.

Ezen adatok felhasználása nem kereskedelmi célú, hanem a gyártó járműveinek folyamatos fejlesztésére és a mindennapi működésüket akadályozó problémák megelőzésére szolgál.

További információ: az adatvédelmi irányelvek a gyártó weboldalán érhetők el, amelynek címe a jármű felhasználói kézikönyvében található.



**Az útmutató tartalmazza a leírt modellek esetén rendelkezésre álló összes funkciót. A funkciók jelenléte a rendszer típusától, a választott opcióktól és az értékesítési országtól függ. Ez a dokumentum az év folyamán megjelenő bizonyos funkciókról is tájékoztathat. Az útmutatóban bemutatott képernyők nem jelentenek szerződéses kötelezettséget.**

- bárhol a kézikönyvben egy adott oldalra való átirányítást jelez.

# TARTALOMJEGYZÉK

|  |           |                                 |           |
|--|-----------|---------------------------------|-----------|
| <b>Általánosságok</b> .....                      | <b>5</b>  | Multi-view kamera .....         | 65        |
| Általános bemutatás .....                        | 5         | Minden útiníró .....            | 67        |
| Vezérlőgombok bemutatása .....                   | 8         | Keréknymás .....                | 68        |
| Szolgáltatások bekapcsolása .....                | 10        | My driving .....                | 69        |
| a használat alapelvei .....                      | 14        | Levegőminős. ....               | 71        |
| Tisztítás .....                                  | 17        | Elektromos gépkocsi .....       | 72        |
| Bekapcsolás, kikapcsolás .....                   | 18        | <b>Beállítások</b> .....        | <b>76</b> |
| Vezérlőelemek hozzáadása és kezelése .....       | 19        | Felhasználói beállítások .....  | 76        |
| A beszédfelismerő rendszer használata .....      | 20        | Rendszer beállításai .....      | 80        |
| <b>Navigáció</b> .....                           | <b>22</b> | Értesítések .....               | 83        |
| <b>Audio/multimédia</b> .....                    | <b>24</b> | Update .....                    | 85        |
| Hangforrások .....                               | 24        | Működési rendellenességek ..... | 88        |
| A rádió hallgatása .....                         | 26        |                                 |           |
| Zene .....                                       | 30        |                                 |           |
| audiobeállítások .....                           | 33        |                                 |           |
| <b>Telefon</b> .....                             | <b>35</b> |                                 |           |
| Telefon összepárosítása és csatlakoztatása ..... | 35        |                                 |           |
| Híváskezelés .....                               | 40        |                                 |           |
| SMS .....  | 45        |                                 |           |
| Telefon beállításai .....                        | 46        |                                 |           |
| Vezeték nélküli töltő .....                      | 47        |                                 |           |
| <b>Alkalmazások</b> .....                        | <b>49</b> |                                 |           |
| Android Auto™, CarPlay™ .....                    | 49        |                                 |           |
| Alkalmazás kezelése .....                        | 53        |                                 |           |
| My Dacia .....                                   | 55        |                                 |           |
| Gépkocsi kölcsönadása és átadása .....           | 57        |                                 |           |
| <b>Jármű</b> .....                               | <b>58</b> |                                 |           |
| Vezetést segítő rendszerek .....                 | 58        |                                 |           |
| Parkolást segítő rendszerek .....                | 63        |                                 |           |
| Tolatókamera .....                               | 64        |                                 |           |

# ÁLTALÁNOS BEMUTATÁS

## Képernyő



A fűtés erősségére vonatkozó további információkért kérjük, olvassa el a jármű használati útmutatóját.



- A.** Elérési sáv és állapotspor.
- B.** Hozzáférés a különböző világokhoz.
- C.** Kijelző terület a kiválasztott világhoz.
- D.** Fűtési szint sávos kijelzője.

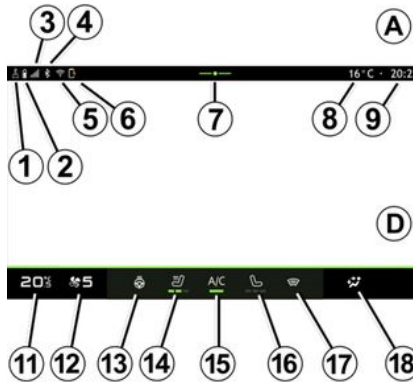

- 1.** A kapcsolat állapota és az adatok megosztása;
- 2.** A telefon akkumulátorának töltöttségi szintje.
- 3.** A telefon vételi állapota.
- 4.** Aktív multimédiás rendszer: Bluetooth®.
- 5.** Multimédiás rendszer WIFI állapota.
- 6.** A vezeték nélküli töltő állapota.
- 7.** Hozzáférés az értesítési központhoz.
- 8.** Külső hőmérséklet.
- 9.** Óra.
- 10.** Mikrofon állapota és vezérlése.

- 11.** Fűtési hőmérséklet kijelzése.
- 12.** Ventilátorfokozat kijelzője.
- 13.** Kormányfűtés vezérlése.
- 14.** Vezetőoldali ülésfűtés szabályozása.
- 15.** A légkondicionálás kapcsolója.
- 16.** Utasoldali ülésfűtés szabályozása.
- 17.** Szélvédőfűtés vezérlése.
- 18.** Utastér levegőelosztásának jelzése.

## Világok képernyői

Az Ön rendszere több világból **B** áll:

- „Kezdőképernyő”  ;
- « Audio »  ;
- „Telefon”  vagy „Kostelefon-tükrözés”   ;
- « Alkalmazások »  ;
- « Jármű »  .

**Figyelem:** a világok elérhetősége a felszereltségtől függ.

A különböző világokat bármikor elérheti a Világok sávról (**B**), amely az aktív képernyőn mindig látható és elérhető.

# ÁLTALÁNOS BEMUTATÁS

1

## „Kezdőoldal” világ

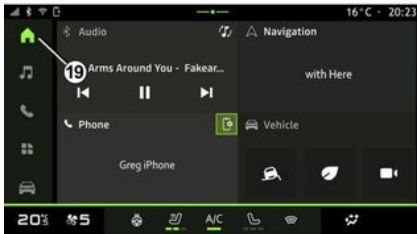

A „Kezdőképernyő” menü , amely a **19** gombbal érhető el, négy testre szabható vezérlőelemet jelenít meg.

## „Audio” menü



A(z) „Audio” menü , amely a **20** gomb segítségével érhető el, a rádióhoz és a zenéhez biztosít hozzáférést.

## „Telefon” menü



A(z) „Telefon” menü , amely a **21** gomb segítségével érhető el, a hívásokhoz, a mappákhoz és a multimédia rendszerhez kapcsolódó egyéb telefonfunkciókhoz biztosít hozzáférést.

**Megjegyzés:** a "Telefon" Világ ikon



változhat, miközben az okostelefon-replikáció folyamatban van



# ÁLTALÁNOS BEMUTATÁS

## „Alkalmazások” menü



A(z) „Alkalmazások” menü  , amely a **22** gomb segítségével érhető el, a multimédia rendszeren lévő alkalmazásokhoz biztosít hozzáférést.

## „Jármű” menü



A(z) Jármű menüben  , amely a **23** gomb megnyomásával érhető el, lehetővé teszi a jármű egyes berendezéseinek kezelését, mint például a vezetést segítő rendszerek, a kamera, a(z) My driving stb., valamint a multimédiás rendszer különböző beállításainak konfigurálására szolgál, mint például megjelenítés, nyelv stb.

**Megjegyzés:** a felszereltségi szinttől függően csak a rendelkezésre álló funkciók jelennek meg a kezdőképernyőn.

## Értesítési központ



Az **E** értesítési központ, amely a **7** gombbal vagy a multimédia képernyő **A** részéről a képernyő közepe felé gyorsan pöccintve érhető el, az értesítésekhez, a(z) Profil lehetőséghez és más funkciókhoz biztosít hozzáférést. Az értesítési központból való kilépéshez nyomja meg a **7** gombot, vagy pöccintsen felfelé gyorsan a **D** részről a képernyő közepe felé.

# VEZÉRLŐGOMBOK BEMUTATÁSA

1

## Képernyő kapcsolók

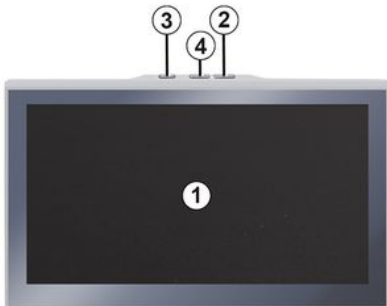

|   | Funkció   |
|---|---|
| 1 | Multimédia képernyő.  |
| 2 | A volumen növelése  |
| 3 | Nyomja meg röviden: „Rádió - Zene KI”, „Rádió - Zene BE”, „Kijelzés standby üzemmódban”, „Képernyő tisztítás”, „Készenlét”.<br>Nyomja meg és tartsa nyomva (kb. öt másodpercig): a multimédiás rendszer kényszerített leállítása. |
| 4 | A volumen csökkentése   |

## Kormánykerék alatti kapcsolók

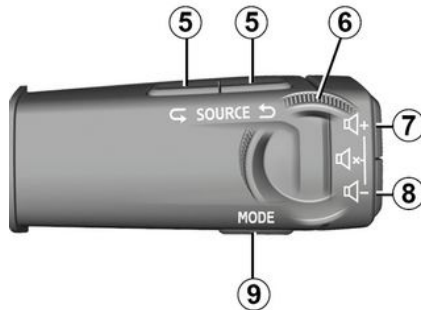

|   | Funkció  |
|---|--|
| 5 | Az audioforrás kiválasztása.   |
| 6 | Böngésszen a rádióállomások vagy a zeneszámok és könyvtárak között (a berendezéstől függően).  |
| 7 | Nyomja meg röviden:<br>– Az aktuálisan hallgatott hangforrás hangerejének növelése.<br>Nyomja meg hosszan a kapcsolót (körülbelül 10 másodpercig): |

|       | Funkció   |
|-------|---|
|       | – kikapcsolja a hang kényszerített elnémítását.   |
| 7 + 8 | Nyomja meg röviden:<br>– a rádió hangjának elnémítása/ feloldása;<br>– zeneszám lejátszásának szüneteltetése vagy lejátszása.<br>Nyomja meg hosszan a kapcsolót (körülbelül 10 másodpercig):<br>– kikapcsolja a hang kényszerített elnémítását. |
| 8     | Nyomja meg röviden:<br>– az aktuálisan hallgatott hangforrás hangerejének csökkentése.<br>Nyomja meg és tartsa lenyomva (kb. 5 másodpercig):<br>– aktiválja a hang kényszerített elnémítását.   |
| 9     | A rádióállomások lejátszási módjának módosítása („Lista”, „Kedvencek”).   |

# VEZÉRLŐGOMBOK BEMUTATÁSA

## Kormánykerék alatti kapcsoló



|  | Funkció  |
|--|--|
|  | – a telefon beszédfelismerésének aktiválása/deaktiválása (csak akkor érhető el, ha a telefon multimédiás rendszerhez csatlakozik). |

|           | Funkció  |
|-----------|--|
| <b>10</b> | Ha a telefon nincs csatlakoztatva a multimédiás rendszerhez:<br>– hozzáférhet a telefon párosítási funkciójához.<br>Ha a telefon csatlakoztatva van a multimédia rendszerhez.<br>– Telefon menü  megnyitása;<br>– hívás fogadása/bontása. |
| <b>11</b> | Nyomva tartás:   |

# SZOLGÁLTATÁSOK BEKAPCSOLÁSA

1

## Bevezetés

A gépkocsi csatlakoztatott szolgáltatásainak működéséhez (valós idejű közlekedési információ, POI online keresése, gépkocsi távvezérlése az okostelefon használatával stb.), aktiválnia kell azokat.

A szolgáltatások aktiválása a rendszer automatikus frissítését is lehetővé teszi. Lásd a „Frissítés” című részt → 85.

A szolgáltatások az aktiválásukat követően a jármű átvételétől számított korlátozott ideig ingyenesen használhatók.

A multimédia rendszerrel néhány lépésben konfigurálhatja profilját.

### Megjegyzés:

- a konfigurációs varázsló minden egyes profil létrehozásakor segítséget nyújt;
- a konfigurációs varázsló csak a jármű álló helyzetében használható.

## Konfigurációs asszisztens



A gyártónak minden szükséges óvintézkedést meg kell tennie a kockázatoknak megfelelő biztonsági szint biztosítása érdekében, figyelembe véve az alkalmazandó szabályokat.

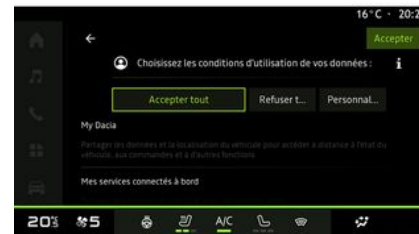

Válassza ki a használni kívánt nyelvet a **1** listájából, majd erősítse meg a **2** megnyomásával.

A multimédiás rendszer tájékoztatja Önt személyes adatainak védelméről. A különféle adatmegosztási lehetőségekről az „információs” ikont

megérintve további információkat talál.

A megadott információk áttekintése után a folytatáshoz erősítse meg a választását a(z) „Megerősítés” gomb megnyomásával.

Válassza ki a személyes adatainak felhasználási feltételeit a következő lehetőségek közül:

- Összes elfogadása, engedélyezi az Ön személyes adatainak megosztását, és hozzáférést biztosít az összes elérhető csatlakoztatott szolgáltatáshoz;

# SZOLGÁLTATÁSOK BEKAPCSOLÁSA

– Összes elutasítása, megtagadja az Ön személyes adatainak megosztását, és nem teszi lehetővé a csatlakoztatott szolgáltatásokhoz való hozzáférést vagy azok működtetését (kivéve a baleset esetén az automatikus segélyhívás biztonságával kapcsolatos szabályozási funkciókat);

– Személyre szabás lehetővé teszi az Ön személyes adataira vonatkozó felhasználási feltételeinek személyre szabását az alábbi adatokkal kapcsolatos bizonyos funkciók be-/kikapcsolásával:

- « My Dacia » ;
- « Kapcsolt fedélzeti szolgáltatásaim » ;
- „Termékek és szolgáltatások javítása és fejlesztése”;
- ...



Profilját a következő funkciók beállításával szabhatja testre:

- „My Dacia” fiók **3**;
- profil zárolása **4**.

**Megjegyzés:** a konfigurálást a **5** gomb megnyomásával felfüggesztheti, majd később az értesítési központból vagy a profiljából folytathatja. A profil konfigurálásával kapcsolatos további információkért olvassa el a "Felhasználói beállítások" című részt ➔ **76**.

## « My Dacia » 3

A multimédiás rendszer lehetővé teszi a „My Dacia” fiókjához való csatlakozást, így Ön a jármű bizonyos funkcióit kezelheti, és okostelefonján keresztül hozzáférhet ezekhez az információkhoz.

A "My Dacia"-ról további információkat a "My Dacia" ➔ **55** című szakaszban talál.

## Profil zárolása 4

Érzékeny adatainak és magánéletének védelme érdekében erősen javasoljuk, hogy védje meg személyes adatait.

Ennek érdekében a multimédia rendszer lehetővé teszi, hogy a következő módszerekkel zárolja a profiljához való hozzáférést:

- « Minta » ;

- « PIN kód » ;
- « Jelszó » ;
- „Ne használjon profilzárólást”.

A konfiguráció befejezéséhez kövesse a multimédia rendszer képernyőjén megjelenő utasításokat.



A magánélet védelme érdekében, beleértve személyes adatainak titkosságát és sértetlenségét, erősen ajánlott a profil zárolása.

## Adatgyűjtés



Miután a szolgáltatások aktiválási kérelmét érvényesítették, továbbra is lehetősége van az adatgyűjtés

# SZOLGÁLTATÁSOK BEKAPCSOLÁSA

1

aktiválására/deaktiválására vagy az adatmegosztás szintjének módosítására. A személyes adatok felhasználási feltételeinek kiválasztásához nyissa meg az értesítési központot, válassza ki a(z) „Profil”, majd az „Adatvédelmi beállítások” menüpontot.

Ezután válasszon az adatmegosztás következő szintjei közül:

- „Összes elfogadása”: engedélyezi az adatok megosztását;
- „Összes elutasítása”: elutasítja az adatok megosztását;
- „Személyre szabás”: engedélyezi a listából kiválasztott adatok megosztását.

**Megjegyzés:** ha nem kívánja megosztani adatait, előfordulhat, hogy az Ön beleegyezését igénylő szolgáltatások nem működnek (kivéve a baleset esetén az automatikus segélyhíváshoz kapcsolódó funkciókat).

## Az adatgyűjtés ideiglenes felfüggesztése

A gépkocsi adatgyűjtése ideiglenesen felfüggeszthető.

Ehhez bármikor szüneteltetheti vagy módosíthatja az adatgyűjtés szintjét az Értesítési központban elérhető "Profil" pontban: nyomja meg a "Csak adatok

megosztása" gombot. Felfüggeszthet bizonyos adatgyűjtéseket a "Összes elutasítása" kiválasztásával, vagy felfüggeszthet bizonyos adatgyűjtéseket a "Személyre szabás" kiválasztásával, majd kiválaszthatja azokat, amelyeket fel akar függeszteni. Ha nem kívánja megosztani adatait, előfordulhat, hogy a beleegyezését igénylő szolgáltatások nem működnek (kivéve a baleset esetén az automatikus segélyhíváshoz kapcsolódó standard funkciókat).



A gyártó minden szükséges óvintézkedést megtesz, hogy a személyes adatok feldolgozása teljes biztonságban történjen.

## Adatvédelem

Az Ön járművének adatait a márka képviselője kezeli, és a céltól függően továbbíthatja leányvállalatainknak, értékesítési hálózatunk tagjainak, valamint partnereinknek. Az adatokat harmadik felek is gyűjthetik. Ebben az esetben a személyes adatok védelmére vonatkozó szabályait alkalmazzák a képviselő csoportjához tartozó meghatalmazott forgalmazók és egyéb szervezetek. A képviselőt

adatai elérhetők a weboldalunkon és a jármű felhasználói kézikönyvének utolsó oldalán.

Személyes adatait a következő célokból kezeljük:

- a jármű távvezérlése, a jármű automatikus frissítése vagy szórakoztató szolgáltatások nyújtása a járműben;
- a jármű karbantartása;
- vezetést segítő szolgáltatások nyújtása;
- a vezetői élmény javítása, különböző mobilítási módszerek biztosítása, valamint termékek és szolgáltatások fejlesztése;
- jogi vagy szabályozási kötelezettségeink teljesítése érdekében.

A személyes adatok védelmére vonatkozó hatályos rendelkezésekkel összhangban kérheti, hogy:

- azoknak az adatoknak a beszerzését és ellenőrzését, amelyekkel a gyártó Önnel kapcsolatban rendelkezik;
- bármely pontatlan információ javítását;
- az Önre vonatkozó adatok eltávolítását;
- másolat készítését adatairól, hogy máshol is felhasználhassa azokat;
- adatai felhasználásnak visszavonását bármikor;

# SZOLGÁLTATÁSOK BEKAPCSOLÁSA

– adatai felhasználásának felfüggesztését.

A jármű multimédia képernyőjén a következőket teheti:

- megtagadhatja a beleegyezés megadását személyes adatai (beleértve a tartózkodási helyét is) megosztásához;
- bármikor visszavonhatja beleegyezését.

Ha úgy dönt, hogy felfüggeszti személyes adatainak megosztását, a jármű egyes funkciói és/vagy a gyártó által nyújtott szolgáltatások leállnak, mivel ezekhez az Ön beleegyezése szükséges.

Függetlenül attól, hogy dönt-e a megosztás felfüggesztéséről, a járműhasználati adatokat a következő célokra továbbítjuk a gyártónak és az érintett partnereknek/ leányvállalatoknak:

- a jármű üzemeltetésének és karbantartásának lehetővé tételéhez;
- a jármű élettartamának javítása.

Ezeket az adatokat nem kereskedelmi szolgáltatásokra használják fel, hanem a gyártó járműveinek folyamatos fejlesztésére és a mindennapi használatot akadályozó problémák megelőzésére.

További információ: az adatvédelmi irányelvek a gyártó weboldalán

érhetők el, amelynek címe a jármű felhasználói kézikönyvében található.

## A szolgáltatások lejáratá

A szolgáltatások korlátozott időszakra vannak bekapcsolva. Ha ez letelt, a szolgáltatások működése megszűnik. A szolgáltatások újraaktiválásához lásd a „Szolgáltatás megújítása” című bekezdést ➔ 56.



A gyártónak minden szükséges óvintézkedést meg kell tennie a kockázatoknak megfelelő biztonsági szint biztosítása érdekében, figyelembe véve az alkalmazandó szabályokat.

# A HASZNÁLAT ALAPELVEI

1

## Multimédia képernyő



Biztonsági okokból a jármű álló helyzetében végezze ezeket a műveleteket.



Bizonyos beállításokat módosítani kell, amíg a motor jár, hogy azokat a multimédia rendszer tárolja.

## Mozgás a menűn belül



A multimédia képernyő segítségével hozzáférhet az alábbi rendszerfunkciókhoz. Érintse meg a multimédia képernyőt az egyik menü kiválasztásához.

## Mozdulatok a használathoz



- Lapozás: csúsztassa gyorsan az ujját:
  - vízszintesen, balról jobbra vagy jobbról balra;
- vagy
- függőlegesen, alulról felfelé vagy felülről lefelé.

- Nyomja meg röviden: érintse meg a képernyő egy részét az ujjával, majd rögtön vegye le az ujját a képernyőről.
- Hosszú megnyomás: érintse meg a képernyő egy részét legalább 1,5 másodpercig.
- Nagyítás/kicsinyítés: húzza össze két ujját, vagy csúsztassa szét azokat a képernyőn.

# A HASZNÁLAT ALAPELVEI

## Bevezetés a „Világ” menüsávba

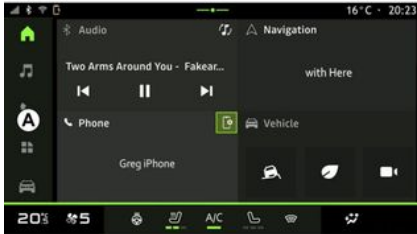

A multimédiás rendszer egy menüsávot **A** tartalmaz. Ez öt menüpontból áll, amelyek mindegyike bármikor elérhető a multimédia kijelzőn:

- „Kezdőlap”: négy testre szabható widget megjelenítését teszi lehetővé;
- „Audio”: a rádió és az audiofájlok lejátszásának elérésére szolgál;
- „Telefon”/„Másolás”:
  - egy vagy több telefon és a rendszer párosítására, illetve a multimédia rendszerhez csatlakoztatott telefonon elérhető hívások, telefonkönyv és egyéb funkciók eléréséhez;
  - az okostelefon tükrözésének engedélyezésére használható.

- „Alkalmazások”: hozzáférés alkalmazásokhoz;
- „Jármű”: lehetővé teszi a jármű egyes berendezéseinek kezelését, mint például a vezetést segítő rendszerek, a többnézetű kamera, a(z) My driving, valamint a multimédia rendszer különböző paramétereinek, például a kijelző, a nyelv stb. beállítását.

## A „Világok” oldal bemutatása

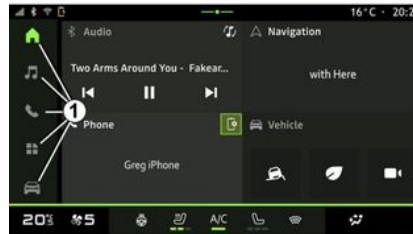

Lépjen egyik világból a másikba, úgy, hogy közvetlenül megnyomja valamelyik **1** Világ gombot.

A „Kezdőlap” olyan widgeteket tartalmaz, amelyek hozzáférést biztosítanak különféle funkciókhoz,

mint a gumiabroncsnyomás, a rádió stb.

Ezek a widgetek lehetővé teszik közvetlenül a funkció fő képernyőjének elérését, illetve bizonyos esetekben azok közvetlen kezelését valamelyik fő képernyőn keresztül (pl. rádióállomás váltása).

A kezdőlap bemutatásával kapcsolatban tájékozódjon az „Általános bemutatás” című részben **➔ 5**.

**Megjegyzés:** Módosíthatja a kezdőlap konfigurációját. További információkért tekintse meg a „Minialkalmazások hozzáadása és kezelése” **➔ 19** című fejezetet.

## Értesítési központ



# A HASZNÁLAT ALAPELVEI

1

A **2** gombbal érhető el, vagy ha gyorsan áthúzza az ujját a multimédia képernyőn a **B** területéről a képernyő közepe felé. Az Értesítési központ lehetővé teszi például az értesítési előzmények elérését:

- SMS ;
- « Guminyomás » ;
- elérhető frissítések;
- ...



Válassza ki az értesítést a hozzáféréshez.

Egy értesítés törléséhez gyorsan húzza át a képernyőn az ujját.

Az összes értesítés törléséhez nyomja meg a **3** gombot.

Létrehozhatja és konfigurálhatja saját felhasználói profilját. További

információkért kérjük, olvassa el a "Felhasználói beállítások" című részt ➔ **76**.

Az értesítésekkel kapcsolatos további információkért kérjük, olvassa el az "Értesítések" című ➔ **83** részt.

## A rendelkezésre nem álló funkciók

Előfordulhat, hogy menet közben olyan funkciók, mint például az útmutató elérése és bizonyos beállítások az országspecifikus szabályok szerint nem elérhetők.

A nem elérhető funkciók eléréséhez állítsa le a járművet.

**Megjegyzés:** egyes országokban a szabályozás előírja, hogy az alkalmazásokhoz való hozzáféréshez be kell húzni a rögzítőféket. Bővebb információk érdekében vegye fel a kapcsolatot a márkakereskedéssel.

# TISZTÍTÁS

## Tisztítási javaslatok



Ne öntsön és permetezzen tisztítószeret a képernyőre.

Ne használjon kémiai vegyszereket vagy háztartási termékeket. A készüléknek tilos érintkeznie folyadékkal és nem szabad nedvességnek kitenni. Ellenkező esetben a felületek vagy az elektromos alkatrészek megsérülhetnek.



Ne használjon alkoholt és/vagy spray folyadékot tartalmazó terméket a területen.

**Csak tiszta, szőszmentes, puha, száraz mikroszálás kendőt használjon** az érintőképernyő tisztítására, hogy ne károsítsa a tükröződésgátló anyagot.

Ne nyomja meg túlságosan a multimédia képernyőt, és ne használjon olyan tisztítóeszközöket,

amelyek megkarcolhatják a képernyőt (pl. kefe, durva kendő stb.).

### „Képernyő tisztítás” mód



Ha a multimédia rendszer képernyőjén mikroszálás kendőt szeretne használni, amikor az be van kapcsolva, nyomja meg röviden a multimédiás panelen lévő **1** vezérlőgombot, majd nyomja meg a „Képernyő tisztítás” **2** gombot, hogy az érintőképernyőt inaktív üzemmódba állítsa.

Ha ki szeretne lépni a(z) „Képernyő tisztítás” üzemmódból, nyomja meg kétszer a multimédia képernyőt.

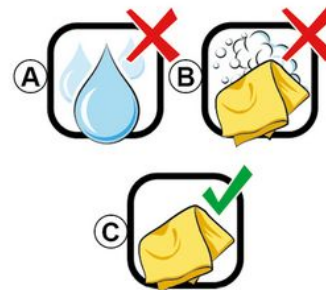

Tartsa be az alábbi tisztítási ajánlásokat:

- A.** : ne használjon alkohol alapú folyadékot, ne alkalmazson és ne permetezzen semmilyen folyadékot;
- B.** : ne tisztítsa szappanos vízzel enyhén megnedvesített mikroszálás kendővel;
- C.** : tisztítsa szárazon, mikroszálás kendővel.

# BEKAPCSOLÁS, KIKAPCSOLÁS

1

## Üzembe helyezés

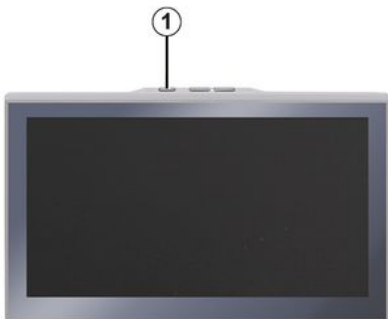

A multimédiás rendszer bekapcsolása:

- az ajtók központi nyitászakor;
- nyomja meg röviden a multimédiás panel vezérlőjét **1**.

## Kikapcsolt állás



A multimédiás rendszer kikapcsolása:

- a multimédiás panelen található vezérlő **1** rövid megnyomásával, majd a(z) „Készenlét” megnyomásával;
- amikor a nyílászárókat lezárják.

## Minimális kijelző

Ez a funkció lehetővé teszi, hogy csak a külső hőmérsékletet, az órát és a fűtési szint sávját jelenítse meg a képernyőn.

Ennek a megjelenítési módnak a kiválasztásához nyomja meg röviden a multimédia panel **1** vezérlőjét, majd válassza ki a(z) „Kijelzés standby üzemmódban” funkciót.

A **1** vezérlő rövid megnyomásakor más funkciók is megjelennek:

- « Rádió - Zene KI »/« Rádió - Zene BE » ;
- « Képernyő tisztítás ».

## Újraindítás

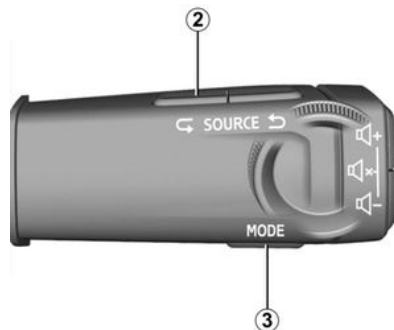

A multimédiás rendszer újraindítható a gomb megnyomásával és nyomva tartásával (tartsa lenyomva, amíg a rendszer újraindul):

- a multimédiás panel vezérlőjén **1** ;
- vagy
- a „Mode” gombon **3** és a bal oldali „Source” gombon **2** a kormányoszlop kezelőszervén.

# VEZÉRLŐELEMEK HOZZÁADÁSA ÉS KEZELÉSE

## Bevezetés



Biztonsági okokból a jármű álló helyzetében végezze el ezeket a beállításokat.



A profilhoz tartozó vezérlőelem konfigurációja. Ha a profil megváltozik, a vezérlőelemek megjelenítése is változik.

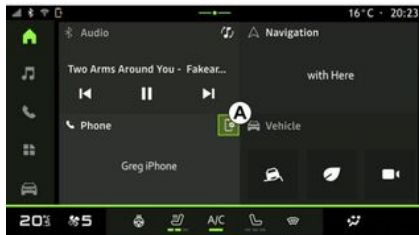

A rendszer rendelkezik egy testre szabható „Kezdőoldallal”. Ez számos widgetből áll az **A** területen, amely lehetővé teszi az olyan információkhoz és funkciókhoz való hozzáférést, mint például a(z) My driving, a rádió, a gumiabroncsnyomás beállítása stb. Nyomja meg az egyik widget vezérlőelemet a funkció közvetlen vezérléséhez a főképernyőn keresztül (rádióállomás-váltás, telefonhoz való hozzáférés stb.).

## A vezérlőelemek személyre szabása

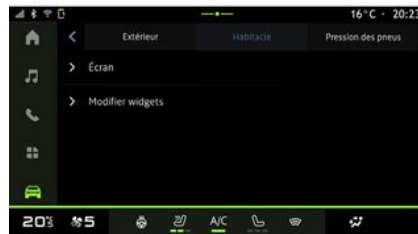

szervezése” részen testreszabhatja a widgeteket.

A vezérlőelemek testre szabási lehetőségét a „Kezdőképernyő”

menüből  is elérheti, ha nyomva tartja a testre szabni kívánt vezérlőelemet.

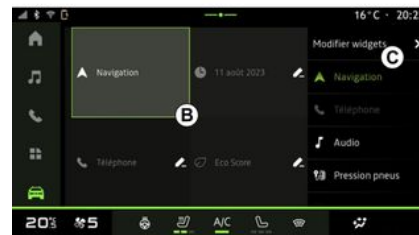

Ezután válassza ki a kívánt helyet a **B** területen egyszerűen a képernyő megérintésével, majd válassza ki a megjeleníteni kívánt widgetet a **C** listából.

A(z) „Jármű” menüben  a(z) „Jármű” menüpontban, a(z) „Vezetőtér”, majd a(z) „Widgetek

# A BESZÉDFELISMERŐ RENDSZER HASZNÁLATA

1

## Bevezetés



Amikor mobiltelefon képernyőtükrözéssel használja a beszédfelismerést, akkor a telefon internetkapcsolatát használja (a mobilszolgáltató által meghatározott díjak és korlátozások szerint).

Ha az okostelefon Bluetooth® kapcsolaton vagy okostelefon-tükrözésen keresztül csatlakozik a multimédia rendszerhez, a beszédfelismerő funkcióval a kormány elengedése nélkül is használhatja a mobiltelefon funkcióit.

Az okostelefonos replikációval kapcsolatos további információkért lásd a "Android Auto™, CarPlay™" → 49.

**Megjegyzés:** ha az okostelefon beszédfelismerő rendszerét a multimédia rendszerrel szeretné használni, győződjön meg a következőkről:

– az okostelefon rendelkezik a multimédia rendszerrel kompatibilis beszédfelismerő funkcióval;

– hálózati lefedettséggel rendelkező területen tartózkodik.

## Az okostelefon beszédfelismerő rendszerével vezérelt fő funkciók

A beszédfelismerés által használt funkciók az okostelefontól és maguktól az alkalmazásoktól függenek.

A beszédfelismerés a következő okostelefon-alkalmazások és tartományok elérésére használható:

- Telefon
- Navigáció
- Zene
- ...

## Bekapcsolás

A beszédfelismerés a következőképpen aktiválható:

– Bluetooth® segítségével;  
vagy

– másolással, a „Replikáció” 



menüből.

Megjegyzés: a beszédfelismerés aktiválásakor mielőtt beszélne, mindig várja meg, amíg a hangjelzés megszólal, majd mondja el kérését.

Példa hangutasításokra:

- telefonhoz kapcsolódó:
  - „Hívja a(z) José számot”;

- „Hívd fel az irodát”;
- ...
- navigációhoz kapcsolódó:
  - „Menj ide: Champs-Élysées Paris”;
  - „Menjünk haza”;
  - ...

## Beszédfelismerés aktiválása a következővel: Bluetooth®



Csatlakoztassa az okostelefont a multimédia rendszerhez Bluetooth® kapcsolat segítségével.

További információért tekintse meg a „Telefon párosítása és csatlakoztatása” → 35 fejezetet.

# A BESZÉDFELISMERŐ RENDSZER HASZNÁLATA

Az okostelefon beszédfelismerésének használatához nyomja meg a kormánykerék **1** gombját; sípóló hangot hall, jelezve, hogy a beszédfelismerés aktiválva van.

## A beszédfelismerés aktiválása telefontükrözés közben



Csatlakoztassa okostelefonját a multimédia rendszerhez az okostelefon-tükrözéssel.

További információért lásd a „Telefon csatlakoztatása és leválasztása” ➔ **36** és az „Android Auto™, CarPlay™” ➔ **49** részeket.

Az okostelefon beszédfelismerésének használatához nyomja meg a következő gombot:

– a gépkocsi kormánykerékének **2** kezelőszervén található hangfelismerő gomb rövid megnyomásával;

vagy

– röviden megnyomva a beszédfelismerés gombot **3** a

„Replikáció” menüben   ;

vagy

– a következő hangparancs kimondásával:

– „Ok Google” vagy „Hey Google”, a(z) „Android Auto™” másolásból



vagy

– „Dis Siri” vagy „Say Siri”, a(z) „CarPlay™” másolásból  .

# NAVIGÁCIÓ

## Bevezetés

A navigáció a következő helyekről érhető el:

- navigációs alkalmazás;
- okostelefonról tükrözött navigáció



## Navigációs alkalmazás

(felszereltségtől függően)

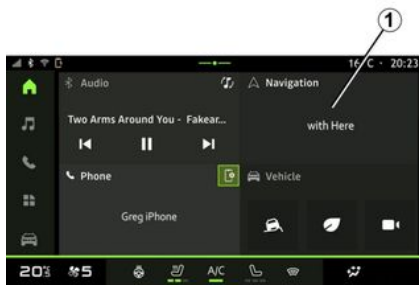

A navigációs alkalmazás a következőképpen érhető el:

- a navigációs vezérlőelem **1** a

„Kezdőképernyő” menüben  ;

- a navigációs alkalmazás **2** a(z)

„Alkalmazások” menüből  érhető el.

A navigációs alkalmazás csatlakoztatott navigáció, amely a nyolcéves adatcsomagban szerepel, és előre telepítve van a multimédia rendszerre.

Naprakész csatlakoztatott navigációt tartalmaz, így a következő funkciók előnyeit élvezheti:

- térkép frissítése;
- valós idejű forgalom;

- hangnavigáció;
- érdekes pontok;
- sebességkorlátozások kijelzése;
- épületek 3D nézetben;
- a kereszteződések részletes nézete;
- veszélyes zónák;
- korábbi úti célok és parancsikonok az otthoni és munkahelyi címhez;
- ...

**Megjegyzés:** a navigációs alkalmazás folyamatos fejlesztésen megy keresztül, és frissíthető vagy letölthető az „Alkalmazások” segítségével a(z)

„Alkalmazások” menüben .

## Okostelefonról tükrözött navigáció



A képernyőtükrözéssel történő navigáció engedélyezhető a(z)

# NAVIGÁCIÓ

„Android Auto™” alkalmazásból



vagy innen: „CarPlay™”



„Alkalmazások”



menü.

A képernyőtűkrözéssel történő navigációhoz csatlakoztatni kell a(z) smartphone eszközt a multimédia rendszerhez.

További információért lásd a(z) „Android Auto™, CarPlay™” részt  
➔ 49.

## Navigációs kijelző a műszerfalon

(felszereltségtől függően)

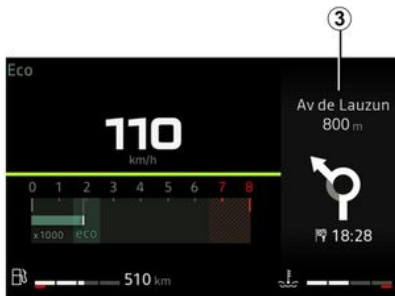

A tűkrözéssel megjelenítheti a navigációt a kijelzőegységen **3**.

# HANGFORRÁSOK

## Bevezetés

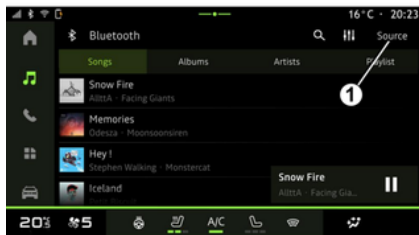

A "Audio" Világ  pontban a "Források" 1 megnyomásával választhatja ki a hangforrást.

A kormányoszlop kezelőszervével a hangforrást is kiválaszthatja. További információkért lásd a „A kezelőszervek bemutatása” című részt: ➔ 8.

A hangforrások a felszereltségi szinttől függően változhatnak.

## „Hangforrások” képernyő



2. „Android Auto™” forrás.
3. „CarPlay™” forrás.
4. „Bluetooth® hang” forrás.
5. „Alkalmazás” forrás.
6. A „Hangforrások” képernyő elhagyása.
7. „Rádió” forrás.
8. „USB” forrás (USB port).

### « Android Auto™ »

Ezzel a forrással okostelefonjáról hallgathat zenét, ha rendelkezik a „Android Auto™” alkalmazással, okostelefon-tükrözéssel keresztül. További információért lásd a(z)

Android Auto™, CarPlay™ ➔ 49 és Zene ➔ 30 szakaszokat.

### « CarPlay™ »

Ezzel a forrással okostelefonjáról hallgathat zenét, ha rendelkezik a „CarPlay™” szolgáltatással, képernyőtükrözéssel keresztül. További információkért lásd a "Android Auto™, CarPlay™" című részt ➔ 49.

### „Bluetooth® hang”

Ezt a forrást használhatja az okostelefonján lévő zenehallgatásra a Bluetooth® kapcsolaton keresztül. További információkért olvassa el a "Zene" ➔ 30 és a "Telefon csatlakoztatása/csatlakoztatása" című részt ➔ 36.

### „Alkalmazás”

Ezzel a forrással zenét hallgathat streaming zenei alkalmazásokon keresztül, és hozzáférhet az „Alkalmazások” alkalmazáson keresztül letöltött audioalkalmazásokhoz. További információért olvassa el a „Zene” ➔ 30 és az „Alkalmazások kezelése” ➔ 53 című részt.

# HANGFORRÁSOK

## « Rádió »

Ezt a forrást használhatja rádióhallgatásra. További információkért lásd a "Rádió" című szakaszt ➔ **26**.

## „USB” (USB port)

Ezzel a forrással zenét hallgathat a USB meghajtóról. További információkért kérjük, olvassa el a "Zene" című részt ➔ **30**.

### **Megjegyzés:**

- bizonyos formátumokat a rendszer esetleg nem ismer fel;
- a használt USB-meghajtót FAT32 vagy NTFS formátumban kell formázni, és legalább 8 GB, legfeljebb 64 GB tárhellyel kell rendelkeznie.

# A RÁDIÓ HALLGATÁSA

## Bevezetés



Biztonsági okokból a jármű álló helyzetében végezze ezeket a műveleteket.



A kormányoszlop vezérlőgombjain található gomb segítségével kiválaszthat egy elmentett állomást, listánként lapozhat a rádióállomások között a kiválasztott módtól függően. A kormányoszlop vezérlőgombjaival kapcsolatos további információkért kérjük, olvassa el a „Vezérlőgombok bemutatása” című részt → 8.

A "Audio" Világ  pontban nyomja meg a **3** gombot a "Rádió" forrás kiválasztásához.

A(z) „Rádió” forrást a(z)

„Alkalmazások” Világból  is elérheti.

A kormányoszlop kezelőszervével kiválaszthatja a hangforrást, böngészhet az állomások között és megváltoztathatja a kiválasztási módot („Lista”, „Kedvencek”). További információkért tekintse meg a „Kezelőszervek bemutatása” fejezetet. → 8.

## „Rádió” képernyő

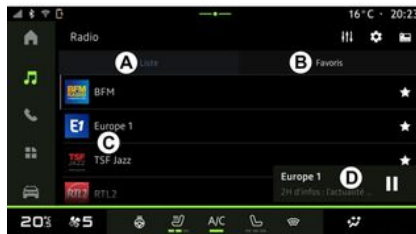

- A.** „Lista” mód fül.
- B.** „Kedvencek” mód fül.
- C.** Az elérhető állomások listája.
- D.** Az éppen játszott rádióállomás lejátszási területe és hozzáférés a teljes képernyős megjelenítéshez. Nyomja meg ezt a területet az

aktuálisan lejátszott zeneszám teljes képernyőn történő megjelenítéséhez.



1. Hozzáférés a(z) „Audio” menühez .
2. Hozzáférés a(z) „Alkalmazások” menühez .
3. A hang „Források” elérése.
4. A(z) „Audio beállítások” elérése.
5. A(z) „Rádió beállítások” elérése.
6. Jelenleg hallgatott rádióállomás.
7. Állomás mentése itt: „Kedvencek”.
8. Az aktuális állomás rádióműsorának/lejátszásának leállítása.

# A RÁDIÓ HALLGATÁSA

**9.** Az aktuális állomás neve és frekvenciája. Szöveges információ (rádió logója, énekes, dal stb.).

**10.** A hallgatott „Források” típusa.

**Megjegyzés:** egyes információk csak bizonyos rádióállomásokon érhetőek el.

## Teljes képernyős megjelenítés E

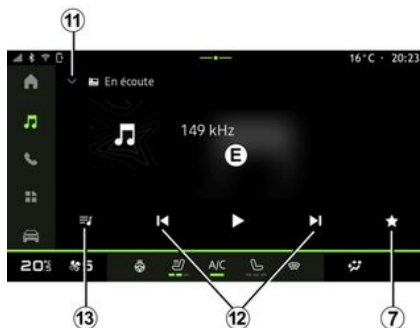

Ha teljes képernyős lejátszási módban szeretné megjeleníteni a **D** területen jelenleg lejátszott rádióállomást, nyomja meg ezt a területet.

A teljes képernyős megjelenítés minimalizálásához **E** nyomja meg a **11** gombot.

Álló jármű esetén a lejátszott rádió logójának megnyomásával aktiválhatja

az "Automatikus képmegjelenítés" funkciót, ha az aktuális állomás DAB ezt lehetővé teszi.

## Rádiósáv kiválasztása

Nyomja meg a **5** gombot a következő hullámsávok beállításához.

- « FM » :
- « Alternatív frekvencia (AF) » ;
- « Régió ».
- „DAB” (földfelszíni digitális rádió).
- « Átkapcsol(DAB ↔ FM) » ;
- „Automatikus görgetett képmegjelenítés”.

## Rádióműsor

A hallgatott állomástól függően részletes képet kaphat az éppen játszott és a következő 24 órában játszott műsorokról.

Nyomja meg a **13** gombot a programok listájának megjelenítéséhez.

**Megjegyzés:** ez a funkció csak akkor érhető el, ha az állomás lejátszásának helye: DAB

## Állomáskeresés

Az aktuális rádiósávban lévő rádióállomások keresése a lista betűsorrendjében történik: a **12**

gombok megnyomásával léphet előre vagy hátra a következő állomáshoz.

## Rádióállomás hozzáadása/eltávolítása a(z) „Kedvencek” részen

A teljes képernyős kijelzőn vagy „Lista” üzemmódban érintse meg a **7** gombot az aktuális állomás hozzáadásához/eltávolításához a(z) „Kedvencek” listájához/listájáról.

## „Lista” A mód

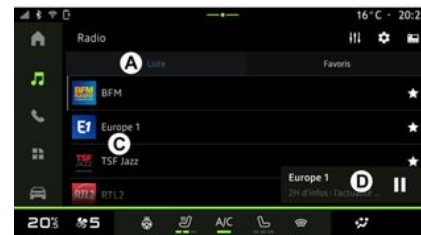

Ez az üzemmód lehetővé teszi a multimédia rendszer által rögzített és betűrendben listázott állomások keresését és megtekintését.

Gyorsan pöccintse a **C** listát az összes állomás felsorolásához.

# A RÁDIÓ HALLGATÁSA

Válasszon ki egy rádióállomást a listából, hogy közvetlenül hallgathassa.

Az éppen játszott rádióállomás megjelenik a **D** mini lejátszón. Nyomja meg ezt a területet az aktuális rádió teljes képernyőn történő megjelenítéséhez.

Ha a(z) „FM” sávban lévő rádióállomások nem használják a(z) RDS rendszert, vagy ha a jármű olyan területen van, ahol rossz a rádió vétele, akkor az állomás neve és logója nem jelenik meg a képernyőn, csak a frekvencia.

**Megjegyzés:** egyes információk csak bizonyos rádióállomásokon érhetőek el.

## „Kedvencek” B mód



Ez a mód hozzáférést ad a korábban elmentett rádióállomásokhoz.

Válasszon ki egy rádióállomást a listából, hogy közvetlenül hallgathassa.

Az éppen játszott rádióállomás megjelenik a **D** mini lejátszón.

## „Rádió beállítások” menü 5

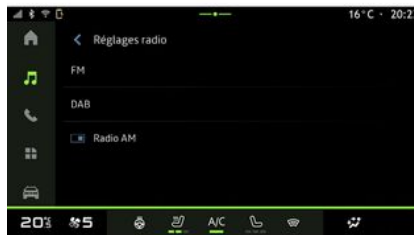

A(z) „Rádió beállítások” **5** menüben a következő rádiófunkciók beállításaihoz férhet hozzá:

- „TA/I-Traffic (felszereltségtől függően)”;
- « FM » ;
- „DAB” (felszereltségtől függően);
- „i-közlemény” (felszereléstől és országtól függően).

## „TA/I-Traffic” (forgalmi információk)

(felszereltségtől függően)

Ha ez a funkció aktíválva van, az audiorendszer lehetővé teszi a közlekedési hírek vételét (országtól függően), ha azokat bizonyos FM és DAB rádióállomások sugározzák.

Ezután ki kell választania az állomás frekvenciáját, amely közlekedési információt közvetít. Ha egy másik jelforrást hallgat (USB, Bluetooth®), automatikusan megszakítja a rendszer közlekedési információ közvetítésekor.

### « FM »

A beállítási menüben be- vagy kikapcsolhatja a következő elemeket:

- « Alternatív frekvencia (AF) » ;
- « Régió ».

### « Alternatív frekvencia (AF) »

Az „FM” rádióállomások frekvenciája a földrajzi zónának megfelelően változhat.

Aktiválja a(z) Alternatív frekvencia (AF) funkciót, hogy továbbra is ugyanazt a rádióállomást hallgathassa, miközben másik földrajzi területre érkezik.

Az audio rendszer automatikusan követni fogja a frekvencia-váltásokat megszakítás nélkül.

# A RÁDIÓ HALLGATÁSA

**Megjegyzés:** nem minden rádióállomás teszi lehetővé ezt a követést.

A nem megfelelő vételi feltételek a frekvencia hibás átváltását eredményezhetik. Ebben az esetben kapcsolja ki a frekvenciaváltás automatikus követését.

## « Régió »

Amikor a(z) „Régió” aktiválva van, ha a jel szintje csökken, a rádió átkapcsol egy új frekvenciára, amely reléként működhet az előzőleg hallgatott állomás esetén.

## Megjegyzés:

- néha előfordul, hogy ugyanazon terület állomásai különböző programokat sugároznak vagy a rádióállomásra más nevet használnak;
- néhány rádióállomás csak regionális frekvenciákon fogható. Ebben az esetben:
  - a(z) „Régió” funkció aktiválásával: a rendszer nem vált adót az új régióban, de a rendszer általában a kezdeti régió adói között vált;
  - a(z) „Régió” kikapcsolásakor: a rendszer adót vált az új régióban, még akkor is, ha a sugárzott program más.

## « DAB »

(felszereltségtől függően)

A beállítási menüben be- vagy kikapcsolhatja a következő elemeket:

- « Átkapcsol(DAB ↔ FM) » ;
- "Automatikusan gördülő képmegjelenítés" (felszereltségtől függően).

## « Átkapcsol(DAB ↔ FM) »

Ha ez a funkció be van kapcsolva, és ha az éppen játszott DAB állomás vétele rossz, a rádiórendszer automatikusan átvált egy egyenértékű FM állomásra (ha van).

A hangrendszer automatikusan visszatér a digitális DAB állomásra, amint lesz vétel.

**Megjegyzés:** Ez a funkció csak akkor érhető el, ha az állomásnak van FM-és DAB-változata is.

## „Automatikusan görgetett megjelenítés”

Ha ez a funkció engedélyezve van, és az aktuális állomás DAB engedélyezi, a képernyőn teljes képernyős lejátszási módban egy diavetítés gördül végig.

**Megjegyzés:** Ez a funkció csak álló járműben, a lejátszott rádió logójának megnyomásával érhető el.

## « i-közlemény »

(a berendezéstől és az országtól függően)

Ha ez a funkció be van kapcsolva, automatikusan hallgathatja a híreket, amint azokat bizonyos „DAB” rádióállomások sugározzák.

Ha ezután más jelforrást választ, a kiválasztott programtípus sugárzásakor a többi jelforrás lejátszása megszakad.

A beállításoknál a következő témakörökben kapcsolhatja be/ kapcsolhatja ki a bejelentéseket:

- „Vészhelyzet”;
- „Baleset”;
- „Időjárás”;
- „Hírek”;
- „Esemény”;
- „Sport”;
- „Egyéb”.

## « Audio beállítások » 4

A 4 ikonon keresztül módosíthatja a hangbeállításokat.

Az elérhető beállításokkal kapcsolatos további információkért lásd a(z) „Audio beállítások” című részt ➔ 33.

## Bevezetés



Biztonsági okokból a jármű álló helyzetében végezze el ezeket a beállításokat.



A hangforrást a kormánykerék mögötti kapcsolókon található gombbal válthatja.

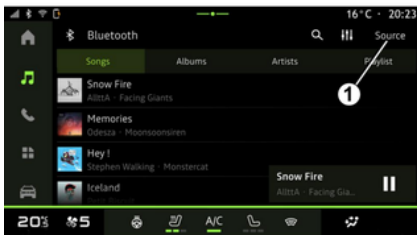

A "Audio" Világ  pontban nyomja meg a "Források" **1** gombot a hallgatni kívánt zeneforrás kiválasztásához.

A kormányoszlop kezelőszervével kiválaszthatja a hangforrást és böngészhet a zeneszámok és mappák között. További információkért tekintse meg a „Kezelőszervek bemutatása” fejezetet. → **8**.

A zeneforrások a felszereltségi szinttől függően változhatnak. Csak a rendelkezésre álló források jelennek meg, és a multimédia képernyőn lehet azokat kiválasztani.

### Megjegyzés:

- A használt audio streaming alkalmazástól függően a kijelzés és a kezelőszervek eltérőek lehetnek;
- bizonyos formátumokat a rendszer esetleg nem ismer fel;
- a használt USB-meghajtót FAT32 vagy NTFS formátumban kell formázni, és legalább 8 GB, legfeljebb 64 GB tárhellyel kell rendelkeznie.

## „Források” menü



A(z) „Források” menüben **1** választhat zenét a különböző elérhető forrásokból.

Válassza ki a következő listából a rendszerhez csatlakoztatott bemeneti forrást:

- « Rádió » ;
- „USB” (USB port);
- „Bluetooth® audio”;
- « Podcasts » ;
- « CarPlay™ » ;
- « Android Auto™ » ;
- audio streaming alkalmazás;
- ...

A zeneforrások a felszereltségi szinttől függően változhatnak.

# ZENE

**Megjegyzés:** az Alkalmazások lehetőségen keresztül más médiaforrások is telepíthetők, amelynél aztán megjelennek az elérhető források listájában. Az alkalmazások telepítésével kapcsolatos további információkért olvassa el az "Alkalmazások kezelése" című részt → 53.

## Lejátszási mód



**A.** Az éppen lejátszott műsorszámra vonatkozó információk (a dal címe, az előadó neve, az album címe és a borító képe, ha megtörtént az átvitel a forrásból).

**2.** Hozzáférés a(z) „Audio” Világhoz



**3.** Folyamatban lévő lejátszási lista elérése;

**4.** A lejátszott zeneszám ideje és hossza.

**5.** Be-/kikapcsolja a zeneszám egyszeri vagy folyamatos ismétlését.

**6.** A következő hangsáv lejátszása.

**7.** Zeneszám szüneteltetése/folytatása.

**8.** Nyomja meg röviden: visszatérés az aktuálisan játszott zeneszám elejére.

Második rövid megnyomás (kevesebb, mint 3 másodperccel az első rövid megnyomást követően): az előző zeneszám lejátszása.

**9.** A zeneszámok véletlenszerű lejátszásának be-/kikapcsolása.

**10.** Aktuálisan lejátszott zeneszám görgetősávja.

**11.** Visszatérés a mini lejátszóval lista módba.

### Megjegyzés:

- választhat, hogy a zenét teljes képernyőn **A** vagy a mini lejátszón **B** szeretné megjeleníteni.
- a telefontól és a streaming zenei alkalmazástól függően előfordulhat, hogy bizonyos funkciók nem állnak rendelkezésre.

## „Bluetooth®”, „USB” és audio streaming alkalmazás



A(z) „Bluetooth® hang”, „USB” hangforrásból vagy a streaming zenei alkalmazásból kategóriák szerinti lejátszási listákhoz férhet hozzá:

- « Előadók » ;
- « Albumok » ;
- « Zeneszámok » ;
- « Playlists » ;
- ...

Az aktuálisan lejátszott zeneszám megjelenik a mini lejátszón **B**. Nyomja meg ezt a területet az éppen lejátszott zeneszám megjelenítéséhez lejátszási módban **A**.

# ZENE

## „Keresés”

(A(z) „Források” típusától függően)



Válassza ki a nevet a javaslatok listájából.

## „Audiobeállítások” 13

A **13** ikonon keresztül módosíthatja a hangbeállításokat.

Az elérhető beállításokkal kapcsolatos további információkért lásd a(z) „Audio beállítások” című részt ➔ **33**.

A "Keresés" ikon **12** megnyomásával (az elérhetőség a "Források" típusától

függ) a "Audio" Világ  pontban kereshet:

- műsorszám címe;
- album;
- előadó;
- lejátszási lista;
- ...

Írja be a nevet a billentyűzet segítségével.

Amint beírja az első betűket, a multimédiás rendszer kapcsolódó neveket javasol.

# AUDIOBEÁLLÍTÁSOK

## Bevezetés



Biztonsági okokból a jármű álló helyzetében végezze el ezeket a beállításokat.



A **1** ikonról a következő hangbeállításokat állíthatja be:

- « Környezet » ;
- « Hang ».

### « Környezet »

(felszereltségtől függően)

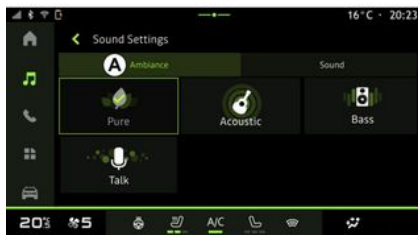

Az **A** lapon a következő előre definiált zenei ekvalizerek közül választhat:

- « Pure » ;
- « Acoustic » ;
- « Bass » ;
- « Talk ».

**Megjegyzés:** a zenei ekvalizerek elérhetősége a berendezéstől függ.

### « Hang »

(felszereltségtől függően)



A **B** lapon a következő beállításokat módosíthatja:

- « Balance / fader » ;
- « Hangzásvezérlés » ;
- « Hangerő / sebesség » ;
- « Normalizálja a hangerőt ».

# AUDIOBEÁLLÍTÁSOK

## « Balance / fader »



Ez a funkció lehetővé teszi a hang térbeni elosztását. Nyomja meg a(z) „Középre” vagy a(z) „Elöl” gombot a minden utas számára optimális hangelosztás vagy a hátsó üléseken helyet foglaló utasok kényelme érdekében (a hang hátul kikapcsol, a kocsi elejében pedig mérsékelt hangerő).

Amikor megérinti a képernyőt, vagy amikor a(z) „Kézi” módot választja ki, módosíthatja a beállításokat a célállomás áthelyezésével **2**.

## « Hangzásvezérlés »

Ez a funkció a hang kiegyenlítésére használható:

- „Bass boost” be-/kikapcsolása
- « Basszus » ;
- « Közepes » ;
- « Magas » ;
- ...

## « Hangerő / sebesség »

Ezzel a funkcióval automatikusan beállítható a hangerőszint a jármű sebességének megfelelően. Nyomja meg a(z) „Hangerő / sebesség” gombot, majd állítsa be az érzékenységet, vagy kapcsolja ki közvetlenül a(z) „Hangerő / sebesség” szintjelző sáv megnyomásával.

## « Normalizálja a hangerőt »

Ez a funkció arra használható, hogy állandó hangerőt tartson fenn a hangforrások között.

# TELEFON ÖSSZEPÁROSÍTÁSA ÉS CSATLAKOZTATÁSA

## Mobiltelefon párosítása, kapcsolat bontása



Biztonsági okokból a jármű álló helyzetében végezze ezeket a műveleteket.

### Bevezetés

Ez a funkció lehetővé teszi, hogy párosítsa a telefonját a multimédia rendszerrel.

A(z) „Új eszköz párosítása” menüje a következő helyről érhető el:

– a "Telefon" Világ  pontban nyomja meg a „Csatlakoztatás Bluetooth®” pontot (ha nincs párosított telefon);

– a(z) „Alkalmazások” menü , majd „Eszközkezelő”;

– a(z) Jármű menüben , "Beállítások, majd Bluetooth®”;

– a "Telefon" Világ  pontban nyomja meg a "Beállítások" ikont , majd a "Eszközkezelő" (ha egy telefon már párosítva van);

– a "Audio" Világ  pontban nyomja meg a „Csatlakoztatás Bluetooth®” pontot (ha nincs párosított telefon);  
– az értesítési központ, majd a

„Beállítások”  ikon, majd Bluetooth®.

**Megjegyzés:** ha nincs telefon csatlakoztatva a multimédia rendszerhez, egyes menük nem fognak rendelkezésre állni.

A telefon párosítása lehetővé teszi, hogy a multimédia rendszer hozzáférjen a telefon funkcióihoz. A multimédia rendszerben a névjegyek vagy a személyes adatok másolata nem kerül eltárolásra.

Ahhoz, hogy a multimédia rendszer kezelni tudja a(z) „dual SIM” funkcióval felszerelt telefonokat, konfigurálja a telefont úgy, hogy az alapértelmezett SIM lehetőséget használja. Kérjük, olvassa el a telefon használati útmutatóját.

### Megjegyzés:

– a párosítás előtt győződjön meg arról, hogy a telefon Bluetooth® funkciója aktiválva van, és állítsa az állapotát „látható” értékre;  
– a járműnek álló helyzetben kell lennie ahhoz, hogy a telefon párosítása létrejöhön.



A kompatibilis telefonok listájával kapcsolatos további részletekért forduljon a márkaszervize weboldalához;

## Telefon párosítása

A kihangosító rendszer használatához párosítsa telefonját a Bluetooth® multimédia rendszerrel.

További információkért a telefon látható állapotának aktiválásával kapcsolatban tekintse meg a telefon felhasználói kézikönyvét.

A telefon engedélyt kérhet a névjegyek, hívásnaplók, média stb. megosztására. Fogadja el a megosztást, hogy hozzáférhessen ezekhez az információkhoz a multimédia rendszerben.

A "Telefon" Világ  pontban, majd a „Csatlakoztatás Bluetooth®” vagy a

"Alkalmazások" Világ , majd a "Eszközkezelő," pontban a multimédiás rendszeréből:

– egy üzenet jelenik meg a képernyőn, amely a telefon párosítását kéri;  
– nyomja meg: „Új eszköz párosítása”. A multimédia rendszer megkeresi a

# TELEFON ÖSSZEPÁROSÍTÁSA ÉS CSATLAKOZTATÁSA

közelben az aktív

Bluetooth®-kapcsolattal rendelkező, észlelhető telefonokat;

– válassza ki a telefonját a javaslatok listájából, vagy válassza ki a multimédia rendszert a telefonjáról.

A multimédia rendszer képernyőjén és a telefonon is megjelenik egy üzenet, amely felkéri a párosítási kérelem elfogadására, ha a javasolt kód megegyezik a telefon és a multimédia rendszeren.

Ha a telefon párosítva van a multimédia rendszerrel, kiválaszthatja a használni kívánt szolgáltatásokat a(z) „Eszközkezelő” lehetőségen keresztül. További információkért lásd a "Telefon csatlakoztatása, szétválasztása" című részt → 36.

**Megjegyzés:** a telefon a párosításkor használt profilhoz van kapcsolva. Előfordulhat, hogy a telefon más felhasználói profilkban nem érhető el.

## Új telefon összepárosítása

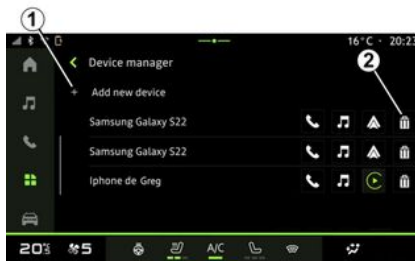

A(z) „Eszközkezelő” menüben párosíthat új telefont a multimédiás rendszerrel:

- nyomja meg a 1 „Új eszköz párosítása” ikont;
- válassza ki az új telefont a javaslatok listájából, majd fejezze be a párosítást.

Új telefont is felvehet a "Jármű" Világ



, "Beállítások", "Bluetooth®", "Új eszköz párosítása" listából, majd válassza ki az új telefont a javaslatok listájából, és fejezze be a párosítási eljárást.

Az új telefon mostantól párosítva van a multimédiás rendszerrel.

A párosítható telefonok száma nincs korlátozva.

## Telefon eltávolítása

A(z) „Eszközkezelő” menüben törölheti a telefon párosítását a multimédiás rendszerből:

- a párosítás törléséhez nyomja meg a telefon 2 ikonját;
- A megerősítéshez nyomja meg a(z) „Igen” pontot.

## Mobiltelefon csatlakoztatása, kapcsolat bontása



Biztonsági okokból a gépkocsi álló helyzetében végezze ezeket a műveleteket.



Bizonyos funkciók csak akkor állnak rendelkezésre, amikor a gépkocsi áll.

## Telefon csatlakoztatása

A telefon csatlakoztatásához előzetesen párosítani kell a telefont. További információkért tekintse meg a

# TELEFON ÖSSZEPÁROSÍTÁSA ÉS CSATLAKOZTATÁSA

„Telefon párosítása, szétválasztása” fejezetet → 35.

**Megjegyzés:** ha nincs telefon csatlakoztatva a multimédia rendszerhez, egyes menük nem fognak rendelkezésre állni.

A telefon csatlakoztatása lehetővé teszi, hogy a multimédia rendszer hozzáférjen a telefon funkcióihoz. A multimédia rendszerben a névjegyek vagy a személyes adatok másolata nem kerül eltárolásra.

Ahhoz, hogy a multimédia rendszer kezelni tudja a(z) „dual SIM” funkcióval felszerelt telefonokat, konfigurálja a telefont úgy, hogy az alapértelmezett SIM lehetőséget használja. Kérjük, olvassa el a telefon használati útmutatóját.

## Automatikus csatlakozás

Ha elindult, a multimédia rendszer megkeresi a közelben (legfeljebb 10 méteres távolságban) lévő, aktivált Bluetooth® funkcióval rendelkező párosított telefonokat. A rendszer automatikusan megjeleníti a csatlakoztatott telefon adatait (telefonkönyv, zene stb.).

**Megjegyzés:** Amikor a telefon automatikusan csatlakozik a multimédia rendszerhez, az adatok (telefonkönyv, SMS, névjegyzék stb.)

megjelenítése csak akkor lesz engedélyezve, ha korábban engedélyezte az adatmegosztást a telefon és a multimédia rendszer párosításakor. További információért tekintse meg a „Telefon párosítása, szétválasztása” fejezetet → 35.

## Manuális csatlakoztatás

A telefont a multimédia rendszerhez/rendszerről a „Bluetooth®” menü segítségével manuálisan csatlakoztathatja/leválaszthatja, amely menü a következő menüpontból érhető el:

- a(z) Jármű menüben , Beállítások, majd Bluetooth®;
- az értesítési központ, „Beállítások”



, majd „Bluetooth®” menüpont.

A „Bluetooth®” menüben válassza ki a „Párosított eszközök” lehetőséget a párosított telefonok listájának megjelenítéséhez.

Válassza ki a szolgáltatásokat és a csatlakoztatni kívánt telefont, és győződjön meg róla, hogy a Bluetooth® aktiválva van.

**Megjegyzés:** ha a telefon csatlakozása közben folyamatban van egy hívás, az a gépkocsin keresztül automatikusan kihangosításra kerül.

## Szervizadatok kezelése

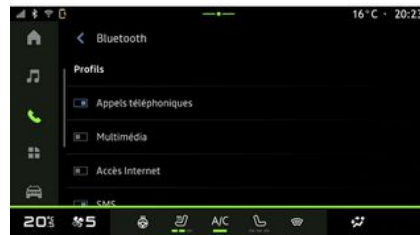

4

Ahhoz, hogy a multimédia rendszeren keresztül közvetlenül hozzáférjen a telefonkönyvhöz, a zenéhez és az internetkapcsolathoz, engedélyeznie kell az adatmegosztást a(z) „Bluetooth®” menü „Párosított eszközök” és „Profilok” menüpontján keresztül. Nyomja meg a „Párosított eszköz” nevét, majd be-/kikapcsolhatja a használni kívánt szolgáltatásokat:

- „Telefonszolgálatok”: hívások kezdeményezése és fogadása;
- „Multimédia”: hozzáférés a zenéhez;
- „Internet-hozzáférés”: az internetkapcsolat megosztásához való hozzáférés a Bluetooth® pontban (lásd a „Rendszerbeállítások” című részt → 80);

# TELEFON ÖSSZEPÁROSÍTÁSA ÉS CSATLAKOZTATÁSA

- „SMS”: SMS küldése és fogadása;
- „Névjegyek megosztása”: a telefonkönyv és a hívásnapló elérése;
- ...

**Megjegyzés:** ha a szolgáltatás ki van jelölve, az azt jelzi, hogy aktiválva van.



Az „Internet-hozzáférés” szolgáltatás használata esetén az adatátvitel

felgyorsítása érdekében a telefon internetkapcsolatát is használhatja a „Hozzáférési pont és kapcsolatmegosztás” WIFI oldalon keresztül (a mobilszolgáltató által meghatározott díjak és korlátozások függvényében).

## « Eszközkezelő »



A "Alkalmazások" Világ , majd a "Eszközkezelő", pontban válassza ki a telefonját a javaslatok listájából, majd válassza ki azokat a telefonfunkciókat, amelyeket aktiválni/deaktiválni szeretne:

- « Telefon » **1** ;
- „Zene” **2** ;
- okostelefon tükrözése alkalmazás **3** ;
- a telefon párosításának feloldása **4**.

### Megjegyzés:

- ha a szolgáltatás ikonja ki van jelölve, az azt jelzi, hogy aktiválva van.
- bizonyos telefonok engedélyezhetik az adatok automatikus továbbítását.

A(z) Eszközkezelő a(z) Eszközkezelő ikonnal is elérhető, amely a(z) Telefon widgetben található a Kezdőoldal

menüben .

## Csatlakoztatott telefon cseréje

Válassza ki a(z) „Eszközkezelő” menüpontból a szolgáltatásokat, ha egy másik telefonhoz szeretne csatlakozni, amely már párosítva van és látható az eszközök listájában.

**Megjegyzés:** a csatlakoztatott telefon átváltása akkor lehetséges, ha korábban több telefont párosítottak.

## Telefon leválasztása

A(z) „Alkalmazások” menüben  nyissa meg a(z) „Eszközkezelő” részt, majd koppintson a kiemelt szolgáltatás ikonjára a csatlakoztatott telefontól:

- « Telefon » **1** ;
- „Zene” **2** ;
- okostelefon tükrözése alkalmazás **3**.

A telefon kapcsolatának megszüntetéséhez használja a(z) „Bluetooth®” menüt: válassza a „Párosított eszközök”, majd a „Leválasztás” pontot.

**Megjegyzés:** ha a telefon leválasztása közben folyamatban van egy

# TELEFON ÖSSZEPÁROSÍTÁSA ÉS CSATLAKOZTATÁSA

beszélgetés, a kommunikáció  
automatikusan átkerül a telefonra.

# HÍVÁSKEZELÉS

## Telefonhívás

### „Telefon” menü

Az "Telefon" Világ  pontból.

**Megjegyzés:** hívás indításához a telefonjának csatlakoztatva kell lennie a multimédia rendszerhez. További információkért lásd a "Telefon csatlakoztatása, szétkapcsolása" című részt ➔ 36.

### hívás indítása



Hívást indíthat a következő kiválasztásával:

– egy szám a hívásnaplóból a „Legutóbbi hívások” lapon **A**;

- egy névjegy a telefonkönyvben a „Névjegyek” menüből **B**;
- a(z) „Kedvencek” **C** menüből a kedvencek között egy névjegy;
- a számbillentyűzet gombjai a(z) „Billentyűzet” menüből **D**.

### „Folyamatban lévő hívás” képernyő



1. Kapcsolat neve és telefonszáma.
2. Az aktuális hívás időtartama.
3. Jelenlegi hívás hívásvárakoztatásra helyezése.
4. Kapcsolja át a hívást a telefonra.
5. Tegye le.
6. Billentyűzet elérése telefonszám tárcsázásához.

7. Kapcsolja ki/be a mikrofont.

### Hívás fogadása

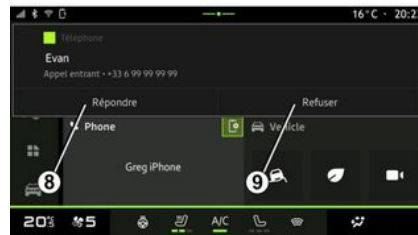

# HÍVÁSKEZELÉS

Bejövő hívás esetén megjelenik a „Hívásfogadás” képernyője, amelyen a következő információk láthatók:

- a kapcsolat neve (ha a szám szerepel a kedvenc számok listájában vagy a telefonkönyvben);
- hívó fél telefonszáma (ha a szám nem szerepel a telefonkönyvben);
- „Magántelefonszám” (ha a szám nem jeleníthető meg).

## „Válasz”

Hívásfogadáshoz nyomja meg a kormánykeréken lévő **10** vezérlőt, vagy a multimédiás rendszer képernyőjén a „Válasz” gombot **8**.

## Hívás „elutasítása”

A bejövő hívás elutasításához nyomja meg kétszer a kormánykeréken lévő **10** vezérlőt, vagy nyomja meg a multimédia rendszer képernyőjén az „Elutasítás” gombot **9**.

A hívást kezdeményező felet ilyenkor a hangpostafiókra irányítja a rendszer.

## Hívás közben



A kommunikáció alatt a következőket teheti:

- állítsa be a hangerőt a kormányoszlopon lévő vezérlőgombokkal vagy a multimédiás képernyőn lévő hangerőgombokkal;
- befejezheti a hívást a „Hívás bontása” **5** vagy a **10** gomb megnyomásával a kormánykeréken;
- a hívó fél várakoztatásához érintse meg a **3** gombot. A hívás folytatásához nyomja meg újra a **3** gombot;
- a hívást az „Átírányítás telefonra” gomb megnyomásával **4** irányíthatja át a telefonra;

– fogadhat egy második hívást is, és válthat a két hívás között a **11** megnyomásával;

## Megjegyzés:

- amint felveszi a második bejövő hívást, az első hívás automatikusan várakoztatásra kerül;
- hívás közben fogadhat egy második hívást, de nem kezdeményezhet második hívást;
- a digitális billentyűzethez a(z) „Billentyűzet” **6** gomb megnyomásával férhet hozzá;
- a mikrofont a „Némítás” gomb **7** megnyomásával kapcsolhatja ki/be.

Hívás közben a világot a folyamatban lévő hívás befejezése nélkül is megváltoztathatja.

Nyomja meg a(z) Telefon menüt  a visszatéréshez.

## Hívás befejezése

A folyamatban lévő hívás befejezéséhez a kormánykeréken lévő **10** vezérlő vagy a multimédia rendszer képernyőjén lévő „Hívás bontása” gomb **5** megnyomásával tegye le a kagylót.

# HÍVÁSKEZELÉS

## Telefonkönyv



Biztonsági okokból a gépkocsi álló helyzetében végezze ezeket a műveleteket.



Bizonyos funkciók csak akkor állnak rendelkezésre, amikor a gépkocsi áll.

## „Telefonkönyv” menü



A "Telefon" Világ  pontban a "Kapcsolatok" **B** lapot megnyomva a

multimédiás rendszeren keresztül elérheti a telefonkönyvét.

Ahhoz, hogy a multimédiás rendszer kezelni tudja a "dual SIM," funkcióval felszerelt telefonokat, konfigurálja a telefont úgy, hogy a multimédiás rendszer hozzáférhessen a telefon megfelelő telefonkönyvéhez.

1. Telefon csatlakoztatva.
2. Névjegy keresése név vagy telefonszám alapján.
3. Részletes kapcsolattartási adatok.
4. A csatlakoztatott telefon névjegyeinek listája.

## A telefon telefonkönyvének letöltése

Alapértelmezés szerint egy telefon csatlakoztatásakor a névjegyek szinkronizálása automatikusan történik, ha az érintésmentes csatlakozás be van kapcsolva. További információkért lásd a "Telefon csatlakoztatása, szétkapcsolása" című részt ➔ 36.

**Megjegyzés:** a telefonkönyv eléréséhez a multimédia rendszeren keresztül engedélyeznie kell az adatmegosztást a telefonon. Olvassa el a "Telefon párosítása, párosítás feloldása" című részt a ➔ 35 oldalon és a telefon használati útmutatóját.

## Kapcsolatok „Kedvencek”

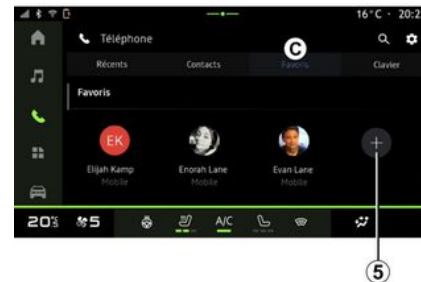

A „Telefon” világ  pontban nyomja meg a „Kedvencek” **C** lapot a telefon kedvencek közé mentett névjegyekhez való hozzáféréshez vagy a multimédiás rendszer „Névjegyek” listájából történő kézi hozzáadáshoz.

# HÍVÁSKEZELÉS

## Névjegy hozzáadása „Kedvencek”



Egy névjegy hozzáadásához a(z) „Kedvencek” listához nyomja meg a „Kedvenc hozzáadása” gombot **5**, majd kövesse a multimédia képernyőn megjelenő utasításokat.

A csillag **6** kiválasztásával egy kedvenc telefonszámot is hozzáadhat a névjegyhez.

## Kapcsolatok keresése

Névjegyre kereshet a név vagy telefonszám megadásával.

Nyomja meg a nagyítót **2**. A képernyőn megjelenő digitális billentyűzet segítségével adja meg a kívánt névjegy néhány számát vagy betűjét. A telefonkönyv megjeleníti az

első beírt betűvel kezdődő névjegyek listáját.

## Diszkréció

A multimédia rendszerben a névjegyek vagy a személyes adatok másolata nem kerül eltárolásra.

A diszkréció biztosítása érdekében a letöltött telefonkönyvek csak akkor láthatók, amikor a megfelelő telefon csatlakoztatva van a rendszerhez.

## Híváselőzmények

### Hozzáférés a „Legutóbbi hívások” előzményeihez

A "Telefon" Világ  pontban nyomja meg a "Legutóbbi hívások" **A** lapot az összes hívás előzményének eléréséhez.

A Híváselőzmények a legutóbbtól a legrégebbiig jelennek meg.

## „Legutóbbi hívások” menü



1. Számcímké.
2. Kapcsolattartó neve vagy telefonszáma.
3. Hívás időpontja/dátuma.
4. Hozzáférés a névjegy részleteihez.
5. Kimenő hívás (zöld felfelé mutató nyíl).
6. Bejövő hívás (zöld lefelé mutató nyíl).
7. Nem fogadott hívás (piros nyíl).

**Megjegyzés:** a multimédia képernyőtől függően bizonyos információk nem állnak rendelkezésre.

# HÍVÁSKEZELÉS

## Léptetés a hívások naplójában

A hívások listájának lapozásához húzza felfelé vagy lefelé a képernyőt.

## Hívás indítása a híváselőzményekből

Nyomja meg az egyik nevet vagy telefonszámot a híváshoz. A hívás automatikusan indul.

## Egy szám tárcsázása



Biztonsági okokból a jármű álló helyzetében végezze ezeket a műveleteket.



1. Tárcsázott telefonszám.
2. Törölje a számokat.
3. Kapcsolattartási javaslat.
4. Hívás.
5. Digitális billentyűzet

## A(z) „Billentyűzet” elérése.

A(z) Telefon menüben  nyomja meg a következőt: Billentyűzet lap **D**.

## Hívás kezdeményezése telefonszám megadásával

A(z) „Billentyűzet” lapon **D** írja be a hívandó számot a **5** billentyűzet segítségével, majd nyomja meg a **4** gombot a hívás kezdeményezéséhez.

Az első számjegy megadásától kezdve a multimédia rendszer felajánlja azoknak a névjegyeknek a listáját, amelyek ugyanezzel a számsorozattal kezdődnek **3**.

Válassza ki azt a névjegyet, amelyet fel szeretne hívni, majd nyomja meg a **4** gombot a hívás kezdeményezéséhez.

## Szám tárcsázása hangvezérléssel

A multimédia rendszerhez tartozó hangvezérlés segítségével diktálhat be egy számot. Ehhez indítsa el a

hangvezérlést, majd a hangjelzés után mondja ki:

– „Call” (Hívás), majd diktálja be a hívni kívánt telefonszámot;

vagy

– „Call” (Hívás), majd a hívni kívánt névjegy neve.

A multimédia rendszer megjeleníti és hívni kezdi a megadott számot.

**Megjegyzés:** ha a kapcsolatnak több telefonszáma van (munkahelyi, otthoni, mobil stb.), akkor választhat. Például: „Call - Grégory - home”.

A hangutasítással kapcsolatos további információkért olvassa el a "Hangfelismerés használata" című részt ➔ **20**.

# SMS



A telefon kialakításától és modelljétől függően előfordulhat, hogy egyes funkciók nem működnek.

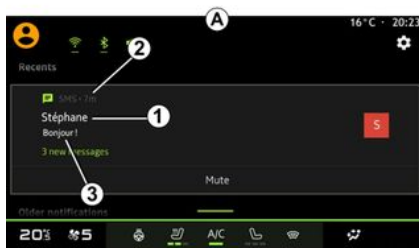

1. Üzenet feladójának neve/ telefonszáma.

2. Fogadás ideje;

3. Az üzenet kezdete.

**Megjegyzés:** az üzenetek előnézetének megtekintése vezetés közben nem megengedett.

## A(z) „SMS” elérése

Az értesítési központból **A** elérheti a multimédia rendszeren keresztül kapott telefonos SMS-t.

A telefont csatlakoztatni kell a kihangosító telefonrendszerhez. Engedélyeznie is kell az üzenetek továbbítását (a telefon beállításainak segítségével, a modelltől függően) az összes funkció használatához.

**Megjegyzés:** a felszereltségi szinttől függően a multimédia rendszer csak a vezetés közben érkező SMS üzeneteket tudja beolvasni.

## SMS fogadása



A multimédia rendszer tájékoztatja Önt, hogy új SMS üzenete érkezett

egy figyelmeztető üzeneten keresztül a **B** helyen, amely minden nyitott menüben megjelenik.

A **4** gomb megnyomásával kikapcsolhatja a beszélgetést és leállíthatja az értesítéseket.

Alapértelmezetten a telefon összepárosítása és csatlakoztatása után ha egy új üzenet érkezik, akkor az elérhető a multimédia rendszerben.

**Megjegyzés:** csak a párosítás után és a telefon multimédiás rendszerhez való csatlakozása alatt kapott üzenetek lesznek elérhetők.

4

# TELEFON BEÁLLÍTÁSAI





Biztonsági okokból a jármű álló helyzetében végezze ezeket a műveleteket.

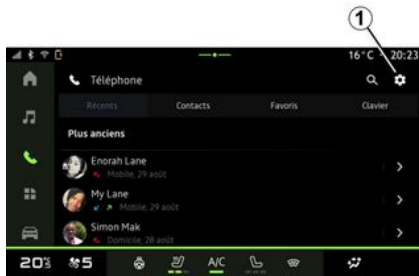

Ezek a funkciók csak akkor állnak rendelkezésre, amikor a gépkocsi áll.

## „Beállítások” menü



Ha a telefon csatlakoztatva van a rendszerhez, a "Telefon" Világ 

pontban nyomja meg a "Beállítások"

ikont  1.

A „Beállítások” menüből a következő beállításokhoz férhet hozzá:

- „Telefon csatlakoztatva”;
- „Aktív hívás”;
- „Titkosítás”;
- „Kezdőképernyő”;
- „Kapcsolatlista rendezése”;
- « Eszközkezelő » ;
- „Bluetooth® beállítások”.

### „Kezdőképernyő”;

Ezzel a beállítással kiválasztható az a

lap, amely a "Telefon" Világ  kezdőképernyő elindításakor megjelenik:

- „Legutóbbi” (alapértelmezett);
- „Kapcsolatok”;
- « Kedvencek » ;
- « Billentyűzet ».

### „Kapcsolatlista rendezése”

Ezzel a beállítással a kapcsolatok ábécé sorrendben jeleníthetők meg, a következő kategóriák szerint:

- „Keresztnév”;
- « Név ».

**Megjegyzés:** a kiválasztás a multimédia rendszer következő újraindításakor lép hatályba.

## „Telefon csengőhangja”



A "Jármű" Világ  pontban nyomja meg a "Beállítások" menüt, majd "Hang", akkor:

- „Bejövő hívások hangereje” beállítása 2;
- „Telefon csengőhangja” kiválasztása 3.

További információért olvassa el a „Rendszerbeállítások” című részt → 80.

# VEZETÉK NÉLKÜLI TÖLTŐ

## Indukciós töltési terület

**i** Fontos, hogy ne hagyjon semmilyen tárgyat (USB-meghajtó, SD-kártya, bankkártya, indítókártya, ékszer, kulcs, érmék stb.) az indukciós töltési területen **1** telefontöltés közben. Távolítsa el minden mágneses kártyát vagy bankkártyát a telefon tokjából, mielőtt a telefont az indukciós töltőhelyre **1** helyezné.

**i** Az indukciós töltési területen **1** hagyott tárgyak túlmelegedhetnek. Ezeket ajánlott más tárolási területekre helyezni. (rakodórekesz, napellenző rakodórekesz stb.)



Az indukciós töltési terület **1** a telefon kábel nélküli töltésére használható.

Ha a jármű felszereltségétől függően, a töltési területet a következő jelzi (járműtől függően):

- egy kapcsolódó szimbólum; és/vagy
- a töltés állapota automatikusan megjelenik a képernyőn, amíg a telefon az erre a célra kijelölt területen van.

A hely a járműtől függően változhat. További információt a jármű használati útmutatójában talál.

### Megjegyzés:

- az indukciós töltés a gyújtás bekapcsolásakor vagy a motor bekapcsolásakor indul;
- győződjön meg arról, hogy telefonja kompatibilis az induktív töltéssel. A kompatibilis telefonok listájával kapcsolatos további részletekért forduljon egy márkaszervizhez;
- az optimális töltés érdekében a töltés előtt célszerű eltávolítani a védőburkolatot vagy tokot a telefonról;
- az optimális töltéshez az okostelefon teljes felületének maximálisan egybe kell esnie a töltőterület felületével, és a lehető legjobban központoszva kell elhelyezni.

## Töltési folyamat

Helyezze a telefont az indukciós töltési területre **1**. A töltés automatikusan elindul, és megjelenik a képernyőn a töltés előrehaladása **2**.

A töltési folyamat megszakadhat, ha az indukciós töltési területen **1** egy tárgyat észlel a rendszer, vagy ha az indukciós töltési terület **1** túlmelegszik. Amint a hőmérséklet csökken, a telefon hamarosan újra töltődni kezd.

# VEZETÉK NÉLKÜLI TÖLTŐ

## Töltés folyamatban



kíséretében, amikor fémtárgyat észlel az indukciós töltési területen;

- sárgán villog, a multimédia képernyőn megjelenő üzenet és egy sípolás kíséretében, amikor a gépkocsi megáll, és a vezető kinyitja az ajtót;
- sárga vagy zöld fény kialszik, a multimédia képernyőn megjelenő üzenet kíséretében, ha a töltési terület hőmérséklete túl magas.

A multimédia rendszer tájékoztatja Önt a telefon töltési állapotáról **2**:

- töltés befejezve **3**;
- töltés folyamatban **4**;
- tárgy észlelve a töltési területen/ tárgy túlmelegedése/töltési folyamat megszakadt **5**.

**Megjegyzés:** a multimédia rendszer tájékoztatni fogja, ha a telefon töltési folyamata megszakad.

A berendezéstől függően a töltési terület közelében elhelyezett színjelző lámpa a töltési állapotról is tájékoztat:

- zöld, amikor a töltés befejeződött;
- sárga, ha a töltés folyamatban van;
- sárgán villog, a multimédia képernyőn megjelenő üzenet

# ANDROID AUTO™, CARPLAY™

## Okostelefon tükrözése

 Az „Android Auto™” alkalmazás vagy a „CarPlay™” szolgáltatás használata során okostelefonja internetkapcsolatát használja (a mobilszolgáltató által meghatározott díjak és korlátozások függvényében).

 A(z) „Android Auto™” alkalmazás és a(z) „CarPlay™” szolgáltatás funkciói az okostelefon márkájától és modelljétől függően eltérők lehetnek. További információért tájékozódjon a gyártó honlapján, amennyiben van ilyen.

Android Auto™





CarPlay™ 



Ez a funkció lehetővé teszi, hogy tükrözze okostelefonját, hogy annak egyes alkalmazásait és funkcióit a

multimédiás rendszer képernyőjén keresztül használhassa:

- « Android Auto™ »  ;
- « CarPlay™ » .

**Megjegyzés:** a(z) „Android Auto™”, vagy a(z) „CarPlay™” használata során hozzáférhet a telefon navigációs és zenei alkalmazásaihoz.

Ezek az alkalmazások felülírják a multimédia rendszerbe beépített hasonló alkalmazásokat, amelyek már futnak.

Csak egy navigációs rendszer használható:

- « Android Auto™ » ;
- « CarPlay™ » ;
- a multimédia rendszerben található.

**Megjegyzés:** az „Android Auto™” alkalmazás vagy a „CarPlay™” szolgáltatás használatakor a multimédiás rendszer egyes funkciói továbbra is futnak a háttérben. Ha például elindítja az „Android Auto™” alkalmazást vagy a „CarPlay™” szolgáltatást, és használja a telefon navigációját, miközben működik a multimédia rendszer rádiója, a rádió továbbra is szólni fog.

# ANDROID AUTO™, CARPLAY™

## bemutató Android Auto™

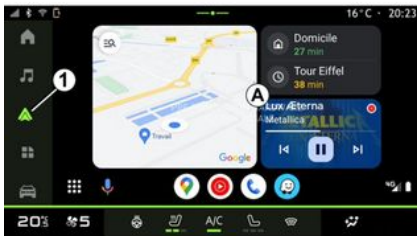

Az „Android Auto™” egy olyan alkalmazás, amely lehetővé teszi, hogy okostelefonját a multimédia rendszer képernyőjén megjelenítse.

### Megjegyzés:

- Az „Android Auto™” alkalmazás csak akkor működik, ha az okostelefonja csatlakozik a jármű USB-portjához vagy vezeték nélkül a Bluetooth® segítségével, hogy lehetővé tegye az automatikus WIFI-csatlakozást a rendszerhez.
- az alkalmazás megfelelő működésének biztosítása érdekében célszerű az okostelefon gyártója által ajánlott USB kábeleket használni.

## Első használat

Ha még nem tette meg, töltsse le és telepítse az „Android Auto™” alkalmazást kompatibilis okostelefonja alkalmazás letöltési platformján keresztül.

Csatlakoztassa okostelefonját a multimédia rendszer USB-portjához, vagy csatlakoztassa Bluetooth® segítségével, hogy automatikusan elinduljon a WIFI-kapcsolat.

Fogadja el a kéréseket az okostelefonján az alkalmazás használatához.

**Megjegyzés:** a(z) „Android Auto™” szolgáltatás segítségével ellenőrizheti okostelefonja és az Android verziójának kompatibilitását: lásd a(z) Google® dokumentációját.

A multimédia rendszer a(z) „Android Auto™” szolgáltatás használatát javasolja.

Az alkalmazás a multimédia rendszeren indul, és az **A** területről láthatónak kell lennie. Az okostelefon-tükrözés felváltja a(z) „Telefon” menüt,



és megjelenik az **1**  ikon.

Ha a fent leírt műveletet sikertelen, ismétlje azt meg.

Az első használat után az okostelefon-tükrözés automatikusan elindul a további munkamenetekhez.

A(z) „Alkalmazások” menüben , majd a „Eszközkezelő” lehetőséggel aktiválhatja/inaktiválhatja az okostelefon-tükrözést a(z) „Android Auto™” tükrözés ikon megérintésével



## Kilépés a tükrözésből

A(z) „Android Auto™” vezeték nélküli replikációból való kilépéshez:

- koppintson az okostelefonja értesítési képernyőjén a „Kilépés az autó üzemmódból” elemre;
- inaktiválja az okostelefon-tükrözést a „Android Auto™” tükrözés ikonnal



vagy aktiválja a(z) „Telefon”

szolgáltatását  itt: „Eszközkezelő”;

- válassza ki a jóváhagyott kereskedő alkalmazását az okostelefon-replikációs alkalmazások közül.

# ANDROID AUTO™, CARPLAY™

## bemutásCarPlay™



A(z) „CarPlay™” egy olyan, az okostelefonjára előre telepített szolgáltatás, amely lehetővé teszi, hogy a multimédiás rendszer képernyőjén keresztül használhasson néhány alkalmazást az okostelefonján.

### Megjegyzés:

- A „CarPlay™” szolgáltatás csak akkor működik, ha a SIRI szolgáltatás és a jármű mikrofonja aktív, és ha az okostelefon csatlakozik a jármű USB-portjához, vagy vezeték nélkül Bluetooth® segítségével, hogy automatikus WIFI-kapcsolatot engedélyezzen a rendszerrel.
- az alkalmazás megfelelő működésének biztosítása érdekében

célszerű az okostelefon gyártója által ajánlott USB kábelek használni.

### Első használat

Csatlakoztassa okostelefonját a multimédia rendszer USB-portjához, vagy csatlakoztassa Bluetooth® segítségével, hogy lehetővé tegye az automatikus WIFI-csatlakozást a rendszerhez.

A multimédiás rendszer azt javasolja, hogy:

- engedélyezze a kapcsolatot és az adatmegosztást;
- csatlakozzon automatikusan a(z) „CarPlay™” szolgáltatáshoz a további munkameneteknél.

**Megjegyzés:** ha nem engedélyezi, hogy a multimédia rendszer emlékezzen ezekre a lehetőségekre, minden indításkor emlékeztető üzenet jelenik meg.

Fogadja el a kéréseket az okostelefonján az alkalmazás használatához.

A szolgáltatás a multimédia rendszeren indul, és a **B** területről láthatónak kell lennie. Az okostelefon-tükrözés felváltja a(z) „Telefon” menüt

 , és megjelenik a **2**  ikon.

Ha a fent leírt műveletet sikertelen, ismétlje azt meg.

A(z) „Alkalmazások” menüben  , majd a „Eszközkezelő” lehetőséggel aktiválhatja/inaktiválhatja az okostelefon-tükrözést a(z) „CarPlay™”

tükrözés ikon megérintésével .

### Kilépés a tükrözésből

A(z) „CarPlay™” vezeték nélküli replikációból való kilépéshez:

- deaktiválja a(z) WIFI funkciót az okostelefonján;
- inaktiválja az okostelefon-tükrözést a

5

„CarPlay™” tükrözés ikonnal  vagy aktiválja a(z) „Telefon”

szolgáltatását  itt: „Eszközkezelő”;

- válassza ki a jóváhagyott kereskedő alkalmazását az okostelefon-replikációs alkalmazások közül.

# ANDROID AUTO™, CARPLAY™

## Hangvezérlés



Adott alkalmazások és funkciók hangvezérlése kapcsán az okostelefon hangfelismerő funkciójának be-/kikapcsolásához nyomja meg hosszan a **3** gombot.

További információért lásd a „Hangfelismerés használata” című fejezetet ➔ **20**.

## Android Auto™



A(z) „Android Auto™” replikáció használatával az okostelefon néhány funkcióját is vezérelheti:

- a hangfelismerő gomb **4** megnyomásával;
- a következő hangparancs kimondásával: „Ok Google” vagy „Hey Google”.

## CarPlay™



A(z) „CarPlay™” replikáció használatával az okostelefon néhány funkcióját is vezérelheti:

- a **5** gomb megnyomásával és nyomva tartásával;
- a(z) „Dis Siri” vagy „Say Siri” hangparancssal, ha a jármű mikrofonja be van kapcsolva **6**.

# ALKALMAZÁS KEZELÉSE

## „Alkalmazások” menü



Biztonsági okokból a jármű álló helyzetében végezze el ezeket a beállításokat.



Bizonyos beállítások csak a jármű álló helyzetében érhetők el.

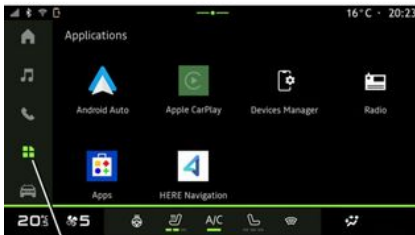

A "Alkalmazások"  1 pontból elérhető:

- a multimédia rendszere telepített alkalmazások;
- okostelefon másolása;
- „Eszközkezelő”;
- az „Alkalmazások”;
- ...

Az új alkalmazásokat az „Alkalmazások” alkalmazáson keresztül töltheti le.

## „Alkalmazások” menü

Hozzáférhet a multimédia rendszere telepített alkalmazásokhoz.

Az első két sor az alapértelmezés szerint előtelepített alkalmazásokat tartalmazza.

Minden más, az „Alkalmazások” segítségével letöltött alkalmazás ábécésorba rendezve lesz felsorolva.

Ha az alkalmazás nem elérhető, nem jelenik meg.

Nyomja meg az alkalmazást a megnyitásához.



Az alkalmazás megnyomásával és nyomva tartásával a következők lehetségesek:

- „Törlés” az alkalmazás **2**;
- információk elérése a **3** alkalmazással kapcsolatban (verzió, hitelesítés vagy létrehozás dátuma, cím stb.);
- az alkalmazás kényszerített bezárása **4**.

**Megjegyzés:** csak az „Alkalmazások” segítségével telepített alkalmazások törölhetők.

## „Alkalmazások” beállítások

A(z) „Alkalmazások” információk és a „Beállítások” menü beállításai elérhetők a következőn keresztül:

# ALKALMAZÁS KEZELÉSE

– a "Alkalmazások" Világ , majd a "Beállítások" alkalmazás;

– a "Jármű" Világ , majd "Beállítások";  
– az értesítési központ, majd a

„Beállítások” ikon .

## A(z) „Alkalmazások” elhelyezkedése

5



A „Beállítások” menüből válassza a „Hely”, majd az „Alkalmazásengedélyek” 5 menüpontot a multimédia rendszerre telepített alkalmazások helymeghatározási engedélyeinek beállításához.

## „Alkalmazások és értesítések”

A „Beállítások” menüben válassza az „Alkalmazások és értesítések” lehetőséget, hogy hozzáférjen a multimédiás rendszerre telepített „Alkalmazások” információihoz és beállításaihoz:

- „Minden alkalmazás megjelenítése”;
- „Alapértelmezett alkalmazások”;
- „Alkalmazásengedélyek”;
- „Az alkalmazásoknak megadott speciális hozzáférési jogok”.

## „Minden alkalmazás megjelenítése”

A multimédiás rendszerben található összes alkalmazással kapcsolatos információkhoz hozzáférhet:

- az alkalmazások címe;
- az alkalmazások mérete;
- alkalmazások verziója;
- az alkalmazás hitelessége vagy a létrehozásának dátuma;
- ...

## „Alapértelmezett alkalmazások”

Hozzáférhet a következőkhöz használt alapértelmezett alkalmazásokhoz:

- kezdőképernyő;
- segítségnyújtás;
- az SMS-rendszert;
- a telefon;

– a navigációs rendszer.

Az alkalmazáshoz való hozzáférési hivatkozások megnyitását is beállíthatja.

## „Alkalmazásengedélyek”

Az alkalmazáshasználati engedélyeket a következő célokból érheti el:

- „Fizikai tevékenység”;
- „Naptár”;
- „Kamera”;
- „Karosszériaérzékelők”;
- „Kapcsolatok”;
- ...

## „Az alkalmazásoknak megadott speciális hozzáférési jogok”

Aktiválhatja/deaktiválhatja az alkalmazásokhoz megadott egyedi hozzáférési jogokat a következőkre vonatkozóan:

- „A rendszerbeállítások módosítása”;
- „Értesítések elérése”;
- „A prémium SMS elérése”;
- „Hozzáférés a felhasználói információkhoz”;
- „WIFI vezérlés”.

## Bevezetés



A „My Dacia” alkalmazás használatakor a telefon internetkapcsolatát használja (a mobilszolgáltató által meghatározott díjak és korlátozások szerint).

Az Ön „My Dacia” ügyfélfiókjá a <https://my.dacia.fr> weboldalon vagy a(z) „My Dacia” alkalmazás okostelefonra történő letöltésével érhető el.

### Megjegyzés:

- a „My Dacia” alkalmazást folyamatosan fejlesztjük. Csatlakozzon rendszeresen, hogy új funkciókkal bővítse fiókját;
- a kompatibilis telefonokról szóló további információkért forduljon egy márkakereskedőhöz, vagy látogasson el a <https://my.dacia.fr> webhelyére;
- további információkért forduljon egy márkakereskedőhöz, vagy látogasson el a <https://my.dacia.fr> webhelyére.

A „My Dacia” ügyfélszámláján keresztül kapcsolatba léphet járművével és információkat kaphat:

- megtekintheti a jármű adatait;

- hozzáférhet az interjúk előzményeihez és naptárához, és időpontot egyeztethet;
- megkeresheti azt a helyet, ahol a járműve parkol;
- távolról aktiválhatja a jármű hangkürtjét és fényeit;
- megtekintheti és kezelheti szerződéseit és szolgáltatásait;
- konzultálhat a jármű E-Guide funkciójával;
- kereshet egy jóváhagyott kereskedőt a közelben;
- a(z) „PIN kód” „My Dacia” létrehozása/módosítása;
- ...

### Megjegyzés:

- bizonyos funkciók a jármű felszereltségétől, a szolgáltatási előfizetési szerződésektől és az ország törvényeitől függenek;
- bizonyos funkciók csak okostelefonjáról, a „My Dacia” alkalmazás segítségével érhetőek el;
- a szolgáltatásokat aktiválni kell a jármű távvezérlésének lehetővé tételéhez. Lásd a „Szolgáltatások aktiválása” fejezetet → 10.

## Online szolgáltatások itt: „My Dacia”

### Elektromos gépkocsik esetén

A „My Dacia” alkalmazásban olyan kapcsolódó szolgáltatásokat vehet igénybe, mint például:

- az akkumulátor töltöttségi szintjének és a töltés állapotának ellenőrzése;
- töltés programozása;
- a légkondicionáló vagy fűtési rendszer elindítása/programozása;
- ...

**Megjegyzés:** a töltés, a légkondicionálás és a fűtés programozási funkciói csak bizonyos járműveknél érhetőek el. Bővebb tájékoztatásért vegye fel a kapcsolatot egy márkakereskedéssel.

## Hozzon létre egy „My Dacia” felhasználói fiókot

A(z) „My Dacia” funkciók eléréséhez felhasználói fiókot kell létrehoznia a weboldalon vagy a(z) „My Dacia” alkalmazásban.

A webhelyen:

- válassza a „Fiók létrehozása” lehetőséget a kezdőlapn;
- adja meg a fiók létrehozásához szükséges adatokat.

Az alkalmazásból:

- válassza a „Regisztráció” lehetőséget az alkalmazás főmenüjében;
- adja meg a fiók létrehozásához szükséges adatokat.

## MY DACIA

A korábban megadott e-mail-címre visszaigazololó e-mailt küldünk.

A „My Dacia” fiók létrehozásának véglegesítéséhez kattintson a visszaigazololó e-mailben megjelenő linkre.

**Megjegyzés:** ugyanazt a felhasználónevet és jelszót használhatja a webes felhasználói fiókjába való bejelentkezéshez.

### 5 Szinkronizálja My Dacia fiókját járművével.

A „My Dacia” alkalmazás használatához és más gépkocsival való kapcsolatba lépéshez szinkronizálnia kell a „My Dacia” alkalmazást gépkocsijára. A szinkronizálás automatikusan megtörténik, amikor elindítja az alkalmazást.

#### **Megjegyzés:**

- ha szeretné szinkronizálni a(z) „My Dacia” alkalmazást a járművel, a járműben kell tartózkodnia, a tartózkodási helyén hálózati lefedettségnek kell lennie, és a gépkocsi multimédiás rendszerét be kell kapcsolnia.
- a(z) „My Dacia” fiókhoz való csatlakozás csak a rendszergazdai profilból érhető el;

– ha nem szinkronizálja a(z) „My Dacia” alkalmazást a járművel, akkor is hozzáférhet a szervizszerződésekhez.



Az értesítési központban (az **1** megnyomásával férhet hozzá) válassza a(z) „Profil” lehetőséget, a(z) „My Dacia” fiókját, majd kövesse a multimédia rendszer képernyőjén megjelenő utasításokat.

Ha a „My Dacia” fiókját összekapcsolta a multimédia rendszerrel, a szinkronizálás automatikusan megtörténik, amint elindítja az alkalmazást.

## Regisztrálja járművét a „My Dacia” fiókjában

Ha már szinkronizálta a „My Dacia” fiókját a járművével, a regisztráció automatikusan megtörténik.

A „My Dacia” fiókján keresztül is regisztrálhatja járművét a „My Dacia” fiókjában a „Gépkocsi hozzáadása” gombra kattintva, majd adja meg a VIN-t (alvázszámot) vagy a gépkocsi rendszámát kézzel vagy szkenneléssel.

## Szolgáltatás megújítása

Ha szeretné megújítani valamelyik szolgáltatását a lejáratához közeledve, lépjen a „Renault CONNECT store” lapra a „My Dacia” fiókjában, majd válassza a „Szolgáltatásaim” menüpontot.

Majd kattintson a „Megújítás” gombra, és kövesse a lépésenkénti útmutatót.

# GÉPKOCSI KÖLCSÖNADÁSA ÉS ÁTADÁSA

## Gépkocsi kölcsönadása

### Jogi információk

Ha kölcsönadja gépkocsiját, akkor köteles (lásd az online szolgáltatások általános értékesítési feltételeit) tájékoztatni a bérlet/bérlőket arról, hogy a gépkocsi az internethez csatlakozik, és személyes információkat gyűjt, például a gépkocsi földrajzi helyzetét.

### Adatgyűjtés

A gépkocsi adatgyűjtése ideiglenesen felfüggeszthető.

Az adatgyűjtés felfüggesztéséhez a gépkocsi indításakor, amikor a „Biztonság és személyes adatok kezelése ablak” megjelenik a középső képernyőn, válassza a „OFF” lehetőséget.

A szolgáltatások le lesznek tiltva, kivéve a szükséges vagy a biztonsággal kapcsolatos funkciókat, mint például az automatikus segítségkérés baleset esetén.

### Gépkocsi átadása

A jármű átadásakor tájékoztatnia kell az új vevőt arról, hogy a jármű csatlakoztatva van, és személyes

adatokat gyűjt, például a jármű tartózkodási helyét.

### Személyes adatok törlése

A gépkocsi átadása (pl. viszonteladása és megvásárlása) során nagyon fontos, hogy minden tárolt személyes információt töröljön a gépkocsin belül és kívül.

Ehhez állítsa alaphelyzetbe a fedélzeti rendszert és törölje a gépkocsit a „My Dacia” fiókból.

### A rendszer gyári beállításainak visszaállítása

A jármű átadásakor az eladónak vissza kell állítania a rendszert. Ehhez kapcsolja be a gépkocsi multimédia rendszerét.

A "Jármű" Világ , "Beállítások", "Rendszer", "Visszaállítási lehetőségek", majd "Gyári beállítások visszaállítása" (adatok törlése).

**Megjegyzés:** a rendszer visszaállítása csak a rendszergazdai profiltól lehetséges.

### Gépkocsi törlése a My Dacia-fiókjából

Amikor átadja a gépkocsit, akkor is törölnie kell a régi járművet a „My Dacia” fiókjából.

Ehhez jelentkezzen be a „My Dacia” fiókjába, válassza ki a megfelelő járművet a virtuális garázsában, majd kattintson a „Törölje ezt a járművet” gombra a kezdőlap alján.

# VEZETÉST SEGÍTŐ RENDSZEREK

## „Vezetést segítő rendszerek” menü



Ezek a funkciók további vezetést segítő rendszereket biztosítanak.

Soha nem teszik feleslegessé a vezető éberségét, valamint a vezető felelősségét (minden pillanatban legyen fékezésre kész).



Biztonsági okokból a jármű álló helyzetében végezze el ezeket a beállításokat.



Egyes vezetéstámogató rendszerek csak előfizetéssel használhatók, és csak egy meghatározott időtartamig vehetők igénybe. Az előfizetési időszakot a [www.mydacia.com](http://www.mydacia.com) webhelyen keresztül hosszabbíthatja meg.



Egyes beállításokat bekapcsolt motor mellett kell módosítani ahhoz, hogy a multimédia rendszer tárolni tudja őket.

### Bevezetés

A jármű olyan vezetéstámogató rendszerekkel van felszerelve, amelyek megkönnyítik a jármű vezetését.

További információt a jármű használati útmutatójában talál.

**Megjegyzés:** egyes „Vezetést segítő rendszerek” beállítások a gépkocsi álló helyzetében érhetők el.

## A(z) „Vezetést segítő rendszerek” eléréséhez

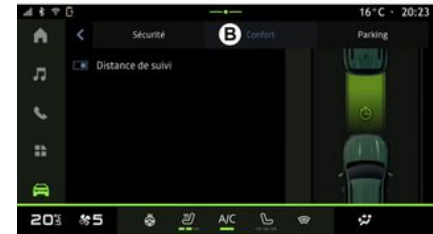
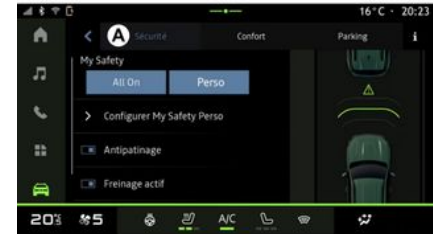

# VEZETÉST SEGÍTŐ RENDSZEREK

## « Biztonság »

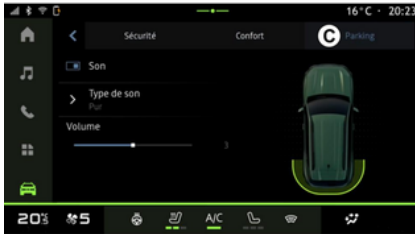

A "Jármű" Világ  pontban válassza a "Vezetést segítő rendszerek", majd a "Biztonság" **A** lapot a biztonsági vezetési segédletekhez vagy a "Kényelem" **B** lapot a kényelmi vezetési segédletekhez.

A „Parkoló” fül **C** a parkolást segítő rendszerekre szolgál.

A "Parkoló" **C** fülre vonatkozó további információkért lásd a "Parkolási segédesszközök" című részt) → 63.



A(z) „Biztonság” fülön **A** be/kikapcsolhatja és/vagy konfigurálhatja

a biztonsággal kapcsolatos vezetést segítő rendszereket:

- „Minden be” **1** ;
- « Perso » **2** ;
- « My Safety Perso konfigurálása » **3** ;
- « Sebességtüllépésre figyelmeztető hangjelzés » ;
- « Sebességkorlát megváltozását jelző hang » ;
- « Sávelhagyás jelző » ;
- „Műveletek záróvonalakon” ;
- « Sávelhagyás megelőzése » ;
- « Rezgési intenzitás » ;
- „Vészsávelhagyás megelőzése” ;
- « Holttér figyelő » ;
- « A járművezető éberségét figyelő rendszer » ;
- « Kipörgésgátló » ;
- « Aktív fékezés » ;
- « Megelőző figyelmeztetés » ;
- « Holttér figyelő » ;
- ...

**Megjegyzés:** a funkció akkor aktív, ha az aktiválás/deaktiválás gomb kiemelten jelenik meg.

## „Saját biztonság”

### „Minden be” **1** ;

Amikor a Saját biztonság „Minden be” beállítása aktiválva van, az összes biztonsági segédrendszer aktiválódik.

# VEZETÉST SEGÍTŐ RENDSZEREK

Ez az üzemmód alapértelmezés szerint a jármű minden indításakor aktiválódik.

A Saját biztonság „Minden be”

funkciója a gépkocsi  vezérlőjének egyszeri megnyomásával is aktiválható.

A „” vezérlőről további információk a gépkocsi használati útmutatójának „Saját biztonság” című fejezetében található.

## « Perso » 2

Ha a Saját biztonság „Perso” funkció aktiválva van, a(z) „My Safety Perso konfigurálása” 3 segítségével konfigurált és testre szabott biztonsági segédrendszerek engedélyezve vannak.

A Saját biztonság „Perso” funkciója a

gépkocsi  vezérlőjének kétszeri megnyomásával is aktiválható.

A „” vezérlőről további információk a gépkocsi használati útmutatójának „Saját biztonság” című fejezetében található.

## « My Safety Perso konfigurálása » 3



Ebben a menüben kiválaszthatja és/vagy konfigurálhatja azokat a funkciókat, amelyeket a Saját biztonság „Perso” beállításának aktiválásakor szeretne használni:

- « Sebességtúllépésre figyelmeztető hangjelzés » ;
- « Sebességkorlát megváltozását jelző hang » ;
- « Sávelhagyás jelző » ;
- „Műveletek záróvonalakon” ;
  - « Sávelhagyás megelőzése » ;
  - « Rezgési intenzitás » ;
- „Vészsávelhagyás megelőzése” ;
- « Holttér figyelő » ;
- « A járművezető éberségét figyelő rendszer » ;
- ...

## « Sebességtúllépésre figyelmeztető hangjelzés »

Ez a funkció hangjelzéssel figyelmezteti a vezetőt, ha a jármű túllépi a megengedett sebességhatárt.

## « Sebességkorlát megváltozását jelző hang »

Ez a funkció hangjelzéssel figyelmezteti a vezetőt, ha változik a megengedett sebességhatár.

## « Sávelhagyás jelző »

Ez a funkció a kormánykerék rezgéseivel (vagy a felszereltségtől függően hangjelzéssel) figyelmezteti a vezetőt, ha a jármű letér a sávról és áthalad egy (folyamatos vagy szaggatott) vonalon anélkül, hogy az irányjelzők aktiválódtak volna.

További információkért lásd a „Sávelhagyásra vonatkozó figyelmeztetés” című szakaszt a jármű használati útmutatójában.

## „Műveletek záróvonalakon”

Ez a funkció korrigálja a jármű pályáját, amikor az letér a sávról és áthalad egy szaggatott vonalon anélkül, hogy az irányjelző lámpák aktiválódtak volna, ha fennáll az ütközés közvetlen veszélye (pl. egy másik járművel való ütközés veszélye

# VEZETÉST SEGÍTŐ RENDSZEREK

sávváltáskor, anélkül, hogy az irányjelző lámpák aktiválódtak volna). Kiválaszthatja a járműrendszer kívánt érzékenységét:

- « Korán » ;
- « Standard » ;
- « Későn ».

Kiválaszthatja a rezgés kívánt intenzitását is:

- « Alacsony » ;
- « Standard » ;
- « Magas ».

## „Végszávelhagyás megelőzése”;

Ez a funkció a kormánykerék rezgésével (vagy a felszereltségtől függően hangjelzéssel) figyelmezteti a járművezetőt, ha a jármű letér a sávról és átlépi a (folyamatosan vagy szaggatott) vonalon anélkül, hogy az irányjelző lámpák aktiválódtak volna, ha fennáll az ütközés veszélye (pl. egy másik járművel való ütközés veszélye sávváltáskor az irányjelző lámpák aktiválása nélkül).

További információkért lásd a „Sávelhagyásra vonatkozó figyelmeztetés” című szakaszt a jármű használati útmutatójában.

## « Holttér figyelő »

Ez a funkció figyelmezteti a vezetőt, ha a holttérben jármű tartózkodik.

További információk a gépkocsi használati utasításának „Holttérfigyelő rendszer” című fejezetében.

## « A járművezető éberségét figyelő rendszer »

Ez a funkció észleli a vezető reakcióképességének bármilyen csökkenését. A következőket veszi figyelembe:

- a kormánykerék hirtelen és véletlenszerű mozgása;
- a sávtartó asszisztens figyelmeztetésének gyakori aktiválódása.

A funkció figyelmeztető hangjelzéssel értesíti a gépkocsivezetőt, valamint egy figyelmeztető üzenet megjelenítésével a kijelzőegységen, amely azt javasolja a gépkocsivezetőnek, hogy tartson szünetet.

További információkért lásd a „Vezető éberségével kapcsolatos figyelmeztetés” című szakaszt a jármű használati útmutatójában.

## « Kipörgésgátló »

Ez a funkció korlátozza a meghajtott kerekek kipörgését, és így segít a gépkocsi irányításában indítási, illetve gyorsulási vagy lassítási szituációkban.

**Megjegyzés:** Ezt a funkciót az értesítési központból is aktiválhatja/ inaktíválhatja a(z) „Kipörgésgátló” parancsikon megnyomásával.

További információkért lásd a „Vezetést segítő berendezések” című szakaszt a gépkocsija használati útmutatójában.

## « Aktív fékezés »

Ebben a menüben be-/kikapcsolhatja az „Aktív fékezés” funkciót. Az ütközésre figyelmeztető jelzés érzékenységét is beállíthatja a(z) „Megelőző figyelmeztetés” megnyomásával:

- « Korán » ;
- « Standard » ;
- « Későn ».

További információkért lásd a „Korszerű biztonság” fejezetet a jármű felhasználói kézikönyvében.

# VEZETÉST SEGÍTŐ RENDSZEREK

## « Kényelem »

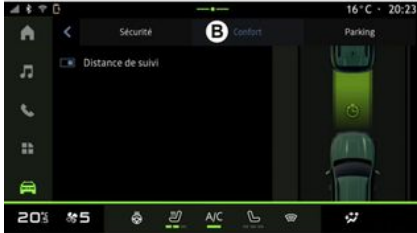

6

A(z) „Kényelem” fülön **B** be/kikapcsolhatja és/vagy konfigurálhatja a kényelemmel kapcsolatos vezetést segítő rendszereket:

- « Követési távolság » ;
- ...

**Megjegyzés:** a funkció akkor aktív, ha az aktiválás/deaktiválás gomb kiemelten jelenik meg.

### « Követési távolság »

Ez a funkció figyelmezteti a vezetőt, ha túl közel kerül egy másik járműhöz.

További információk a gépkocsi használati utasításának „A követési távolságra figyelmeztető rendszer” című fejezetében.

# PARKOLÁST SEGÍTŐ RENDSZEREK

## Bevezetés



Ezek a funkciók további vezetést segítő rendszereket biztosítanak.

Soha nem teszik feleslegessé a vezető éberségét, valamint a vezető felelősségét (minden pillanatban legyen fékezésre kész).



Biztonsági okokból a jármű álló helyzetében végezze el ezeket a beállításokat.

A jármű parkolást segítő rendszerekkel van felszerelve, amelyek további segítséget nyújtanak a parkolási manőverek során.

A felszereltségtől függően a(z) „Jármű”

részen  nyoma meg a(z) „Vezetést segítő rendszerek” menüt, majd válassza a(z) „Parkoló” lapot a Parkolást segítő rendszer menü eléréséhez.

További információt a jármű használati útmutatójában talál.

## „Parkolási segéd” menü

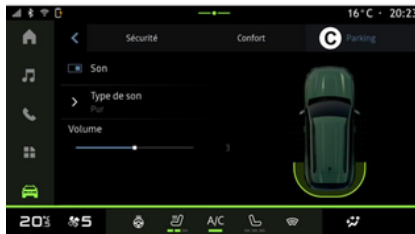

A(z) „Jármű, világból  válassza a(z) „Vezetést segítő rendszerek” menüpontot, majd a „Parkoló” **C** fület. Ezzel a menüvel megnyithatja a parkolást segítő rendszer beállításait. További információk a gépkocsi használati utasításának „Parkolási segéd” fejezetében.



1. « Hang ».
2. « Hangtípus ».
3. « Hangerő ».

### « Hang » 1

Nyomja meg a „Hang” **1** gombot a parkolást segítő rendszer hangjelzéseinek be- vagy kikapcsolásához.

Módosíthatja a következő paramétereiket:

- „Hangtípus” **2**: válasszon egyet az ajánlott hangos figyelmeztetési típusok közül;
- „Hangerő”: az akadályészlelésre vonatkozó figyelmeztetés hangerejének beállítása a(z) „Hangerő” sáv segítségével **3**.

# TOLATÓKAMERA



Biztonsági okokból a jármű álló helyzetében végezze el ezeket a beállításokat.



A hátrameneti fokozat bekapcsolásakor a gépkocsi hátsó részén elhelyezett tolatókamera aktiválódik, hogy a gépkocsi mögötti kilátást a multimédia képernyőre továbbítsa.

Amikor a tolatókamera megjelenik a multimédia rendszer képernyőjén, a

beállításokat a „Beállítások”  **1** ikon megnyomásával érheti el.

További információkért a tolatókameráról tájékozódjon a gépkocsi használati utasításában.

## Megjegyzés:

- győződjön meg arról, hogy a kamerák nincsenek eltakarva (szennyeződés, sár, hó stb.);
- a tolatókamera kijelzője nem érhető el (fekete képernyő váltja fel), ha a gépkocsi sebessége meghaladja a 10 km/h-t (a helyi előírásoktól függően).

## „Képbeállítások”

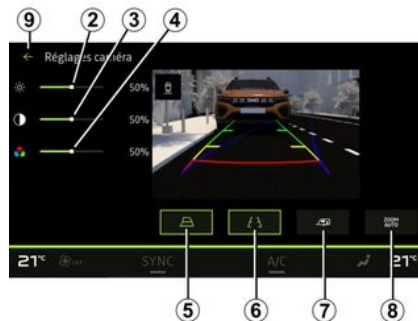

A következő paramétereket állíthatja be:

- fényerő **2**;
- kontraszt **3**;
- szín **4**.

A beállításokból való kilépéshez nyomja meg a **9** gombot.

## „Nyomvonalak”

Be- vagy kikapcsolhatja:

- a gépkocsi pályáját a kormánykerék helyzetének megfelelően jelző mozgó irányvonalak **5**;
- a fix nyomvonalakat **6**, amelyek a gépkocsi mögötti távolságot jelzik;
- a pótkocsi mozgó irányvonalai **7**, amelyek a kormánykerék helyzetének megfelelően jelzik a pótkocsi pályáját.

## „Automatikus zoom”

Az „Automatikus zoom” **8** be- vagy kikapcsolható.

# MULTI-VIEW KAMERA



Ez a funkció egy további segédeszköz, amely megjeleníti a jármű körüli környezetet. Semmilyen esetben sem helyettesíti a vezető éberségét, és nem mentesíti a felelősség alól.

A vezetőnek mindig fel kell készülnie azokra az esetleges hirtelen eseményekre, amelyek bekövetkezhetnek vezetés közben: ügyeljen arra, hogy nincsenek-e kicsi, keskeny mozgó objektumok (gyermek, állat, kerekesszékes személy, kerékpáros, kövek, padka stb.) a manőverezés során az autó holtterében.



A képernyő a hátsó nézet fordított képét mutatja.

A nyomvonalak vízszintes terepre történő vetítés útján adódnak. Ezt az információt nem kell figyelembe venni, amikor egy függőleges vagy egy talajon lévő tárgy egymásra vetül.

A tárgyak képernyőn megjelenített képe deformálódhat.

A túlságosan erős fény (hó, napon álló jármű stb.) zavarhatja a kamera által megjelenített képet.

## Bevezetés

A gépkocsi négy kamerával van felszerelve, a kocsi elején és hátulján, illetve a külső visszapillantó tükrökben, hogy további segítséget nyújtson a nehéz manőverek közben.

A kamerák négy külön nézetet továbbítanak a multimédiás képernyőre, ami lehetővé teszi a gépjármű környezetének megjelenítését.

További információkat a gépkocsi használati utasításának „Többnézetű kamera” című fejezetében talál.

**Megjegyzés:** győződjön meg róla, hogy a kamerák nincsenek eltakarva (szennyeződés, sár, hó stb. által).

## Használat

Amikor a váltó hátramenetben van, a tolatókamera a gépkocsi mögött látható képet jeleníti meg a multimédia kijelzőn.

A manuális módba való váltással lehetősége nyílik kiválasztani a multimédia kijelzőn megjeleníteni kívánt képet.

## Kameraválasztás



A kívánt kameranézet aktiválásához válassza ki azt a multimédiás képernyőn:

## MULTI-VIEW KAMERA

- **1** nézet a jármű mögötti területről;
- **2** nézet a jármű előtti területről;
- **3** nézet a járműtől balra található területről;
- **4** nézet a járműtől jobbra található területről.

### Beállítások

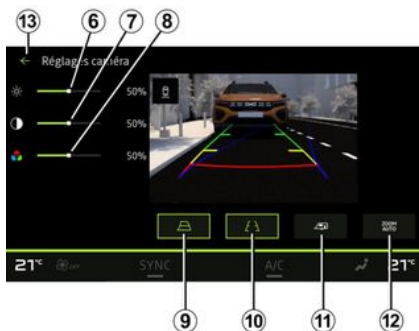

- a fix nyomvonalakat **10**, amelyek a gépkocsi mögötti távolságot jelzik;
- a pótkocsi mozgó irányvonalai **11**, amelyek a kormánykerék helyzetének megfelelően jelzik a pótkocsi pályáját;
- az „auto zoom” **12**.

A beállításokból való kilépéshez nyomja meg a **13** gombot.

Nyomja meg a „Beállítások” ikont



**5** a beállítások listájának megjelenítéséhez.

Módosíthatja a fényerő **6**, a kontraszt **7** és a szín **8** beállításait.

Be- vagy kikapcsolhatja:

- a gépkocsi pályáját a kormánykerék helyzetének megfelelően jelző mozgó irányvonalak **9**;

# MINDEN ÚTINFÓ



Ezek a funkciók további vezetést segítő rendszereket biztosítanak.

Soha nem teszik feleslegessé a vezető éberségét, valamint a vezető felelősségét a manőverek során (minden pillanatban legyen fékezésre kész).

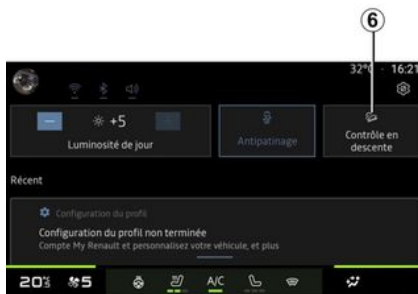

A(z) „Lejtmenet-vezérlő (HDC)” lehetőséggel kapcsolatos további információért lásd a „Vezetést segítő berendezések” című szakaszt a gépkocsi használati útmutatójában.

A(z) „Jármű” menüben  nyomja meg a „Minden útinfó” lehetőséget a következő lehetőségekhez való hozzáféréshez:

- a(z) „Lejtmenet-vezérlő (HDC)” rendszer be-/kikapcsolása (felszereltségtől függően) **1**;

**Megjegyzés:** az értesítési központból is aktiválhatja/inaktiválhatja a **6** vezérlőgomb megnyomásával.

- a(z) „Kamera” menü parancsikonja (felszereltségtől függően) **2**;
- első/hátsó nyomatékeltosztás négykerékkehajtással felszerelt gépkocsiknál (4WD) **3**;
- keresztirányú dőlésmérő **4**;
- hosszirányú dőlésmérő **5**.

# KERÉKNYOMÁS



Biztonsági okokból a jármű álló helyzetében végezze ezeket a műveleteket.



A gumiabroncsok nyomásával kapcsolatos további információkért lásd a „Gumiabroncsnyomás-ellenőrző rendszer” című szakaszt a jármű használati útmutatójában.



A „Jármű” menüben nyomja meg a „Jármű”, majd a „Guminyomás” lapot a gumiabroncsnyomás állapotának ellenőrzéséhez és a felügyeleti rendszer visszaállításához „Guminyomás”.

A jármű fedélzeti számítógépének kijelzője tájékoztatja Önt a gumiabroncsokkal kapcsolatos esetleges problémákról.

## A gumiabroncsnyomás állapota a TPW rendszerrel

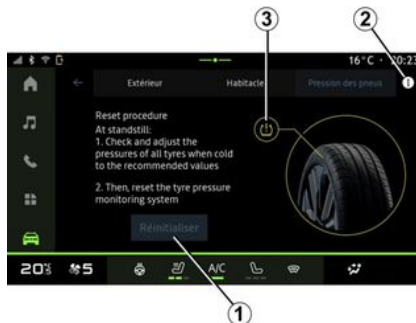

A multimédia rendszerben ellenőrizheti a gumiabroncsnyomás állapotát.

A **3** szimbólum színekkel jelzi a gumiabroncsnyomás állapotát:

- zöld – a gumiabroncsok nyomása megfelelő vagy az utolsó újraindítás óta változatlan;
- Narancssárga – az egyik gumiabroncs nyomása túl alacsony.

A járművébe beszerelt „Guminyomás” ellenőrző rendszerrel kapcsolatos további információkért nyomja meg a **2** ikont.

Indítsa újra a(z) „Guminyomás” vezérlőrendszert a **1** használatával.

## Ismételt beállítás

Ez a funkció lehetővé teszi az újraindítást a(z) „Alaphelyzet” gomb megnyomásával **1**.

A visszaállítást a jármű álló helyzetében és a gyújtás bekapcsolt állapotában kell végrehajtani.

Indítsa el az újraindítási eljárást a(z) „Igen” gomb megnyomásával, vagy a(z) „Nem” gomb megnyomásával térjen vissza a gumiabroncsnyomás állapotához.

Ha a visszaállítás megtörtént, a képernyőn megjelenik egy megerősítő üzenet.

# MY DRIVING

## „My driving” menü



Bizonyos funkciók csak akkor állnak rendelkezésre, amikor a jármű áll.



A(z) „Jármű” világból , nyomja meg a(z) „My driving” elemet a következő információk és funkciók eléréséhez.

- a kezdési dátum, a megtett távolság és az aktuális útvonal átlagsebessége **A**;
- „Takarékos pontszám” **B**;
- „Energiafogyasztás” **C**.

Szintén elérheti a(z) „My driving” ikonnal a(z) „Jármű” widgetben a

„Kezdőképernyő” menüben .

Az  **1** információs ikonon keresztül hozzáférhet a(z) „My driving” funkcióval kapcsolatos információkhoz.

### Megjegyzés:

- a(z) „My driving” menüben elérhető információk a jármű felszereltségi szintjétől függően eltérők lehetnek.
- a megjelenített adatok automatikusan visszaállnak, ha a motor legalább két órán keresztül állt, vagy ha a(z) „Profil” módosul.

## „Takarékos pontszám”



A „Takarékos pontszám” nézetmódban **B** megtekintheti, mennyire energiatakarékosan vezet az aktuális útvonal indulása óta.

**Megjegyzés:** a megjelenített adatokat a rendszer a gépkocsi-adatok legutóbbi visszaállítása óta számolja, ami történhetett automatikusan, ha a gépkocsi két órán át nem volt használatban, vagy a(z) „Profil” módosításakor.

Az  információs ikon kiválasztásával hozzáférhet a „Takarékos pontszámmal” kapcsolatos információkhoz.

### Általános pontszám 2

Ezek az adatok az Ön általános pontszámáról tájékoztatnak (0 és 100 között) aktuális útvonalon:

- 76 és 100 közötti pontszám: „Gratulálunk, ön egy Eco sofőr”;
- 51 és 75 közötti pontszám: „Normális vezetési stílusa van”;
- 0 és 50 közötti pontszám: „Dinamikus vezetési stílusa van”;

Az általános pontszám a részpontszámokból kerül kiszámításra.

### A részpontszámok kiszámítása 3

A részpontszámok az Ön vezetésének minőségét értékelik az aktuális útvonalon az alábbi kritériumok alapján:

## MY DRIVING

- „Gyorsítás”: értékeli az Ön vezetését a gyorsulás és a sebesség függvényében;
- „Előrelátás”: értékeli a hirtelen fékezések előrejelzésére és elkerülésére való képességét;
- „Sebességváltás” értékeli a sebességváltással kapcsolatos viselkedését a műszerfalon megjelenő sebességváltás-jelzőhöz viszonyítva;

**Megjegyzés:** ez az értékelés csak kézi sebességváltóval érhető el.

– ...

### 6 Vezetési tanácsok és stílus 4

Az Ön részpontszámainak felhasználásával ez az információ egy minősítést kínál Önnek a vezetési stílusára vonatkozóan, amely segít Önnek hatékonyabban vezetni.

A további tanácsokért nyomja meg a(z) „Útmutatás” gombot.

### « Energiafogyasztás »

(felszereltségtől függően)



Az „Energiafogyasztás” **C** nézetmódban a következő energiafogyasztási adatokat tekintheti meg a vezetésére vonatkozóan:

- aktuális útvonal adatai **5**;
- adatok az utolsó alaphelyzetbe állítás óta **6**;
- az átlagfogyasztás alakulása **7**.

Az **i** információs ikonon keresztül hozzáférhet a(z) „Energiafogyasztás” funkcióval kapcsolatos információkhoz.

#### Aktuális útvonal adatai 5

Verziótól függően a következők állhatnak rendelkezésre:

- „Átlagfogyasztás”;
- „Távolság EV” utazási távolság elektromos üzemmódban (hibrid jármű);

– ...

**Megjegyzés:** a megjelenített adatokat a rendszer a „Takarékos pontszám” adatok legutóbbi visszaállítására óta számolja, ami történhetett automatikusan, ha a jármű két órán át nem volt használatban, vagy a(z) „Profil” módosításakor.

#### Adatok az utolsó visszaállítás óta 6:

Verziótól függően a következők állhatnak rendelkezésre:

- „Átlagfogyasztás”;
- utazási távolság tisztán elektromos üzemmódban (hibrid jármű);
- az alapértelmezett értékek legutóbbi visszaállításának időpontja;
- ...

**Megjegyzés:** a megjelenített adatok a műszerfal adataival együtt visszaállnak.

#### Az átlagfogyasztás alakulása 7

Egy grafikon mutatja az átlagfogyasztás percenkénti alakulását az utazás utolsó harminc percében.

A sor és a hozzá tartozó érték az utolsó kézi visszaállítás óta eltelt időszak átlagfogyasztásának felel meg.

**Megjegyzés:** a diagram adatai a legutóbbi kézi visszaállítás óta eltelt időszak adataival együtt visszaállnak.

# LEVEGŐMINŐS.

A(z) „Jármű” világból  nyomja meg a(z) „Levegőminős.” elemet.

Ebből menüből egészséges légkört és levegőminőséget teremthet az utastérben a(z) „Légtisztító” funkció aktiválásával.

Az információs ikon **1** segítségével a jármű álló helyzetében hozzáférhet a(z) „Levegőminős.”-n látható információkhoz.

## « Légtisztító »



A következő használatával légtisztító ciklust indíthat:

– a következő „Légtisztító” gomb **2**;

– a(z) „Légtisztító” gomb a(z) „Levegőminős.” widgetben a

„Kezdőképernyő” menüben 

Amikor a(z) „Légtisztító” gomb ki van emelve, ez azt jelzi, hogy a légtisztítási ciklus folyamatban van (kb. öt perc).

# ELEKTROMOS GÉPKOCSI

## „Elektromos” menü



Biztonsági okokból a jármű álló helyzetében végezze ezeket a műveleteket.



Egyes funkciók elérhetősége a jármű típusától (elektromos vagy hibrid) függ.



Bizonyos beállítások csak a jármű álló helyzetében érhetők el.

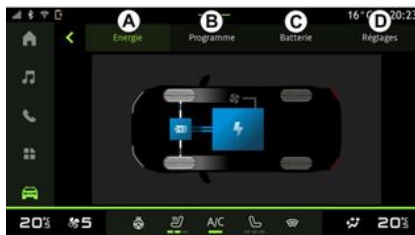

A(z) „Jármű” menüben  érheti el a(z) „Elektromos” menüt.

Szintén elérheti a(z) „Elektromos” ikonnal a(z) „Jármű” widgetben a

„Kezdőképernyő” menüben .

Ebben a menüben megtekintheti és beállíthatja a hibrid vagy elektromos járművével kapcsolatos funkciókat.

A(z) „Elektromos” menüben a következő füleket érheti el:

- „Energia” **A**;
- „Programok” **B** (felszereltségtől függően);
- „Akkumulátor” **C** (felszereltségtől függően);
- „Beállítások” **D**.

## « Energia »



A(z) „Energia” fülön **A** a multimédiás rendszer lehetővé teszi a jármű energiaáramlásainak megtekintését.

**Megjegyzés:** az információ változhat a jármű motorjától függően (elektromos vagy hibrid).

## « Programok »

(felszereltségtől függően)

# ELEKTROMOS GÉPKOCSI



Ha nincs másik program beállítva, akkor a „Programok” lapon **B**, majd a „A programjaim” vagy „Hozzáadás” részen elvégezheti a gépkocsi

kényelmi és/vagy töltési programjának beállítását.

A menüben a következőket tekintheti meg és módosíthatja:

- információ a következőről: „Következő program” **1**;
- töltési programok időbeállítása **2**;
- a légkondicionáló programokhoz kapcsolódó fűtési komfort beállítás **3** (felszereltségtől függően);
- a tárolt „A programjaim” listája és beállításai **4**;
- „Hozzáadás” a program **5**.

A különféle „Programok” funkciókról az

**i** ikont megérintve további információkat talál.

A program hozzáadása után a(z) „Programok” **B** lapon megtekintheti a közelgő „Következő program” **1** lehetőséggel kapcsolatos információkat.

**Megjegyzés:** a töltés megkezdődik, ha a motor le van állítva és a jármű csatlakoztatva van egy áramforráshoz, továbbá a hozzáférés engedélyezett. További részletekért tanulmányozza a hibrid járműről vagy a töltőrendszerrel szülő tájékoztatást a jármű felhasználói kézikönyvében.

## „Hozzáadás” – ütemezés

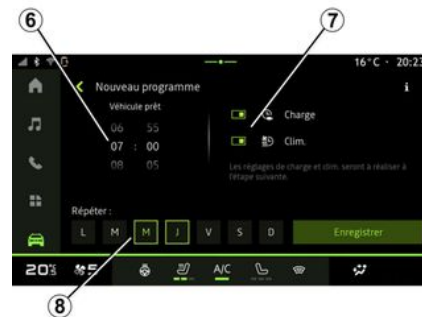

Legfeljebb három ütemezést tárolhat. Program hozzáadásához nyomja meg a(z) „Hozzáadás” **5** gombot, majd állítsa be a következőket:

- az időpont, amikor a gépkocsinak készen kell állnia **6**;
- a program típusa, ha töltő- és/vagy légkondicionáló programról van szó **7**;
- a hét azon napjait, amelyekre az ütemezést alkalmazni kívánja **8**.

A megerősítéshez nyomja meg a(z) „Mentés” pontot.

6

# ELEKTROMOS GÉPKOCSI

## « Töltési beállítások » 2



## A napok beállítása 8



6

A(z) Töltési beállítások **2** helyen állítsa be a töltés kezdő és befejező időpontját, majd nyomja meg a(z) „Mentés” gombot a megerősítéshez.

### Megjegyzés:

- ha a kezdő és befejező időpontok megegyeznek, az ütemezés időtartama 24 óra lesz;
- előfordulhat, hogy a „Max” akkumulátorszintet nem éri el, ha a töltés ütemezése túl rövid;
- nem erősítheti meg a töltés ütemezését, ha nem választja ki mellé a hét valamely napját.

## « Klíma beállításai » 3

(felszereltségtől függően)

A(z) „Klíma beállításai” **3** helyen állítsa be az utastér komfortját **9**, majd nyomja meg a(z) „Mentés” gombot a megerősítéshez.

Válassza ki azokat a napokat **8**, amelyekre alkalmazni kívánja az ütemezést.

Ha a nap kiemelten jelenik meg, akkor ez azt jelzi, hogy ki van választva.

A megerősítéshez nyomja meg a(z) „Mentés” pontot.

# ELEKTROMOS GÉPKOCSI

## « A programjaim » 4



A 4 listában áttekintést kaphat az összes aktív töltés és/vagy hőmérsékleti szint ütemezéséről. Megtekintéshez, módosításhoz vagy törléshez nyomja meg az egyik programot.

Ütemezés törléséhez nyomja meg a törölni kívánt ütemezéshez tartozó szemetes ikont 10.

### « Akkumulátor »

(felszereltségtől függően)

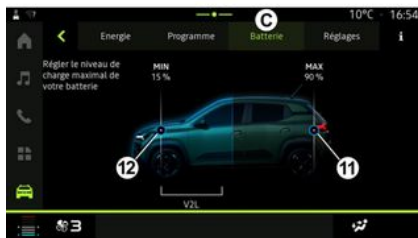

A "Akkumulátor" C menüpontban konfigurálhatja:

- a jármű akkumulátorának maximális töltöttségi szintjét a 11 gomb mozgatásával;
- a jármű akkumulátorának minimális szintjét, amelyet nem szabad túllépni a „V2L” funkció használatakor, a gomb 12 mozgatásával. További információt a jármű használati útmutatójában talál.

## « Beállítások »



A(z) „Beállítások” fülön D a következő beállításokat éri el:

- « Gyalogos figyelmeztető hang » ;
- ...

### « Gyalogos figyelmeztető hang »

Vezetés közben kiválaszthatja a gyalogoskürt hangját, hogy figyelmeztesse a többi közlekedőt, különösen a gyalogosokat és a kerékpárosokat az Ön jelenlétére.

A gyalogoskürtre vonatkozó további információkért kérjük, olvassa el a jármű használati útmutatójának „Elektromos jármű” című részét.

# FELHASZNÁLÓI BEÁLLÍTÁSOK

## „Jármű” menü



Biztonsági okokból a jármű álló helyzetében végezze el ezeket a beállításokat.



A "Jármű" Világ  pontban válassza a "Jármű" menüt.

Ebben a menüben a következő füleket érheti el:

- „Külső” **A**;
- „Vezetőtér” **B**;
- „Guminyomás” **C**;

**Megjegyzés:** a beállítások elérhetősége a felszereltségi szinttől függően változhat.

## „Külső” A

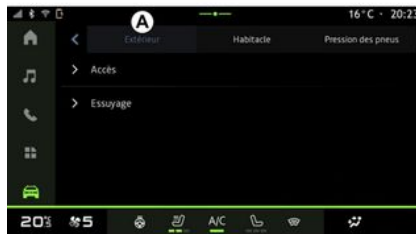

## « Hozzáférés »

Ezzel a menüvel be-/kikapcsolhatja a következő opciókat:

- « Automatikus ajtózáras menet közben » ;
- « Szabadkezes zárás/nyitás » :
  - « Csendes üzemmód » ;

**Megjegyzés:** egyes opciók csak akkor érhetőek el, ha az előző funkciók aktiválva vannak.

– ...

## « Köszöntjük »

Ezzel a menüvel be-/kikapcsolhatja a következő opciókat:

- « Külső jelző világítás » ;
- « Fogadó hangjelzés ajtónyitáskor » ;
- « A tükrök automatikus kinyitása » ;
- « Belső világítás funkció » ;
- ...

## « Fényszóró »

Ezzel a menüvel be-/kikapcsolhatja a következő opciókat:

- „Adaptív világítás”;
- « Közlekedési oldal kiválasztása » :
  - « Bal » ;
  - « Jobb » .
- ...

**Megjegyzés:** egyes opciók csak akkor érhetőek el, ha az előző funkciók aktiválva vannak.

## « Törlés »

Ezzel a menüvel be-/kikapcsolhatja a következő opciókat:

- „Hátsó ablaktörlő tolatáskor be” a hátsó ablaktörlő hátramenetbe kapcsoláskor beindul;

**Megjegyzés:** ez a funkció csak akkor működik, ha az első ablaktörlők be vannak kapcsolva.

# FELHASZNÁLÓI BEÁLLÍTÁSOK

- « Automatikus első ablaktörlő » ;
- ...

## „Vezetőtér” B

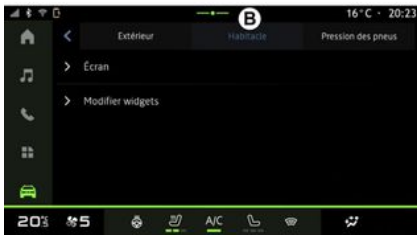

## « Kijelző »

Ebben a menüben aktiválhatja/deaktiválhatja a(z) „Automatikus fényerő” funkciót (felszereltségtől függően), és beállíthatja a következő beállításokat:

- « Multimédia: nappali fényerő » ;
- « Multimédia: éjszakai fényerő » ;
- « A vezetőtér megvilágítása » ;
- ...

**Megjegyzés:** egyes opciók csak akkor érhetők el, ha az előző funkciók aktiválva vannak.

## « Irányjelző hang hangerő »

Ebben a menüben az utastérben lévő kijelzők hangerejét állíthatja be:

- « Alacsony » ;
- « Közepes » ;
- « Magas » .

## « Widgetek szerkesztése »

Ebben a menüben módosíthatja a „Kezdőképernyő” menü gépkocsi felszereltségétől függően elérhető

vezérlőelemet  :

- « Navigáció » ;
- « Guminyomás » ;
- « Jármű » ;
- « Dátum és idő » ;
- « Audio » ;
- ...

## „Guminyomás” C



Ebben a menüben ellenőrizheti a jármű gumiabroncsnyomásának állapotát, és elvégezheti a visszaállítást.

A gumiabroncsnyomással kapcsolatos további információkért lásd:

- a „Gumiabroncsnyomás” című szakaszt ➔ 68;
- a jármű használati útmutatóját.

# FELHASZNÁLÓI BEÁLLÍTÁSOK

## Menü „Profil”

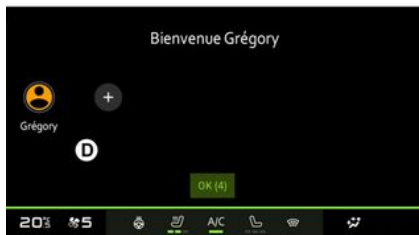

- a rendszer nyelve;
- „My Dacia” fiók;
- képernyő-beállítások;
- visszapillantó tükör beállításai;
- hangbeállítások;
- ...

**Megjegyzés:** az elsőként létrehozott profil lesz az alapértelmezett rendszergazdai profil. Egyes beállítások csak a Rendszergazda profilon keresztül érhetőek el.

## „Profil” hozzáadása

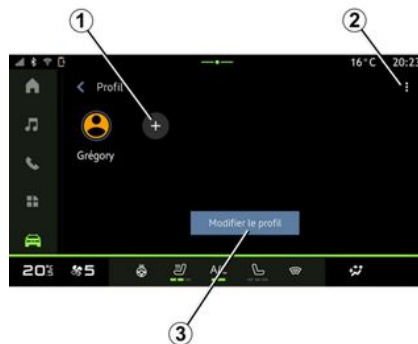

Új „Profil” hozzáadásához nyomja meg a **1** gombot, majd kövesse a multimédia képernyőn megjelenő utasításokat.

### **Megjegyzés:**

- akár öt „Profil” elemet is hozzáadhat;

- minden alkalommal, amikor új „Profil” létrehozásakor konfigurációra van szükség: lásd a „Szolgáltatások aktiválása” című részt ➔ 10.

## „Profil” beállítások

 Személyes adatainak jobb védelme érdekében javasoljuk, hogy zárja le a profilját.

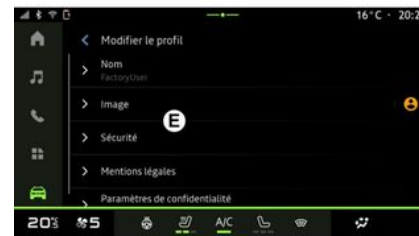

A **2** használatával a következő funkciókat érheti el:

- « Profilok kezelése » ;
- « Fiókok kezelése » ;
- « Profil törlése » ;

**7** A multimédia rendszer indításakor a **D** helyen kiválaszthatja vagy hozzáadhatja a rendszerre és a gépkocsira alkalmazandó felhasználói profilt.

Válassza ki a kívánt felhasználói profilt.

**Megjegyzés:** a profil módosítása csak a jármű álló helyzetében lehetséges.

A(z) „Profil” menüt bármikor elérheti az értesítési központon keresztül a profilján lévő kép megnyomásával.

## Felhasználói profilhoz tartozó funkciók

A felhasználói profilban a következő paraméterek vannak elmentve:

# FELHASZNÁLÓI BEÁLLÍTÁSOK

– « Vendég profil ».

Az aktuális „Profil” módosításához a(z) „Profil szerkesztése” **3** gombbal nyissa meg az **E** menüt, és módosítsa a következőket:

- « Név » ;
- « Kép » ;
- « Biztonság » :
  - „Zárolási mód kiválasztása”;
  - „Azonosító törlése”
  - „Profil feloldása telefonnal”.

Ezzel a funkcióval az okostelefon segítségével feloldhatja a(z) „Profil” funkciót, amennyiben az van a gépkocsiban.

További információért olvassa el a „Rendszerbeállítások” című részt → **80**.

- „My Dacia-fiók” (csak a rendszergazdai profilban érhető el);
- « Adatvédelmi feltételek » ;
- « Adatvédelmi beállítások » :
  - « Összes elfogadása » ;
  - « Összes elutasítása » ;
  - « Személyre szabás ».

További információkért kérjük, olvassa el a „Szolgáltatások aktiválása” című részt → **10**.

– ...

## Profil « Vendég »



A(z) „Vendég” (GUEST) profil a felhasználói profilhoz hasonlóan a multimédia rendszer egyes funkcióihoz férhet hozzá.

Az eléréséhez nyomja meg a **2**, majd a(z) „Vendég profil” vagy a **4** gombot az indításkor.

A(z) „Vendég” profil a rendszer minden újraindításakor visszaáll alapállapotba, és a beállítások nem kerülnek tárolásra.

# RENDSZER BEÁLLÍTÁSAI

## „Beállítások” menü



Biztonsági okokból a jármű álló helyzetében végezze el ezeket a beállításokat.

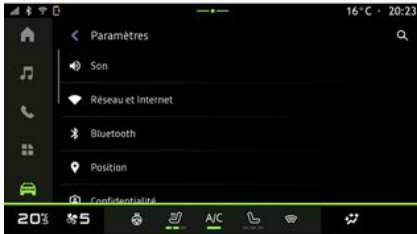

A(z) „Jármű” menüben  nyomja meg a következőt: „Beállítások”.

A(z) „Beállítások” menüt az értesítési központból is elérheti a „Beállítások” ikon megnyomásával.

### Megjegyzés:

– a beállítások elérhetősége a felszereltségi szinttől függően változhat.  
– egyes beállítások a jármű álló helyzetében érhetőek el.  
Ez a menü lehetővé teszi a következő paraméterek beállítását:

- « Hang » ;
- „Hálózat és internet”;
- « Bluetooth® » ;
- „Helymeghatározás”;
- „Titkosítás”;
- „Alkalmazások”;
- „Értesítések”;
- « Dátum és idő » ;
- „Profilok és fiókok”;
- « Biztonság » ;
- « Rendszer » ;
- « Frissítés » ;
- ...

### « Hang »

Ebben a menüben a következő hangerőbeállítások állíthatók és módosíthatók:

- « Média hangerő » ;
- „Bejövő hívások hangereje”;
- « Riasztás hangereje » ;
- „Értesítések hangereje”;
- „Navigáció hangereje”;
- « Segéd hangerő » ;
- „Telefon csengőhangja”;
- ...

## „Hálózat és internet”



Amikor a telefonon a kapcsolatmegosztást használja, akkor a telefon internetkapcsolatát használja a WIFI kapcsolaton keresztül (a mobilszolgáltató által meghatározott díjak és korlátozások szerint).

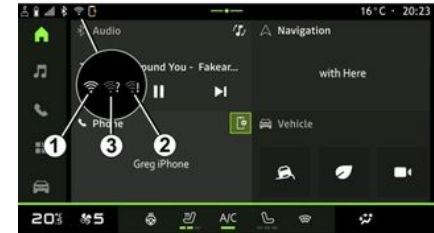

# RENDSZER BEÁLLÍTÁSAI



Ebben a menüben a következő internetes hálózatok állíthatók be:

- „Hozzáférési pont”:
  - „Hozzáférési pont” engedélyezése/letiltása;
  - hozzáférési pont adatai;
  - a hozzáférési pont automatikus be-/kikapcsolása;
  - ...
- « WIFI » :
  - a(z) „WIFI” be-/kikapcsolása a multimédia rendszeren az internet-hozzáférési pont használatához;
  - elérhető hálózatok megjelenítése;
  - „Hálózat hozzáadása”.
- „WIFI beállítások”
- A(z) „Csatlakoztathatóság” a következőkről nyújt információt:

- csatlakozási adatok és állapot;
- a(z) „Hálózat típusa”;
- rendszerazonosító;
- ...

Amikor aktiválja a multimédia rendszerben a „WIFI” funkciót, akkor értesítést kap az állapotáról az állapotsoron található ikonon keresztül:

- **1** a „WIFI” aktív, és korlátozott kapcsolat nélkül csatlakozik a hálózathoz;
- **2** a „WIFI” aktív, hálózathoz csatlakozik, de nincs internet-hozzáférés vagy korlátozott a kapcsolat;
- **3** a „WIFI” aktív, de nem csatlakozik hálózathoz.

**Megjegyzés:** ha a „WIFI” ki van kapcsolva, nem jelenik meg WIFI ikon az állapotsorban.

Az adatmegosztás állapotára vonatkozó információkat az állapotsoron lévő ikon megnyomásával is megtekintheti:

- **4** „Összes elfogadása”, minden adat megosztása;
- **5** „Összes elutasítása”: nem osztja meg az adatokat;
- **6** „Személyre szabás”, csak az Ön által engedélyezett adatok megosztása.

Az adatmegosztással kapcsolatos további információkért kérjük,

olvassa el a "Szolgáltatások aktiválása" című részt ➔ **10**.

**Megjegyzés:** ha elutasítja az adatok megosztását, az állapotsorban nem jelenik meg ikon.

## « Bluetooth® »

Ebben a menüben a Bluetooth® multimédia rendszer funkcióit állíthatja be:

- a „Bluetooth®” multimédia rendszer aktiválása/deaktiválása;
- « Új eszköz párosítása ».

## „Helymeghatározás”

Ebben a menüben a jármű helymeghatározási beállításai állíthatók be:

- „Legutóbbi helymeghatározási kérelmek”;
- „Alkalmazásengedélyek”.

## « Alkalmazások »

Ebben a menüben konfigurálhatja a multimédia rendszer alkalmazásait:

- „Minden alkalmazás megjelenítése”;
- „Alapértelmezett alkalmazások”;
- „Alkalmazásengedélyek”;
- „Az alkalmazásoknak megadott speciális hozzáférési jogok”;

# RENDSZER BEÁLLÍTÁSAI

## « Dátum és idő »

Ebben a menüben a multimédia rendszer dátumát és idejét állíthatja be:

- „Az időzóna automatikus beállítása”;
- „Időzóna beállítása” (kézzel);
- „Használja a 24 órás formátumot”.

## „Profilok és fiókok”

Hozzáférést biztosít a multimédia rendszerprofil menüjéhez.

## « Biztonság »

Ebben a menüben a multimédia rendszer biztonsági beállításai állíthatók be:

- „Profil zárolása”;
- „Azonosító törlése”
- „Biztonsági frissítés”;
- „Profil feloldása telefonnal”.

## « Rendszer »

Ebben a menüben a multimédia rendszer beállításai állíthatók be:

- „Nyelv és bevitel”;
- „Mértékegységek” (km/h vagy mph);

**Megjegyzés:** a sebességmérő és a műszerfalán megjelenő távolságadatok egy része átváltásra kerül. Az előző mértékegységre azonos módon válthat vissza.

- „Tárolás”:

- „Zene és hang”;
- „Egyéb alkalmazások”;
- „Fájlok”;
- « Rendszer ».

- „Névjegy”;
- „Jogi információk”;
- „Beállítások visszaállítása”;
- ...

## « Frissítés »

A menüben a következőket tekintheti meg és/vagy módosíthatja: „Jármű frissítés”.

További információkat a(z) „Frissítés”

➔ **85** fejezetben talál.

# ÉRTEŚÍTÉSEK

## Értesítési központ



Biztonsági okokból a jármű álló helyzetében végezze ezeket a műveleteket.

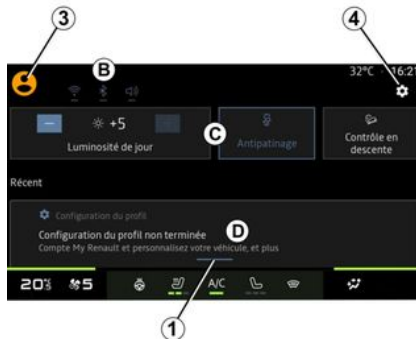

Az értesítési központ a vezetés közbeni értesítéseket, valamint bizonyos funkciókat, javaslatokat és beállításokat biztosít, például:

- hozzáférés a felhasználói „Profil”-hoz **3**;
- a szolgáltatások állapota **B**;
  - a(z) WIFI be-/kikapcsolása;
  - a(z) Bluetooth® be-/kikapcsolása;
  - elnémitás/elnémitás megszüntetése.

- a „Beállítások”  **4**;
- a jármű berendezéseinek és a képernyő fényerőszabályozásának parancsikonjai **C**;

**Megjegyzés:** a parancsikonok és a parancstípusok elérhetősége a berendezéstől függ, és nem módosítható.

- a beérkezett értesítések listája **D**;
- legutóbb használt alkalmazások;
- ...

Az **1** gomb megnyomásával vagy a multimédia képernyő **A** részéről ujját függőlegesen gyorsan elhúzva a képernyő közepe felé az értesítések és az elérhető funkciók megtekintéséhez megnyithatja az értesítési központot.

Ha olvasatlan értesítése van, a **2** gomb közepén egy **1** pont jelenik meg.

A **2** megnyomásával automatikusan megnyílik az értesítési központ, és olvashatja az olvasatlan

# ÉRTESÍTÉSEK

értesítéseket. Ezután a szimbólum eltűnik.

Ha az értesítési központ megnyílt, a **D** listából kiválasztva férhet hozzá egy értesítéshez.

Az értesítést a képernyőn egy gyors vízszintes pöccintéssel törölheti.

Az összes értesítés törléséhez nyomja meg az **5** gombot.

**Megjegyzés:** egyes értesítések törléséhez egy műveletet kell végrehajtani ahhoz, hogy az értesítést törölni lehessen az értesítési központból.

Az értesítési központból való kilépéshez nyomja meg az **1** gombot, vagy pöccintsen felfelé gyorsan a képernyő alja felől a képernyő közepe felé.

## Értesítési beállítások

A „Beállítások” ikonnal **4** vagy a(z)

„Jármű” menüben , majd a(z) „Beállítások” részen érheti el az „Alkalmazások és értesítések” menüt.

Ebben a menüben konfigurálhatja a multimédia rendszer értesítéseit.

Az „Alkalmazások és értesítések” menüvel kapcsolatos további információkért, kérjük, olvassa el a „Rendszerbeállítások” című részt ➔ **80.**

# UPDATE

## „Jármű frissítés” menü

 Egyes frissítések telepítése miatt a jármű ideiglenesen nem használható. Ha igen, tanulmányozza a képernyőn megjelenő jelzéseket.

 A járműnek álló helyzetben kell lennie, indításgátlóval és kikapcsolt gyújtással. A multimédia rendszer által jelzett időtartam alatt bizonyos esetekben nem tudja elindítani a járművet.

 Biztonsági okokból a jármű álló helyzetében végezze ezeket a műveleteket.



A telepítés megkezdése előtt állítsa le a járművet a forgalmon kívül, és húzza be a rögzítőféket.

A(z) Jármű menüben , Jármű menü, Beállítások, Frissítés, majd Jármű frissítés.

Ebben a menüben és frissítheti a járművét, és különféle információkat jeleníthet meg, például:

- multimédia berendezések;
- vezetési segédeszközök;
- ...

A rendszer automatikusan felajánlhatja a frissítéseket. A jármű csatlakoztathatóságától függően manuálisan is ellenőrizheti a frissítéseket.

## A Jármű frissítés képernyő



1. « Frissítés keresése ».
2. « Frissítés folyamatban ».
3. « Frissítési előzmények ».
4. « Információ ».

### Megjegyzés:

– az „Értesítések” menüponton keresztül értesítést kap, ha frissítés válik elérhetővé. Kérjük, olvassa el az "Értesítések" című részt ➔ 83;

– ha elérhető a frissítés, a letöltés automatikusan elindul;

– a frissítések csak akkor kereshetők, és tölthetők le, ha a jármű mobilinternetes hálózati lefedettségű földrajzi helyen található. További információért olvassa el a

## UPDATE

"Rendszerbeállítások" című részt

➔ 80;

– ha a frissítés nem elérhető abban az országban, ahol a jármű található, a(z) „Frissítés keresése” és „Frissítési folyamatban” menük nem elérhetők.



Amikor a frissítés telepítése készen áll, a telepítés befejezéséhez az Ön beleegyezését és megerősítését kérjük.

A frissítés elindításához a multimédia rendszer képernyőjén **A** megjelenő összes feltételnek teljesülnie kell.

Kövesse a multimédia rendszer képernyőjén megjelenő utasításokat.

### Megjegyzés:

– a frissítéstől függően a képernyők kikapcsolhatnak;

– egyes berendezéseknél ki kell szállnia a járműből és le kell zárnia azt.

A multimédia rendszer újraindításakor megjelenik egy üzenet, amely megerősíti, hogy a frissítés sikeresen befejeződött.

Hiba esetén olvassa el a "Működési hibák" című részt ➔ 88.

### « Frissítés keresése » 1

A frissítéseket közvetlenül is megkeresheti a „Frissítés keresése” 1 megnyomásával.

A multimédia rendszer keresése után hozzáférhet a következő frissítéshez, ha az elérhető.

Kövesse a multimédia rendszer képernyőjén megjelenő utasításokat.

A frissítés több napot is igénybe vehet, de ez idő alatt a járművét rendeltetésszerűen használhatja.

### « Frissítés folyamatban » 2

Ez a menü akkor érhető el, ha elérhető a frissítés.

Ha egy frissítés folyamatban van,

nyomja meg az „**i**” információs ikont a frissítés tartalmára vonatkozó információk eléréséhez.

**Megjegyzés:** ha a(z) „Frissítés folyamatban” nem elérhető, a(z) „Frissítés keresése” sem elérhető.

### « Frissítési előzmények » 3

Ebben a menüben megtekinthetők a frissítési előzmények és az állapot.

A korábbi frissítésekkel kapcsolatos információk megkereséséhez válasszon ki egy frissítést.

### « Információ » 4

Ez a menü lehetővé teszi a frissítésekkel kapcsolatos információk elérését, a „VIN” (alvázsám) megtekintését stb.

## Elektromos és újratölthető hibrid járművekkel kapcsolatos különleges jellemzők



A frissítés átmenetileg megakadályozza járműve elérhetőségét, és a frissítés telepítése során a töltési funkció akadályozott.

## UPDATE



Ha éppen most fogadott el egy rendszerfrissítést a multimédiás rendszeren keresztül, a hajtóakkumulátor töltése késni fog, vagy megszakad. Várja meg a frissítés befejezését, mielőtt csatlakoztatja a töltőkábelt a járműre.

A járműfrissítés telepítése közben ne kezdje el a jármű töltését.

Kövesse a multimédia rendszer képernyőjén megjelenő utasításokat.

### **Megjegyzés:**

– A frissítések nem telepíthetők a jármű egyenáramú töltése közben (DC). Ha egy frissítés folyamatban van, meg kell várni a frissítés végét, mielőtt a jármű DC-töltését elindítaná. Ha azonban a töltés folyamatban van, a frissítés elindítható, de csak a töltés befejezése után fog megtörténni;

– ha a frissítést a jármű váltakozó áramú (AC) töltése előtt/közben kezdeményezik, akkor ez utóbbi megszakad, és a frissítés befejezése után automatikusan folytatódik.

További információkért kérjük, olvassa el a jármű használati útmutatójának „Elektromos jármű: töltés” vagy „Hibrid jármű: töltés” című részét.

# MŰKÖDÉSI RENDELLENESSÉGEK

## rendszer

| rendszer   |   |  |
|--|---|--|
| Leírás   | Okok  | Megoldások   |
| Nem jelenik meg kép.   | A képernyő készenléti üzemmódban van.   | Ellenőrizze, hogy a képernyő nincs-e készenléti üzemmódban.  |
| Az képernyő változatlan marad.   | A rendszer memóriája megtelt.   | Indítsa újra a rendszert úgy, hogy megnyomja és nyomva tartja:<br>– a multimédia leállítása/indítása gombot (nyomja meg és tartsa lenyomva, amíg a rendszer újraindul);<br>vagy<br>– a „Mode” gombot és a „Source” gombot a kormányoszlop kezelőszervének bal oldalán (nyomja meg és tartsa lenyomva, amíg a rendszer újra nem indul). |
| A kamera helytelenül jelenik meg a képernyőn.                                | A kamerát szennyeződés borítja, amely elhomályosítja a lencsét.   | Ellenőrizze, hogy nincs-e sár vagy szennyeződés a kamerán.   |
| Egyetlen hang sem hallható.  | A hangerő a minimumra van beállítva vagy a pause funkció aktív.   | Növelje a hangerőt vagy kapcsolja ki a pause funkciót.   |
| A bal oldali, jobb oldali, első vagy hátsó hangszóró nem ad ki hangot.       | A(z) Balance vagy fader paraméterek nem megfelelőek.  | Állítsa be megfelelően a hang Balance vagy fader paramétereit.   |
| A(z) „My Dacia” alkalmazásban a csatlakoztatott szolgáltatások nem működnek. | A multimédiás rendszer/telefonos internethálózat vétele gyenge.<br>Szinkronizációs probléma a My Dacia szolgáltatással. | Vigye a járművet és a telefont olyan területre, ahol van internethálózati lefedettség.   |

## MŰKÖDÉSI RENDELLENESSÉGEK

| rendszer   |  |   |
|--|--|---|
|  |  | Az online sűgő a következő weboldalon érhető el: <b><a href="https://renault-connect.renault.com">https://renault-connect.renault.com</a></b> .   |
| A szolgáltatások vagy alkalmazások nem működnek. | Az előfizetés felfüggesztésre került.<br>A multimédiás rendszer internetkapcsolata már nem elérhető. | Ellenőrizze az előfizetés státuszát az internetszolgáltatója portálján, amely a(z) „My Dacia” fiókja szerződés oldaláról érhető el (először a járművében csatlakoznia kell a(z) „My Dacia” fiókjához).<br>Az internetkapcsolat eléréséhez használja a telefon „Hozzáférési pont és kapcsolatmegosztás” funkcióját (lásd a „Rendszerbeállítások” című részt ➔ 80). |

# MŰKÖDÉSI RENDELLENESSÉGEK

## Telefon

| Telefon   |  |   |
|---|--|---|
| Leírás  | Okok   | Megoldások  |
| Egyetlen hang és csengetés sem hallható.            | A mobiltelefon nincs bekötve vagy nincs csatlakoztatva a rendszerhez.<br>A hangerő a minimumra van beállítva vagy a pause funkció aktív. | Ellenőrizze, hogy a mobiltelefon be van-e kötve vagy csatlakoztatva van-e a rendszerhez. Növelje a hangerőt vagy kapcsolja ki a pause funkciót. |
| Nem lehetséges hívást indítani.                     | A mobiltelefon nincs bekötve vagy nincs csatlakoztatva a rendszerhez.<br>A telefon billentyűzárja be van kapcsolva.                      | Ellenőrizze, hogy a mobiltelefon be van-e kötve vagy csatlakoztatva van-e a rendszerhez. Kapcsolja ki a telefon billentyűzárját.                |
| A CarPlay™ vagy Android Auto™ másolása nem működik. | A telefon nincs csatlakoztatva, vagy nem kompatibilis a rendszerrel.   | Ellenőrizze a telefon kompatibilitását ezekkel az alkalmazásokkal. Ellenőrizze, hogy a telefon megfelelően csatlakoztatva van-e a rendszerhez.  |

7

# MŰKÖDÉSI RENDELLENESSÉGEK

## Update

| Update   |  |  |
|--|--|--|
| Leírás   | Okok   | Megoldások   |
| Az új SW (szoftver) letöltése nagyon sokáig tart.  | Az internetes hálózat gyenge lefedettsége.<br>A letöltéshez minimális vezetési idő szükséges.  | Vigye a gépkocsit az internethálózat által lefedett területre.<br>Végezzen további vezetési szakaszokat.   |
| A frissítés befejezését soha nem kérték.   | A gépkocsi nincs rögzítve.   | Ellenőrizze, hogy a gépkocsi megfelelően le van-e állítva (parkolófék behúzva).  |
| A képernyők ki vannak kapcsolva, hangvesztés, egyes funkciók elvesznek a frissítés során.        | A frissítés folyamatban van.   | Várja meg a frissítés végét.   |
| A frissítés befejezésére vonatkozó kérés nem jelenik meg.  | Nincs válasz a frissítés kezdetét követő hónapban.   | A kiszolgáló később újraindítja a műveletet. Manuálisan ellenőrizheti, hogy a frissítés még elérhető-e.  |
| A frissítés nem fejeződött be.   | Frissítési rendszer belső hibája: a többi funkciót ez nem érinti.<br>Nem kompatibilis az egyenáramú töltéssel (elektromos/hibrid gépkocsija jellemző). | Forduljon márkaszervizhez.<br>Az egyenáramú töltés végrehajtása előtt várja meg, amíg a frissítés befejeződik.<br>A visszajelző lámpákkal kapcsolatos további információkért kérjük, olvassa el a gépkocsi használati útmutatóját. |
| A frissítés egy hiba miatt nem fejeződött be, és a(z) <b>STOP</b> visszajelző lámpa jelenik meg. | Kritikus hiba.   | A gépkocsit nem szabad újraindítani.<br>Forduljon hivatalos márkaszervizhez.<br>A visszajelző lámpákkal kapcsolatos további információkért kérjük, olvassa el a gépkocsi használati útmutatóját.                                   |

## MŰKÖDÉSI RENDELLENSÉGEK

### Update

A frissítés egy hiba miatt nem fejeződött be, és a(z)  visszajelző lámpa jelenik meg.

Hiba a frissítés során (nem kritikus).

A probléma megoldásához forduljon egy hivatalos márkakereskedőhöz.  
A visszajelző lámpákkal kapcsolatos további információkért kérjük, olvassa el a gépkocsi használati útmutatóját.

# BETŰRENDES TÁRGYMUTATÓ

## A

Android Auto™ , CarPlay™ , [20](#), [30](#), [49](#)

## B

Beállítások, [46](#), [80](#)

Beállítások: testreszabás, [80](#)

Bluetooth®, [30](#)

## C

Csatlakoztatott szolgáltatások, [10](#)

## E

ECO vezetés, [69](#)

Elektromos gépkocsi, [72](#)

Elektromos gépkocsi: töltés, [72](#)

előremeneti fokozat; vezetés; meghajtó; USB, [30](#)

Energiamegtakarítás, [69](#)

Értesítések: javaslatok és értesítések, [15](#), [83](#)

## F

Forrás: audió, [24](#)

## G

Gombok, [8](#), [14](#)

## H

Hangerő beállítása, [46](#)

Hangüzenet(ek), [44](#)

Hangvezérlés, [20](#), [20](#)

HDC : lejtmenetvezérlő, [67](#)

Hibrid és elektromos járművek, [72](#)

Hívás befejezése, [40](#), [41](#)

Híváselőzmények, [43](#)

Hívás elutasítása, [40](#)

Hívás fogadása, [40](#), [40](#)

Hívásvárakoztatás, [40](#)

## J

Jármű testreszabási beállításai, [76](#)

Jelforrás, [30](#)

## K

Képernyő: készenlét, [18](#)

Képernyő: menü, [5](#)

Képernyő kapcsolók, [8](#)

Keréknyomás, [68](#)

Kezelőszervek, [8](#), [14](#)

Kéz nélküli parkolás, [63](#)

Kikapcsolt állás, [18](#)

Kontextuális gombok, [5](#)

Kormánykeréken lévő kapcsolók és panelek, [8](#)

Környezetvédelem, [69](#)

## L

Levegőminőség, [71](#)

# BETŰRENDES TÁRGYMUTATÓ

## M

Menü: kezdőlap, [19](#), [19](#)  
Mobil telefonkönyv, [42](#)  
Multimédia eszközök, [5](#)  
Multimédia képernyő, [5](#)  
Multimédiás rendszer bekapcsolása, [18](#)  
Multimédiás rendszer konfigurálása, [76](#)  
Multi-view kamera, [65](#)  
Működési rendellenességek, [88](#), [90](#), [91](#)

## N

Négykerékkehajtás (4WD), [67](#)

## P

Parkolássegítő rendszer, [63](#)

## R

Rádió: állomás előhangolása, [26](#)  
Rádió: rádióállomások automatikus memorizálása, [26](#)  
Rádióállomás kiválasztása: rádió hallgatása, [26](#)  
Rendszer: frissítés, [85](#)

## S

smartphone ismétlés, [20](#), [49](#)  
SMS, [45](#)  
SMS: fogadás SMS, [45](#)  
SMS: olvasás SMS, [45](#)

Szám megadása a billentyűzet segítségével, [44](#)

Szám tárcsázása, [40](#), [44](#)

Személyes adatok: mentés, [10](#), [35](#), [42](#)

Személyes beállítások, [19](#), [19](#), [76](#)

## T

Telefon beállításai: telefon csengőhangja, [44](#), [46](#)

Telefon csatlakoztatása, [36](#)

Telefon leválasztása, [36](#)

Telefon párosítása, [35](#)

Telefon párosításának megszüntetése, [35](#)

Tolatókamera, [64](#)

Tolatókamera aktiválása: segédvonalak, [64](#), [65](#)

Tolatókamera-beállítások: képbeállítások, [64](#), [65](#)

## U

Üzemanyag-fogyasztás, [69](#), [69](#)

## V

Vezeték nélküli töltő: indukciós töltés, [47](#), [47](#), [48](#)

Vezetést segítő eszközök, [58](#)

## W

Wifi, [49](#), [80](#)

## Z

Zene, [30](#)





7711418187

Réf 7711418187 / Edition hongroise  
NW 1494-3 – 11/2024

