

DACIA



MEDIA NAV LIVE

Piesardzības pasākumi

Sistēmas lietošanas laikā obligāti ņemiet vērā tālāk minētos piesardzības pasākumus drošības vai ierīču bojājumu riska dēļ. Noteikti ievērojiet valstī spēkā esošo likumdošanu.



Piesardzības pasākumi

- Rīkojieties ar vadības taustiņiem un lasiet informāciju ekrānā tikai tad, kad satiksmes apstākļi tam ir piemēroti.
- Noregulējiet mērenu skaņas stiprumu, lai spētu saklausīt apkārtējās skaņas.

Piesardzības pasākumi, kas attiecas uz navigāciju

- Navigācijas sistēma nekādā gadījumā neatbrīvo no atbildības – autovadītājam braukšanas laikā jābūt vērīgam!
- Atkarībā no ģeogrāfiskās atrašanās vietas navigācijas sistēmas kartē var nebūt jaunākās informācijas par maršrutu. Esiet modrs. Jebkurā gadījumā ceļu satiksmes noteikumiem un brīdinājuma ceļa zīmēm vienmēr ir lielāka prioritāte nekā navigācijas sistēmas norādēm.

Piesardzības pasākumi darbā ar ierīcēm

- Lai novērstu iekārtas bojājuma vai tās lietotāja apdeguma risku, nedemontējiet sistēmu vai neveiciet izmaiņas tajā.
- Ja sistēma nedarbojas vai tā ir jādemontē, sazinieties ar ražotāja pārstāvi.
- Nekad neievietojiet lasītājā nepiederošus objektus vai bojātas vai netīras ārējās datu glabāšanas ierīces (USB zibatmiņas, SD kartes u. c.).
- Izmantojiet ar sistēmu saderīgu ārējo datu glabāšanas ierīci (USB zibatmiņu, Jack, ligzdu u. c.).
- Vienmēr noīrieties ekrānu ar mikrošķiedras lupatiņu.
- Neizmantojiet produktus, kuru sastāvā ir alkohols un/vai izsmidzināmus šķidrumus.



Pirms sistēmas lietošanas obligāti jāapstiprina Vispārējie pārdošanas nosacījumi.

Šajā rokasgrāmatā modeļi raksturoti saskaņā ar rakstīšanas brīdī zināmajām tehniskajām specifikācijām. Atkarībā no tālruna veida un modeļa dažas funkcijas var būt daļēji vai pilnīgi nesaderīgas ar automašīnas multivides sistēmu.

Lai iegūtu plašāku informāciju, sazinieties ar ražotāja pilnvarotu pārstāvi.



Personas datu aizsardzība

Jūsu automašīnas datus apstrādā ražotājs, apstiprināti izplatītāji un citas ražotāja grupas struktūrvienības. Informācija par ražotāju ir pieejama ražotāja tīmekļa vietnē un transportlīdzekļa lietotāja rokasgrāmatas pēdējā lappusē.

Jūsu personīgos datus var apstrādāt, lai:

- ļautu jums izmantot sava transportlīdzekļa pakalpojumu un lietojumprogrammu sniegtās priekšrocības;
- nodrošinātu transportlīdzekļa lietošanu un uzturēšanu;
- uzlabotu vadītāja pieredzi un palīdzētu ražotāja grupas produktu un pakalpojumu izstrādē;
- ražotāja grupa varētu izpildīt savas juridiskās saistības.

Atbilstīgi noteikumiem, kas attiecas uz jums, īpaši, ja atrodaties Eiropā, varat pieprasīt:

- iegūt un pārbaudīt ražotāja rīcībā esošos datus par jums;
- labot jebkuru neprecīzu informāciju;
- noņemt datus, kas attiecas uz jums;
- iegūt savu datu kopiju, lai tos izmantotu citur;
- jebkurā brīdī iebilst pret savu datu izmantošanu;
- apturēt savu datu izmantošanu.

Automašīnas multivides ekrānā var veikt tālāk norādītās darbības:

- atteikties dot piekrišanu kopīgot savus personas datus (tostarp atrašanās vietu);
- jebkurā brīdī atsaukt savu piekrišanu.

Ja nolemjat pārtraukt savu personas datu kopīgošanu, dažas transportlīdzekļa funkcijas un/vai pakalpojumi, ko nodrošina ražotājs, tiks apturētas, jo tām nepieciešama jūsu piekrišana.



Personas datu aizsardzība

Neatkarīgi no tā, vai izlemjat pārtraukt kopīgošanu, transportlīdzekļa lietošanas dati tiks nosūtīti ražotājam un attiecīgajiem partneriem/meitasuzņēmumiem šeit norādītajiem mērķiem:

- nodrošinātu transportlīdzekļa lietošanu un uzturēšanu;
- lai uzlabotu jūsu transportlīdzekļa dzīves ciklu.

Šo datu izmantošanas mērķis nav tirdzniecības veicināšana, bet gan nepārtraukta transportlīdzekļu uzlabošana un tādu problēmu novēršana, kas var kavēt to ikdienas darbību.

Papildinformācija par datu aizsardzības politiku ir pieejama ražotāja vietnē; adresi skatiet transportlīdzekļa lietotāja rokasgrāmatā.



Rokasgrāmatā aprakstītas visas apskatīto modeļu pieejamās funkcijas. To pieejamība atkarīga no modeļa aprīkojuma, izvēlētajām iespējām un iegādes valsts. Rokasgrāmatā ir arī informācija par iekārtām, kuras ieviesīs vēlāk - nākamā gada laikā. Rokasgrāmatā parādītie displeji nav saistoši līgumam.

- jebkur rokasgrāmatā norāda uz pāreju uz lappusi.

SATURS

Vispārīga informācija	5	Vairākskatu kamera	64
Vispārīgs apraksts	5	Visa informācija par ceļu.....	66
Taustiņu apraksts.....	8	Spiediens riepās	67
Pakalpojumu aktivizēšana	10	My driving	68
Lietošanas nosacījumi	14	Gaisa kvalitāte	70
Tīrīšana.....	17	Elektriskais transportlīdzeklis	71
Ieslēgšana, izslēgšana	18	Iestatījumi	75
Logrīku pievienošana un pārvaldīšana	19	Lietotāja iestatījumi	75
Balss atpazīšanas izmantošana	20	Sistēmas iestatījumi	79
Navigācija	22	Paziņojumi	82
Audio/multivide	24	Update	84
Audio avoti	24	Darbības kļūmes.....	87
Radio atskaņošana	26		
Mūzika	30		
Audio iestatījumi	33		
Tālrunis	35		
Tālruņa savienošana pāri un pievienošana tam	35		
Zvanu pārvaldība	39		
SMS	44		
Tālruņa iestatījumi	45		
Bezvadu lādētājs	46		
Lietojumprogrammas	48		
Android Auto™, CarPlay™	48		
Lietojumprogrammu pārvaldība	52		
My Dacia	54		
Automašīnas aizdošana un atteikšanās no tās	56		
Automašīna	57		
Vadīšanas palīgs	57		
Parkošanās sistēmas	62		
Atpakaļskata kamera	63		

VISPĀRĪGS APRAKSTS

Ekrāns



Plašāku informāciju par apsildes līmeni skatiet automašīnas lietotāja rokasgrāmatā.



- A.** Piekļuves un statusa josla.
- B.** Piekļuve dažādām Pasaulēm.
- C.** Atlasītās Pasauls attēlojuma apgabals.
- D.** Apsildes līmeņa joslas indikators.

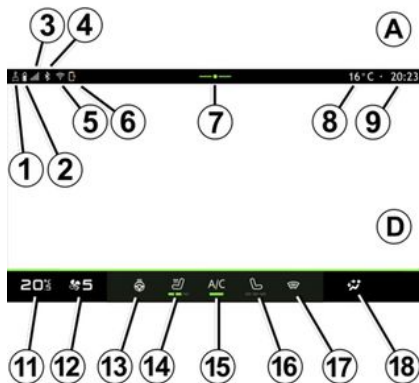

- 1.** Savienojuma statuss un datu kopīgošana;
- 2.** Tālruņa akumulatora uzlādes līmenis.
- 3.** Tālruņa uztveršanas statuss.
- 4.** Aktivizētās multivides sistēmas Bluetooth®.
- 5.** Multivides sistēmas WIFI statuss.
- 6.** Bezvadu lādētāja statuss.
- 7.** Piekļuve paziņojumu centram.
- 8.** Āra gaisa temperatūra.
- 9.** Pulkstenis.
- 10.** Mikrofona statuss un vadība.
- 11.** Apsildes temperatūras rādītājs.
- 12.** Ventilācijas ātruma rādītājs.

- 13.** Stūres rata apsildes slēdzis.
- 14.** Vadītāja sēdekļa apsildes slēdzis.
- 15.** Gaisa kondicionēšana.
- 16.** Pasażiera sēdekļa apsildes slēdzis.
- 17.** Vēstikla apsildes slēdzis.
- 18.** Salona nodalījuma gaisa plūsmas sadales indikators.

Pasauļu ekrāni

Jūsu sistēma sastāv no vairākām Pasaulēm **B**:

- “Sākuma ekrāns” ;
- « Audio » ;
- “Tālrunis” vai “Viedtālruņa replikācija” ;
- « Lietojumprogrammas » ;
- « Transportlīdzeklis » .

Piezīme: Pasauļu pieejamība ir atkarīga no aprīkojuma.

Dažādažām Pasaulēm varat piekļūt jebkurā laikā Pasauļu joslā **B**, kas vienmēr ir redzama un pieejama aktīvajā ekrānā.

VISPĀRĪGS APRAKSTS

1 “Sākumlapa” pasaule

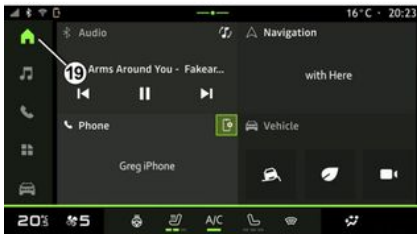

“Sākumlapas” pasaulē , kurai var piekļūt, izmantojot pogu **19**, ir redzami četri pielāgojami logrīki.

“Audio” pasaule





“Audio” pasaule , kurai var piekļūt, izmantojot pogu **20**, var tikt izmantota, lai piekļūtu radio un mūzikai.

“Tālrunis” pasaule



“Tālrunis” pasaule , kurai var piekļūt, izmantojot pogu **21**, nodrošina piekļuvi zvaniem, mapēm un citām ar multivides sistēmu savienotā tālruņa funkcijām.

Piezīme. Pasaules ikona “Tālrunis”

 var mainīties, kamēr notiek viedtālruņa replikācija  .

VISPĀRĪGS APRAKSTS

“Lietojumprogrammas” pasaule

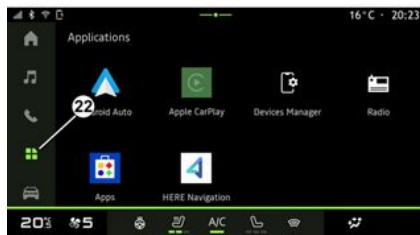

“Lietojumprogrammas” pasaule , kurai var piekļūt, izmantojot pogu **22**, var tikt izmantota, lai piekļūtu lietojumprogrammām no multivides sistēmas.

“Transportlīdzeklis” pasaule



Pasaule “Transportlīdzeklis” , kurai var piekļūt, izmantojot pogu **23**, ļauj pārvaldīt dažas automašīnas sistēmas, piemēram, braukšanas palīgsistēmas, kameru, režīmu My driving u.c., un pielāgot dažus multivides sistēmas iestatījumus, piemēram, attēlojumu, valodu u.c.
Piezīme: sākuma ekrānā tiek parādītas tikai pieejamās funkcijas atkarībā no aprīkojuma līmeņa.

Paziņojumu centrs

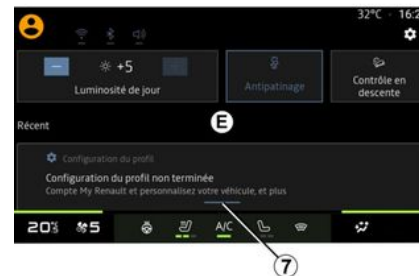

Paziņojumu centrs **E**, kuram var piekļūt, izmantojot pogu **7** vai ātri pavelkot multivides ekrānu no **A** zonas uz ekrāna centru, ļauj piekļūt paziņojumiem, “Profils” un dažām funkcijām. Lai izietu no paziņojumu centra, nospiediet **7** vai ātri pavelciet uz augšu no **D** zonas uz ekrāna centru.

TAUSTIŅU APRAKSTS

1

Ekrāna slēdži

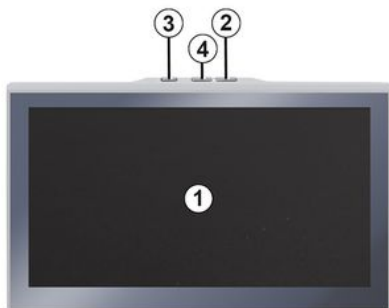

	Funkcija
1	Multivides ekrāns.
2	Skaņas stipruma palielināšana.
3	Īsi nospiediet: "Radio - mūzika IZSLĒGTA"/"Radio - mūzika IESLĒGTA", "Displejs gaidstāves režīmā", "Tīrīšanas ekrāns", "Gaidstāve". Turiet nospiešu (aptuveni piecas sekundes): liek multivides sistēmai piespiedu izslēgties.
4	Skaņas stipruma samazināšana.

Zemstūres vadības panelis

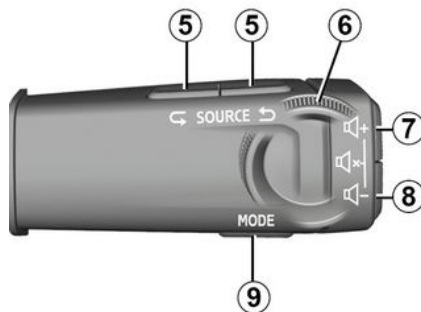

	Funkcija
5	Audio avota izvēle.
6	Pārļūkot radiostācijas vai audio ierakstus un direktorijus (atkarībā no aprīkojuma).
7	Ātri nospiediet: – palielina pašreiz atskaņotā skaņas avota skaņas stiprumu. Nospiediet un turiet nospiešu (aptuveni 10 sekundes): – deaktivizē audio piespiedu skaņas izslēgšanu.

	Funkcija
7 + 8	Ātri nospiediet: – izslēdz/ieslēdz radio audio; – pauzē vai atskaņo audio ierakstu. Nospiediet un turiet nospiešu (aptuveni 10 sekundes): – deaktivizē audio piespiedu skaņas izslēgšanu.
8	Ātri nospiediet: – samazina pašreiz atskaņoto skaļumu. Nospiediet un turiet nospiešu (aptuveni 5 sekundes): – aktivizē audio piespiedu skaņas izslēgšanu.
9	Mainīt atskaņošanas režīmu radiostacijām ("Saraksts", "Izlase").

TAUSTIŅU APRAKSTS

Zemstūres vadības panelis



	Funkcija
10	(pieejams tika, ja tālrunis ir savienots ar multivides sistēmu).

	Funkcija
10	<p>Ja tālrunis nav pieslēgts multivides sistēmai:</p> <ul style="list-style-type: none">– piekļūstiet tālruņa savienošanas pārī funkcijai. <p>Ja tālrunis ir pieslēgts multivides sistēmai:</p> <ul style="list-style-type: none">– piekļūt tālruņa pasaulei  ;– zvana pieņemšana/ pārtraukšana.
11	<p>Ilgs pieskāriens</p> <ul style="list-style-type: none">– aktivizēt/deaktivizēt tālruņa balss atpazīšanas funkciju

PAKALPOJUMU AKTIVIZĒŠANA

1

Ievads

Lai automašīnas pievienotie pakalpojumi darbotos (piemēram, reāllaika satiksmes informācija, POI meklēšana tiešsaistē, automašīnas tālvadība no viedtālruna utt.), tie ir vispirms jāaktivizē.

Pakalpojumu aktivizēšana padara iespējamu arī sistēmas automātisko atjaunināšanu. Skatiet sadaļu "Atjaunināšana" → 84.

Kad pakalpojumi ir aktivizēti, tie ierobežotu laika periodu pēc automašīnas iegādes ir pieejami izmantošanai bez maksas.

Multivides sistēma piedāvā konfigurēt jūsu profilu, veicot dažas darbības.

Piezīme:

- konfigurācijas vednis piedāvā palīdzību katru reizi, kad tiek izveidots profils;
- konfigurācijas vedni var izmantot tikai tad, ja transportlīdzeklis stāv.

Konfigurēšanas palīgs



Ražotājs veic visus nepieciešamos piesardzības pasākumus, lai nodrošinātu riskam atbilstošu drošības līmeni, ņemot vērā piemērojamos noteikumus.

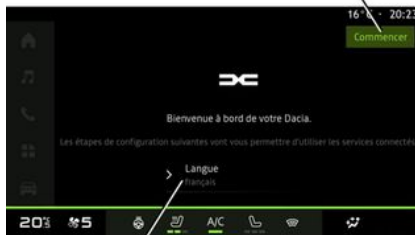

Sarakstā, kas pieejams **1**, atlasiet valodu, ko vēlaties izmantot, un tad apstipriniet, nospiežot **2**.

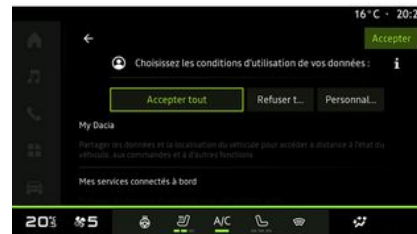

Multivides sistēma informē jūs par personas datu aizsardzību.

Lai skatītu plašāku informāciju par dažādu datu kopīgošanas iespējām, pieskarieties "informācijas" ikonai



Pēc sniegtās informācijas pārskatīšanas apstipriniet savu izvēli, nospiežot "Apstiprināt", lai turpinātu.

Izvēlieties savu personas datu lietošanas noteikumus no šādām izvēlēm:

- Pieņemt visu, autorizē jūsu personas datu kopīgošanu un nodrošina piekļuvi visiem pieejamajiem savienotajiem pakalpojumiem;
- Atteikt visu, atsakās dalīties ar jūsu personas datiem un neļauj piekļūt

PAKALPOJUMU AKTIVIZĒŠANA

savienotajiem pakalpojumiem vai tos izmantot (izņemot regulatīvās funkcijas, kas saistītas ar automātiskā ārkārtas izsaukuma drošību avārijas gadījumā);

– Pielāgot, ļauj personalizēt jūsu personas datu izmantošanas nosacījumus, aktivizējot/atspējojot noteiktas funkcijas, kas saistītas ar šādiem datiem:

- « My Dacia » ;
- « Mani savienotie pakalpojumi » ;
- "Produktu un pakalpojumu uzlabošana un attīstība";
- ...



Varat pielāgot profilu, konfigurējot tālāk norādītās funkcijas.

- "My Dacia" konts **3**;
- bloķēt profilu **4**.

Piezīme: varat apturēt konfigurāciju, nospiežot **5**, pēc tam vēlāk atsāciet to no paziņojumu centra vai sava profila. Plašāku informāciju par profila konfigurēšanu skatiet sadaļā "Lietotāja iestatījumi" ➔ **75**.

« My Dacia » **3**

Multivides sistēma ļauj jums pieslēgties savam "My Dacia" kontam, lai jūs varētu pārvaldīt noteiktas automašīnas funkcijas un piekļūt šai informācijai, izmantojot viedtālruni.

Plašāku informāciju par "My Dacia" skatiet sadaļā "My Dacia" ➔ **54**.

Bloķēt profilu **4**

Lai aizsargātu sensitīvu informāciju un saglabātu jūsu privātumu, mēs noteikti iesakām aizsargāt savus personas datus. Lai to veiktu, multivides sistēma ļauj jums bloķēt piekļuvi savam profilam, izmantojot šādas metodes:

- « Figūra » ;
- « PIN kods » ;
- « Parole » ;
- "Neizmantojot profila bloķēšanu".

Izpildiet multivides sistēmas ekrānā parādītos norādījumus, lai pabeigtu konfigurēšanu.



Lai saglabātu savu privātumu, tostarp jūsu personas datu konfidencialitāti un integritāti, noteikti ir ieteicams bloķēt savu profilu.

Datu vākšana



Kad pakalpojumu aktivizēšanas pieprasījums būs apstiprināts, jūs vēl aizvien varēsiet aktivizēt/deaktivizēt datu vākšanu vai mainīt datu kopīgošanas līmeni. Lai izvēlētos savu personas datu lietošanas noteikumus, atveriet paziņojumu centru, atlasiet "Profils", tad "Privātuma iestatījumi".

PAKALPOJUMU AKTIVIZĒŠANA

1

Pēc tam izvēlieties kādu no šiem datu kopīgošanas līmeņiem:

- "Pieņemt visu": autorizēt savu datu kopīgošanu;
- "Atteikt visu": atteikties no savu datu kopīgošanas;
- "Pielāgot": autorizēt to datu kopīgošanu, kurus esat atlasījis no saraksta.

Piezīme: ja nevēlaties kopīgot savu datus, pakalpojumi, kuriem nepieciešama piekrišana, var vairs nedarboties (izņemot standarta pakalpojumus/funkcijas, kas saistīti ar automātisko ārkārtas palīdzības dienestu izsaukumu avārijas gadījumā).

Datu vākšanas pagaidu apturēšana

Automašīnas datu vākšanu var uz laiku pārtraukt.

Lai to veiktu, jebkurā laikā varat pauzt vai mainīt datu vākšanas līmeni šeit "Profils", kas pieejams paziņojumu centrā, tad nospiediet "Kopīgojiet tikai datus". Varat apturēt noteiktu datu vākšanu, atlasot "Atteikt visu", vai apturēt noteiktu datu vākšanu, atlasot "Pielāgot", un pēc tam izvēlieties tos datus, kuru vākšanu vēlaties apturēt.

Ja atsakāties kopīgot datus, pakalpojumi, kuriem nepieciešama jūs

piekrišana, var vairs nedarboties (izņemot standarta pakalpojumus, kas saistīti ar automātisko ārkārtas palīdzības dienestu izsaukumu avārijas gadījumā).



Ražotājs veic visus nepieciešamos drošības pasākumus, lai jūsu personīgo datu apstrāde notiktu pilnīgā drošībā.

Datu aizsardzība

Jūsu automašīnas datus apstrādā zīmola pārstāvis, un atkarībā no mērķa tie var tikt pārsūtīti mūsu meitasuzņēmumiem, mūsu izplatīšanas tīkla dalībniekiem, kā arī ārējiem partneriem. Datus var vākt arī trešās personas. Šajā gadījumā personas datu aizsardzības noteikumus piemēro pilnvarotie izplatītāji un citas zīmola pārstāvja grupas struktūras. Informācija par zīmola pārstāvi ir pieejama tā tīmekļa vietnē un automašīnas lietotāja rokasgrāmatas pēdējā lappusē.

Jūsu personīgos datus var apstrādāt, lai:

- lai jūs varētu pārvaldīt automašīnu attālināti, automātiski atjaunināt

automašīnu vai nodrošināt automašīnā izklaides pakalpojumus;

- lai nodrošinātu automašīnas tehnisko apkopi;
- lai sniegtu jums braukšanas palīdzības pakalpojumus;
- lai uzlabotu braukšanas pieredzi, nodrošinātu dažādas mobilitātes metodes un izstrādātu produktus un pakalpojumus;
- lai izpildītu mūsu juridiskās vai normatīvās saistības.

Saskaņā ar piemērojamiem noteikumiem par personas datu aizsardzību jūs varat lūgt:

- iegūt un pārbaudīt ražotāja rīcībā esošos datus par jums;
- labot jebkuru neprecīzu informāciju;
- noņemt datus, kas attiecas uz jums;
- iegūt savu datu kopiju, lai tos izmantotu citur;
- jebkurā brīdī iebilst pret savu datu izmantošanu;
- apturēt savu datu izmantošanu.

Automašīnas multivides ekrānā var veikt tālāk norādītās darbības:

- atteikties dot piekrišanu kopīgot savus personas datus (tostarp atrašanās vietu);
- jebkurā brīdī atsaukt savu piekrišanu.

Ja nolemjat pārtraukt savu personas datu kopīgošanu, dažas transportlīdzekļa funkcijas un/vai

PAKALPOJUMU AKTIVIZĒŠANA

pakalpojumi, ko nodrošina ražotājs, tiks apturētas, jo tām nepieciešama jūsu piekrišana.

Neatkarīgi no tā, vai izlemjat pārtraukt kopīgošanu, transportlīdzekļa lietošanas dati tiks nosūtīti ražotājam un attiecīgajiem partneriem/ meitasuzņēmumiem šeit norādītajiem mērķiem:

- nodrošinātu transportlīdzekļa lietošanu un uzturēšanu;
- lai uzlabotu jūsu transportlīdzekļa dzīves ciklu.

Šie dati netiek izmantoti komerciāliem pakalpojumiem, bet gan nepārtrauktai ražotāja automašīnu uzlabošanai un tādu problēmu novēršanai, kas var kavēt to ikdienas lietošanu.

Papildinformācija par datu aizsardzības politiku ir pieejama ražotāja vietnē; adresi skatiet transportlīdzekļa lietotāja rokasgrāmatā.

Pakalpojumu izbeigšanās

Pakalpojumi ir aktivizēti uz noteiktu laiku. Kad tas ir pagājis, pakalpojumi pārstāj darboties. Lai atkārtoti aktivizētu pakalpojumus, lūdzu, skatiet informāciju sadaļā “Pakalpojuma ➔ 55 atjaunošana”.



Ražotājs veic visus nepieciešamos piesardzības pasākumus, lai nodrošinātu riskam atbilstošu drošības līmeni, ņemot vērā piemērojamos noteikumus.

LIETOŠANAS NOSACĪJUMI

1

Multivides ekrāns



Drošības apsvērumu dēļ sēdekļu stāvokli mainiet tikai tad, kad automašīna stāv.



Dažu iestatījumu saglabāšanai multivides sistēmā nepieciešams tos modificēt, dzinējam darbojoties.

Pārvietošanās pa izvēlni



Multivides ekrānu var izmantot, lai piekļūtu sistēmas funkcijām. Pieskarieties multivides ekrānam, lai atlasītu vienu no izvēlnēm.

Pirkstu kustības



- Īss pieskāriens: pieskarieties daļai ekrāna ar pirkstu, pēc tam tūlīt noņemiet pirkstu no ekrāna.
- Nospiešana un turēšana: pieskarieties kādai vietai ekrānā vismaz 1,5 sekundes.
- Tuvināšana/Tālināšana: uz ekrāna satuviniet divus pirkstus vai attāliniet tos.

LIETOŠANAS NOSACĪJUMI



- Pavilkšana: ātri velciet ar pirkstu pa ekrānu:
 - horizontāli, no kreisās puses uz labo vai no labās puses uz kreiso;
- vai,
 - vertikāli, no apakšas uz augšu vai no augšas uz apakšu.

Iepazīšanās ar "Pasauļu" joslu

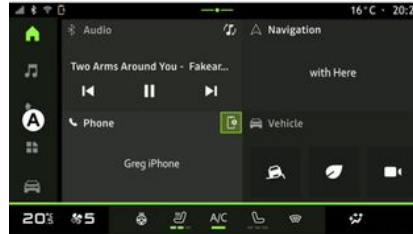

Jūsu multivides sistēmā ir pasaules josla **A**. Sistēma ir izveidota no piecām Pasaulēm, un tās visas ir pieejamas jebkurā laikā multivides ekrānā:

- "Sākumlapa": ļauj parādīt četrus pielāgojamus logrīkus;
- "Audio": izmanto, lai piekļūtu radio un audio failu atskaņošanai;
- "Tālrunis"/"Replikācija":
 - var izmantot, lai savienotu pārī ar sistēmu vienu vai vairākus tālruņus vai piekļūtu zvaniem, tālruņu katalogam un citām pieejamām ar multivides sistēmu savienotā tālruņu funkcijām;
 - var izmantot, lai iespējotu viedtālruņa replicēšanu.

- "Lietojumprogrammas": var izmantot, lai piekļūtu lietojumprogrammām;
- "Transportlīdzeklis": tiek izmantots atsevišķa automašīnas aprīkojuma pārvaldīšanai, piemēram, vadīšanas palīgsistēmas, vairākskatu kamera, My driving, kā arī lai multivides sistēmā pielāgotu dažādus parametrus, piemēram, displeju, valodu u. tml.;

Iepazīšanās ar "Pasauļu" lapām

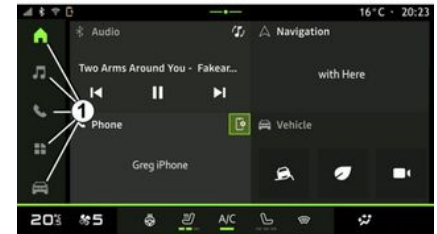

Tieši pārvietojieties no vienas Pasaules uz otru, spiežot Pasauļu pogas **1**.

"Sākumlapa" ietver logrīkus, kas nodrošina piekļuvi funkcijām, piemēram, riepu spiediena regulēšanai, radio u. c.

LIETOŠANAS NOSACĪJUMI

1

Šie logriki jums ļauj tiešā veidā no galvenā ekrāna rādītuma piekļūt funkcijai vai dažos gadījumos tos pārvaldīt tiešā veidā, izmantojot galvenos ekrāna rādījumus (piemēram, mainīt radiostaciju).

Sākumlapa ir aprakstīta plašāk sadaļā “Vispārīgs apraksts” ➔ 5.

Piezīme: sākumlapas konfigurāciju iespējams mainīt. Šī iespēja ir plašāk aprakstīta nodaļā “Logrīku pievienošana un pārvaldīšana” ➔ 19.

Paziņojumu centrs



Var piekļūt, izmantojot pogu **2** vai ātri pavelkot multivides ekrānu no apgabala **B** uz ekrāna vidu. Paziņojumu centrā ir iespējams piekļūt paziņojumu vēsturei, piemēram:

- SMS ;
- « Riepu spiediens » ;
- pieejami atjauninājumi;
- ...



Lai piekļūtu kādam paziņojumam, atlasiet to.

Lai dzēstu paziņojumu, veiciet ātru pavilkšanas žestu ekrānā.

Lai dzēstu visus paziņojumus, nospiediet pogu **3**.

Varat arī izveidot un konfigurēt savu lietotāja profilu. Plašāku informāciju skatiet sadaļā “Lietotāja iestatījumi” ➔ 75.

Plašāku informāciju par paziņojumiem skatiet sadaļā “Paziņojumi” ➔ 82.

Pieejamās funkcijas

Braukšanas laikā tādas funkcijas kā, piemēram, piekļuve pamācībai un dažiem iestatījumiem, var nebūt pieejamas saskaņā ar attiecīgās valsts likumiem.

Lai piekļūtu funkcijām, kas nav pieejamas, apstādiniet transportlīdzekli.

Piezīme: dažās valstīs, lai piekļūtu lietojumprogrammām, saskaņā ar spēkā esošajiem noteikumiem jābūt ieslēgtai stāvbremzei. Lai iegūtu plašāku informāciju, sazinieties ar ražotāja pilnvarotu pārstāvi.

TĪRĪŠANA

Tīrīšanas ieteikumi



Nelejiet vai nesmidziniet tīrīšanas produktus uz ekrāna.

Neizmantojiet ķīmiskus tīrīšanas līdzekļus vai mājsaimniecības līdzekļus. Ierīce nedrīkst saskarties ar jebkādiem šķīdumiem un nedrīkst būt pakļauta mitruma iedarbībai. Ja tā notiek, var tikt bojātas virsmas vai elektriskie komponenti vai pasliktināta to kvalitāte.



Neizmantojiet produktus, kuru sastāvā ir alkohols un/vai izsmidzināmus šķīdumus.

Skārienekrāna tīrīšanai izmantojiet tikai tīru un mīkstu bezplūksnu mikrošķiedru drānu, jo šādi netiek bojāti pretatspīduma materiāli.

Nespiediet multivides ekrānu pārāk spēcīgi un neizmantojiet tīrīšanas aprīkojumu, kas var saskrāpēt ekrānu (piemēram, suku, rupju drānu u. c.).

Režīms "Tīrīšanas ekrāns"



Lai tīrītu multivides sistēmas ekrānu ar mikrošķiedru audumu, kad tā ir ieslēgta, īsi nospiediet slēdzi **1** multivides panelī un tad nospiediet "Tīrīšanas ekrāns" **2**, lai pārslēgtu skārienekrānu neaktīvajā režīmā.

Lai izietu no režīma "Tīrīšanas ekrāns", divreiz nospiediet uz multivides ekrāna.

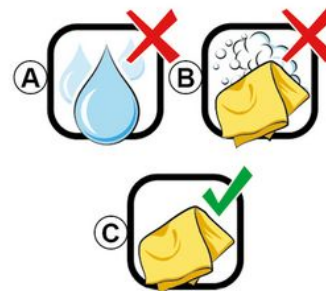

Ievērojiet šādus tīrīšanas ieteikumus:

- A.** : neizmantojiet spirta bāzes šķīdumus, neuzklājiet vai neizsmidziniet šķīdumus;
- B.** : netīriet ar mikrošķiedru drānu, kas samitrināta ziepjūdenī;
- C.** : noslaukiet ar sausu mikrošķiedru drānu (sausā tīrīšana).

IESLĒGŠANA, IZSLĒGŠANA

1

Ieslēgšana

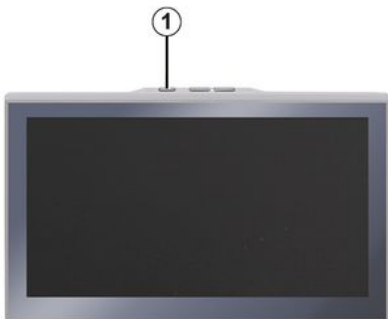

Multivides sistēma sāk darboties:

- kad durvis ir atvērtas;
- Īsi nospiežot multivides paneļa vadības elementu **1**.

Izslēgšana



Multivides sistēmu var izslēgt:

- nospiežot un atlaižot vadības elementu **1** multivides ekrānā un tad nospiežot "Gaidstāve";
- aizslēdzot visas automašīnas vērtnes.

Minimālais attēlojums

Izmantojot šo funkciju, ekrānā ir iespējams parādīt tikai ārējo temperatūru, pulksteni un apsildes līmeņa joslu.

Lai atlasītu šo displeja režīmu, īsi nospiediet vadības elementu **1** multivides panelī un nospiediet funkciju "Displejs gaidstāves režīmā".

Citas funkcijas parādīsies, kad Īsi nospiedīsiet vadības elementu **1**:

- « Radio - mūzika IZSLĒGTA »/« Radio - mūzika IESLĒGTA » ;
- « Tīrīšanas ekrāns ».

Restartēšana

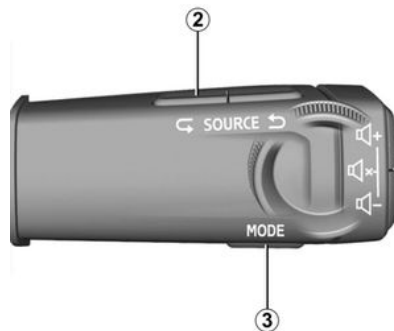

Multivides sistēmu var restartēt, nospiežot un turot nospiešu (nospiediet un turiet, līdz sistēma ir restartēta):

- multivides paneļa vadības ierīcē **1**;
- vai,
- pogu "Mode" **3** vai kreiso pogu "Source" **2** uz stūres statnī iebūvētā vadības elementa.

LOGRĪKU PIEVIENOŠANA UN PĀRVALDĪŠANA

Ievads



Drošības apsvērumu dēļ veiciet visus pielāgojumus, kamēr transportlīdzeklis stāv uz vietas.



Logrīka konfigurācija ir saistīta ar profilu. Ja tiek mainīts profils, mainās arī logrīka attēlojums.

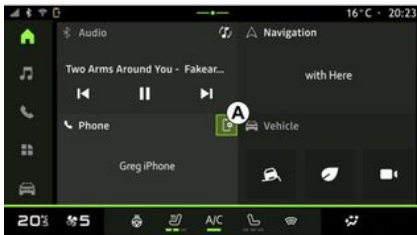

Sistēmai ir pielāgojama "Sākumlapa". Tās veido vairāki logrīki apgabalā **A**, kas ļauj piekļūt informācijai un funkcijām, piemēram, My driving, radio, riepu spiediena noregulēšanai u. c.

Pieskarieties kāda logrīka vadības elementam, lai tieši vadītu funkciju, izmantojot galveno ekrānu (pārslēgtu radiostaciju, piekļūtu tālrunim u. c.).

Logrīku personalizēšana

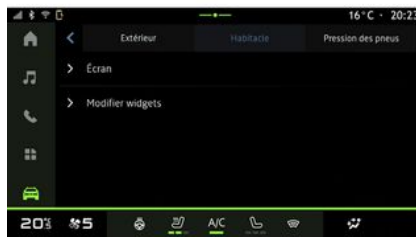

Logrīkus var pielāgot,



"Transportlīdzeklis" pasaulē pieskaroties izvēlei "Transportlīdzeklis", "Kabīne", pēc tam — "Rediģēt logrīkus".

Logrīku pielāgošanas opcijai varat piekļūt arī no "Sākuma ekrāna"

pasaules , nospiežot un turot logrīku, kuru vēlaties pielāgot.



Pēc tam atlasiet vēlamo vietu apgabalā **B**, vienkārši pieskaroties ekrānam, un atlasiet logrīku, ko vēlaties skatīt, sarakstā **C**.

BALSS ATPAZĪŠANAS IZMANTOŠANA

1

Ievads



Izmantojot balss atpazīšanas sistēmu apvienojumā ar viedtālruņa replicēšanu, tiek izmantots tālruņa interneta savienojums (var tikt piemērota maksa un ierobežojumi, ko nosaka jūsu mobilo sakaru operators).

Kad viedtālrunis ir savienots ar multivides sistēmu, izmantojot Bluetooth® savienojumu vai viedtālruņa repliku, varat izmantot dažas balss atpazīšanas funkcijas, kas ļaus piekļūt viedtālrunī pieejamajiem domēniem un lietojumprogrammām, vienlaikus turot rokas uz stūres.

Plašāku informāciju par viedtālruņa replicēšanu skatiet sadaļā "Android Auto™, CarPlay™" ➔ 48.

Piezīme: ja vēlaties izmantot viedtālruņa balss atpazīšanas sistēmu ar multivides sistēmu, pārliecinieties, ka:

– viedtālrunim ir aprīkots ar balss atpazīšanas funkciju, kas ir saderīga ar multivides sistēmu;

– atrodieties apgabalā ar tīkla pārklājumu.

Galvenās funkcijas, ko vada, izmantojot viedtālruņa balss atpazīšanas sistēmu

Balss atpazīšanas izmantotās funkcijas ir atkarīgas no viedtālruņa no pašām lietotnēm.

Balss atpazīšanu var izmantot, lai piekļūtu šādām viedtālruņu lietojumprogrammām un domēniem:

- Tālrunis
- Navigācija
- Mūzika
- ...

Aktivēšana

Varat aktivizēt balss atpazīšanu:

– ar Bluetooth®;

vai,

– ar replikāciju, no "Replikācijas"

pasaules  .

Piezīme: aktivizējot balss atpazīšanu, pirms uzstāšanās vienmēr pagaidiet, līdz atskan skaņas apstiprinājums, pēc tam norādiet savu pieprasījumu.

Balss komandu piemērs:

- saistīts ar tālruni:
 - "Zvanīt José";

- "Zvanīt uz biroju";
- ...

– saistīts ar navigāciju:

- "Doties uz Champs-Élysées Paris";
- "Doties uz mājām";
- ...

Balss atpazīšanas aktivizēšana ar Bluetooth®



Pievienojiet viedtālruni multivides sistēmai, izmantojot Bluetooth® savienojumu.

Papildu informāciju skatiet sadaļā "Tālruņa savienošana pārī un pievienošana" ➔ 35.

BALSS ATPAZĪŠANAS IZMANTOŠANA

Lai izmantotu viedtālruna balss atpazīšanu, nospiediet stūres rata vadību **1**, un jūs dzirdēsiet pīkstieni, kas norāda, ka balss atpazīšana ir aktivizēta.

Balss atpazīšanas aktivizēšana replikācijas laikā



Savienojiet viedtālruni ar multivides sistēmu, izmantojot tālruna replikēšanu.



Plašāku informāciju skatiet sadaļās “Tālruna pievienošana, atvienošana” → **36** un “Android Auto™, CarPlay™” → **48**.

Lai izmantotu viedtālruna balss atpazīšanu, nospiediet:

– īsi nospiežot balss atpazīšanas pogu uz stūres vadības ierīces **2** jūsu transportlīdzeklī;

vai,

– nospiežot balss atpazīšanas pogu **3**

no “Replikācijas” pasaules  

;

vai,

– izrunājot balss komandu:

– “Ok Google” vai “Hey Google”, no “Android Auto™” replikācijas



vai,

– “Dis Siri” vai “Say Siri”, no

“CarPlay™” replikācijas .

NAVIGĀCIJA

Ievads

Navigācijai var piekļūt no:

- navigācijas lietojumprogrammas;
- navigācija ar replikāciju 

Navigācijas lietojumprogramma

(atkarībā no aprīkojuma)

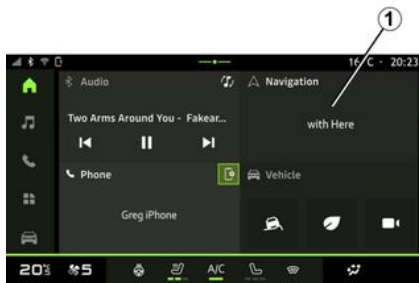

Navigācijas lietojumprogramma ir pieejama no:

- navigācijas logrīks **1** “sākuma

ekrāna” pasaulē ;

- navigācijas lietojumprogrammai **2** var piekļūt no “Lietojumprogrammas”

pasaulē .

Navigācijas lietojumprogramma ir savienota navigācija, kas iekļauta astoņu gadu datu plānā un iepriekš instalēta multivides sistēmā.

Tas ietver atjauninātu savienoto navigāciju, lai jūs varētu gūt labumu no šādām funkcijām:

- kartes atjauninājumi;
- satiksme reāllaikā;
- balss norāžu sniegšana;

- intereses punkti;
- ātruma ierobežojumu norādīšana;
- ēkas 3D skatā;
- detalizēts krustojumu skats;
- paaugstinātas modrības zonas;
- galamērķa vēsture un saīsmes jūsu adresēm “Mājas” un “Darbs”;
- ...

Piezīme: navigācijas lietojumprogramma tiek nepārtraukti izstrādāta, un to var atjaunināt vai lejupielādēt, izmantojot “Lietotnes”

“Lietojumprogrammas” pasaulē .

Navigācija ar replikāciju



Navigāciju, izmantojot replikāciju, var iespējot no “Android Auto™”

NAVIGĀCIJA

lietojumprogrammas “” vai

“CarPlay™” 

“Lietojumprogrammas”  pasaulē.

Navigācijai, izmantojot replikāciju, ir jābūt smartphonesavienotai ar multivides sistēmu.

Papildinformāciju skatiet sadaļā “Android Auto™, CarPlay™” → 48.

Navigācijas attēlojums vadības panelī

(atkarībā no aprīkojuma)

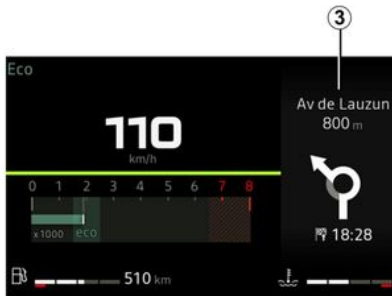



Varat izmantot replikāciju, lai parādītu navigāciju vadības panelī 3.

Plašāku informāciju par attēlojumu vadības panelī skatiet automašīnas lietotāja rokasgrāmatā.

AUDIO AVOTI

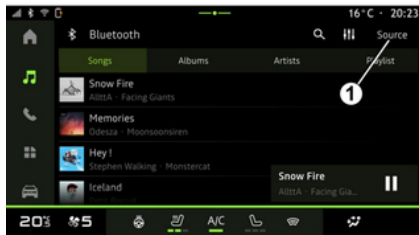
Ievads



No "Audio" pasaules  varat atlasīt klausāmo audio avotu, nospiežot "Avoti" **1**.

Varat arī atlasīt audio staciju, izmantojot pogu stūres statņa vadības sistēmā. Lai iegūtu papildinformāciju, lūdzu, skatiet sadaļu "Ievads par vadīklām" **→ 8**.

Audio avoti var atšķirties atkarībā no aprīkojuma līmeņa.

Ekrāns "Audio avoti"



2. "Android Auto™" avots.
3. "CarPlay™" avots.
4. "Bluetooth® audio" avots.
5. Avots "Lietotne".
6. Aizvērt ekrānu "Audio avoti".
7. "Radio" avots.
8. "USB" avots (USB pieslēgvietā).

« Android Auto™ »

Ar viedtālruna replikāciju izmantojiet šo avotu, lai klausītos mūziku no viedtālruna, ja ir pieejama lietotne "Android Auto™". Lai iegūtu detalizētu informāciju, lūdzu, skatiet sadaļu "Android Auto™, CarPlay™" **→ 48** un "Mūzika" **→ 30**.

« CarPlay™ »

Ar viedtālruna replikāciju izmantojiet šo avotu, lai klausītos mūziku no viedtālruna, ja ir pieejams pakalpojums "CarPlay™". Plašāku informāciju skatiet "Android Auto™, CarPlay™" sadaļā **→ 48**.

"Bluetooth® audio"

Šo avotu var izmantot, lai klausītos mūziku viedtālrunī, izmantojot Bluetooth® savienojumu. Plašāku informāciju skatiet sadaļās "Mūzika" **→ 30** un "Tālruna pievienošana un atvienošana" **→ 36**.

"Lietotne"

Izmantojiet šo avotu, lai klausītos mūziku, izmantojot straumēšanas mūzikas lietotnes, un piekļūtu savām audio lietotnēm, kas lejupielādētas, izmantojot lietojumprogrammu "Lietotnes". Plašāku informāciju skatiet sadaļās "Mūzika" **→ 30** un "Lietojumprogrammu pārvaldība" **→ 52**.

« Radio »

Šo avotu var izmantot, lai klausītos radio. Plašāku informāciju skatiet sadaļā "Radio" **→ 26**.

AUDIO AVOTI

"USB" (USB pieslēgvietā)

Izmantojiet šo avotu, lai atskaņotu mūziku no USB diskdziņa.

Papildinformāciju skatiet sadaļā

"Mūzika" ➔ 30.

Piezīme:

- dažus formātus sistēma nespēj atpazīt;
- izmantotajai USB zibatmiņai jābūt FAT32 vai NTFS formātā ar minimāli 8 GB un maksimāli 64 GB ietilpību.

RADIO ATSKAŅOŠANA

Ievads



Drošības apsvērumu dēļ sēdekļu stāvokli mainiet tikai tad, kad automašīna stāv.



Varat atlasīt saglabātu staciju un pārlūkot radiostacijas pēc saraksta atkarībā no režīma, kas atlasīts, izmantojot pogu uz stūres statnā vadības elementa. Plašāku informāciju par stūres statnī iebūvētajiem vadības elementiem skatiet sadaļā "Iepazīšanās ar vadības elementiem" ➔ 8.

No "Audio" pasaules  nospiediet pogu **3**, lai atlasītu avotu "Radio".

Avotam "Radio" var piekļūt arī no

"Lietojumprogrammas" pasaules 

Izmantojot stūres vadības ierīces, varat izvēlēties audio avotu, pārlūkot stacijas un mainīt atlasēšanas režīmu

("Saraksts", "Izlase"). Plašāku informāciju skatiet nodaļā "Slēdžu apraksts" ➔ 8.

"Radio" ekrāns

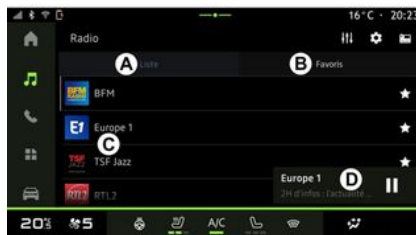

A. "Saraksts" režīma cilne.

B. "Izlase" režīma cilne.

C. Pieejamo staciju saraksts.

D. Atskaņošanas apgabals tobrīd atskaņojamajai radiostacijai un piekļuve pilnkrāna attēlojumam. Pieskarieties šim apgabalam, lai skatītu tobrīd atskaņoto ierakstu pilnkrāna režīmā.



1. Piekļūstiet "Audio" pasaulei .

2. Piekļūstiet "Lietojumprogrammas" pasaulei .

3. Piekļūstiet audio "Avoti".

4. Piekļūstiet "Audio iestatījumi".

5. Piekļūstiet "Radio iestatījumi".

6. Pašreiz atskaņotā radiostacija.

7. Saglabāji staciju "Izlase".

8. Apturiet pašreizējās stacijas radio/atkaņošanu.

9. Pašreiz atskaņotās radiostacijas nosaukums un frekvence. Teksta informācija (radio logotips, dziesma u. c.).

10. Tiek klausīts veids "Avoti".

RADIO ATSKAŅOŠANA

Piezīme. Šī informācija ir pieejama tikai dažām radiostacijām.

Pilnekrāna E displejs

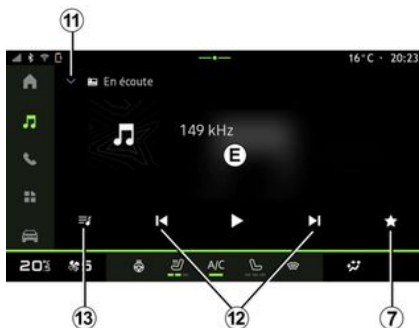

Nospiediet šo apgabalu, lai pilnekrāna atskaņošanas režīma apgabalā **D** skatītu pašreiz atskaņoto radiostaciju.

Lai samazinātu pilnekrāna displeju **E**, nospiediet **11**.

Kad transportlīdzeklis stāv, jūs varat aktivizēt funkciju "Automātiski ritināmā attēla displejs", nospiežot atskaņojamā radio logotipu, ja pašreizējā stacija DAB to atļauj.

Atlasīt radioviļņus

Nospiediet pogu **5**, lai iestatītu tālāk minētās viļņu joslas.

- « FM » :
- « Alternatīvā frekvence (AF) » ;
- « Reģions ».
- "DAB" (virszemes digitālais radio).
 - « Pārslēgšanās(DAB ↔ FM) » ;
 - "Automātiski ritināmi attēli".

Radio programma

Atkarībā no stacijas, kuru klausās, jūs varēsiet redzēt detalizētu pārskatu par pašlaik atskaņotajām programmām un tām, kas tiks atskaņotas nākamo 24 stundu laikā.

Nospiediet pogu **13**, lai parādītu šo programmu sarakstu.

Piezīme: šī funkcija ir pieejama tikai stacijai, kas atskaņo DAB.

Stacijas meklēšana

Jūs varat meklēt radiostacijas pašreizējā radio joslā alfabētiskā secībā sarakstā: pārvietojieties uz priekšu vai atpakaļ uz nākamo staciju, nospiežot pogas **12**.

Radiostacijas pievienošana izvēlei "Izlase" vai noņemšana no tās

Pilnekrāna attēlojumā vai režīmā "Saraksts" nospiediet pogu **7**, lai pievienotu pašreiz atskaņoto staciju izvēlei "Izlase" vai noņemtu no tās.

Režīms "Saraksts" A

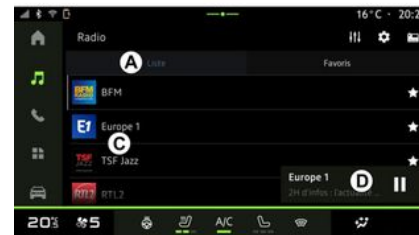

Šis režīms ļauj meklēt un skatīt multivides sistēmas uztvertās stacijas, kas kārtotas alfabētiskā secībā.

Ātri pavelciet sarakstu **C**, lai redzētu visu staciju sarakstu.

Atlasiet sarakstā radiostaciju, lai to klausītos.

Pašreiz atskaņotā radiostacija ir redzama mini atskaņotājā **D**. Pieskarieties šim apgabalam, lai skatītu pašreiz atskaņoto radiostaciju pilnekrāna režīmā.

Ja joslas "FM" radiostacijas neizmanto RDS sistēmu vai automašīna atrodas vietā, kur ir slikta radio uztveršana, ekrānā netiek rādīts stacijas

RADIO ATSKAŅOŠANA

nosaukums un logotips, bet tikai frekvence.

Piezīme. Šī informācija ir pieejama tikai dažām radiostacijām.

"Izlase" režīms B



Šis režīms ļauj piekļūt iepriekš saglabātajām radio stacijām.

Atlasiet sarakstā radiostaciju, lai to klausītos.

Pašreiz atskaņotā radiostacija ir redzama mini atskaņotājā **D**.

Izvēlne "Radio iestatījumi" 5

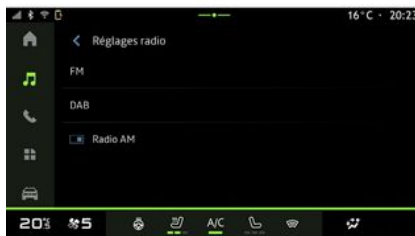

Izvēlnē "Radio iestatījumi" **5** varat piekļūt šādiem radio funkcijas iestatījumiem:

- "TA/I-Traffic" (atkarībā no aprīkojuma);
- « FM » ;
- "DAB" (atkarībā no aprīkojuma);
- "i-Paziņojums" (atkarībā no aprīkojuma un valsts).

"TA/I-Traffic" (satiksmes informācija)

(atkarībā no aprīkojuma)

Atkarībā no valsts, ja šī funkcija ir aktivizēta, audiosistēma var saņemt ziņojumus par satiksmi, ja tos pārraida noteiktas FM un DAB radiostācijas.

Tad jāatlasa tās radiostācijas frekvenci, kas pārraida satiksmes informāciju. Ja klausīties citu audio avotu (USB, Bluetooth®), tas tiks automātiski pārtraukts, kad tiek saņemta satiksmes informācija.

« FM »

Šajos iestatījumos varat aktivizēt vai deaktivizēt šādus elementus:

- « Alternatīvā frekvence (AF) » ;
- « Reģions ».

« Alternatīvā frekvence (AF) »

"FM" radiostācijas frekvence var mainīties atkarībā no automašīnas atrašanās vietas.

Aktivizējiet funkciju Alternatīvā frekvence (AF), lai turpinātu klausīties to pašu radiostaciju, iebraucot citā ģeogrāfiskajā apgabalā.

Audiosistēma automātiski sekos frekvences izmaiņām bez pārtraukumiem.

Piezīme: ne visas radio stacijas piedāvā šo iespēju.

Sliktas uztveršanas apstākļos dažkārt nevieta var rasties nevēlamas frekvences izmaiņas. Šādā gadījumā deaktivizējiet automātisko pielāgošanas frekvences izmaiņām.

« Reģions »

RADIO ATSKAŅOŠANA

Kad aktivizēts "Reģions", ja pasliktinās signāla kvalitāte, radio pārslēgsies uz jaunu frekvenci, kas darbojas kā retranslators radiostacijai, kuru klausījāties.

Piezīme:

– vienā apgabalā pārraidītās radiostacijas dažreiz pārraida dažādas programmas vai izmanto dažādus radio staciju nosaukumus;

– dažas radiostacijas pārraida reģionālajās frekvencēs. Šajā gadījumā:

– ja aktivizēts "Reģions": sistēma nepārslēgsies uz jaunā reģiona pārraidītāju, bet pārslēgsies starp sākotnējā reģiona raidītājiem;

– ja deaktivizēts "Reģions": sistēma pārslēgsies uz jaunā reģiona raidītāju, pat ja pārraidītā programma ir atšķirīga.

« DAB »

(atkarībā no aprīkojuma)

Šajos iestatījumos varat aktivizēt vai deaktivizēt šādus elementus:

– « Pārslēgšanās(DAB ↔ FM) » ;
– "Automātiski ritināms attēla displejs" (atkarībā no aprīkojuma).

« Pārslēgšanās(DAB ↔ FM) »

Ja aktivizēta šī funkcija, pasliktinoties DAB stacijas uztveramībai, radio sistēma automātiski pārslēdzas uz

līdzvērtīgu FM staciju (ja tāda ir pieejama).

Audiosistēma automātiski pārslēdzas atpakaļ uz digitālo DAB staciju, tiklīdz tā atkal ir uztverama.

Piezīme: šī funkcija ir pieejama tikai stacijām, kam ir FM un DAB versijas.

"Automātiski ritināms attēla displejs"

Kad ir iespējota šī funkcija un pašreizējā stacija DAB to atļauj, attēla slaidrāde ritina ekrānu pilnekrāna atskaņošanas režīmā.

Piezīme. Šī funkcija ir pieejama tikai stāvošā transportlīdzeklī, nospiežot atskaņojamā radio logotipu.

« i-Paziņojums »

(atkarībā no aprīkojuma un valsts)

Kad aktivizēta šī funkcija, ir iespējams automātiski klausīties ziņas, tiklīdz tās pārraida noteiktas "DAB" radiostacijas.

Ja pēc tam atlasāt citu atskaņošanas avotu, informatīvie ziņojumi pārtrauks tā darbību.

Iestatījumos varat aktivizēt/deaktivizēt šādu kategoriju paziņojumus:

- "Ārkārtas situācija";
- "Satiksmes negadījums";
- "Laika prognoze";
- "Ziņas";
- "Notikums";

- "Sports";
- "Dažādi".

« Audio iestatījumi » 4

Izmantojot ikonu **4**, varat pielāgot audio iestatījumus.

Papildu informāciju par pieejamiem iestatījumiem skatiet sadaļā "Audio iestatījumi" ➔ **33**.

MŪZIKA

Ievads



Drošības apsvērumu dēļ veiciet visus pielāgojumus, kamēr transportlīdzeklis stāv uz vietas.



Varat pārslēgt radiostaciju, izmantojot pogu stūres statņa vadības sistēmā.

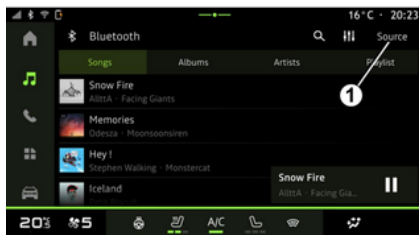

No "Audio" pasaules  nospiediet "Avoti" **1**, lai atlasītu mūzikas avotu, ko klausīties.

Izmantojot stūres vadības ierīces, varat izvēlēties audio avotu, lai klausītos un pārlūkotu mūzikas ierakstus un mapes. Plašāku informāciju skatiet nodaļā "Slēdžu apraksts". ➔ **8**.

Mūzikas avoti var atšķirties atkarībā no aprīkojuma līmeņa. Multivides ekrānā tiek parādīti un ir atlasāmi tikai pieejamie avoti.

Piezīme:

- atkarībā no audio straumēšanai izmantotās lietotnes attēlojumam un vadīklas var mainīties;
- dažus formātus sistēma nespēj atpazīt;
- izmantotajai USB zibatmiņai jābūt FAT32 vai NTFS formātā ar minimāli 8 GB un maksimāli 64 GB ietilpību.

Izvēlne "Avoti"



Izvēlnē "Avoti" **1** varat atlasīt mūziku no vairākiem pieejamajiem avotiem. Atlasiet ar multivides sistēmu savienotu ievades avotu šajā sarakstā:

- « Radio » ;
- "USB" (USB pieslēgvietā);
- "Bluetooth® audio";
- « Podcasts » ;
- « CarPlay™ » ;
- « Android Auto™ » ;
- audio straumēšanas lietojumprogramma;
- ...

Mūzikas avoti var atšķirties atkarībā no aprīkojuma līmeņa.

Piezīme: citus multivides avotus var instalēt, izmantojot "Lietotnes", un tie

MŪZIKA

būs redzami pieejamo avotu sarakstā. Plašāku informāciju par lietotņu instalēšanu skatiet sadaļā "Lietotņu pārvaldība" → 52.

"Atskaņošanas" režīms



A. Informācija par pašreiz atskaņoto audio ierakstu (dziesmas nosaukums, izpildītājs, albuma nosaukums un vāka attēls, ja šī informācija ir pārsūtīta no avota).

2. Piekļūstiet "Audio" pasaulei .

3. Piekļūt pašlaik atskaņotajam sarakstam;

4. Pašlaik atskaņotā audio ieraksta ilgums un garums.

5. Aktivizējiet/deaktivizējiet audio celiņu, atkārtojiet vienu reizi vai nepārtraukti atkārtojiet.

6. Atskaņot nākamo audio ierakstu.

7. Ieslēgt audio ieraksta pauzi/atsākšanu.

8. Ļsi pieskarties: atgriezies uz pašreiz atskaņotā audio ieraksta sākumu.

Vēlreiz Ļsi pieskarties (3 sekunžu laikā pēc pirmās īsās pieskaršanās): atskaņot iepriekšējo audio ierakstu

9. Aktivizēt/deaktivizēt audio ierakstu atskaņošanu jauktā secībā.

10. Pašreiz atskaņotā audio ieraksta norises josla.

11. Atgriezies saraksta režīmā ar mini atskaņotāju.

Piezīme:

– varat izvēlēties, vai attēlot mūzikas atskaņošanu pilnkrāna režīmā **A** vai mini atskaņotājā **B**;
– atkarībā no tālruna un mūzikas straumēšanas lietojumprogrammas atsevišķas funkcijas var nebūt pieejamas.

"Bluetooth®", "USB" un audio straumēšanas lietotne



Izvēlnē "Bluetooth® audio", "USB" avotā vai mūzikas straumēšanas lietotnē var piekļūt atskaņošanas sarakstiem pēc kategorijas:

- « Mākslinieki » ;
- « Albumi » ;
- « Dziesmas » ;
- « Playlists » ;
- ...

Pašreiz atskaņotais ieraksts ir redzams mini atskaņotājā **B**. Pieskarities šim apgabalam, lai skatītu tobrīd atskaņoto ierakstu atskaņošanas režīmā **A**.

MŪZIKA

"Meklēšana"

(Atkarībā no "Avoti" veida)



"Audio iestatījumi" 13

Izmantojot ikonu **13**, varat pielāgot audio iestatījumus.

Papildu informāciju par pieejamiem iestatījumiem skatiet sadaļā "Audio iestatījumi" ➔ **33**.

Pieskaroties ikonai "Meklēt" **12** (pieejamība atkarīga no "Avoti" veida

"Audio" pasaulē ) , varat meklēt:

- ieraksta nosaukumu;
- albumu;
- izpildītāju;
- atskaņošanas sarakstu;
- ...

Ievadiet nosaukumu, izmantojot tastatūru.

Kad tiek ievadīti pirmie burti, multivides sistēma iesaka atbilstošus nosaukumus.

Atlasiet nosaukumu sarakstā.

AUDIO IESTATĪJUMI

Ievads

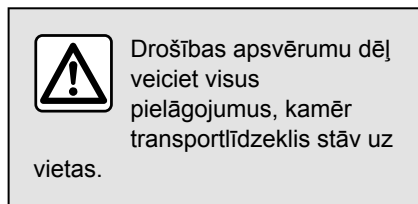

Izmantojot ikonu **1**, var pielāgot šādus audio iestatījumus:

- « Noskaņa » ;
- « Skaņa ».

« Noskaņa »

(atkarībā no aprīkojuma)

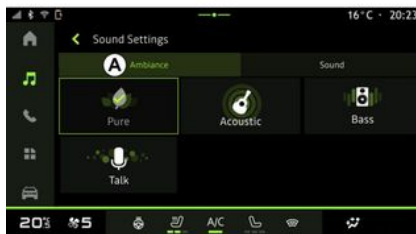

Izmantojot cilni **A**, varat atlasīt kādu no šādiem iepriekš definētiem mūzikas ekvalaizeriem:

- « Pure » ;
- « Acoustic » ;
- « Bass » ;
- « Talk ».

Piezīme: mūzikas ekvalaizeru pieejamība ir atkarīga no aprīkojuma.

« Skaņa »

(atkarībā no aprīkojuma)



Izmantojot cilni **B**, varat pielāgot šādus audio iestatījumus:

- « Balanss/pāreja » ;
- « Tonu kontrole » ;
- « Skaļums / ātrums » ;
- « Normalizēt skaļumu ».

AUDIO IESTATĪJUMI

« Balanss/pāreja »



Ar šo funkciju var iestatīt skaņas sadalījumu. Nospiediet "Centrēts" vai "Priekšpusē", lai visiem pasažieriem nodrošinātu optimālu skaņas sadalījumu vai lai gādātu par aizmugurē sēdošo pasažieru ērtībām (proti, izslēgta skaņa automašīnas aizmugurē un mērens skaņas stiprums priekšpusē.

Pieskaroties ekrānam vai ja ir atlasīts režīms "Manuāli", varat veikt regulēšanu, pārvietojot mērķa atrašanās vietu **2**.

« Toņu kontrole »

Šo funkciju var izmantot audio izlīdzināšanai:

- aktivizēt/deaktivizēt "Basu pastiprinātājs";
- « Bass » ;
- « Vidējs » ;
- « Augsts » ;
- ...

« Skaļums / ātrums »

Šo funkciju var izmantot, lai skaļums tiktu automātiski regulēts atkarībā no automašīnas braukšanas ātruma. Nospiediet "Skaļums / ātrums", pēc tam noregulējiet jutību vai deaktivizējiet to, tieši pieskaroties līmeņa joslai "Skaļums / ātrums".

« Normalizēt skaļumu »

Šo funkciju var izmantot, lai saglabātu nemainīgu skaļumu, pārslēdzoties starp audio avotiem.

TĀLRUŅA SAVIENOŠANA PĀRĪ UN PIEVIENOŠANA TAM

Tālruņa savienošana pārī, atvienošana





Drošības apsvērumu dēļ sēdekļu stāvokli mainiet tikai tad, kad automašīna stāv.

Ievads

Šī funkcija ļauj jūsu tālruni savienot pārī ar multivides sistēmu.

Izvēlnei "Savienošana pārī ar jaunu ierīci" varat piekļūt no:

– "Tālrunis" pasaulē  nospiediet "Izveidot savienojumu, izmantojot Bluetooth®" (ja tālrunis nav savienots pārī ar sistēmu);

– "Lietojumprogrammas" pasauli , tad "Ierīču pārvaldnieks";

– "Transportlīdzeklis" pasaules , "Iestatījumi", tad "Bluetooth®";

– "Tālrunis" pasaulē  nospiediet

ikonu "Iestatījumi"  un tad "Ierīču pārvaldnieks" (ja tālrunis jau ir savienots pārī ar sistēmu);

– "Audio" pasaulē  nospiediet "Izveidot savienojumu, izmantojot Bluetooth®" (ja tālrunis nav savienots pārī ar sistēmu);

– paziņojumu centrā atlasot ikonu

"Iestatījumi" , tad "Bluetooth®".

Piezīme: ja multivides sistēmai nav pievienots neviens tālrunis, dažas izvēlnes ir deaktivizētas.

Tālruņa savienošana pārī ļauj multivides sistēmai piekļūt tālruņa funkcijām. Multivides sistēmā netiek saglabātas ne kontaktpersonas, ne personīgie dati.

Lai ļautu multivides sistēmai pārvaldīt tālruņus, kas aprīkoti ar "dual SIM", konfigurējiet tālruni izmantot noklusējuma SIM. Skatiet informāciju tālruņa lietotāja rokasgrāmatā.

Piezīme:

– pirms savienošanas pārī pārliecinieties, ka ir aktivizēta tālruņa Bluetooth®, un iestatiet tālruņa statusu kā "redzams".

– lai savienotu tālruni pārī ar sistēmu, automašīnai jāatrodas nekustīgā stāvoklī.



Lai iegūtu plašāku informāciju par saderīgo tālruņu sarakstu, skatiet ražotāja pilnvarotā pārstāvja vietni.

Tālruņa savienošana pārī

Lai izmantotu brīvroku sistēmu, savienojiet savu Bluetooth® tālruni pārī ar multivides sistēmu.

Plašāku informāciju par jūsu tālruņa redzamības statusa aktivizēšanu skatiet jūsu tālruņa lietotāja rokasgrāmatā.

Jūsu tālrunis var prasīt atļauju kopīgot kontaktpersonas, zvanu žurnālus, ziņojumus u. c. Atļaujiet kopīgošanu, ja vēlaties piekļūt šai informācijai multivides sistēmā.

No "Tālrunis" pasaules , tad "Savienot, izmantojot Bluetooth®" vai no "Lietojumprogrammas" pasaules

, tad "Ierīču pārvaldnieks" jūsu multivides sistēmā:

– ekrānā parādās ziņojums, kas aicina savienot tālruni pārī;

– nospiediet "Savienošana pārī ar jaunu ierīci". Multivides sistēma meklē tuvumā esošus tālruņus, kuri ir

TĀLRUŅA SAVIENOŠANA PĀRĪ UN PIEVIENOŠANA TAM

aktivizēti Bluetooth® un padarīti redzami;
– atlasiet savu tālrūni piedāvātajā sarakstā vai atlasiet multivides sistēmu tālrūnī.

Multivides sistēmas ekrānā un tālrūnī tiek parādīts ziņojums, kas piedāvā apstiprināt savienojuma pāri pieprasījumu, ja ieteiktais kods sakrīt ar tālrūņa un multivides sistēmu.

Līdzko tālrūnis ir savienots pāri ar multivides sistēmu, atlasiet pakalpojumus, ko vēlaties izmantot ar "Ierīču pārvaldnieks" starpniecību. Papildu informāciju skatiet nodaļā "Tālrūņa savienošana pāri, atvienošana" ➔ 36.

Piezīme: tālrūnis ir saistīts ar profilu, kas izmantots pāri savienošanas laikā. Tālrūnis var būt nepieejams citiem lietotāja profiliem.

Savienot pāri jaunu tālrūni

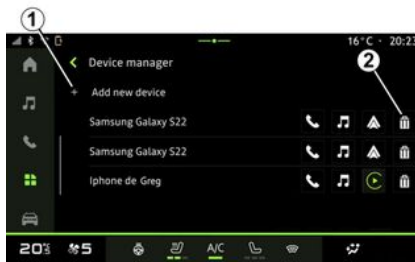

Izvēlnē "Ierīču pārvaldnieks" var savienot pāri ar multivides sistēmu jaunu tālrūni:

- pieskarieties ikonai **1** "Savienošana pāri ar jaunu ierīci";
- atlasiet sarakstā jauno tālrūni un tad pabeidziet pāri savienošanas procedūru.

Varat arī pievienot jaunu tālrūni no

"Transportlīdzeklis" pasaules , "Iestatījumi", "Bluetooth®", "Savienošana pāri ar jaunu ierīci", pēc tam ieteikumu sarakstā atlasīt savu jauno tālrūni un pabeigt savienošanas pāri procedūru.

Jaunais tālrūnis ir savienots pāri ar multivides sistēmu.

Var savienot pāri neierobežotu tālrūņu skaitu.

Tālrūņa atvienošana

Izvēlnē "Ierīču pārvaldnieks" var atvienot tālrūni, kas savienots pāri ar multivides sistēmu::

- pieskarieties ikonai tālrūnī **2**, lai to atvienotu;
- nospiediet "Jā", lai apstiprinātu.

Tālrūņa pieslēgšana, atslēgšana



Drošības apsvērumu dēļ sēdekļu stāvokli mainiet tikai tad, kad automašīna stāv.



Daži līdzekļi ir pieejami, tikai automašīnai atrodoties nekustīgā stāvoklī.

Tālrūņa pieslēgšana

Pirms tālrūņa pievienošanas tas ir jāsapāro. Papildu informāciju skatiet sadaļā "Tālrūņa savienošana pāri, atvienošana" ➔ 35.

TĀLRUŅA SAVIENOŠANA PĀRĪ UN PIEVIENOŠANA TAM

Piezīme: ja multivides sistēmai nav pievienots neviens tālrunis, dažas izvēlnes ir deaktivizētas.

Tālruņa savienošana ļauj multivides sistēmai piekļūt tālruņa funkcijām. Multivides sistēmā netiek saglabātas ne kontaktpersonas, ne personīgie dati.

Lai ļautu multivides sistēmai pārvaldīt tālruņus, kas aprīkoti ar "dual SIM", konfigurējiet tālruni izmantot noklusējuma SIM. Skatiet informāciju tālruņa lietotāja rokasgrāmatā.



Automātiskais savienojums

Tīklīdz multivides sistēma ir ieslēgta, tā meklē tuvumā esošos (līdz 10 metru attālumam) pārī savienotos tālruņus ar aktivizētu Bluetooth® funkciju. Sistēma automātiski parāda pievienota tālruņa datus (tālruņa grāmata, mūzika utt.).

Piezīme: kad tālrunis tiek automātiski savienots ar multivides sistēmu, datu (tālruņu katalogs, SMS, kontaktpersonas u. c.) rādīšana tiek iespējota tikai tad, ja pirms tam, savienojot tālruni pārī ar multivides sistēmu, atļāvāt datu kopīgošanu. Papildu informāciju skatiet sadaļā "Tālruņa savienošana pārī, atvienošana" ➔ 35.

Manuālais savienojums

Tālruni var manuāli pievienot multivides sistēmai un atvienot no tās, izmantojot izvēlni "Bluetooth®", kurai var piekļūt:

- "Transportlīdzeklis" pasauli ,
- "Iestatījumi", pēc tam "Bluetooth®";
- paziņojumu centrā atlasot "Iestatījumi"  un tad "Bluetooth®".

Izvēlnē "Bluetooth®" atlasiet "Pārī savienotās ierīces", lai atvērtu pārī savienoto tālruņu sarakstu.

Izvēlieties pakalpojumus un tālruni, ko vēlaties savienot, un pārliecinieties, ka tam ir aktivizēts Bluetooth®.

Piezīme: ja pieslēguma izveides brīdī netiek telefonsaruna, tā tiek automātiski pārraidīta uz automašīnas skaļruņiem.

Pakalpojumu datu pārvaldība



Lai piekļūtu tālruņa katalogam, mūzikai un interneta savienojumam tieši, izmantojot multivides sistēmu, jums ir jāautorizē pakalpojumu datu kopīgošana no "Pārī savienotas ierīces" "Profilī", kas pieejami izvēlnē "Bluetooth®". Nospiediet "Pārī savienotas ierīces" nosaukumu, tad aktivizējiet/deaktivizējiet pakalpojumus, kurus vēlaties izmantot:

- "Tālruņa zvani": lai veiktu un saņemtu zvanus;
- "Multivide": lai piekļūtu mūzikai;
- "Piekļuve internetam" Bluetooth®: lai piekļūtu interneta savienojuma koplietošanai, izmantojot (skatiet sadaļu "Sistēmas iestatījumi" ➔ 79);
- "SMS": lai sūtītu un saņemtu SMS;

TĀLRUŅA SAVIENOŠANA PĀRĪ UN PIEVIENOŠANA TAM

– "Kontaktpersonu kopīgošana":
piekļūstiet tālruņu katalogam un zvanu žurnālam;

– ...

Piezīme: ja pakalpojums ir iezīmēts, tas nozīmē, ka tas ir aktivizēts.



Izmantojot pakalpojumu "Piekļuve internetam", lai paātrinātu datu

pārsūtīšanu, varat izmantot arī tālruņa interneta savienojumu, izmantojot "Piekļuves punkta un savienojuma koplietošana" WIFI (var tikt piemērota maksa un ierobežojumi, ko nosaka mobilo sakaru operators).

« Ierīču pārvaldnieks »



No "Lietojumprogrammas" pasaules

, pēc tam "Ierīču pārvaldnieks", izvēlieties tālruni no ieteikumu saraksta, pēc tam atlasiet tālruņa funkcijas, kuras vēlaties aktivizēt/deaktivizēt:

- « Tālrunis » **1** ;
- "Mūzika" **2** ;
- viedtālruņa replikācijas lietotne **3** ;
- pāri savienota tālruņa atvienošana **4**.

Piezīme:

- ja pakalpojuma ikona ir iezīmēta, tas nozīmē, ka pakalpojums ir aktivizēts;
- daži tālruņi var atļaut automātisku datu pārnesi.

Jūs varat arī piekļūt "Ierīču pārvaldnieks" no ikonas "Ierīču pārvaldnieks", kas "Pasaules lapā"



"Tālrunis" pieejama pasaules logrīkā.

Pieslēgtā tālruņa maiņa

Izvēlnē "Ierīču pārvaldnieks" atlasiet pakalpojumu, ko vēlaties pievienot citam tālrunim, kas jau ir savienots pāri ar sistēmu un pieejams ierīču sarakstā.

Piezīme: lai mainītu pieslēgto tālruni, vispirms jāveic vairāku tālruņu savienošana pāri.

Tālruņa atslēgšana

No "Lietojumprogrammas" pasaules

 piekļūstiet "Ierīču pārvaldnieks", pēc tam pieskarieties tā tālruņa iezīmētajai pakalpojuma ikonai, kuru vēlaties atvienot:

- « Tālrunis » **1** ;
- "Mūzika" **2** ;
- viedtālruņa replikācijas lietotne **3**.

Izvēlnē "Bluetooth®" varat arī atvienot tālruni: atlasiet "Pāri savienotās ierīces", pēc tam nospiediet "Atvienot".

Piezīme: ja, atslēdzot tālruni, notiek saruna pa tālruni, zvans tiks automātiski pārslēgts uz tālruni.

ZVANU PĀRVALDĪBA

Zvanišana

"Tālruņa" pasaule

"Tālrunis" Pasaulē 

Piezīme: lai veiktu zvanu, tālrunim ir jābūt pieslēgtam multivides sistēmai. Papildu informāciju skatiet nodaļā "Tālruņa savienošana pārī, atvienošana" → 36.

Zvanišana



Jūs varat veikt zvanu atlasot:

- numuru no zvanu žurnāla, piekļūstot cilnei "Pēdējie zvani" **A**;
- kontaktpersonu no tālruņa kataloga izvēlnē "Kontaktpersonas" **B**;

- kontaktpersonu no izlases izvēlnē "Izlase" **C**;
- ciparu tastatūru izvēlnē "Tastatūra" **D**.

Ekrāns "Notiek saruna"



1. Kontaktpersonas vārds un tālruņa numurs.
2. Notiekošā zvana ilgums.
3. Notiekošā zvana pārslēgšana gaidīšanas režīmā.
4. Pārslēgt zvanu uz tālruni.
5. Beigt zvanu.
6. Piekļuve tastatūrai, lai zvanītu numuram.
7. Deaktivizēt/aktivizēt mikrofonu.

Zvana saņemšana

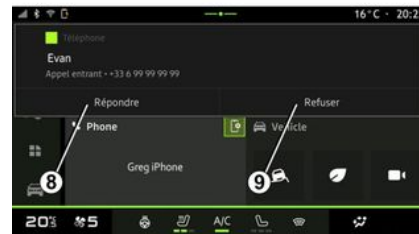

4



Saņemot zvanu, parādās ekrāns "Saņemtie zvani", un tas rāda šādu informāciju:

ZVANU PĀRVALDĪBA

- kontaktpersonas vārds un uzvārds (ja numurs ir iekļauts izlases numura sarakstā vai tālruņu katalogā);
- zvanītāja numurs (ja numurs nav jūsu tālruņu katalogā);
- "Privāts numurs" (ja numuru nav iespējams parādīt).

"Pacelt klausuli"

Lai atbildētu uz zvanu, nospiediet pogu **10** uz stūres rata vai pogu "Atbildēt" **8** multivides sistēmas ekrānā.

"Noraidīt" zvanu

Lai noraidītu zvanu, divreiz nospiediet pogu **10** uz stūres rata vai nospiediet pogu "Noraidīt" **9** multivides sistēmas ekrānā.

Zvanītājs tiek novirzīts uz balsu pastkastīti.

Zvana laikā



Sazināšanās laikā iespējams:

- noregulējat skaļumu, izmantojot vadības pogas, kas atrodas stūres statnī, vai izmantojot skaļuma regulēšanas pogas multivides ekrānā;
- pabeidziet sarunu, nospiežot "Beigt zvanu" **5** vai nospiežot pogu **10** uz stūres rata;
- pārslēdziet zvanu gaidīšanas režīmā, nospiežot pogu **3**. Lai atsāktu zvanu, vēlreiz nospiediet pogu **3**;
- lai pārslēgtu zvanu uz pievienoto tālruni, nospiediet pogu "Pārslēgt uz tālruni" **4**;
- atbildiet uz otru zvanu un pārslēdzieties starp diviem zvaniem, nospiežot **11**;

Piezīme:

- atbildot uz otru ienākošo zvanu, pirmais zvans tiek automātiski aizturēts;
- notiekošā zvana laikā var pieņemt otru zvanu, bet nevar veikt otru zvanu;
- lai piekļūtu ciparu tastatūrai, nospiediet pogu "Tastatūra" **6**;
- lai deaktivizētu/aktivizētu mikrofonu, nospiediet pogu "Izslēgt skaņu" **7**.

Zvana laikā var pārslēgt Pasauli, nebeidzot notiekošo zvanu.

Nospiediet "Tālrunis" pasauli , lai atgrieztos.

Beigt zvanu

Lai beigtu notiekošo zvanu, nospiediet pogu **10** uz stūres rata vai pogu "Beigt zvanu" **5** multivides sistēmas ekrānā.

Tālruņa adrešu grāmata



Drošības apsvērumu dēļ sēdekļu stāvokli mainiet tikai tad, kad automašīna stāv.

ZVANU PĀRVALDĪBA



Daži līdzekļi ir pieejami, tikai automašīnai atrodoties nekustīgā stāvoklī.

Izvēlne "Tālruņa adresu grāmata"



No "Tālrunis" pasaules  pieskarieties cilnei "Kontaktpersonas" **B**, lai piekļūtu tālruņu katalogam, izmantojot multivides sistēmu.

Lai ļautu multivides sistēmai pārvaldīt tālruņus, kas aprīkoti ar "dual SIM", konfigurējiet tālruni, lai multivides sistēma varētu piekļūt vajadzīgajam tālruņu katalogam tālrunī.

1. Tālrunis pievienots.

2. Meklēt kontaktpersonu pēc vārda vai numura.

3. Detalizēta kontaktinformācija.

4. Kontaktpersonu saraksts pieslēgtajā tālrunī.

Tālruņa adresu grāmatas lejupielāde

Sākotnēji, veicot tālruņa pieslēgšanu, kontaktinformācijas sinhronizācija notiek automātiski, ja ir aktivizēts brīvroku savienojums. Papildu informāciju skatiet nodaļā "Tālruņa savienošana pārī, atvienošana" ➔ 36.

Piezīme. Lai piekļūtu tālruņa adresu grāmatai multivides sistēmā, tālrunī jāiespējo datu apmaiņu. Skatiet sadaļu "Tālruņa savienošana pārī, atvienošana" ➔ 35 un sava tālruņa lietošanas rokasgrāmatu.

Kontaktpersonas "Izlase"

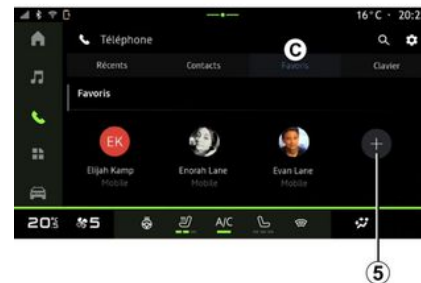

Tālrunis Pasaulē  pieskarieties cilnei "Izlase" **C**, lai piekļūtu kontaktpersonām, kas saglabātas tālruņa izlasē vai manuāli pievienotu kontaktpersonas no multivides sistēmas saraksta "Kontaktpersonas".

ZVANU PĀRVALDĪBA

Kontaktpersonas pievienošana "Izlase"



Nospiediet "Pievienot izlasei" **5**, lai pievienotu kontaktpersonu sarakstam "Izlase", un tad izpildiet norādījumus, kas parādās multivides sistēmas ekrānā.

Varat arī pievienot kontaktpersonai galveno numuru, atlasot zvaigznīti **6**.

Kontaktpersonas meklēšana

Lai atrastu kontaktpersonu, ievadiet vārdu vai tālruņa numuru.

Nospiediet uz lupas **2**. Izmantojot digitālo tastatūru, kas parādās ekrānā, ievadiet dažus vajadzīgās kontaktpersonas tālruņa numura ciparus vai vārda burtus. Tālruņa

adresi grāmata atlasa kontaktpersonas, kuru vārds sākas ar pirmo ievadīto burtu.

Konfidencialitāte

Multivides sistēmā netiek saglabātas ne kontaktpersonas, ne personīgie dati.

Konfidencialitātes saglabāšanas nolūkos katra lejupielādētā adrešu grāmata ir redzama tikai tad, ja pieslēgts attiecīgais tālrunis.

Zvanu saraksts

Piekluve zvanu vēsturei

"Tālrunis" Pasaulē  nospiediet cilni "Pēdējie zvani" **A**, lai piekļūtu visu savu zvanu vēsturei.

Zvanu žurnālā informācija parādīta secībā no jaunākās līdz vecākajai.

Izvēlne "Pēdējie zvani"



1. Numura etiķete.
2. Kontaktpersonas vārds vai tālruņa numurs.
3. Zvana laiks/datums.
4. Piekļūt kontaktinformācijai.
5. Izejošais zvans (zaļa bultiņa uz augšu).
6. Ienākošais zvans (zaļa bultiņa uz leju).
7. Neatbildēts zvans (sarkana bultiņa).

Piezīme: atkarībā no multivides ekrāna visa informācija var nebūt pieejama.

ZVANU PĀRVALDĪBA

Zvanu saraksta pārlūkošana

Pavelciet ekrānu uz augšu vai uz leju, lai rītinātu zvanu sarakstus.

Zvana veikšana no zvanu saraksta

Lai veiktu zvanu, nospiediet uz vienas no kontaktpersonām vai numuriem. Zvans tiek sākts automātiski.

Numura ievadīšana



Drošības apsvērumu dēļ sēdekļu stāvokli mainiet tikai tad, kad automašīna stāv.



1. Numurs ievadīts.

2. Dzēst numurus.
3. Piedāvātās kontaktpersonas.
4. Zvans.
5. Digitālā tastatūra

Pieklūt "Tastatūra";

No "Tālrunis" pasaules  nospiediet cilni "Tastatūra" **D**.

Zvana veikšana, ievadot numuru

Cilnē "Tastatūra" **D** sastādiat numuru, izmantojot tastatūru **5**, tad nospiediet pogu **4**, lai sāktu zvanu.

Tiklīdz sākat rakstīt, multivides sistēma piedāvā sarakstu ar kontaktpersonām, kuru tālruņa numuri sākas ar ievadītajiem cipariem **3**.

Atlasiet kontaktpersonu, kurai vēlaties zvanīt, un tad nospiediet pogu **4**, lai sāktu zvanu.

Numura ievadīšana, izmantojot balss vadību

Varat diktēt numuru, izmantojot multivides sistēmas balss vadības funkciju. Lai to izdarītu, sāciet balss komandas funkciju, tad pēc skaņas signāla, runājiet:

– "Zvanīt" un tad nosauciet tālruņa numuru, uz kuru vēlaties zvanīt;

vai,
– "Zvanīt" un nosauciet kontaktpersonas vārdu, kurai vēlaties zvanīt.

Multivides sistēma parāda norādīto numuru un sāk zvanīt uz to.

Piezīme: ja kontaktpersonai ir vairāki tālruņa numuri (darba, mājas, mobilā tālruņa u. tml.), varat izvēlēties, uz kuru numuru zvanīt. Piemērs: "Zvanīt — Grégory — mājas".

Plašāku informāciju par balss komandām skatiet sadaļā "Balss atpazīšanas izmantošana" ➔ **20**.

SMS



Atkarībā no tālruņa veida un modeļa atsevišķas funkcijas var nedarboties.

4



1. Ziņojuma sūtītāja vārds/tālruņa numurs.
2. Saņemšanas laiks;
3. Ziņojuma sākums.

Piezīme: ziņojumu priekšskatīšana nav atļauta braukšanas laikā.

Piekļūstiet "SMS"

Paziņojumu centrā **A** var piekļūt tālrunī saņemtajām SMS īsziņām, izmantojot multivides sistēmu.

Tālrunim ir jābūt pieslēgtam brīvroku tālruņa sistēmai. Jums ir arī jāatļauj ziņojumu novirzīšana (izmantojot tālruņa iestatījumus atkarībā no modeļa), lai varētu izmantot visas tā funkcijas.

Piezīme: atkarībā no aprīkojuma līmeņa multivides sistēma spēj nolasīt tikai braukšanas laikā saņemtās SMS īsziņas.

SMS saņemšana



Multivides sistēma jebkurā atvērtaļā izvēlnē informē, ka saņemts jauns ziņojums SMS, izmantojot brīdinājuma ziņojumu **B**.

Sarunu var deaktivizēt un pārtraukt paziņojumus, nospiežot pogu **4**.

Pēc noklusējuma pēc tālruņa savienošanas pārī un pieslēgšanas, saņemot jaunu ziņu, tā pieejama multivides sistēmā.

Piezīme: ir pieejami tikai ziņojumi, kas saņemti pēc tālruņa savienošanas pārī ar multivides sistēmu un laikā, kamēr tālrunis ir tai pievienots.

TĀLRUŅA IESTATĪJUMI



Drošības apsvērumu dēļ sēdekļu stāvokli mainiet tikai tad, kad automašīna stāv.



Šie līdzekļi ir pieejami, tikai automašīnai atrodoties nekustīgā stāvoklī.

Izvēlne "Iestatījumi"

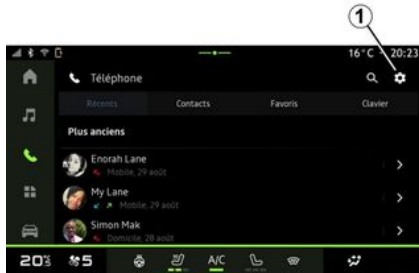

Kad tālrunis savienots ar sistēmu, no

"Tālrunis" Pasaules  nospiediet

ikonai "Iestatījumi"  1.

Izvēlnē "Iestatījumi" var piekļūt šādiem iestatījumiem:

- "Tālrunis pievienots";
- "Aktīvs zvans";
- "Konfidencialitāte";
- "Sākuma ekrāns";
- "Kontaktpersonu saraksta kārtošana";
- « Ierīču pārvaldnieks » ;
- "Bluetooth® iestatījumi".

"Sākuma ekrāns"

Šo iestatījumu var izmantot, lai izvēlētos cilni, kas būs redzama, kad

parādās "Tālrunis" pasaules  sākuma ekrāns:

- "Pēdējie" (noklusējums);
- "Kontaktpersonas";
- « Izlase » ;
- « Tastatūra ».

"Kontaktpersonu saraksta kārtošana"

Šo iestatījumu var izmantot, lai kontaktpersonas tiktu rādītas alfabētiskā secībā atbilstoši šādām kategorijām:

- "Vārds";
- « Vārds un uzvārds ».

Piezīme: atlase tiks lietota pēc multivides sistēmas nākamās restartēšanas.

"Tālruņa zvana signāls"



"Transportlīdzeklis" Pasaulē  nospiediet izvēlni "Iestatījumi", tad "Skaņa", varat.

- noregulēt "Ienākošo zvanu skaļums" 2;
- atlasīt "Tālruņa zvana signāls" veidu 3.

Papildu informāciju skatiet sadaļā "Sistēmas iestatījumi" ➔ 79.

BEZVADU LĀDĒTĀJS

Indukcijas lādētāja zona

i Ir svarīgi, lai tālruņa uzlādes laikā indukcijas uzlādes zonā **1** neatrastos nekādi priekšmeti (USBzibatmiņa, SD karte, iedarbināšanas karte, kredītkarte, atslēgas, monētas u. c.). Izņemiet visas magnētiskās kartes vai bankas kartes no tālruņa maciņa, pirms novietojat tālruni indukcijas uzlādes zonā **1**.

i Indukcijas uzlādes zonā **1** atstātie priekšmeti var pārkarst. Ieteicams tos ievietot citos glabāšanas nodaļumos. (glabāšanas nodaļums, saules aizsarga glabāšanas nodaļums un citi).



Lai uzlādētu tālruni bez uzlādes kabeļa, izmantojiet indukcijas uzlādes apgabalu **1**.

Ja transportlīdzeklis ir aprīkots ar uzlādes zonu, tā tiek norādīta ar (atkarībā no transportlīdzekļa):

- saistīto simbolu;
- un/vai
- uzlādes statuss tiek automātiski parādīts ekrānā, kamēr tālrunis ir novietots attiecīgajā zonā.

Tās atrašanās vieta var atšķirties atbilstīgi transportlīdzeklim. Plašākai informācijai skatiet automašīnas lietotāja rokasgrāmatu.

Piezīme:

- indukcijas uzlāde tiek aktivizēta, kad tiek ieslēgta aizdedze vai iedarbināts dzinējs;
- pārliecinieties, vai tālrunis ir saderīgs ar induktīvo uzlādi. Lai iegūtu plašāku informāciju par saderīgo tālruņu sarakstu, sazinieties ar ražotāja pilnvarotu pārstāvi.
- lai nodrošinātu optimālu uzlādi, pirms uzlādes ir vēlams noņemt tālruņa aizsargapvalku;
- lai nodrošinātu optimālu uzlādi, visai viedtālruņa virsmai jāatrodas uz uzlādes zonas virsmas pēc iespējas tuvāk tās centram.

Uzlādes process

Novietojiet tālruni indukcijas uzlādes zonā **1**. Uzlāde sākas automātiski, un ekrānā tiek rādīta uzlādes norise **2**.

Uzlādes process tiek pārtraukts, ja indukcijas uzlādes apgabalā **1** tiek konstatēts kāds cits priekšmets vai indukcijas uzlādes apgabals **1** pārkarst. Kad temperatūra samazinās, tālruņa uzlādes process atsākas.

BEZVADU LĀDĒTĀJS

Uzlādes progress



- mirgo dzeltenā krāsā, pievienojot ziņojumu multivides ekrānā, kad indukcijas uzlādes zonā tiek atklāts metāla priekšmets;
- mirgo dzeltenā krāsā, pievienojot ziņojumu multivides ekrānā un pīkstieni, kad automašīna tiek apturēta un vadītājs atver durvis;
- dzeltens vai zaļš izslēgts, pievienojot ziņojumu multivides ekrānā, kad uzlādes zonas temperatūra ir pārāk augsta.

multivides sistēma informē par tālruņa uzlādes statusu **2**:

- uzlāde pabeigta **3**;
- uzlāde procesā **4**;
- uzlādes zonā konstatēts priekšmets/ priekšmets ir pārkarsis/uzlādes process ir pārtraukts **5**.

Piezīme: multivides sistēma informē, ja tālruņa uzlādes process ir pārtraukts.

Atkarībā no aprīkojuma krāsu indikatora indikators, kas atrodas netālu no uzlādes zonas, informē arī par uzlādes statusu:

- zaļš, kad uzlāde ir pabeigta;
- dzeltens, kad notiek uzlāde;

ANDROID AUTO™, CARPLAY™

Viedtālruņa replicēšana

i Izmantojot lietojumprogrammu "Android Auto™" vai pakalpojumu "CarPlay™", tiek izmantots tālruņa interneta savienojums (var tikt piemērota maksa un ierobežojumi, ko nosaka jūsu mobilo sakaru operators).

i Lietojumprogrammas "Android Auto™" un pakalpojuma "CarPlay™" funkcijas var atšķirties atkarībā no tālruņa zīmola un modeļa. Lai par to uzzinātu vairāk, skatiet ražotāja tīmekļa vietni, ja tāda ir pieejama.



Android Auto™



CarPlay™



multivides sistēmas ekrānā, izmantojot:

- « Android Auto™ »  ;
- « CarPlay™ » .

Piezīme: izmantojot "Android Auto™" vai "CarPlay™", var piekļūt viedtālruņa navigācijas un mūzikas lietojumprogrammām.

Šīs lietojumprogrammas aizstās līdzīgās, multivides sistēmā integrētās lietojumprogrammas, kas jau ir palaistas.

Var izmantot tikai vienu navigācijas sistēmu no:

- « Android Auto™ » ;
- « CarPlay™ » ;
- multivides sistēmā iekļautā.

Piezīme: ja izmantojat lietotni "Android Auto™" vai pakalpojumu "CarPlay™", konkrētas multivides sistēmas funkcijas turpinās darboties fonā. Piemēram, ja palaidīsiet "Android Auto™" vai "CarPlay™" un izmantosiet navigāciju viedtālrunī, kamēr multivides sistēma atskaņo radio, radio pārraidīšana turpināsies.

Šī funkcija ļauj replicēt viedtālruni, lai izmantotu dažas tālruņa lietojumprogrammas un funkcijas

ANDROID AUTO™, CARPLAY™

ievads Android Auto™

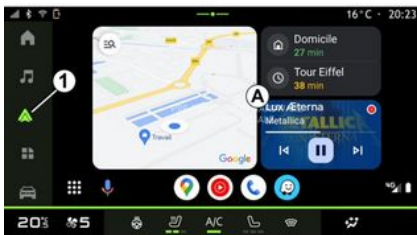

"Android Auto™" ir lietojumprogramma, ko var lejupielādēt viedtālrunī un kas ļauj replicēt viedtālruni multivides sistēmas ekrānā.

Piezīme:

– lietojumprogramma "Android Auto™" darbojas tikai tad, ja viedtālrunis ir pievienots automašīnas USB pieslēgvietai vai pievienots, izmantojot bezvadu Bluetooth® savienojumu, lai nodrošinātu sistēmai automātisku WIFI savienojuma izveidi;

– lai nodrošinātu pareizu lietojumprogrammu darbību ieteicams izmantot tālruņa ražotāja ieteiktos USB kabeļus.

Pirmajā izmantošanas reizē

Lejupielādējiet un instalējiet lietojumprogrammu "Android Auto™" (ja tas vēl nav izdarīts), izmantojot sava saderīgā viedtālruņa programmu lejupielādes platformu.

Pievienojiet viedtālruni multivides sistēmas USB pieslēgvietai vai pievienojiet to, izmantojot Bluetooth®, lai automātiski tiktu iniciēta WIFI savienojuma izveide.

Apstipriniet pieprasījumus viedtālrunī, lai izmantotu lietojumprogrammu.

Piezīme: jūs varat pārbaudīt sava viedtālruņa un tā Android versijas savietojamību, izmantojot "Android Auto™" pakalpojumu: skatiet dokumentāciju Google®.

Multivides sistēma iesaka izmantot pakalpojumu "Android Auto™".

Lietotne tiek palaista multivides sistēmā, un to vajadzētu redzēt

apgabalā **A**. "Tālrunis"  pasauli aizstāj tālruņa replicēšana un parādās

ikona **1** .

Ja iepriekš aprakstītā procedūra neizdodas, atkārtojiet darbības.

Kad viedtālruņa replika tiks izmantota pirmo reizi, tā tiks automātiski palaista turpmākajām sesijām.

No "Lietojumprogrammas" pasaules

, pēc tam "Ierīču pārvaldnieks" varat arī aktivizēt/deaktivizēt viedtālruņa replikas funkciju, nospiežot

"Android Auto™" replikas ikonu .

Iziešana no replicācijas

Lai izietu no "Android Auto™" bezvadu replicācijas:

- viedtālruņa paziņojumu ekrānā nospiediet "Iziet no automašīnas režīma";
- deaktivizēt viedtālruņa replikas funkciju, nospiežot "Android Auto™"

replikas ikonu , vai aktivizēt

"Tālrunis" pakalpojumu  no "Ierīču pārvaldnieks".

– atlasiet apstiprinātā izplatītāja lietotni starp viedtālruņa replicācijas lietotnēm.

5

ANDROID AUTO™, CARPLAY™

ievadsCarPlay™



"CarPlay™" ir viedtālrunī iepriekš instalēts standarta pakalpojums, kas ļauj izmantot dažas tālruņa lietotnes multivides sistēmas ekrānā.

Piezīme:

– pakalpojums "CarPlay™" darbojas tikai tad, ja ir aktivizēts pakalpojums SIRI, ir aktivizēts transportlīdzekļa mikrofons un viedtālrunis ir pievienots automašīnas USB pieslēgvietai vai pievienots multivides sistēmai, izmantojot bezvadu Bluetooth® savienojumu, lai nodrošinātu automātisku savienojuma izveidi ar sistēmu, izmantojot WIFI;
– lai nodrošinātu pareizu lietojumprogrammu darbību ieteicams

izmantot tālruņa ražotāja ieteiktos USB kabeļus.

Pirmajā izmantošanas reizē

Pievienojiet viedtālruni multivides sistēmas USB pieslēgvietai vai pievienojiet to, izmantojot Bluetooth®, lai nodrošinātu automātisku WIFI savienojuma izveidi ar sistēmu.

Multivides sistēma iesaka:

- atļaut savienojuma izveidi un datu kopīgošanu;
- automātiski izveidot savienojumu ar pakalpojumu "CarPlay™" turpmākajām sesijām.

Piezīme. Ja neļaujat multivides sistēmai atcerēties šīs izvēles, katru reizi, kad sākat, tiks parādīts atgādinājuma ziņojums.

Apstipriniet pieprasījumus viedtālrunī, lai izmantotu lietojumprogrammu.

Pakalpojums tiek palaists multivides sistēmā, un to vajadzētu redzēt

apgabalā **B**. "Tālrunis"  pasauli aizstāj tālruņa replikēšana un parādās

ikona **2** .

Ja iepriekš aprakstītā procedūra neizdodas, atkārtojiet darbības.

No "Lietojumprogrammas" pasaules



, pēc tam "Ierīču pārvaldnieks"

varat arī aktivizēt/deaktivizēt viedtālruņa replikas funkciju, nospiežot

"CarPlay™" replikas ikonu .

Izīšana no replikācijas

Lai izietu no "CarPlay™" bezvadu replikācijas:

- deaktivizējiet viedtālruņa WIFI;
- deaktivizēt viedtālruņa replikas funkciju, nospiežot "CarPlay™"

replikas ikonu , vai aktivizēt

"Tālrunis" pakalpojumu  no "Ierīču pārvaldnieks".

– atlasiet apstiprinātā izplatītāja lietotni starp viedtālruņu replikācijas lietotnēm.

ANDROID AUTO™, CARPLAY™

Balss atpazīšana



Nospiediet un turiet nospiestu vadītāju 3, lai aktivizētu/deaktivizētu viedtālruna balss atpazīšanas funkciju konkrētu lietotņu un funkciju kontrolēšanai.

Papildu informāciju skatiet sadaļā "Balss atpazīšanas izmantošana"

→ 20.

Android Auto™



Izmantojot "Android Auto™" replicēšanu, arī ir iespējams pārvaldīt dažas viedtālruna funkcijas:

- nospiežot balss atpazīšanas pogu 4;
- izrunājot balss komandu: "Ok Google" vai "Hey Google".

CarPlay™



Izmantojot "CarPlay™" replicēšanu, arī ir iespējams pārvaldīt dažas viedtālruna funkcijas:

- nospiežot un turot pogu 5;
- norādot "Dis Siri" vai "Say Siri" balss komandu, ja ir aktivizēts transportlīdzekļa mikrofons 6.

5

LIETOJUMPROGRAMMU PĀRVALDĪBA

“Lietojumprogrammas” pasaule



Drošības apsvērumu dēļ veiciet visus pielāgojumus, kamēr transportlīdzeklis stāv uz vietas.



Daži iestatījumi ir pieejami, tikai automašīnai atrodoties nekustīgā stāvoklī.



No “Lietojumprogrammas”  1 var piekļūt:

- lietojumprogrammām, kas ir instalētas multivides sistēmā;
- vietālrūņa replicēšanai;
- “Ierīču pārvaldnieks”;
- “Lietotnes”.
- ...

Varat lejuplādēt jaunas lietojumprogrammas platformā “Lietotnes”.

Izvēlne “Lietojumprogrammas”

Varat piekļūt lietojumprogrammām, kas instalētas multivides sistēmā.

Pirmās divas rindas ir atvēlētas iepriekš instalētām noklusējuma lietojumprogrammām.

Visas pārējās lietojumprogrammas, kas lejupielādētas platformā “Lietotnes”, tiek kārtotas alfabētiskā secībā.

Ja lietojumprogramma nav pieejama, tā nav redzama.

Lai atvērtu lietojumprogrammu, pieskarieties tai.



Pieskaroties lietojumprogrammai un turot, var:

- “Dzēst” lietotni 2;
- piekļūt informācijai par lietotni 3 (versija, validācijas vai izveides datums, nosaukums u. c.);
- veikt lietotnes piespiedu aizvēršanu 4.

Piezīme: dzēst var tikai lietojumprogrammas, kas instalētas no platformas “Lietotnes”.

“Lietojumprogrammas” iestatījumi

Varat piekļūt “Lietojumprogrammas” informācijai un iestatījumiem izvēlnē “Iestatījumi”, izmantojot:

LIETOJUMPROGRAMMU PĀRVALDĪBA

– “Lietojumprogrammas” Pasauli

 , tad lietojumprogrammu “Iestatījumi”;

– “Transportlīdzeklis” Pasaules  , tad “Iestatījumi”;

– paziņojumu centrā atlasot ikonu

“Iestatījumi”  .

Atrašanās vieta "Lietojumprogrammas"



Izvēlnē "Iestatījumi" atlasiet "Atrašanās vieta", tad "Lietojumprogrammu atļaujas" **5**, lai konfigurētu atrašanās vietu atļaujas multivides sistēmā instalētajām lietojumprogrammām.

"Lietojumprogrammas un paziņojumi"

Izvēlnē "Iestatījumi" atlasot "Lietojumprogrammas un paziņojumi", var piekļūt multivides sistēmā instalēto "Lietojumprogrammas" informācijai un iestatījumiem:

- "Rādīt visas lietojumprogrammas";
- "Noklusējuma lietojumprogrammas";
- "Lietojumprogrammu atļaujas";
- "Konkrētas lietojumprogrammām piešķirtās piekļuves tiesības".

"Rādīt visas lietojumprogrammas"

Varat piekļūt informācijai par visām multivides sistēmā pieejamajām lietojumprogrammām:

- lietojumprogrammu nosaukumi;
- lietojumprogrammu lielums;
- lietojumprogrammu versijas;
- lietojumprogrammu validācijas vai izveides datums;
- ...

"Noklusējuma lietojumprogrammas"

Varat piekļūt noklusējuma lietojumprogrammām, kas tiek izmantotas:

- sākuma ekrānam;
- palīdzībai;
- SMS;

- tālrunim;
- navigācijas sistēma.

Varat arī konfigurēt lietojumprogrammu piekļuves saišu atvēršanu.

"Lietojumprogrammu atļaujas"

Varat piekļūt lietojumprogrammu lietošanas atļaujām šādiem mērķiem:

- "Fiziska aktivitāte";
- "Kalendārs";
- "Kamera";
- "Ķermeņa sensori";
- "Kontaktpersonas";
- ...

"Konkrētas lietojumprogrammām piešķirtās piekļuves tiesības"

Varat aktivizēt/deaktivizēt konkrētas piekļuves tiesības, kas piešķirtas lietojumprogrammām, ko izmanto šādiem nolūkiem:

- "Sistēmas iestatījumu maiņa";
- "Piekļuve paziņojumiem";
- "Piekļuve premium SMS";
- "Piekļuve lietotāja informācijai";
- "WIFI vadība".

levads



Izmantojot lietojumprogrammu "My Dacia", tiek izmantots tālruņa interneta savienojums (var tikt piemērota maksa un ierobežojumi, ko nosaka jūsu mobilo sakaru operators).

Jūsu "My Dacia" klienta kontam var piekļūt <https://my.dacia.fr> vai viedtālrunī lejupielādējot lietotni "My Dacia".

Piezīme:

- lietojumprogramma "My Dacia" tiek nepārtraukti pilnveidota. Regulāri piesakieties lietojumprogrammā, lai jūsu kontā būtu pieejamas jaunākās funkcijas;
- lai iegūtu plašāku informāciju par saderīgiem tālruņiem, lūdzu, konsultējieties ar ražotāja pilnvarotu pārstāvi vai apmeklējiet vietni <https://my.dacia.fr>;
- lai iegūtu plašāku informāciju konsultējieties ar ražotāja pilnvarotu pārstāvi vai apmeklējiet vietni <https://my.dacia.fr>.

Savā "My Dacia" klienta kontā jūs varat mijiedarboties ar savu automašīnu un iegūt informāciju:

- skatīt automašīnas informāciju;
- piekļūt jūsu interviju vēsturei un kalendāram un izveidot tīkšanos;
- noteikt vietu, kur novietota automašīna;
- attālināti aktivizēt automašīnas signāltauri un lukturus;
- skatīt un pārvaldīt savus līgumu un pakalpojumus;
- izmantot automašīnas E-Guide;
- atrast tuvumā esošu ražotāja pilnvarotu pārstāvi;
- izveidot/mainīt savu "PIN kods" "My Dacia";
- ...

Piezīme:

- dažas funkcijas ir atkarīgas no automašīnas aprīkojuma, abonēto pakalpojumu līgumiem un valstī spēkā esošajiem likumiem;
- dažām funkcijām var piekļūt tikai viedtālrunī, izmantojot lietojumprogrammu "My Dacia";
- lai piekļūtu automašīnas tālvadībai, jābūt aktivizētiem pakalpojumiem. Skatiet informāciju sadaļā "Pakalpojumu aktivizēšana" ➔ 10.

Savienotie pakalpojumi lietojumprogrammā "My Dacia"

Elektriskajiem transportlīdzekļiem

Lietojumprogrammā "My Dacia" var izmantot savienotos pakalpojumus, piemēram:

- pārbaudīt akumulatora uzlādes līmeni un statusu;
- programmēt uzlādi;
- ieslēgtu/programmētu gaisa kondicionēšanas vai apsildes sistēmu;
- ...

Piezīme: uzlādes, gaisa kondicionēšanas un apsildes programmēšanas funkcijas ir pieejamas tikai konkrētiem modeļiem. Lai iegūtu plašāku informāciju, sazinieties ar ražotāja pilnvarotu pārstāvi.

Izveidojiet "My Dacia" lietotāja kontu

Lai piekļūtu "My Dacia" funkcijām, tīmekļa vietnē vai lietojumprogrammā "My Dacia" jāizveido lietotāja konts.

Tīmekļa vietnē:

- sāku klajā atlasiet "Izveidot kontu";
- ievadiet konta izveidei nepieciešamo informāciju.

Lietojumprogrammā:

- lietojumprogrammas galvenajā izvēlnē atlasiet "Reģistrēties";

MY DACIA

– ievadiet konta izveidei nepieciešamo informāciju.

Uz iepriekš norādīto e-pasta adresi tiek nosūtīts apstiprinājuma e-pasta ziņojums.

Lai pabeigtu jūsu "My Dacia" konta izveidi, noklikšķiniet uz saites, kas redzama apstiprinājuma e-pasta ziņojumā.

Piezīme: lai pieteiktos tīmekļa lietotāja kontā, varat izmantot to pašu lietotājvārdu un paroli.

Sinhronizējiet "My Dacia" kontu ar automašīnu

Lai izmantotu lietojumprogrammu "My Dacia" un mijiedarbotos ar automašīnu, lietojumprogramma "My Dacia" jāsinhronizē ar automašīnu. Palaizot lietotni, sinhronizācija notiek automātiski.

Piezīme:

- ja vēlaties sinhronizēt lietojumprogrammu "My Dacia" ar savu automašīnu, esot automašīnā, novietojiet to stāvvietā, kur pieejams tīkla pārklājums, un ieslēdziet multivides sistēmu;
- savienojums ar kontu "My Dacia" ir pieejams tikai no administratora profila;
- ja nebūsit sinhronizējis lietojumprogrammu "My Dacia" ar savu

automašīnu, nevarēsiet piekļūt pakalpojumu līgumiem.



Paziņojumu centrā (piekļūst, nospiežot **1**) atlasiet savu "Profils", "My Dacia" kontu, tad izpildiet multivides sistēmas ekrānā parādītos norādījumus.

Kad jūsu "My Dacia" konts ir piesaistīts multivides sistēmai, sinhronizācija notiek automātiski, palaizot lietotni.

Reģistrējiet savu automašīnu savā "My Dacia" kontā

Ja esat jau sinhronizējis savu "My Dacia" kontu ar savu transportlīdzekli, reģistrācija tiek veikta automātiski.

Jūs varat arī reģistrēt automašīnu savā "My Dacia" kontā, izmantojot savu "My Dacia" kontu, noklikšķinot uz

"Pievienot automašīnu" un pievienojot VIN (automašīnas identifikācijas numuru) vai savas automašīnas reģistrācijas numuru manuāli vai skenējot to.

Pakalpojuma atjaunināšana

Lai atjaunotu kādu no pakalpojumiem, kad tuvojas tā abonementa termiņa beigas, savā "My Dacia" kontā dodieties uz cilni "Renault CONNECT store" un tad atlasiet "Mani pakalpojumi".

Tad noklikšķiniet uz "Atjaunināt" un sekojiet instrukcijām soli pa solim.

AUTOMAŠĪNAS AIZDOŠANA UN ATTEIKŠANĀS NO TĀS

Automašīnas patapināšana

Juridiskā informācija

Kad aizdodat automašīnu, jums ir pienākums (skatiet pieslēgto pakalpojumu Vispārējos pārdošanas nosacījumus) informēt personu, kurai aizdodat automašīnu, ka automašīnai ir pieslēgti pakalpojumi, kas vāc personīgo informāciju, piemēram, par automašīnas atrašanās vietu.

Datu vākšana

Automašīnas datu vākšanu var uz laiku pārtraukt.

Lai to izdarītu, kad iedarbināt automašīnu un centrālajā ekrānā atveras logs "Drošība un konfidencialitāte", atlasiet iestatījumu "OFF", lai apturētu datu vākšanu.

Pakalpojumi tiek deaktivizēti, izņemot nepieciešamās un ar drošību saistītās funkcijas, piemēram, automātisko ārkārtas palīdzības dienestu izsaukumu avārijas gadījumā.

Atteikšanās no automašīnas

Atsakoties no transportlīdzekļa, jums ir jāinformē jaunais pircējs, ka šis transportlīdzeklis ir savienots, un jāapkopo personas dati, piemēram, transportlīdzekļa atrašanās vieta.

Personīgās informācijas dzēšana

Ja no automašīnas atsakās (piemēram, tālākpārdošana, pirkšana), ir svarīgi dzēst visu personisko informāciju, kas tiek glabāta automašīnā un ārpus tās.

Lai to izdarītu, atiestatiet automašīnas sistēmu un izdzēsiet automašīnu no "My Dacia" konta.

Sistēmas atiestatīšana

Kad transportlīdzeklis tiek atdots, pārdevējam ir jāatiestata sistēma. Lai to izdarītu, ieslēdziet automašīnas multivides sistēmu.

No "Transportlīdzeklis" pasaules "Iestatījumi". "Sistēma", "Atiestatīt opcijas" un pēc tam "Atjaunot rūpnīcas iestatījumus" (dzēst datus).

Piezīme: sistēmu atiestatīt ir iespējams tikai administratora profilā.

Automašīnas dzēšana no My Dacia konta

Atsakoties no savas automašīnas, tas ir jāizdzēš arī no sava "My Dacia" konta.

Lai to izdarītu, piesakieties savā "My Dacia" kontā, savā virtuālajā garāžā atlasiet atbilstošo automašīnu un tad

sāklumlapas apakšā noklikšķiniet uz "Dzēst šo automašīnu".

VADĪŠANAS PALĪGS

Izvēlne "Vadīšanas palīgs"



Šīs funkcijas palīdz automašīnu vadīt. Tās nekādā veidā neaizstāj vadītāja uzmanību un atbildību (vadītājam vienmēr jābūt gatavam bremsēt).



Drošības apsvērumu dēļ veiciet visus pielāgojumus, kamēr transportlīdzeklis stāv uz vietas.



Daži braukšanas palīgsistēmu pakalpojumi ir pieejami tikai, iegādājoties abonementu, un noteiktā laika periodā. Jūs varat pagarināt savu abonēšanas periodu, izmantojot www.mydacia.com vietni.



Dažu iestatījumu saglabāšanai multivides sistēmā nepieciešams tos modificēt, dzinējam darbojoties.

Ievads

Automašīna ir aprīkota ar braukšanas palīgsistēmām, kas atvieglo automašīnas vadīšanu.

Plašākai informācijai skatiet automašīnas lietotāja rokasgrāmatu.

Piezīme: daži "Vadīšanas palīgs" iestatījumi ir pieejami, tikai automašīnai atrodoties nekustīgā stāvoklī.

Piekļūstiet "Vadīšanas palīgs"

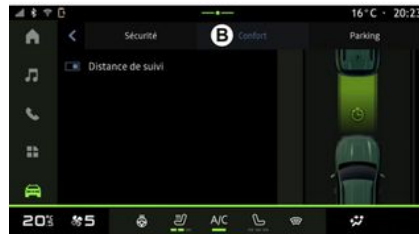
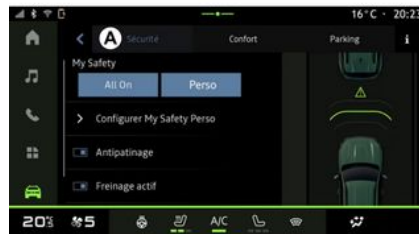

VADĪŠANAS PALĪGS

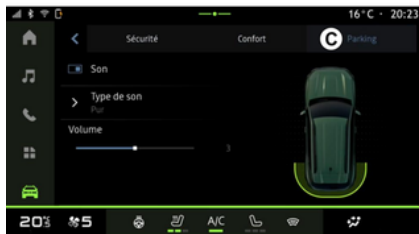

« Drošība »



ar drošību saistītas braukšanas palīgsistēmas:

- "Viss ieslēgts" **1**;
- « Perso » **2** ;
- « Konfigurējiet My Safety Perso » **3** ;
- « Skaņas brīdinājums par ātruma pārsniegšanu » ;
- « Ierobežojumu maiņas skaņa » ;
- « Joslu šķērsošanas novēršana » ;
- "Darbības uz pārtrauktām līnijām";
- « Braukšanas joslas pamešanas paredzēšana » ;
- « Haptiska intens. » ;
- "Braukšanas joslas ieturēšanas ārkārtas funkcija";
- « Aklās zonas brīdinājums » ;
- « Autovadītāja uzraudzības brīdinājums » ;
- « Vilces kontrole » ;
- « Akt. brems.» ;
- « Brīdinājuma paredzēšana » ;
- « Aklās zonas brīdinājums » ;
- ...



6 No "Transportlīdzeklis" Pasaules

 atlasiet "Vadīšanas palīgs", tad cilni "Drošība" **A**, lai skatītu ar drošību saistītas braukšanas palīgsistēmas, vai cilni "Komforts" **B**, lai skatītu ar komfortu saistītas braukšanas palīgsistēmām.

Cilne "Auto novietošana stāvvietā" **C** paredzēta automašīnas novietošanai stāvēšanā palīgsistēmām.

Lai iegūtu papildinformāciju par cilni "Auto novietošana stāvvietā" **C**, lūdzu, skatiet sadaļu "Autostāvvietas palīgļīdzekļi" ➔ 62.

Izmantojot cilni "Drošība" **A**, varat aktivizēt/deaktivizēt un/vai konfigurēt

Piezīme: kad funkcija ir aktivizēta, aktivizēšanas/deaktivizēšanas poga ir iezīmēta.

"Mana drošība"

"Viss ieslēgts" **1**

VADĪŠANAS PALĪGS

Kad ir aktivizēta funkcija manas drošība "Viss ieslēgts", tiek aktivizētas visi jūsu drošības palīgsistēmas. Šis režīms pēc noklusējuma tiek aktivizēta ikreiz, kad iedarbināt automašīnu.

Funkciju "Viss ieslēgts" var aktivizēt arī, vienreiz nospiežot automašīnas

 vadības elementu.

Plašāku informāciju par vadības ierīci

 skatiet automašīnas lietotāja rokasgrāmatas sadaļā "Mana drošība".

« Perso » 2

Kad ir aktivizēta funkcija "Mana drošība" "Perso", tiek iespējoti drošības palīglīdzekļi, kurus esat konfigurējis un pielāgojis, izmantojot "Konfigurējiet My Safety Perso" 3.

Funkciju Mana drošība "Perso" var aktivizēt arī, divreiz nospiežot

automašīnas  vadības elementu.

Plašāku informāciju par vadības ierīci

 skatiet automašīnas lietotāja rokasgrāmatas sadaļā "Mana drošība".

« Konfigurējiet My Safety Perso » 3



Šajā izvēlnē jūs varat atlasīt un/vai konfigurēt funkcijas, kuras vēlaties iegūt, aktivizējot funkciju Mana drošība "Perso":

- « Skaņas brīdinājums par ātruma pārsniegšanu » ;
- « Ierobežojumu maiņas skaņa » ;
- « Joslu šķērsošanas novēršana » ;
- "Darbības uz pārtrauktām līnijām";
 - « Braukšanas joslas pamešanas paredzēšana » ;
 - « Haptiska intens. » ;
- "Braukšanas joslas ieturēšanas ārkārtas funkcija";
- « Aklās zonas brīdinājums » ;
- « Autovadītāja uzraudzības brīdinājums » ;
- ...

« Skaņas brīdinājums par ātruma pārsniegšanu »

Šī funkcija brīdina vadītāju ar skaņas signālu, ja automašīna pārsniedz atļauto braukšanas ātrumu.

« Ierobežojumu maiņas skaņa »

Šī funkcija brīdina vadītāju ar skaņas signālu, ja mainās atļautais ātruma ierobežojums.

« Joslu šķērsošanas novēršana »

Šī funkcija ierosina vibrācijas uz stūres rata (vai skaņas brīdinājumu atkarībā no aprīkojuma), lai brīdinātu vadītāju, ja automašīna izbrauc no joslas un pārkāpj līniju (nepārtrauktu vai pārtrauktu), neieslēdzot virzienrādītājus.

Plašāku informāciju skatiet automašīnas lietotāja rokasgrāmatas sadaļā "Brīdinājums par izbraukšanu no joslas".

"Darbības uz pārtrauktām līnijām"

Šī funkcija korigē automašīnas trajektoriju, kad tā izbrauc no joslas un šķērso pārtrauktu līniju bez ieslēgtiem virzienrādītājiem, ja pastāv nenovēršams trieciena risks (piemēram, risks ietriekties citā transportlīdzeklī, mainot joslas, ja nav ieslēgti virzienrādītāji).

VADĪŠANAS PALĪGS

Jūs varat izvēlēties vēlamo automašīnas sistēmas jutību:

- « Agrīni » ;
- « Standarta » ;
- « Vēlīni ».

Varat arī izvēlēties vēlamo vibrācijas intensitāti:

- « Zema » ;
- « Standarta » ;
- « Augsta ».

"Braušanas joslas ieturēšanas ārkārtas funkcija"

Šī funkcija brīdina vadītāju ar vibrācijām uz stūres rata (vai skaņas signālu atkarībā no aprīkojuma), kad automašīna izbrauc no joslas un pārkāpj līniju (nepārtrauktu vai pārtrauktu), neieslēdzot virzienrādītājus, ja pastāv trieciena risks (piemēram, risks ietriekties citā transportlīdzeklī, mainot joslas, ja nav ieslēgti virzienrādītāji).

Plašāku informāciju skatiet automašīnas lietotāja rokasgrāmatas sadaļā "Brīdinājums par izbraukšanu no joslas".

« Aklās zonas brīdinājums »

Funkcija brīdina autovadītāju, ja tā dēvētajā aklajā zonā atrodas kāds transportlīdzeklis.

Papildu informāciju skatiet automašīnas Lietotāja rokasgrāmatas nodaļā "Nepārredzamās zonas brīdinājuma signāls".

« Autovadītāja uzraudzības brīdinājums »

Funkcija konstatē autovadītāja reakcijas ātruma samazināšanos. Tā ņem vērā:

- pēkšņas un nepamatotas stūres rata kustības;
- biežus braukšanas joslas ievērošanas palīgsistēmas brīdinājumus.

Funkcija brīdina autovadītāju ar skaņas signālu un vadības panelī attēlo brīdinājumu, ziņojot, ka ieteicams atpūsties.

Plašāku informāciju skatiet savā automašīnas lietotāja rokasgrāmatas sadaļā "Brīdinājums par vadītāja modrību".

« Vilces kontrole »

Šī sistēma ierobežo riteņu slīdēšanu un kontrolē automašīnu, sākot braukšanu vai palielinot vai samazinot ātrumu.

Piezīme: šo funkciju var arī aktivizēt/deaktivizēt no paziņojumu centra, nospiežot komandu saīsni "Vilces kontrole".

Plašāku informāciju skatiet savā automašīnas lietotāja rokasgrāmatas sadaļā "Vadītāja korģēšanas ierīces un palīgsistēmas".

« Akt. brems. »

Šajā izvēlnē varat aktivizēt/deaktivizēt funkciju "Spēja bremzēšana". Varat arī izvēlēties brīdinājuma trigeru jutības līmeni, nospiežot "Brīdinājuma paredzēšana":

- « Agrīni » ;
- « Standarta » ;
- « Vēlīni ».

Papildu informāciju skatiet automašīnas lietotāja rokasgrāmatas sadaļā "Uzlabotā drošība".

« Komforts »



VADĪŠANAS PALĪGS

Izmantojot cilni "Komforts" **B**, varat aktivizēt/deaktivizēt un/vai konfigurēt ar komfortu saistītas braukšanas palīgsistēmas:

- « Sekošanas distance » ;
- ...

Piezīme: kad funkcija ir aktivizēta, aktivizēšanas/deaktivizēšanas poga ir iezīmēta.

« Sekošanas distance »

Funkcija brīdina autovadītāju, ja automašīna atrodas pārāk tuvu citam transportlīdzeklim.

Papildu informāciju skatiet savā automašīnas lietotāja rokasgrāmatas sadaļā "Drošās distances brīdinājuma signāls".

PARKOŠANĀS SISTĒMAS

Ievads



Šīs funkcijas palīdz automašīnu vadīt. Tās nekādā veidā neaizstāj vadītāja uzmanību un atbildību (vadītājam vienmēr jābūt gatavam bremsēt).



Drošības apsvērumu dēļ veiciet visus pielāgojumus, kamēr transportlīdzeklis stāv uz vietas.

Automašīna ir aprīkota ar novietošanas palīgsistēmām, kas atvieglo manevrēšanu, novietojot automašīnu stāvēšanai.

Atkarībā no aprīkojuma no

“Transportlīdzeklis” pasaules  nospiediet izvēlni “Vadīšanas palīgs”, pēc tam cilni “Auto novietošana stāvvietā”, lai piekļūtu Park Assist izvēlnei:

Plašākai informācijai skatiet automašīnas lietotāja rokasgrāmatu.

Izvēlne "Novietošanas stāvvietā palīgs"

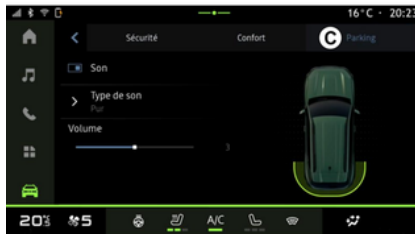

No “Transportlīdzeklis”pasaules  atlasiet izvēlni “Vadīšanas palīgs”, pēc tam cilni “Auto novietošana stāvvietā” **C**. Izmantojiet šo izvēlni, lai piekļūtu Palīdzības sistēmas novietošanai stāvvietā iestatījumiem. Plašāku informāciju skatiet automašīnas lietotāja rokasgrāmatas sadaļā “Novietošanas stāvvietā palīgs”.



1. « Skaņa ».
2. « Skaņas veids ».
3. « Skaļums ».

« Skaņa » 1

Nospiediet “Skaņa” **1**, lai aktivizētu vai deaktivizētu stāvvietā novietošanas palīgsistēmas skaņas brīdinājumus.

Varat pielāgot šādus iestatījumus:

- “Skaņas veids” **2**: izvēlieties skaņas brīdinājuma veidu no piedāvātajiem;
- “Skaļums”:
noregulējiet šķēršļu noteikšanas brīdinājumu skaļumu, izmantojot “Skaļums” joslu **3**.

ATPAKAĻSKATA KAMERA



Drošības apsvērumu dēļ veiciet visus pielāgojumus, kamēr transportlīdzeklis stāv uz vietas.



Ieslēdzot atpakaļgaitas pārnēsumu, tiek aktivizēta automašīnas aizmugurē uzstādītā atpakaļskata kamera, lai pārraidītu skatu, kas redzams aiz automašīnas, multivides ekrānā.

Kad multivides sistēmas ekrānā tiek rādīts atpakaļskata kameras attēls,

pieskaroties ikonai "Iestatījumi"  **1** var piekļūt iestatījumiem

Papildu informāciju par atpakaļskata kameru skatiet automašīnas lietošanas rokasgrāmatā.

Piezīme:

- pārliecinieties, lai kameras nebūtu nosegtas (ar netīrumiem, dubļiem, sniegu utt.);
- atpakaļskata kameras attēls vairs nav pieejams (tā vietā redzams melns ekrāns), kad automašīnas ātrums ir lielāks par aptuveni 10 km/h (6 mph) (atkarībā no vietējās likumdošanas).

"Attēla iestatījumi"

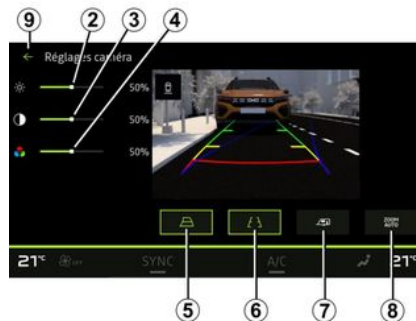

Jūs varat pielāgot šādus iestatījumus:

- spilgtumu **2**;
- kontrastu **3**;
- krāsu **4**.

Lai izietu no iestatījumiem, nospiediet **9**.

"Kontūras"

Varat aktivizēt vai deaktivizēt:

- kustīgās norādošās līnijas **5** norāda automašīnas trajektoriju atkarībā no stūres rata stāvokļa;
- nekustīgās kontūras **6** norāda attālumu aiz automašīnas;
- piekabes kustīgās norādošās līnijas **7** norāda piekabes trajektoriju atkarībā no stūres rata stāvokļa.

"Automātiskā tālummaiņa"

Varat aktivizēt vai deaktivizēt "Automātisko tālummaiņu" **8**.

VAIRĀKSKATU KAMERA



Šī funkcija ir papildu palīgīdzeklis, kas parāda apkārtni ap jūsu transportlīdzekli. Tāpēc

tā nekādos apstākļos nevar aizvietot vadītāja modrību un atbildību.

Autovadītājam vienmēr jābūt gatavam, ka braukšanas laikā var rasties bīstamas situācijas: manevra laikā vienmēr jāpārlicinās, vai nepārredzamajās zonās nav kādi mazi, sīki vai kustīgi šķēršļi (bērni, dzīvnieki, bērnu ratiņi, velosipēdi, akmeņi, stabi u. c.).



Ekrānā tiek rādīts apgriezts atpakaļskata attēls.

Kontūras ir plaknē attēlotas projekcijas. Ja automašīna atrodas uz vertikāla vai uz zemes novietota priekšmeta, mērījumus nevajag ņemt vērā.

Priekšmeti, kuri tiek attēloti ekrāna malā, var būt izkropļoti. Pārāk spēcīgas gaismas ietekmē (sniegs, automašīna atrodas saulē u.c.) kameras redzamība var būt traucēta.

levads

Automašīna ir aprīkota ar četrām kamerām, kas uzstādītas priekšā, sānu spoguļos un automašīnas aizmugurē, lai sniegtu papildu palīdzību sarežģītu manevru laikā.

Kameras pārraida četrus atsevišķus skatus uz multivides ekrānu, ļaujot apskatīt automašīnas apkārtni.

Papildu informāciju skatiet savā automašīnas lietotāja rokasgrāmatas sadaļā "Vairākskatu kamera".

Piezīme: pārlicinieties, ka kameras nav nosegtas (ar netīrumiem, dubļiem, sniegu u.c.).

Darbības

Kad tiek ieslēgts atpakaļgaitas pārnese, atpakaļskata kamera multivides ekrānā rāda zonu aiz automašīnas.

Ir iespējams arī izvēlēties skatu, kas tiek parādīts multivides ekrānā, nomainot kameru režīmu uz manuālu.

Kameras izvēle



Lai aktivizētu izvēlēto kameras skatu, izvēlieties to multivides ekrānā:

- 1 skats uz zonu aiz automašīnas;
- 2 skats uz zonu automašīnas priekšā;
- 3 skats uz zonu automašīnas kreisajā pusē;

VAIRĀKSKATU KAMERA

– 4 skats uz zonu automašīnas labajā pusē.

Lai izietu no iestatījumiem, nospiediet **13**.

Iestatījumi

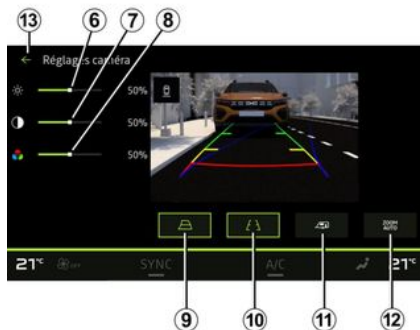

Pieskarieties ikonai "Iestatījumi"  **5**, lai atvērtu iestatījumu sarakstu.

Varat pielāgot spilgtuma **6**, kontrasta **7** un krāsu **8** iestatījumus.

Varat aktivizēt vai deaktivizēt:

- kustīgās norādošās līnijas **9** norāda automašīnas trajektoriju atkarībā no stūres rata stāvokļa;
- nekustīgās kontūras **10** norāda attālumu aiz automašīnas;
- piekabes kustīgās norādošās līnijas **11** norāda piekabes trajektoriju atkarībā no stūres rata stāvokļa;
- "Automātiskā tālummaiņa" **12**.

VISA INFORMĀCIJA PAR CEĻU



Šīs funkcijas palīdz automašīnu vadīt. Tās nekādā veidā neaizstāj vadītāja uzmanību un atbildību manevru laikā (vadītājam vienmēr jābūt gatavam bremzēt).

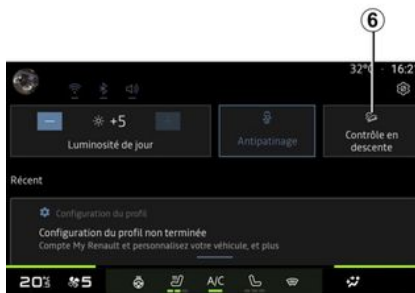

Plašāku informāciju par "Braušanas lejupceļā kontrole (HDC)" skatiet savā automašīnas lietotāja rokasgrāmatas sadaļā "Vadītāja korigēšanas ierīces un palīgsistēmas".

6



No "Transportlīdzeklis8 pasaules



nospiediet "Visa informācija par ceļu", lai piekļūtu šādiem komponentiem:

- sistēmas aktivizēšana/deaktivizēšana "Braušanas lejupceļā kontrole (HDC)" (atkarībā no aprīkojuma) **1**;
- **Piezīme:** varat arī aktivizēt/deaktivizēt no paziņojumu centra, nospiežot vadības saīsmi **6**.
- saīsmes uz izvēlni "Kamera" (atkarībā no aprīkojuma) **2**;
- priekšējais/aizmugurējais griezes momenta sadalījums automašīnām ar pilnpiedziņu (4WD) **4**;
- šķērsvirziena inklinometrs **4**;
- gareniskais inklinometrs **5**.

SPIEDIENS RIEPĀS



Drošības apsvērumu dēļ sēdekļu stāvokli mainiet tikai tad, kad automašīna stāv.



Plašāku informāciju par gaisa spiedienu riepās skatiet automašīnas lietotāja rokasgrāmatas sadaļā "Riepu spiediena kontroles sistēma".



"Transportlīdzeklis" Pasaulē

nospiediet "Transportlīdzeklis" pēc tam pieskarieties cilnei "Riepu spiediens", lai pārbaudītu riepu spiediena statusu un atiestatītu "Riepu spiediens" kontroles sistēmu.

Ja kādā riepā tiek konstatēta spiediena problēma, vadības paneļa displejā parādās brīdinājums.

Riepu spiediena statuss ar TPW sistēmu

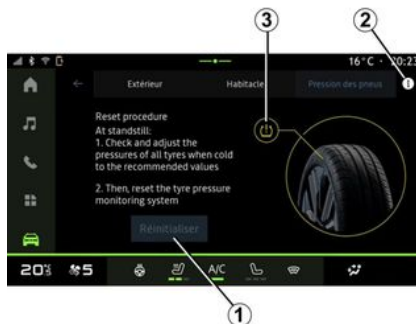

Riepu spiediena statusu var pārbaudīt multivides sistēmā.

Simbols **3** izmanto krāsas, lai norādītu riepu spiediena statusu:

- zaļa — spiediens riepās ir pareizs vai nemainīgs kopš pēdējās atkārtotās inicializācijas;
- Oranža — spiediens kādā no riepām ir nepietiekams.

Lai iegūtu paplašinātu informāciju par "Riepu spiediens vadības sistēmu", kas uzstādīta jūsu automašīnā, nospiediet ikonu **2**.

Atkārtoti inicializējiet vadības sistēmu "Riepu spiediens" pie **1**.

Atiestatīšana

Šī funkcija iespējo atkārtotu inicializēšanu, nospiežot pogu "Atiestatīt" **1**.

Atiestatīšanas darbību jāveic, kamēr automašīna stāv un aizdedze ir ieslēgta.

Sāciet atkārtotas inicializēšanas procedūru, nospiežot "Jā", vai atgriezieties riepu spiediena statusa ekrānā, nospiežot "Nē".

Kad atiestatīšana pabeigta, ekrānā parādās apstiprinājuma paziņojums.

MY DRIVING

Izvēlne "My driving"



Daži līdzekļi ir pieejami, tikai automašīnai atrodoties nekustīgā stāvoklī.



"Transportlīdzeklis" pasaulē nospiediet "My driving", lai piekļūtu šādai informācijai un funkcijām.

- sākuma datums, nobrauktais attālums un esošā brauciena vidējais ātrums **A**;
- "Eko rādītājs" **B**;
- "Enerģijas patēriņš" **C**.

Tam var arī piekļūt, izmantojot ikonu "My driving" logrīkā "Transportlīdzeklis"

"sākuma ekrāna" pasaulē .

No ikonas "Informācija"  1 varat piekļūt informācijai par "My driving".

Piezīme:

- informācija, kas pieejama izvēlnē "My driving", var atšķirties atkarībā no automašīnas aprīkojuma līmeņa.
- parādītie dati tiek automātiski atiestatīti, kad dzinējs ir izslēgts vismaz divas stundas vai mainot "Profilis".

"Eko rādītājs"



"Eko rādītājs" skata režīmā **B** varat apskatīt savus braukšanas paradumus

attiecībā uz enerģijas taupīšanu kopš izbraukšanas pašreizējā braucienā.

Piezīme: parādītie dati tiek aprēķināti no pēdējās automašīnas datu atiestatīšanas vai nu automātiski pēc tam, kad automašīna nav izmantota divas stundas, vai, kad "Profilis" ir mainīts.

Izvēloties informācijas ikonu , varat piekļūt informācijai, kas saistīta ar "Eko rādītājs".

Kopējais rezultāts 2

Šie dati ļauj jums uzzināt kopējo rezultātu (no 0 līdz 100) pašreizējā braucienā:

- rezultāts no 76 līdz 100: "Apsveicam, jūs esat ekonomisks vadītājs";
- rezultāts no 51 līdz 75: "Jums ir normāls braukšanas stils";
- rezultāts no 0 līdz 50: "Jums ir dinamisks braukšanas stils".

Kopējais punktu skaits tiek aprēķināts no apakšrādītājiem.

Apakšrādītāju aprēķins 3

Apakšrādītāji ir jūsu braukšanas paradumu novērtējums pašreizējā maršrutā, pamatojoties uz šādiem kritērijiem:

MY DRIVING

- "Paātrinājums" novērtē jūsu paradumus saistībā ar paātrinājumu un ātrumu;
- "Paredzēšana", novērtē jūsu spēju paredzēt un izvairīties no straujas bremsēšanas;
- "Pārnes. maiņa" novērtē jūsu rīcību attiecībā uz pārnesumu pārslēgšanu saistībā ar pārnesumu pārslēgšanas indikatoru, kas redzams vadības panelī;

Piezīme: šis novērtējums ir pieejams tikai automašīnām ar manuālām pārnesumkārbām.

– ...

Braukšanas padomi un stils 4

Izmantojot jūsu apakšrādītājus, šī informācija piedāvā braukšanas stila vērtējumu, lai palīdzētu jums braukt efektīvāk.

Lai piekļūtu papildu padomiem, nospiediet "Padoms".

« Enerģijas patēriņš »

(atkarībā no aprīkojuma)



Skata režīmā "Enerģijas patēriņš" **C** varat apskatīt šādus enerģijas patēriņa datus par savu braukšanu:

- pašreizējā brauciena dati **5**;
- dati kopš pēdējās atiestatīšanas **6**;
- vidējā patēriņa dinamika **7**.

Izvēloties informācijas ikonu **i**, varat piekļūt informācijai, kas saistīta ar "Enerģijas patēriņš".

Pašreizējā brauciena dati 5

Atkarībā no versijas var būt pieejami šādi dati:

- "Vidējais patēriņš";
- "Attālums EV" brauciena attālums elektriskajā režīmā (hibrīda automašīna);

– ...

Piezīme: parādītie dati ir aprēķināti no pēdējās "Eko rādītāja" datu atiestatīšanas automātiski pēc tam, kad automašīna nav izmantota divas stundas un mainot "Profils".

Dati kopš pēdējās atiestatīšanas 6

Atkarībā no versijas var būt pieejami šādi dati:

- "Vidējais patēriņš";
- nobrauktais attālums pilnībā elektriskā režīmā (hibrīda automašīna);
- pēdējās atiestatīšanas datums;
- ...

Piezīme: parādītie dati tiek atiestatīti kopā ar vadības paneļa datiem.

Vidējā patēriņa dinamika 7

Diagrammā parādīta jūsu vidējā patēriņa minūtē dinamika brauciena pēdējās trīsdesmit minūtēs.

Rinda un saistītā vērtība atbilst vidējam patēriņam kopš pēdējās manuālās atiestatīšanas.

Piezīme: diagrammas dati tiek atiestatīti kopā ar datiem kopš pēdējās manuālās atiestatīšanas.

GAISA KVALITĀTE

“Transportlīdzeklis”  pasaulē nospiediet “Gaisa kvalitāte”.

Šajā izvēlnē jūs varat salonā radīt veselīgu atmosfēru un gaisa kvalitāti, aktivizējot šādas funkcijas “Gaisa attīrītājs”:

Izmantojot informācijas ikonu **1**, kad automašīna atrodas nekustīgā stāvoklī, var piekļūt informācijai par funkcijām “Gaisa kvalitāte”.

« Gaisa attīrītājs »

6



Varat aktivizēt gaisa attīrīšanas ciklu, izmantojot:

– pogu “Gaisa attīrītājs” **2**;

– logrīka “Gaisa kvalitāte” poga “Gaisa attīrītājs” “sākuma ekrāna” pasaulē



Ja poga “Gaisa attīrītājs” ir iezīmēta, tas nozīmē, ka gaisa attīrīšanas cikls ir aktīvs (ilgst aptuveni piecas minūtes).

ELEKTRISKAIS TRANSPORTLĪDZEKLIS

Izvēlne "Elektrisks"



Drošības apsvērumu dēļ sēdekļu stāvokli mainiet tikai tad, kad automašīna stāv.



Dažu funkciju pieejamība ir atkarīga no automašīnas veida (elektriskā vai hibrīda).



Daži iestatījumi ir pieejami, tikai automašīnai atrodoties nekustīgā stāvoklī.

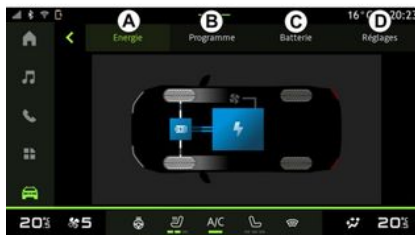

« Energija »



No "Transportlīdzeklis" pasaules var piekļūt izvēlei "Elektrisks".



Tam var arī piekļūt, izmantojot ikonu "Elektrisks" logrīkā "Transportlīdzeklis"

"sākuma ekrāna" pasaulē .

Šo izvēlni var izmantot, lai skatītu un iestatītu funkcijas, kas saistītas ar jūsu hibrīda automašīnu vai elektrisko automašīnu.

Izvēlnē "Elektrisks" iespējams piekļūt cilnēm:

- "Energija" **A**;
- "Programmas" **B** (atkarībā no aprīkojuma);
- "Akumulators" **C** (atkarībā no aprīkojuma);
- "Iestatījumi" **D**.

Cilnē "Energija" **A** multivides sistēma ļauj skatīt automašīnas enerģijas plūsmas.

Piezīme: informācija var atšķirties saskaņā ar automašīnas modeli (elektriskā automašīna vai hibrīds).

« Programmas »

(atkarībā no aprīkojuma)

ELEKTRISKAIS TRANSPORTLĪDZEKLIS



transportlīdzekļa komforta un/vai uzlādes programmu.

Šajā izvēlnē varat apskatīt un pielāgot:

- informāciju par "Nākamā programma" **1**;
- laika iestatījumu saistībā ar tarififikācijas programmām **2**;
- apkures komforta iestatījumu, kas saistīts ar gaisa kondicionēšanas programmām **3** (atkarībā no aprīkojuma);
- sarakstu un iestatījumus par saglabāto "Manas programmas" **4**;
- "Pievienot" programma **5**.

Lai skatītu plašāku informāciju par dažādu datu kopīgošanas iespējām, pieskarieties "Programmas" ikonai

"Informācija" .

Pēc programmas pievienošanas jūs varat apskatīt informāciju par gaidāmo "Nākamā programma" **1** no cilnes "Programmas" **B**.

Piezīme: uzlāde tiek sākta, ja dzinējs ir izslēgts, automašīna ir savienota ar strāvas avotu un piekļuve ir autorizēta. Plašāku informāciju skatiet hibrīda automašīnas vai uzlādes sistēmas lietotāja rokasgrāmatā.

"Pievienot" grafiks

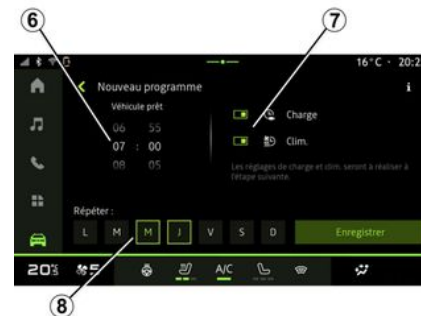

Varat saglabāt līdz pat trim grafikiem.

Lai pievienotu programmu, nospiediet "Pievienot" **5**, tad iestatiet šo:

- laiku, kad automašīnai jābūt gatavai **6**;
- programmas veids, ja tā ir uzlādes un/vai gaisa kondicionēšanas programma **7**;
- nedēļas dienu(-as), kurās vēlaties lietot grafiku **8**.

Nospiediet "Saglabāt", lai apstiprinātu.

No cilnes "Programmas" **B**, tad "Manas programmas" vai "Pievienot", ja nav iestatīta neviena cita programma, varat iestatīt sava

ELEKTRISKAIS TRANSPORTLĪDZEKLIS

« Uzlādes iestatījumi » 2



No "Uzlādes iestatījumi" 2 pielāgojiet uzlādes sākuma un beigu laiku un tad nospiediet "Saglabāt", lai apstiprinātu.

Piezīme:

- ja sākuma un beigu laiks ir identiski, grafiks turpināsies 24 stundas;
- "maksimālais" akumulatora uzlādes līmenis var netikt sasniegts, ja uzlādes grafika periods ir pārāk īss;
- uzlādes grafiku nav iespējams apstiprināt, ja nav izvēlēta nedēļas diena.

« Klimata iestatījumi » 3

(atkarībā no aprīkojuma)



No "Klimata iestatījumi" 3 noregulējiet pasažieru salona komforta temperatūru 9, pēc tam nospiediet "Saglabāt", lai apstiprinātu.

Dienu iestatīšana 8



Atlasiet dienas 8, kurās vēlaties lietot atlasīto grafiku.

Ja diena ir iezīmēta, tas nozīmē, ka tā ir atlasīta.

Nospiediet "Saglabāt", lai apstiprinātu.

ELEKTRISKAIS TRANSPORTLĪDZEKLIS

« Manas programmas » 4

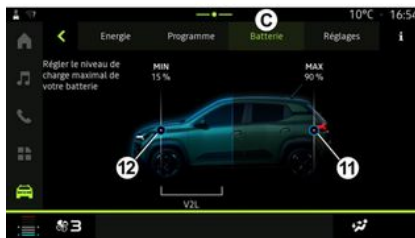

« Iestatījumi »



6

Sarakstā **4** jūs varat redzēt pārskatu par visiem aktīviem uzlādes un/vai apsildes līmeņa grafikiem.

Pieskarieties kādai programmai, lai to skatītu, mainītu vai dzēstu.

Grafiku var izdzēst, izdzēšamajam grafikam nospiežot atkritnes ikonu **10**.

« Akumulators »

(atkarībā no aprīkojuma)

Cilnē "Akumulators" **C** var konfigurēt:

- jūsu transportlīdzekļa akumulatora maksimālais uzlādes līmenis, pārvietojot pogu **11**;
- minimālais transportlīdzekļa akumulatora līmenis, ko nedrīkst pārsniegt, izmantojot funkciju "V2L", pārvietojot pogu **12**. Plašākai informācijai skatiet automašīnas lietotāja rokasgrāmatu.

Cilnē "Iestatījumi" **D** varat piekļūt šādiem iestatījumiem:

- « Gājēju brīdināšanas skaņa » ;
- ...

« Gājēju brīdināšanas skaņa »

Braukšanas laikā varat izvēlēties gājēju brīdinājuma signālaures skaņu, kas ļauj brīdināt citus satiksmes dalībniekus, jo īpaši gājējus un riteņbraucējus, par jūsu klātbūtni.

Plašāku informāciju par gājēju brīdinājuma signālturi skatiet automašīnas lietotāja rokasgrāmatas sadaļā "Elektriskā signālaure".

LIETOTĀJA IESTATĪJUMI

Izvēlne "Transportlīdzeklis"

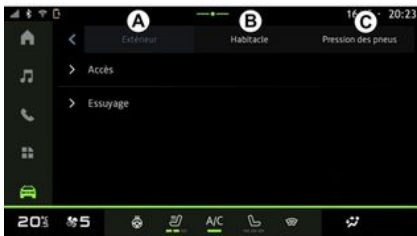
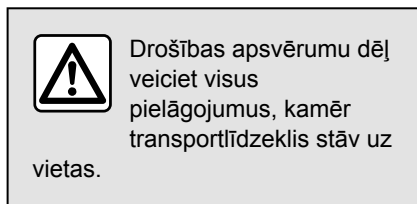

No "Transportlīdzeklis" pasaules atlasiet izvēlni "Transportlīdzeklis".

Šajā izvēlnē iespējams piekļūt cilnēm:

- "Ārpusē" **A**;
- "Kabīne" **B**;
- "Riepu spiediens" **C**.

Piezīme: iestatījumu pieejamība var atšķirties atkarībā no aprīkojuma līmeņa.

"Ārpusē" **A**

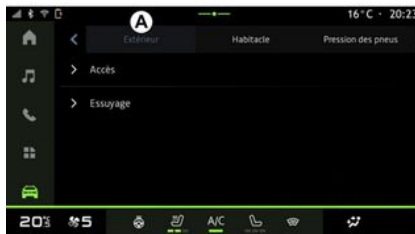

« Piekļuve »

Šajā izvēlnē iespējams aktivizēt/deaktivizēt funkcijas:

- « Automātiskā durvju slēgšana braukšanas laikā » ;
- « Brīvroku aizslēgšana/atslēgšana » ;
- « Klusuma režīms » ;

Piezīme: dažas opcijas ir pieejamas tikai tad, ja ir aktivizētas iepriekšējās funkcijas.

– ...

« Laipni lūdzam »

Šajā izvēlnē iespējams aktivizēt/deaktivizēt funkcijas:

- « Ārējā apgaismojuma secība » ;
- « Iekšējās secības skaņa » ;
- « Automātiskā spoguļu atlocīšana » ;
- « Iekšējās gaismas funkcija » ;
- ...

« Braukšanas gaismas »

Šajā izvēlnē iespējams aktivizēt/deaktivizēt funkcijas:

- "Adaptīvais apgaismojums";
- « Brauktuves puses izvēle » :
 - « Pa kreisi » ;
 - « Pa labi » .

– ...

Piezīme: dažas opcijas ir pieejamas tikai tad, ja ir aktivizētas iepriekšējās funkcijas.

« Logu tīrīšana »

Šajā izvēlnē iespējams aktivizēt/deaktivizēt funkcijas:

- "Ieslēdzot atpakaļgaitu, aizmugur. stikla tīrītājs": aizmugures logu tīrītājs tiek aktivizēts, tiklīdz tiek ieslēgts atpakaļgaitas pārnesums;

Piezīme: šī funkcija darbojas tikai tad, ja ir aktivizēti priekšējie logu tīrītāji.

LIETOTĀJA IESTATĪJUMI

– « Automātiski priekšējais stikla tīrītājs » ;

– ...

"Kabīne" B



« Displejs »

Izmantojiet šo izvēlni, lai aktivizētu/deaktivizētu "Automātiskais spilgtums" (atkarībā no aprīkojuma) un pielāgotu šādas opcijas:

- « Multivide: dienas spilgtums » ;
- « Multivide: nakts spilgtums » ;
- « Kabīnes spilgtums » ;
- ...

Piezīme: dažas opcijas ir pieejamas tikai tad, ja ir aktivizētas iepriekšējās funkcijas.

« Pagrieziena rādītāja skaņas skaļums »

Izmantojiet šo izvēlni, lai regulētu salonā esošo indikatoru skaļumu:

- « Zema » ;
- « Vidējs » ;
- « Augsts ».

« Rediģēt logrīkus »

Šajā izvēlnē jūs varat modificēt pasaules logrīkus "Sākuma ekrāns" vai

«  », kas pieejami atkarībā no jūsu transportlīdzekļa aprīkojuma:

- « Navigācija » ;
- « Riepu spiediens » ;
- « Transportlīdzeklis » ;
- « Datums un laiks » ;
- « Audio » ;
- ...

"Riepu spiediens" C



Izmantojiet šo izvēlni, lai pārbaudītu automašīnas riepu spiediena statusu un veiktu atiestatīšanu.

Plašāku informāciju par riepu spiedienu skatiet

- sadaļā "Spiediens riepās" → 67;
- automašīnas lietotāja rokasgrāmatā.

LIETOTĀJA IESTATĪJUMI

Izvēlne "Profils"

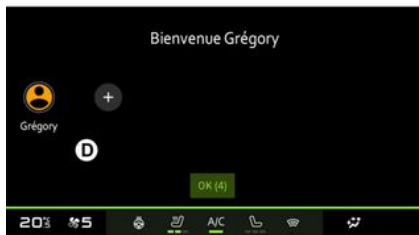

Kad multivides sistēma tiek palaista, varat izvēlēties vai pievienot lietotāja profilu, ko izmantot sistēmai un automašīnai **D**.

Atlasiet vēlamo lietotāja profilu.

Piezīme: pārslēgties starp profiliem iespējams, tikai automašīnai atrodoties nekustīgā stāvoklī.

Jūs jebkurā laikā varat piekļūt izvēlnei "Profils" no paziņojumu centra, nospiežot attēlu savā profilā.

Ar lietotāja profilu saistītās funkcijas

Lietotāja profilam ir piesaistīti šādi parametri:

- sistēmas valoda;

- My Dacia" konts;
- ekrāna iestatījumi;
- atpakaļskata spoguļu iestatījumi;
- audio iestatījumi;
- ...

Piezīme: pirmais izveidotais profils būs noklusējuma administratora profils. Daži iestatījumi ir pieejami tikai, izmantojot administratora profilu.

Pievienojiet "Profils"

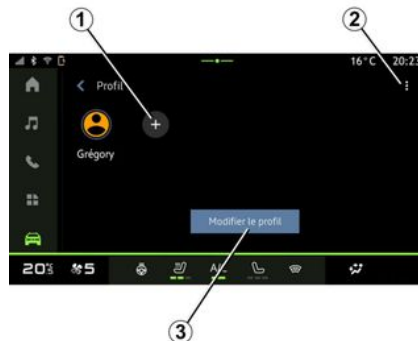

Lai pievienotu jaunu "Profils", nospiediet **1** un tad izpildiet norādījumus, kas parādās multivides ekrānā.

Piezīme:

- Jūs varat pievienot līdz pieciem "Profils";

- katru reizi, kad izveidojat jaunu "Profils", ir nepieciešama konfigurācija: lūdzu, skatiet sadaļu "Pakalpojumu aktivizēšana" → 10.

"Profils" iestatījumi



Lai labāk aizsargātu savus personas datus, mēs iesakām jums bloķēt savu profilu.



No **2** jūs varat piekļūt šādām funkcijām:

- « Pārvaldīt profilus » ;
- « Pārvaldīt kontus » ;
- « Dzēst profilu » ;

LIETOTĀJA IESTATĪJUMI

– « Viesa profils ».

Lai modificētu pašreizējo "Profils", nospiediet "Rediģēt profilu" **3**, lai piekļūtu **E** izvēlei, un modificējiet tālāk norādīto.

– « Vārds un uzvārds » ;

– « Attēls » ;

– « Drošība » :

- "Atlasīt bloķēšanas režīmu";
- "Dzēst ID";
- "Atbloķēt profilu ar tālruni".

Jūs varat izmantot šo funkciju, lai atbloķētu savu "Profils", izmantojot viedtālruni, ja tas atrodas jūsu transportlīdzeklī.

Papildu informāciju skatiet sadaļā "Sistēmas iestatījumi" → **79**.

– "My Dacia konts" (pieejams tikai administratora profilā);

– « Privātuma noteikumi » ;

– « Privātuma iestatījumi » :

- « Pieņemt visu » ;
- « Atteikt visu » ;
- « Pielāgot ».

Plašāku informāciju skatiet sadaļā "Pakalpojumu aktivizēšana" → **10**.

– ...

Profils « Viesis »



Profilu "Viesis" (GUEST) var izmantot, lai piekļūtu dažām multivides sistēmas funkcijām, piemēram, lietotāja profilam.

Lai tam piekļūtu, iedarbināšanas laikā nospiediet **2**, tad "Viesa profils" vai **4**.

Profils "Viesis" tiek atiestatīts ikreiz, kad sistēmas restartējas, un iestatījumi netiek saglabāti.

SISTĒMAS IESTATĪJUMI

Izvēlne "Iestatījumi"

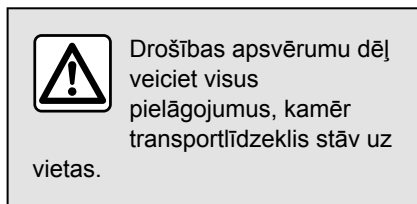

"Transportlīdzeklis" pasaulē nospiediet "Iestatījumi".



Izvēlnei "Iestatījumi" var piekļūt arī paziņojumu apgabalā, pieskaroties ikonai "Iestatījumi".

Piezīme:

– iestatījumu pieejamība var atšķirties atkarībā no aprīkojuma līmeņa;
– daži iestatījumi ir pieejami, tikai automašīnai atrodoties nekustīgā stāvoklī.

Šajā izvēlnē iespējams pielāgot tālāk uzskaitītos parametrus.

- « Skaņa » ;
- "Tīkls un internets";
- « Bluetooth® » ;
- "Atrašanās vieta";
- "Konfidencialitāte";
- "Lietojumprogrammas"
- "Paziņojumi";
- « Datums un laiks » ;
- "Profilu un konti";
- « Drošība » ;
- « Sistēma » ;
- « Atjaunināt » ;
- ...

« Skaņa »

Šo izvēlni var izmantot, lai pielāgotu šādus skaļuma iestatījumus:

- « Multivides skaļums » ;
- "Ienākošā zvana skaļums";
- « Trauksmes skaļums » ;
- "Paziņojumu skaļums";
- "Navigācijas skaļums";
- « Palīga skaļums » ;
- "Tālruņa zvana signāls";
- ...

"Tīkls un internets"

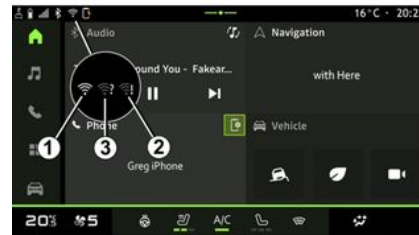
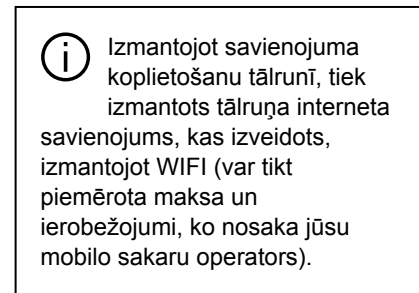

7

SISTĒMAS IESTATĪJUMI



Šo izvēlni var izmantot, lai konfigurētu tālāk norādītos interneta tīklus.

- “Piekļuves punkts”:
 - iespējot/atspējot “Piekļuves punktu”;
 - detalizēta informācija par piekļuves punktu;
 - aktivizēt/deaktivizēt piekļuves punktu automātiski;
 - ...
- « WIFI » :
 - multivides sistēmā aktivizējiet/deaktivizējiet "WIFI", lai lietu attālo interneta piekļuves punktu;
 - skatīt pieejamos tīklus;
 - "Pievienot tīklu".
- "WIFI iestatījumi"
- "Savienojamība" sniedz informāciju par:

- savienojuma dati un statusus;
- par "Tīkla tips";
- sistēmas ID;
- ...

Kad aktivizējat multivides sistēmas "WIFI", tā statusu norāda ikona statusa joslā:

- **1** "WIFI" aktivizēts un pievienots tīklam bez ierobežota savienojuma;
- **2** "WIFI" aktivizēts un pievienots tīklam, bet bez piekļuves internetam vai ar ierobežotu savienojumu;
- **3** "WIFI" aktivizēts, bet nav pievienots tīklam.

Piezīme: ja "WIFI" ir deaktivizēts, neviena ikona WIFI neparādīsies statusa joslā.

Informāciju par datu kopīgošanas statusu var skatīt, arī pieskaroties ikonai statusa joslā:

- **4** “Pieņemt visu”, kopīgojiet visus datus;
- **5** "Atteikt visu": nekopīgo nekādus datus;
- **6** "Pielāgot", kopīgojiet tikai tos datus, kurus esat autorizējis.

Plašāku informāciju par datu kopīgošanu skatiet sadaļā “Pakalpojumu aktivizēšana” ➔ **10**.

Piezīme: ja atsakāties kopīgot datus, statusa joslā nav redzama neviena ikona.

« Bluetooth® »

Šo izvēlni var izmantot, lai pielāgotu multivides sistēmas Bluetooth® funkcijas:

- aktivizēt/deaktivizēt "Bluetooth®" funkciju;
- « Savienošana pārī ar jaunu ierīci ».

"Atrašanās vieta"

Šo izvēlni var izmantot, lai pielāgotu automašīnas atrašanās vietas iestatījumus:

- "Nesenie atrašanās vietas pieprasījumi";
- "Lietotņu atļaujas".

« Lietojumprogrammas »

Izmantojiet šo izvēlni, lai konfigurētu multivides sistēmas lietojumprogrammas.

- "Rādīt visas lietojumprogrammas";
- "Noklusējuma lietojumprogrammas";
- "Lietojumprogrammu atļaujas";
- "Konkrētas lietotnēm piešķirtās piekļuves tiesības";

« Datums un laiks »

Šo izvēlni var izmantot, lai pielāgotu multivides sistēmas datumu un laiku:

- "Iestatiet laika joslu automātiski";
- "Iestatiet laika joslu" (manuāli);
- "Izmantojiet 24 stundu formātu".

SISTĒMAS IESTATĪJUMI

“Profili un konti”

Nodrošina piekļuvi multivides sistēmas profila izvēlei.

« Drošība »

Šo izvēlni var izmantot, lai pielāgotu multivides sistēmas drošības iestatījumus:

- "Bloķēt profilu";
- "Dzēst ID";
- "Drošības atjauninājums";
- "Atbloķēt profilu ar tālruni".

« Sistēma »

Šo izvēlni var izmantot, lai pielāgotu multivides sistēmas iestatījumus:

- "Valoda un ievade";
- "Vienības" (km vai jūdzes stundā);

Piezīme: spidometrs un daļa attāluma informācijas, kas parādīta vadības panelī, tiek pārveidota. Lai atgrieztos iepriekšējā režīmā, veiciet šo darbību atkārtoti.

- "Nodalījums"
 - "Mūzika un audio";
 - "Citas lietojumprogrammas";
 - "Faili";
 - « Sistēma ».
- "Par";
- "Juridiskā informācija";
- "Atiestatīšanas opcijas";
- ...

« Atjaunināt »

Šajā izvēlnē varat apskatīt un/vai pielāgot "Transportlīdzekļa atjaunināšana".

Plašāku informāciju skatiet sadaļā "Atjaunināt, ➔ 84".

PAZIŅOJUMI

Paziņojumu centrs



Drošības apsvērumu dēļ sēdekļu stāvokli mainiet tikai tad, kad automašīna stāv.

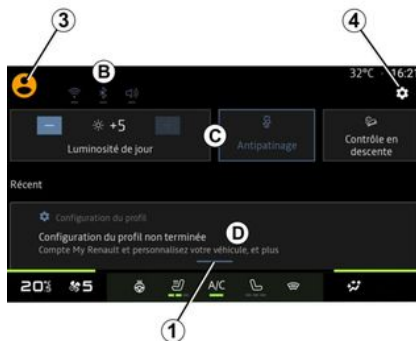

Paziņojumu centrs braukšanas laikā nodrošina paziņojumus, kā arī noteiktas funkcijas, ieteikumus un iestatījumus, piemēram:

- piekļuve lietotāj "Profils" **3**;

- pakalpojumu statuss **B**;
 - aktivizēt/deaktivizēt WIFI;
 - aktivizēt/deaktivizēt Bluetooth®;
 - skaņas izslēgšana/ieslēgšana.

- izvēlne "Iestatījumi"  **4**;
 - īsinājumaustiņi uz automašīnas aprīkojumu un ekrāna apgaismojuma vadības ierīcēm **C**;
- Piezīme:** īsinājumaustiņu un komandu tipu pieejamība ir atkarīga no aprīkojuma un to nevar modificēt.

- saņemto paziņojumu saraksts **D**;
- nesen izmantotās lietojumprogrammas;

– ...

Nospiežot pogu **1** vai ātri pavelkot multivides ekrānu vertikāli no **A** zonas uz ekrāna centru, varat piekļūt paziņojumu centram, lai skatītu paziņojumus un pieejamās funkcijas.

Kad ir pieejams kāds neizlasīts paziņojums, punkts **2** parādās pogas vidū **1**.

Nospiežot **2**, varat automātiski atvērt paziņojumu centru, lai lasītu neizlasītos paziņojumus; kad tas izdarīts, simbols pazūd.

Kad paziņojumu centrs atvērts, atlasiet paziņojumu sarakstā **D**, lai tam piekļūtu.

PAZIŅOJUMI

Paziņojumus var dzēst, izmantojot ātru horizontālu pavilkšanas žestu ekrānā.

Lai dzēstu visus paziņojumus, nospiediet pogu **5**.

Piezīme: dažus paziņojumus var dzēst no paziņojumu centra, tikai pabeidzot nepieciešamās darbības.

Lai izietu no paziņojumu centra, nospiediet **1** vai ātri pavelciet uz augšu no ekrāna apakšas uz ekrāna centru.

Paziņojumu iestatījumi

Izmantojot ikonu “Iestatījumi” **4** vai no

“Transportlīdzeklis” pasaules , pēc tam izvēlni “Iestatījumi”, varat piekļūt izvēlnei “Lietotnes un paziņojumi”.

Izmantojiet šo izvēlni, lai konfigurētu multivides sistēmas paziņojumus.

Plašāku informāciju par izvēlni “Lietojumprogrammas un paziņojumi” skatiet ➔ **79.** sadaļā “Sistēmas iestatījumi”.

UPDATE

Izvēlne "Transportlīdzekļa atjauninājums"

 Dažu atjauninājumu instalēšana var padarīt automašīnu īslaicīgi nepieejamu. Šādā gadījumā ievērojiet uz ekrāna parādītās norādes.

 Transportlīdzeklim ir jāatrodas imobilizētā, nekustīgā stāvoklī un ar izslēgtu aizdedzi. Dažos gadījumos transportlīdzekli nav iespējams iedarbināt laikā, kas tiek norādīts multivides sistēmā.

 Drošības apsvērumu dēļ sēdekļu stāvokli mainiet tikai tad, kad automašīna stāv.



Pirms instalēšanas sākšanas novietojiet automašīnu stāvēšanai prom no satiksmes un iedarbiniet stāvbremzi.

No "Transportlīdzeklis" pasaules izvēlnes "Transportlīdzeklis", "Iestatījumi", "Atjaunināt" un pēc tam atlasiet "Transportlīdzekļa atjauninājums". 

Šo izvēlni var izmantot, lai skatītu dažādus informācijas veidus un atjauninātu transportlīdzekli, piemēram:

- multivides aprīkojums;
- braukšanas palīgsistēmas;
- ...

Sistēma var piedāvāt atjauninājumus automātiski. Atjauninājumu pieejamību var pārbaudīt arī manuāli atkarībā no automašīnas savienojamības.

Ekrāns "Transportlīdzekļa atjaunināšana"



1. « Pārbauda atjauninājumus ».
2. « Notiek atjaunināšana ».
3. « Atjaunināt vēsturi ».
4. « Informācija ».

Piezīme:

- ja ir pieejams atjauninājums, par to tiks rādīta informācija paziņojumu sadaļā. Skatiet nodaļu "Paziņojumi" → 82.
- ja ir pieejams atjauninājums, tā lejupielāde sākas automātiski;
- atjauninājumus var meklēt un lejupielādēt tikai tad, ja automašīnas ģeogrāfiskajā atrašanās vietā ir mobila tīkla pārklājums. Papildu informāciju

UPDATE

skatiet sadaļā "Sistēmas iestatījumi"

➔ 79;

– ja atjauninājums nav pieejams valstī, kurā atrodas automašīna, izvēlnes "Pārbauda atjauninājumus" un "Notiek atjaunināšana" nav pieejamas.

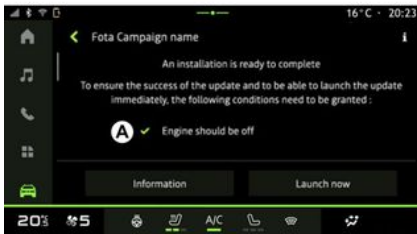

Kad atjaunināšanas instalācija ir gatava, piekrišana un apstiprinājums tiks pieprasīti, lai pabeigtu instalāciju.

Lai sāktu atjaunināšanu, ir jāievēro visi nosacījumi, kas parādīti multivides sistēmas ekrānā **A**.

Izpildiet multivides sistēmas ekrānā redzamos norādījumus.

Piezīme:

– atkarībā no atjauninājuma var tikt izslēgti ekrāni;

– dažām instalēšanām ir nepieciešams, lai jūs izkāptu no automašīnas un to aizslēgtu.

Pēc multivides sistēmas restartēšanas parādās ziņojums, kas apstiprina, ka atjaunināšana ir veiksmīgi pabeigta.

Kļūdas gadījumā skatiet sadaļu "Darbības kļūmes" ➔ 87.

« Pārbauda atjauninājumus » 1

Atjauninājumus var meklēt arī tieši, ja nospiežat "Pārbauda atjauninājumus" **1**.

Pēc meklēšanas multivides sistēmā varat piekļūt nākamajam atjauninājumam (ja tāds ir pieejams). Izpildiet multivides sistēmas ekrānā redzamos norādījumus.

Atjaunināšana var ilgt vairākas dienas, taču šajā laikā jūs varat turpināt normālu automašīnas lietošanu.

« Notiek atjaunināšana » 2

Šī izvēlne ir pieejama, kad ir pieejams atjauninājums.

Kad notiek atjaunināšana, nospiediet

ikonu "Informācija" **i**, lai piekļūtu informācijai par atjauninājuma saturu.

Piezīme: ja "Notiek atjaunināšana" nav pieejams, tad "Pārbauda atjauninājumus" nav pieejams.

« Atjaunināt vēsturi » 3

Šo izvēlni var izmantot, lai skatītu atjauninājumu vēsturi un statusu.

Lai atrastu informāciju par iepriekšējiem atjauninājumiem, atlasiet atjauninājumu.

« Informācija » 4

Šī izvēlne ļauj piekļūt informācijai, kas saistīta ar atjauninājumiem, lai apskatītu "VIN" (automašīnas identifikācijas numurs) u. c.

Īpašas elektrisko un lādējamo hibrīda transportlīdzekļu funkcijas



Atjaunināšanas laikā jūsu automašīna uz brīdi nebūs pieejama, un atjauninājuma instalēšanas laikā uzlādes funkcija nav iespējama.

UPDATE



Atkarībā no automašīnas, ja tikko tika pieņemts multivides sistēmas atjauninājums, vilces akumulatora uzlāde tiek uz laiku atlikta vai atcelta. Pirms uzlādes vada pievienošanas automašīnai uzgaidiet, līdz tiek pabeigta atjaunināšana.

Plašāku informāciju skatiet transportlīdzekļa lietotāja rokasgrāmatas sadaļā "Elektriskais transportlīdzeklis: uzlāde" vai "Hibrīda transportlīdzeklis: uzlāde".

Transportlīdzekļa atjauninājuma instalēšanas laikā nesāciet automašīnas uzlādi.

Izpildiet multivides sistēmas ekrānā redzamos norādījumus.

Piezīme:

- Atjauninājumus nevar instalēt, kamēr transportlīdzeklis tiek lādēts, izmantojot līdzstrāvu (DC). Ja notiek atjaunināšana, jāpagaida, līdz tā ir pabeigta, un tikai tad var sākt automašīnas uzlādi, izmantojot līdzstrāvu. Uzlādes laikā atjaunināšanu var sākt, taču tā tiks veikta tikai pēc uzlādes pabeigšanas;
- ja sāksiet atjaunināšanu pirms uzlādes, izmantojot maiņstrāvu (AC), vai tās laikā, uzlāde tiks pārtraukta un pēc tam atsāksies automātiski, kad atjaunināšana būs pabeigta.

DARBĪBAS KLŪMES

Sistēma

Sistēma		
Apraksts	Cēloņi	Risinājumi
Netiek rādīti attēli.	Ekrāns ir gaidstāves režīmā	Pārbaudiet, vai ekrāns nav miega režīmā.
Ekrāna rādījums paliek sastindzis.	Sistēmas atmiņa ir pārpildīta.	Restartējiet sistēmu, nospiežot un turot nospiestu: – multivides sistēmas izslēgšanas/ieslēgšanas pogu (nospiediet un turiet, līdz sistēma tiek restartēta); vai, – pogu "Mode" un pogu "Source" stūres statņa vadības elementa kreisajā pusē (nospiediet un turiet, līdz sistēma tiek restartēta).
Kamera tiek rādīta ekrānā nepareizi.	Kameras objektīvu sedz netīrumi.	Attīriet kameru no dubļiem vai netīrumiem.
Nav dzirdama neviena skaņa.	Minimālais līmenis vai ieslēgta pauze.	Palieliniet skaņas stiprumu vai deaktivējiet pauzi.
Skaņa nav dzirdama ne no kreisās, ne labās puses, ne no priekšpusēs, ne aiz mugures skaļruņiem.	Iestatījumi Balanss vai fader ir nepareizi.	Noregulējiet skaņu Balanss vai fader pareizi.
Lietojumprogrammā "My Dacia" nedarbojas savienotie pakalpojumi.	Multivides sistēmai / tālrunim ir vājš Interneta savienojums. Sinhronizācijas problēma ar pakalpojumu My Dacia.	Pārvietojiet automašīnu un tālruni uz vietu, kur pieejams Interneta pārklājums.

DARBĪBAS KĻŪMES

Sistēma		
		Pieklūstiet tiešsaistes palīdzībai tīmekļa vietnē: https://renault-connect.renault.com .
Nedarbojas pakalpojumi vai lietojumprogrammas.	Pārtraukta abonementu darbība. Multivides sistēmai nav interneta savienojuma.	Pārbaudiet sava abonementa statusu interneta pakalpojumu sniedzēja portālā, kas pieejams no jūsu "My Dacia" konta līguma lapas (jums vispirms jāpieslēdzas savam "My Dacia" kontam savā automašīnā). Lai piekļūtu interneta savienojumam, izmantojiet funkciju "Piekļuves punkta un savienojuma koplietošana" (skatiet ➔ 79. sadaļu "Sistēmas iestatījumi").

7

DARBĪBAS KĻŪMES

Tālrunis

Tālrunis		
Apraksts	Cēloņi	Risinājumi
Nav dzirdams zvana signāls vai kāda cita skaņa.	Mobilais tālrunis nav ieslēgts vai nav savienots ar sistēmu. Minimālais līmenis vai ieslēgta pauze.	Pārbaudiet, vai mobilais tālrunis ir ieslēgts un vai ir savienots ar sistēmu. Palieliniet skaņas stiprumu vai deaktivējiet pauzi.
Nav iespējams veikt zvanu.	Mobilais tālrunis nav ieslēgts vai nav savienots ar sistēmu. Tālruņa tastatūra ir bloķēta.	Pārbaudiet, vai mobilais tālrunis ir ieslēgts un vai ir savienots ar sistēmu. Atbloķējiet tālruņa tastatūru.
CarPlay™ vai Android Auto™ replicēšana nedarbojas.	Tālrunis nav savienots vai nav savietojams ar sistēmu.	Pārbaudiet tālruņa savietojamību ar šīm lietojumprogrammām. Pārbaudiet, vai tālrunis ir pareizi savienots ar sistēmu.

DARBĪBAS KĻŪMES

Update

Update		
Apraksts	Cēloņi	Risinājumi
Jaunās SW (programmatūras) lejupielāde notiek ļoti ilgi.	Interneta savienojums ir vājš. Lejupielādei nepieciešams minimāls braukšanas laiks.	Pārvietojiet automašīnu uz vietu, kur pieejams Interneta pārklājums. Veiciet papildu braukšanas fāzes.
Atjaunināšanas pabeigšana netiek pieprasīta.	Automašīna nav nodrošināta pret izkustēšanos.	Pārbaudiet, vai automašīna ir pareizi apstādināta (ieslēgta stāvbremze).
Atjaunināšanas laikā ekrāni ir izslēgti, nav skaņas un nav pieejamas dažas funkcijas.	Notiek atjaunināšana.	Sagaidiet, līdz atjaunināšana ir pabeigta.
Neparādās pieprasījums pabeigt atjaunināšanu.	Mēneša laikā pēc atjaunināšanas sākuma nav reaģēts.	Serveris atsāks darbību vēlāk. Varat manuāli pārbaudīt, vai atjauninājums vēl ir pieejams.
Atjaunināšana netika pabeigta.	Iekšēja kļūda, atjauninot sistēmu: citas funkcijas netika ietekmētas. Nesaderība ar uzlādi, izmantojot līdžstrāvu (attiecas uz elektriskajām/hibrīda automašīnām).	Konsultējieties ar automašīnas ra- žotāju pārstāvi. Pirms veicat uzlādi, izmantojot līdžstrāvu, sagaidiet, līdz atjaunināšana ir pabeigta. Plašāku informāciju par brīdinājuma indikatoriem skatiet automašīnas lietotāja rokasgrāmatā.
Atjaunināšanu neizdevās pabeigt kļūdas dēļ, un parādījās brīdinājuma indikators  .	Kritiska kļūda.	Automašīnu nedrīkst iedarbināt. Sazinieties ar ražotāja pilnvaroto pārstāvi.

DARBĪBAS KĻŪMES

Update		
		Plašāku informāciju par brīdinājuma indikatoriem skatiet automašīnas lietotāja rokasgrāmatā.
Atjaunināšanu neizdevās pabeigt kļūdas dēļ, un parādījās brīdinājuma indikators  .	Kļūda atjaunināšanas laikā (nav kritiska).	Lai problēmu novērstu, sazinieties ar automašīnas ražotāja pārstāvi. Plašāku informāciju par brīdinājuma indikatoriem skatiet automašīnas lietotāja rokasgrāmatā.

ALFABĒTISKAIS RĀDĪTĀJS

Symboles

4 riteņu piedziņa (4WD), [66](#)

A

Aizturēts zvans, [39](#)

Android Auto™, Carplay™, [20](#), [30](#), [48](#)

apkārtējā vide, [68](#)

Atbildēt uz zvanu, [39](#)

Atpakaļskata kamera, [63](#)

Atpakaļskata kameras aktivizēšana: vadotnes, [63](#), [64](#)

Atpakaļskata kameras iestatījumi: attēla iestatījumi, [63](#), [64](#)

Avots, [30](#)

Avots: audio, [24](#)

B

Balss atpazīšana, [20](#)

Balss vadība, [20](#)

Balss ziņojums(-i), [43](#)

Beigt zvanu, [39](#), [40](#)

Bezvadu lādētājs: indukcijas uzlāde, [46](#), [46](#), [47](#)

Bluetooth®, [30](#)

Braukšanas palīgsistēmas, [57](#)

D

Darbības kļūmes, [87](#), [89](#), [90](#)

Degvielas ekonomija, [68](#)

Degvielas patēriņš, [68](#)

E

ECO braukšana, [68](#)

Ekrāna slēdži, [8](#)

Ekrāns: gaidstāve, [18](#)

Ekrāns: izvēlne, [5](#)

Elektriskais transportlīdzeklis, [71](#)

Elektriskais transportlīdzeklis: uzlāde, [71](#)

Enerģijas taupīšana, [68](#)

G

Gaisa kvalitāte, [70](#)

H

HDC : palīgsistēma braukšanai lejupceļā, [66](#)

Hibrīda un elektriskā automašīna, [71](#)

I

Iestatījumi, [45](#), [79](#)

Iestatījumi: pielāgošana, [79](#)

Iestatījumu pielāgošana, [19](#), [19](#), [75](#)

Ievadiet numuru, izmantojot tastatūru, [43](#)

Izslēgšana, [18](#)

Izvēlne: sākuļlapa, [19](#), [19](#)

K

konteksta taustiņi, [5](#)

ALFABĒTISKAIS RĀDĪTĀJS

M

Mobilo tālruņu grāmata, [41](#)
Multivides aprīkojums, [5](#)
Multivides ekrāns, [5](#)
Multivides sistēmas konfigurācija, [75](#)
Mūzika, [30](#)

N

Novietošana stāvvietā brīvroku režīmā, [62](#)
Numura ievadīšana, [39](#), [43](#)

P

Palīgierīce, novietojot mašīnu stāvvietā, [62](#)
Paziņojumi: ieteikumi un paziņojumi, [16](#), [82](#)
Personas dati: saglabāšana, [10](#), [35](#), [41](#)
piedziņa USB, [30](#)
Pievienotie pakalpojumi, [10](#)
Pogas, [8](#), [14](#)

R

Radio: atlasīt staciju: klausīties radio, [26](#)
Radio: automātiska staciju saglabāšana, [26](#)
Radio: staciju noregulēšana, [26](#)
Regulēt skaņas stiprumu, [45](#)

S

Sākt multivides sistēmu, [18](#)

Savienot tālruni pārī, [35](#)
Sistēma: atjaunināšana, [84](#)
smartphone replikācija, [20](#), [48](#)
SMS, [44](#)
SMS: lasīšana SMS, [44](#)
SMS: saņemšana SMS, [44](#)
Spiediens riepās, [67](#)
Stūres statņa vadības ierīces un paneli, [8](#)

T

Tālruņa atslēgšana, [36](#)
Tālruņa atvienošana, [35](#)
Tālruņa iestatījumi: tālruņa zvana signāls, [43](#), [45](#)
Tālruņa pieslēgšana, [36](#)
Transportlīdzekļa pielāgošanas iestatījumi, [75](#)

V

Vadības pogas, [8](#), [14](#)
Vairākskatu kamera, [64](#)

W

Wifi, [48](#), [79](#)

Z

Zvana noraidīšana, [39](#)
Zvana saņemšana, [39](#)
Zvanu saraksts, [42](#)

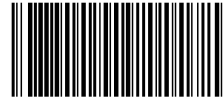

7711418221

Réf 7711418221 / Edition lettone
NW 1494-3 – 11/2024

