

DACIA



MEDIA NAV LIVE

Застереження щодо використання

Для вашої безпеки та для збереження приладів, обов'язково дотримуйтесь описаних заходів безпеки під час використання системи. Дотримуйтесь діючого законодавства країни, в якій знаходитесь.



Заходи безпеки при використанні системи

– Користуйтеся елементами керування та читайте інформацію на екрані тільки у безпечних дорожніх умовах.

– Відрегулюйте гучність звуків до середнього рівня щоб можна було чути звуки ззовні.

Заходи безпеки при навігації

– Використання навігаційної системи в жодному разі не заміняє ні відповідальність, ні пильність водія під час руху автомобіля.

– В залежності від географічних зон, на «карті» може бути відсутня інформація щодо оновлень маршрутів. Будьте пильними. В усіх випадках, правила дорожнього руху і дорожні знаки важливіші за інформацію, що була надана вашою навігаційною системою.

Мери безпеки при маніпуляції з системою навігації

– Щоб не пошкодити чи не спровокувати загоряння обладнання, забороняється демонтувати та змінювати будь-які компоненти системи.

– У разі проблем з функціонуванням або для демонтажу системи, зверніться до представників торгової марки.

– Не вставляйте сторонні предмети або пошкоджені чи забруднені зовнішні носії (флеш-накопичувач USB, карту SD тощо) у пристрій зчитування інформації.

– Використовуйте зовнішній носій (накопичувач USB, роз'єм Jack тощо), сумісний із вашою системою.

– Екран треба чистити тільки ганчіркою з мікрофібри.

– Не використовуйте засоби, які містять спирт, і не розбризкуйте рідини на поверхню.



Прийняття загальних умов продажу необхідне перед використанням системи.

Опис моделей цієї інструкції було отримано на базі актуальних даних під час створення документа. Залежно від марки й моделі телефону деякі функції можуть бути частково або повністю несумісні з мультимедійною системою автомобіля.

Щоб отримати додаткову інформацію, зверніться до офіційного представника торгової марки.



Захист персональних даних

Дані, отримані з вашого автомобіля, обробляються виробником, схваленими дистриб'юторами й іншими підрозділами групи виробника. Детальну інформацію про виробника можна знайти на його веб-сайті або останній сторінці інструкції з експлуатації автомобіля.

Ваші персональні дані використовуються з метою:

- забезпечення можливості для власників автомобілів користуватися відповідними послугами та додатками;
- експлуатації й технічного обслуговування автомобіля;
- покращення умов експлуатації автомобіля та розробки продуктів і послуг групи виробника;
- введення в дію юридичних зобов'язань групи виробника.

Відповідно до чинного законодавства вашої країни, особливо якщо вона розташована в Європі, ви можете надсилати запити щодо:

- отримання та перевірки ваших даних, якими володіє виробник;
- внесення змін до неточної інформації;
- вилучення даних, які стосуються вас;
- отримання копії ваших даних із метою повторного використання в іншому місці;
- заборони використовувати ваші дані в будь-який момент;
- зупинення використання ваших даних.

За допомогою екрана мультимедійної системи автомобіля можна:

- відхилити запит щодо надання згоди на передачу персональних даних, зокрема інформації про місцезнаходження;
- у будь-який момент відкликати раніше надану згоду.

Якщо ви вирішите відкликати згоду на передачу персональних даних, ви не зможете користуватися певними функціями автомобіля та/або послугами, що надаються виробником, оскільки для їх виконання потрібна ваша згода.



Захист персональних даних

Проте дані щодо експлуатації автомобіля в будь-якому випадку передаватимуться виробнику та зацікавленим партнерам/дочірнім компаніям, щоб:

- експлуатації й технічного обслуговування автомобіля;
- збільшити термін експлуатації вашого автомобіля.

Ці дані збираються не для комерційного використання. Основна мета – це постійне вдосконалення автомобілів і запобігання виникненню проблем, які можуть перешкоджати їх щоденній роботі.

Детальну інформацію та політику захисту даних можна знайти на веб-сайті виробника, адреса якого вказана в інструкції з експлуатації автомобіля.



В інструкції описані функції для різних моделей. Наявність функцій залежить від моделі обладнання, обраних опцій і країни продажу автомобілів. Крім цього, певні типи обладнання, які будуть запроваджені протягом року, можуть бути описані в інструкції. Екрани в інструкції можуть відрізнятись від екрана в вашому автомобілі.

→ у будь-якій частині посібника вказує на перехід на сторінку.

ЗМІСТ

Загальні положення	5	Камера заднього ходу.....	64
Загальний опис.....	5	Камера із широким полем огляду.....	65
Опис пультів.....	8	Вся інформація про дороги.....	67
Підключення послуг.....	10	Внутрішній тиск шин.....	68
Принципи використання.....	14	My driving.....	69
Очищення.....	17	Якість повітря.....	72
Ввімкнення, вимкнення.....	18	Електромобіль.....	73
Додавання та керування віджетами.....	19	Налаштування	77
Використання розпізнавання голосу.....	20	Налаштування користувача.....	77
Навігація	22	Регулювання системи.....	81
Аудіо/Мультимедіа	24	Повідомлення.....	84
Джерела аудіо.....	24	Оновлення.....	86
Прослуховування радіо.....	26	Функціональні збої.....	89
Музика.....	30		
Регулювання звуку.....	33		
Телефон	35		
Створення пари та підключення телефону.....	35		
Управління викликами.....	40		
SMS.....	45		
Налаштування телефону.....	46		
Бездротовий зарядний пристрій.....	47		
Додатки	49		
Android Auto™, CarPlay™.....	49		
Керування програмами.....	53		
My Dacia.....	55		
Оренда автомобіля та передача автомобіля іншому користувачеві.....	57		
Автомобіль	58		
Допомога при водінні.....	58		
Системи допомоги під час паркування.....	63		

ЗАГАЛЬНИЙ ОПИС

Дисплей



Щоб дізнатися більше про рівень обігріву, перегляньте інструкцію з експлуатації автомобіля.



A. Панель доступу й стану.

B. Доступ до різних розділів системи.

C. Відображення зони обраного розділу системи.

D. Індикатор панелі рівня обігріву.

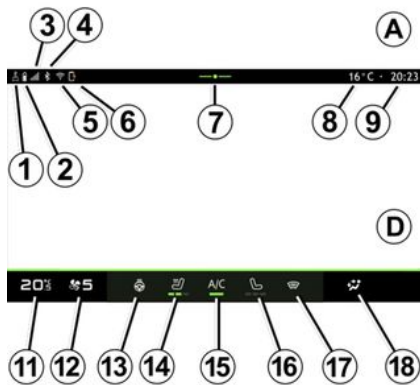

1. Стан підключення й обмін даними.

2. Рівень заряду акумулятора телефону.

3. Стан рівня сигналу телефону.

4. З'єднання Bluetooth® увімкненої мультимедійної системи.

5. Стан з'єднання WIFI мультимедійної системи.

6. Стан бездротового зарядного пристрою.

7. Перехід до центру словіщень.

8. Зовнішня температура.

9. Годинник.

10. Стан мікрофона та керування мікрофоном.

11. Індикатор температури обігріву.

12. Індикатор швидкості вентиляції.

13. Регулятор підігріву керма.

14. Кнопка керування обігрівом сидіння водія.

15. Кнопка керування системою кондиціонування повітря.

16. Кнопка керування обігрівом сидіння пасажирів.

17. Кнопка керування обігрівом вітрового скла.

18. Індикатор розподілу повітря в салоні.

Екрани розділів системи

Система складається з декількох розділів **B** :

– "Головний екран"

– « Аудіо »

– "Телефон" або "Реплікація смартфона"

– « Додатки »

– « Автомобіль »

Примітка. Доступність розділів залежить від обладнання.

ЗАГАЛЬНИЙ ОПИС

1

Переходити до різних розділів системи можна в будь-який час за допомогою панелі розділів **B**, що завжди відображається на активному екрані.

Розділ "Домашня сторінка"

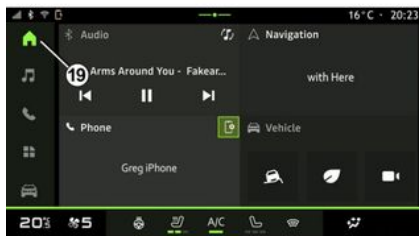

У розділі "Домашня сторінка" , перейти до якого можна за допомогою кнопки **19**, відображаються чотири налаштовувані віджети.

Розділ "Аудіо"





Розділ "Аудіо" , доступ до якого можна отримати за допомогою кнопки **20**, надає доступ до радіо та музики.

Розділ "Телефон"



У розділі "Телефон" , перехід до якого виконується за допомогою кнопки **21**, можна отримати доступ до викликів, папок та інших функцій телефону, підключеного до мультимедійної системи.

Примітка. Значок розділу "Телефон"

 може змінюватися під час реплікації смартфона  .

ЗАГАЛЬНИЙ ОПИС

Розділ "Додатки"

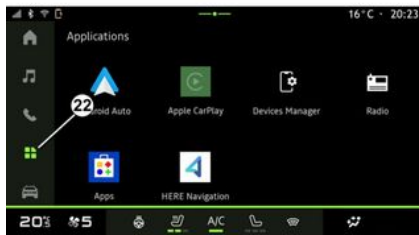

Розділ "Додатки" , доступ до якого можна отримати за допомогою кнопки **22**, надає доступ до програм з мультимедійної системи.

Розділ "Автомобіль"

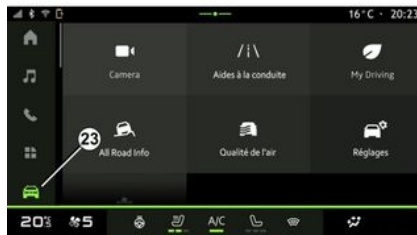

Розділ "Автомобіль" , доступ до якого можна отримати за допомогою кнопки **23**, дозволяє керувати деяким обладнанням автомобіля, таким як системи допомоги в керуванні, камера, My driving і т. д., а також налаштовувати деякі параметри мультимедійної системи, включно з параметрами відображення, мовою і т. ін.

Примітка. На головному екрані відображаються лише доступні функції, які залежать від варіанта комплектації автомобіля.

Центр сповіщень

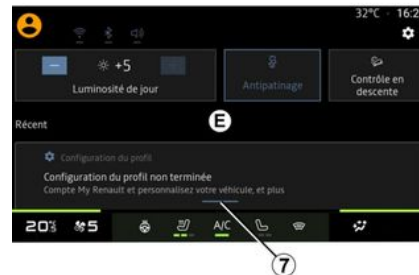

Натиснувши кнопку **7** або швидко провівши по мультимедійному екрану вертикально від зони **A** до центру екрана, можна отримати доступ до центру сповіщень **E**, щоб переглянути сповіщення, "Профіль" та деякі функції. Щоб вийти з центру сповіщень, натисніть **7** або швидко проведіть пальцем угору від зони **D** до центру екрана.

ОПИС ПУЛЬТІВ

1

Кнопки на екрані

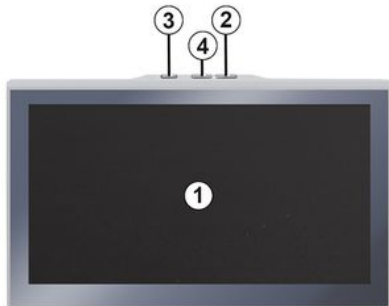

	Функція
1	Екран мультимедійної системи.
2	Збільшення гучності.
3	Коротке натискання: "Радіо - Музика ВИКЛ"/"Радіо - Музика УВІМК", "Дисплей в режимі очікування", "Чистка екрану", "Очікування". Натискання й утримання (близько п'яти секунд): примусове завершення роботи мультимедійної системи.
4	Зменшення гучності.

Кнопки керування радіосистемою під кермом

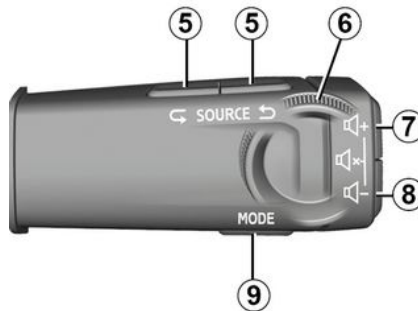

	Функція
5	Вибір аудіоджерела.
6	Перегляд списку радіостанцій або треків і каталогів (залежно від комплектації автомобіля).
7	Коротке натискання: – збільшити рівень гучності під час прослуховування. Натиснути й утримувати (приблизно 10 секунд): – вимкнути примусове вимкнення звуку.

	Функція
7 + 8	Коротке натискання: – вимкнути/увімкнути звук радіо; – призупинити або відтворювати звукову доріжку. Натиснути й утримувати (приблизно 10 секунд): – вимкнути примусове вимкнення звуку.
8	Коротке натискання: – зменшити гучність під час прослуховування. Натиснути й утримувати (приблизно 5 секунд): – увімкнути примусове вимкнення звуку.
9	Змінення режиму відтворення радіостанцій ("Список", "Вибране").

ОПИС ПУЛЬТІВ

Кнопки керування радіосистемою під кермом



	Функція
10	Якщо телефон не підключений до мультимедійної системи: – доступ до функції з'єднання з телефоном. Якщо телефон підключений до мультимедійної системи: – перехід до розділу "Телефон"  ; – відповідь на дзвінок/закінчення розмови.
11	Утримання кнопки:

	Функція
	– увімкнення / вимкнення функції розпізнавання голосу на телефоні (доступно, якщо телефон підключено до мультимедійної системи).

ПІДКЛЮЧЕННЯ ПОСЛУГ

1

Вступ

Щоб користуватися підключеними в автомобілі послугами (інформація про дорожній рух у реальному часі, онлайн-пошук POI в інтернеті, дистанційне керування системами автомобіля за допомогою смартфона тощо), спершу їх необхідно активувати.

Активация послуг також дає змогу автоматично оновлювати систему. Докладні відомості див. у розділі "Оновлення" → 86.

Після активації сервісами можна безкоштовно користуватися протягом обмеженого періоду, починаючи з моменту доставки вашого автомобіля.

Мультимедійна система пропонує налаштувати профіль за кілька кроків.

Особливості:

- майстер конфігурації пропонує допомогу щоразу, коли створюється профіль;
- майстром конфігурації можна користуватися, лише коли автомобіль не рухається.

Майстер конфігурації



Виробник повинен взяти всіх необхідних заходів для забезпечення рівня безпеки, що відповідає ризикам, приймаючи до уваги застосовні правила.

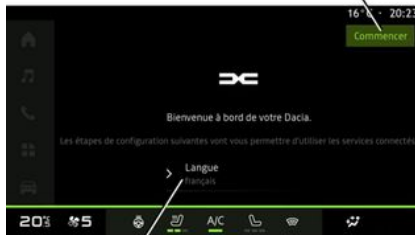

Виберіть мову використання зі списку **1** й натисніть кнопку **2**, щоб підтвердити вибір.

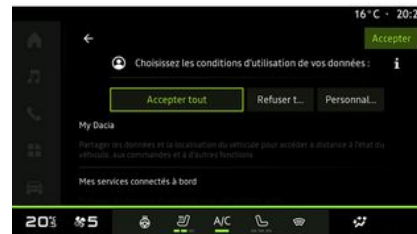

Мультимедійна система інформує про захист ваших персональних даних.

Щоб отримати додаткову інформацію про різні варіанти обміну даними, натисніть значок "Інформація"



Ознайомившись з наданою інформацією, підтвердьте свій вибір, натиснувши "Підтвердьте" для продовження.

Виберіть умови використання ваших особистих даних із наступних варіантів:

- Прийняти все, дозволити обмін вашими особистими даними та надати доступ до всіх доступних підключених послуг;

ПІДКЛЮЧЕННЯ ПОСЛУГ

- Відхилити все, відмовитися від обміну вашими особистими даними та не дозволяти доступ до підключених послуг або їх роботу (за винятком нормативних функцій, пов'язаних із автоматичним викликом екстреної допомоги у разі аварії);
- Налаштувати, дозволити персоналізувати умови використання ваших особистих даних шляхом активації/відключення певних функцій, пов'язаних з такими даними:
 - « My Dacia » ;
 - « Мої вбудовані підключені послуги » ;
 - "Удосконалення та розвиток продуктів і послуг";
 - ...



Ви можете налаштувати свій профіль, налаштувавши такі функції:

- обліковий запис "My Dacia" **3**;
- заблокувати профіль **4**.

Примітка. Налаштування можна призупинити, натиснувши **5**, а потім відновити його пізніше з центру сповіщень або свого профілю. Щоб дізнатися більше про налаштування профілю, див. розділ "Налаштування користувача" ➔ **77**.

« My Dacia » 3

Мультимедійна система дає змогу ввійти в обліковий запис у системі "My Dacia", щоб керувати певними функціями автомобіля й отримувати цю інформацію за допомогою смартфона.

Докладніше про "My Dacia" див. у розділі "My Dacia" ➔ **55**.

Блокування профілю 4

З метою захисту вашої приватної інформації та збереження конфіденційності настійно рекомендуємо вам захистити свої особисті дані. З цією метою мультимедійна система дає змогу заблокувати доступ до вашого профілю, використовуючи такі способи:

- « Зразок » ;
- « PIN-код » ;

- « Пароль » ;
- "Не виконувати блокування профілю".

Щоб завершити налаштування, дотримуйтесь інструкцій на екрані мультимедійної системи.

 Для захисту вашої конфіденційності, включаючи конфіденційність і цілісність ваших особистих даних, настійно рекомендуємо заблокувати свій профіль.

Збір даних



ПІДКЛЮЧЕННЯ ПОСЛУГ

1

Після підтвердження запиту на активацію сервісу ви все одно зможете ввімкнути або вимкнути збирання даних або змінити рівень обміну даними. Щоб вибрати умови використання ваших особистих даних, відкрийте центр сповіщень, виберіть свій "Профіль", потім "Налаштування конфіденційності".

Після цього виберіть один із наступних рівнів обміну даними:

- "Прийняти все": дозволити обмін вашими даними;
- "Відхилити все": заборонити обмін вашими даними;
- "Налаштувати": дозволити обмін даними, які ви вибрали зі списку.

Примітка. Якщо ви не бажаєте виконувати обмін даними, послуги, які потребують вашої згоди, можуть не працювати (за винятком стандартних послуг/функцій автоматичного виклику екстреної допомоги в разі аварії).

Тимчасове призупинення збору даних

Збір даних про автомобіль може бути тимчасово припинений.

З цією метою збирання даних можна будь-коли призупинити або змінити його рівень у своєму "Профіль", доступному в Центрі сповіщень: натис-

ніть "Поділитися лише даними". Ви можете призупинити збір певних даних, вибравши "Відхилити все", або призупинити збір певних даних, вибравши "Налаштувати", а потім вказавши потрібну категорію даних.

Якщо ви відмовитесь від обміну даними, послуги, які потребують вашої згоди, можуть більше не працювати (за винятком стандартних функцій автоматичного виклику екстреної допомоги в разі аварії).



Виробник уживає всіх необхідних заходів, щоб забезпечити повністю захищену обробку ваших персональних даних.

Захист даних

Дані з вашого автомобіля обробляються представником торгової марки і можуть передаватися нашим дочірнім компаніям, учасникам нашої дистриб'юторської мережі, а також нашим партнерам, залежно від мети. Дані також можуть збиратися третіми сторонами. У цьому випадку застосовуються власні правила захисту персональних даних уповноважених дистриб'юторів та інших суб'єктів групи представника торго-

вої марки. Детальну інформацію про представника торгової марки можна знайти на його веб-сайті або останній сторінці інструкції з експлуатації автомобіля.

Ваші персональні дані використовуються з метою:

- щоб ви могли дистанційно керувати транспортним засобом, автоматично оновлювати транспортний засіб або використовувати розважальні послуги в транспортному засобі;
- для забезпечення можливості технічного обслуговування транспортного засобу;
- для надання вам послуг допомоги водієві;
- для покращення досвіду водіння, надання різноманітних мобільних послуг, а також розробки продуктів та послуг;
- для виконання наших юридичних або нормативних зобов'язань.

Відповідно до чинного законодавства про захист особистих даних, ви можете попросити:

- отримання та перевірки ваших даних, якими володіє виробник;
- внесення змін до неточної інформації;
- вилучення даних, які стосуються вас;

ПІДКЛЮЧЕННЯ ПОСЛУГ

- отримання копії ваших даних із метою повторного використання в іншому місці;
- заборони використовувати ваші дані в будь-який момент;
- зупинення використання ваших даних.

За допомогою екрана мультимедійної системи автомобіля можна:

- відхилити запит щодо надання згоди на передачу персональних даних, зокрема інформації про місцезнаходження;
- у будь-який момент відкликати раніше надану згоду.

Якщо ви вирішите відкликати згоду на передачу персональних даних, ви не зможете користуватися певними функціями автомобіля та/або послугами, що надаються виробником, оскільки для їх виконання потрібна ваша згода.

Проте дані щодо експлуатації автомобіля в будь-якому випадку передаватимуться виробнику та зацікавленим партнерам/дочірнім компаніям, щоб:

- експлуатації й технічного обслуговування автомобіля;
- збільшити термін експлуатації вашого автомобіля.

Збір даних здійснюється не для комерційного використання, а для по-

стійного вдосконалення автомобілів і запобігання виникненню проблем, які можуть перешкоджати їх щоденній роботі.

Детальну інформацію та політику захисту даних можна знайти на веб-сайті виробника, адреса якого вказана в інструкції з експлуатації автомобіля.

Закінчення терміну дії послуг

Деякі послуги активуються на деякий період часу. Як тільки термін дії послуг спливає, вони припиняють працювати. Інформація щодо повторного підключення послуг міститься в розділі "Поновлення послуги" → 56.



Виробник повинен вжити всіх необхідних заходів для забезпечення рівня безпеки, що відповідає ризикам, приймаючи до уваги застосовні правила.

ПРИНЦИПИ ВИКОРИСТАННЯ

1

Екран мультимедійної системи



З міркувань безпеки виконуйте ці дії після зупинки автомобіля.



Якщо деякі налаштування потрібно зберегти в мультимедійній системі, змінійте їх з увімкнутим двигуном.

Для навігації в меню



Екран мультимедійної системи можна використовувати для доступу до системних функцій. Торкніться екрана мультимедійної системи, щоб вибрати меню.

Управління жестами



- Коротке натискання: торкніться частини екрана, після чого одразу приберіть палець.
- Натискання й утримання: торкніться частини екрана та утримуйте палець принаймні протягом 1,5 с.
- Збільшення/Зменшення масштабу: зведіть або розведіть два пальці на екрані.

ПРИНЦИПИ ВИКОРИСТАННЯ

Огляд панелі "Розділи"



- Проведіть пальцем – швидко по-суньте палець:
 - горизонтально – справа ліворуч або зліва праворуч;
- або
 - вертикально – згори донизу або знизу догори;

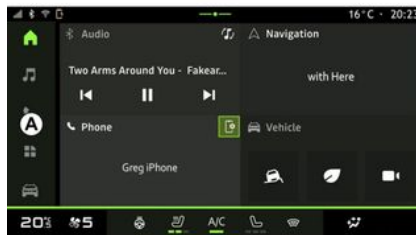

Вашу мультимедійну систему оснащено панеллю розділів **A**. Вона складається з п'яти розділів, до яких завжди можна перейти на екрані мультимедійної системи:

- Розділ "Домашня сторінка" викликає чотири налаштовувані віджети;
- Розділ "Аудіо" надає доступ до радіо та програвача аудіофайлів;
- "Телефон"/"Реплікація":
 - можна підключити один або кілька телефонів до системи або отримати доступ до викликів, телефонної книги та інших функцій телефону, підключеного до мультимедійної системи;
 - можна використовувати для активації реплікації смартфона.

- Розділ "Додатки" можна використовувати для доступу до програм;
- Розділ "Автомобіль": дозволяє керувати деяким обладнанням автомобіля, таким як системи допомоги в керуванні, камера із широким полем огляду, My driving, а також регулювати різні параметри мультимедійної системи, такі як дисплей, мова тощо.

Огляд сторінок розділів системи

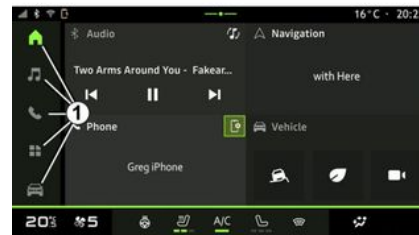

Переходьте між розділами, безпосередньо натискаючи одну з кнопок розділів **1**.

Розділ "Головна сторінка" містить віджети, які надають доступ до відповідних функцій (наприклад, регулювання тиску в шинах, радіо тощо).

ПРИНЦИПИ ВИКОРИСТАННЯ

1

Ці віджети забезпечують безпосередній доступ до головного екрана функції або, у деяких випадках, дають змогу власноруч керувати опціями з певного головного екрана (наприклад, переключати радіостанції).

За описом головного екрану зверніться до розділу "Загальний опис" → 5.

Примітка. Конфігурацію головної сторінки можна змінювати. Докладнішу інформацію наведено в розділі "Додавання віджетів і керування ними" → 19.

Центр сповіщень



Доступ можна отримати, натиснувши кнопку **2** або швидко провівши пальцем по екрану мультимедійної систе-

ми від зони **B** до центру екрана. Центр сповіщень надає доступ до історії сповіщень, наприклад:

- SMS ;
- « Тиск у шинах » ;
- доступні оновлення;
- ...



Виберіть сповіщення, до якого слід перейти.

Щоб видалити сповіщення, швидко проведіть пальцем по екрану.

Щоб видалити всі сповіщення, натисніть кнопку **3**.

Також можна створити й налаштувати профіль користувача. Додаткові відомості наведено в розділі "Налаштування користувача" → 77.

Щоб дізнатися більше про сповіщення, див. розділ "Сповіщення" → 84.

Недоступні функції

Під час керування певні функції, як от доступ до посібника, та деякі налаштування можуть бути недоступними відповідно до правил конкретної країни.

Щоб отримати доступ до неактивних функцій, зупиніть автомобіль.

Примітка. Правила деяких країн вимагають, щоб для доступу до додатків застосовувалося стоянкове гальмо. Щоб отримати додаткову інформацію, зверніться до офіційного представника торгової марки.

ОЧИЩЕННЯ

Поради щодо очищення



Не лийте та не розбризкуйте миючий засіб на екран.

Використання хімічних детергентів або товарів побутової хімії забороняється. Пристрій не має контактувати з рідинами та перебувати у вологому середовищі. Інакше це може призвести до погіршення роботи або пошкодження поверхонь чи електричних приладів.



Не використовуйте засоби, які містять спирт, і не розбризкуйте рідину на поверхню.

Очищуйте сенсорний екран лише чистою, м'якою, безворсовою тканиною з мікрофібри, щоб запобігти пошкодженню засобів від відблиску.

Не натискайте надмірно на екран мультимедійної системи й не використовуйте пристрої для очищення, що

можуть подряпати екран (наприклад, щітку, жорстку тканину тощо).

Режим "Чистка екрану"



Щоб очистити екран мультимедійної системи тканиною з мікрофібри, не вимикаючи систему, коротко натисніть кнопку **1** на панелі мультимедійної системи, потім натисніть кнопку "Чистка екрану" **2**. Сенсорний екран перейде в неробочий режим.

Щоб вийти з режиму "Чистка екрану", двічі натисніть екран мультимедійної системи.

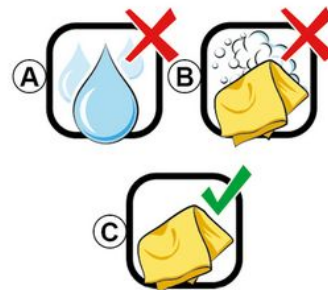

Дотримуйтеся таких рекомендацій щодо очищення:

- A.** : не використовуйте засоби, які містять спирт, а також не наливайте й не розбризкуйте рідину на екран;
- B.** : не очищуйте екран тканиною з мікрофібри, змоченою в мильній воді;
- C.** : виконуйте сухе очищення тканиною з мікрофібри.

ВВИМКНЕННЯ, ВИМКНЕННЯ

1

Ввімкнення

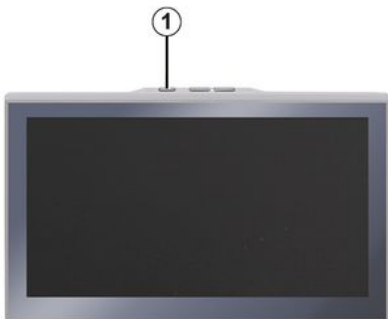

Мультимедійна система запускається, коли ви:

- якщо двері відчинено;
- коротко натиснувши кнопку на панелі мультимедійної системи **1**.

Зупинка



Мультимедійну систему можна вимкнути:

- якщо швидко натиснути кнопку **1** на мультимедійній панелі, а потім натиснути кнопку "Очікування".
- компоненти автомобіля, що відкриваються, заблоковано.

Мінімальне відображення

Ця функція дає змогу відобразити на екрані лише зовнішню температуру, годинник і панель рівня обігріву.

Щоб вибрати цей режим відображення, коротко натисніть кнопку **1** на мультимедійній панелі, а потім вибе-

рть функцію "Дисплей в режимі очікування".

Якщо коротко натиснути кнопку **1**, відобразяться інші функції, наприклад:

- « Радіо - Музика ВИКЛ »/« Радіо - Музика УВИМК » ;
- « Чистка екрану ».

Перезавантаження

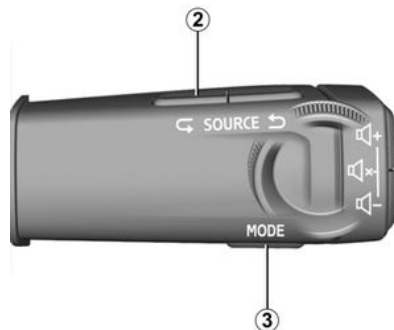

Щоб перезавантажити мультимедійну систему, натисніть і втримуйте (доки не перезавантажиться екран):

- кнопку на панелі мультимедійної системи **1**;
- або
- кнопку "Mode" **3** і ліву кнопку "Source" **2** на кермовій колонці.

ДОДАВАННЯ ТА КЕРУВАННЯ ВІДЖЕТАМИ

Вступ



З міркувань безпеки виконуйте будь-які регулювання після зупинки автомобіля.



Конфігурація віджета прив'язана до профілю. При зміні профілю відображення віджетів також змінюється.

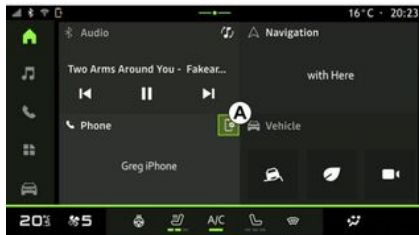

Система автомобіля має розділ "Домашня сторінка", який можна персоналізувати. Вони містять певні віджети в зоні **A**, які надають доступ до інформації та функцій (наприклад, My driving, радіо, регулювання тиску в шинах тощо).

Натисніть одну з кнопок віджетів, щоб керувати функцією безпосередньо з головного екрана (наприклад, щоб перемикає радіостанції, використовувати телефон тощо).

Налаштування віджета

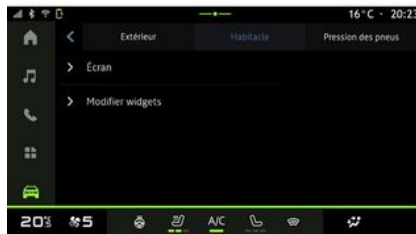

Щоб налаштувати віджети, перейдіть у розділ системи "Автомобіль"

World , потім у меню "Автомо-

біль", "Панель управління", а далі — "Редагувати віджети".

Також можна отримати доступ до опції налаштування віджетів на головному екрані , натиснувши й утримуючи віджет, який потрібно налаштувати.

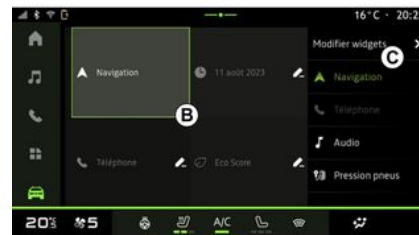

Потім виберіть потрібне місце в зоні **B**, просто торкнувшись екрана. Виберіть віджет, який потрібно відобразити, зі списку **C**.

ВИКОРИСТАННЯ РОЗПІЗНАВАННЯ ГОЛОСУ

1

Вступ



Коли розпізнавання голосу застосовується функцією "Реплікація смартфона", використовується підключення смартфона до інтернету (стягується плата й застосовується обмеження, визначені вашим оператором мобільного зв'язку).

Коли ваш смартфон підключений до мультимедійної системи через з'єднання Bluetooth® або через функцію реплікації смартфона, ви можете використовувати деякі функції розпізнавання голосу, що дозволяють отримувати доступ до доменів і програм, доступних на вашому смартфоні, не відриваючи руки від керма.

Щоб докладніше дізнатися про функцію "Реплікація смартфона", перегляньте розділ "Android Auto™, CarPlay™" ➔ 49.

Примітка. Якщо ви хочете використовувати систему розпізнавання голосу смартфона з мультимедійною системою, переконайтеся, що:

- функція розпізнавання голосу в смартфоні сумісна з мультимедійною системою автомобіля;
- ви перебуваєте в зоні покриття мережі.

Основні функції смартфона, керовані за допомогою системи розпізнавання голосу

Функції, використовувані системою розпізнавання голосу, залежать від смартфона та самих програм.

Систему розпізнавання голосу можна використовувати для доступу до наступних програм і доменів смартфона:

- Телефон
- Навігація
- Музика
- ...

Активация

Систему розпізнавання голосу можна активувати:

- за допомогою Bluetooth®;
- або
- за допомогою реплікації, з розділу

"Реплікація"  .

Примітка. При активації функції розпізнавання голосу дочекайтеся, поки

пролунає звукове підтвердження, а потім озвучуйте свій запит.

Приклад голосових команд:

- пов'язані з телефоном:
 - "Викликати José";
 - "Зателефонувати у офіс";
 - ...
- пов'язані з навігацією:
 - "Іхати до Champs-Élysées у Paris";
 - "Додому";
 - ...

Активация системи розпізнавання голосу за допомогою Bluetooth®



ВИКОРИСТАННЯ РОЗПІЗНАВАННЯ ГОЛОСУ

Підключіть смартфон до мультимедійної системи за допомогою з'єднання Bluetooth®.

Детальну інформацію наведено в розділі "З'єднання з телефоном" → 35.

Щоб скористатися функцією розпізнавання голосу смартфона, натисніть кнопку **на кермі 1**. Пролунає звуковий сигнал, який вказує на те, що функцію розпізнавання голосу активовано.

Активація функції розпізнавання голосу при реплікації



Підключіть смартфон до мультимедійної системи автомобіля за допомогою функції "Реплікація смартфона".

Додаткову інформацію див. у розділах "Підключення та відключення телефону" → 36 та "Android Auto™, CarPlay™" → 49.

Щоб скористатися функцією розпізнавання голосу смартфона, натисніть:

– короткочасним натисканням кнопки функції розпізнавання голосу на кермі **2** в автомобілі;

або

– натисканням кнопки **3** функції розпізнавання голосу з розділу "Реплікація"

↕  

або

– вимовивши голосову команду:
– "Ok Google" або "Hey Google" з реплікації "Android Auto™"



або

– "Dis Siri" або "Say Siri" з реплікації "CarPlay™" 

НАВІГАЦІЯ

Вступ

Доступ до навігації здійснюється з:

– програма навігації;

– навігація шляхом реплікації 



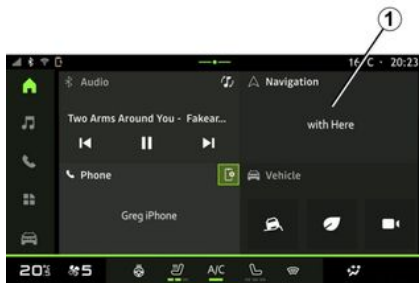

Програма навігації

(залежно від обладнання)



Програма навігації доступна з:

– віджета "Навігація"  1 в розділі "Головний екран"

– доступ до програми навігації  2 можна отримати з розділу "Додатки"



Програма навігації являє собою систему підключеної навігації, включену в восьмирічний тарифний план і попередньо встановлену в мультимедійній системі.

Вона включає в себе сучасну підключену навігацію, що дозволяє користуватися наступними функціями:

– оновлення карт;

– інформація про дорожній рух в реальному часі;

- голосові інструкції;
- точки інтересу;
- відображення обмежень швидкості;
- будівлі в 3D-поданні;
- детальний вид розв'язок;
- зони підвищеної пильності;
- історія пунктів призначення та ярлики для ваших адрес "Домашня" та "Робоча";
- ...

Примітка. Програма навігації постійно вдосконалюється, і її можна оновити або завантажити через "Додатки" в розділі "Додатки" .

Навігація шляхом реплікації



НАВІГАЦІЯ

Навігацію за допомогою реплікації можна активувати з програми

"Android Auto™"  або

"CarPlay™"  в розділі "Додатки"



Навігація за допомогою реплікації потребує підключення smartphone до мультимедійної системи.

Додаткові відомості наведено в розділі "Android Auto™, CarPlay™" ➔ 49.

Відображення навігації на панелі приладів

(залежно від обладнання)

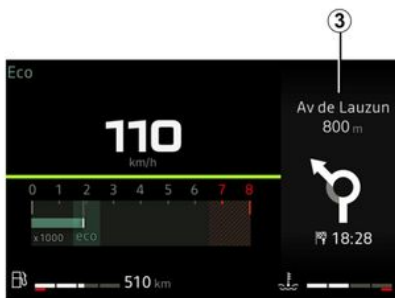

Ви можете використовувати реплікацію для відображення навігації на панелі приладів **3**.

Докладнішу інформацію про відображення на панелі приладів можна знайти в посібнику користувача автомобіля.

ДЖЕРЕЛА АУДІО

Вступ

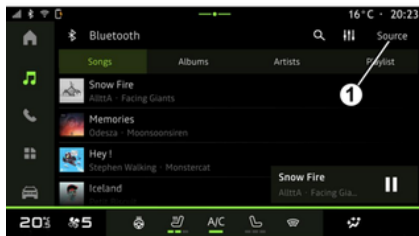

Також у розділі системи "Аудіо"

 можна обрати джерело аудіо для прослуховування, натиснувши "Джерела" **1**.

Вибрати інший аудіопристрій також можна за допомогою кнопок на підкермовому перемикачі. Докладніше див. розділ "Призначення кнопок керування" **→ 8**.

Джерела аудіо можуть відрізнятися залежно від рівня обладнання.

Екран "Джерела аудіо"



2. Джерело "Android Auto™".
3. Джерело "CarPlay™".
4. Джерело "Аудіо Bluetooth®".
5. Джерело "Програма".
6. Вихід з екрана "Джерела аудіо".
7. Джерело "Радіо".
8. Джерело "USB" (роз'єм USB).

« Android Auto™ »

Використовуйте це джерело для прослуховування музики зі смартфона, якщо він оснащений програмою Android Auto™, через реплікацію смартфона. Додаткові відомості наведено в розділах "Android Auto™", "CarPlay™" **→ 49** та "Музика" **→ 30**.

« CarPlay™ »

Використовуйте це джерело для прослуховування музики зі смартфона, якщо він оснащений службою CarPlay™, через реплікацію смартфона. Детальну інформацію подано в розділі "Android Auto™", "CarPlay™" **→ 49**.

"Аудіо Bluetooth®"

Це джерело можна використовувати для прослуховування музики на смартфоні через підключення Bluetooth®. Додаткову інформацію див. у розділах "Музика" **→ 30** та "Підключення й відключення телефону" **→ 36**.

"Програма"

Використовуйте це джерело для прослуховування музики через поточкові музичні програми, а також для доступу до аудіопрограм, завантажених через програму "Програми". Докладніше див. розділи "Музика" **→ 30** та "Керування програмами" **→ 53**.

« Радіо »

Це джерело можна використовувати для прослуховування радіо. Детальну інформацію подано в розділі "Радіо" **→ 26**.

ДЖЕРЕЛА АУДІО

"USB" (роз'єм USB)

Використовуйте це джерело, щоб слухати музику USB-носія. Додаткові відомості наведено в розділі "Музика" → 30.

Особливості:

- система розпізнає не всі формати;
- файлова система USB-накопичувача мусить мати формат FAT32 або NTFS, а обсяг пам'яті має становити від 8 GB до 64 GB;

ПРОСЛУХОВУВАННЯ РАДІО

Вступ



З міркувань безпеки виконуйте ці дії після зупинки автомобіля.



За допомогою кнопки на кермовій колонці можна вибрати збережену радіостанцію чи переглянути радіостанції в списку залежно від вибраного режиму. Додаткову інформацію про кнопки на кермовій колонці див. в розділі "Призначення кнопок керування" → 8.

У розділі "Аудіо"  натисніть кнопку 3, щоб вибрати джерело "Радіо".

Щоб отримати доступ до джерела "Радіо", також можна натиснути зна-

чок розділу "Додатки" .

За допомогою підкермового перемикача можна вибирати джерело звуку, міняти станції та режим вибору ("Список", "Обране"). Детальну ін-



формацію подано в розділі "Призначення кнопок керування". → 8.

Екран "Радіо"



- A.** вкладка режиму "Список".
- B.** вкладка режиму "Вибране".
- C.** Список доступних радіостанцій.
- D.** Область відтворення поточної радіостанції та доступ до повноекранного відображення. Натисніть цю область, щоб відобразити поточну відтворювану доріжку в повноекранному режимі.



1. Доступ до розділу "Аудіо" .
2. Доступ до розділу "Додатки" .
3. Доступ до аудіо "Джерела".
4. Доступ до "Налаштування звуку".
5. Доступ до "Налаштування радіо".
6. Радіостанція, яку зараз увімкнено.
7. Збереження станції у "Вибране".
8. Вимкнути радіо / відтворення поточної радіостанції
9. Назва й частота поточної радіостанції. Текстова інформація (лого-

ПРОСЛУХОВУВАННЯ РАДІО

тип радіостанції, виконавець, назва пісні тощо).

10. Тип "Джерела", що прослуховується.

Примітка. Така інформація надається лише деякими станціями.

Повноекранний режим E

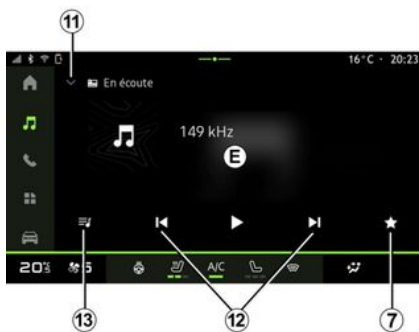

Щоб відобразити поточну радіостанцію в області **D** в повноекранному режимі відтворення, натисніть цю область.

Щоб зменшити повноекранне відображення **E**, натисніть кнопку **11**.

Якщо автомобіль не рухається, ви можете активувати "Автоматичну прокрутку зображення", натиснувши логотип радіостанції, що відтворює-

ться, якщо поточна станція DAB це дозволяє.

Вибір діапазону частот

Натисніть кнопку **5**, щоб встановити наступні діапазони.

- « FM » :
- « Альтернативна частота (AF) » ;
- « Регіон ».
- "DAB" (наземне цифрове радіо).
- « Перемикання (DAB ↔ FM) » ;
- "Автопрокрутка зображень".

Радіопрोगрама

Залежно від станції, яка прослуховується, ви зможете побачити детальний перелік програм, які зараз відтворюються, і тих, що будуть відтворюватися протягом наступних 24 годин.

Натисніть кнопку **13**, щоб відобразити список цих програм.

Примітка. Ця функція доступна лише якщо станція відтворюється в DAB.

Пошук станції

Ви можете шукати радіостанції в списку поточного діапазону в алфавітному порядку: переходьте вперед або назад до наступної станції за допомогою кнопок **12**.

Додавання/видалення радіостанції до/з "Вибране"

У повноекранному режимі або в режимі "Список" натисніть кнопку **7**, щоб додати/видалити поточну станцію до/з "Вибране".

Режим "Список" A

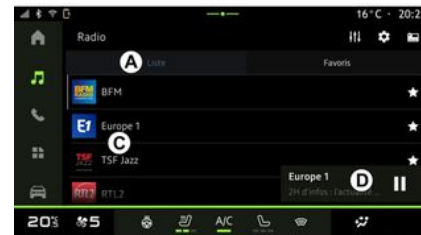

У цьому режимі можна шукати та переглядати станції, збережені в пам'яті мультимедійної системи й розташовані в алфавітному порядку.

Швидко проведіть пальцем по списку **C**, щоб переглянути список усіх станцій.

Виберіть станцію зі списку, щоб одразу слухати її.

ПРОСЛУХОВУВАННЯ РАДІО

Поточна радіостанція відображається в міні-програвачі **D**. Натисніть цю область, щоб відобразити поточну радіостанцію в повноекранному режимі.

Якщо радіостанції в діапазоні "FM" не використовують систему RDS, або якщо автомобіль перебуває в зоні поганого радіосигналу, на екрані відображається лише частота станції без її назви й логотипу.

Примітка. Така інформація надається лише деякими станціями.

"Вибране" режим В



У цьому режимі можна отримати доступ до збережених раніше радіостанцій.

Виберіть станцію зі списку, щоб одразу слухати її.

Поточна радіостанція відображається в міні-програвачі **D**.

"Налаштування радіо" меню 5

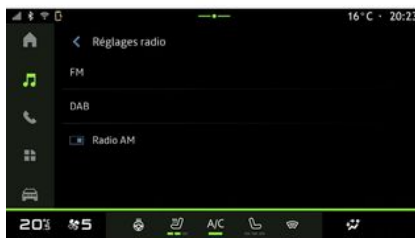

За допомогою меню "Налаштування радіо"**5** можна перейти до таких налаштувань функції "Радіо":

- "TA/I-Traffic (залежно від обладнання)";
- « FM » ;
- "DAB" (залежно від обладнання);
- "Сповідення" (залежно від обладнання та країни).

"TA/I-Traffic" (інформація про дорожній рух)

(залежно від обладнання)

Якщо цю функцію ввімкнено, аудіо-система транслює інформацію про дорожній рух (залежно від країни), якщо її надають певні радіостанції FM та DAB.

Після цього вам потрібно вибрати частоту радіостанції, де транслюється інформація щодо дорожнього руху. Якщо ви слухаєте інше джерело (USB, Bluetooth®), воно автоматично зупиниться, коли з'явиться інформація про дорожній рух.

« FM »

У налаштуваннях можна ввімкнути або вимкнути наведені нижче елементи.

- « Альтернативна частота (AF) » ;
- « Регіон ».

« Альтернативна частота (AF) »

Частота радіостанції діапазону FM може змінюватися залежно від географічної зони.

Ввімкніть функцію Альтернативна частота (AF), щоб продовжити слухати ту саму радіостанцію в різних географічних зонах.

ПРОСЛУХОВУВАННЯ РАДІО

Аудіосистема автоматично відстежуватиме зміни частоти, не перериваючи відтворення.

Примітка. Не всі радіостанції пропонують таку можливість.

Погані умови прийому в деяких випадках можуть привести до надоречної зміни частот. В такому разі слід відключити автоматичне стеження за зміною частоти.

« Region »

З увімкненим режимом "Region", якщо якість сигналу знизиться, радіо перейде на нову частоту, що може працювати як ретранслятор радіостанції, яку ви слухали раніше.

Особливості:

– Станції в одному регіоні інколи транслюють різні програми або мають різні назви;

– деякі радіостанції транслюють програми на регіональних частотах. У цьому випадку:

– з увімкнутим режимом "Region" система не перемикається на передавач нового регіону, але зазвичай перемикається між передавачами початкового регіону;

– з вимкнутим режимом "Region" система перемикається на передавач нового регіону, навіть якщо програма, що транслюється по радіо, відрізняється.

« DAB »

(залежно від обладнання)

У налаштуваннях можна увімкнути або вимкнути наведені нижче елементи.

- « Перемикання (DAB ↔ FM) » ;
- "Автоматична прокрутка зображення" (залежно від комплектації).

« Перемикання (DAB ↔ FM) »

Якщо цю функцію увімкнено й рівень сигналу поточної радіостанції DAB низький, радіосистема автоматично перемикається на аналогічну версію радіостанції FM (за наявності).

Аудіосистема автоматично повторно підключиться до цифрової станції DAB, шойно вона стане доступною.

Примітка. Ця функція підтримує лише радіостанції FM і DAB.

"Автоматична прокрутка зображення"

Коли ця функція включена і підтримується поточною станцією DAB, зображення прокручуються у режимі слайд-шоу в повноекранному режимі відтворення.

Примітка. Ця функція доступна лише в нерухомому автомобілі при натисканні логотипу радіостанції, що відтворюється.

« Сповідення »

(залежно від обладнання та країни)

Увімкнувши цю функцію, можна в автоматичному режимі прослуховувати новини, які транслюють певні радіостанції "DAB".

Якщо Ви оберете потім інші джерела, передача обраного типу програми перерве прослуховування інших джерел.

У розділі налаштувань можна увімкнути або вимкнути повідомлення за такими темами:

- "Екстрені ситуації";
- "Дорожньо-транспортні пригоди";
- "Погода";
- "Новини";
- "Події";
- "Спортивні події";
- "Додаткова інформація".

« Налаштування звуку » 4

Натиснувши значок 4, можна змінити параметри аудіосистеми.

Додаткові відомості про доступні параметри див. в розділі про меню Налаштування звуку ➔ 33.

МУЗИКА

Вступ



З міркувань безпеки виконуйте будь-які регулювання після зупинки автомобіля.



Вибрати інший аудіопристрій можна за допомогою кнопок на підкермовому перемикачі.

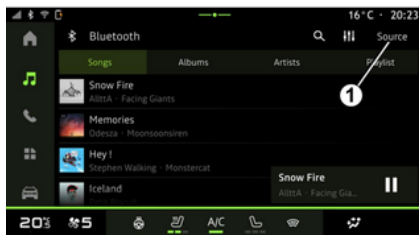

У розділі "Аудіо" , press "Джерела" натисніть кнопку **1**, щоб вибрати джерело музики для прослуховування.

За допомогою підкермового перемикача можна вибрати джерело звуку для прослуховування та переглядати музичні композиції й папки. Детальну інформацію подано в розділі "Призначення кнопок керування".
→ 8.

Джерела музики можуть відрізнятися залежно від рівня обладнання. Тільки доступні джерела відображаються та можуть бути вибрані на екрані мультимедійної системи.

Особливості:

- залежно від програми потокового аудіо, яка використовується, дисплей і елементи керування можуть змінюватися;
- система розпізнає не всі формати;
- файлова система USB-накопичувача мусить мати формат FAT32 або NTFS, а обсяг пам'яті має становити від 8 GB до 64 GB;

Меню "Джерела"



За допомогою меню "Джерела" **1** можна вибрати музику з різних доступних джерел.

Виберіть джерело, під'єднане до мультимедійної системи, зі списку:

- « Радіо » ;
- USB (роз'єм USB);
- "Звук Bluetooth®";
- « Podcasts » ;
- « CarPlay™ » ;
- « Android Auto™ » ;
- додаток для потокового аудіо;
- ...

Джерела музики можуть відрізнятися залежно від рівня обладнання.

Примітка. Інші мультимедійні програми можна встановити через "До-

МУЗИКА

датки". Вони з'являться в списку доступних джерел. Докладніше про встановлення програм див. у розділі "Управління програмами" → 53.

Режим "Відтворення"



4. Інформація про композицію, що наразі відтворюється (назва пісні, ім'я виконавця, назва альбому й зображення обкладинки, якщо таке передається з джерела).

2. Доступ до розділу "Аудіо" 

3. Увійти до списку треків, що відтворюються;

4. Час та тривалість композиції, що відтворюється.

5. Увімкніть/вимкніть однократне або безперервне повторювання звукової доріжки.

6. Відтворення наступної звукової доріжки.

7. Призупинити/відновити відтворення композиції.

8. Коротке натискання: повернутися до початку поточної композиції.

Повторне коротке натискання (протягом 3 секунд після першого короткого натискання): відтворення попередньої звукової доріжки.

9. Увімкнення/вимкнення режиму програвання звукових доріжок.

10. Стрічка прокручування звукової доріжки, що відтворюється.

11. Повернення до режиму списку з використанням міні-програвача.

Особливості:

- відтворювану звукову доріжку можна відобразити в повноекранному режимі **A** чи в міні-програвачі **B**;
- залежно від телефону та програми для потокової музики деякі функції можуть не працювати.

"Bluetooth®", "USB" та програма для потокового аудіо



За допомогою аудіоджерела "Bluetooth®" і "USB" або програми для потокової музики можна перейти до списків відтворення, впорядкованих за категоріями:

- « Виконавці » ;
- « Альбоми » ;
- « Пісні » ;
- « Playlists » ;
- ...

Поточна відтворювана доріжка відображається в міні-програвачі **B**. Натисніть цю область, щоб відобразити поточну відтворювану доріжку в режимі відтворення **A**.

МУЗИКА

"Пошук"

(Залежно від типу "Джерела")



Виберіть ім'я чи назву з пропонованого списку.

"Налаштування параметрів звуку" 13

Натиснувши значок **13**, можна змінити параметри аудіосистеми.

Додаткові відомості про доступні параметри див. в розділі про меню Налаштування звуку" → 33.

Натиснувши значок "Пошук" **12** (на явність залежить від типу "Джерела")

у розділі "Аудіо" (🎵), можна виконувати пошук наступного:

- назви доріжки;
- альбому;
- виконавця;
- Список відтворення;
- ...

Введіть назву за допомогою клавіатури.

Щойно ви введете перші букви в область пошуку, мультимедійна система відобразить пропоновані імена чи назви.

РЕГУЛЮВАННЯ ЗВУКУ

Вступ



З міркувань безпеки виконуйте будь-які регулювання після зупинки автомобіля.

1



Натиснувши значок **1**, можна змінити такі параметри аудіосистеми:

- « Об'ємний звук » ;
- « Звук » .

« Об'ємний звук »

(залежно від обладнання)



На вкладці **A** можна вибрати один із таких задалегідь заданих музичних еквайзерів:

- « Pure » ;
- « Acoustic » ;
- « Bass » ;
- « Talk » .

Примітка. Наявність музичних еквайзерів залежить від обладнання.

« Звук »

(залежно від обладнання)



На вкладці **B** можна змінити такі параметри:

- « Баланс/фейдер » ;
- « Управління звуком » ;
- « Гучність / Швидкість » ;
- « Нормалізувати гучність » .

РЕГУЛЮВАННЯ ЗВУКУ

« Баланс/фейдер »



За допомогою цієї функції можна встановити баланс розподілу звуку. Натисніть "По центру" або "Попереду", щоб оптимізувати розподіл звуку для всіх пасажирів автомобіля або забезпечити комфортне звучання для задніх пасажирів (гучність приглушується в задній частині салону й дещо підвищується попереду).

Якщо торкнутись екрана або вибрати режим "Вручну", можна змінити налаштування за допомогою переміщення цільового положення **2**.

« Управління звуком »

Цією функцією можна скористатися для вирівнювання звуку:

- увімкнення/вимкнення "Підсилення басу";
- « Бас » ;
- « Середні » ;
- « Високі » ;
- ...

« Гучність / Швидкість »

Цією функцією можна скористатися для автоматичного регулювання гучності залежно від швидкості автомобіля. Натисніть "Гучність / Швидкість", потім відрегулюйте чутливість або деактивуйте її, натиснувши безпосередньо бігунок на панелі "Гучність / Швидкість".

« Нормалізувати гучність »

Цю функцію можна використовувати для підтримки постійної гучності, незважаючи на перехід від одного джерела звуку до іншого.

СТВОРЕННЯ ПАРИ ТА ПІДКЛЮЧЕННЯ ТЕЛЕФОНУ

Створення та скасування з'єднання з телефоном





З міркувань безпеки виконуйте ці дії після зупинки автомобіля.

Вступ

Ця функція дає змогу створити з'єднання телефона з мультимедійною системою.

До меню "Створити пару з новим пристроєм" можна перейти в:

– розділі системи "Телефон" . Тут натисніть кнопку "Під'єднати за допомогою Bluetooth®" (якщо телефон з існуючим з'єднанням відсутній);

– розділ "Додатки" , а потім "Диспетчер пристроїв";
– перейдіть до розділу "Автомобіль"

, "Налаштування", а потім до "Bluetooth®";

– у розділі системи "Телефон" , натисніть значок "Налаштування"



, а потім "Диспетчер пристроїв" (якщо телефон уже під'єднано);

– розділі системи "Аудіо" . Тут натисніть кнопку "Під'єднати за допомогою Bluetooth®" (якщо телефон з існуючим з'єднанням відсутній);
– центрі сповіщень, значок "Нала-

штування" , далі — "Bluetooth®".

Примітка. Якщо телефон не підключено до мультимедійної системи, деякі меню буде вимкнено.

Створення пари з телефоном дає змогу мультимедійній системі отримати доступ до його функцій. У мультимедійній системі не зберігатимуться жодні копії ваших контактів або особистих даних.

Щоб мультимедійна система мала змогу керувати телефонами з функцією "dual SIM", налаштуйте свій телефон на використання SIM за замовчуванням. Дивіться інструкцію до вашого телефону.

Особливості:

– перш ніж встановлювати з'єднання, переконайтеся, що на телефонах увімкнено функцію Bluetooth® і встановлено статус "видимий";

– щоб підключити телефон до системи, необхідно зупинити автомобіль.



Докладнішу інформацію з переліком сумісних телефонів можна отримати на вебсайті офіційного представника торгової марки.

Створення з'єднання телефону

Для роботи в режимі "вільні руки" необхідно встановити з'єднання телефону з підтримкою Bluetooth® із мультимедійною системою.

Докладніше про налаштування статусу "Видимий" на телефоні читайте в його інструкції.

Телефон може запросити дозвіл на передачу контактів, журналу дзвінків, повідомлень тощо. Погодьтеся з передачею, щоб мати доступ до цієї інформації в мультимедійній системі.

У розділі "Телефон" , а потім "Підключитися за допомогою Bluetooth®" або у розділі "Додатки"

, а потім "Диспетчер пристроїв" у мультимедійній системі:

– на екрані з'явиться повідомлення з пропозицією під'єднати телефон;

СТВОРЕННЯ ПАРИ ТА ПІДКЛЮЧЕННЯ ТЕЛЕФОНУ

– натисніть "Створити пару з новим пристроєм". Мультимедійна система розпочне пошук видимих телефонів поблизу з активованим Bluetooth®;
– виберіть свій телефон зі списку пропозицій або мультимедійну систему зі свого телефону.

На екрані мультимедійної системи, а також на телефоні з'являється повідомлення із проханням прийняти запит на з'єднання, якщо запропонований код у телефоні та мультимедійній системі збігається.

Після встановлення з'єднання телефону з мультимедійною системою можна вибрати послуги, які будуть використовуватися за допомогою "Диспетчер пристроїв". Додаткову інформацію див. у розділі "Підключення та відключення телефону" ➔ 36.

Примітка. Телефон прив'язується до профілю, який використовується під час сполучення. Телефон може бути недоступний в інших профілях користувачів.

Створення нового з'єднання з телефоном

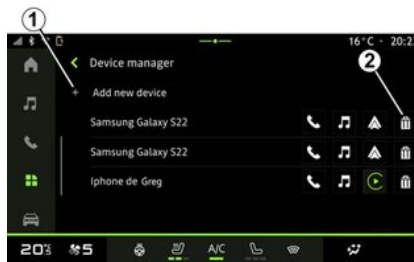

За допомогою меню "Диспетчер пристроїв" можна під'єднати новий телефон до мультимедійної системи:

– натисніть значок **1** "Створити пару з новим пристроєм";
– виберіть новий телефон зі списку пристроїв і завершіть процес під'єднання.

Можна також додати новий телефон, зайшовши до розділу "Автомобіль"



"Налаштування", "Bluetooth®", "Створити пару з новим пристроєм", потім вибрати свій новий телефон зі списку пропозицій і завершити процедуру створення пари.

Тепер новий телефон під'єднано до мультимедійної системи.

Кількість телефонів, які можна під'єднати, не обмежується.

Скасування з'єднання з телефоном

За допомогою меню "Диспетчер пристроїв" можна скасувати з'єднання телефону з мультимедійною системою:

– натисніть значок **2** поруч із зображенням телефону, щоб скасувати з'єднання;
– натисніть "Так" для підтвердження.

Підключення та відключення телефону



З міркувань безпеки виконуйте ці дії після зупинки автомобіля.



Деякі функції доступні, лише коли автомобіль зупинено.

СТВОРЕННЯ ПАРИ ТА ПІДКЛЮЧЕННЯ ТЕЛЕФОНУ

Підключення телефону

Щоб підключити телефон, спочатку з ним потрібно встановити з'єднання. Детальну інформацію наведено в розділі "Установлення та скасування з'єднання з телефоном" → 35.

Примітка. Якщо телефон не підключено до мультимедійної системи, деякі меню буде вимкнено.

Підключення телефона дає змогу мультимедійній системі отримати доступ до його функцій. У мультимедійній системі не зберігатимуться жодні копії ваших контактів або особистих даних.

Щоб мультимедійна система мала змогу керувати телефонами з функцією "dual SIM", налаштуйте свій телефон на використання SIM за замовчуванням. Дивіться інструкцію до вашого телефону.

Автоматичне підключення

Після запуску мультимедійна система шукає поблизу (на відстані до 10 м) під'єднані телефони, на яких увімкнено функцію Bluetooth®. Система автоматично відображає дані телефону, який було під'єднано останнім (телефонна книга, музика тощо).

Примітка. Після автоматичного підключення телефону до мультимедій-

ної системи дані (телефонна книга, SMS, контакти тощо) відобразяться лише за умови, що дозвіл на це було заздалегідь надано під час установлення з'єднання. Детальну інформацію наведено в розділі "Установлення та скасування з'єднання з телефоном" → 35.

Підключення вручну

Установити й скасувати з'єднання телефону з мультимедійною системою можна вручну за допомогою меню функції "Bluetooth®". Перейти до нього можна:

– у розділі "Автомобіль" world , "Налаштування", а потім "Bluetooth®";

– центрі сповіщень, "Налаштування" , а потім "Bluetooth®".

у меню "Bluetooth®". Натисніть кнопку "Під'єднані пристрої", щоб відобразити список під'єднаних телефонів.

Виберіть потрібні послуги й телефон і переконайтеся, що функцію Bluetooth® активовано.

Примітка. Якщо під час розмови по телефону ви під'єднуватимете пристрій, бесіду буде автоматично переведено на динаміки автомобіля.

Керування даними послуг



Щоб отримати доступ до каталогу телефону, музики та підключення до Інтернету безпосередньо через мультимедійну систему, необхідно дозволити обмін даними про послуги з "Профілів" ваших "Під'єднаних пристроїв", доступних у меню "Bluetooth®". Натисніть назву "Під'єданого пристрою", потім увімкніть/вимкніть послуги, якими ви бажаєте скористатися:

- "Виклики": виконання та приймання викликів;
- "Мультимедія": доступ до музики на телефоні;
- "Доступ до Інтернету": спільний доступ до Інтернету за допомогою

СТВОРЕННЯ ПАРИ ТА ПІДКЛЮЧЕННЯ ТЕЛЕФОНУ

функції Bluetooth® (див. розділ "Налаштування системи" ➔ 81);

– "SMS": надсилання та приймання повідомлень SMS;

– "Обмін контактами": зайдіть у телефонну книгу та журнал дзвінків;

– ...

Примітка. Якщо назва послуги виділена, це означає, що її ввімкнено.



Щоб підвищити швидкість передавання даних під час використання послуги "Доступ до Інтернету", телефон також можна підключити до мережі через WIFI за допомогою меню "Точка доступу та спільне підключення" (стягується плата й застосовуються обмеження, визначені оператором мобільного зв'язку).

« Диспетчер пристроїв »



У розділі "Додатки" виберіть , потім "Диспетчер пристроїв", виберіть свій телефон зі списку пропозицій, а потім виберіть функції телефону, які ви хочете активувати/деактивувати:

- « Телефон » 1 ;
- "Музика" 2 ;
- програма для реплікації смартфону 3 ;
- скасування з'єднання телефону 4.

Особливості:

- якщо значок послуги виділений, це означає, що її ввімкнено;
- На деяких телефонах може бути налаштовано автоматичне передавання даних.

Ви також можете отримати доступ до "Диспетчер пристроїв" за допомогою значка "Диспетчер пристроїв" у віджеті "Телефон" розділу "Головна

сторінка" .

Зміна телефону, який було під'єднано

У розділі "Диспетчер пристроїв" виберіть послуги, що будуть підключені до іншого телефону, з яким уже встановлено з'єднання і який відображається в списку пристроїв.

Примітка. Щоб змінити підключений телефон, спершу потрібно під'єднати до системи кілька пристроїв.

Відключення телефону

У розділі "Додатки" , перейдіть до розділу "Диспетчер пристроїв" і торкніться виділеного значка служби телефону, який потрібно відключити:

- « Телефон » 1 ;
- "Музика" 2 ;
- програма для реплікації смартфону 3.

Щоб від'єднати телефон, перейдіть у меню "Bluetooth®", виберіть "Під'єднані пристрої" та натисніть кнопку "Від'єднати".

СТВОРЕННЯ ПАРИ ТА ПІДКЛЮЧЕННЯ ТЕЛЕФОНУ

Примітка. Якщо під час відключення пристрою ви ведете розмову по телефону, бесіду буде автоматично переведено з динаміків автомобіля на телефон.

УПРАВЛІННЯ ВИКЛИКАМИ

Телефонний виклик

Розділ "Телефон"

У розділі "Телефон" .

Примітка. Для здійснення телефонного дзвінка ваш телефон має бути підключений до мультимедійної системи. Додаткову інформацію див. у розділі "Підключення та відключення телефону" → 36.

Здійснення дзвінків



Ви можете здійснити виклик обравши:

- номер з журналу викликів, перейшовши на вкладку "Останні виклики" **A**;
- контакт у телефонній книзі в меню "Контакти" **B**;
- контакт зі списку улюблених у меню "Вибране" **C**;
- клавіші на цифровій клавіатурі в меню "Клавіатура" **D**.

Екран "Поточний виклик"



1. Ім'я та телефонний номер контакту.
2. Тривалість поточного виклику.
3. Перевести поточний виклик у режим очікування.
4. Переспрямувати виклик на телефон.

5. Завершити розмову.

6. Відкрити цифрову клавіатуру для набору номера.

7. Увімкнення й вимкнення мікрофону.

Приймод дзвінків

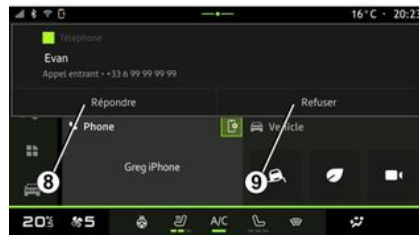

УПРАВЛІННЯ ВИКЛИКАМИ



Коли ви приймаєте виклик, відображається екран "Отримані виклики", що містить таку інформацію:

- ім'я контакту (якщо номер присутній у списку обраних номерів або у вашій телефонній книзі);
- номер абонента (якщо номер відсутній у вашій телефонній книзі);
- "Приватний номер" (якщо номер не відображається).

"Відповідь на дзвінок"

Щоб відповісти на виклик, натисніть кнопку **10** на кермі або кнопку "Відповісти" **8** на екрані мультимедійної системи.

Відхилити дзвінок

Щоб відхилити вхідний виклик, двічі натисніть кнопку **10** на кермі або

кнопку "Відхилити" **9** на екрані мультимедійної системи.

Вхідний виклик буде переспрямовано на голосову пошту.

Під час виклику



Під час телефонної розмови ви можете виконати наступні дії:

- відрегулювати гучність за допомогою кнопок під кермом або кнопок гучності на екрані мультимедійної системи;
- завершити виклик, натиснувши кнопку "Завершити розмову" **5** або кнопку **10** на кермі;
- перевести виклик у режим очікування, натиснувши кнопку **3**. Щоб відновити розмову, знову натисніть кнопку **3**;

- переспрямувати виклик на підключений телефон, натиснувши кнопку "Переспрямувати на телефон" **4**;
- прийняти другий дзвінок і перейти з одного виклику на інший, натиснувши на **11**;

Особливості:

- щойно ви відповісте на другий вхідний виклик, перший виклик буде автоматично переведено в режим очікування;
- під час розмови ви можете відповісти на інший вхідний виклик, але не маєте змоги здійснити вихідний виклик;
- щоб відобразити цифрову клавіатуру, натисніть кнопку "Клавіатура" **6**;
- щоб увімкнути чи вимкнути мікрофон, натисніть кнопку "Вимкнення звуку" **7**.

Під час розмови можна змінити розділ, не завершуючи поточний виклик.

Щоб повернутися, натисніть розділ

"Телефон" .

Завершення розмови

Щоб завершити поточний виклик, натисніть кнопку **10** на кермі або кнопку "Завершити розмову" **5** на екрані мультимедійної системи.

УПРАВЛІННЯ ВИКЛИКАМИ

Телефонна книга



З міркувань безпеки виконуйте ці дії після зупинки автомобіля.



Деякі функції доступні, лише коли автомобіль зупинено.

Меню "Телефонна книга"



У розділі "Телефон" , натисніть вкладку "Контакти" **B**, щоб отримати

доступ до телефонної книги з мультимедійної системи.

Щоб мультимедійна система мала змогу керувати телефонами з функцією "dual SIM", у налаштуваннях телефону надайте мультимедійній системі доступ до потрібної телефонної книги.

1. Телефон підключено.
2. Пошук контакта за іменем або номером.
3. Детальна інформація про контакт.
4. Список контактів на підключеному телефоні.

Завантаження телефонної книги

За замовчуванням під час підключення телефону контакти синхронізуються автоматично, якщо ввімкнено функцію "вільні руки". Додаткову інформацію див. у розділі "Підключення та відключення телефону" ➔ 36.

Примітка. Щоб отримати доступ до телефонної книги з мультимедійної системи, потрібно дозволити обмін даними на телефоні. Докладнішу інформацію наведено в розділі "Створення та скасування з'єднання з телефоном" ➔ 35, а також інструкції з використання телефону.

Контакти "Вибране"

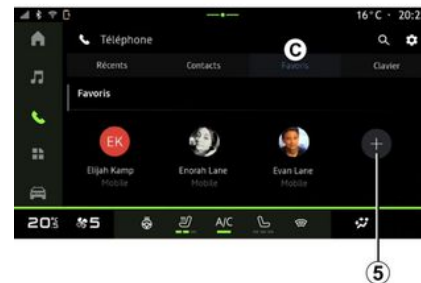

У розділі системи "Телефон" , натисніть вкладку "Вибране" **C** для доступу до контактів, збережених як улюблені в телефоні, або додайте вручну зі списку "Контакти" мультимедійної системи.

УПРАВЛІННЯ ВИКЛИКАМИ

Додавання контакту "Вибране"

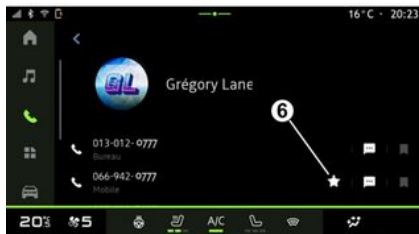

Натисніть кнопку "Додати до улюблених" **5**, щоб додати контакт до списку "Вибране", а далі дотримуйтесь інструкцій на екрані мультимедійної системи.

Крім того, щоб додати улюблений номер для контакту, можна натиснути символ "зірочка" **6**.

Пошук контактів

Можна виконати пошук контакта, увівши його ім'я або телефонний номер.

Натисніть збільшувальне скло **2**. За допомогою цифрової клавіатури, яка з'являється на екрані, введіть кілька цифр або букв потрібного контакту. У

телефонній книзі відображається список контактів, які починаються з першої введеної літери.

Конфіденціальність

У мультимедійній системі не зберігаються жодні копії ваших контактів або особистих даних.

Однак, з міркувань безпеки, телефонну книгу будь-якого телефону можна побачити лише після підключення відповідного телефону.

Журнал викликів

Перехід до вкладки "Останні виклики"

У розділі "Телефон" , натисніть вкладку "Останні виклики" **A**, щоб отримати доступ до історії всіх ваших викликів.

Дзвінки в журналі відображаються від останнього до найдавнішого.

Меню "Останні виклики"



1. Ярлик для номеру.
2. Ім'я або телефонний номер контакту.
3. Час/дата виклику.
4. Доступ до даних контакту.
5. Вихідний виклик (зелена стрілка вгору).
6. Вхідний дзвінок (зелена стрілка вниз).
7. Пропущений виклик (червона стрілка).

Примітка. Деяка інформація доступна не в усіх типах мультимедійної системи.

УПРАВЛІННЯ ВИКЛИКАМИ

Пересування по журналу дзвінків

Проводьте пальцем по екрану вгору або вниз, щоб переглянути список викликів.

Здійснення дзвінків зі списку останніх дзвінків

Щоб зателефонувати, натисніть один із контактів або номерів. Виклик почнеться автоматично.

Наберіть номер



З міркувань безпеки виконуйте ці дії після зупинки автомобіля.



4

1. Набраний номер.
2. Видалення номерів.
3. Рекомендації контактів.
4. Виклик.
5. Цифрова клавіатура

Отримайте доступ до елемента "Клавіатура"

У розділі "Телефон"  натисніть вкладку "Клавіатура" **D**.

Дзвінки за номером, набраним вручну

На вкладці "Клавіатура" **D** наберіть номер за допомогою клавіатури **5**, далі натисніть кнопку **4** для здійснення виклику.

Коли ви почнете введення, мультимедійна система запропонує перелік ваших контактів із такою самою послідовністю цифр у номері **3**.

Виберіть потрібний контакт і натисніть кнопку **4** для здійснення виклику.

Введення номера за допомогою функції голосового керування

Ви можете продиктувати номер за допомогою функції голосового керування мультимедійної системи. Для

цього ввімкніть голосові команди та після звукового сигналу скажіть:

– "Викликати", а потім продиктуйте номер телефону, на який потрібно подзвонити;

або

– "Викликати" й далі назвіть ім'я того, кому ви бажаєте подзвонити.

Мультимедійна система відобразить наявний номер і розпочне виклик.

Примітка. Якщо контакт містить декілька номерів (робочий, домашній, мобільний тощо), ви зможете вибрати один із них. Наприклад: "Викликати Grégoire, домашній".

Докладніше про голосові команди див. у розділі "Використання розпізнавання голосу" → **20**.

SMS



Залежно від марки та моделі телефону деякі функції можуть не працювати.



1. Ім'я/номер відправника повідомлення.
2. Час отримання;
3. Початок повідомлення.

Примітка. Попередній перегляд повідомлень неможливий під час руху.

Доступ до "SMS"

У центрі сповіщень **A** можна отримати доступ до функції SMS на телефоні через мультимедійну систему.

Телефон має бути з'єднано із системою телефонії "вільні руки". Також для доступу до всіх функцій ви повинні дозволити передавання повідомлень (у налаштуваннях вашого телефону залежно від моделі).

Примітка. Залежно від комплектації автомобіля мультимедійна система розпізнає лише повідомлення SMS, отримані під час руху.

Отримання SMS-повідомлень



У разі отримання нового повідомлення SMS мультимедійна система сповістить вас за допомогою попередження, яке з'явиться в рядку **B** будь-якого відкритого меню.

Щоб припинити отримання повідомлень і сповіщень, натисніть кнопку **4**.

За замовчуванням після під'єднання й підключення телефону кожне нове отримане повідомлення буде доступним у мультимедійній системі.

Примітка. Будуть доступними лише повідомлення, отримані після під'єднання телефону до мультимедійної системи й упродовж підтримання зв'язку між ними.

НАЛАШТУВАННЯ ТЕЛЕФОНУ



З міркувань безпеки виконуйте ці дії після зупинки автомобіля.



Ці функції доступні, лише коли автомобіль не рухається.

Меню "Налаштування"



Коли телефон підключено до системи, у розділі системи "Телефон"



натисніть значок "Налаштування"  1.

Меню "Налаштування" забезпечує доступ до таких параметрів:

- "Телефон підключено";
- "Активний виклик";
- "Конфіденційність";
- "Головний екран";
- "Порядок списку контактів";
- « Диспетчер пристроїв » ;
- налаштування "Bluetooth®".

"Головний екран"

Це налаштування можна використувати для вибору вкладки, яка відобразиться на головному екрані

розділу "Телефон" ,

- "Останні" (за замовчуванням);
- "Контакти";
- « Вибране » ;
- « Клавіатура ».

"Порядок списку контактів"

Це налаштування можна використувати для відображення в алфавітному порядку контактів, класифікованих за:

- "Ім'я";

– « Ім'я ».

Примітка. Вибір набере чинності після наступного перезапуску мультимедійної системи.

"Мелодія телефону"



Щоб налаштувати віджети, перейдіть у розділ системи "Автомобіль"



, натисніть меню "Налаштування", потім "Звук", а далі ви зможете:

- відрегулювати гучність вхідного виклику 2;
- вибрати тип мелодії телефону 3.

Для отримання додаткової інформації, будь ласка, зверніться до розділу "Налаштування системи" ➔ 81.

БЕЗДРОТОВИЙ ЗАРЯДНИЙ ПРИСТРІЙ

Зона індукційного заряджання



Важливо не залишати жодних предметів (USB-накопичувач, SD-картку, стартову картку, кредитну картку, ювелірні вироби, ключі, монети тощо) у зоні індукційної зарядки **1** під час заряджання телефону. Вийміть усі картки з магнітними смугами й кредитні картки з чохла, перш ніж розміщувати телефон у зоні індукційного заряджання **1**.



Предмети, залишені в зоні індукційного заряджання **1**, можуть перегріватися. Рекомендується перемістити їх в інші надані місця для зберігання. (відділення для речей, вбудована кишеня в козирку від сонця тощо).



Використовуйте зону індукційного заряджання **1**, щоб зарядити телефон без кабелю.

Якщо автомобіль відповідно обладнано, зона зарядки позначається (залежно від автомобіля):

– відповідним символом;
і/або

– статус заряджання автоматично відображається на екрані телефону, коли він перебуває у виділеній зоні. Його розташування може відрізнитися залежно від автомобіля. Детальніші відомості наведено в інструкції з експлуатації автомобіля.

Особливості:

- індукційний заряд ініціюється під час включення запалювання або запуску двигуна;
- Переконайтеся, що ваш телефон сумісний з індуктивним заряджанням. Докладнішу інформацію з переліком сумісних телефонів можна отримати в офіційного представника торгової марки;
- щоб досягти оптимального результату, краще зняти захисний чохол із телефону перед заряджанням;
- для оптимального заряджання вся поверхня телефону має максимально торкатися поверхні килимка для заряджання, а сам телефон треба розташувати точно по центру.

Процедура заряджання

Помістіть телефон у зону індукційного заряджання **1**. Заряджання почнеться автоматично, його стан **2** відобразиться на екрані.

Процес заряджання може перерватися, якщо в зоні індукційного заряджання **1** буде виявлено якийсь предмет або якщо ця зона **1** перегріється. Щойно температура знизиться, заряджання телефону почнеться знову.

БЕЗДРОТОВИЙ ЗАРЯДНИЙ ПРИСТРІЙ

Стан заряджання



- блимає жовтим і на мультимедійному екрані відображається повідомлення: в зоні індукційної зарядки виявлено металевий об'єкт;
- блимає жовтим, на мультимедійному екрані відображається повідомлення і лунає звуковий сигнал: автомобіль зупинився, і водій відкрив двері;
- жовтий або зелений індикатор згаснув, і на мультимедійному екрані відображається повідомлення: висока температура в зоні заряджання.

Мультимедійна система сповістить вас про стан заряджання телефону **2**:

- заряджання завершено **3**;
- заряджання триває **4**;
- у зоні заряджання виявлено пристрій / перегрівання пристрою / заряджання пристрою перервалося **5**.

Примітка. Якщо заряджання телефону перерветься, мультимедійна система вас про це проінформує.

Залежно від обладнання, кольоровий індикатор, розташований біля зони заряджання, також інформує вас про стан заряджання:

- зелений: заряджання завершено;
- жовтий: триває заряджання;

ANDROID AUTO™, CARPLAY™

Реплікація смартфона

 Під час використання програми "Android Auto™" або сервісу "CarPlay™" задіяне підключення смартфона до Інтернету (стягується плата та застосовуються обмеження, визначені вашим оператором мобільного зв'язку).

 Функції програми "Android Auto™" й сервісу "CarPlay™" можуть відрізнятися залежно від марки та моделі вашого смартфона. Додаткову інформацію можна знайти на сайті розробника, якщо такий є.

Android Auto™



CarPlay™ 

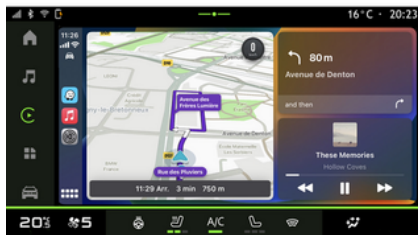

Ця функція дає змогу відтворити на екрані мультимедійної системи деякі програми та функції вашого смартфона й користуватися ними за допомогою:

– « Android Auto™ »  ;

– « CarPlay™ »  .

Примітка. Завдяки сервісу "Android Auto™" або "CarPlay™" можна отримати доступ до завантажених на смартфон навігаційних і музичних додатків.

Вони замінять подібні та вже запущені програми, інтегровані з мультимедійною системою.

Можна використовувати лише одну навігаційну систему:

- « Android Auto™ » ;
- « CarPlay™ » ;
- ту, що є в мультимедійній системі.

Примітка. Під час використання програми "Android Auto™" або послуги "CarPlay™" деякі функції мультимедійної системи працюватимуть у фоновому режимі. Наприклад, якщо в мультимедійній системі ввімкнуте радіо та при цьому запустити "Android Auto™" або "CarPlay™" і використувати навігацію на смартфоні, радіо продовжить працювати.

5

ANDROID AUTO™, CARPLAY™

Вступ Android Auto™

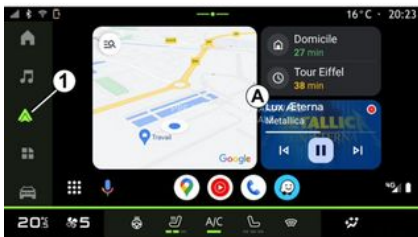

"Android Auto™" – програма, яка дає змогу скопіювати й відтворити зображення зі смартфона на екрані мультимедійної системи.

Особливості:

– програма "Android Auto™" працює, лише якщо смартфон підключено до автомобіля через порт USB або за допомогою бездротової технології Bluetooth® для автоматичного підключення системи через WIFI;
– для правильної роботи програми радимо використовувати кабелі USB, рекомендовані виробником смартфона.

Перше використання

Якщо ви ще цього не зробили, завантажте й установіть програму "Android Auto™" через платформу завантаження додатків сумісного смартфона.

Підключіть смартфон до порту USB мультимедійної системи або підключіть його через Bluetooth® для автоматичного з'єднання за допомогою WIFI.

Щоб розпочати використовувати додаток, підтвердьте запит на смартфоні.

Примітка. Ви можете перевірити сумісність свого смартфона та його версії Android за допомогою служби "Android Auto™": див. документацію Google®.

Мультимедійна система запропонує скористатися сервісом "Android Auto™".

Додаток запускається в мультимедійній системі та має бути видимим в області **A**. Реплікація смартфона

замінює розділ "Телефон" ,

і з'являється значок **1** .

Якщо цього не станеться, повторіть усю процедуру.

Після першого використання реплікація смартфона автоматично запуститься для подальших сеансів.

Перейшовши до розділу "Додатки"



, а потім до "Диспетчер пристроїв", ви також можете активувати/деактивувати функцію реплікації смартфона, натиснувши значок ре-

плікації "Android Auto™" .

Вихід з реплікації

Щоб вийти з бездротової реплікації "Android Auto™", виконайте такі дії:

– натисніть "Вийти з режиму автомобіля" на екрані сповіщень смартфона;

– деактивуйте функцію реплікації смартфона, натиснувши значок ре-

плікації "Android Auto™"  або

активуйте послугу "Телефон"  у "Диспетчер пристроїв";

– виберіть програму офіційного представника торгової марки серед програм для реплікації смартфонів.

ANDROID AUTO™, CARPLAY™

Вступ CarPlay™



"CarPlay™" — це попередньо встановлений на вашому смартфоні сервіс, який дає змогу користуватися деякими його програмами через екран мультимедійної системи.

Особливості:

- програма "CarPlay™" працює, лише якщо ввімкнено сервіс SIRI та мікрофон автомобіля активовано та під'єднано до автомобіля через порт USB або за допомогою бездротової технології Bluetooth® для автоматичного підключення системи через WIFI;
- для правильної роботи програми радимо використовувати кабелі USB, рекомендовані виробником смартфона.

Перше використання

Підключіть смартфон до порту USB мультимедійної системи або підключіть його через Bluetooth® для автоматичного з'єднання з системою за допомогою WIFI.

Мультимедійна система запропонує:

- дозволити підключення й обмін даними;
- автоматично підключатися до сервісу "CarPlay™" для майбутніх сесій.

Примітка: якщо ви не дозволите мультимедійній системі запам'ятати ці варіанти, при кожному запуску буде відображатися повідомлення з нагадуванням.

Щоб розпочати використовувати додаток, підтвердьте запит на смартфоні.

Послуга запускається в мультимедійній системі та має бути видимою в області **B**. Реплікація смартфона

замінює розділ "Телефон" ,

з'являється значок **2** .

Якщо цього не станеться, повторіть усю процедуру.

Перейшовши до розділу "Додатки" , а потім до "Диспетчер пристроїв", ви також можете активувати/

деактивувати функцію реплікації смартфона, натиснувши значок реплікації "CarPlay™" .

Вихід з реплікації

Щоб вийти з бездротової реплікації "CarPlay™", виконайте такі дії:

- вимкніть WIFI на смартфоні;
- деактивуйте функцію реплікації смартфона, натиснувши значок ре-

плікації "CarPlay™"  або акти-

вуйте послугу "Телефон"  у "Диспетчер пристроїв";

– виберіть програму офіційного представника торгової марки серед програм для реплікації смартфонів.

5

ANDROID AUTO™, CARPLAY™

Розпізнавання голосу



Натисніть і утримуйте кнопку керування **3**, щоб увімкнути/вимкнути функцію розпізнавання голосу вашого смартфона для керування певними програмами та функціями за допомогою голосових команд.

Щоб отримати додаткову інформацію, див. розділ "Використання розпізнавання голосу" → 20.

Android Auto™



За допомогою репліки "Android Auto™" можна також керувати деякими функціями на смартфоні:

- натиснувши кнопку системи розпізнавання голосу **4**;
- вимовивши голосову команду: "Ok Google" або "Hey Google".

CarPlay™



За допомогою репліки "CarPlay™" можна також керувати деякими функціями на смартфоні:

- тривалим утриманням кнопки **5**;
- за допомогою голосової команди "Dis Siri" або "Say Siri", якщо мікрофон автомобіля активовано **6**.

КЕРУВАННЯ ПРОГРАМАМИ

Розділ "Додатки"



З міркувань безпеки виконуйте будь-які регулювання після зупинки автомобіля.



Деякі налаштування доступні, лише коли автомобіль не рухається.



З розділу "Додатки"  1 можна отримати доступ до:

- програм, установлених в мультимедійній системі;
- реплікація смартфона;
- "Диспетчер пристроїв";
- "Програми";
- ...

Завантажити нові програми можна через програму "Програми".

Меню "Додатки"

Ви можете отримати доступ до програм, установлених у мультимедійній системі.

Два перші рядки присвячені програмам, попередньо встановленим за замовчуванням.

Будь-які інші програми, завантажені через "Програми", буде розташовано в алфавітному порядку.

Якщо програма недоступна, вона не відобразиться.

Натисніть на програму, щоб відкрити її.



Натиснувши й утримуючи програму, можна:

- "Видалити" програму 2;
- отримати доступ до інформації в програмі 3 (версія, термін дії або дата створення, назва тощо);
- примусово закрити програму 4.

Примітка. Можуть бути видалені лише програми, установлені через "Програми".

Налаштування "Додатки"

Отримати доступ до інформації та налаштувань "Додатки" можна в меню "Налаштування" в:

- розділ "Додатки" , а потім програма "Налаштування";

КЕРУВАННЯ ПРОГРАМАМИ

– перейдіть до розділу "Автомобіль"



, а потім до "Налаштування";

– центрі сповіщень, а потім значок

"Налаштування" .

Розміщення "Додатки"



У меню "Налаштування" виберіть "Розташування", потім – "Дозволи програм" **5** і налаштуйте дозволи щодо розташування програм, встановлених у вашій мультимедійній системі.

"Програми та сповіщення"

У меню "Налаштування", далі – "Програми та сповіщення", можна отримати доступ до інформації та

налаштувань для "Додатки", встановлених у вашій мультимедійній системі:

- "Відобразити всі програми";
- "Програми за замовчуванням";
- "Дозволи програм";
- "Конкретні права доступу, надані програмам".

"Відобразити всі програми"

Ви можете отримати інформацію про всі програми, наявні у вашій мультимедійній системі:

- назви програм;
- розмір програм;
- версії програм;
- термін дії програми або дата її створення;
- ...

"Програми за замовчуванням"

Ви можете отримати доступ до програм за замовчуванням, які використовуються для:

- головний екран;
- допомоги;
- системи SMS;
- телефон;
- навігаційною системою.

Також можна налаштувати відкриття посилань на доступ до програм.

"Дозволи програм";

Ви можете отримати доступ до дозволів на використання програм для таких цілей:

- "Фізична активність";
- "Календар";
- "Камера";
- "Датчики кузова";
- "Контакти";
- ...

"Конкретні права доступу, надані програмам"

Ви можете активувати/деактивувати конкретні права доступу, надані програмам, що використовуються для таких функцій:

- "Зміна налаштувань системи";
- "Доступ до сповіщень";
- "Доступ до преміум SMS";
- "Доступ до інформації про користувача";
- "Керування WIFI".

Вступ



Для використання додатка "My Dacia" необхідно підключити смартфон до інтернету (стягується плата й застосовуються обмеження, визначені вашим оператором мобільного зв'язку).

Доступ до вашого облікового запису клієнта "My Dacia" можна отримати на веб-сайті <https://my.dacia.fr> або завантаживши програму "My Dacia" на свій смартфон.

Особливості:

- програма "My Dacia" постійно оновлюється та покращується. Регулярно заходьте у свій обліковий запис, щоб доповнити його новими функціями;
- детальну інформацію щодо сумісних телефонів можна отримати в офіційного дилера або переглянути на веб-сайті <https://my.dacia.fr>;
- детальну інформацію можна отримати в офіційного дилера або переглянути на веб-сайті <https://my.dacia.fr>.

У обліковому записі "My Dacia" можна взаємодіяти з автомобілем і отримувати різну інформацію:

- дивитися бортову інформацію автомобіля;
- переглядати історію та календар співбесід, а також призначати зустрічі;
- знаходити місце паркування автомобіля;
- дистанційно вмикати клаксон і фари автомобіля;
- переглядати свої контракти й сервіси та керувати ними;
- вивчати E-Guide автомобіля;
- знаходити авторизованого дилера поблизу;
- створити/змінити "PIN-код" "My Dacia";
- ...

Особливості:

- певні функції залежать від комплектації автомобіля, підписки на сервіси та законодавства країни;
- деякі функції доступні лише на смартфоні за допомогою програми "My Dacia";
- для активації дистанційного пульта керування автомобіля треба підключити відповідні послуги. Див. розділ "Підключення послуг" ➔ 10.

Підключені послуги в додатку "My Dacia"

Для електромобілів

Ви можете скористатися підключеними сервісами в програмі "My Dacia":

- перевіряти рівень заряду акумулятора та стан заряджання;
- програмувати заряджання;
- вмикати систему кондиціонування повітря чи обігріву;
- ...

Примітка. Функції програмування заряджання, кондиціонування повітря й опалення доступні лише для деяких моделей автомобілів. Щоб отримати додаткову інформацію, зверніться до офіційного представника торгової марки.

Зареєструйте обліковий запис користувача "My Dacia".

Для отримання доступу до функцій "My Dacia" зареєструйте обліковий запис користувача на сайті або у програмі "My Dacia".

На сайті:

- виберіть "Реєстрація облікового запису" на головній сторінці;
- введіть інформацію, необхідну для реєстрації облікового запису.

У програмі:

MY DACIA

- у головному меню програми виберіть "Реєстрація";
- введіть інформацію, необхідну для реєстрації облікового запису.

Лист із підтвердженням буде надіслано на вказану адресу електронної пошти.

Для завершення реєстрації облікового запису "My Dacia" натисніть посилання, яке відображається в листі з підтвердженням.

Примітка. Можна використовувати те саме ім'я користувача та пароль для входу до свого облікового запису.

Синхронізуйте свій обліковий запис "My Dacia" з автомобілем

Щоб користуватися програмою "My Dacia" і взаємодіяти з вашим автомобілем, ви маєте синхронізувати програму "My Dacia" з автомобілем. Синхронізація відбувається автоматично під час запуску програми.

Особливості:

- синхронізація програми "My Dacia" з автомобілем можлива лише тоді, коли водій перебуває в салоні, автомобіль припарковано в місці, де є з'єднання з мережею, а мультимедійну систему ввімкнено;

- підключення до облікового запису "My Dacia" доступно тільки з профілю адміністратора;
- якщо програму "My Dacia" не буде синхронізовано з автомобілем, ви не зможете скористатися сервісним обслуговуванням.



У центрі сповіщень, доступ до якого можна отримати за допомогою кнопки **1**, виберіть свій "Профіль", "Обліковий запис My Dacia", потім дотримуйтеся вказівок на екрані мультимедійної системи.

Коли обліковий запис "My Dacia" прив'язано до мультимедійної системи, синхронізація відбувається автоматично під час запуску програми.

Зареєструйте свій автомобіль у обліковому записі "My Dacia"

Якщо ви вже синхронізували свій обліковий запис "My Dacia" з автомобілем, реєстрація здійснюється автоматично.

Ви також можете зареєструвати свій автомобіль у обліковому записі "My Dacia" через обліковий запис "My Dacia", натиснувши "Додати транспортний засіб" та додавши VIN (ідентифікаційний номер транспортного засобу) або реєстраційний номер транспортного засобу вручну чи відсканувавши його.

Поновлення сервісу

Щоб поновити підписку на один із сервісів до закінчення терміну його дії, перейдіть на вкладку "Renault CONNECT store" у обліковому записі "My Dacia", а потім виберіть "Мої сервіси".

Після цього натисніть "Поновити" та виконайте покрокові інструкції.

ОРЕНДА АВТОМОБІЛЯ ТА ПЕРЕДАЧА АВТОМОБІЛЯ ІНШОМУ КОРИСТУВАЧЕВІ

Передавання автомобіля іншій особі за дорученням

Правова інформація

При передаванні автомобіля іншій особі за дорученням ви зобов'язані (див. Загальні умови продажу підключених сервісів) попередити особу, якій передаєте автомобіль, що він буде підключений і передаватиме особисту інформацію, таку як місцезнаходження автомобіля.

Збір даних

Збір даних про автомобіль може бути тимчасово припинений.

Для цього після запуску двигуна та відображення вікна "Безпека й конфіденційність" посередині екрана для припинення збору даних виберіть параметр "OFF".

Послуги буде відключено, за винятком обов'язкових або пов'язаних із безпекою функцій, наприклад автоматичного виклику екстреної допомоги в разі аварії.

Передача автомобіля іншому користувачеві

Відмовляючись від автомобіля, ви повинні повідомити нового покупця

про те, що цей автомобіль підключений і збирає персональні дані, наприклад місцезнаходження автомобіля.

Видалення особистої інформації

Коли автомобіль передається іншому користувачеві (наприклад, у разі перепродажу, купівлі), важливо видалити всю особисту інформацію, що зберігається в автомобілі та за його межами.

Для цього скиньте налаштування бортової системи до заводських параметрів і видаліть автомобіль із вашого облікового запису "My Dacia".

Реініціалізація системи

У разі передачі автомобіля продавець повинен скинути систему. Для цього ввімкніть мультимедійну систему автомобіля.

У розділі системи "Автомобіль"



, "Налаштування", "Система", виберіть "Скидання параметрів", далі "Відновити заводські налаштування" (видалити дані).

Примітка. Скинути параметри системи можна лише з профілю адміністратора.

Видалення автомобіля з вашого облікового запису My Dacia.

При передачі автомобіля іншому користувачеві також необхідно видалити його зі свого облікового запису "My Dacia".

Для цього увійдіть до свого облікового запису "My Dacia", виберіть потрібний автомобіль у своєму віртуальному гаражі, а потім натисніть "Видалити цей автомобіль" унизу головної сторінки.

ДОПОМОГА ПРИ ВОДІННІ

Меню "Допомога при водінні"



Ці функції забезпечують додаткову допомогу в керуванні автомобілем.

За жодних обставин вони не знімають відповідальність із водія та вимагають його пильності (водій має завжди бути готовий загальмувати).



З міркувань безпеки виконуйте будь-які регулювання після зупинки автомобіля.



Деякі сервіси допомоги в керуванні доступні лише за підпискою та лише протягом певного часу. Ви можете продовжити термін підписки через веб-сайт www.mydacia.com.



Якщо деякі налаштування потрібно зберегти в мультимедійній системі, змінійте їх із працюючим двигуном.

Вступ

Автомобіль оснащено системами, які пропонують додаткову допомогу під час керування.

Детальніші відомості наведено в інструкції з експлуатації автомобіля.

Примітка. Деякі налаштування "Допомога при водінні" доступні, коли автомобіль не рухається.

Доступ до функції "Допомога при водінні"

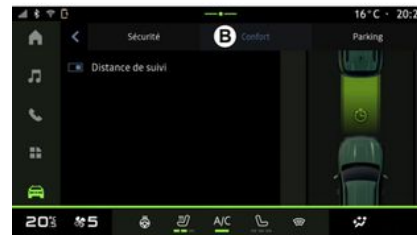

ДОПОМОГА ПРИ ВОДІННІ

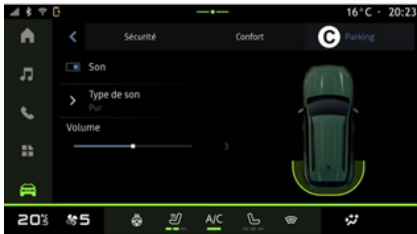

У розділі "Автомобіль"  виберіть "Допомога при водінні", потім вкладку "Безпека" **A** для допоміжних систем керування, пов'язаних із безпекою, або вкладку "Комфорт" **B** для допоміжних систем керування, пов'язаних із комфортом.

Вкладка "Паркування" **C** призначена для систем допомоги під час паркування.

Для отримання додаткової інформації на вкладці "Паркування" "**C**, будь ласка, зверніться до розділу "Системи допомоги під час паркування")
➔ 63.

« Безпека »



Використовуючи вкладку "Безпека" **A**, ви можете активувати/деактивувати та/або налаштувати допоміжні

системи керування, пов'язані з безпекою:

- "Увімкнути всі" **1**;
- « Perso » **2**;
- « Налаштувати My Safety Perso » **3**;
- « Звукове попередження про перевищення швидкості »;
- « Обмеження зміни звуку »;
- « Запобігання перетину смуги руху »;
- "Дії на переривистій смузі";
 - « Попередження про виїзд »;
 - « Інтенсивн. дотику »;
- "Запобігання з'їзду з аварійної смуги";
- « Попередження про сліпі зони »;
- « Попередження про моніторинг водія »;
- « Протибукс. сист. »;
- « Акт.гальмув.»;
- « Прогнозування попередження »;
- « Попередження про сліпі зони »;
- ...

Примітка. Функція активується, коли виділено кнопку увімкнення/вимкнення.

"Моя безпека"

"Увімкнути всі" **1**

ДОПОМОГА ПРИ ВОДІННІ

При виборі цього параметру будуть активовані усі системи допомоги, пов'язані з безпекою. Цей режим активується автоматично щоразу після запуску двигуна.

Усі системи допомоги, пов'язані з безпекою, також можна активувати, один раз натиснувши кнопку керування автомобілем .

Докладніше про елемент керування

"" див. у розділі "Моя безпека" інструкції з експлуатації автомобіля.

« Perso » 2

Коли активовано функцію "Моя безпека" Perso, вмикаються засоби безпеки, які ви налаштували за допомогою "Налаштувати My Safety Perso" 3.

Функцію "Моя безпека" Perso також можна активувати, два рази натиснувши кнопку керування автомобілем .

Докладніше про елемент керування

"" див. у розділі "Моя безпека" інструкції з експлуатації автомобіля.

« Налаштувати My Safety Perso » 3



У цьому меню ви можете вибрати та/або налаштувати функції, які ви хочете увімкнути при активації системи "Моя безпека" Perso:

- « Звукове попередження про перевищення швидкості » ;
- « Обмеження зміни звуку » ;
- « Запобігання перетину смуги руху » ;
- "Дії на переривистій смузі";
- « Попередження про виїзд » ;
- « Інтенсивн. дотику » ;
- "Запобігання з'їзду з аварійної смуги";
- « Попередження про сліпі зони » ;
- « Попередження про моніторинг водія » ;
- ...

« Звукове попередження про перевищення швидкості »

Ця функція попереджає водія звуковим сигналом, коли транспортний засіб перевищує дозволenu швидкість.

« Обмеження зміни звуку »

Ця функція попереджає водія звуковим сигналом про зміну ліміту швидкості.

« Запобігання перетину смуги руху »

Ця функція використовує вібрації на кермі (або звукові попередження, залежно від обладнання), щоб попередити водія, якщо транспортний засіб сходить зі смуги руху та перетинає лінію (суцільну або переривчасту) без активації покажчиків повороту.

Щоб дізнатися більше, див. розділ "Попередження про з'їзд зі смуги" в інструкції з експлуатації автомобіля.

"Дії на переривистій смузі"

Ця функція коригує траєкторію руху автомобіля, коли він сходить зі смуги руху та перетинає переривчасту лінію без увімкнення світлових покажчиків повороту, якщо існує неминучий ризик зіткнення (наприклад, ризик зіткнення із іншим автомобілем

ДОПОМОГА ПРИ ВОДІННІ

під час зміни смуги руху без увімкнення показчиків повороту).

Ви можете вибрати потрібну чутливість системи автомобіля:

- « Раннє » ;
- « Стандартн. » ;
- « Пізнє » .

Також можна вибрати потрібну інтенсивність вібрації:

- « Низька » ;
- « Стандартн. » ;
- « Висока » .

"Запобігання з'їзду з аварійної смуги".

Ця функція попереджає водія вібраціями на кермі (або за допомогою звукових сигналів, залежно від обладнання), коли транспортний засіб сходиться зі смуги руху та перетинає розмітку (суцільну або переривчасту) без увімкнення показчика повороту, якщо існує ризик зіткнення з іншим транспортним засобом під час зміни смуги руху без увімкнення показчиків повороту).

Щоб дізнатися більше, див. розділ "Попередження про з'їзд зі смуги" в інструкції з експлуатації автомобіля.

« Попередження про сліпі зони »

Ця функція попереджує водія в разі знаходження іншого автомобіля в мертвій зоні.

Щоб дізнатися більше, див. розділ "Система попередження мертвої зони" в інструкції з експлуатації автомобіля.

« Попередження про моніторинг водія »

Ця функція виявляє будь-яке сповільнення реакції водія. Враховуються:

- раптові та випадкові рухи керма;
- часте увімкнення попередження системи втримання транспортного засобу в межах смуги руху.

Функція сповіщає водія за допомогою звукового попередження та повідомлення на панелі приладів, що спонукає водія зупинитися.

Щоб дізнатися більше, див. розділ "Попередження водія про наближення до зон підвищеної пильності" в інструкції з експлуатації автомобіля.

« Протибукс. сист. »

Ця функція обмежує пробуксовування ведучих коліс та контролювати автомобіль у випадках, коли автомо-

біль рушає з місця, прискорюється чи уповільнює хід.

Примітка. Ви також можете активувати/деактивувати цю функцію в центрі сповіщень, натиснувши ярлик "Протибукс. сист."

Для отримання додаткової інформації див. розділ "Системи корегування та допомоги при їзді" в посібнику користувача автомобіля.

« Акт.гальмув. »

У цьому меню можна ввімкнути/вивімкнути функцію "Активне гальмування". Також можна вибрати чутливість попереджувального сигналу, натиснувши "Прогнозування попередження":

- « Раннє » ;
- « Стандартн. » ;
- « Пізнє » .

Докладніше див. у розділі "Вдосконалена система безпеки" посібника користувача автомобіля.

ДОПОМОГА ПРИ ВОДІННІ

« Комфорт »

станцію" в інструкції з експлуатації автомобіля.

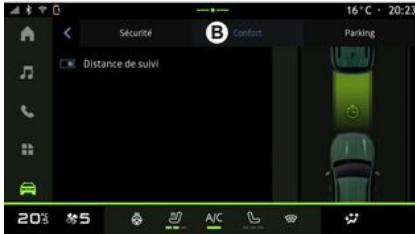

6

Використовуючи вкладку "Комфорт" **B**, ви можете активувати/деактивувати та/або налаштувати допоміжні системи керування, пов'язані з комфортом:

- « Наступна відстань » ;
- ...

Примітка. Функція активується, коли виділено кнопку ввімкнення/вимкнення.

« Наступна відстань »

Ця функція попереджає водія в разі небезпечного наближення до іншого автомобіля.

Щоб дізнатися більше, див. розділ "Попередження про безпечну ди-

СИСТЕМИ ДОПОМОГИ ПІД ЧАС ПАРКУВАННЯ

Вступ



Ці функції забезпечують додаткову допомогу в керуванні автомобілем.

За жодних обставин вони не знімають відповідальність із водія та вимагають його пильності (водій має завжди бути готовий загальмувати).



З міркувань безпеки виконуйте будь-які регулювання після зупинки автомобіля.

Автомобіль оснащено системами, які допомагають під час паркування.

Залежно від обладнання, у розділі

"Автомобіль"  натисніть меню "Допомога при водінні", а потім вкладку "Паркування", щоб отримати доступ до меню допомоги при паркуванні.

Детальніші відомості наведено в інструкції з експлуатації автомобіля.

Меню "Парктронік"

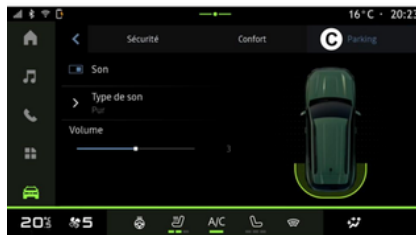

У розділі "Автомобіль"  виберіть меню "Допомога при водінні", а потім вкладку "Паркування" **C**. За допомогою цього меню можна змінювати налаштування системи допомоги в паркуванні. Докладніше див. у розділі "Парктронік" інструкції з експлуатації автомобіля.



1. « Звук ».
2. « Тип звуку ».
3. « Гучність ».

« Звук » 1

Натисніть "Звук" **1**, щоб увімкнути або вимкнути звукові попередження під час паркування.

Ви можете змінити наступні налаштування:

- "Тип звуку" **2**: виберіть один із запропонованих типів звукового попередження;
- "Гучність": регулювання гучності звукового попередження системи виявлення перешкод за допомогою шкали "Гучність" **3**.

КАМЕРА ЗАДНЬОГО ХОДУ



З міркувань безпеки виконуйте будь-які регулювання після зупинки автомобіля.



Коли ввімкнено задню передачу, активується камера заднього ходу, яка передає на екран мультимедійної системи зображення ситуації позаду автомобіля.

Коли камера заднього ходу передає зображення на екран мультимедійної системи, доступ до налаштувань можна отримати, натиснувши значок

"Налаштування"  1.

Щоб дізнатися більше про камеру заднього ходу, перегляньте інструкцію з експлуатації автомобіля.

Особливості:

- Стежте за тим, щоб камери були чисті (без бруду, снігу тощо);
- зображення з камери заднього виду не показується (система переходить у режим "Чорний екран"), якщо швидкість автомобіля перевищує приблизно 10 км/год (залежно від місцевого законодавства).

"Параметри зображення"

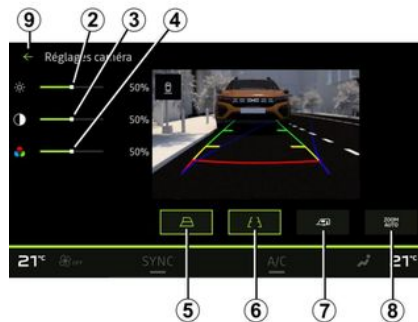

Ви можете змінити такі налаштування:

- яскравість 2;
- контрастність 3;
- колір 4.

Щоб вийти з налаштувань, натисніть 9.

"Габарити"

Ви можете ввімкнути або вимкнути:

- рухомі габарити 5, що вказують траєкторію автомобіля відповідно до положення керма;
- нерухомі габарити 6, що вказують на відстань позаду автомобіля;
- рухомі габарити причепа 7 вказують траєкторію причепа відповідно до положення керма.

"Автоматичне масштабування"

Ви можете ввімкнути або вимкнути "Автоматичне масштабування" 8.

КАМЕРА ІЗ ШИРОКИМ ПОЛЕМ ОГЛЯДУ



Ця функція є додатковим допоміжним засобом, який відображає умови навколо вашого автомобіля. Вона не може ні в якому разі замінити пильність та відповідальність водія. Водій завжди має бути готовим до неочікуваних подій під час руху: стежте, щоб під час маневрів у мертвій зоні не було дітей і тварин, а також рухомих малих чи вузьких об'єктів (візків, велосипедів, каміння, дорожніх знаків тощо).



На екран виводиться перевернуте зображення з камери заднього виду.

Габарити є відображенням, спроектованим на рівну поверхню. Тому не можна враховувати інформацію, отриману під час проєціювання на вертикальні предмети або на предмети, що перебувають на землі.

Предмети на екрані можуть бути деформованими.

У разі значної яскравості (сніг, автомобіль на сонці тощо) зображення з камери може бути неясним.

Вступ

Щоб полегшити керування під час складних маневрів, на автомобілі встановлено чотири камери: спереду, у дзеркалах бокових дверей і в задній частині автомобіля.

Камери передають чотири окремі види на екран мультимедійної системи. З їх допомогою можна бачити зону навколо автомобіля.

Додаткові відомості наведено в розділі "Камера із широким полем огля-

ду" інструкції з експлуатації автомобіля.

Примітка. Стежте за тим, щоб камери були чисті (без бруду, снігу тощо).

Операція

Якщо ввімкнена задня передача, за допомогою камери заднього виду можна побачити зону позаду автомобіля на екрані мультимедійної системи.

Також у ручному режимі можна вибрати вид, який буде відображатися на мультимедійному екрані.

Вибір камери



КАМЕРА ІЗ ШИРОКИМ ПОЛЕМ ОГЛЯДУ

Щоб активувати потрібний вид камери, виберіть його варіант на екрані мультимедійної системи:

- **1** відображення зони позаду автомобіля;
- **2** відображення зони попереду автомобіля;
- **3** відображення зони ліворуч від автомобіля;
- **4** відображення зони праворуч від автомобіля.

Налаштування

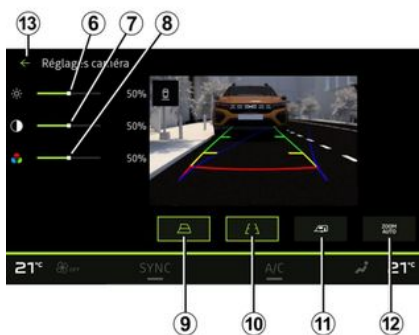

Натисніть значок "Налаштування"

 **5**, щоб відобразити список налаштувань.

Ви можете налаштувати параметри яскравості **6**, контрастності **7** і кольору **8**.

Ви можете ввімкнути або вимкнути:

- рухомі габарити **9**, що вказують траєкторію автомобіля відповідно до положення керма;
- нерухомі габарити **10**, що вказують на відстань позаду автомобіля;
- рухомі габарити причепа **11** вказують траєкторію причепа відповідно до положення керма;
- "Автоматичне масштабування" **12**.

Щоб вийти з налаштувань, натисніть **13**.

ВСЯ ІНФОРМАЦІЯ ПРО ДОРОГИ



Ці функції забезпечують додаткову допомогу в керуванні автомобілем.

За жодних обставин вони не знімають відповідальність із водія під час маневрування та вимагають його пильності (водій має завжди бути готовий загальмувати).

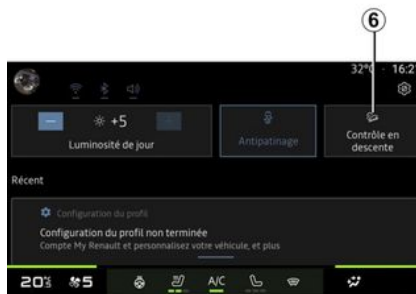

– поздовжній інclinометр **5**.

Докладніше про "Система контролю руху при спуску (HDC)" див. розділ "Системи корегування та допомоги при їзді" в інструкції з експлуатації автомобіля.

У розділі "Автомобіль"  натисніть "Вся інформація про дороги", щоб отримати доступ до наступних компонентів:

– увімкнення/вимкнення системи "Система контролю руху при спуску (HDC)" (залежно від обладнання) **1**;

Примітка. Ви також можете активувати/деактивувати з центру сповіщень, натиснувши ярлик **6**.

- ярлик меню "Камера" (залежно від обладнання) **2**;
- розподіл крутного моменту на передні/задні колеса для автомобілів, оснащених приводом на 4 колеса (4WD) **3**;
- поперечний інclinометр **4**;

ВНУТРІШНІЙ ТИСК ШИН



З міркувань безпеки виконуйте ці дії після зупинки автомобіля.



Щоб дізнатися більше про тиск у шинах, перегляньте розділ "Система контролю тиску повітря в шинах" в інструкції з експлуатації автомобіля.

6

У розділі "Автомобіль"  натисніть "Автомобіль", потім вкладку "Тиск у шинах", щоб перевірити тиск у шинах і скинути дані системи контролю "Тиск у шинах".

Дисплей на панелі приладів вашого автомобіля сповістить у разі проблем із рівнем тиску.

Рівень тиску повітря в шинах за даними системи TPW

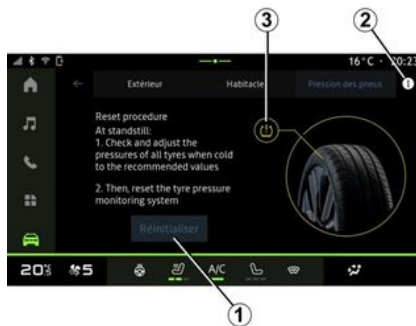

За допомогою мультимедійної системи можна перевірити рівень тиску в шинах.

Символ **3** кольором показує рівень тиску в шинах:

- зелений – тиск у шинах нормальний або не змінювався з моменту останньої повторної ініціалізації;
- помаранчевий – тиск в одній із шин недостатній.

Для отримання додаткової інформації про систему контролю "Тиск у шинах", встановлену у вашому автомобілі, натисніть значок **2**.

Виконайте повторну ініціалізацію системи контролю "Тиск у шинах" на **1**.

Виставлення нульового показника

Ця функція дозволяє виконати повторну ініціалізацію натисканням кнопки "Скинути" **1**.

Процедуру скидання потрібно виконувати, коли автомобіль не рухається, а запалювання ввімкнено.

Розпочніть процедуру повторної ініціалізації, натиснувши "Так" або поверніться до рівня тиску в шинах, натиснувши "Ні".

Після завершення скидання на екрані відображається повідомлення з підтвердженням.

MY DRIVING

Меню "My driving"



Деякі функції доступні, лише коли автомобіль зупинено.



У розділі "Автомобіль"  натисніть "My driving", щоб отримати доступ до такої інформації та функцій.

- дата початку, пройдена відстань і середня швидкість поточного маршруту **A**;
- "Оцінка екологічності" **B**;
- "Споживання енергії" **C**.

Ви також можете отримати доступ за допомогою "My driving" у віджеті "Автомобіль" у розділі "Головний екран"



За допомогою значка "Інформація"



1 можна отримати доступ до інформації на "My driving".

Особливості:

- Примітка. Інформація, доступ до якої можна отримати через меню "My driving", може відрізнитися залежно від рівня обладнання автомобіля.
- дані, що відображаються, автоматично скидаються, коли двигун був вимкнений принаймні на дві години або при зміні "Профіль".

"Оцінка екологічності"



У режимі перегляду оцінки екологічності **B** ви можете переглянути свої показники водіння щодо економії енергії з моменту виїзду за поточним маршрутом.

Примітка. Відображені дані обчислюються з моменту останнього скидання даних автомобіля, що виконується автоматично після того, як автомобіль не використовувався протягом двох годин, і при зміні "Профіль".

Використовуючи значок "Інформація"



, можна отримати доступ до інформації, пов'язаної з "Оцінкою екологічності".

Загальна оцінка 2

MY DRIVING

Ці дані дозволяють дізнатися вашу загальну оцінку (від 0 до 100) на поточному маршруті:

- оцінка від 76 до 100: "Вітаємо, ви еко-водій";
- оцінка від 51 до 75: "У вас звичайний стиль водіння";
- оцінка від 0 до 50: "У вас динамічний стиль водіння".

Загальна оцінка розраховується на основі допоміжних показників.

Розрахунок допоміжних показників 3

Допоміжні показники використовуються для оцінки водіння на поточному маршруті за такими критеріями:

- "Прискорення" оцінює вашу поведінку щодо прискорення та швидкості;
- "Передбач.", оцінює вашу здатність передбачати і уникати різкого гальмування;
- "Зміна передач" оцінює вашу поведінку щодо перемикання передач у зв'язку з індикатором перемикання передач, що відображається на панелі приладів;

Примітка.Ця оцінка доступна тільки на автомобілях з механічною коробкою передач.

– ...

Поради та стиль водіння 4

Використовуючи ваші допоміжні показники, надає вам оцінку стилю водіння, яка допоможе вам керувати автомобілем більш ефективно.

Натисніть "Порада", щоб отримати доступ до додаткових рекомендацій.

« Споживання енергії »

(залежно від обладнання)



У режимі перегляду "Споживання енергії" **C** ви можете переглянути наступні дані про споживання енергії під час поїздки:

- дані щодо поточної поїздки **5**;
- дані з моменту останнього скидання **6**;
- історія середнього споживання **7**.

За допомогою значка "Інформація"

i ви можете переглядати відомості, пов'язані з "Споживання енергії".

Дані щодо поточної поїздки 5

Залежно від версії можуть бути доступні наступні відомості:

- "Середнє споживання";
- "Відстань EV" відстань поїздки в електричному режимі (гібридний автомобіль);
- ...

Примітка. Відображені дані обчислюються з моменту останнього скидання даних "Оцінка екологічності", що виконується автоматично після того, як автомобіль не використовувався протягом двох годин, або при зміні "Профіль".

Дані з моменту останнього скидання 6

Залежно від версії можуть бути доступні наступні відомості:

- "Середнє споживання";
- відстань поїздки в повністю електричному режимі (гібридний автомобіль);
- дата останнього оновлення показників;
- ...

MY DRIVING

Примітка. Відображені дані скидаються разом з даними панелі приладів.

Динаміка середнього споживання 7

Графік показує динаміку вашого середнього споживання за хвилину за останні тридцять хвилин подорожі.

Рядок і пов'язане значення відповідають середньому споживанню з моменту останнього ручного скидання.

Примітка. Дані графіка скидаються разом із даними з моменту останнього ручного скидання.

ЯКІСТЬ ПОВІТРЯ

У розділі "Автомобіль"  натисніть "Якість повітря".

За допомогою цього меню можна створити здорову атмосферу й забезпечити якість повітря в салоні, увімкнувши функцію "Очищувач повітря".

Натиснувши значок **1**, коли автомобіль не рухається, можна отримати доступ до інформації про "Якість повітря".

« Очищувач повітря »



Ви можете запустити цикл очищення повітря за допомогою:

– кнопка "Очищувач повітря" **2**;

– кнопка "Очищувач повітря" віджета "Якість повітря" у розділі "Головний

екран" .

Якщо кнопка "Очищувач повітря" виділена, це означає, що триває цикл очищення повітря (приблизно п'ять хвилин).

ЕЛЕКТРОМОБІЛЬ

Меню "Електричний"



З міркувань безпеки виконуйте ці дії після зупинки автомобіля.



Наявність деяких функцій залежить від типу автомобіля (електричний чи гібридний).



Деякі налаштування доступні, лише коли автомобіль не рухається.

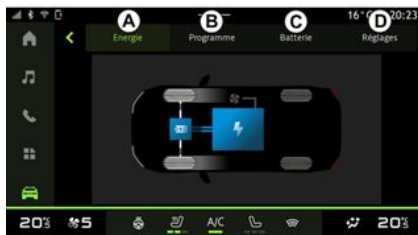

З розділу "Автомобіль"  можна отримати доступ до меню "Електричний".

Ви також можете отримати доступ за допомогою "Електричний" у віджеті "Автомобіль" у розділі "Головний

екран" .

Цим меню можна скористатися для перегляду й налаштування функцій, пов'язаних із вашим гібридним або електричним автомобілем.

З цього меню "Електричний" можна потрапити до таких вкладок:

- "Енергія" **A**;
- "Програми" **B** (залежно від обладнання);

- "Акумулятор" **C** (залежно від обладнання);
- "Налаштування" **D**.

« Енергія »



6

Мультимедійна система дає можливість переглядати енергетичні потоки автомобіля на вкладці "Енергія" **A**.

Примітка. Інформація може змінюватися залежно від двигуна автомобіля (електричний або гібридний).

« Програми »

(залежно від обладнання)

ЕЛЕКТРОМОБІЛЬ



грамми" **B**, потім "Мої програми" або "Додати".

У цьому меню можна переглянути та змінити такі параметри:

- відомості про "Наступна програма" **1**;
- налаштування часу, пов'язані з програмами заряджання **2**;
- налаштування комфортності обігріву, пов'язані з програмами кондиціонування повітря **3** (залежно від обладнання);
- перелік і налаштування збережених "Мої програми" **4**;
- Програма "Додати" **5**.

Щоб отримати додаткову інформацію про різні функції "Програми", на-

тисніть значок інформації **i**.

Після додавання програми можна переглянути інформацію про очікувані "Наступна програма" **1** на вкладці "Програми" **B**.

Примітка. Заряджання розпочнеться, якщо двигун вимкнено, автомобіль підключено до джерела живлення й доступ до функції дозволено. Докладніше див. у посібнику користувача автомобіля (розділи, що містять інформацію про гібридний автомобіль або систему заряджання).

"Додати" розклад

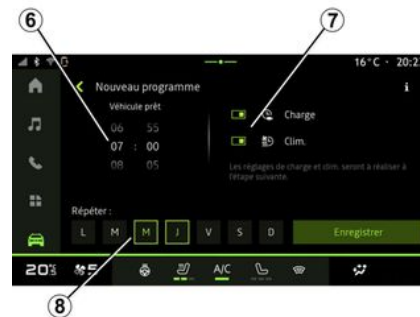

Можна зберігати до трьох розкладів.

Щоб додати програму, натисніть "Додати" **5**, а потім налаштуйте наступне:

- час, коли автомобіль має бути готовий **6**;
- тип програми, якщо це програма заряджання і/або кондиціонування повітря **7**;
- дні тижня, в які ви хочете застосувати розклад **8**.

Натисніть "Зберегти" для підтвердження.

ЕЛЕКТРОМОБІЛЬ

« Налаштування заряду » 2



У "Налаштування заряду" **2** налашуйте час початку та завершення заряджання і натисніть "Зберегти" для підтвердження.

Особливості:

- якщо час початку й завершення однакові, заряджання триватиме 24 години;
- максимальний рівень заряду батареї може бути не досягнутий, якщо період графіка заряджання занадто короткий;
- графік заряджання не буде підтверджено, якщо не вибрано день тижня.

« Налаштування клімату » 3 (залежно від обладнання)



У "Налаштування клімату" **3** налашуйте комфортну температуру салону **9** та натисніть "Зберегти" для підтвердження.

Налаштування днів 8



Виберіть дні **8**, для яких ви хочете застосувати графік.

Якщо день виділено, це вказує на те, що його вибрано.

Натисніть "Зберегти" для підтвердження.

ЕЛЕКТРОМОБІЛЬ

« Мої програми » 4



У списку **4** показані усі активні розклади заряджання та/або обігріву. Натисніть одну з програм, щоб переглянути, змінити або видалити її. Розклад можна видалити, натиснувши піктограму кошика **10**.

« Акумулятор »

(залежно від обладнання)

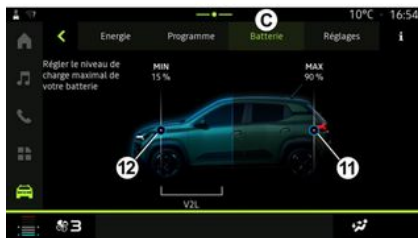

У "Акумулятор" **C** можна налаштувати:

- максимальний рівень заряду акумуляторної батареї автомобіля шляхом переміщення кнопки **11**;
- мінімальний рівень заряду акумуляторної батареї автомобіля, який не можна перевищувати під час використання функції "V2L", шляхом переміщення кнопки **12**. Детальніші відомості наведено в інструкції з експлуатації автомобіля.

« Налаштування »



На вкладці "Налаштування" **D** можна переглянути такі налаштування:

- « Звук попередження пішохода » ;
- ...

« Звук попередження пішохода »

Під час руху ви можете вибрати звуковий сигнал для пішоходів, який застосуватиметься, щоб попередити про вашу присутність інших учасників дорожнього руху, особливо пішоходів та велосипедистів.

Щоб дізнатися більше про звуковий сигнал для пішоходів, перегляньте розділ "Електромобіль" в інструкції з експлуатації автомобіля.

НАЛАШТУВАННЯ КОРИСТУВАЧА

Меню "Автомобіль"



З міркувань безпеки виконуйте будь-які регулювання після зупинки автомобіля.



У розділі "Автомобіль"  системи виберіть меню "Автомобіль".

З цього меню можна потрапити до таких вкладок:

- "Зовні" **A**;
- "Панель управління" **B**;
- "Тиск у шини" **C**.

Примітка. Перелік налаштувань може відрізнятися залежно від рівня обладнання автомобіля.

"Зовні" **A**

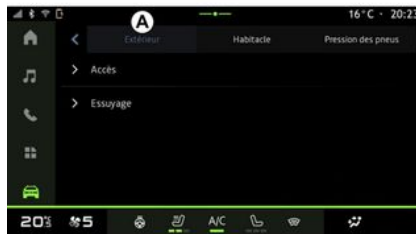

« Доступ »

Це меню дозволяє ввімкнути та вимкнути наступні функції:

- « Автоматичне блокування дверей під час руху » ;
- « Блокування/розблокування без допомоги рук » :

- « Тихий режим » ;

Примітка. Деякі параметри доступні, лише якщо активовано наведені вище функції.

- ...

« Вітаємо »

Це меню дозволяє ввімкнути та вимкнути наступні функції:

- « Послідовність зовнішнього освітлення » ;
- « Внутрішня послідовність звуку » ;
- « Автоматичне висування дзеркал » ;
- « Функція внутрішнього освітлення » ;
- ...

« Фари дальнього світла »

Це меню дозволяє ввімкнути та вимкнути наступні функції:

- "Адаптивне освітлення";
- « Вибір сторони руху » :
 - « Ліворуч » ;
 - « Зправа » .

- ...

Примітка. Деякі параметри доступні, лише якщо активовано наведені вище функції.

« Протирання »

Це меню дозволяє ввімкнути та вимкнути наступні функції:

- "Вмикання задн. склоочищ.із задн.передачею": очисник заднього скла вмикається разом із передачею заднього ходу;

НАЛАШТУВАННЯ КОРИСТУВАЧА

Примітка. Ця функція працює, лише якщо очисники вітрового скла ввімкнено.

– « Автоматичний передній склоочисувач » ;

– ...

"Панель управління" B



« Дисплей »

За допомогою цього меню можна ввімкнути/вимкнути "Автоматичне налаштування яскравості" (залежно від обладнання) і налаштувати такі параметри:

– « Мультимедіа: денна яскравість » ;

– « Мультимедіа: нічна яскравість » ;

– « Яскравість панелі управління » ;

78 - Налаштування

– ...

Примітка. Деякі параметри доступні, лише якщо активовано наведені вище функції.

« Гучність покажчика повороту »

За допомогою цього меню можна налаштувати гучність сигналу індикаторів у салоні:

– « Низька » ;

– « Середня » ;

– « Висока ».

« Редагувати віджети »

У цьому меню можна налаштувати віджети головного екрана системи

World . Наявність віджетів залежить від комплектації автомобіля:

– « Навігація » ;

– « Тиск у шинах » ;

– « Автомобіль » ;

– « Дата і час » ;

– « Аудіо » ;

– ...

"Тиск у шинах" C



За допомогою цього меню можна перевірити рівень тиску в шинах автомобіля й виконати скидання даних.

Для отримання додаткової інформації щодо тиску в шинах див.:

– розділ "Тиск у шинах" ➔ 68;

– інструкцію з експлуатації автомобіля.

НАЛАШТУВАННЯ КОРИСТУВАЧА

Меню "Профіль"

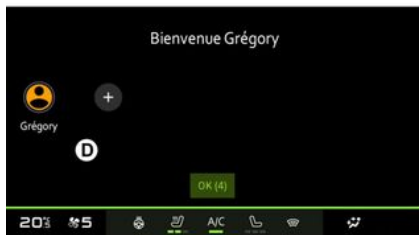

Коли мультимедійна система ввімкнена, можна вибрати або додати профіль користувача, який застосовуватиметься до системи й автомобіля **D**.

Оберіть необхідний профіль користувача.

Примітка. Змінити профіль можна лише коли автомобіль не рухається.

Доступ до меню "Профіль" можна отримати з центру сповіщень у будь-який час, натиснувши значок у вашому профілі.

Функції, пов'язані із профілем користувача

У профілі користувача збережені наступні параметри:

- мова системи;
- "My Dacia" обліковий запис;
- налаштування дисплея;
- налаштування дзеркал заднього виду;
- налаштування параметрів звуку;
- ...

Примітка. Перший створений профіль буде профілем адміністратора за замовчуванням. Деякі параметри доступні лише через профіль адміністратора.

Додавання "Профіль"

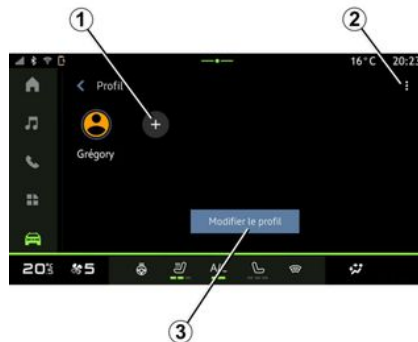

Щоб додати новий "Профіль", натисніть **1**, далі дотримуйтесь інструкцій на екрані мультимедійної системи.

Особливості:

- можна додати до п'яти "Профіль";
- щоразу, коли ви створюєте новий "Профіль", потрібно виконати конфігурацію: див. розділ "Підключення послуг" → **10**.

Налаштування "Профіль"

 Для кращого захисту особистих даних ми рекомендуємо заблокувати профіль.

НАЛАШТУВАННЯ КОРИСТУВАЧА



В **2** можна отримати доступ до наступних функцій:

- « Управляти профілями » ;
- « Керувати обліковими записами » ;
- « Видалити профіль » ;
- « Гостьовий профіль ».

Щоб змінити поточний "Профіль", натисніть "Редагувати профіль" **3** для входу в меню **E** та налаштуйте такі параметри:

- « Ім'я » ;
- « Зображення » ;
- « Безпека » :
 - "Вибір режиму блокування";
 - "Видалення ID";
 - "Розблокування профілю за допомогою телефону".

За допомогою цієї функції можна розблокувати "Профіль" за допомогою смартфона, якщо він знаходиться у вашому автомобілі.

Додаткову інформацію див. в розділі "Налаштування системи" ➔ **81**.

- Обліковий запис "My Dacia" (доступний лише в профілі адміністратора);
- « Положення про конфіденційність » ;
- « Налаштування конфіденційності » :

- « Прийняти все » ;
- « Відхилити все » ;
- « Налаштувати ».

Додаткові відомості наведено в розділі "Підключення послуг" ➔ **10**.

– ...

Профіль « Гість »



Профіль "Гість" (GUEST) можна використовувати для доступу до деяких функцій мультимедійної системи, зокрема до профілю користувача.

Для доступу натисніть **2**, а потім "Гостьовий профіль" або **4** під час запуску.

Налаштування профілю "Гість" скидаються під час кожного перезавантаження системи, параметри не зберігаються.

РЕГУЛЮВАННЯ СИСТЕМИ

Меню "Налаштування"



З міркувань безпеки виконуйте будь-які регулювання після зупинки автомобіля.



У розділі "Автомобіль" World натисніть "Налаштування".



Доступ до меню "Налаштування" також можна отримати у центрі сповіщень, натиснувши значок "Налаштування".

Особливості:

– перелік налаштувань може відрізнятися залежно від рівня обладнання автомобіля;

– деякі налаштування доступні, коли автомобіль не рухається.

Це меню дозволяє налаштувати наступні параметри:

- « Звук » ;
- "Мережа й Інтернет";
- « Bluetooth® » ;
- "Геолокація";
- "Конфіденційність";
- "Програми";
- "Повідомлення";
- « Дата і час » ;
- "Профілі та облікові записи";
- « Безпека » ;
- « Система » ;
- « Оновити » ;
- ...

« Звук »

За допомогою цього меню можна встановити та відрегулювати такі параметри гучності:

- « Гучність носія » ;
- "Гучність вхідного виклику";
- « Гучність сигналу » ;
- "Гучність сповіщень";
- "Гучність навігаційної системи";
- « Гучність асистента » ;
- "Мелодія телефону";
- ...

"Мережа й Інтернет"



Для спільного доступу використовується WIFI-підключення телефону до Інтернету (стягується плата та застосовуються обмеження, визначені вашим оператором мобільного зв'язку).

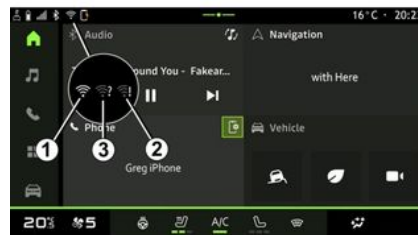

7

РЕГУЛЮВАННЯ СИСТЕМИ

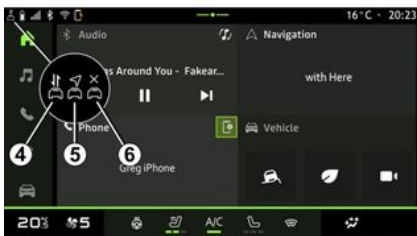

За допомогою цього меню можна налаштувати такі мережі Інтернету:

– "Точка доступу":

- увімкнути/вимкнути "Точку доступу";
- дані точки доступу;
- автоматично увімкнути/вимкнути точку доступу;
- ...

– « WIFI » :

- увімкнути/вимкнути "WIFI" на мультимедійній системі для використання віддаленої точки доступу в Інтернеті;
- переглянути доступні мережі;
- "Додати мережу".

– "Налаштування WIFI"

– "Зв'язок" містить інформацію про:

- дані та стан підключення;
- на "Тип мережі";
- ID системи;
- ...

Після активації мультимедійної системи "WIFI" ви отримуєте сповіщення про її стан, який відображає значок на панелі стану:

- **1** "WIFI" активовано та підключено до мережі без обмеженого підключення;
- **2** "WIFI" активовано та підключено до мережі, але без доступу до Інтернету або з обмеженим з'єднанням;
- **3** "WIFI" активовано, але не підключено до мережі.

Примітка Якщо "WIFI" вимкнено, значок WIFI не з'являтиметься в рядку стану.

Також інформацію про стан обміну даними можна отримати, натиснувши значок на панелі стану:

- **4** "Прийняти все", ділитися всіма даними;
- **5** "Відхилити все": без обміну даними;
- **6** "Налаштувати", ділитися лише тими даними, які ви авторизували.

Для отримання додаткової інформації щодо обміну даними зверніться до розділу "Підключення послуг" → 10.

Примітка. Якщо ви відмовитесь від обміну даними, значок у рядку стану не з'явиться.

« Bluetooth® »

Це меню можна використовувати для налаштування функцій Bluetooth® мультимедійної системи:

- увімкнення/вимкнення "Bluetooth®" мультимедійної системи;
- « Створити пару з новим пристроєм ».

"Геолокація"

За допомогою цього меню можна встановити та налаштувати такі параметри геолокації автомобіля:

- "Останні запити щодо геолокації";
- "Дозволи програм".

« Додатки »

За допомогою цього меню можна налаштувати програми мультимедійної системи.

- "Відобразити всі програми";
- "Програми за замовчуванням";
- "Дозволи програм";
- "Конкретні права доступу, надані програмам";

РЕГУЛЮВАННЯ СИСТЕМИ

« Дата і час »

Це меню можна використовувати для налаштування дати та часу в мультимедійній системі:

- "Встановлювати часовий пояс автоматично";
- "Встановити часовий пояс" (вручну);
- "Використовувати 24-годинний формат".

"Профілі та облікові записи"

Надає доступ до меню профілю мультимедійної системи.

« Безпека »

Це меню можна використовувати для налаштування параметрів безпеки мультимедійної системи:

- "Блокування профілю";
- "Видалення ID";
- "Оновлення системи безпеки";
- "Розблокування профілю за допомогою телефону".

« Система »

Це меню можна використовувати для налаштування параметрів мультимедійної системи:

- "Мова та введення даних";
- "Одиниці" (кілометри на годину або милі на годину);

Примітка. Дані спідометра і деяку інформацію про відстань, що відображається на панелі приладів, можна конвертувати. Щоб повернутись до попереднього режиму, виконайте цю операцію знов.

- "Сховище":
 - "Музика й аудіофайли";
 - "Інші програми";
 - "Файли";
 - « Система ».
- "Інформація";
- "Правова інформація";
- "Скидання параметрів";
- ...

« Оновити »

У цьому меню можна переглянути та/або змінити такі параметри: "Оновлення автомобіля".

Додаткову інформацію див. в розділі "Оновити", ➔ 86.

ПОВІДОМЛЕННЯ

Центр сповіщень



З міркувань безпеки виконуйте ці дії після зупинки автомобіля.

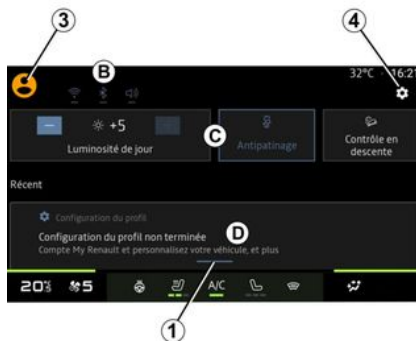

Центр сповіщень забезпечує надсилання сповіщень і рекомендацій під час руху, а також інформації щодо певних функцій і налаштувань, зокрема:

- доступ до налаштувань користувача "Профіль" **3**;
- статус послуг **B**:
 - увімкнення/вимкнення функції WiFi;
 - увімкнення/вимкнення функції Bluetooth®;
 - Увімкнення/вимкнення звуку.
- "Налаштування"  **4**;
- ярлики елементів керування освітленням екрану та обладнанням автомобіля **C**;
- Примітка.** Наявність ярликів і типів команд залежить від обладнання і не може бути змінена.
- список отриманих повідомлень **D**;
- додатки, які нещодавно використовувалися;
- ...

Натиснувши кнопку **1** або швидко провівши по мультимедійному екрану вертикально від зони **A** до центру екрана, можна отримати доступ до центру сповіщень, щоб переглянути сповіщення та доступні функції.

За наявності непрочитаного сповіщення посередині кнопки **1** з'явиться точка **2**.

Натиснувши **2**, ви автоматично відкриєте центр сповіщень і зможете прочитати будь-які непрочитані сповіщення, після чого символ зникне.

ПОВІДОМЛЕННЯ

Коли центр сповіщень відкриється, виберіть сповіщення зі списку **D** для доступу до нього.

Ви можете видалити сповіщення, швидко провівши пальцем по екрану в горизонтальному напрямку.

Щоб видалити всі сповіщення, натисніть кнопку **5**.

Примітка. Для видалення деяких сповіщень із центру сповіщень потрібно виконати певні дії.

Щоб вийти з центру сповіщень, натисніть **1** або швидко проведіть пальцем угору від нижнього краю екрана до центру екрана.

Налаштування сповіщень

За допомогою значка "Налаштування" **4** або в розділі "Автомобіль"

World , меню "Налаштування", можна отримати доступ до меню "Програми та сповіщення".

За допомогою цього меню можна налаштувати сповіщення мультимедійної системи.

Щоб отримати додаткову інформацію про меню "Програми та сповіщення", зверніться до розділу "Налаштування системи" ➔ **81**.

Меню "Оновлення автомобіля"

 Під час встановлення деяких оновлень автомобіль може бути тимчасово недоступним для використання. У цьому разі дотримуйтеся інструкцій на екрані.

 Автомобіль має стояти нерухомо з вимкненим запалюванням. У деяких випадках ви не зможете завести автомобіль протягом часу, зазначеного мультимедійною системою.

 З міркувань безпеки виконуйте ці дії після зупинки автомобіля.



Перш ніж почати встановлення, припаркуйте автомобіль на безпечній відстані від проїзної частини й увімкніть стоянкове гальмо.

У розділі "Автомобіль" , меню "Автомобіль", "Налаштування", "Оновити", а потім виберіть "Оновлення автомобіля".

За допомогою цього меню можна відобразити різні типи інформації та оновити ваш автомобіль, наприклад:

- мультимедійне устаткування;
- систему допомоги в керуванні;
- ...

Система може автоматично пропонувати виконати оновлення. Пошук оновлення також можна виконати вручну залежно від можливостей підключення системи автомобіля.

Екран "Оновлення автомобіля"

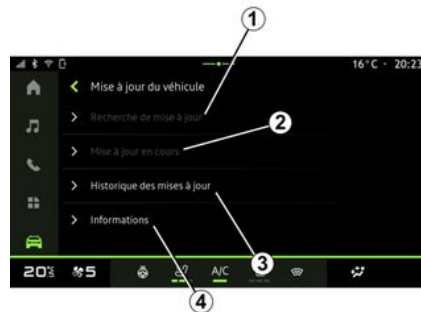

1. « Перевірка оновлень ».
2. « Триває оновлення ».
3. « Історія оновлень ».
4. « Інформація ».

Особливості:

- у разі наявності оновлень функція "Сповіщення" відображає відповідне повідомлення. Див. розділ "Повідомлення" ➔ 84;
- у разі наявності оновлень завантаження розпочнеться автоматично;
- оновлення можна шукати й завантажувати лише за умови, що автомобіль перебуває в географічному регіоні, який входить до зони покриття мобільної мережі. Для отримання додаткової інформації, будь ласка,

Оновлення

зверніться до розділу "Налаштування системи" ➔ 81;

– Якщо оновлення недоступне в країні, де знаходиться транспортний засіб, меню "Перевірка оновлень" і "Триває оновлення" також будуть недоступні.

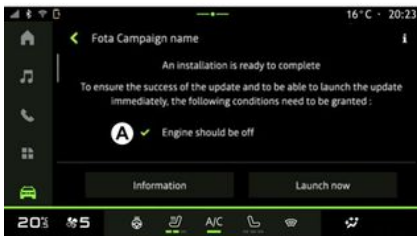

Коли інсталяція оновлення буде готова, для завершення встановлення вам буде запропоновано надати згоду та підтвердити.

Для запуску оновлення повинні бути виконані всі умови, що відображаються на екрані мультимедійної системи **A**.

Дотримуйтесь інструкцій на екрані мультимедійної системи.

Особливості:

– залежно від оновлення екрани можуть бути вимкнені;

– для встановлення деяких оновлень необхідно вийти з автомобіля й закрити його.

Після перезапуску мультимедійної системи відобразиться повідомлення на підтвердження успішного завершення оновлення.

У разі помилки зверніться до розділу "Функціональні збої" ➔ 89.

« Перевірка оновлень » 1

Почати пошук оновлень можна відразу, натиснувши кнопку "Перевірка оновлень" **1**.

Після сканування мультимедійної системи можна перейти до наступного оновлення в разі його наявності.

Дотримуйтесь інструкцій на екрані мультимедійної системи.

Оновлення може тривати кілька днів, але протягом цього часу ви зможете користуватися своїм автомобілем, як зазвичай.

« Триває оновлення » 2

Це меню доступне у разі наявності оновлення.

Під час оновлення натисніть значок

"Інформація" **i** для перегляду відомостей про вміст оновлення.

Примітка. Коли "Триває оновлення" немає, "Перевірка оновлень" буде недоступним.

« Історія оновлень » 3

Це меню можна використовувати для перегляду історії та стану оновлень.

Щоб переглянути інформацію про попередні оновлення, виберіть оновлення.

« Інформація » 4

Це меню дозволяє отримати доступ до інформації, пов'язаної з оновленнями, переглянути "VIN" (ідентифікаційний номер транспортного засобу) тощо.

ООНВЛЕННЯ

Особливості оновлення програмного забезпечення електричних автомобілів і гібридних автомобілів із можливістю підзарядки



Під час встановлення оновлення автомобіль стає тимчасово недоступним для використання, а функція заряджання блокується.



Якщо ви схвалили оновлення системи через мультимедійну систему, заряджання тягової акумуляторної батареї відкладеться або скасується. Зачекайте, доки встановляться оновлення, і вже після цього під'єднайте шнур для заряджання автомобіля.

– Оновлення неможливо встановити під час заряджання автомобіля постійним струмом (DC). Треба дочекатися закінчення оновлення, перш ніж починати зарядку автомобіля постійним струмом. Якщо автомобіль заряджається, оновлення можна розпочати, але воно відбудеться лише після завершення заряджання;
– якщо оновлення розпочато до або під час зарядки автомобіля змінним струмом (AC), заряджання буде перерване та відновиться автоматично після завершення оновлення.

Докладніше див. розділи "Заряджання електромобіля" або "Гібридний автомобіль. Заряджання" у посібнику користувача автомобіля.

Не починайте заряджання під час встановлення оновлень автомобіля.

Дотримуйтеся інструкцій на екрані мультимедійної системи.

Особливості:

ФУНКЦІОНАЛЬНІ ЗБОЇ

Система

Система		
Опис	Причини	Рішення
Зображення не з'являється.	Екран в сплячому режимі.	Переконайтесь, що екран не в сплячому режимі.
Екран не відповідає на запити.	Пам'ять системи переповнено.	Перезапустіть систему, натиснувши й утримуючи: – кнопку зупинки/запуску мультимедійної системи (натисніть і утримуйте, поки система не перезапуститься); або – кнопку "Mode" і кнопку "Source" на лівому боці підкермового перемикача (натисніть і утримуйте, доки система не перезапуститься).
Зображення з камери відображається на екрані неправильно.	Камера покрита брудом, що затуляє об'єktiv.	Переконайтесь, що на камері немає бруду.
Немає звуку.	Встановлено мінімальний рівень гучності або програвання зупинено паузою.	Збільшіть рівень гучності або вимкніть паузу.
Немає звуку з лівого, правого, переднього або заднього динаміків.	Параметри Баланс або fader невірні.	Відрегулюйте правильно звук Баланс або fader.
Підключені послуги в програмі "My Dacia" не працюють.	Погана якість прийому в мультимедійній системі/телефонній мережі або в мережі Інтернет.	Перемістіть автомобіль і телефон у зону з якісним покриттям мережі Інтернет.

ФУНКЦІОНАЛЬНІ ЗБОЇ

Система		
	Проблема синхронізації з сервісом My Dacia.	Отримайте доступ до онлайн-довідки на веб-сайті: https://renault-connect.renault.com .
Сервіси або додатки не працюють.	Підписку призупинено. Підключення мультимедійної системи до Інтернету більше не доступне.	Перевірте стан підписки на порталі інтернет-провайдера, доступний на сторінці вашого облікового запису My Dacia (потрібно спочатку підключитися до свого облікового запису My Dacia в автомобілі). Для доступу до Інтернету скористайтеся меню "Точка доступу та спільне підключення" вашого телефону (див. розділ "Налаштування системи" → 81).

7

ФУНКЦІОНАЛЬНІ ЗБОЇ

Телефон



Телефон		
Опис	Причини	Рішення
Не чути розмови та дзвінків.	Мобільний телефон підключений до системи або для нього не існує з'єднання. Встановлено мінімальний рівень гучності або програвання зупинено паузою.	Переконайтесь, що мобільний телефон підключений до системи, і що для нього створено з'єднання. Збільшіть рівень гучності або вимкніть паузу.
Неможливо здійснити дзвінок.	Мобільний телефон підключений до системи або для нього не існує з'єднання. Ввімкнене блокування клавіатури телефону.	Переконайтесь, що мобільний телефон підключений до системи, і що для нього створено з'єднання. Розблокуйте клавіатуру телефону.
CarPlay™ або Android Auto™ реплікація не працює.	Телефон не підключено до системи або несумісний із системою.	Перевірте сумісність телефону з цими програмами. Упевніться, що телефон правильно підключено до системи.

ФУНКЦІОНАЛЬНІ ЗБОЇ

Оновлення

Оновлення		
Опис	Причини	Рішення
Завантаження нової версії SW (програмне забезпечення) займає багато часу.	Погана якість прийому в мережі Інтернет. Завантаження вимагає мінімального часу водіння.	Перемістіть автомобіль у зону з якісним покриттям мережі Інтернет. Треба ще поїздити на автомобілі.
Запит на завершення оновлення не було подано.	Автомобіль у ненадійному положенні.	Перевірте, чи правильно зупинено автомобіль (чи ввімкнено стоянкове гальмо).
Під час оновлення вимкнено екрани, звук і деякі функції.	Оновлення триває.	Дочекайтеся закінчення оновлення.
Запит на завершення оновлення не з'являється.	Немає відповіді протягом місяця після початку оновлення.	Сервер перезапустить операцію пізніше. Ви можете вручну перевірити, чи доступне оновлення.
Оновлення не завершено.	Внутрішня помилка оновлення системи: інші функції в нормі. Неможливість одночасного оновлення та заряджання постійним струмом (особливо в електричних/гібридних автомобілях).	Зверніться за кваліфікованою допомогою до офіційного представника торгової марки Дочекайтеся завершення оновлення, перш ніж заряджати автомобіль постійним струмом. Докладніше про світлові індикатори див. у інструкції з експлуатації автомобіля.

ФУНКЦІОНАЛЬНІ ЗБОЇ

Оновлення		
Оновлення не завершено через помилку; відображається світловий індикатор  .	Критична помилка.	Не можна знову запускати двигун. Зверніться по допомогу до офіційного представника торгової марки. Докладніше про світлові індикатори див. у інструкції з експлуатації автомобіля.
Оновлення не завершено через помилку; відображається світловий індикатор  .	Помилка під час оновлення (некритична).	Зверніться до офіційного дилера для вирішення проблеми. Докладніше про світлові індикатори див. у інструкції з експлуатації автомобіля.

АЛФАВІТНИЙ ПОКАЖЧИК

Символів

4 ведучих колеса (4WD), [67](#)

A

Android Auto™ , Carplay™ , [20](#), [30](#), [49](#)

B

Bluetooth®, [30](#)

E

ECO водіння, [69](#)

H

HDC : функція допомоги під час спуску, [67](#)

S

smartphone реплікація, [20](#), [49](#)

SMS, [45](#)

SMS: отримання SMS-повідомлень, [45](#)

SMS: читання SMS-повідомлень, [45](#)

W

Wifi, [49](#), [81](#)

A

Активация камери заднього ходу: габаритні лінії, [64](#), [65](#)

Б

Бездротовий зарядний пристрій: індукційне заряджання, [47](#), [47](#), [48](#)

B

Введення номера за допомогою клавіатури, [44](#)

Вибір радіостанції: прослуховування радіо, [26](#)

Відключення телефону, [37](#)

Відповідь на дзвінок, [40](#)

Відхилити дзвінок, [40](#)

Внутрішній тиск шин, [68](#)

Г

Гібридний і електричний автомобіль, [73](#)

Голосові повідомлення, [44](#)

Д

Джерело, [30](#)

Джерело: аудіо, [24](#)

E

Екологія, [69](#)

Економія палива, [69](#)

Екран: меню, [5](#)

Екран: сплячий режим, [18](#)

Екран мультимедійної системи, [5](#)

Електромобіль, [73](#)

АЛФАВІТНИЙ ПОКАЖЧИК

Ж

Журнал викликів, [43](#)

З

Завершення розмови, [40](#), [41](#)

Заощадження енергії, [69](#)

Запуск мультимедійної системи, [18](#)

Заряджання електромобіля, [73](#)

Зупинка, [18](#)

К

Камера заднього ходу, [64](#)

Камера із широким полем огляду, [65](#)

Керування голосом, [20](#)

Кнопки, [8](#), [14](#)

Кнопки на екрані, [8](#)

Кнопки та панелі керування на кермі, [8](#)

Контекстні кнопки, [5](#)

Конфігурація мультимедійної системи, [77](#)

М

Меню: головна сторінка, [19](#), [19](#)

Механізми регулювання, [8](#), [14](#)

Мобільна телефонна книга, [42](#)

Можливості індивідуального налаштування автомобіля, [77](#)

Музика, [30](#)

Мультимедійне обладнання, [5](#)

Н

Наберіть номер, [40](#), [44](#)

накопичувач USB, [30](#)

Налаштування, [46](#), [81](#)

Налаштування: індивідуальні параметри, [81](#)

Налаштування камери заднього ходу: параметри зображення, [64](#), [65](#)

Налаштування телефону: мелодія дзвінка телефону, [44](#), [46](#)

О

Очікування виклику, [40](#)

П

Парктроніка, [63](#)

Паркування за допомогою функції "вільні руки", [63](#)

Персональні дані: збереження, [10](#), [35](#), [42](#)

Персональні налаштування, [19](#), [19](#), [77](#)

Підключені сервіси, [10](#)

Підключення телефону, [37](#)

Приєм дзвінків, [40](#)

Р

Радіо: автоматичне збереження радіостанцій, [26](#)

Радіо: попереднє налаштування станцій, [26](#)

Регулювання гучності, [46](#)

Розпізнавання голосу, [20](#)

АЛФАВІТНИЙ ПОКАЖЧИК

С

Система: оновлення, [86](#)

Система допомоги в керуванні., [58](#)

Скасування з'єднання з телефоном, [35](#)

Сповіщення: пропозиції та сповіщення, [16](#), [84](#)

Споживання палива, [69](#)

Створення з'єднання з телефоном, [35](#)

Ф

Функціональні збої, [89](#), [91](#), [92](#)

Я

Якість повітря, [72](#)

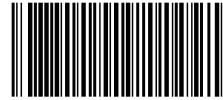

7711418225

Réf 7711418225 / Edition ukrainienne
NW 1494-3 – 11/2024

